



**LEICA SL2**  
Manual de instruções



## PREFÁCIO

Cara Cliente, Caro Cliente,

Desejamos-lhe muito prazer e sucesso ao fotografar com a sua nova Leica SL2. Para aproveitar ao máximo todos os níveis de desempenho da sua câmara, por favor leia primeiro este manual de instruções. Todas as informações sobre a Leica SL2 podem ser encontradas a qualquer momento em <https://SL2.leica-camera.com>.

A Leica Camera AG

## CONTEÚDO DA EMBALAGEM

Antes de utilizar a sua câmara, verifique por favor a integralidade dos acessórios fornecidos.

- Leica SL2
- Bateria de íões de lítio Leica BP-SCL4
- Carregador Leica BC-SCL4, incl. cabo de alimentação (US, EU)
- Tampa da baioneta da câmara
- Correia de transporte
- Breves instruções
- Suplemento CE
- Suplemento Creative Cloud
- Certificado de teste

Reservamo-nos o direito de alteração da construção e do modelo.

## PEÇAS SOBRESSELENTES/ACESSÓRIOS

Para mais detalhes sobre a gama atual e extensa de peças sobresselentes/aceessórios para a sua câmara, contacte por favor o Leica Customer Care da Leica ou visite a homepage da Leica Camera AG:

<https://leica-camera.com/en-int/photography/accessories>

Apenas os acessórios listados e descritos neste manual de instruções ou pela Leica Camera AG (bateria, carregador, ficha elétrica, cabo de alimentação etc.) podem ser utilizados com a câmara. Utilize estes acessórios exclusivamente para este produto. Acessórios de outros fabricantes podem causar avarias ou danos.

Antes de utilizar a sua câmara, leia os capítulos "Avisos Legais", "Instruções de segurança" e "Informações gerais", para evitar danos no produto e para prevenir possíveis ferimentos e riscos.



## NOTAS SOBRE OS DIREITOS DE AUTOR

- Por favor, preste particular atenção à legislação sobre os direitos de autor. A gravação e publicação de suportes que tenha gravado anteriormente, tais como cassetes, CDs ou outro material publicado ou difundido, pode violar a legislação sobre os direitos de autor. Isto também se aplica a todo o software fornecido.
- No que respeita à utilização de vídeos criados com esta câmara, este produto é abrangido pela Licença de Portfólio de Patentes AVC e destina-se a uso pessoal por um utilizador final. Também são permitidos os tipos de utilização pelos quais o utilizador final não recebe remuneração, por exemplo (i) pela codificação de acordo com a norma AVC ("vídeo AVC") e/ou (ii) pela descodificação de um vídeo AVC que foi codificado de acordo com a norma AVC por um utilizador final no decurso de uma utilização pessoal e/ou que o utilizador final privado recebeu do fornecedor que por sua vez adquiriu uma licença para oferecer vídeos AVC. Para todas as outras utilizações, não são concedidas licenças expressas ou implícitas. Todas as outras utilizações, em particular a oferta de vídeos AVC mediante remuneração, podem exigir a conclusão de um contrato de licença separado com a MPEG LA, L.L.C. Para mais informações, contactar MPEG LA, L.L.C. em [www.mpegla.com](http://www.mpegla.com).
- As designações "SD", "SDHC", "SDXC" e "microSDHC", bem como os logótipos correspondentes são marcas registadas de SD-3C, LLC.

## AVISOS LEGAIS SOBRE ESTE MANUAL DE INSTRUÇÕES

### DIREITOS DE AUTOR

Todos os direitos reservados.

Todos os textos, imagens, gráficos estão sujeitos a direitos de autor e outra legislação para a proteção da propriedade intelectual. Não podem ser copiados, alterados ou utilizados para fins comerciais ou para divulgação.

### DADOS TÉCNICOS

Podem ter ocorrido alterações nos produtos e serviços após o prazo editorial. O fabricante reserva-se o direito a fazer alterações no design ou na forma, desvios no tom de cor e alterações no âmbito da entrega ou desempenho durante o período de entrega, desde que as alterações ou desvios sejam razoáveis para o cliente tendo em conta os interesses da Leica Camera AG. A este respeito, a Leica Camera AG reserva-se o direito de fazer alterações, bem como o direito a erros. As ilustrações podem também conter acessórios, extras opcionais ou outros itens que não fazem parte do âmbito padrão de entrega ou desempenho. Algumas páginas podem também conter tipos e serviços que não são oferecidos em determinados países.

## MARCAS E LOGÓTIPOS

As marcas e logótipos utilizados no documento são marcas comerciais protegidas. Não é permitida a utilização destas marcas ou logótipos sem o consentimento prévio da Leica Camera AG.

## DIREITOS DE LICENÇA

A Leica Camera AG pretende oferecer-lhe uma documentação inovadora e informativa. No entanto, devido ao desenho criativo, pedimos-lhe que compreenda que a Leica Camera AG deve proteger a sua propriedade intelectual, incluindo patentes, marcas registadas e direitos de autor, e que esta documentação não concede quaisquer direitos de licença à propriedade intelectual da Leica Camera AG.

## AVISOS REGULAMENTARES

Pode encontrar a data de produção da sua câmara nos autocolantes no cartão de garantia ou na embalagem.  
A ortografia é ano/mês/dia.

## APROVAÇÕES ESPECÍFICAS DO PAÍS

No menu da câmara, encontrará as aprovações específicas do país para este aparelho.

- ▶ No menu principal, seleccionar **Camera Information**
- ▶ Seleccionar **Regulatory Information**

## INFORMAÇÕES SOBRE A LICENÇA

No menu da câmara, encontrará as informações específicas da licença para este aparelho.

- ▶ No menu principal, seleccionar **Camera Information**
- ▶ Seleccionar **License Informations**



## MARCAÇÃO CE

A marcação CE dos nossos produtos documenta a conformidade com os requisitos básicos das diretivas válidas da UE.

### Português

#### Declaração de conformidade (DoC)

A "Leica Camera AG" confirma que este produto cumpre os requisitos essenciais e outras especificações relevantes da Diretiva 2014/53/UE.

Os clientes podem descarregar uma cópia do DoC original para os nossos produtos sem fios a partir do nosso servidor DoC:

[www.cert.leica-camera.com](http://www.cert.leica-camera.com)

Se tiver mais perguntas, por favor contacte o Departamento de Apoio ao Produto da Leica Camera AG: Am Leitz-Park 5, 35578 Wetzlar, Alemanha

#### Dependente do produto (ver dados técnicos)

Tipo	Faixa de frequência (frequência central)	Potência máxima (dBm E.I.R.P.)
WLAN	2412-2462/5180-5240 MHz/ 5260-5320/5500-5700 MHz	20
Bluetooth® Wireless Technology	2402-2480 MHz	20

## ELIMINAÇÃO DE DISPOSITIVOS ELÉTRICOS E ELETRÓNICOS

(Aplica-se à UE, bem como a outros países europeus com sistemas de recolha separada)



Este dispositivo contém componentes elétricos e/ou eletrónicos e não deve, portanto, ser eliminado no lixo doméstico normal. Em vez disso, deve ser entregue para reciclagem em pontos de recolha adequados disponibilizados pelos municípios.

Isto é gratuito para si. Se o próprio dispositivo contiver pilhas substituíveis ou baterias recarregáveis, estas devem ser previamente removidas e, se necessário, eliminadas por si, de acordo com os regulamentos.

Para mais informações, contacte a sua câmara municipal, a sua empresa de eliminação de resíduos ou a loja onde adquiriu este dispositivo.

## NOTAS IMPORTANTES SOBRE A UTILIZAÇÃO DE WLAN/BLUETOOTH®

- Ao utilizar dispositivos ou sistemas informáticos que requerem uma segurança mais fiável do que os dispositivos WLAN, assegurar que as medidas adequadas de segurança e de prevenção de interferências estão em vigor para os sistemas utilizados.
- A Leica Camera AG não aceita qualquer responsabilidade por danos que ocorram quando a câmara é utilizada para outros fins que não como um dispositivo WLAN.
- Assume-se que a função WLAN é utilizada nos países onde esta câmara é vendida. Existe o risco da câmara poder violar os regulamentos de rádio se for utilizada em países que não aqueles em que é distribuída. A Leica Camera AG não assume qualquer responsabilidade por tais violações.
- Tenha em consideração que existe o perigo de que os dados enviados e recebidos por radiotransmissão possam ser interceptados por terceiros. Recomenda-se vivamente que ative a encriptação nas definições do Wireless Access Point para garantir a segurança da informação.
- Evite utilizar a câmara em áreas com campos magnéticos, eletricidade estática ou interferências, tais como perto de fornos de micro-ondas. Caso contrário, as radiotransmissões podem não chegar à câmara.
- Se a câmara for utilizada perto de dispositivos tais como fornos micro-ondas ou telefones sem fios que utilizam a banda de radiofrequência de 2,4 GHz, ambos os dispositivos podem sofrer degradação do desempenho.
- Não ligue a redes sem fios que não esteja autorizado a utilizar.
- Quando a função WLAN é ativada, as redes sem fios são automaticamente pesquisadas. Quando isto acontece, também podem ser exibidas redes que não está autorizado a utilizar (SSID: refere-se ao nome de uma rede sem fios). No entanto, não tente aceder a uma rede dessas, uma vez que isto poderia ser considerado acesso não autorizado.
- É recomendado desligar a função WLAN no aviões.
- A banda de radiofrequência WLAN de 5150 MHz a 5350 MHz só pode ser utilizada dentro de casa.
- Sobre determinadas funções de Leica FOTOS, por favor leia as notas importantes na p. 264.

## GERAL

- Não utilize a sua câmara na proximidade imediata de dispositivos com fortes campos magnéticos ou com campos eletrostáticos ou eletromagnéticos (tais como fornos de indução, fornos micro-ondas, monitores de TV ou de computador, consolas de jogos de vídeo, telemóveis, rádios). Os seus campos eletromagnéticos podem perturbar as gravações de imagem.
- Campos magnéticos fortes, por exemplo, de altifalantes ou grandes motores elétricos, podem danificar os dados armazenados ou interferir com as captações.
- Se a câmara avariar devido à exposição a campos eletromagnéticos, desligue-a, retire a bateria por um momento, e depois volte a ligá-la.
- Não utilize a câmara nas imediações das estações de rádio ou linhas elétricas. Os seus campos eletromagnéticos também podem perturbar as gravações de imagem.
- Guarde sempre as peças pequenas como p. ex. a cobertura da sapata para acessórios como se segue:
  - fora do alcance das crianças
  - num local seguro contra perda e roubo
- Os componentes eletrónicos modernos reagem de forma sensível às descargas eletrostáticas. Porque as pessoas podem facilmente ser carregadas a vários 10 000 volts, tal como quando andam sobre tapetes sintéticos, tocar na câmara pode causar uma descarga, especialmente quando esta é colocada sobre uma superfície condutora. Se afetar apenas o corpo da câmara, esta descarga é completamente inofensiva para a eletrónica. No entanto, por razões de segurança, os contactos que levam ao exterior, por

exemplo, na base, não devem ser tocados, se possível, apesar de estarem instalados circuitos de proteção adicionais.

- Certifique-se de que o sensor para reconhecimento do tipo de objetiva na baioneta não está sujo nem riscado. Certifique-se também de que não se depositam ali quaisquer grãos de areia ou partículas semelhantes, o que poderia riscar a baioneta. Limpe este componente apenas a seco (para câmaras do sistema).
- Por favor, não utilize um pano de microfibras ótica (sintético) para limpar os contactos, mas um pano de algodão ou linho. Se tocar deliberadamente num tubo de aquecimento ou de água (material condutor ligado à "terra") antes, a sua possível carga eletrostática será certamente dissipada. A sujidade e oxidação dos contactos também podem ser evitadas, armazenando a sua câmara num local seco com a tampa da objetiva e a tampa da tomada da base/tomada do visor (para câmaras do sistema).
- Utilize apenas os acessórios destinados a este modelo para evitar interferências, curto-circuitos ou choques elétricos.
- Não tente remover quaisquer partes do corpo (tampas). As reparações profissionais só devem ser efetuadas em centros de serviço autorizados.
- Proteja a câmara contra o contacto com sprays de insetos e outros químicos agressivos. Gasolina (benzina), diluente e álcool não devem ser utilizados para limpeza. Alguns produtos químicos e líquidos podem danificar o corpo da câmara ou o revestimento da superfície.
- Uma vez que a borracha e os plásticos podem emitir produtos químicos agressivos, não devem permanecer em contacto com a câmara durante longos períodos de tempo.
- Certifique-se de que areia, pó e água não entram na câmara quando neva, chove, ou na praia. Isto é especialmente importante quando se mudam as objetivas (para câmaras do sistema) e quando se insere e retira o cartão de memória e a bateria. Areia e pó podem danificar a câmara, as objetivas, o cartão de memória e



a bateria. A humidade pode causar mau funcionamento e mesmo danos irreparáveis na câmara e no cartão de memória.

## OBJETIVA

- Uma objetiva age como uma lente convergente quando a luz do sol brilha de frente para a câmara. É portanto essencial proteger a câmara da forte luz solar.
- A colocação da tampa da objetiva na câmara e a colocação da câmara à sombra (ou idealmente num saco) ajuda a evitar danos no interior da câmara.

## BATERIA

- A utilização inadequada das baterias e a utilização de tipos de baterias não previstos pode eventualmente levar a uma explosão!
- As baterias não devem ser expostas à luz solar, calor, humidade ou humidade durante longos períodos de tempo. As baterias também não podem ser colocadas num forno micro-ondas ou num recipiente de alta pressão - existe o risco de incêndio ou risco de explosão!
- As baterias húmidas ou molhadas nunca devem ser carregadas ou inseridas na câmara!
- Uma válvula de segurança na bateria assegura que qualquer excesso de pressão que possa surgir de um manuseamento incorreto é libertado de uma forma controlada. No entanto, uma bateria insuflada deve ser eliminada imediatamente. Existe o risco de explosão!
- Mantenha sempre os contactos da bateria limpos e livremente acessíveis. Embora as baterias de íões de lítio estejam protegidas contra curto-circuitos, no entanto, deve proteger os contactos contra objetos metálicos, tais como cliques ou joias. Uma bateria

em curto-circuito pode ficar muito quente e causar queimaduras graves.

- Se uma bateria cair, verificar o corpo e os contactos quanto a possíveis danos. A inserção de uma bateria danificada pode, por sua vez, danificar a câmara.
- Em caso de odor, descoloração, deformação, sobreaquecimento, ou fuga de líquido, remover imediatamente a bateria da câmara ou do carregador e substituí-la. Caso contrário, existe o risco de sobreaquecimento, risco de incêndio e/ou risco de explosão se a bateria for utilizada novamente!
- Nunca atire baterias para ao fogo, pois podem explodir.
- Mantenha a bateria longe de fontes de calor em caso de fuga de líquidos ou cheiro a queimado. Líquido derramado pode incendiar-se!
- A utilização de outros carregadores não aprovados pela Leica Camera AG pode danificar as baterias e, em casos extremos, pode levar a lesões graves e com risco de vida.
- Assegure-se de que a tomada elétrica utilizada pode ser acedida facilmente.
- A bateria e o carregador não podem ser abertos. As reparações só podem ser efetuadas por oficinas autorizadas.
- Certifique-se de que as baterias não podem ser manuseadas por crianças. Se as baterias forem engolidas, podem levar à asfixia.

## PRIMEIROS SOCORROS

- Se o líquido da bateria entrar em contacto com os olhos, existe perigo de perda de visão. Lave imediatamente os olhos com água limpa. Não esfregue os olhos. Consulte imediatamente um médico.
- Existe perigo de ferimentos, se o líquido se derramar sobre a pele ou sobre o vestuário. Lave as áreas afetadas com água limpa.

## CARREGADOR

- Se o carregador for utilizado próximo de recetores de rádio, a receção pode ser prejudicada. Assegure uma distância de pelo menos 1 m entre os dispositivos.
- Quando o carregador é utilizado, pode fazer um ruído ("zumbido") - isto é normal e não é uma avaria.
- Desligue o carregador da corrente quando não estiver a ser utilizado, caso contrário consumirá uma quantidade (muito pequena) de energia mesmo quando a bateria não estiver inserida.
- Mantenha sempre os contactos do carregador limpos e nunca os curto-circuite.

## CARTÃO DE MEMÓRIA

- Não remova o cartão de memória enquanto uma captação estiver a ser armazenada no cartão de memória ou o cartão de memória estiver a ser lido. Além disso, não desligue a câmara nem a submeta a vibrações durante este tempo.
- Enquanto o LED de estado estiver aceso para indicar que a câmara está a aceder à memória, não abra o compartimento ou remova o cartão de memória ou a bateria. Caso contrário, os dados no cartão podem ser destruídos e a câmara pode funcionar mal.
- Não deixe cair ou dobrar cartões de memória, pois podem ser danificados e os dados neles armazenados podem ser perdidos.
- Não toque nos contactos na parte de trás do cartão de memória e mantenha a sujidade, pó e humidade longe dos mesmos.
- Certifique-se de que os cartões de memória não são acessíveis às crianças. Se os cartões de memória forem engolidos, existe o perigo de asfixia.

## SENSOR

- A radiação de altitude (por exemplo, durante os voos) pode causar defeitos de píxeis.

## CORREIA DE TRANSPORTE

- As correias de transporte são geralmente feitas de material particularmente resistente. Por isso, mantenha-as longe das crianças. Não são brinquedos e são potencialmente perigosas para as crianças, devido ao perigo de estrangulamento.
- Utilize a correia de transporte apenas na sua função como correia de transporte de câmara ou binóculo. Qualquer outra utilização envolve um risco de ferimentos e pode eventualmente levar a danos na correia de transporte, pelo que não é permitida.
- As correias de transporte não devem ser utilizadas durante atividades desportivas em câmeras ou binóculos se houver um risco particularmente elevado de ficar preso na correia de transporte (por exemplo, ao escalar as montanhas e desportos ao ar livre).

## TRIPÉ

- Ao utilizar um tripé, verifique se está estável e rode a câmera, movendo o tripé em vez de rodar a própria câmera. Ao utilizar um tripé, ter também o cuidado de não apertar demasiado o parafuso do tripé, aplicar força desnecessária ou algo semelhante. Evite transportar a câmera com o tripé colocado. Pode ferir-se a si próprio ou a outros ou danificar a câmera.

## FLASH

- No pior dos casos, a utilização de unidades de flash incompatíveis com a Leica SL2 pode causar danos irreparáveis na câmera e/ou unidade de flash.

## INFORMAÇÕES GERAIS

Leia mais sobre as medidas necessárias a serem tomadas em caso de problemas em "Cuidados/Armazenamento".

### CÂMERA/OBJETIVA (Para câmeras do sistema)

- Tome nota do número de série da sua câmera (gravado no fundo do corpo) e das objetivas, uma vez que são extremamente importantes em caso de perda.
- Para evitar a entrada de pó, etc. no interior da câmera, deve ser sempre fixada uma objetiva ou a tampa da baioneta da câmera.
- Pela mesma razão, as objetivas devem ser mudadas rapidamente e num ambiente tão livre de pó quanto possível.
- A tampa da baioneta da câmera ou a tampa traseira da objetiva não devem ser guardadas no bolso das calças, pois atraem pó que pode entrar dentro da câmera quando são colocadas.

### MONITOR

- Se a câmera for exposta a grandes flutuações de temperatura, a condensação pode formar-se no monitor. Limpe cuidadosamente com um pano macio e seco.
- Se a câmera estiver muito fria quando é ligada, a imagem do monitor será inicialmente um pouco mais escura do que o habitual. Assim que o monitor ficar mais quente, voltará ao seu brilho normal.

### BATERIA

- O carregamento da bateria só pode ser realizado numa gama de temperaturas determinada. Poderá encontrar pormenores sobre as condições de funcionamento no capítulo "Dados técnicos" (ver p. 292).
- As baterias de iões de lítio podem ser carregadas em qualquer altura, independentemente do seu nível de carga. Se uma bateria só é descarregada parcialmente no início do carregamento, o carregamento completo é atingido de forma correspondentemente mais rápida.
- As baterias novas são apenas parcialmente carregadas na fábrica, pelo que devem ser totalmente carregadas antes da sua primeira utilização.
- Uma nova bateria não atingirá a sua capacidade total até que tenha sido completamente carregada 2-3 vezes e depois descarregada através da sua operação na câmera. Este processo de descarga deve ser repetido aprox. a cada 25 ciclos.
- Durante o carregamento, tanto a bateria como o carregador aquecem. Isto é normal e não é um mau funcionamento.
- Se os dois díodos luminosos piscarem rapidamente ( $> 2$  Hz) após o início da carga, isto indica um erro de carga (por exemplo, porque o tempo de carga máximo foi excedido, tensões ou temperaturas fora das gamas permitidas ou um curto-circuito). Neste caso, desligue o carregador da corrente e remova a bateria. Certifique-se de que as condições de temperatura mencionadas acima são cumpridas e depois reinicie o processo de carregamento. Se o problema persistir, contacte o seu revendedor, o representante da Leica no seu país ou a Leica Camera AG.
- As baterias de iões de lítio recarregáveis geram eletricidade através de reações químicas internas. Estas reações são também influenciadas pela temperatura e humidade exteriores. Para uma duração e durabilidade máximas da bateria, esta não deve ser

permanentemente exposta a temperaturas extremamente altas ou baixas (por exemplo, num veículo estacionário no Verão ou no Inverno).

- A vida útil de cada bateria é limitada - mesmo em condições ótimas de funcionamento! Após várias centenas de ciclos de carregamento, isto pode ser visto nos tempos de funcionamento significativamente mais curtos.
- A bateria substituível fornece outra bateria tampão permanentemente instalada na câmara, o que assegura que a hora e a data são armazenadas durante várias semanas. Se a capacidade desta bateria tampão estiver esgotada, deve ser recarregada através da inserção de uma bateria carregada. Contudo, depois de ambas as baterias estarem completamente descarregadas, a hora e a data devem ser novamente definidas.
- Se a capacidade da bateria diminuir ou se uma bateria velha for usada, mensagens de aviso são emitidas dependendo da função da câmara usada e as funções podem ser restringidas ou bloqueadas totalmente.
- Retire a bateria se não for utilizar a câmara durante muito tempo. Antes de o fazer, desligue a câmara com o interruptor principal. Caso contrário, a bateria pode ficar profundamente descarregada após várias semanas, ou seja, a voltagem pode cair drasticamente porque a câmara utiliza uma baixa corrente quiescente para armazenar as suas definições mesmo quando está desligada.
- Devolva as baterias defeituosas a um ponto de recolha para uma reciclagem adequada, em conformidade com os regulamentos pertinentes.
- Encontrará a data de fabrico na própria bateria. A ortografia é semana/ano.

## CARTÃO DE MEMÓRIA

- A gama de cartões SD/SDHC/SDXC é demasiado grande para que a Leica Camera AG possa verificar completamente todos os tipos disponíveis quanto à compatibilidade e qualidade. Geralmente não são de esperar danos na câmara ou no cartão. Contudo, uma vez que os chamados cartões sem nome, em particular, nem sempre cumprem as normas SD/SDHC/SDXC, a Leica Camera AG não pode assumir qualquer garantia pelo seu funcionamento.
- Recomenda-se que os cartões de memória sejam formatados ocasionalmente, uma vez que a fragmentação que ocorre durante o apagamento pode bloquear alguma da capacidade de memória.
- Normalmente, não é necessário formatar (inicializar) os cartões de memória que já estão inseridos. No entanto, quando um cartão não formatado ou formatado noutra dispositivo (tal como um computador) é utilizado pela primeira vez, deve ser formatado.
- Uma vez que campos eletromagnéticos, carga eletrostática e defeitos na câmara e no cartão podem causar danos ou perda de dados no cartão de memória, recomenda-se que os dados sejam adicionalmente transferidos para um computador e aí armazenados.
- Os cartões de memória SD, SDHC e SDXC têm um seletor de proteção de escrita que pode ser utilizado para os bloquear contra armazenamento e apagamento acidentais. O deslizador está localizado no lado não inclinado do cartão. Na sua posição inferior, marcada com LOCK, os dados estão seguros.
- Ao formatar o cartão de memória todos os dados no cartão são perdidos. A formatação não é impedida pela proteção contra apagamento de captações marcadas apropriadamente.

## SENSOR

- Se pó ou partículas de sujidade aderirem ao vidro da tampa do sensor, isto pode ser notado como manchas escuras ou manchas nas captações, dependendo do tamanho da partícula (para câmeras do sistema). Para limpar o sensor, pode enviar a sua câmara para o Serviço de Atendimento ao Cliente Leica (ver p. 298). No entanto, esta limpeza não faz parte dos serviços de garantia e está, portanto, sujeita a pagamento.

## DADOS

- Todos os dados, incluindo dados pessoais, podem ser alterados ou apagados por funcionamento defeituoso ou acidental, eletricidade estática, acidentes, mau funcionamento, reparações e outras medidas.
- Observe que a Leica Camera AG não aceita qualquer responsabilidade por danos diretos ou consequentes resultantes da modificação ou destruição de dados e informações pessoais.

## ATUALIZAÇÃO DE FIRMWARE

A Leica está constantemente a trabalhar no desenvolvimento e otimização da Leica SL2. Uma vez que no caso das câmeras digitais muitas funções são controladas simplesmente eletronicamente, melhorias e extensões da gama de funções podem ser instaladas na câmara numa data posterior. Para este efeito, a Leica introduz as chamadas atualizações de firmware a intervalos irregulares. Basicamente, as câmeras já estão equipadas com o mais recente firmware de fábrica, mas também pode facilmente descarregá-lo da nossa homepage e transferi-lo para a sua câmara.

Caso se registe como proprietário na homepage da Leica Camera, pode receber uma newsletter que o informa quando está disponível uma atualização de firmware.

Mais informações sobre o registo e atualizações de firmware para a sua Leica SL2 e, se necessário, alterações e adições às informações do manual de instruções podem ser encontradas tanto na área de download como na "Área do Cliente" da Leica Camera AG em <https://club.leica-camera.com>

Leica também efetua atualizações de firmware para objetivas a intervalos irregulares. Pode transferir facilmente um novo firmware a partir da nossa página inicial e transferi-lo para a sua objetiva. Para mais informações, ver S. 259.

Se a sua câmara e as suas objetivas está/estão equipadas com a última versão de firmware pode/podem ser verificada(s) no ponto de menu **Camera Information** (ver pág. 259).

## GARANTIA

Para além dos seus direitos de garantia legais contra o seu vendedor, recebe para este produto Leica uma garantia adicional da Leica Camera AG a partir da data de compra junto de um revendedor autorizado Leica. Até agora, as condições de garantia eram incluídas na embalagem do produto. Como um novo serviço, passam a estar agora disponíveis exclusivamente online. Isto tem a vantagem de ter sempre acesso às condições de garantia aplicáveis ao seu produto. Observe que isto só se aplica a produtos que não são fornecidos com as condições de garantia inclusas. No caso de produtos com condições de garantia inclusas, estas continuam a aplicar-se exclusivamente. Para mais informações sobre o âmbito da garantia, serviços de garantia e limitações, ver: <https://warranty.leica-camera.com>

### **A Leica SL2 está protegida contra salpicos de água e poeira.**

A câmara foi testada em condições laboratoriais controladas e está classificada como IP54 de acordo com a norma DIN EN 60529. Atenção: A proteção contra salpicos de água e poeira não é permanente e diminui com o tempo. Notas de como limpar e secar a câmara, pode encontrar na secção de “Cuidados/Armazenamento”. A garantia não cobre os danos causados por líquidos. A abertura da câmara por um revendedor não autorizado ou centro de serviço anulará a garantia para água e poeira.

# ÍNDICE

PREFÁCIO.....	2
CONTEÚDO DA EMBALAGEM.....	2
PEÇAS SOBRESSELENTES/ACESSÓRIOS.....	3
AVISOS LEGAIS.....	4
INSTRUÇÕES DE SEGURANÇA.....	8
INFORMAÇÕES GERAIS.....	12
GARANTIA.....	15
ÍNDICE.....	16
DESIGNAÇÃO DAS PEÇAS.....	24
VISUALIZAÇÕES.....	28
<b>FOTOGRAFIA.....</b>	<b>28</b>
<b>VÍDEO/CINE.....</b>	<b>30</b>
<b>VISUALIZAÇÕES NO ECRÃ SUPERIOR.....</b>	<b>32</b>
PREPARATIVOS.....	34
<b>PRENDER UMA CORREIA DE TRANSPORTE.....</b>	<b>34</b>
<b>PREPARAR O CARREGADOR.....</b>	<b>34</b>
<b>CARREGAR A BATERIA.....</b>	<b>35</b>
CARREGAR POR USB.....	36
<b>INSERÇÃO/REMOÇÃO DA BATERIA.....</b>	<b>36</b>
<b>INSERÇÃO/REMOÇÃO DO CARTÃO DE MEMÓRIA.....</b>	<b>37</b>
<b>OBJETIVA.....</b>	<b>39</b>
OBJETIVAS COMPATÍVEIS.....	39
MUDAR DE OBJETIVA.....	41
<b>DEFINIR DIOPTRIAS.....</b>	<b>44</b>
<b>PUNHO MULTIFUNCIONAL SL.....</b>	<b>45</b>

OPERAÇÃO DA CÂMERA.....	50
<b>ELEMENTOS DE OPERAÇÃO.....</b>	<b>50</b>
INTERRUPTOR PRINCIPAL.....	50
DISPARADOR.....	51
RODA DE AJUSTE FRONTAL.....	52
RODA DE POLEGAR.....	52
JOYSTICK.....	53
BOTÃO PLAY / BOTÃO MENU.....	53
BOTÕES DE FUNÇÃO.....	54
MONITOR (ECRÃ TÁTIL).....	55
VISOR SUPERIOR.....	56
<b>CONTROLO DO MENU.....</b>	<b>56</b>
ELEMENTOS DE OPERAÇÃO.....	56
ÁREAS DO MENU.....	57
DEFINIÇÕES EM MODO DE FOTOGRAFIA E VÍDEO.....	58
MUDAR ÁREA DO MENU.....	59
ECRÃ DE ESTADO.....	60
MENU PRINCIPAL.....	62
NAVEGAÇÃO NO MENU.....	63
SUBMENUS.....	65
TECLADO/TECLADO NUMÉRICO.....	65
MENU DE BARRAS.....	66
MENU DE ESCALA.....	66
MENU DATA/HORA.....	67
MENU COMBINADO (PERFIS AF).....	67
MENU COMBINADO (PROPRIEDADES DA IMAGEM).....	68
<b>OPERAÇÃO PERSONALIZADA.....</b>	<b>70</b>
MENU DE FAVORITOS.....	70
GERIR O MENU DE FAVORITOS.....	70
<b>ACESSO DIRETO ÀS FUNÇÕES DO MENU.....</b>	<b>71</b>
ALTERAR A ATRIBUIÇÃO.....	71
CHAMAR A FUNÇÃO DE MENU ATRIBUÍDA.....	71



OCUPAÇÃO DAS RODAS DE AJUSTE .....	72
SE UTILIZAR OBJETIVAS AF.....	73
SE UTILIZAR OBJETIVAS MF .....	74
SENTIDO DE ROTAÇÃO DAS RODAS DE AJUSTE.....	75
FUNÇÕES DO JOYSTICK.....	75
BLOQUEAR ELEMENTOS DE OPERAÇÃO.....	76
PERFIS DE UTILIZADOR.....	76
<b>DEFINIÇÕES BÁSICAS DA CÂMERA .....</b>	<b>80</b>
<b>IDIOMA DO MENU .....</b>	<b>80</b>
<b>DATA/HORA .....</b>	<b>80</b>
OBTER DEFINIÇÕES DO DISPOSITIVO MÓVEL .....	80
REALIZAR DEFINIÇÕES MANUALMENTE .....	80
<b>UNIDADE DE DISTÂNCIA .....</b>	<b>81</b>
<b>MODO DE POUANÇA DE ENERGIA (MODO STANDBY).....</b>	<b>82</b>
<b>DEFINIÇÕES MONITOR/VISOR .....</b>	<b>82</b>
UTILIZAÇÃO DE MONITOR/EVF .....	83
SENSIBILIDADE DO SENSOR OCULAR .....	83
BRILHO .....	84
MONITOR .....	84
EVF .....	84
REPRODUÇÃO DE COR.....	84
MONITOR .....	84
EVF .....	84
DESLIGAMENTO AUTOMÁTICO DO MONITOR E EVF .....	85
FREQUÊNCIA DE IMAGENS EVF .....	85
<b>SINAIS ACÚSTICOS .....</b>	<b>85</b>
VOLUME .....	85
SINAIS ACÚSTICOS .....	85
RÚIDO OBTURADOR ELETRÔNICO .....	86
CONFIRMAÇÃO DE AUTOFOCAGEM .....	86
TIRAR FOTOGRAFIAS SEM RÚIDO .....	86

<b>&lt;&lt;&lt; MODO DE FOTOGRAFIA &gt;&gt;&gt;</b>	<b>88</b>
<b>DEFINIÇÕES FOTOGRAFIA.....</b>	<b>88</b>
<b>FORMATO DO SENSOR .....</b>	<b>88</b>
<b>FORMATO DO FICHEIRO .....</b>	<b>89</b>
<b>RESOLUÇÃO .....</b>	<b>90</b>
<b>RELAÇÃO DE ASPETO .....</b>	<b>90</b>
<b>ESTILO DE IMAGEM .....</b>	<b>91</b>
PROPRIEDADES DA IMAGEM .....	91
PERFIS DE COR .....	92
PERFIS A PRETO E BRANCO .....	92
PERSONALIZAR PERFIS DE FOTOGRAFIA .....	92
<b>OTIMIZAÇÕES AUTOMÁTICAS .....</b>	<b>93</b>
REDUÇÃO DO RÚIDO.....	93
REDUÇÃO DO RÚIDO EM EXPOSIÇÃO PROLONGADA .....	93
REDUÇÃO DO RÚIDO EM CAPTAÇÕES JPG .....	93
ESTABILIZAÇÃO DA IMAGEM .....	94
DEFINIR A DIREÇÃO DA ESTABILIZAÇÃO.....	94
OTIMIZAÇÃO DE ZONAS ESCURAS (IDR).....	95
AMPLITUDE DINÂMICA.....	95
FUNÇÃO IDR .....	95
<b>GESTÃO DE DADOS .....</b>	<b>96</b>
OPÇÕES DE ARMAZENAMENTO.....	96
FORMATAR O CARTÃO DE MEMÓRIA .....	96
ESTRUTURA DE DADOS .....	97
EDITAR NOME DO FICHEIRO .....	98
CRIAR NOVA PASTA .....	99
COPYRIGHT-MARCAR INFORMAÇÕES .....	99
GRAVAR LOCAL DE CAPTAÇÃO .....	99
TRANSFERÊNCIA DE DADOS .....	100

<b>PREDEFINIÇÕES PRÁTICAS</b> .....	<b>102</b>	ZONE .....	115
<b>TOUCH AF</b> .....	<b>102</b>	PERSEGUIÇÃO .....	115
TOUCH AF NO MODO EVF .....	102	RECONHECIMENTO DE PESSOAS (RECONHECIMENTO FACIAL) .....	116
<b>DEFINIÇÃO PERSONALIZADA NA OBJETIVA</b> .....	<b>103</b>	<b>DEFINIÇÕES AF</b> .....	<b>117</b>
<b>INCREMENTO EV</b> .....	<b>103</b>	PERFINS AF .....	117
<b>VISUALIZAÇÕES AUXILIARES</b> .....	<b>104</b>	FOCAGEM PRÉVIA .....	119
PERFIS DE INFORMAÇÃO .....	104	<b>LIMITE DE FOCAGEM</b> .....	<b>119</b>
MUDAR PERFIS DE INFORMAÇÃO .....	105	<b>DEFINIÇÃO RÁPIDA AF</b> .....	<b>120</b>
DESATIVAR DETERMINADOS PERFIS DE INFORMAÇÃO .....	105	CHAMAR A DEFINIÇÃO RÁPIDA AF .....	120
ADAPTAR OS PERFIS DE INFORMAÇÃO .....	105	ALTERAR O TAMANHO DO CAMPO DE MEDIÇÃO AF .....	120
<b>VISUALIZAÇÕES DISPONÍVEIS</b> .....	<b>106</b>	MUDAR DE MÉTODO DE MEDIÇÃO AF .....	120
BARRAS DE INFORMAÇÃO .....	106	<b>FUNÇÕES AUXILIARES AF</b> .....	<b>121</b>
GRELHA .....	106	AMPLIAÇÃO NO MODO AF .....	121
CLIPPING .....	106	LUZ AUXILIAR AF .....	122
FOCUS PEAKING .....	107	CONFIRMAÇÃO AF ACÚSTICA .....	122
NÍVEL DE ÁGUA .....	108	<b>DESLOCAR O CAMPO DE MEDIÇÃO AF</b> .....	<b>122</b>
HISTOGRAMA .....	109	<b>FOCALIZAÇÃO MANUAL (MF)</b> .....	<b>123</b>
ATIVAR/DESATIVAR TEMPORARIAMENTE FUNÇÕES INDIVIDUAIS .....	109	<b>FUNÇÕES AUXILIARES MF</b> .....	<b>123</b>
<b>MELHORAMENTO LIVE VIEW</b> .....	<b>110</b>	FOCUS PEAKING .....	123
<b>FUNÇÕES AUXILIARES AF</b> .....	<b>110</b>	AMPLIAÇÃO NO MODO MF .....	124
LUZ AUXILIAR AF .....	110	VISUALIZAÇÃO DA DISTÂNCIA .....	126
CONFIRMAÇÃO AF ACÚSTICA .....	111	UTILIZAR A AUTOFOCAGEM NO MODO MF .....	126
<b>FOTOGRAFAR</b> .....	<b>112</b>	<b>SENSIBILIDADE ISO</b> .....	<b>127</b>
<b>MODO DE CAPTAÇÃO</b> .....	<b>112</b>	VALORES ISO FIXOS .....	127
<b>FOCAGEM (FOCALIZAÇÃO)</b> .....	<b>113</b>	DEFINIÇÃO AUTOMÁTICA .....	127
FOTOGRAFAR COM AF .....	113	LIMITAR AS ÁREAS DE DEFINIÇÕES .....	127
<b>MODOS DE AUTOFOCAGEM</b> .....	<b>113</b>	DEFINIÇÃO ISO DINÂMICA .....	128
AF INTELIGENTE .....	113	FLOATING ISO .....	129
AFs (single) .....	113	<b>BALANÇO DE BRANCO</b> .....	<b>129</b>
AFc (continuous) .....	113	COMANDO AUTOMÁTICO/DEFINIÇÕES FIXAS .....	130
<b>MÉTODOS DE MEDIÇÃO DA AUTOFOCAGEM</b> .....	<b>114</b>	DEFINIÇÃO MANUAL POR MEDIÇÃO .....	130
MEDIÇÃO MULTI-FIELD .....	114	GRAYCARD .....	131
MEDIÇÃO PONTUAL / DO CAMPO .....	114	GRAYCARD LIVE VIEW .....	131
		<b>DEFINIÇÃO DIRETA DA TEMPERATURA DE COR</b> .....	<b>132</b>



<b>EXPOSIÇÃO</b> .....	<b>132</b>
TIPO DO OBTURADOR .....	133
<b>MODOS DE EXPOSIÇÃO</b> .....	<b>136</b>
SELECIONAR O MODO DE OPERAÇÃO .....	136
<b>DEFINIÇÃO DE EXPOSIÇÃO TOTALMENTE AUTOMÁTICA - P</b> .....	<b>137</b>
CONTROLO AUTOMÁTICO DO PROGRAMA - P .....	137
ALTERAÇÃO DAS COMBINAÇÕES PRÉ-DEFINIDAS DE TEMPO DE EXPOSIÇÃO E DIAFRAGMA (SHIFT) .....	137
<b>DEFINIÇÃO DE EXPOSIÇÃO SEMIAUTOMÁTICA - A/S</b> .....	<b>138</b>
AUTOMATISMO DE PRIORIDADE ÀS ABERTURAS RELATIVAS - A .....	138
AUTOMATISMO COM PRIORIDADE AOS TEMPOS DE EXPOSIÇÃO - S .....	138
<b>DEFINIÇÃO DE EXPOSIÇÃO MANUAL - M</b> .....	<b>139</b>
<b>EXPOSIÇÃO PROLONGADA</b> .....	<b>140</b>
TEMPOS DE EXPOSIÇÃO FIXOS .....	140
FUNÇÃO B .....	140
<b>COMANDO DA EXPOSIÇÃO</b> .....	<b>141</b>
PRÉ-VISUALIZAÇÃO DA EXPOSIÇÃO .....	141
ARMAZENAMENTO DOS VALORES MEDIDOS .....	141
COMPENSAÇÃO DA EXPOSIÇÃO .....	144
VERIFICAÇÃO DA PROFUNDIDADE DE CAMPO .....	145
<b>MODOS DE CAPTAÇÃO</b> .....	<b>146</b>
CAPTAÇÃO EM SÉRIE .....	146
CAPTAÇÃO EM INTERVALOS .....	147
VARIAÇÃO DA EXPOSIÇÃO .....	149
<b>MULTISHOT</b> .....	<b>150</b>
DETERMINAR TEMPO DE ESPERA .....	151
CORREÇÃO DE ARTEFACTOS DE MOVIMENTO .....	151
<b>DISPARADOR AUTOMÁTICO</b> .....	<b>152</b>
<b>MODOS DE CAPTAÇÃO ESPECIAIS</b> .....	<b>153</b>
SOBREPOSIÇÃO DE IMAGEM .....	153
<b>FOTOGRAFIA COM FLASH</b> .....	<b>155</b>
UNIDADES DE FLASH UTILIZADAS .....	155
MEDIÇÃO DA EXPOSIÇÃO DO FLASH (MEDIÇÃO TTL) .....	156
DEFINIÇÃO NA UNIDADE DE FLASH .....	157

CONTROLO DE FLASH .....	157
MOMENTO DA SINCRONIZAÇÃO .....	157
<b>ALCANCE DO FLASH</b> .....	<b>158</b>
<b>COMPENSAÇÃO DA EXPOSIÇÃO DO FLASH</b> .....	<b>159</b>
<b>MODO DE REPRODUÇÃO (FOTOGRAFIA)</b> .....	<b>162</b>
<b>ELEMENTOS DE OPERAÇÃO NO MODO DE REPRODUÇÃO</b> .....	<b>162</b>
<b>INICIAR/TERMINAR O MODO DE REPRODUÇÃO</b> .....	<b>164</b>
<b>SELECIONAR/PERCORRER CAPTAÇÕES</b> .....	<b>165</b>
<b>VISUALIZAR INFORMAÇÃO EM MODO DE REPRODUÇÃO</b> .....	<b>166</b>
<b>AMPLIAÇÃO DO RECORTE</b> .....	<b>167</b>
<b>EXIBIR VÁRIAS CAPTAÇÕES EM SIMULTÂNEO</b> .....	<b>168</b>
<b>MARCAR/AVALIAR CAPTAÇÕES</b> .....	<b>170</b>
<b>APAGAR CAPTAÇÕES</b> .....	<b>170</b>
APAGAR CAPTAÇÕES INDIVIDUAIS .....	171
APAGAR MULTI CAPTAÇÕES .....	171
APAGAR TODAS AS CAPTAÇÕES .....	172
APAGAR CAPTAÇÕES NÃO AVALIADAS .....	173
<b>PRÉ-VISUALIZAÇÃO DA ÚLTIMA CAPTAÇÃO</b> .....	<b>173</b>
<b>APRESENTAÇÃO DE SLIDES</b> .....	<b>174</b>

<< < > >>

175

<b>DEFINIÇÕES DE VÍDEO</b> .....	176
<b>FORMATO DO SENSOR</b> .....	176
<b>FORMATO DO FICHEIRO</b> .....	176
<b>FORMATO VÍDEO</b> .....	177
RESOLUÇÕES DISPONÍVEIS.....	177
TAXAS DE FOTOGRAMA DISPONÍVEIS .....	177
DEFINIR FORMATO DE VÍDEO.....	178
SAÍDA RAW POR MEIO DE HDMI.....	178
<b>ESTILO DE VÍDEO</b> .....	179
PROPRIEDADES DA IMAGEM.....	179
<b>PERFIS DE VÍDEO</b> .....	180
PERFIS DE COR .....	180
PERFIS A PRETO E BRANCO.....	180
PERSONALIZAR OS PERFIS DE VÍDEO .....	180
<b>DEFINIÇÕES DE ÁUDIO</b> .....	181
MICROFONE.....	181
REDUÇÃO DO BARULHO DO VENTO.....	181
<b>TIMECODE</b> .....	182
<b>MODO TIMECODE</b> .....	182
<b>HORA DE INÍCIO</b> .....	182
<b>VÍDEO GAMMA</b> .....	183
DEFINIÇÕES HLG.....	183
DEFINIÇÕES L-LOG.....	183
CRIAR/ADMINISTRAR PERFIS LUT.....	184
UTILIZAR PERFIS LUT.....	186
<b>OTIMIZAÇÕES AUTOMÁTICAS</b> .....	188
<b>ESTABILIZAÇÃO DE VÍDEO</b> .....	188
<b>OTIMIZAÇÃO DE ZONAS ESCURAS (IDR)</b> .....	189
AMPLITUDE DINÂMICA .....	189
FUNÇÃO IDR .....	189

<b>GESTÃO DE DADOS</b> .....	190
REGISTO SEGMENTADO.....	190
FORMATAR O CARTÃO DE MEMÓRIA.....	190
ESTRUTURA DE DADOS .....	191
EDITAR NOME DO FICHEIRO .....	192
CRIAR NOVA PASTA.....	193
COPYRIGHT-MARCAR INFORMAÇÕES .....	193
TRANSFERÊNCIA DE DADOS .....	193
<b>PREDEFINIÇÕES PRÁTICAS</b> .....	194
<b>TOUCH AF</b> .....	194
TOUCH AF NO MODO EVF .....	194
<b>DEFINIÇÃO PERSONALIZADA NA OBJETIVA</b> .....	195
<b>INCREMENTO EV</b> .....	195
<b>SAÍDA DE ÁUDIO</b> .....	196
DEFINIR NÍVEL DE SAÍDA.....	196
SAÍDA HDMI COM/SEM SOM.....	196
<b>VISUALIZAÇÕES AUXILIARES</b> .....	197
<b>PERFIS DE INFORMAÇÃO</b> .....	197
MUDAR PERFIS DE INFORMAÇÃO .....	198
DESATIVAR DETERMINADOS PERFIS DE INFORMAÇÃO .....	198
ADAPTAR OS PERFIS DE INFORMAÇÃO.....	198
<b>VISUALIZAÇÕES DISPONÍVEIS</b> .....	199
BARRAS DE INFORMAÇÃO .....	199
GRELHA.....	199
ZEBRA.....	199
FOCUS PEAKING.....	200
NÍVEL DE ÁGUA.....	201
HISTOGRAMA.....	202
<b>FUNÇÕES AUXILIARES DE VÍDEO</b> .....	202
<b>VALORES DE REFERÊNCIA</b> .....	202
COLOR BAR .....	202
SOM DE TESTE .....	203
APLICAÇÃO .....	204

MOLDURA REC.....	204	APLICAÇÃO .....	227
MONITOR EM FORMA DE ONDA (WFM).....	205	CHAMADA CONSOANTE A NECESSIDADE .....	227
ADAPTAR A VISUALIZAÇÃO .....	206	SEQUÊNCIA AUTOMÁTICA.....	228
VISUALIZAÇÃO DA RELAÇÃO DE ASPETO.....	207	OUTRAS DEFINIÇÕES.....	229
SAFETY AREA.....	208	VELOCIDADE.....	229
<b>FILMAR .....</b>	<b>210</b>	MODO DE FOCAGEM SUBSEQUENTE.....	229
<b>MODO DE VÍDEO E MODO CINE .....</b>	<b>210</b>	<b>SENSIBILIDADE ISO .....</b>	<b>229</b>
<b>INICIAR/TERMINAR O MODO DE VÍDEO.....</b>	<b>211</b>	VALORES ISO FIXOS.....	229
<b>INICIAR/TERMINAR GRAVAÇÃO .....</b>	<b>212</b>	DEFINIÇÃO AUTOMÁTICA .....	230
VISUALIZAÇÃO E OPERAÇÃO POR MEIO DE USB-PTP COM ACESSÓRIOS		DEFINIÇÃO ISO DINÂMICA.....	231
EXTERNOS (COMO GIMBALS).....	212	FLOATING ISO .....	231
<b>FOCAGEM (FOCALIZAÇÃO).....</b>	<b>213</b>	<b>SENSIBILIDADE ASA .....</b>	<b>232</b>
MODOS DE AUTOFOCAGEM.....	213	<b>BALANÇO DE BRANCO .....</b>	<b>232</b>
CONTROLAR AUTOFOCAGEM .....	214	COMANDO AUTOMÁTICO/DEFINIÇÕES FIXAS.....	233
TOUCH AF .....	214	DEFINIÇÃO MANUAL POR MEDIÇÃO .....	233
REPRIMIR A FOCAGEM CONTÍNUA.....	214	DEFINIÇÃO DIRETA DA TEMPERATURA DE COR.....	235
<b>MÉTODOS DE MEDIÇÃO DA AUTOFOCAGEM.....</b>	<b>214</b>	<b>EXPOSIÇÃO .....</b>	<b>235</b>
<b>PERSEGUIÇÃO .....</b>	<b>216</b>	MODOS DE EXPOSIÇÃO.....	238
RECONHECIMENTO DE PESSOAS (RECONHECIMENTO FACIAL).....	216	DEFINIÇÃO DE EXPOSIÇÃO TOTALMENTE AUTOMÁTICA - P.....	239
DEFINIÇÕES AF.....	217	DEFINIÇÃO DE EXPOSIÇÃO SEMIAUTOMÁTICA - A/S .....	240
LIMITE DE FOCAGEM.....	218	DEFINIÇÃO DE EXPOSIÇÃO MANUAL - M.....	240
DEFINIÇÃO RÁPIDA AF.....	218	COMPENSAÇÃO DA EXPOSIÇÃO.....	241
FUNÇÕES AUXILIARES AF .....	219	<b>MODO DE REPRODUÇÃO (VÍDEO).....</b>	<b>242</b>
DESLOCAR O CAMPO DE MEDIÇÃO AF .....	220	<b>ELEMENTOS DE OPERAÇÃO NO MODO DE REPRODUÇÃO .....</b>	<b>242</b>
FOCALIZAÇÃO MANUAL (MF).....	221	<b>INICIAR/TERMINAR O MODO DE REPRODUÇÃO .....</b>	<b>244</b>
FUNÇÕES AUXILIARES MF .....	221	<b>SELECIONAR/PERCORRER GRAVAÇÕES .....</b>	<b>245</b>
FOLLOW FOCUS.....	223	<b>VISUALIZAR INFORMAÇÃO EM MODO DE REPRODUÇÃO .....</b>	<b>246</b>
COMPORTAMENTO DA FUNÇÃO .....	224	<b>EXIBIR VÁRIAS GRAVAÇÕES EM SIMULTÂNEO .....</b>	<b>247</b>
MENU FOLLOW FOCUS.....	224	<b>MARCAR/AVALIAR GRAVAÇÕES .....</b>	<b>248</b>
<b>PREPARAÇÃO .....</b>	<b>225</b>	<b>APAGAR GRAVAÇÕES.....</b>	<b>249</b>
DEFINIR POSIÇÃO DE FOCAGEM.....	225	APAGAR GRAVAÇÕES INDIVIDUAIS.....	249
ALTERAR POSIÇÃO DE FOCAGEM.....	226	APAGAR VÁRIAS GRAVAÇÕES .....	250

APAGAR TODAS AS GRAVAÇÕES .....	251
APAGAR GRAVAÇÕES NÃO AVALIADAS .....	251
APRESENTAÇÃO DE SLIDES .....	252
REPRODUÇÃO DE VÍDEO .....	253
RECORTAR VÍDEOS.....	256
< < < > > >	257
OUTRAS FUNÇÕES .....	258
REPOR A CÂMERA NA CONFIGURAÇÃO DE FÁBRICA .....	258
ATUALIZAÇÕES DE FIRMWARE.....	259
REALIZAR ATUALIZAÇÕES DE FIRMWARE .....	260
LEICA FOTOS .....	264
CONETAR .....	264
TERMINAR A WLAN.....	266
TERMINAR A WLAN AUTOMATICAMENTE.....	266
TERMINAR A WLAN MANUALMENTE.....	266
CONTROLO REMOTO DA CÂMERA .....	267
CUIDADOS/ARMAZENAMENTO .....	268
MAPEAMENTO DE PÍXEL.....	269
FAQ .....	270
VISÃO GERAL DO MENU .....	278
ÍNDICE DE PALAVRAS-CHAVE.....	284
DADOS TÉCNICOS.....	292
LEICA CUSTOMER CARE.....	298
ACADEMIA LEICA .....	299

**Significado das diferentes categorias de informação neste manual****Nota**

Informações adicionais

**Importante**

A não observância pode resultar em danos para a câmera, acessórios ou captações/gravações

**Atenção**

A não observância pode levar a danos pessoais



## DESIGNAÇÃO DAS PEÇAS

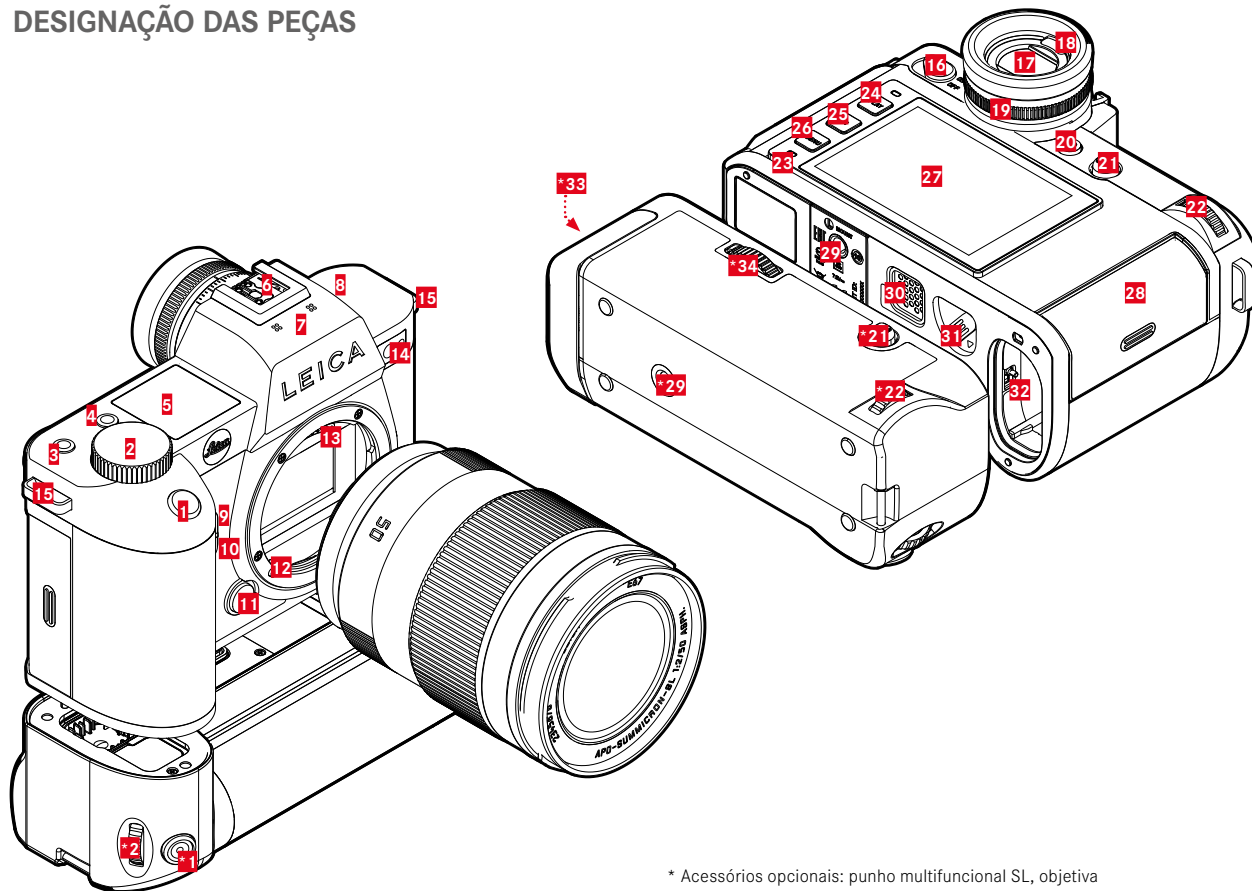

\* Acessórios opcionais: punho multifuncional SL, objetiva



## LEICA SL2

- 1** Disparador
- 2** Roda de ajuste frontal
- 3** Botão de função
- 4** Botão de função
- 5** Ecrã superior
- 6** Sapata para acessórios
- 7** Microfone
- 8** Altifalante
- 9** Botão de função
- 10** Botão de função
- 11** Botão de libertação da lente
- 12** Baioneta Leica L
- 13** Tira de contactos
- 14** LED do disparador automático / luz auxiliar AF / sensor para medição da exposição
- 15** Olhais de transporte
- 16** Interruptor principal
- 17** Ocular do visor
- 18** Sensor ocular
- 19** Anel de ajuste de dioptrias
- 20** Botão de função
- 21** Joystick
- 22** Roda de polegar
- 23** LED de estado

- 24** Botão **PLAY**
- 25** Botão **FN**
- 26** Botão **MENU**
- 27** Monitor
- 28** Ranhura para cartão de memória
- 29** Encaixe do tripé
- 30** Contacto para punho multifuncional
- 31** Alavanca de libertação da bateria
- 32** Compartimento da bateria

## PUNHO MULTIFUNCIONAL SL

- \*1** Disparador
- \*2** Roda de ajuste frontal
- \*21** Joystick
- \*22** Roda de polegar
- \*29** Encaixe do tripé
- \*33** Compartimento da bateria do punho
- \*34** Bloqueio do punho

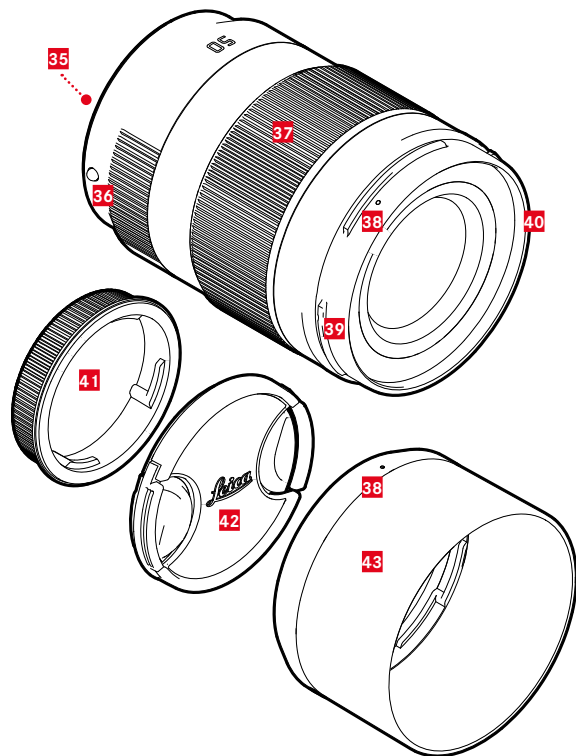

## OBJETIVA\*

- 35** Tira de contactos
- 36** Ponto de índice para a mudança de objetiva
- 37** Anel de focagem
- 38** Event. anel de ajuste das distâncias focais
- 39** Ponto de índice para a montagem do para-sol
- 40** Baioneta exterior para o para-sol
- 41** Rosca interior para filtro
- 42** Tampa da baioneta
- 43** Tampa da objetiva
- 43** Para-sol

\* Não está incluído no conteúdo da embalagem. Figura simbólica. As apresentações técnicas podem variar consoante o equipamento.





## VISUALIZAÇÕES

A visualização no ecrã do monitor é idêntica à do visor.

### FOTOGRAFIA

#### ECRÃ DE ESTADO

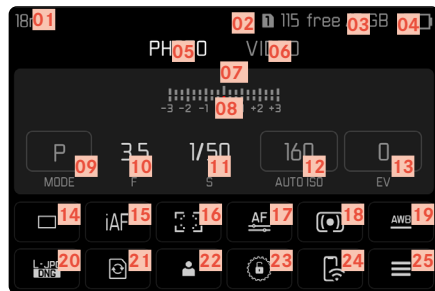

#### EM CAPTAÇÃO

Todas as visualizações/valores referem-se às definições atuais.

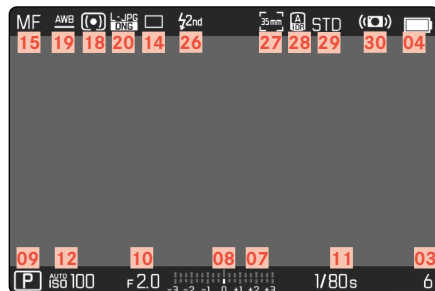

### EM REPRODUÇÃO

Todas as visualizações/valores referem-se à captação exibida.

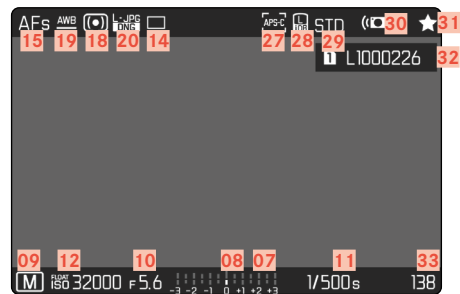

#### Capture Assistants ATIVO

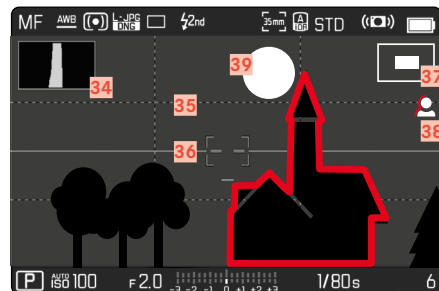

- 01 Distância focal
- 02 Cartão de memória utilizado
- 03 Capacidade de armazenamento restante
- 04 Capacidade da bateria
- 05 Área do menu **PHOTO**
- 06 Área do menu **VIDEO**
- 07 Balanço da exposição
- 08 Escala de compensação da exposição
- 09 Modo de exposição
- 10 Valor do diafragma
- 11 Tempo de exposição
- 12 Sensibilidade ISO
- 13 Valor de compensação da exposição
- 14 Modo de captação (**Drive Mode**)
- 15 Modo de focagem
- 16 Método de medição com autofocagem
- 17 Definições de autofocagem
- 18 Método de medição da exposição
- 19 Modo de operação do balanço de branco
- 20 Formato de arquivo / nível de compressão / resolução
- 21 Formatar o cartão de memória
- 22 Perfil de utilizador
- 23 Bloquear/desbloquear as rodas de ajuste
- 24 Leica FOTOS
- 25 Menu principal
- 26 Momento de sincronização do flash
- 27 Formato de captação (sensor)
- 28 Otimização de zonas escuras (**iDR**) ativada
- 29 Reprodução de cor (**Film Style**)
- 30 Estabilização ativada
- 31 Símbolo para captação marcada
- 32 Nome do ficheiro
- 33 Número do ficheiro da captação apresentada
- 34 Histograma
- 35 Linhas de grelha
- 36 Nível de água
- 37  Exibição do tamanho e posição do reenquadramento (apenas visível na ampliação de um reenquadramento)
- 38 Focus Peaking (Marcação de arestas bem focadas no motivo)
- 39 Clipping/Zebra



## VÍDEO/CINE

### ECRÃ DE ESTADO

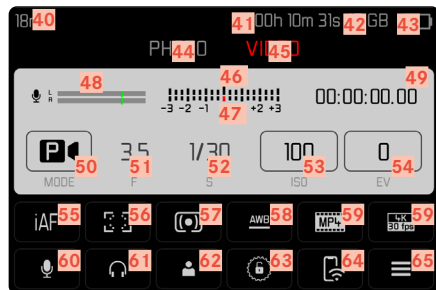

### AO FILMAR

Todas as visualizações/valores referem-se às definições atuais.

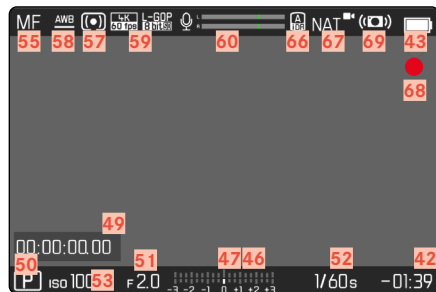

### AO REPRODUZIR

Todas as visualizações/valores referem-se à gravação exibida.

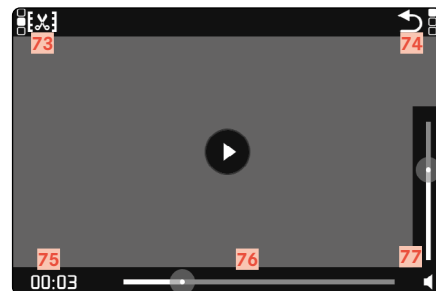
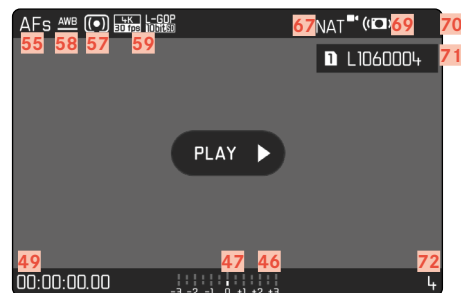

- 40 Distância focal
- 41 Cartão de memória utilizado
- 42 Capacidade de armazenamento restante
- 43 Capacidade da bateria
- 44 Área do menu **PHOTO**
- 45 Área do menu **VIDEO**
- 46 Balanço da exposição
- 47 Escala de compensação da exposição
- 48 Nível de gravação do microfone
- 49 Selecionar timecode
- 50 Modo de exposição
- 51 Valor do diafragma
- 52 Tempo de exposição  
(Cine): ângulo do obturador)
- 53 Sensibilidade ISO  
(Cine): indicação em ASA)
- 54 Valor de compensação da exposição
- 55 Modo de focagem
- 56 Método de medição com autofocagem
- 57 Método de medição da exposição
- 58 Modo de operação do balanço de branco
- 59 Formato de arquivo / nível de compressão / resolução
- 60 Nível de gravação
- 61 Volume dos auscultadores
- 62 Perfil de utilizador
- 63 Bloquear/desbloquear as rodas de ajuste
- 64 Leica FOTOS
- 65 Menu principal
- 66 Otimização de zonas escuras (iDR) ativada
- 67 Reprodução da cor (Video Style)
- 68 Indicação para gravação de vídeo em curso
- 69 Estabilização ativada
- 70 Símbolo para gravação de vídeo marcada
- 71 Nome do ficheiro
- 72 Número do ficheiro da gravação de vídeo apresentada
- 73 Função de edição de vídeo
- 74 Parar a reprodução de vídeo
- 75 Momento da reprodução atual
- 76 Barra de estado da reprodução
- 77 Barra de volume

## VISUALIZAÇÕES NO ECRÃ SUPERIOR

### ECRÃ INICIAL



### EXIBIÇÃO STANDARD



### MUDANÇA DOS MODOS DE OPERAÇÃO



- 78 Nome da câmera
- 79 Data
- 80 Hora
- 81 Capacidade da bateria do punho
- 82 Capacidade da bateria da câmera
- 83 Modo de exposição
- 84 Compensação da exposição ajustada
- 85 Programa Shift
- 86 Valor do diafragma
- 87 Tempo de exposição  
(Cine: ângulo do obturador)
- 88 Sensibilidade ISO  
(Cine: indicação em ASA)
- 89 Cartão de memória utilizado
- 90 Capacidade de armazenamento restante
- 91 Leica FOTOS
- 92 GPS
- 93 Função de carregamento USB
- 94 Limites da profundidade de campo
- 95 Distância focada



## ESTADO DA CARGA-VISUALIZAÇÃO NO MONITOR

O nível de carga da bateria é apresentado no ecrã de estado e no cabeçalho no canto superior direito.



Visualização	Estado da carga
	Aprox. 75 – 100 %
	Aprox. 50 – 75 %
	Aprox. 25 – 50 %
	Aprox. 0 – 25 %
	Aprox. 0 % Requer a substituição ou o carregamento da bateria



## PREPARATIVOS

### PRENDER UMA CORREIA DE TRANSPORTE

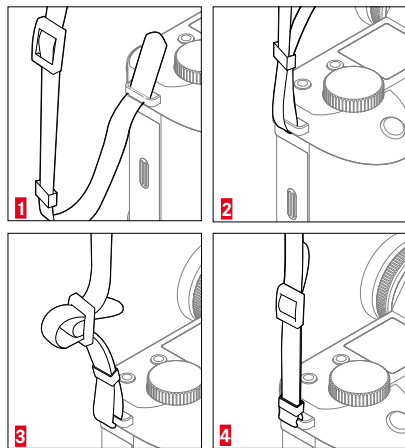

#### Atenção

- Depois de prender a correia de transporte, certifique-se de que as fivelas estão corretamente instaladas para evitar que a câmera caia.

### PREPARAR O CARREGADOR

Ligar o carregador à rede utilizando o cabo de alimentação adequado para as tomadas de corrente locais.

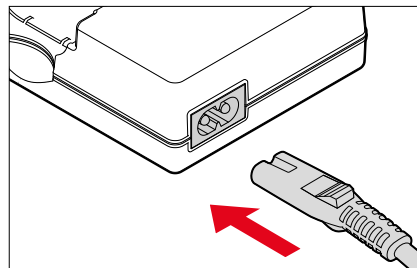

#### Nota

- O carregador ajusta-se automaticamente à respetiva tensão de rede.

## CARREGAR A BATERIA

A câmara é alimentada por uma bateria de iões de lítio.

### INSERIR A BATERIA NO CARREGADOR

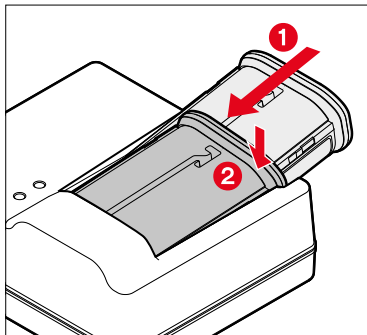

- ▶ Inserir a bateria no carregador com o canal virado para cima até que os contactos se toquem
- ▶ Pressionar a bateria para baixo até encaixar
- ▶ Assegurar-se de que a bateria está totalmente inserida no carregador

### REMOVER A BATERIA DO CARREGADOR

- ▶ Inclinar a bateria para cima e retirar-a

## ESTADO DA CARGA-VISUALIZAÇÕES NO CARREGADOR

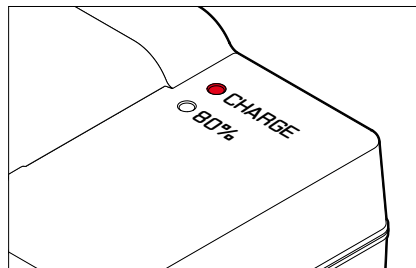

O processo de carregamento correto é indicado pelo LED de estado.

Visualização	Estado da carga	Tempo de carregamento*
<b>CHARGE</b> pisca verde	Está a carregar	
<b>80%</b> está iluminado a laranja	80%	Aprox. 2 h
<b>CHARGE</b> acende-se permanentemente a verde	100%	Aprox. 3,5 h

O carregador deve ser desligado da rede quando o processo de carregamento estiver terminado. Não há perigo de sobrecarga.

\*a partir do estado descarregado



## CARREGAR POR USB

A bateria inserida na câmera pode ser carregada automaticamente, quando a câmera está ligada a um computador por meio de um cabo USB ou a outra fonte de alimentação adequada.

Configuração de fábrica: **On**

- ▶ No menu principal, selecionar **Camera Settings**
- ▶ Selecionar **USB Charging**
- ▶ Selecionar **On/Off**

### Notas

- O carregamento só é realizado com a câmera desligada. Se ligar a câmera, um eventual processo de carregamento em curso é interrompido. Se um cartão SD estiver inserido, a câmera é visualizada, então, como um dispositivo de armazenamento USB (ver p. 100).
- O processo de carregamento começa automaticamente.

## INSERÇÃO/REMOÇÃO DA BATERIA

- ▶ Certifique-se de que a câmera está desligada (ver p. 50)

### INSERÇÃO

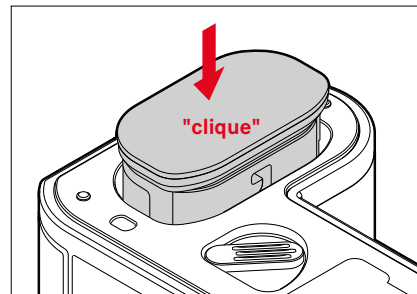

- ▶ Inserir a bateria com o canal apontando para o lado do monitor até encaixar

## REMOÇÃO

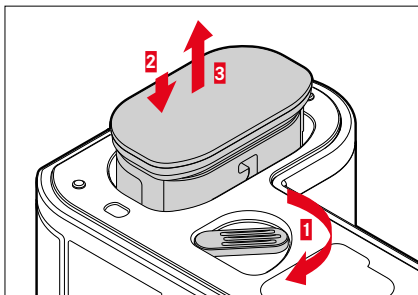

- ▶ Rodar a alavanca de liberação da bateria
  - A bateria está a deslizar um pouco para fora.
- ▶ Pressionar a bateria levemente
  - A bateria desbloqueia e desliza completamente para fora.
- ▶ Retirar a bateria

### Importante

- A remoção da bateria enquanto a câmera está ligada pode resultar na perda de definições individuais e danos no cartão de memória.

## INSERÇÃO/REMOÇÃO DO CARTÃO DE MEMÓRIA

A Leica SL2 disponibiliza espaço para dois cartões de memória. Existem diversas possibilidades de utilização, ver p. 96.

A câmera armazena as captações num cartão SD (Secure Digital), SDHC (-High Capacity) ou SDXC (-eXtended Capacity).

### Notas

- Os cartões de memória SD/SDHC/SDXC estão disponíveis em vários fornecedores e com diferentes capacidades e velocidades de leitura/escrita. Especialmente aqueles com alta capacidade e velocidade de leitura/escrita permitem uma rápida gravação e reprodução.
- Dependendo da capacidade do cartão de memória, pode não ser suportado ou pode ter de ser formatado antes da primeira utilização na câmera (ver p. 96). Neste caso, uma mensagem correspondente aparece na câmera. Informações sobre os cartões suportados podem ser encontradas na secção "Dados Técnicos".
- Se o cartão de memória não puder ser inserido, verificar se está corretamente alinhado.
- Mais notas podem ser encontradas na pág. 10 e pág. 13.
- Especialmente as gravações de vídeo requerem uma alta velocidade de escrita.



- ▶ Certifique-se de que a câmera está desligada (ver p. 50)

### ABRIR A TAMPA DA RANHURA DO CARTÃO DE MEMÓRIA

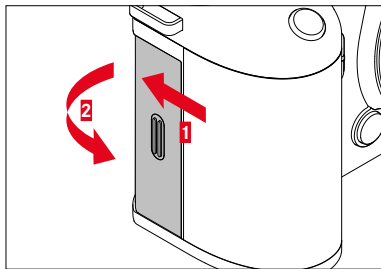

- ▶ Empurrar a tampa como mostra a ilustração até ouvir um clique
  - A tampa abre-se automaticamente.

### FECHAR A TAMPA DA RANHURA DO CARTÃO DE MEMÓRIA

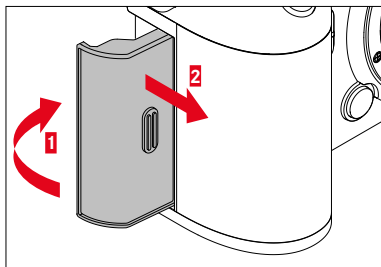

- ▶ Fechar e segurar a tampa
- ▶ Mover a tampa como mostrado até que se encaixe audivelmente

### INSERÇÃO

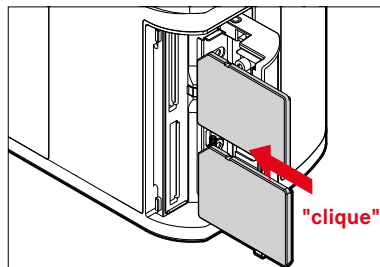

- ▶ Empurrar o cartão de memória para a ranhura até que este encaixe no lugar
  - O canto chanfrado do cartão tem de ficar em cima à esquerda.

### REMOÇÃO

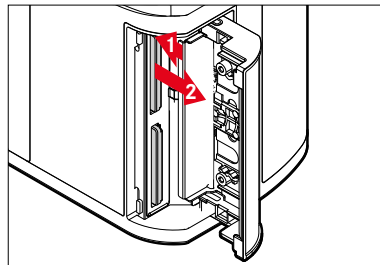

- ▶ Empurrar o cartão até ouvir um clique suave
  - O cartão está a deslizar um pouco para fora.
- ▶ Retirar o cartão

## OBJETIVA

### OBJETIVAS COMPATÍVEIS

Sistemas óticos sofisticados garantem o desempenho de imagem excepcional das objetivas SL. No design ótico, presta-se atenção a um desempenho uniforme para além de todas as definições das distâncias focais, do diafragma e da focagem. Deste modo, as objetivas SL podem ser utilizadas em todas as situações de forma estética ideal.

Por outro lado podem ser ainda utilizadas objetivas M e R da Leica com ajuda dos adaptadores M/R L da Leica.

### OBJETIVAS MOUNT L

Na Leica SL2 com a sua baioneta L, além das objetivas SL da Leica, também é possível utilizar objetivas TL da Leica com aproveitamento de todas as suas funções. Quando bloqueia uma objetiva TL, a câmara muda automaticamente para o formato APS-C. Além disso, está disponível uma variedade de objetivas compatíveis dos fabricantes da aliança L-Mount.

### MEDIÇÃO E CONTROLO DA EXPOSIÇÃO COM OBJETIVAS VARIO

Algumas objetivas Vario TL e SL possuem uma intensidade luminosa variável, i. e. a sua abertura do diafragma eficaz é variável, dependendo da distância focal ajustada. Para evitar exposições incorretas, a distância focal desejada tem de ser, por isso, determinada antes do armazenamento do valor medido ou da alteração da combinação entre diafragma e tempo de exposição. Para obter informações mais pormenorizadas, consulte a secção "Exposição", a partir da página 132. Se utilizar unidades de flash não compatíveis com o sistema, a definição do diafragma na unidade de flash tem de corresponder respetivamente à abertura do diafragma efetiva.





## OBJETIVAS M E R DA LEICA

Os adaptadores M ou R L da Leica permitem-lhe utilizar objetivas M e R. Para este fim, estão disponíveis perfis de objetiva na câmara que permitem as seguintes funções:

- O controlo da exposição do flash e do refletor do flash utiliza os dados da objetiva (ver "Unidades de Flash Compatíveis").
- Além disso os dados da objetiva são registados nos dados Exif das captações, desde que se trate de uma objetiva com código. Na exibição com dados de imagem alargados, é visualizada ainda a distância focal da objetiva.

Se a objetiva M da Leica estiver equipada com a codificação de 6 bits ou a objetiva R da Leica com a tira de contactos ROM, a câmara pode definir automaticamente o tipo de objetiva correspondente. Se as objetivas não tiverem, no entanto, este equipamento, o tipo de objetiva tem de ser definido manualmente.

### Para utilizar o reconhecimento automático

- ▶ No menu principal, selecionar **Camera Settings**
- ▶ Selecionar **Lens Profiles**
- ▶ Ativar o reconhecimento automático de objetivas (**Auto**) ou desativar (**Off**)

### Para definir manualmente o tipo de objetiva

- ▶ No menu principal, selecionar **Camera Settings**
- ▶ Selecionar **Lens Profiles**
- ▶ Selecionar **M-Lenses** ou **R-Lenses**

### Para tornar as listas de objetivas mais claras

- ▶ No menu principal, selecionar **Camera Settings**
- ▶ Selecionar **Lens Profiles**
- ▶ Selecionar **M-Lenses** ou **R-Lenses**
- ▶ Selecionar **Edit List of M-Lenses** ou **Edit List of R-Lenses**
- ▶ Ativar os tipos de objetiva desejados (**On**) ou desativar (**Off**)



## MUDAR DE OBJETIVA

### Importante

- Para evitar a entrada de pó, etc. no interior da câmera, deve ser sempre fixada uma objetiva ou a tampa da baioneta da câmera.
- Pela mesma razão, as objetivas devem ser mudadas rapidamente e num ambiente tão livre de pó quanto possível.

## OBJETIVAS MOUNT L

### COLOCAR A OBJETIVA

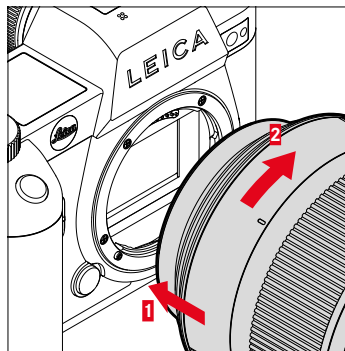

- ▶ Certificar-se de que a câmera está desligada (ver p. 50)
- ▶ Segurar na objetiva pelo anel fixo
- ▶ Colocar o ponto de índice da objetiva em frente do botão de desbloqueio do corpo da câmera
- ▶ Colocar a objetiva nesta posição a direito
- ▶ Rodar a objetiva no sentido dos ponteiros do relógio, até esta encaixar de forma audível e perceptível

## REMOVER A OBJETIVA

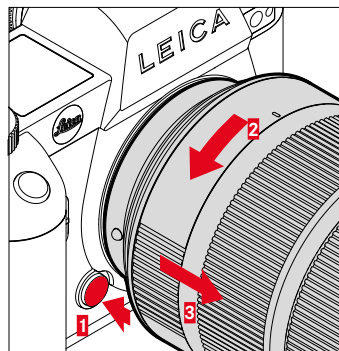

- ▶ Certificar-se de que a câmera está desligada
- ▶ Segurar na objetiva pelo anel fixo
- ▶ Manter pressionado o botão de desbloqueio do corpo da câmera
- ▶ Rodar a objetiva no sentido contrário ao dos ponteiros do relógio, até o seu ponto de índice ficar em frente do botão de desbloqueio
- ▶ Remover a objetiva a direito



## OUTRAS OBJETIVAS

(p. ex. objetivas M da Leica)

Outras objetivas podem ser utilizadas com a ajuda de um adaptador para baionetas L (p. ex. adaptador M L da Leica).

### COLOCAR O ADAPTADOR

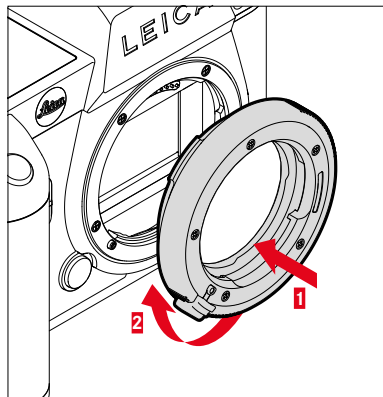

- ▶ Certificar-se de que a câmera está desligada (ver p. 50)
- ▶ Colocar o ponto de índice do adaptador em frente do ponto de índice do corpo da câmera
- ▶ Colocar o adaptador nesta posição a direito
- ▶ Rodar o adaptador no sentido dos ponteiros do relógio, até ele encaixar de forma audível e perceptível
- ▶ Colocar imediatamente a objetiva

### REMOVER O ADAPTADOR

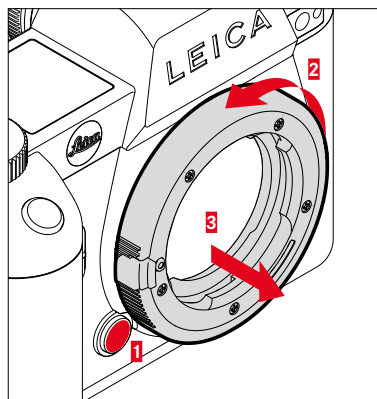

- ▶ Certificar-se de que a câmera está desligada
- ▶ Remover a objetiva
- ▶ Manter pressionado o botão de desbloqueio do corpo da câmera
- ▶ Rodar o adaptador no sentido contrário ao dos ponteiros do relógio, até o seu ponto de índice ficar em frente do botão de desbloqueio
- ▶ Remover o adaptador a direito

## COLOCAR A OBJETIVA NO ADAPTADOR

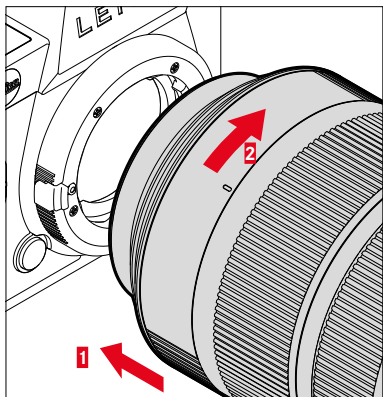

- ▶ Certificar-se de que a câmera está desligada (ver p. 50)
- ▶ Segurar na objetiva pelo anel fixo
- ▶ Colocar o ponto de índice da objetiva em frente do ponto de índice do adaptador
- ▶ Colocar a objetiva nesta posição a direito
- ▶ Rodar a objetiva no sentido dos ponteiros do relógio, até esta encaixar de forma audível e perceptível

## REMOVER O ADAPTADOR DA OBJETIVA

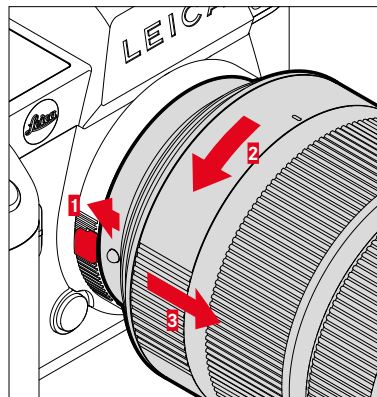

- ▶ Certificar-se de que a câmera está desligada
- ▶ Segurar na objetiva pelo anel fixo
- ▶ Manter pressionado o elemento de desbloqueio do adaptador
- ▶ Rodar a objetiva no sentido contrário dos ponteiros do relógio, até o seu ponto de índice ficar em frente do elemento de desbloqueio
- ▶ Remover a objetiva a direito





## DEFINIR DIOPTRIAS

Para permitir aos utilizadores de óculos tirar fotografias sem óculos, o visor pode ser ajustado para se adaptar ao seu próprio olho dentro de um intervalo de -4 a +2 dioptrias (compensação de dioptrias).

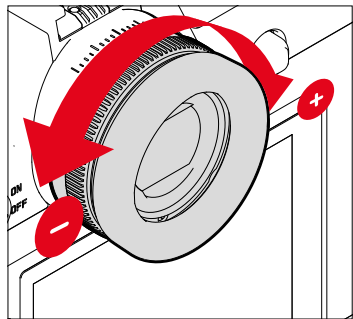

- ▶ Olhar através do visor
- ▶ Apontar para um motivo e focar
- ▶ Rodar o anel de ajuste das dioptrias até que tanto a imagem no visor como as visualizações exibidas pareçam nítidas

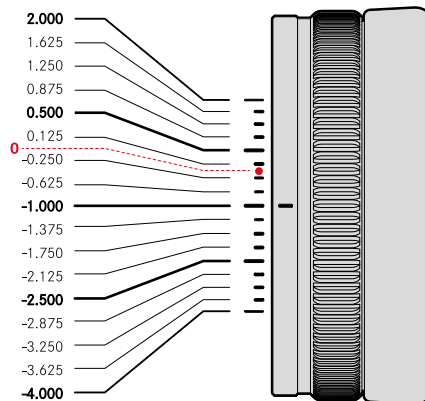

## PUNHO MULTIFUNCIONAL SL (acessório opcional)

O punho multifuncional SL disponível como acessório opcional dispõe de elementos de operação adicionais (disparador, joystick, roda de polegar e roda de ajuste frontal), especialmente ordenados para fotografar em formato vertical. Ele possibilita assim uma manobrabilidade ideal, mesmo se tirar fotografias só com uma mão. Além disso, ele disponibiliza ainda espaço para uma segunda bateria.

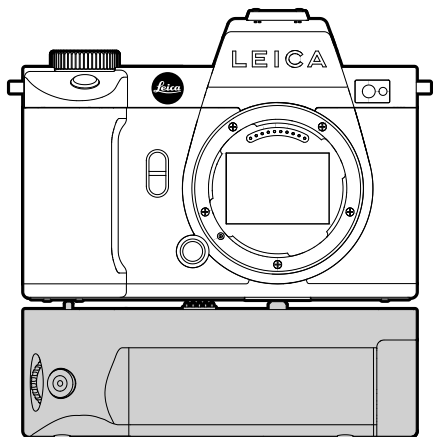

## FOTOGRAFAR COM O PUNHO

Os elementos de operação do punho estão dispostos de forma a serem facilmente acessíveis ao fotografar em formato vertical.

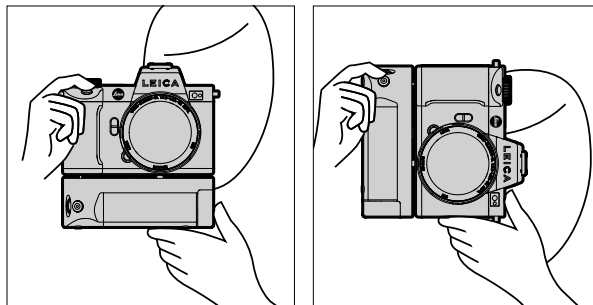

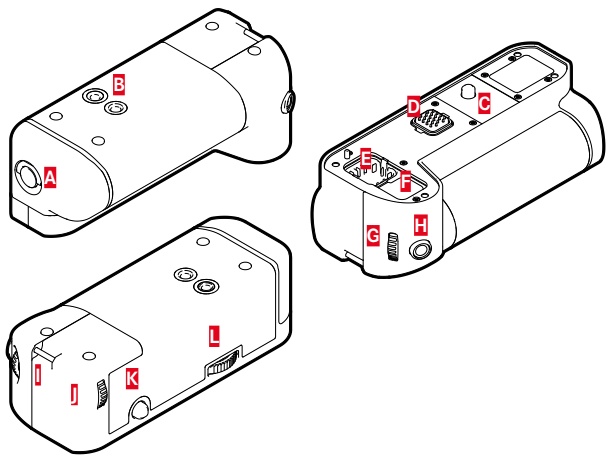

- A** Manipulo de bloqueio
- B** Encaixe do tripé
- C** Parafuso de fixação
- D** Interface para a câmera
- E** Compartimento de armazenamento para a tampa de proteção dos contactos do punho
- F** Compartimento de armazenamento para a tampa de proteção dos contactos da câmera
- G** Roda de ajuste frontal
- H** Disparador
- I** Olhal de transporte
- J** Roda de polegar
- K** Joystick
- L** Bloqueio do punho

## COLOCAR O PUNHO

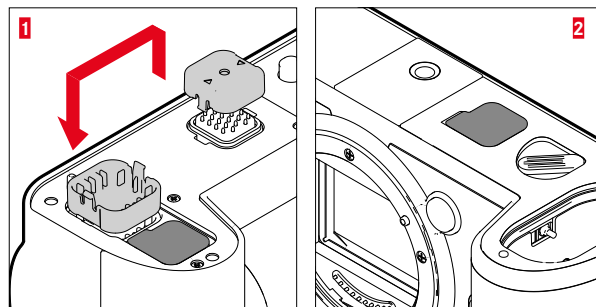

- ▶ Comprimir a tampa de proteção dos contactos do punho pelos lados marcados com triângulos e remover
- ▶ Guardar a tampa de proteção na cavidade do punho prevista para este fim
- ▶ Remover a tampa de proteção dos contactos do fundo do corpo da câmera
- ▶ Guardar a tampa de proteção na cavidade do punho prevista para este fim

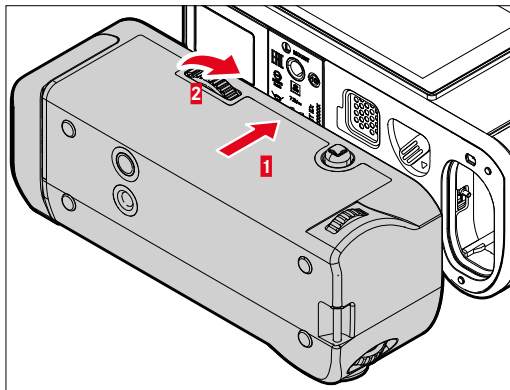

- ▶ Alinhar o punho ao fundo da câmera
  - Certificar-se de que os contactos não são danificados.
- ▶ Rodar o bloqueio do punho para a direita e apertar ligeiramente

#### Importante

- Durante a utilização, controle regularmente, se o bloqueio ainda se encontra devidamente apertado, e em caso de necessidade reaperte.

#### REMOVER O PUNHO

- ▶ Rodar o bloqueio do punho para a esquerda para desbloquear
  - Ao mesmo tempo, deve agarrar bem a câmera e o punho para evitar que caiam.
- ▶ Colocar novamente ambas as tampas de proteção dos contactos

#### Importante

- Assegure-se de que os contactos do punho e da câmera estão protegidos de forma segura com as tampas de proteção dos contactos, quando o punho não está montado na câmera. Caso contrário, os contactos sensíveis podem ser danificados facilmente.





## MONTAR ALÇA DE MÃO/CORREIA DE TRANSPORTE PARA PUNHO MULTIFUNCIONAL

Como extensão ergonômica para o punho, está disponível a alça de mão de alta qualidade, como acessório, para garantir um suporte da câmera ainda mais estável. Isto é recomendado principalmente para fotografar em formato panorâmico.

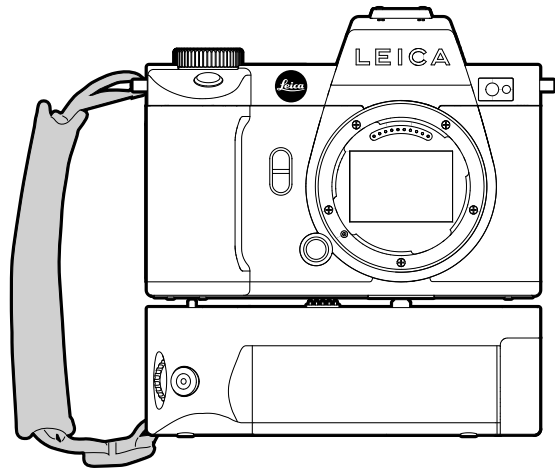

Para fotografar duradouramente em formato vertical (como nas captações de retratos), é possível, como alternativa, prender a correa de transporte ao olhal de transporte direito da câmera e ao olhal de transporte do punho. Deste modo, a câmera encontra-se sempre na posição adequada. Para colocar a correa de transporte ver p. 34.

## SUBSTITUIR A BATERIA

O punho multifuncional disponibiliza espaço para uma segunda bateria. Deste modo é possível aumentar a duração de utilização.

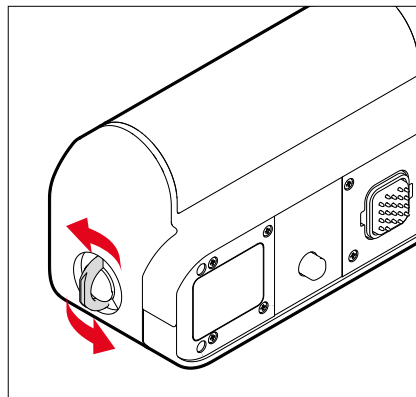

- ▶ Levantar manípulo de bloqueio
- ▶ Rodar o manípulo de bloqueio no sentido contrário ao dos ponteiros do relógio
  - O compartimento da bateria abre-se automaticamente.



## REMOVER A BATERIA

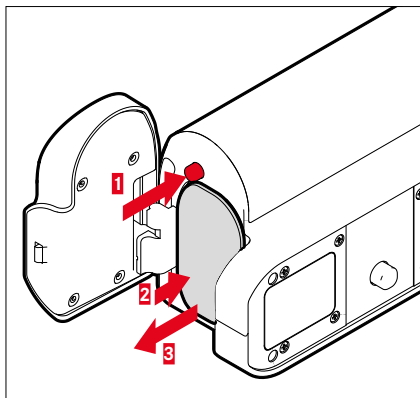

- ▶ Pressionar o pino de ejeção
  - A bateria está a deslizar um pouco para fora.
- ▶ Pressionar a bateria levemente
  - A bateria desbloqueia e desliza completamente para fora.
- ▶ Retirar a bateria

## COLOCAR A BATERIA

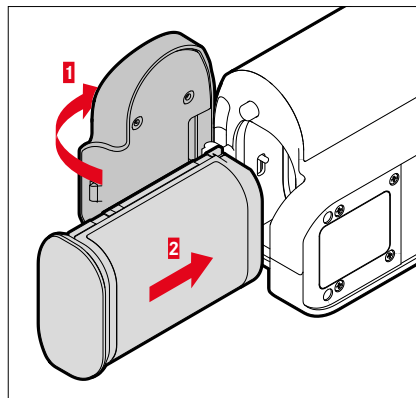

- ▶ Inserir a bateria com o canal apontando para baixo, até ela encaixar de forma audível e perceptível

## FECHAR O COMPARTIMENTO DA BATERIA

- ▶ Fechar a tampa do compartimento da bateria
  - A tampa encaixa com um clique.
- ▶ Baixar o manípulo de bloqueio

### Nota

- Para que uma bateria colocada no punho possa ser utilizada, tem de existir, na própria câmara, uma bateria pelo menos com uma carga mínima.





## OPERAÇÃO DA CÂMERA

### ELEMENTOS DE OPERAÇÃO

#### INTERRUPTOR PRINCIPAL

A câmera é ligada e desligada com o interruptor principal.

#### LIGAR A CÂMERA

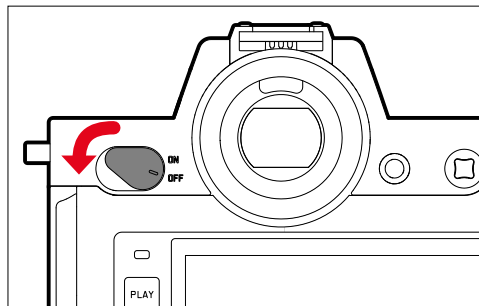

#### Notas

- Ao ligar, a disponibilidade operacional é alcançada após aprox. 1 s.
- Depois de ligar, o LED acende-se brevemente e aparecem as visualizações no visor.

#### DESLIGAR A CÂMERA

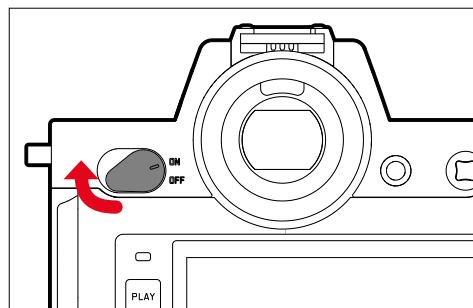

#### Nota

- Com a função **Auto Power Off** (ver pág. 82) a câmera pode ser desligada automaticamente se nenhuma operação ocorrer dentro do tempo especificado. Se esta função estiver configurada para **Off** e a câmera não for usada por um longo período de tempo, ela deve sempre ser desligada com o interruptor principal para evitar o disparo acidental e o descarregamento da bateria.

## DISPARADOR

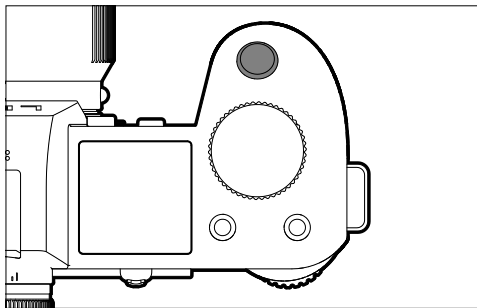

O disparador funciona em duas fases.

### 1. **Tocar** (=pressionar para baixo para o 1.º ponto de pressão)

- Ativação da eletrónica da câmara e das visualizações
- Armazenamento dos valores medidos (medição e armazenamento):
  - Modo AF: medição de distância (AF-L)
  - Modos de exposição (semi)automáticos: medição da exposição (AE-L)
- Cancelamento de um tempo de espera de um auto-temporizador em funcionamento
- Regressar ao modo de captação/gravação
  - a partir do modo de reprodução
  - a partir do controlo do menu
  - a partir do modo de espera

### 2. **Pressionar**

- Acionar
  - Os dados são então transferidos para o cartão de memória.
- Iniciar uma gravação de vídeo
- Início de um tempo de espera pré-selecionado para o disparador automático
- Iniciar captação em série ou captação em intervalos

### Notas

- Para evitar o tremer da câmara, o disparador deve ser pressionado suavemente e não deve ser sacudido até que o obturador clique suavemente.
- O disparador fica bloqueado:
  - quando o cartão de memória inserido e/ou a memória intermédia estão (temporariamente) cheios
  - quando a bateria tiver atingido o seu limite de desempenho (capacidade, temperatura, idade)
  - quando o cartão de memória está protegido contra a escrita ou danificado
  - quando o sensor estiver demasiado quente



## RODA DE AJUSTE FRONTAL

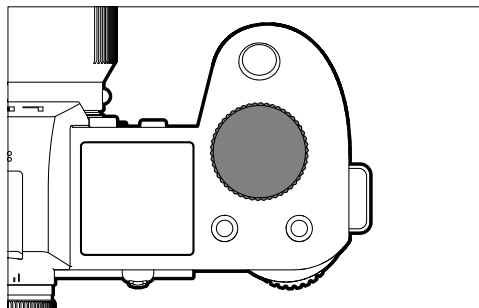

- Navegação nos menus
- Definição do tempo de exposição
- Definição do valor de compensação da exposição
- Ampliar/reduzir as captações visualizadas

## RODA DE POLEGAR

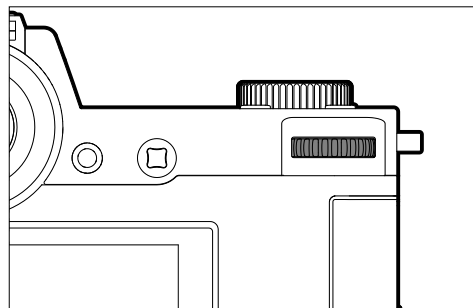

- Navegação nos menus
- Chamar o submenu
- Aceitação das definições do menu
- Definição dos pontos de menu/funções selecionadas
- Definição do valor do diafragma
- Definição do valor de compensação da exposição
- Definição do Programa Shift
- Percorrer a memória de captura
- Reprodução de gravações de vídeo
- Confirmação das consultas

## JOYSTICK

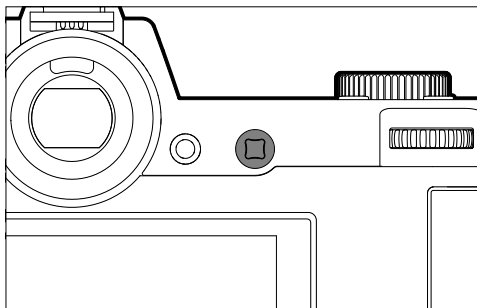

- Navegação nos menus
- Chamar o submenu
- Aceitação das definições do menu
- Definição dos pontos de menu/funções selecionadas
- Percorrer a memória de captação
- Deslocar o campo de medição
- Armazenamento dos valores medidos
- Reprodução de gravações de vídeo
- Confirmação das consultas

## BOTÃO PLAY / BOTÃO MENU

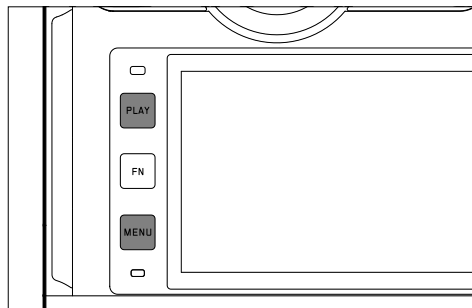

### BOTÃO PLAY

- Ligar e desligar a (duração) do modo de reprodução
- Voltar à visualização de ecrã total

### BOTÃO MENU

- Chamar os menus (incluindo o ecrã de estado)
- Chamar o menu de reprodução
- Sair do (sub)menu atualmente apresentado

## BOTÕES DE FUNÇÃO

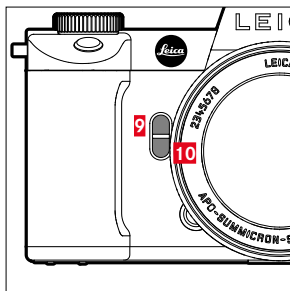
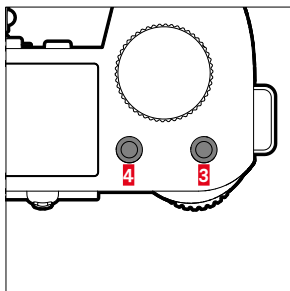
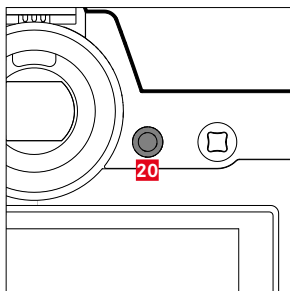
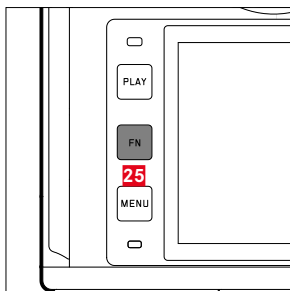

Acesso direto a diferentes menus e funções. Todos os botões de função são configuráveis individualmente (ver p. 71).

### CONFIGURAÇÃO DE FÁBRICA

Em modo de captação

Em modo de reprodução

#### Botão FN 25

Mudar perfis de informação

#### Botão de função 20

Mudança de monitor/EVF

#### Botão de função 4

Mudar o modo de operação (fotografia/vídeo)

Marcar/avaliar a captação

#### Botão de função 3

- Fotografia: ISO
- Vídeo: ISO
- (Cine: Exposure Index)

#### Botão de função 9









- Fotografia: ampliação
- Vídeo: Microphone Gain

#### Botão de função 10

Método de medição com auto-focagem

## MONITOR (ECRÃ TÁTIL)



CONTROLO TOUCH*		Em modo de captação	Em modo de reprodução
	"tocar"	Deslocar o campo de medição AF e focar (quando o Touch-AF está ativo)	Seleção de captações
	"tocar duplamente"	Reinicializar o campo de medição AF (quando o Touch-AF está ativo)	Ampliar/reduzir as captações visualizadas
	"deslizar"		Percorrer a memória de captação Deslocar a secção de imagem ampliada
	"deslizar horizontalmente" (a todo o comprimento)	Mudar o modo de operação (fotografia/vídeo)	Percorrer a memória de captação
	"deslizar verticalmente" (a todo o comprimento)	Mudar para o modo de reprodução	Mudar para o modo de captação
	"tocar e manter"	Chamar ajuste rápido AF	
	"contrair" "expandir"	Redimensionamento do campo de medição AF (com modos de operação AF <b>Field</b> e <b>Face Detection</b> )	Ampliar/reduzir as captações visualizadas
	"deslizar e manter" "manter e deslizar"		Passar continuamente

\* Um leve toque é suficiente, não pressionar.

## VISOR SUPERIOR

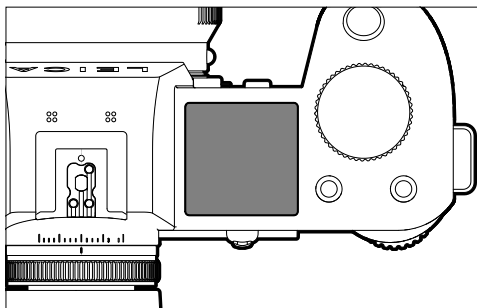

- Visualização do modo de operação definido
- Visualização de informações da captação
- Visualização de informações da câmara

## CONTROLO DO MENU

### ELEMENTOS DE OPERAÇÃO

Os seguintes elementos são utilizados para o controlo do menu.

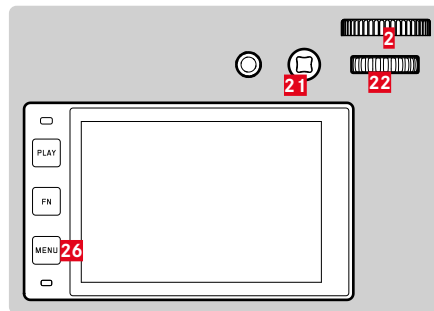

- 21** Joystick
- 2** Roda de ajuste frontal
- 26** Botão MENU
- 22** Roda de polegar



## ÁREAS DO MENU

Existem três áreas do menu: ecrã de estado, **Main Menu** e **Favorites**.

Ecrã de estado:

- oferece acesso rápido às definições mais importantes

**Favorites**:

- lista preparada individualmente por si (para a gestão desta lista ver p. 70)
  - O menu de favoritos só aparece se lhe for atribuído pelo menos um ponto de menu.

**Main Menu**:

- fornece acesso a todos os pontos de menu
- contém numerosos submenus

O modo de operação atualmente utilizado (modo de fotografia ou vídeo) está marcado a cores em todas as áreas do menu.

Área	FOTOGRAFIA	VÍDEO
Ecrã de estado	Fundo escuro	Fundo claro
Favoritos		
Menu principal (nível superior)	Cabeçalho escuro	Cabeçalho claro
Menu principal (submenu)		

## ECRÃ DE ESTADO

### Fotografia

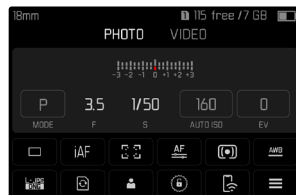

### Vídeo

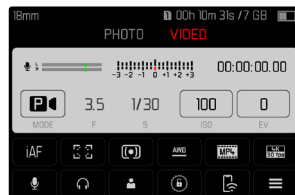

## FAVORITOS

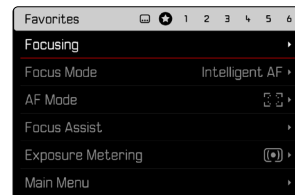
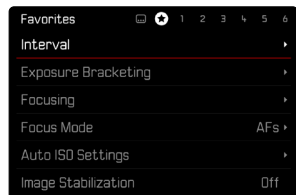

## MENU PRINCIPAL

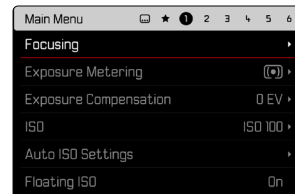
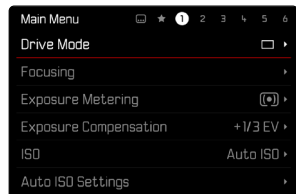



## DEFINIÇÕES EM MODO DE FOTOGRAFIA E VÍDEO

As definições disponíveis dependem do modo de operação atualmente utilizado (modo de fotografia ou de vídeo).

- No menu principal, todos os pontos de menu ordenados antes do User Profile, bem como todos os seus subpontos são específicos do modo de operação. Isto significa que as alterações aqui efetuadas só se aplicam ao modo de operação atualmente utilizado. Os pontos de menu do mesmo nome noutra modo de operação correspondente são independentes disso. Isto aplica-se por exemplo às definições para focagem, medição da exposição ou balanço de branco.
- Todas as definições e funções seguintes no menu principal (incluindo User Profile) estão disponíveis em ambos os modos de operação e são globalmente eficazes. Se for realizada uma definição num dos dois modos de operação, ela também se aplica ao outro modo de operação.

Definições e funções globalmente eficazes são:

- User Profile
- Dial Lock
- Joystick Lock
- Display Settings
- Leica FOTOS
- Image Stabilization
- Panning Mode
- Format Card
- Camera Settings
- Camera Information
- Language
- Reset Camera

## MUDAR ÁREA DO MENU

A primeira área do menu aparece sempre no ecrã de estado. O nível mais alto do menu está organizado em "páginas", que são exibidas no cabeçalho: ecrã de estado, event. menu de favoritos (até 2 páginas) e várias secções do menu principal. Pode alternar entre as áreas do menu, percorrendo as páginas. Em alternativa, o ecrã de estado e o menu de favoritos têm cada um acesso ao menu principal como último ponto de menu.

### Para avançar

- ▶ Pressionar botão **MENU**

ou

- ▶ Rodar a roda de ajuste frontal no sentido dos ponteiros do relógio
  - Após a última página do menu principal, segue-se novamente o ecrã de estado.

### Para retroceder

- ▶ Rodar a roda de ajuste frontal no sentido contrário ao dos ponteiros do relógio
  - Após o ecrã de estado, segue-se novamente a última página do menu principal.

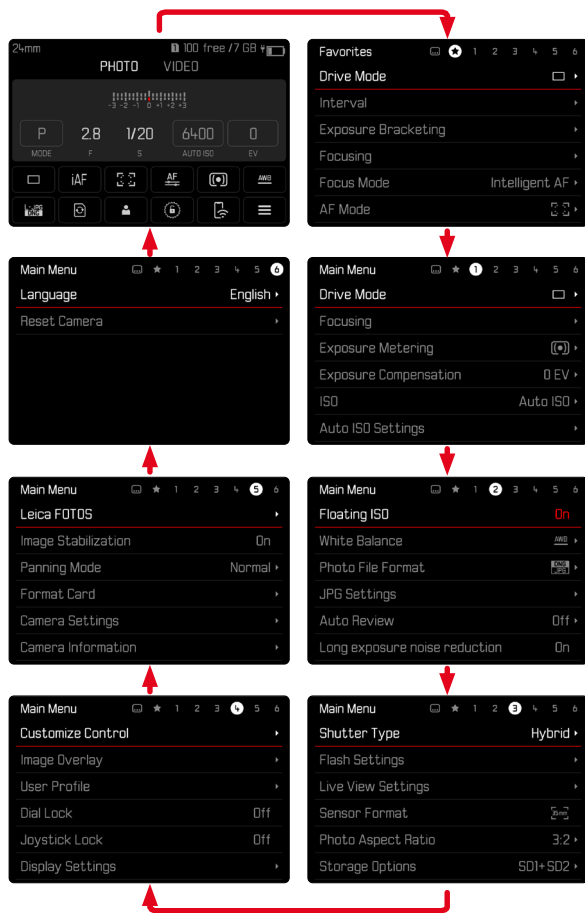



## ECRÃ DE ESTADO

O ecrã de estado fornece uma visão geral das informações mais importantes sobre o estado atual da câmara e as definições ativas. Proporciona também acesso rápido a definições importantes. O ecrã de estado está otimizado para o controlo Touch.

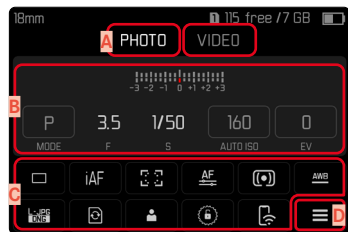

- A** Modo de operação: fotografia/vídeo (ver p. 211)
- B** Definições de exposição (ver pág. 132 e pág. 235)
- C** Pontos de menu
- D** Acesso ao menu principal

## Notas

- Quando a operação Touch não é possível ou desejada (p. ex. na operação EVF), a operação do ecrã de estado também pode ser realizada com o joystick e/ou a roda de polegar.
- As definições entram em vigor imediatamente.
- Os painéis de controlo emoldurados são selecionáveis. Os valores sem molduras são automaticamente definidos valores (dependendo do modo de exposição ativo).
- Os pontos de menu disponíveis são diferentes para o modo de fotografia e de vídeo (ver p. 28 e p. 30).

## FAZER DEFINIÇÕES

As definições podem ser feitas de várias maneiras a partir do ecrã de estado. O tipo de definição varia entre os menus.

- ▶ Tocar no campo operacional desejado
  - Aparece o menu correspondente.

## COM DEFINIÇÃO DIRETA

Uma variante do menu de barras aparece na área inferior do ecrã de estado (ver p. 66).



- ▶ Selecionar diretamente a função desejada ou deslizar

## CHAMAR UM SUBMENU NORMAL

Estes menus comportam-se da mesma forma que quando chamados a partir do menu principal (ver p. 63). O controlo Touch não está, portanto, disponível. No entanto, em vez de voltar ao ponto de menu de nível superior, regressa-se ao ecrã de estado a partir daí.

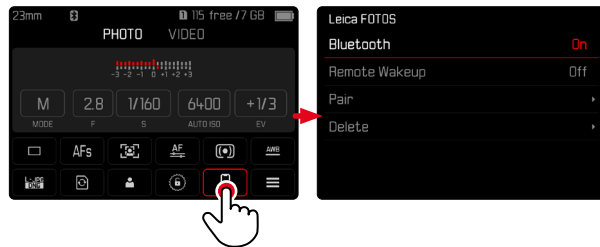

- ▶ Selecionar a definição desejada



## MENU DE FAVORITOS

O menu de favoritos fornece acesso rápido aos pontos de menu mais frequentemente utilizados. É composto por até 11 pontos de menu. A atribuição é individual (ver p. 70).

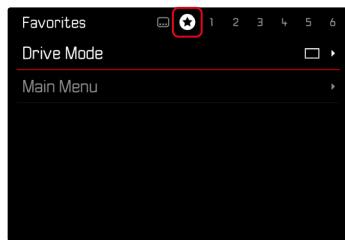

## MENU PRINCIPAL

O menu principal permite o acesso a todas as definições. A maioria está organizada em submenus.

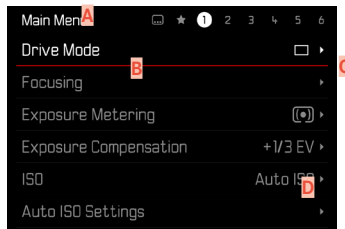

- A** Área do menu `Main Menu`/`Favorites`
- B** Designação do ponto de menu
- C** Definição do ponto de menu
- D** Nota ao submenu

## SUBMENU

Existem diferentes tipos de submenus. Ver as páginas seguintes para a respetiva operação.

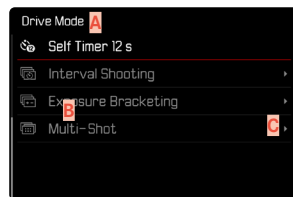
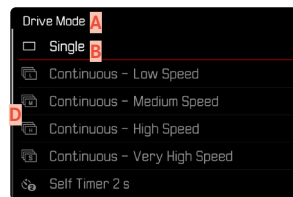

- A** Ponto de menu atual
- B** Item do submenu
- C** Notas sobre outros submenus
- D** Barra de deslocamento

## NAVEGAÇÃO NO MENU

### NAVEGAÇÃO PÁGINA A PÁGINA

#### Para avançar

- ▶ Pressionar o botão **MENU** (várias vezes, se necessário)

ou

- ▶ Rodar a roda de ajuste frontal no sentido dos ponteiros do relógio
  - Após a última página do menu principal, segue-se novamente o ecrã de estado.

#### Para retroceder

- ▶ Rodar a roda de ajuste frontal no sentido contrário ao dos ponteiros do relógio
  - Após o ecrã de estado, segue-se novamente a última página do menu principal.

## NAVEGAÇÃO LINHA A LINHA

(Seleção de variantes de funções/funções)

- ▶ Pressionar o joystick para cima/baixo

ou

- ▶ Rodar a roda de polegar (para a direita = para baixo, para a esquerda = para cima)
  - Após o último ponto de menu na respetiva direção, a visualização salta automaticamente para a página seguinte/anterior. A área do menu atual (Favoritos, Menu principal) não é deixada.

#### Nota

- Alguns pontos de menu só podem ser chamados sob certas condições. Como nota, o texto nas linhas correspondentes é cinzento.





## VISUALIZAR SUBMENU

- ▶ Pressionar o joystick/a roda de polegar
- ou
- ▶ Pressionar o joystick para a direita

## CONFIRMAR SELEÇÃO

- ▶ Pressionar o joystick/a roda de polegar
  - A imagem do monitor muda novamente para o ponto de menu ativo. A variante da função definida é listada à direita na linha de menu correspondente.

### Nota

- Nenhuma confirmação é necessária ao selecionar **On** ou **Off**. É guardado automaticamente.

## UM PASSO ATRÁS

(voltar ao ponto de menu superior)

- ▶ Pressionar o joystick para a esquerda
  - Esta opção só está disponível para submenus em forma de lista.

## VOLTAR AO NÍVEL DO MENU SUPERIOR

- ▶ Pressionar o botão **MENU 1x**
  - A exibição muda para o nível superior da área do menu atual.

## ABANDONAR O MENU

Podem sair dos menus e submenus em qualquer altura com/sem aceitar as definições aí efetuadas.

### Para modo de captação

- ▶ Tocar no disparador

### Para modo de reprodução

- ▶ Pressionar botão **PLAY**



## SUBMENUS

### TECLADO/TECLADO NUMÉRICO



- A** Linha de entrada
- B** Teclado/teclado numérico
- C** Botão "apagamento" (apagar o último carácter)
- D** Botão "Confirmar"  
(Confirmar tanto os valores individuais como as definições completadas)
- E** Voltar ao nível do menu anterior
- F** Tecla Shift (mudança entre maiúsculas e minúsculas)
- G** Mudança do tipo de carácter

### SELECIONAR UM BOTÃO (CARÁCTER/BOTÃO DE FUNÇÃO)

#### Através do controlo por botões

- ▶ Pressionar o joystick na direção desejada
  - O botão atualmente ativo é realçado.
- ▶ Pressionar o joystick/a roda de polegar ou
- ▶ Rodar a roda de polegar
  - O botão atualmente ativo é realçado.
  - Ao atingir o fim da linha/início da linha, o sistema muda para a linha seguinte/anterior.
- ▶ Pressionar o joystick/a roda de polegar

#### Através do controlo Touch

- ▶ Selecionar diretamente o botão desejado

#### ARMAZENAR

- ▶ Selecionar botão **D**

#### CANCEL

- ▶ Selecionar botão **E**

## MENU DE BARRAS

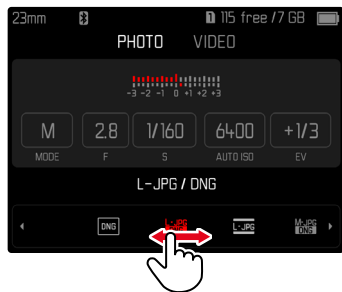

### Através do controlo por botões

- ▶ Pressionar o joystick para a esquerda/para a direita ou
- ▶ Rodar a roda de polegar

### Através do controlo Touch

- ▶ Selecionar diretamente a função desejada ou deslizar

### Notas

- A definição atualmente ativada no centro está marcada a vermelho.
- O valor definido é exibido por cima da escala/por cima da barra de menu.
- O seguinte aplica-se ao acesso direto: a definição não precisa de ser confirmada adicionalmente, fica imediatamente ativa.

## MENU DE ESCALA

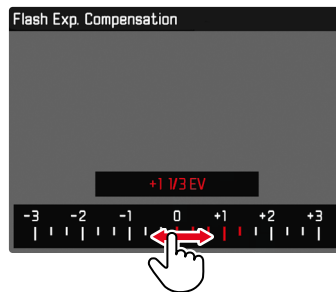

### Através do controlo por botões

- ▶ Pressionar o joystick para a esquerda/para a direita ou
- ▶ Rodar a roda de polegar

### Através do controlo Touch

- ▶ Selecionar diretamente a definição desejada ou deslizar

### Notas

- A definição atualmente ativada no centro está marcada a vermelho.
- O valor definido é exibido por cima da escala/por cima da barra de menu.

## MENU DATA/HORA

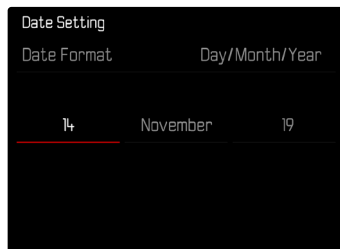

### Para ir para o próximo campo de definição

- ▶ Pressionar o joystick para a esquerda/para a direita ou

- ▶ Rodar a roda de polegar

### Para definir os valores

- ▶ Pressionar o joystick para cima/baixo

### Para guardar e voltar ao ponto de menu de nível superior

- ▶ Pressionar o joystick/a roda de polegar

## MENU COMBINADO (PERFIS AF)

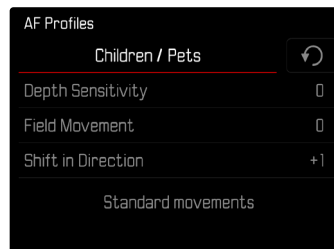

A definição dos diferentes pontos de menu é realizada através de uma barra de definição na área inferior da visualização.

### Para selecionar os diferentes pontos

- ▶ Pressionar o joystick na direção desejada ou

- ▶ Rodar a roda de polegar

### Para definir os diferentes pontos

- ▶ Pressionar o joystick/a roda de polegar
  - O valor definido ao lado do ponto de menu é realçado.
- ▶ Pressionar o joystick para a esquerda/para a direita ou

- ▶ Rodar a roda de polegar

### Para assumir a definição

- ▶ Pressionar o joystick/a roda de polegar

### Para voltar para o ponto de menu superior

- ▶ Pressionar o joystick para a esquerda

## MENU COMBINADO (PROPRIEDADES DA IMAGEM)

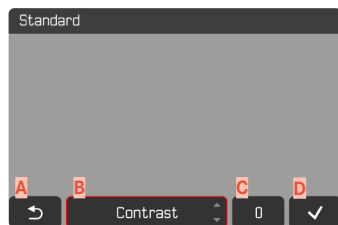

- A** Botão "Voltar"  
(Terminar sem armazenar)
- B** Botão "Parâmetro"
- C** Botão "Definição"
- D** Botão "Confirmar"  
(Armazenar e abandonar)

A operação difere ligeiramente, consoante, se as definições são realizadas através do controlo por botões ou por meio de controlo Touch.

A imagem do monitor permanece visível continuamente durante toda a definição. Deste modo, o resultado da definição pode ser observado imediatamente.

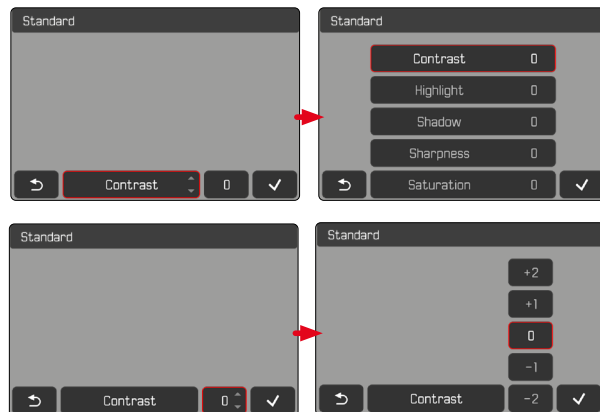

## Através do controlo por botões

### Para navegar entre os botões

- ▶ Pressionar o joystick para a esquerda/para a direita
  - O botão ativo está assinalado com uma moldura vermelha.

### Para realizar definições

- ▶ Pressionar o joystick para cima/baixo
  - O botão muda imediatamente entre as alternativas.
- ou
- ▶ Pressionar o joystick
  - As alternativas selecionáveis são visualizadas.
  - No Botão "Parâmetro" é visualizado adicionalmente para cada parâmetro o valor atualmente definido.
- ▶ Pressionar o joystick para cima/baixo
  - O botão ativo está assinalado com uma moldura vermelha.
- ▶ Pressionar o joystick
  - As alternativas já não são visualizadas.

## Através do controlo Touch

- ▶ Tocar no botão desejado
  - Nos botões "Parâmetro" e "Definição" são visualizadas as alternativas selecionáveis.
  - No Botão "Parâmetro" é visualizado adicionalmente para cada parâmetro o valor atualmente definido.
- ▶ Tocar na alternativa desejada

### **ARMAZENAR**

- ▶ Selecionar o botão "Confirmar"

### **CANCEL**

- ▶ Selecionar o botão "Voltar"





## OPERAÇÃO PERSONALIZADA

### MENU DE FAVORITOS

Pode atribuir individualmente os seus pontos de menu mais frequentemente utilizados (até 11 itens de menu) e chamá-los de forma particularmente rápida e fácil. As funções disponíveis são apresentadas na lista da pág. 278.

Visto que as áreas do menu para o modo de fotografia e de gravação de vídeo são separadas, os respetivos menus de favoritos também podem ser ocupados de forma totalmente livre. Ao mesmo tempo o menu de favoritos do modo de gravação de vídeo pode ser aplicado para ambos os modos de vídeo (Vídeo e Cine). O ponto de menu **ISO** chama, no entanto, no modo Cine a respetiva função **Exposure Index**.

Se o menu de favoritos contém pelo menos um ponto de menu, é indicado por uma estrela no cabeçalho do menu.

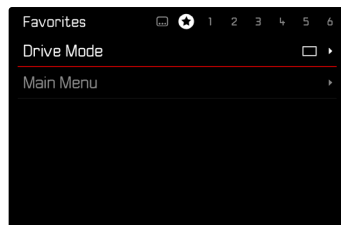

### GERIR O MENU DE FAVORITOS

- ▶ Mudar para o modo de operação desejado (Fotografia ou Vídeo)
- ▶ No menu principal, selecionar **Customize Control**
- ▶ Selecionar **Edit Favorites**
- ▶ Selecionar o ponto de menu desejado

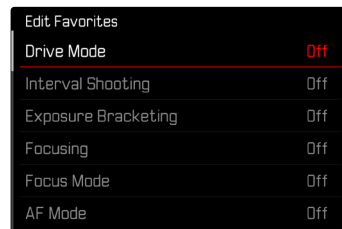

- ▶ Selecionar **On/Off**
  - Aparece uma mensagem de aviso se o menu de favoritos já contiver o número máximo de 11 pontos de menu.

### Nota

- Se selecionar **Off** para todos os pontos de menu, o menu de favoritos será totalmente excluído.

## ACESSO DIRETO ÀS FUNÇÕES DO MENU

Para uma operação particularmente rápida por meio de acesso direto no modo de captação, pode atribuir funções de menu selecionadas individualmente aos botões de função. A ocupação é realizada separadamente para o modo de fotografia e de vídeo. As funções disponíveis são apresentadas na lista da pág. 278. Para as configurações de fábrica, ver p. 54.

## ALTERAR A ATRIBUIÇÃO

Todos os botões de função permitem, além da chamada da função de menu atribuída, igualmente uma nova ocupação rápida.

- ▶ Mudar para o modo de operação desejado (Fotografia ou Vídeo)
- ▶ Pressionar o botão de função longamente
  - A lista de acesso direto aparece no monitor.

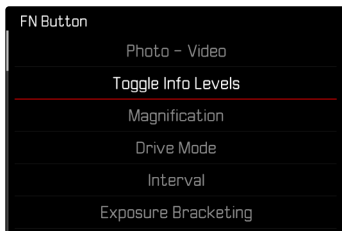

- ▶ Selecionar o ponto de menu desejado

## CHAMAR A FUNÇÃO DE MENU ATRIBUÍDA

- ▶ Pressionar o botão de função brevemente
  - A função atribuída é chamada ou aparece um submenu no monitor.

## Notas

- Os submenus chamados através do acesso direto podem ter uma forma diferente do que quando chamados através do menu principal. Em particular, são frequentemente concebidos como menus de barras para permitir uma definição rápida.
- A definição pode ser feita através de controlo por botões ou diretamente no monitor através do controlo Touch. A operação depende da forma do submenu.





## OCUPAÇÃO DAS RODAS DE AJUSTE (EM MODO DE CAPTAÇÃO)

A função de ambas as rodas de ajuste está dependente do modo de exposição ativo. A atribuição da roda pode ser definida separadamente para o modo de fotografia e de vídeo para cada modo de exposição. Os dois elementos de operação podem, além disso, ser ocupados de forma completamente independente uma do outra.

### REALIZAR A OCUPAÇÃO

- ▶ Mudar para o modo de operação desejado (Fotografia ou Vídeo)
- ▶ No menu principal, selecionar **Customize Control**
- ▶ Selecionar **Wheel Assignment (AF-lens) / Wheel Assignment (MF-lens)**

Wheel Assignment (AF-lens)		
	Thumbwheel	Front Wheel
<b>[P]</b>	Programm Shift	Exp. Comp.
<b>[A]</b>	Aperture	Exp. Comp.
<b>[S]</b>	Exp. Comp.	Shutter Speed
<b>[M]</b>	Aperture	Shutter Speed

### Para selecionar o modo de exposição desejado

- ▶ Pressionar o joystick para cima/baixo
  - As ocupações atualmente definíveis são destacadas a vermelho.

### Para realizar a ocupação para a roda de polegar

- ▶ Rodar a roda de polegar
  - A ocupação para a roda de polegar alterna entre as funções disponíveis.

### Para realizar a ocupação para a roda de ajuste frontal

- ▶ Rodar a roda de ajuste frontal
  - A ocupação para a roda de ajuste frontal alterna entre as funções disponíveis.

### Para armazenar as ocupações e abandonar o menu

- ▶ Pressionar o joystick para a esquerda
- ou
- ▶ Tocar no disparador
- ou
- ▶ Pressionar botão **MENU**



## SE UTILIZAR OBJETIVAS AF

As funções disponíveis são apresentadas nas seguintes tabelas (configuração de fábrica destacada a negrito respetivamente).

### Modo de fotografia

	Roda de polegar	Roda de ajuste frontal
P	<b>Programa Shift</b> Compensação da exposição ISO	Programa Shift <b>Compensação da exposição</b> ISO
S	<b>Compensação da exposição</b> Tempo de exposição ISO	Compensação da exposição <b>Tempo de exposição</b> ISO
A	<b>Diafragma</b> Compensação da exposição ISO	Diafragma <b>Compensação da exposição</b> ISO
M	<b>Diafragma</b> Tempo de exposição ISO	Diafragma <b>Tempo de exposição</b> ISO

### Modo de vídeo

	Roda de polegar	Roda de ajuste frontal
P	<b>Microphone Gain</b> Compensação da exposição ISO	Microphone Gain <b>Compensação da exposição</b> ISO
S	<b>Compensação da exposição</b> Tempo de exposição ISO	Compensação da exposição Tempo de exposição <b>ISO</b>
A	<b>Diafragma</b> Compensação da exposição ISO	Diafragma Compensação da exposição <b>ISO</b>
M	<b>Diafragma</b> Tempo de exposição ISO	Diafragma Tempo de exposição <b>ISO</b>

## PERSONALIZAR RODAS DE AJUSTE

As duas rodas de ajuste podem ser ocupadas independentemente uma da outra. As funções disponíveis dependem do modo de exposição.

- ▶ Mudar para o modo de operação desejado (Fotografia ou Vídeo)
- ▶ No menu principal, selecionar **Customize Control**
- ▶ Selecionar **Wheel Assignment (AF-lens)**
- ▶ Efetuar a atribuição desejada



## SE UTILIZAR OBJETIVAS MF

As funções disponíveis são apresentadas nas seguintes tabelas (configuração de fábrica destacada a negrito respetivamente).

### Modo de fotografia

	Roda de polegar	Roda de ajuste frontal
A	<b>Ampliação</b> Compensação da exposição ISO	Ampliação <b>Compensação da exposição</b> ISO
M	<b>Ampliação</b> Tempo de exposição ISO	Ampliação <b>Tempo de exposição</b> ISO

### Modo de vídeo

	Roda de polegar	Roda de ajuste frontal
A	<b>Ampliação</b> Compensação da exposição ISO	Ampliação Compensação da exposição <b>ISO</b>
M	<b>Ampliação</b> Tempo de exposição ISO	Ampliação Tempo de exposição <b>ISO</b>

## PERSONALIZAR RODAS DE AJUSTE

As duas rodas de ajuste podem ser ocupadas independentemente uma da outra. As funções disponíveis dependem do modo de exposição.

- ▶ Mudar para o modo de operação desejado (Fotografia ou Vídeo)
- ▶ No menu principal, seleccionar **Customize Control**
- ▶ Seleccionar **Wheel Assignment (MF-lens)**
- ▶ Efetuar a atribuição desejada

## SENTIDO DE ROTAÇÃO DAS RODAS DE AJUSTE

Para a definição da exposição por meio das rodas de ajuste, o sentido de rotação pode ser estipulado aleatoriamente. Defina-se o sentido que provoca uma redução da exposição (tempos de exposição mais curtos/menor abertura de diafragma).

A definição é realizada separadamente para ambas as rodas e para o modo de fotografia e de vídeo, independentemente um do outro.

### RODA DE POLEGAR

Configuração de fábrica: **Stop Down →**

- ▶ Mudar para o modo de operação desejado (Fotografia ou Vídeo)
- ▶ No menu principal, selecionar **Customize Control**
- ▶ Selecionar **Thumbwheel Direction**
- ▶ Selecionar **Stop Down →** ou **← Stop Down**

### RODA DE AJUSTE FRONTAL

Configuração de fábrica: **← Stop Down**

- ▶ Mudar para o modo de operação desejado (Fotografia ou Vídeo)
- ▶ No menu principal, selecionar **Customize Control**
- ▶ Selecionar **Front Wheel Direction**
- ▶ Selecionar **Stop Down →** ou **← Stop Down**

## FUNÇÕES DO JOYSTICK (EM MODO DE CAPTAÇÃO)

No modo de fotografia podem ser atribuídas diferentes funções ao joystick. A definição é realizada separadamente para o modo AF e MF. Para aceder a cada uma das funções, ver p. 110, p. 126 e p. 141.

### MODO AF

- ▶ No menu principal, selecionar **Customize Control**
- ▶ Selecionar **Joystick**
- ▶ Selecionar **AF Mode**
- ▶ Selecionar a definição desejada (**AF-L**, **AE-L**, **AF-L + AE-L**)

### MODO MF

- ▶ No menu principal, selecionar **Customize Control**
- ▶ Selecionar **Joystick**
- ▶ Selecionar **MF Mode**
- ▶ Selecionar a definição desejada (**AFs**, **AFs + AE-L**, **AFc**, **AFc + AE-L**, **AE-L**, **Zoom**)





## BLOQUEAR ELEMENTOS DE OPERAÇÃO

Determinados elementos de operação podem estar bloqueados no modo de captação.

### Nota

- Se durante um bloqueio ativado for utilizado um elemento de operação, aparece  no monitor.

## BLOQUEAR AS RODAS DE AJUSTE

- ▶ No menu principal, selecionar **Dial Lock**
- ▶ Selecionar **On/Off**

## BLOQUEAR JOYSTICK

- ▶ No menu principal, selecionar **Joystick Lock**
- ▶ Selecionar **On/Off**

## PERFIS DE UTILIZADOR

Com esta câmara, qualquer combinação de todas as definições do menu pode ser armazenada permanentemente, por exemplo, para poder chamá-los rápida e facilmente em qualquer altura para situações/motivos recorrentes. Um total de seis posições de memória estão disponíveis para tais combinações, mais uma configuração de fábrica imutável que pode ser chamada a qualquer momento (**Default Profile**). Os nomes dos perfis armazenados podem ser livremente selecionados.

Por exemplo, os perfis definidos na câmara podem ser transferidos para um cartão de memória para utilização com outra câmara. Os perfis armazenados num cartão também podem ser transferidos para a câmara.

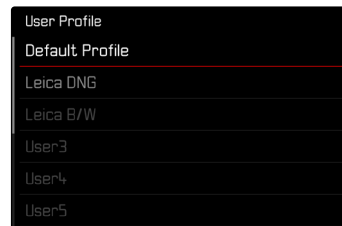

## CRIAR PERFIS

Armazenar definições/criar um perfil.

- ▶ Definir as funções desejadas individualmente no controlo do menu
- ▶ No menu principal, seleccionar **User Profile**
- ▶ Seleccionar **Manage Profiles**
- ▶ Seleccionar **Save as Profile**
- ▶ Seleccionar o espaço de armazenamento desejado

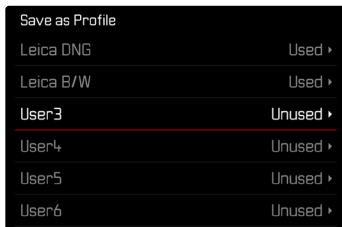

- ▶ Confirmar o processo

## Notas

- Os perfis existentes são sobrescritos com as definições atuais.
- O apagamento de um espaço de armazenamento só é possível com a função descrita na secção "Repôr câmara na configuração de fábrica" **Reset Camera** (ver p. 258).

## RENOMEAR PERFIS



- ▶ No menu principal, seleccionar **User Profile**
- ▶ Seleccionar **Manage Profiles**
- ▶ Seleccionar **Rename Profiles**
- ▶ Seleccionar o perfil desejado
- ▶ Introduzir e confirmar o nome desejado no submenu do teclado correspondente (ver p. 65)
  - Os nomes dos perfis devem possuir entre 3 e 10 caracteres.



## APLICAR/ATIVAR PERFIS

Configuração de fábrica: **Default Profile**

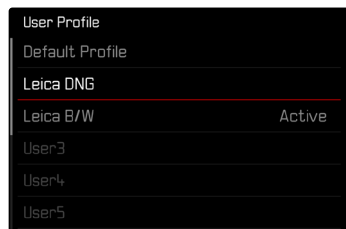

- ▶ No menu principal, selecionar **User Profile**
  - Aparece uma lista com os nomes dos perfis.
- ▶ Selecionar o perfil desejado
  - O perfil selecionado é marcado com **Active**.
  - Os espaços de armazenamento não utilizados aparecem a cinzento.

## EXPORTAR/IMPORTAR PERFIS DE/PARA O CARTÃO DE MEMÓRIA

- ▶ No menu principal, selecionar **User Profile**
- ▶ Selecionar **Manage Profiles**
- ▶ Selecionar **Export Profiles** ou **Import Profiles**
- ▶ Confirmar o processo

### Notas

- Ao importar e exportar todos, os locais dos perfis são sempre transferidos de ou para o cartão, incluindo os perfis não utilizados. Como resultado, ao importar perfis, todos os locais dos perfis já existentes na câmera são sobrescritos. Não é possível importar ou exportar perfis individuais.
- Durante a exportação, qualquer conjunto de perfis existentes no cartão de memória será substituído sem mais consultas.





## DEFINIÇÕES BÁSICAS DA CÂMERA

Quando a câmera é ligada pela primeira vez, reponha para a configuração de fábrica (ver p. 258) ou após uma atualização de firmware, os pontos de menu **Language** e **Date & Time** aparecem para a definição automática.

### IDIOMA DO MENU

Configuração de fábrica: inglês

Idiomas do menu alternativos: alemão, francês, italiano, espanhol, russo, japonês, coreano, chinês tradicional ou simplificado

- ▶ No menu principal, selecionar **Language**
- ▶ Selecionar o idioma desejado
  - Com algumas exceções, o idioma de todas as indicações será alterado.

## DATA/HORA

### OBTER DEFINIÇÕES DO DISPOSITIVO MÓVEL

É possível obter automaticamente as definições de data e hora do dispositivo móvel.

Configuração de fábrica: **On**

- ▶ No menu principal, selecionar **Camera Settings**
- ▶ Selecionar **Date & Time**
- ▶ Selecionar **via Smartphone**
  - As definições são comparadas de novo em cada emparelhamento seguinte. O processo de emparelhamento está descrito no capítulo "Leica FOTOS" (ver p. 264).

### REALIZAR DEFINIÇÕES MANUALMENTE

#### DATA

Há 3 variantes disponíveis para a ordem de apresentação.

- ▶ No menu principal, selecionar **Camera Settings**
- ▶ Selecionar **Date & Time**
- ▶ Selecionar **Date Setting**
- ▶ Selecionar o formato de visualização desejado da data (**Day/Month/Year**, **Month/Day/Year**, **Year/Month/Day**)
- ▶ Definir a data





## HORA

- ▶ No menu principal, selecionar **Camera Settings**
- ▶ Selecionar **Date & Time**
- ▶ Selecionar **Time Setting**
- ▶ Selecionar a forma de visualização desejada (**12 Hours**, **24 Hours**)
- ▶ Definir a hora  
(Selecionar o formato de 12 horas **am** ou **pm**)

## FUSO HORÁRIO

- ▶ No menu principal, selecionar **Camera Settings**
- ▶ Selecionar **Date & Time**
- ▶ Selecionar **Time Zone**
- ▶ Selecionar a Zone/localização atual desejada
  - Esquerda nas linhas: a diferença para Greenwich Mean Time
  - À direita nas linhas: cidades grandes nos respectivos fusos horários

## HORA DE VERÃO

- ▶ No menu principal, selecionar **Camera Settings**
- ▶ Selecionar **Date & Time**
- ▶ Selecionar **Daylight Saving Time**
- ▶ Selecionar **On/Off**

## UNIDADE DE DISTÂNCIA

A visualização das distâncias (ver p. 126) pode ser efetuada em metros ou pés.

Configuração de fábrica: **Meter (m)**

- ▶ No menu principal, selecionar **Camera Settings**
- ▶ Selecionar **Distance Unit**
- ▶ Selecionar a definição desejada (**Meter (m)**, **Feet (ft)**)



## MODO DE POUPANÇA DE ENERGIA (MODO STANDBY)

Quando esta função está ativa, a câmera muda para o modo standby de poupança de energia para conservar a vida útil da bateria. É possível poupar energia a dois níveis.

- Ativação do modo standby após 3 s/5 s/10 s/2 min/5 min/10 min
- Desconexão automática do monitor (ver pág. 85)

Configuração de fábrica: 2 min

- ▶ No menu principal, selecionar **Camera Settings**
- ▶ Selecionar **Power Saving**
- ▶ Selecionar **Auto Power Off**
- ▶ Selecionar a definição desejada  
(Off, 3 s, 5 s, 10 s, 2 min, 5 min, 10 min)

### Nota

- Mesmo quando a câmera está em modo standby, pode ser reativada em qualquer altura, ao pressionar o disparador ou ligar e desligar novamente a câmera com o interruptor principal.

## DEFINIÇÕES MONITOR/VISOR

A câmera tem um monitor a cores de cristal líquido 3,2", que é protegido por um vidro de cobertura feito de vidro extremamente duro, especialmente resistente a arranhões Gorilla®.

As seguintes funções podem ser definidas e utilizadas individualmente:

- Usando o Monitor e EVF (Electronic View Finder)
- Sensibilidade do sensor ocular
- Brilho
- Reprodução de cor
- Frequência de imagem EVF
- Desligamento automático do monitor e EVF



## UTILIZAÇÃO DE MONITOR/EVF

As situações para as quais são utilizados o EVF e o monitor podem ser especificadas. As visualizações são idênticas quer apareçam no monitor ou no visor.

Configuração de fábrica: **Auto**

	EVF	Monitor
Auto	Um sensor ocular no visor alterna a câmara automaticamente entre o monitor e o EVF. <ul style="list-style-type: none"> <li>• Captação</li> <li>• Reprodução</li> <li>• Controlo do menu</li> </ul>	
LCD		<ul style="list-style-type: none"> <li>• Captação</li> <li>• Reprodução</li> <li>• Controlo do menu</li> </ul>
EVF	<ul style="list-style-type: none"> <li>• Captação</li> <li>• Reprodução</li> <li>• Controlo do menu</li> </ul>	
Extensão EVF	Apenas o EVF é utilizado no modo de captação. Durante a reprodução e o controlo do menu, a câmara alterna automaticamente entre o monitor e o EVF utilizando o sensor ocular no visor. <ul style="list-style-type: none"> <li>• Captação</li> <li>• Reprodução</li> <li>• Controlo do menu</li> </ul>	

- ▶ No menu principal, seleccionar **Display Settings**
- ▶ Seleccionar **EVF-LCD**
- ▶ Seleccionar a definição desejada

### Nota

- Se quiser que o monitor permaneça desligado (por exemplo, em ambientes escuros), seleccionar **EVF**.

## SENSIBILIDADE DO SENSOR OCULAR

Para assegurar que a comutação automática também funciona de forma fiável quando se usam óculos, a sensibilidade do sensor ocular pode ser ajustada.

Configuração de fábrica: **High**

- ▶ No menu principal, seleccionar **Display Settings**
- ▶ Seleccionar **Eye Sensor Sensitivity**
- ▶ Seleccionar a definição desejada



## BRILHO

O brilho pode ser ajustado para um reconhecimento ideal em diferentes condições de iluminação. É definido separadamente para o monitor e visor. A seleção pode ser feita com botão ou com controlo Touch.

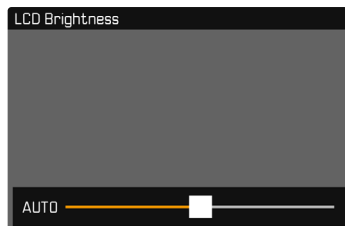

## MONITOR

- ▶ No menu principal, selecionar **Display Settings**
- ▶ Selecionar **LCD Brightness**
- ▶ Selecionar brilho ou **Auto**
- ▶ Confirmar seleção

## EVF

- ▶ No menu principal, selecionar **Display Settings**
- ▶ Selecionar **EVF Brightness**
- ▶ Olhar no visor
- ▶ Selecionar brilho desejado
- ▶ Confirmar seleção

### Nota

- A definição **Auto** não está disponível aqui.

## REPRODUÇÃO DE COR

A reprodução de cor pode ser ajustada. É definido separadamente para o monitor e visor. A seleção pode ser feita com botão ou com controlo Touch.

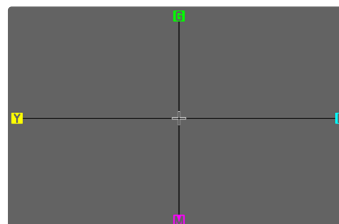

## MONITOR

- ▶ No menu principal, selecionar **Display Settings**
- ▶ Selecionar **LCD Color Adjustment**
- ▶ Selecionar a reprodução de cor desejada
- ▶ Confirmar seleção

## EVF

- ▶ No menu principal, selecionar **Display Settings**
- ▶ Selecionar **EVF Color Adjustment**
- ▶ Olhar no visor
- ▶ Selecionar a reprodução de cor desejada
- ▶ Confirmar seleção

## DESLIGAMENTO AUTOMÁTICO DO MONITOR E EVF

O monitor e o EVF desligam-se automaticamente para poupar a capacidade da bateria. O tempo até ao desligamento pode ser definido.

Esta definição tem efeito sobre a autofocagem; no desligamento automático, o sistema AF também é desativado. Caso no registo por meio de HDMI a autofocagem deva ser utilizada, recomenda-se a definição **Off**.

Configuração de fábrica: **1 min**

- ▶ No menu principal, selecionar **Camera Settings**
- ▶ Selecionar **Power Saving**
- ▶ Selecionar **All Displays Auto Off**
- ▶ Selecionar a definição desejada (**Off**, **30 s**, **1 min**, **5 min**)

### Nota

- O visor superior não é afetado pelo desligamento automático.

## FREQUÊNCIA DE IMAGENS EVF

A frequência de imagens da EVF pode ser definida.

Configuração de fábrica: **60 fps**

- ▶ No menu principal, selecionar **Display Settings**
- ▶ Selecionar **EVF Frame Rate**
- ▶ Selecionar a definição desejada (**60 fps**, **120 fps**)

## SINAIS ACÚSTICOS

Algumas funções podem ser reconhecidas com sinais acústicos. As seguintes funções especiais podem ser definidas separadamente:

- Ruído obturador eletrónico
- Confirmação AF

## VOLUME

O volume dos sinais ativos pode ser ajustado.

Configuração de fábrica: **Low**

- ▶ No menu principal, selecionar **Camera Settings**
- ▶ Selecionar **Acoustic Signal**
- ▶ Selecionar **Volume**
- ▶ Selecionar **Low/High**

## SINAIS ACÚSTICOS

Esta definição determina se a câmara emitirá sons de aviso gerais, tais como durante o avanço do tempo de espera ou como um sinal de alerta do auto-temporizador quando a capacidade do cartão de memória é atingida.

Configuração de fábrica: **Off**

- ▶ No menu principal, selecionar **Camera Settings**
- ▶ Selecionar **Acoustic Signal**
- ▶ Selecionar **Acoustic Signals**
- ▶ Selecionar **On**



## RUÍDO OBTURADOR ELETRÓNICO

Configuração de fábrica: **Off**

- ▶ No menu principal, selecionar **Camera Settings**
- ▶ Selecionar **Acoustic Signal**
- ▶ Selecionar **Electronic Shutter Sound**
- ▶ Selecionar **On**

## CONFIRMAÇÃO DE AUTOFOCAGEM

Um sinal pode ser ligado para uma autofocagem bem sucedida.

Configuração de fábrica: **Off**

- ▶ No menu principal, selecionar **Camera Settings**
- ▶ Selecionar **Acoustic Signal**
- ▶ Selecionar **AF Confirmation**
- ▶ Selecionar **On**

## TIRAR FOTOGRAFIAS SEM RUÍDO

Quando se quer tirar fotografias o mais silenciosamente possível.

- ▶ No menu principal, selecionar **Camera Settings**
- ▶ Selecionar **Acoustic Signal**
- ▶ Selecionar **Electronic Shutter Sound / AF Confirmation / Acoustic Signals**
- ▶ Selecionar **Off** para cada ponto de menu





## DEFINIÇÕES FOTOGRAFIA

### FORMATO DO SENSOR

É possível utilizar a informação de imagem do sensor de 35 mm completo ou apenas uma parte dela, que corresponda ao formato APS-C. Isto é útil, por exemplo, se apenas estiver disponível uma capacidade de armazenamento limitada ou for utilizada uma objetiva desenvolvida para APS-C.

A resolução máxima possível também depende da definição do formato do sensor.

Formato do sensor	Resolução DNG
35 mm	8368 x 5584 píxeis (46,7 MP)
APS-C	5504 x 3664 píxeis (20,2 MP)

#### Nota

- Se uma objetiva desenvolvida para APS-C estiver colocada, a definição é determinada automaticamente para APS-C.

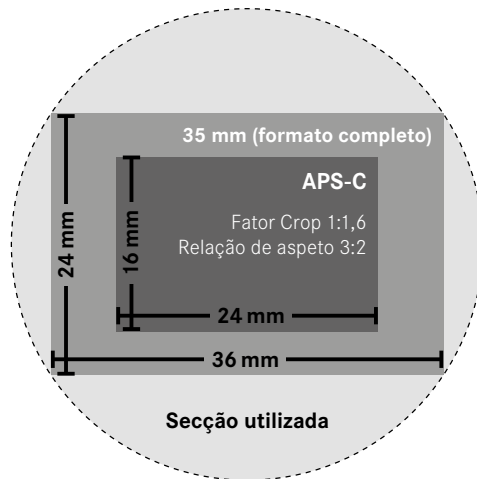

Configuração de fábrica: 35 mm

- ▶ No menu principal, selecionar **Sensor Format**
- ▶ Selecionar a definição desejada (35 mm, APS-C)
  - O formato do sensor definido é indicado no cabeçalho.

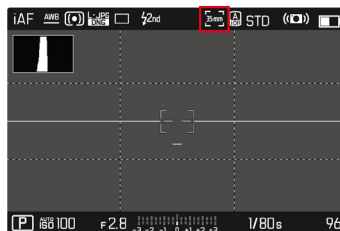



## FORMATO DO FICHEIRO

O formato JPG **JPG** e o formato de dados brutos padronizados **DNG** ("negativo digital") estão disponíveis. Ambos podem ser utilizados separadamente ou em conjunto.

Na criação de ficheiros JPG, é realizado um tratamento já na câmara. Diversos parâmetros como contraste, saturação, nível de negro ou nitidez de margem são definidos automaticamente. O resultado é armazenado de forma comprimida. Deste modo, obtêm-se imediatamente uma imagem otimizada para muitas áreas de utilização e uma pré-visualização rápida. Pelo contrário, para um tratamento posterior são aconselhadas as captações DNG.

Ficheiros DNG contêm todos os dados brutos, como o sensor da câmara os registou na captação. Para visualizar ficheiros no formato DNG ou para trabalhar com este formato, é necessário um software especial (por exemplo Adobe® Photoshop® Lightroom® ou Capture One Pro®). No tratamento posterior, muitos parâmetros podem ser adaptados exatamente às próprias ideias.

Configuração de fábrica: **DNG + JPG**

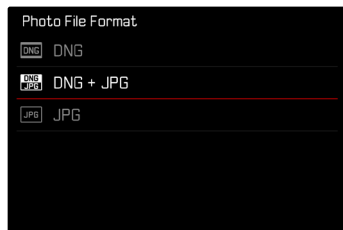

- ▶ No menu principal, seleccionar **Photo File Format**
- ▶ Seleccionar o formato desejado (**DNG**, **DNG + JPG**, **JPG**)

## Notas

- O formato padronizado DNG é utilizado para armazenar dados brutos da fotografia.
- Se os dados da imagem forem armazenados simultaneamente como **DNG** e **JPG**, é utilizada para o ficheiro JPG a resolução definida para **JPG**.
- O formato DNG trabalha independentemente da definição JPG, sempre com a resolução máxima.
- O número restante de imagens expostas no monitor não pode ser alterado após cada captação. Isto depende do motivo; estruturas muito finas resultam em volumes de dados mais elevados, áreas homogêneas em áreas mais pequenas.

## RESOLUÇÃO

Quando o formato **JPG** é selecionado, as imagens podem ser gravadas com 3 resoluções diferentes (número de píxeis). Os disponíveis são **L-JPG**, **M-JPG** e **S-JPG**. Isto permite um ajuste exato à finalidade pretendida ou à utilização da capacidade disponível do cartão de memória.

Configuração de fábrica: **L-JPG**

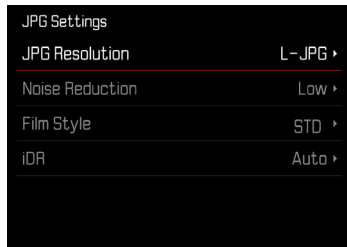

- ▶ No menu principal, selecionar **JPG Settings**
- ▶ Selecionar **JPG Resolution**
- ▶ Selecionar a resolução desejada

A resolução também depende do formato do sensor definido. O formato do sensor definido é indicado no cabeçalho.

Resolução	Formato do sensor	
	35 mm	APS-C
<b>L-JPG</b>	46,7 MP	20,2 MP
<b>M-JPG</b>	24 MP	10,3 MP
<b>S-JPG</b>	12,2 MP	5 MP

## RELAÇÃO DE ASPETO

Além da relação de aspeto básica (3:2), também podem ser selecionadas outras relações de aspeto (p. ex. 1:1). A visualização indica depois a respetiva secção. Captações em formato JPG também são armazenadas com a respetiva relação de aspeto. Captações DNG correspondem sempre ao formato do sensor natural (3:2), a relação de aspeto definida destina-se aqui apenas à composição da imagem. No modo de reprodução, as captações DNG estão providas de linhas auxiliares verticais, que indicam a secção visualizada da captação.

Configuração de fábrica: **3:2**

- ▶ No menu principal, selecionar **Photo Aspect Ratio**
- ▶ Selecionar a definição desejada (**3:2**, **7:5**, **4:3**, **1:1**, **3:1**, **16:9**)

## ESTILO DE IMAGEM

### PROPRIEDADES DA IMAGEM

Uma das muitas vantagens da fotografia digital é que é muito fácil mudar as propriedades da imagem essenciais. As propriedades da imagem de captações JPG podem ser facilmente alteradas por meio de diversos parâmetros. Estes estão resumidos em perfis **Film Style** pré-definidos.

### CONTRASTE

O contraste, isto é, a diferença entre áreas claras e escuras, determina se uma imagem parece bastante "monótona" ou "brilhante". Como resultado, o contraste pode ser influenciado aumentando ou diminuindo esta diferença, ou seja, através da reprodução mais clara ou mais escura das partes claras ou escuras da imagem.

### NITIDEZ

A nitidez de uma imagem é fortemente determinada pela nitidez de margem, ou seja, quão pequena é a área de transição luz/escuro nas margens da imagem. Ao alargar ou reduzir tais áreas, a impressão de nitidez também pode ser alterada.

### SATURAÇÃO DA COR

A saturação determina, em captações a cores, se as cores na imagem devem ter um aspeto mais "desmaiado" e tipo pastel ou mais "garrido" e colorido. Enquanto as condições de iluminação e as condições meteorológicas (nebuloso/claro), como condições para a captação, existem, a reprodução pode ser influenciada aqui.

## ZONAS CLARAS/ZONAS ESCURAS

Consoante a exposição selecionada e a amplitude dinâmica do motivo, é possível que detalhes deixem de ser reconhecíveis nas zonas claras ou escuras. Os parâmetros **Highlight** e **Shadow** permitem um controlo diferenciado das zonas com maior ou menor exposição. Se, por exemplo, uma parte do motivo estiver à sombra, uma definição mais alta de **Shadow** pode ajudar a aclarar estas partes e a tornar, assim, os detalhes mais reconhecíveis. Por outro lado, sombras existentes ou partes especialmente claras podem ser adicionalmente acentuadas por motivos decorativos. Valores positivos aclaram as partes em questão, valores negativos escurecem-nas.



## PERFIS DE COR

Estão à disposição 3 perfis predefinidos para captações a cores:

Configuração de fábrica: **Standard**

- STD **Standard**

- VIV **Vivid**

- NAT **Natural**

▶ No menu principal, seleccionar **JPG Settings**

▶ Seleccionar **Film Style**

▶ Seleccionar o perfil desejado

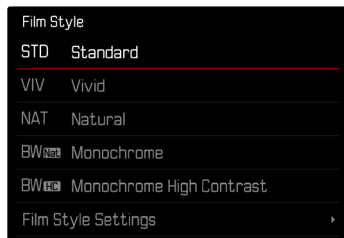

## PERFIS A PRETO E BRANCO

Estão à disposição 2 perfis predefinidos para a captação a preto e branco:

- **BW** **Monochrome**

- **BW** **Monochrome High Contrast**

▶ No menu principal, seleccionar **JPG Settings**

▶ Seleccionar **Film Style**

▶ Seleccionar o perfil desejado

## PERSONALIZAR PERFIS DE FOTOGRAFIA

Os parâmetros podem ser adaptados para todos os perfis disponíveis (**Saturation** apenas em perfis de cor). Pormenores sobre a operação do menu, ver p. 68.

▶ No menu principal, seleccionar **JPG Settings**

▶ Seleccionar **Film Style**

▶ Seleccionar **Film Style Settings**

▶ Seleccionar o perfil desejado

▶ Seleccionar **Contrast/Highlight/Shadow/Sharpness/Saturation**

▶ Seleccionar o nível desejado

(-2, -1, 0, +1, +2)

▶ Confirmar

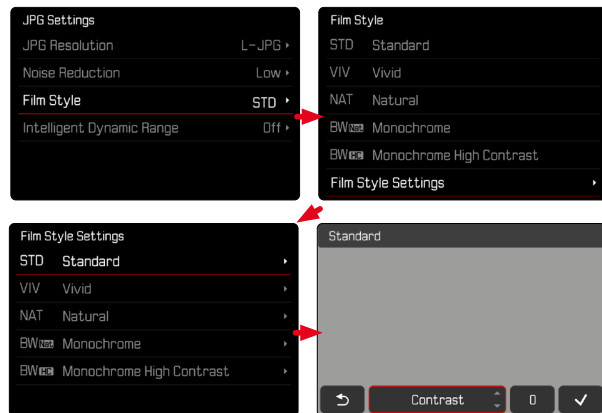

## OTIMIZAÇÕES AUTOMÁTICAS

### REDUÇÃO DO RUÍDO

#### REDUÇÃO DO RUÍDO EM EXPOSIÇÃO PROLONGADA

Na fotografia digital, a ocorrência de pontos na imagem incorretos, que tanto podem ser brancos, vermelhos, azuis e verdes, é designada por ruído. Quando se utilizam sensibilidades mais elevadas, o ruído de imagem é particularmente perceptível em áreas pares, escuras. Com longos tempos de exposição, pode ocorrer um ruído de imagem muito forte. Para reduzir este fenómeno perturbador, a câmara tira automaticamente uma segunda captação "imagem negra" (contra o obturador fechado) após captações com tempos de exposição mais longos e valores ISO elevados. O ruído medido durante esta captação paralela é depois matematicamente "subtraído" do conjunto de dados da captação propriamente dita. Da mesma forma, em tais casos, aparece a nota **Noise reduction in progress** aliada a uma indicação de tempo correspondente. Esta duplicação do tempo de "exposição" deve ser tida em conta em exposições prolongadas. A câmara não deve ser desligada durante este tempo.

Configuração de fábrica: **On**

- ▶ No menu principal, seleccionar **Long exposure noise reduction**
- ▶ Seleccionar **On/Off**

### REDUÇÃO DO RUÍDO EM CAPTAÇÕES JPG

A não ser na utilização de sensibilidades elevadas, o ruído permanece na maioria das vezes negligenciavelmente insignificante. Na criação de ficheiros de imagem JPG, no entanto, uma redução do ruído faz parte por norma do tratamento dos dados. Visto que ela, por outro lado, também tem efeito sobre a nitidez da reprodução, pode aumentar ou diminuir a redução do ruído opcionalmente em relação à definição standard.

Configuração de fábrica: **Low**

- ▶ No menu principal, seleccionar **JPG Settings**
- ▶ Seleccionar **Noise Reduction**
- ▶ Seleccionar a definição desejada (**Low**, **Medium**, **High**)

#### Nota

- Esta definição só tem efeito sobre captações no formato JPG.





## ESTABILIZAÇÃO DA IMAGEM

Quanto mais pobres forem as condições de iluminação durante a fotografia, mais longos serão os tempos de exposição necessários para uma exposição correta. A estabilização da imagem ajuda a evitar imagens desfocadas causadas pelo tremor da câmera.

Configuração de fábrica: **On**

- ▶ No menu principal, selecionar **Image Stabilization**
- ▶ Selecionar **On/Off**

## DEFINIR A DIREÇÃO DA ESTABILIZAÇÃO

Em caso de oscilações, pode ser vantajoso corrigir apenas as desfocagens em determinadas direções.

Configuração de fábrica: **Normal**

<b>Normal</b>	Desfocagens da câmera em os todos sentidos (horizontal, vertical, de rotação) são corrigidas automaticamente.
<b>Automático</b>	Em oscilações, a direção é reconhecida automaticamente e as desfocagens ortogonais são corrigidas relativamente à direção de oscilação.
<b>Oscilação vertical</b>	Apenas desfocagens horizontais são corrigidas.
<b>Oscilação horizontal</b>	Apenas desfocagens verticais são corrigidas.

- ▶ No menu principal, selecionar **Panning Mode**
- ▶ Selecionar a definição desejada (**Normal**, **Auto Panning**, **Vertical Panning**, **Horizontal Panning**)

### Nota

- Algumas objetivas não apoiam todas as definições disponibilizadas pela câmera. Em caso de dúvida, contacte por favor o Leica Customer Care (ver p. 298).

## OTIMIZAÇÃO DE ZONAS ESCURAS (IDR)

### AMPLITUDE DINÂMICA

A amplitude de contraste de um motivo engloba todas as gradações de luminosidade do ponto mais claro até ao ponto mais escuro da imagem. Se a amplitude de contraste do motivo for inferior à amplitude dinâmica da câmara, todas as gradações da luminosidade podem ser registadas pelo sensor. Se existirem grandes diferenças de luminosidade no motivo (p. ex. captações de espaços interiores com janelas claras em plano de fundo, captações com partes do motivo à sombra e partes do motivo iluminadas diretamente pelo sol, captações de paisagens com zonas escuras e um céu muito claro), a câmara não consegue reproduzir a amplitude total de contraste do motivo, devido à sua amplitude dinâmica limitada. Deste modo, perdem-se informações nas "zonas periféricas" (subexposição e sobre-exposição).

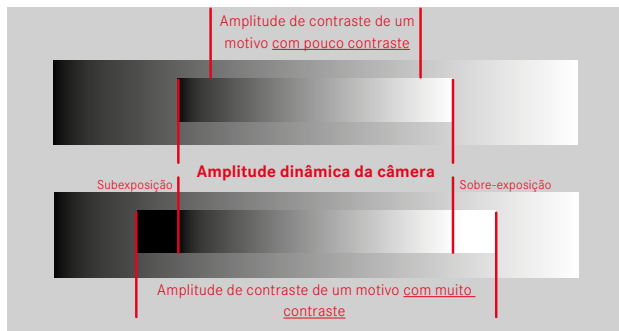

### FUNÇÃO IDR

A função **IDR** (Intelligent Dynamic Range) permite uma otimização das zonas escuras. Os pormenores tornam-se bastante mais visíveis através desta função. Esta função só tem efeito sobre captações no formato JPG.



Se a otimização das zonas escuras deve ser realizada e com que intensidade pode ser definido previamente em (**High**, **Standard**, **Low**, **Off**). Na definição **Auto**, a câmara seleciona automaticamente a definição adequada consoante a amplitude de contraste do motivo. Além disso, as definições da exposição dependem desta definição. Em combinação com valores ISO mais reduzidos e tempos de exposição curtos, a função tem um efeito mais forte. Com valores ISO mais elevados e/ou tempos de exposição mais longos o efeito é menor.

Configuração de fábrica: **Auto**

- ▶ No menu principal, selecionar **JPG Settings**
- ▶ Selecionar **iDR**
- ▶ Selecionar a definição desejada (**Auto**, **High**, **Standard**, **Low**, **Off**)

### Nota

- Através da otimização das zonas escuras, as diferenciações em zonas muito claras são ligeiramente reduzidas.

## GESTÃO DE DADOS

### OPÇÕES DE ARMAZENAMENTO

Quando estão colocados dois cartões de memória, existem diferentes opções para o armazenamento dos dados.

- DNG + JPG on SD1 = SD2 (Backup)
- DNG + JPG on SD1 + SD2 (Standard)
- DNG on SD1 / JPG on SD2 (Split)

SD1 = SD2 (Backup)	Todos os ficheiros são armazenados tanto no SD1 como no SD2. Um dos cartões serve deste modo como backup.
SD1 + SD2 (Standard)	Os ficheiros são armazenados primeiro no SD1, até este estar cheio. A seguir são armazenados no SD2.
SD1 / SD2 (Separado)	Os ficheiros são separados consoante o formato: ficheiros JPG são armazenados no SD1, ficheiros DNG no SD2.

No ecrã de estado, um símbolo indica a definição selecionada.

Configuração de fábrica: DNG + JPG on SD1 + SD2 (Standard)

- ▶ No menu principal, selecionar Storage Options
- ▶ Selecionar a definição desejada (SD1 = SD2, SD1 + SD2, SD1 / SD2)

### FORMATAR O CARTÃO DE MEMÓRIA

Com os cartões de memória já inseridos, normalmente não é necessário formatá-los. Contudo, quando um cartão não formatado é utilizado pela primeira vez, deve ser formatado. Recomenda-se que os cartões de memória sejam formatados ocasionalmente, uma vez que certos dados residuais (informação que acompanha a captação) podem ocupar a capacidade de armazenamento. Ambos os cartões de memória são formatados separadamente.

- ▶ No menu principal, selecionar Format Card
- ▶ Selecionar Format SD Card 1 ou Format SD Card 2
- ▶ Confirmar o processo
  - O LED de estado inferior pisca durante o processo.



## Notas

- Não desligue a câmera enquanto a operação estiver em curso.
- Ao formatar o cartão de memória todos os dados no cartão são perdidos. A formatação não é impedida pela proteção contra apagamento de captações marcadas apropriadamente.
- Todas as captações devem, portanto, ser transferidas regularmente para um dispositivo de armazenamento em massa seguro, tal como o disco rígido de um computador.
- Com uma formatação simples, os dados no cartão não se perdem irrevogavelmente no início. Apenas o diretório é apagado, de modo a que os ficheiros existentes deixem de estar diretamente acessíveis. Com o software apropriado, os dados podem ser tornados novamente acessíveis. Apenas os dados que são subseqüentemente sobrescritos ao guardar novos dados, são de facto apagados permanentemente.
- Se o cartão de memória foi formatado noutro dispositivo, tal como um computador, deve ser reformatado na câmera.
- Se o cartão de memória não puder ser formatado/sobrescrito, deve perguntar ao seu revendedor ou ao Atendimento ao Cliente Leica (ver p. 298) para obter orientação.

## ESTRUTURA DE DADOS

### ESTRUTURA DA PASTA

Os ficheiros (= captações) nos cartões de memória são guardados em pastas criadas automaticamente. Os primeiros três dígitos indicam o número da pasta (dígitos), os últimos cinco o nome da pasta (letras). A primeira pasta é denominada "100LEICA", a segunda "101LEICA". O próximo número livre é sempre criado como o número da pasta, é possível um máximo de 999 pastas.

### ESTRUTURA DOS FICHEIROS

As designações dos ficheiros nestas pastas são compostas por onze caracteres. Na configuração de fábrica, o primeiro ficheiro é designado "L1000001.XXX", o segundo ficheiro é designado "L1000002.XXX", e assim por diante. A primeira letra é selecionável, o "L" da configuração de fábrica representa a marca da câmera. Os primeiros três dígitos são idênticos ao número da pasta atual. Os quatro dígitos seguintes indicam o número do ficheiro. Quando o ficheiro número 1000 é alcançado, é automaticamente criada uma nova pasta na qual a numeração começa de novo a partir de 0001. Os últimos três dígitos após o ponto indicam o formato do ficheiro (DNG ou JPG).





## Notas

- Se forem utilizados cartões de memória não formatados com esta câmara, o número do ficheiro é automaticamente reposto para 0001. No entanto, se o cartão de memória em uso já contiver um ficheiro com um número superior, a numeração continuará a partir desse número.
- Quando se atinge a pasta número 999 e o ficheiro número 1000, aparecerá uma mensagem de aviso no monitor e toda a numeração deve ser reposta.
- Para repor o número da pasta para 100, formatar o cartão de memória e repor o número da imagem imediatamente a seguir.

## EDITAR NOME DO FICHEIRO

- ▶ No menu principal, seleccionar **Camera Settings**
- ▶ Seleccionar **Edit File Name**
  - Aparece um submenu do teclado.
  - A linha de entrada contém a configuração de fábrica "L" como primeira letra do nome do ficheiro. Apenas esta letra pode ser alterada.
- ▶ Introduzir as letras desejadas (ver p. 65)
- ▶ Confirmar

## Notas

- A alteração do nome do ficheiro aplica-se a todas as captações subsequentes ou até que seja novamente alterada. O número de sequência não é alterado por isto; no entanto, é reposto através da criação de uma nova pasta.
- Ao repor a configuração de fábrica, a letra inicial é automaticamente reposta para "L".
- As letras minúsculas não estão disponíveis.

## CRIAR NOVA PASTA

- ▶ No menu principal, selecionar **Camera Settings**
- ▶ Selecionar **Reset Image Numbering**
  - Aparece uma consulta correspondente.
- ▶ Confirmar a criação de uma nova pasta (**Yes**) ou revogar (**No**)

### Nota

- A primeira parte do nome (primeira letra) de uma nova pasta criada desta forma permanece inalterada em relação à anterior; a numeração do ficheiro nela começa novamente em 0001.

## COPYRIGHT-MARCAR INFORMAÇÕES

Esta câmara permite-lhe marcar os seus ficheiros de imagem através da introdução de caracteres de texto e outros.

Para isso, pode introduzir até 20 caracteres por captação respetivamente em 2 rubricas.

- ▶ No menu principal, selecionar **Camera Information**
- ▶ Selecionar no submenu **Copyright Information**
- ▶ Ligar função **Copyright (On)**
- ▶ Selecionar no submenu **Information / Artist**
  - Aparece um submenu do teclado.
- ▶ Introduzir as informações desejadas (ver p. 65)
- ▶ Confirmar

## GRAVAR LOCAL DE CAPTAÇÃO (APENAS EM CONJUNTO COM A APLICAÇÃO LEICA FOTOS)

Em combinação com a app Leica FOTOS, informações de localização podem ser obtidas de um dispositivo móvel. As informações de localização atuais são depois registadas (georreferenciação) nos dados Exif das captações.

- ▶ Ativar os serviços de localização no dispositivo móvel
- ▶ Ativar Leica FOTOS e ligar à câmara (consultar o capítulo "Leica FOTOS")
- ▶ Ativar a georreferenciação na Leica FOTOS para esta câmara



### Notas

- A utilização de GPS e tecnologias relacionadas pode ser restringida em certos países ou regiões. As violações serão processadas pelas autoridades nacionais. Portanto, antes de viajar para o estrangeiro, deve informar-se sempre junto da embaixada do país em questão ou do seu operador turístico.
- O estabelecimento da ligação Bluetooth demora alguns segundos. Se na câmara estiver ativo um desligamento automático, isto deve ser tido em consideração na seleção do respetivo tempo de espera.
- Durante a reprodução, as captações com informações de localização são assinaladas com o símbolo de georreferenciação.



## ESTADO DA GEORREFERENCIAÇÃO

O estado das informações de localização atuais é indicado no monitor, enquanto as barras de informação forem exibidas e a georreferenciação estiver ativa. O ecrã de estado exibe sempre o estado da georreferenciação atual. Adicionalmente, o estado da georreferenciação aparece também no visor superior.

	As informações de localização são atuais (última determinação da posição há no máx. 15 min).
	As informações de localização já não são seguramente atuais (última determinação da posição há no máx. 12 h).
	As informações de localização estão desatualizadas (última determinação da posição há mais de 12 h). Não são escritos quaisquer dados de posição nos dados Exif.
Nenhum ícone	A georreferenciação não está ativa.

Enquanto a câmara estiver ligada à Leica FOTOS, as informações de localização estão sempre a ser atualizadas. A função Bluetooth da câmara, bem como do dispositivo móvel têm de permanecer ligados, por isso, para as informações mais atuais. No entanto, não é necessário que a app esteja aberta em primeiro plano.

## TRANSFERÊNCIA DE DADOS

Os dados podem ser facilmente transferidos para dispositivos móveis com Leica FOTOS. Em alternativa, a transferência pode ser feita por meio de um leitor de cartões ou por cabo USB.

### SOBRE A LEICA FOTOS

- ▶ Consultar o capítulo "Leica FOTOS" (p. 264)

### SOBRE O CABO USB

A câmara apoia diferentes possibilidades de transferência (modo de dispositivo de armazenamento em massa e modo PTP). É possível estipular permanentemente o modo desejado ou selecionado de novo com cada ligação.

Configuração de fábrica: **PTP**

- ▶ No menu principal, selecionar **Camera Settings**
- ▶ Selecionar **USB-Mode**
- ▶ Selecionar a definição desejada (**Mass Storage**, **PTP**, **Select on connection**)

### Notas

- A utilização de um leitor de cartões é recomendada para a transferência de ficheiros maiores.
- Enquanto os dados estão a ser transferidos, a ligação USB não pode ser interrompida, caso contrário o computador e/ou a câmara podem "entrar em crash" e até mesmo provocar danos irreparáveis no cartão de memória.
- Enquanto os dados estão a ser transferidos, a câmara não pode ser desligada ou desligar-se-á, ela própria, devido à redução da capacidade de bateria, caso contrário o computador pode "entrar em crash". Pela mesma razão, a bateria não pode ser removida em caso algum, se a ligação estiver ativada.





## PREDEFINIÇÕES PRÁTICAS

### TOUCH AF

Com Touch AF, o campo de medição AF pode ser colocado diretamente.

Configuração de fábrica: **On**

- ▶ No menu principal, selecionar **Camera Settings**
- ▶ Selecionar **Touch AF**
- ▶ Selecionar **On/Off**

#### Para colocar o campo de medição AF

- ▶ Tocar no local desejado sobre o monitor

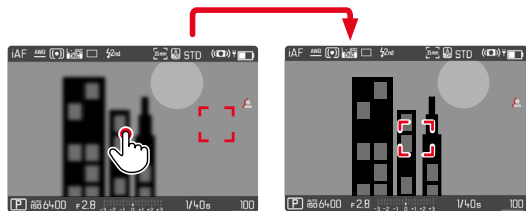

#### Para voltar a colocar o campo de medição no centro do monitor

- ▶ Tocar duplamente sobre o monitor

### Notas

- Esta função está à disposição com os seguintes métodos de medição AF: **Spot**, **Field**, **Zone**, **Tracking** e **Face Detection**.
- Nos métodos de medição **Spot**, **Field**, **Zone** e **Face Detection** é focado automaticamente logo a seguir. No método de medição **Tracking** o campo de medição permanece no ponto selecionado e a autofocagem inicia-se ao tocar no disparador.
- Esta definição aplica-se quer ao modo de fotografia quer ao de vídeo do mesmo modo.

### TOUCH AF NO MODO EVF

Ao utilizar o EVF, o Touch AF está desligado por defeito para evitar o movimento accidental do campo de medição AF. O Touch AF também pode ser utilizado com o EVF.

Configuração de fábrica: **Off**

- ▶ No menu principal, selecionar **Camera Settings**
- ▶ Selecionar **Touch AF in EVF**
- ▶ Selecionar **On/Off**

### Nota

- Esta definição aplica-se quer ao modo de fotografia quer ao de vídeo do mesmo modo.



## DEFINIÇÃO PERSONALIZADA NA OBJETIVA

O ângulo de rotação total da objetiva utilizado para a focagem pode ser adaptado individualmente. A definição selecionada identifica o ângulo de rotação que é necessário para uma alteração da focagem de infinito até à distância mínima possível. Por exemplo, numa definição para **90°**, a área de foco total será percorrida com um quarto de volta do anel de focagem. Numa definição para **360°**, é necessário uma volta completa. Valores menores facilitam uma adaptação mais rápida, valores maiores uma adaptação mais precisa. A definição em **Maximum** oferece a precisão mais elevada.

Ao contrário das definições fixas, uma definição para **Standard MF** provoca uma dependência não linear do ângulo de rotação e da regulação da distância. Ao mesmo tempo, a extensão da alteração depende da velocidade de rotação de forma dinâmica. Com uma rotação mais lenta é produzida, com o mesmo ângulo de rotação, p. ex. de 45°, uma alteração menor do que com uma rotação mais rápida.

Configuração de fábrica: **Standard MF**

- ▶ No menu principal, selecionar **Focusing**
- ▶ Selecionar **MF Setup**
- ▶ Selecionar a definição desejada  
(**Standard MF**, **90°**, **120°**, **150°**, **180°**, **210°**, **240°**, **270°**, **300°**, **330°**, **360°**, **Maximum**)

### Notas

- As definições **Standard MF** e **Maximum** são fortemente dependentes da objetiva. Por exemplo, **Maximum** pode significar um ângulo de rotação de 360° ou 720°.

## INCREMENTO EV

Pode escolher entre gradações 1/2 EV ou 1/3 EV. Isto permite-lhe selecionar entre efeitos mais fortes ou mais subtis das suas definições correspondentes.

Esta definição não se refere apenas a definições para a compensação da exposição. Ela determinada ainda a "sensibilidade" das rodas de ajuste no modo normal de captação, i. ex. com que incremento deve ser realizada a definição dos tempos de exposição e do diafragma. Se a definição estiver em **1/2**, os tempos de exposição e o valor do diafragma alteram-se para uma posição de encaixe mais forte com cada rotação, a respetiva definição pode assim ser realizada com mais rapidez. Se a definição estiver em **1/3**, é possível uma definição mais precisa.

Configuração de fábrica: **1/3**

- ▶ No menu principal, selecionar **Camera Settings**
- ▶ Selecionar **EV Increment**
- ▶ Selecionar a definição desejada  
(**1/2**, **1/3**)

## VISUALIZAÇÕES AUXILIARES

A Leica SL2 dispõe de 4 perfis de informação independentes, que contêm diferentes combinações das visualizações auxiliares disponíveis. Estão disponíveis as seguintes funções:

- Barras de informação (ver p. 106)
- Grelha (apenas para o modo de captação, ver p. 106)
- Focus Peaking (ver p. 107)
- Clipping (ver p. 106)
- Nível de água (apenas para o modo de captação, ver p. 108)
- Histograma (ver p. 109)

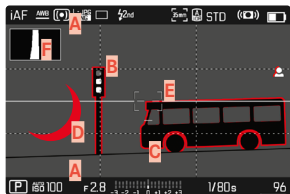

- A** Barras de informação (= cabeçalho e rodapé)
- B** Grelha
- C** Focus Peaking
- D** Clipping
- E** Nível de água
- F** Histograma

## PERFIS DE INFORMAÇÃO

Podem ser utilizados até 4 perfis independentes. Para cada perfil, podem ser selecionadas as funções desejadas separadamente e eventualmente definidas. A mudança de um perfil para outro é realizada depois no modo em curso, através do acesso direto (ver p. 71). Na configuração de fábrica isto é o botão **FN**. Deste modo, é possível mudar rapidamente de uma imagem para outra.

Na configuração de fábrica, os seguintes perfis estão predefinidos:

Perfil	Configuração de fábrica
1	Apenas para barras de informação (cabeçalhos e rodapés)
2	Imagem de ecrã total (todas as visualizações auxiliares <b>Off</b> )
3	Info Bars, Clipping / Zebra, Focus Peaking, Histogram
4	Info Bars, Clipping / Zebra, Grid, Level Gauge

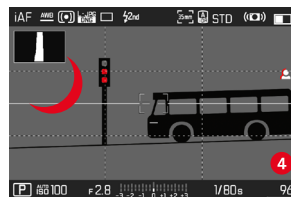
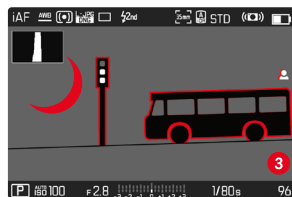



## MUDAR PERFIS DE INFORMAÇÃO

- ▶ Pressionar o botão de função ocupado com a função **Toggle Info Levels**
  - Na configuração de fábrica isto é o botão FN.

### Nota

- No modo de reprodução, estão disponíveis os mesmos perfis de informação como no modo de captação. No entanto, o perfil que está ativo no momento é armazenado separadamente.

## DESATIVAR DETERMINADOS PERFIS DE INFORMAÇÃO

É possível limitar o número de perfis de informação, ativando ou desativando determinados perfis. Ao mesmo tempo, é necessário que no mínimo um perfil fique ativo, mas este também pode estar "vazio".

- ▶ No menu principal, selecionar **Camera Settings**
- ▶ Selecionar **Capture Assistants**
- ▶ Selecionar o perfil desejado
- ▶ Selecionar **On/Off**

## ADAPTAR OS PERFIS DE INFORMAÇÃO

- ▶ No menu principal, selecionar **Camera Settings**
- ▶ Selecionar **Capture Assistants**
- ▶ Selecionar **Setting**
- ▶ Selecionar o perfil desejado
- ▶ Selecionar a função desejada
- ▶ Selecionar a definição desejada

Função	Definições disponíveis
Info Bars	On, Off
Grid	3 x 3, 6 x 4, Off
Clipping / Zebra	Off, Upper limit (valor entre 200 e 255)
Focus Peaking	On, Off Cor (Red, Blue, Green, White) e sensibilidade (as definições aplicam-se a <u>todos</u> os perfis de informação)
Level Gauge	On, Off
Histogram	On, Off

### Nota

- Parece ser adequado reservar um perfil de informação "vazio", no qual todas as funções estão colocadas em **Off**. Deste modo, todas as visualizações podem ser ocultadas provisoriamente. Isto possibilita uma imagem de ecrã total sem visualizações perturbadoras.

## VISUALIZAÇÕES DISPONÍVEIS

### BARRAS DE INFORMAÇÃO

Os cabeçalhos e os rodapés indicam as definições atualmente ativas, bem como os valores de exposição. Uma lista das visualizações pode ser encontrada no capítulo "Visualizações" (ver p. 28).



### GRELHA

As grelhas dividem o campo de imagem em vários campos. Facilitam, por exemplo, a composição da imagem, bem como o alinhamento exato da câmera. A divisão da grelha pode ser adaptada ao motivo.

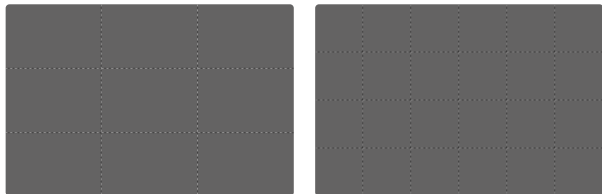

Estão disponíveis duas visualizações de grelha. Elas dividem o campo de imagem em 3x3 ou 6x4 campos.

### CLIPPING

O visor de clipping indica áreas de imagem muito brilhantes. Esta função permite um controle muito simples e preciso da definição da exposição. Zonas sobre-expostas piscam com a cor preta.



### DETERMINAR VALOR LIMITE

Para adaptar estas visualizações a condições específicas ou às suas ideias criativas, pode determinar um valor limite para estas visualizações, i. e. em que grau de sobre-exposição elas aparecem.

- ▶ No menu principal, selecionar **Camera Settings**
- ▶ Selecionar **Capture Assistants**
- ▶ Selecionar **Setting**
- ▶ Selecionar o perfil desejado
- ▶ Selecionar **Clipping / Zebra**
- ▶ Selecionar **Upper limit**
- ▶ Selecionar o valor desejado (de **200** a **255**)

## FOCUS PEAKING

Nesta função auxiliar, as arestas de partes do motivo bem focadas são destacadas com cor.

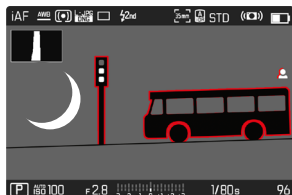

Se a função Focus Peaking estiver ativa, aparece  à direita da imagem com a visualização da cor utilizada.

### COR DA MARCAÇÃO

A cor da marcação pode ser definida. Esta definição aplica-se a todos os perfis de informação.

Configuração de fábrica: **Red**

- ▶ No menu principal, selecionar **Focusing**
- ▶ Selecionar **Focus Assist**
- ▶ Selecionar **Focus Peaking**
- ▶ Selecionar a definição desejada (**Red**, **Green**, **Blue**, **White**)

## SENSIBILIDADE

A sensibilidade também pode ser adaptada. Esta definição aplica-se a todos os perfis de informação.

Configuração de fábrica: **High**

- ▶ No menu principal, selecionar **Focusing**
- ▶ Selecionar **Focus Assist**
- ▶ Selecionar **Peaking Sensitivity**
- ▶ Selecionar a definição desejada (**Low**, **High**)

### Nota

- A marcação das partes do motivo focadas com nitidez é baseada no contraste do motivo, i. e. em diferenças de claro/escuro. Isto pode provocar que partes do motivo com grande contraste sejam marcadas incorretamente, apesar de não estarem focadas com nitidez.

## NÍVEL DE ÁGUA

Graças aos sensores integrados, a câmera pode exibir a sua orientação. Com a ajuda destas visualizações, a câmera pode ser alinhada com precisão nos eixo longitudinal e eixo transversal para motivos críticos, tais como fotografias arquitetônicas de um tripé.

Desvios em relação ao eixo longitudinal (quando a câmera, na direção de visualização, está inclinada para cima ou para baixo) são indicados no centro da imagem (1) através de um traço curto. Desvios em relação ao eixo transversal (quando a câmera está inclinada para a esquerda ou direita) são indicados no centro da imagem (2) através de dois traços longos.

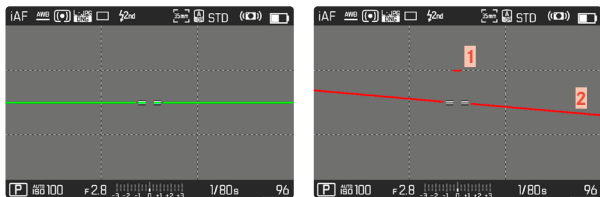

### Nota

- Em captações em formato vertical, a câmera ajusta automaticamente o nível de água em conformidade.

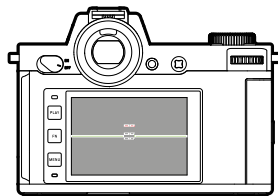

Alinhamento correto

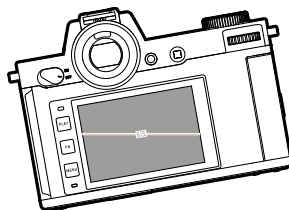

Inclinado lateralmente para a esquerda

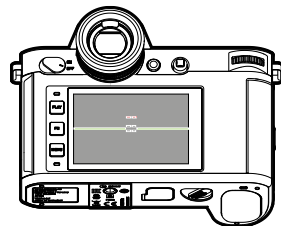

Inclinado na direção de visualização para baixo

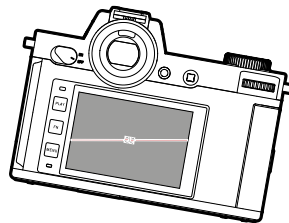

Inclinado lateralmente para a direita

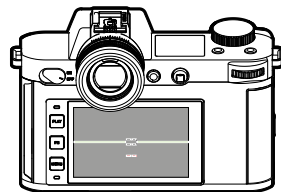

Inclinado na direção de visualização para cima

## HISTOGRAMA

O histograma mostra a distribuição da luminosidade na captação. O eixo horizontal corresponde aos valores tonais do preto (esquerda) ao cinzento e ao branco (direita). O eixo vertical corresponde ao número de píxeis com o respetivo brilho.

Este modo de visualização permite uma avaliação rápida e fácil da definição da exposição.



### Notas

- O histograma é sempre baseado no brilho apresentado; dependendo das definições utilizadas, pode não mostrar a exposição final.
- No modo de captação, o histograma é um "indicador de tendência".
- Na reprodução de uma imagem, o histograma pode ser ligeiramente diferente do da captação.
- O histograma refere-se sempre à secção da captação apresentada no momento.

## ATIVAR/DESATIVAR TEMPORARIAMENTE FUNÇÕES INDIVIDUAIS

As seguintes funções auxiliares podem ser ativadas e desativadas temporariamente:

- Focus Peaking
- Clipping
- ▶ Atribuir a função auxiliar desejada a um botão de função (ver p. 71)
- ▶ Pressionar o respetivo botão de função
  - O estado da função auxiliar é alterado.
  - Na imagem do monitor aparece a respetiva indicação.

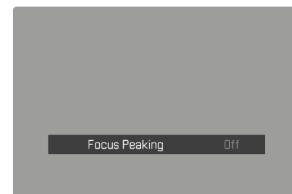
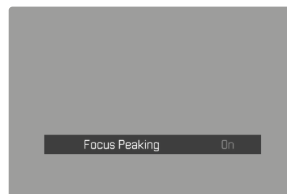

Ao mudar para outro perfil de informação ou ao desligar a câmara, a definição temporária é reposta.



## MELHORAMENTO LIVE VIEW

Num ambiente muito escuro (por exemplo de noite), a composição da imagem é frequentemente muito difícil, porque os motivos não são praticamente visíveis. A função **Enhanced Live View** deve permitir a composição da imagem nessas situações. Para este fim, a imagem é melhorada em Live View através de um aumento muito grande do valor ISO e da redução da taxa de refrescamento. As captações não são afetadas por isso. Na Live View ocorrem ruído de imagem e arrastamento de imagem fortes com movimento por razões técnicas. A função só está ativa com luz ambiente muito reduzida.

Consoante o modo de exposição selecionado e outras definições, a Live View mostra uma pré-visualização da exposição, se o disparador é pressionado ligeiramente e mantido (consultar a secção "Controlo da exposição" a partir da página 141).

- ▶ No menu principal, selecionar **Live View Settings**
- ▶ Selecionar **Enhanced Live View**
- ▶ Selecionar **On/Off**

### Notas

- Mesmo quando **Enhanced Live View** foi definida para **On**, a função não está ativa com luminosidade suficiente.
- No modo AF, a função **Enhanced Live View** não está ativa temporariamente durante uma medição da distância em curso.
- Quando **Enhanced Live View** está definida para **On**, **Focus Peaking** não está disponível.

## FUNÇÕES AUXILIARES AF

### LUZ AUXILIAR AF

A luz auxiliar AF incorporada alarga a gama de funcionamento do sistema AF mesmo com más condições de iluminação. Quando a função está ativada, esta luz está acesa sob essas condições, enquanto a medição é realizada.

Configuração de fábrica: **On**

- ▶ No menu principal, selecionar **Camera Settings**
- ▶ Selecionar **AF Assist Lamp**
- ▶ Selecionar **On/Off**

### Notas

- A luz auxiliar AF ilumina uma área até aproximadamente 5 m.
- A luz auxiliar AF desliga-se automaticamente quando a focagem é bem sucedida (campo de medição AF verde) ou falha (campo de medição AF vermelho).

## CONFIRMAÇÃO AF ACÚSTICA

É possível ter a focagem bem sucedida em modo AF confirmada por um sinal acústico.

Configuração de fábrica: **Off**

- ▶ No menu principal, selecionar **Camera Settings**
- ▶ Selecionar **Acoustic Signal**
- ▶ Selecionar **AF Confirmation**
- ▶ Selecionar **On**
- ▶ Selecionar **Volume**
- ▶ Selecionar **Low/High**





## FOTOGRAFAR

As definições descritas neste capítulo aplicam-se apenas ao modo de fotografia. Elas fazem, por isso, parte do menu de fotografia e têm de ser chamadas e definidas sempre a partir do modo de fotografia (consultar o capítulo "Operação da câmera" na secção "Controlo do menu"). Os pontos de menu homónimos no menu de vídeo são independentes destes.

As informações sobre a captação são indicadas tanto no visor superior como na imagem do monitor (EVF). Para a definição da imagem ver p. 104. Pormenores sobre as visualizações podem ser encontrados no capítulo "Visualizações".

### MODO DE CAPTAÇÃO

As funções e opções de configuração descritas em baixo referem-se, por princípio, à captação de imagens únicas. Para além da captação de imagem única, a Leica SL2 também oferece vários outros modos de operação. Notas sobre a sua função e opções de configuração podem ser encontradas nas secções correspondentes.

- ▶ No menu principal, seleccionar **Drive Mode**
- ▶ Seleccionar a variante da função desejada

Modo	Opções de configuração/variantes
Captação de imagem única	<b>Single</b>
Captação em série (ver p. 146)	Velocidade: - <b>Continuous - Low Speed</b> - <b>Continuous - Medium Speed</b> - <b>Continuous - High Speed</b> - <b>Continuous - Very High Speed</b>
Captação em intervalos (ver p. 147)	<b>Number of Frames</b> Intervalo entre as captações ( <b>Intervalo</b> ) Tempo de espera ( <b>Countdown</b> )
Variação da exposição (ver p. 149)	<b>Number of Frames</b> (3 ou 5) <b>EV Steps</b> <b>Exposure Compensation</b>
Multishot (ver p. 150)	Tempo de espera ( <b>Self Timer</b> ) <b>Motion artefacts correction</b>
Disparador automático (ver p. 152)	Tempo de espera: - <b>Self Timer 2 s</b> - <b>Self Timer 12 s</b>



## FOCAGEM (FOCALIZAÇÃO)

Com a Leica SL2, a focagem pode ser feita automática ou manualmente. Ao fotografar com autofocagem, estão disponíveis 3 modos de operação e 4 métodos de medição. Se utilizar objetivas MF, só é possível a definição manual.

### FOTOGRAFAR COM AF

- ▶ Seleccionar o modo de operação AF desejado
- ▶ Se necessário, posicionar o campo de medição AF
- ▶ Tocar no disparador e manter
  - A focagem é feita uma vez (AFs) ou continuamente (AFc).
  - Se a medição for bem sucedida: campo de medição AF verde.
  - Se a medição não for bem sucedida: campo de medição AF vermelho.
  - Alternativamente, a focagem e/ou a definição da exposição podem ser realizadas e armazenadas com o joystick (armazenamento dos valores medidos, ver p. 141).
- ▶ Acionar

### FOTOGRAFAR COM MF

- ▶ Seleccionar **MF** como modo de focagem (ver p. 123)
- ▶ Focalização com anel de focagem
- ▶ Acionar

Para mais informações, consultar os capítulos seguintes.

## MODOS DE AUTOFOCAGEM

Estão disponíveis os seguintes modos de operação AF: **AFs**, **AFc** e **Intelligent AF**. O modo de operação AF atual é apresentado no cabeçalho.

Configuração de fábrica: **Intelligent AF**

- ▶ No menu principal, seleccionar **Focusing**
- ▶ Seleccionar **Focus Mode**
- ▶ Seleccionar a definição desejada (**Intelligent AF**, **AFs**, **AFc**)

### AF INTELIGENTE

Adequado para todos os motivos. A câmara selecciona automaticamente entre AFs e AFc.

#### AFs (single)

Adequado para motivos sem ou com muito pouco movimento. A focagem é feita apenas uma vez e depois permanece armazenada enquanto o disparador for mantido no ponto de pressão. Isto também se aplica quando o campo de medição AF é apontado para outro objeto.

#### AFc (contínuo)

Adequado para motivos em movimento. A focagem é continuamente ajustada ao motivo no campo de medição AF, desde que o disparador seja mantido pressionado no 1.º ponto de pressão.





## MÉTODOS DE MEDIÇÃO DA AUTOFOCAGEM

Há diferentes métodos de medição disponíveis para a focagem no modo AF. A focagem bem-sucedida é indicada por um campo de medição verde, uma terminada sem sucesso por um campo vermelho.

Configuração de fábrica: **Multi-Field**

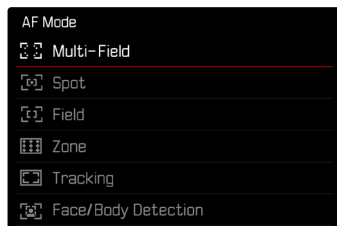

- ▶ No menu principal, selecionar **Focusing**
- ▶ Selecionar **AF Mode**
- ▶ Selecionar a definição desejada (**Multi-Field**, **Spot**, **Field**, **Zone**, **Tracking**, **Face Detection**)

### Notas

- A focagem usando AF pode falhar:
  - quando a distância até ao motivo visado é demasiado longa (em modo macro) ou demasiado curta
  - quando o motivo não está suficientemente iluminado
- Com Touch AF, o campo de medição AF pode ser colocado diretamente. Para mais informações, ver p. 102.

## MEDIÇÃO MULTI-FIELD

Vários campos de medição são registados de forma totalmente automática. Esta função é particularmente adequada para instantâneos.

### MEDIÇÃO PONTUAL / DO CAMPO

Ambos os métodos focam apenas as partes do motivo dentro dos respetivos campos de medição AF. Os campos de medição estão assinalados por uma pequena moldura (medição do campo) ou uma cruz (medição pontual). Graças à área de medição particularmente pequena da medição pontual, ela pode ser concentrada em pormenores do motivo muito pequenos.

A área de medição ligeiramente maior da medição do campo é menos problemática quando se aponta, mas ainda permite uma medição seletiva.

Estes métodos de medição também podem ser utilizados para séries de captações em que o motivo está sempre em foco na mesma posição descentrada na imagem.

Para tal, o campo de medição AF pode ser deslocado para outro ponto (ver p. 122).

## ZONE

Neste método de medição são registadas as secções do motivo com um grupo coeso composto por campos de 5 x 5. Esta função reúne uma certa segurança para instantâneos com a possibilidade de apontar também para motivos maiores.



Após realizada a definição, são visualizados os campos de medição, nos quais são exibidas partes dos motivos focadas.

## PERSEGUIÇÃO

Esta variante da medição do campo ajuda no registo de motivos em movimento. O motivo por baixo do campo de medição é focado continuamente, a seguir a ter sido registado pela primeira vez.

▶ Orientar o campo de medição para o motivo desejado (através da rotação da câmara ou deslocação do campo de medição)

▶ Tocar no disparador e manter

ou

▶ Pressionar e manter pressionado o joystick (desde que ocupado com a função **AF-L** ou **AF-L + AE-L**, ver p. 141)

- O motivo é focado.

▶ Rodar a câmara para a secção desejada

- O campo de medição "persegue" o motivo armazenado e o motivo é focado continuamente.

### Nota

- Este método de medição foca continuamente, mesmo quando está definido como modo de operação AF **AFs**.

## POSIÇÃO INICIAL NA PERSEGUIÇÃO

Configuração de fábrica: **Center**

É possível determinar em que posição a perseguição deve ter início.

<b>Center</b>	Centro do ecrã
<b>Last Position</b>	Posição final da última perseguição Exemplo: um automóvel segue da esquerda para a direita através da imagem. A captação é realizada na extremidade direita da imagem. A medição seguinte tem início na extremidade direita da imagem.
<b>Recall</b>	Posição inicial da última perseguição Exemplo: um automóvel segue da esquerda para a direita através da imagem. A captação é realizada na extremidade direita da imagem. A medição seguinte tem início na extremidade esquerda da imagem.

- ▶ No menu principal, seleccionar **Focusing**
- ▶ Seleccionar **AF Setup**
- ▶ Seleccionar **AF Tracking Start Position**
- ▶ Seleccionar a definição desejada (**Last Position**, **Recall**, **Center**)

## RECONHECIMENTO DE PESSOAS (RECONHECIMENTO FACIAL)

O reconhecimento de pessoas é um alargamento do reconhecimento facial. Neste procedimento, são reconhecidos para além de modelos biométricos de rostos também modelos do corpo e utilizados para a focagem. Deste modo, uma pessoa que tenha sido medida uma vez pode ser perseguida continuamente, mesmo que o rosto não seja visível por pouco tempo. Sobretudo com várias pessoas na imagem, esta função impede de uma forma mais eficaz "saltos" involuntários para outros rostos.

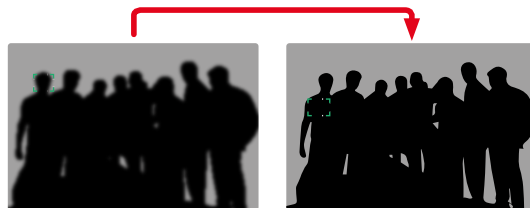

Se no reconhecimento facial for detetado um olho, a focagem é realizada sobre o mesmo. Se vários olhos tiverem sido reconhecidos, é possível selecionar que olho deve ser focado. O olho atualmente selecionado é destacado.

Além disso, é possível selecionar facilmente o rosto desejado na imagem com vários rostos.

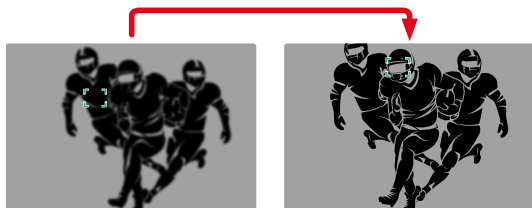

#### Para mudar de um rosto para outro

- ▶ Pressionar o joystick na direção desejada

#### Para mudar o olho focado

- ▶ Pressionar o joystick

## DEFINIÇÕES AF

### PERFINS AF

Configuração de fábrica: **Children / Pets**

Com os perfis AF, o comportamento da autofocagem pode ser adaptado ao tipo de motivo de forma ideal. Eles determinam com que sensibilidade a autofocagem reage a alterações do motivo.

Existem 4 perfis AF predefinidos:

Perfis AF	Situação típica
<b>Children / Pets</b>	Movimentos normais
<b>Team sports</b>	Mudanças de direção rápidas, imprevisíveis
<b>Runner</b>	Movimentos constantes
<b>Wildlife</b>	Aparecimento súbito e mudança de direção

Cada um destes perfis contém três parâmetros: **Depth Sensitivity**, **Field Movement** e **Shift in Direction**.

Valores mais altos:	Valores mais baixos:
<b>Depth Sensitivity</b>	
As alterações da distância em relação ao motivo são realizadas imediatamente	A adaptação é levemente retardada para evitar saltos de focagem involuntários, quando por exemplo um objeto passa à frente do motivo por pouco tempo
<b>Field Movement</b>	
Num movimento do campo de focagem ativo, a câmera muda para o próximo campo de focagem o mais depressa possível	Mudança gradual para os campos de focagem vizinhos para evitar erros causados por movimentos ligeiros
<b>Shift in Direction</b>	
Em alterações súbitas do movimento do motivo, a focagem adapta-se imediatamente	Focagem mais estável com movimentos regulares

#### CHAMAR O PERFIL ATIVO

- ▶ No menu principal, seleccionar **Focusing**
- ▶ Seleccionar **AF Setup**
- ▶ Seleccionar **AF Profiles**

#### MUDAR DE PERFIL ATIVO

- ▶ Chamar perfil ativo
- ▶ Pressionar o joystick/a roda de polegar
  - O perfil atual é assinalado como alterável através de letra vermelha e dois triângulos brancos pequenos de ambos os lados.
- ▶ Pressionar o joystick para a esquerda/para a direita  
ou
- ▶ Rodar a roda de polegar

#### ADAPTAR PERFIL ATIVO

- ▶ Chamar perfil ativo
- ▶ Seleccionar o parâmetro desejado
- ▶ Pressionar o joystick/a roda de polegar
- ▶ Definir o valor desejado

#### REPOR PERFIL ATIVO

- ▶ Chamar perfil ativo
- ▶ Pressionar o joystick para a direita
- ▶ Pressionar o joystick/a roda de polegar

## FOCAGEM PRÉVIA

Se a função estiver ativada, a câmera realiza um mapeamento contínuo da profundidade em tempo real, ainda antes da focagem propriamente dita. Deste modo, os pontos de focagem possíveis de uma cena são logo pré-identificados. A autofocagem é assim fortemente acelerada.

A focagem prévia é compatível com todos os modos de operação AF e métodos de medição AF.

Configuração de fábrica: **On**

- ▶ No menu principal, selecionar **Focusing**
- ▶ Selecionar **AF Setup**
- ▶ Selecionar **Pre Focus**
- ▶ Selecionar **On/Off**

## LIMITE DE FOCAGEM

A área de focagem pode ser limitada à área macro. Desta forma, a focagem automática é nitidamente acelerada.

Configuração de fábrica: **Off**

- ▶ No menu principal, selecionar **Camera Settings**
- ▶ Selecionar **Focus Limit (Macro)**
- ▶ Selecionar **On/Off**

### Notas

- A área de focagem é diferente consoante a objetiva (consultar o respetivo manual).
- Esta função não está disponível para determinadas objetivas:
  - objetivas montadas com adaptador (p. ex. objetivas M da Leica com adaptador L M)
  - determinadas objetivas SL da Leica



## DEFINIÇÃO RÁPIDA AF

A definição rápida AF disponibiliza as seguintes funções:

- Mudança rápida do método de medição AF
- Alteração do tamanho do campo de medição (apenas **Field** e **Face Detection**)

Qual das duas funções aparece primeiro na chamada da definição rápida AF, depende do modo de operação AF ativo.

A imagem do monitor permanece visível continuamente durante toda a definição.

## CHAMAR A DEFINIÇÃO RÁPIDA AF

- ▶ Tocar no monitor e manter
  - Todas as visualizações auxiliares serão ocultadas.
  - Se o método de medição for definido como **Field**/**Face Detection**, aparecerão triângulos vermelhos em dois cantos do campo de medição.



- Em todos os outros modos de operação AF aparece diretamente o menu de barras **AF Mode**.

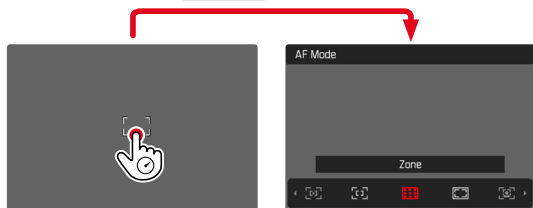

## ALTERAR O TAMANHO DO CAMPO DE MEDIÇÃO AF

(apenas **Field** e **Face Detection**)

- ▶ Rodar a roda de polegar
- ou
- ▶ Contrair/expandir
    - O tamanho do campo de medição AF é ajustável em 3 níveis.

## MUDAR DE MÉTODO DE MEDIÇÃO AF

Se o modo de operação AF ativo é **Field** ou **Face Detection**, é necessário chamar primeiro o menu de barras **AF Mode**:

- ▶ Rodar a roda de ajuste frontal
  - Aparece o menu de barras **AF Mode**.
- ▶ Selecionar o método de medição desejado
  - A definição também pode ser realizada com a roda de ajuste frontal.
  - A definição é assumida automaticamente após aprox. 3 s, o menu de barras desaparece.

## Nota

- A definição rápida AF só pode ser chamada quando a função **Touch AF** está ativa (ver pág.. 102).



## FUNÇÕES AUXILIARES AF

### AMPLIAÇÃO NO MODO AF

Para uma melhor avaliação das definições, a ampliação pode ser chamada independentemente da focagem.

Para isso, a função **Magnification** deve ser atribuída a um dos botões de função (ver p. 71).

#### Para atribuir a função a um botão de função

- ▶ Ver p. 71

#### Para chamar a ampliação

- ▶ Pressionar o botão de função
  - Aparece uma secção de imagem ampliada. A sua posição depende da posição do campo de medição AF.
  - O rectângulo dentro da moldura do lado direito mostra a ampliação atual, bem como a posição da secção visualizada.
  - A ampliação tem início no 1.º de 3 níveis de ampliação.

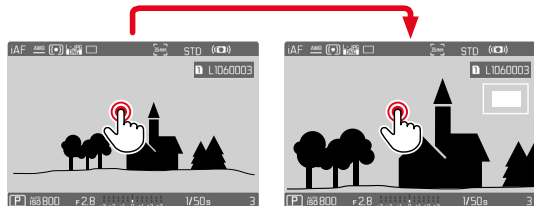

#### Para ajustar o nível de ampliação

- ▶ Rodar a roda de polegar/roda de ajuste frontal
  - A secção de imagem muda entre os níveis de ampliação.

#### Para mudar a posição da secção

- ▶ Deslizar para deslocar aleatoriamente a posição da secção na imagem ampliada

ou

- ▶ Pressionar o joystick na direção desejada

#### Para terminar a ampliação

- ▶ Tocar no disparador

#### Notas

- A ampliação permanece ativa até ser terminada.
- O nível de ampliação utilizado por último é mantido, quando a função for chamada a seguir.



## LUZ AUXILIAR AF

A luz auxiliar AF incorporada alarga a gama de funcionamento do sistema AF mesmo com más condições de iluminação. Quando a função está ativada, esta luz está acesa sob essas condições, enquanto a medição é realizada.

Sobre a definição, ver p. 110.

## CONFIRMAÇÃO AF ACÚSTICA

É possível ter a focagem bem sucedida em modo AF confirmada por um sinal acústico (ver pág. 85).

## DESLOCAR O CAMPO DE MEDIÇÃO AF

Todos métodos de medição AF permitem uma deslocação do campo de medição AF antes da focagem.

- ▶ Pressionar o joystick na direção desejada  
ou
- ▶ Tocar no local desejado sobre o monitor  
(quando o Touch-AF está ativo)

### Notas

- O campo de medição permanece também, numa mudança do método de medição AF e ao desligar a câmara, na posição utilizada por último para o método de medição AF.
- Ao combinar o método de medição da exposição **Spot** com os métodos de medição AF **Spot**, **Field** e **Zone**, os campos de medição são acoplados. A medição da exposição é então medida na posição determinada pelo campo de medição AF, mesmo que seja deslocada.

## MUDANÇA RÁPIDA DA POSIÇÃO DE MEDIÇÃO AF

A função **Toggle Focus Point** permite, no modo de fotografia, uma mudança rápida entre duas posições de medição.

A primeira chamada da função coloca a posição do campo de medição AF novamente no centro da imagem. Com cada outra chamada, o campo de medição AF salta do centro da imagem para a posição de focagem utilizada por último e vice-versa.

Para isso, a função **Toggle Focus Point** deve ser atribuída a um dos botões de função (ver p. 71).

### Nota

- Esta função está disponível para os modos de operação AF **Spot**, **Field**, **Zone** e **Tracking**.

## FOCALIZAÇÃO MANUAL (MF)

Para certos motivos e situações, a focagem manual pode ser mais eficaz do que a autofocagem.

- quando a mesma definição é precisa para várias captações
- se a utilização do armazenamento dos valores medidos for mais complexa
- quando em captações de paisagens a definição para infinito deve ser mantida
- se más condições de iluminação, ou seja, muito escuras, não permitem um modo AF ou só permitem um modo AF mais lento

▶ No menu principal, seleccionar **Focusing**

▶ Seleccionar **Focus Mode**

▶ Seleccionar **MF**

▶ Rodar o anel de focagem até que a parte do motivo desejada esteja focada

## FUNÇÕES AUXILIARES MF

As seguintes funções auxiliares estão disponíveis para a focagem manual.

### FOCUS PEAKING

Nesta função auxiliar, as arestas de partes do motivo bem focadas são destacadas com cor.

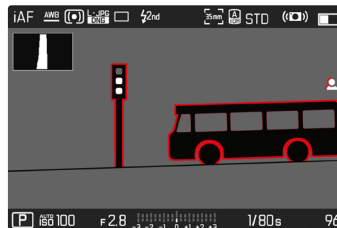

Se a função Focus Peaking estiver ativa, aparece  à direita da imagem com a visualização da cor utilizada. A cor da marcação pode ser definida. A sensibilidade também pode ser adaptada. A ativação desta função é controlada a partir dos perfis de informação (ver p. 104).

▶ Ativar função

▶ Rodar o anel de focagem para que as partes desejadas do motivo sejam marcadas

### Nota

- A marcação das partes do motivo focadas com nitidez é baseada no contraste do motivo, i. e. em diferenças de claro/escuro. Isto pode provocar que partes do motivo com grande contraste sejam marcadas incorretamente, apesar de não estarem focadas com nitidez.



## AMPLIAÇÃO NO MODO MF

Quanto maiores forem os detalhes do motivo reproduzidos, melhor pode ser avaliada a sua nitidez e mais precisamente pode ser ajustada a nitidez.

Na focagem manual, esta função pode ser ativada manualmente ou chamada independentemente disso.

### CHAMADA COM O ANEL DE FOCAGEM

Quando o anel de focagem é rodado, é visualizada automaticamente uma secção de imagem ampliada.

- ▶ No menu principal, seleccionar **Focusing**
- ▶ Seleccionar **Focus Assist**
- ▶ Seleccionar **Auto Magnification**
- ▶ Seleccionar **On**
- ▶ Rodar o anel de focagem
  - Aparece uma secção de imagem ampliada. A sua posição depende da posição do campo de medição AF.
  - O rectângulo dentro da moldura do lado direito mostra a ampliação atual, bem como a posição da secção visualizada.
  - A ampliação tem início no 1.º de 3 níveis de ampliação.

### Para ajustar o nível de ampliação

- ▶ Rodar a roda de polegar/roda de ajuste frontal

### Para mudar a posição da secção

- ▶ Deslizar para deslocar aleatoriamente a posição da secção na imagem ampliada

ou

- ▶ Pressionar o joystick na direção desejada

### Para terminar a ampliação

- ▶ Tocar no disparador

ou

- ▶ Reduzir a ampliação, até a visualização total voltar a aparecer

### Nota

- Aprox. 5 s após a última rotação do anel de focagem, a ampliação é automaticamente cancelada.

## CHAMADA COM O BOTÃO DE FUNÇÃO/JOYSTICK

A função pode ser atribuída a um botão de função ou ao joystick.

### Para atribuir a função a um botão de função

- ▶ Ver p. 71

### Para atribuir a função ao joystick

- ▶ No menu principal, selecionar **Customize Control**
- ▶ Selecionar **Joystick**
- ▶ Selecionar **Magnification**

### Para chamar a ampliação

- ▶ Pressionar botão de função/Joystick
  - Aparece uma secção de imagem ampliada. A sua posição depende da posição do campo de medição AF.
  - O rectângulo dentro da moldura do lado direito mostra a ampliação atual, bem como a posição da secção visualizada.
  - A ampliação tem início no 1.º de 3 níveis de ampliação.

### Para ajustar o nível de ampliação

- ▶ Rodar a roda de polegar/roda de ajuste frontal

### Para mudar a posição da secção

- ▶ Deslizar para deslocar aleatoriamente a posição da secção na imagem ampliada

ou

- ▶ Pressionar o joystick na direção desejada

### Para terminar a ampliação

- ▶ Tocar no disparador

### Nota

- A ampliação permanece ativa até ser terminada.





## VISUALIZAÇÃO DA DISTÂNCIA

Numa focagem manual, são visualizados dados de distância no visor superior.

- Modo de focagem MF: quando se toca ligeiramente no disparador
- Modo de focagem AF: quando se toca ligeiramente no disparador, se mantém a pressão e se roda em seguida o anel de focagem

É possível definir a unidade de medição da visualização (**m** ou **ft**), ver p. 81.

### Nota

- Os dados de distância são estimados com base na posição de focagem transmitida pela objetiva.

## UTILIZAR A AUTOFOCAGEM NO MODO MF

Em caso de necessidade é possível realizar uma focagem automática com o joystick. Como modos de operação AF estão disponíveis AFs e AFc.

Além disso pode ser realizada simultaneamente uma medição e um armazenamento da exposição (ver p. 141).

- ▶ No menu principal, selecionar **Customize Control**
- ▶ Selecionar **Joystick**
- ▶ Selecionar **MF Mode**
- ▶ Selecionar a definição desejada (**AFs**, **AFs + AE-L**, **AFc**, **AFc + AE-L**)

Quando o joystick está pressionado, as funções de medição estão distribuídas da seguinte forma dependendo da definição:

Definição do menu	Joystick	Disparador
AFs + AE-L AFc + AE-L	Exposição e nitidez	–
AFs AFc	Nitidez	Exposição

- ▶ Apontar o motivo desejado
- ▶ Pressionar e manter pressionado o joystick
  - Segue-se a medição e o armazenamento.
- ▶ Em caso de necessidade, realizar outro armazenamento dos valores medidos com o disparador
- ▶ Determinar a secção de imagem final
- ▶ Acionar

## SENSIBILIDADE ISO

A definição ISO cobre no total uma área de ISO 50 a ISO 50 000, permitindo assim uma adaptação adequada às situações específicas.

Com o ajuste manual da exposição, há mais margem de manobra para utilizar a combinação desejada de tempos de exposição e diafragma. Dentro da definição automática é possível estabelecer prioridades, p. ex. por razões da composição da imagem.

Configuração de fábrica: **Auto ISO**

## VALORES ISO FIXOS

Os valores de ISO 50 a ISO 50 000 podem ser selecionados em 11 níveis. A definição ISO manual é realizada em passos EV completos.

- ▶ No menu principal, selecionar **ISO**
- ▶ Selecionar o valor desejado

### Nota

- Particularmente com valores ISO elevados e subsequente processamento de imagem, o ruído e as faixas verticais e horizontais podem tornar-se visíveis, especialmente em áreas grandes e uniformemente claras do motivo.

## DEFINIÇÃO AUTOMÁTICA

A sensibilidade é automaticamente adaptada à claridade exterior ou à combinação predefinida dos tempos de exposição e diafragma. Juntamente com o automatismo de prioridade às aberturas relativas, isto expande o alcance automático do controlo da exposição. O comando automático da sensibilidade ISO é realizado em passos de 1/2 EV ou 1/3 EV, consoante a definição de **EV Increment**.

- ▶ No menu principal, selecionar **ISO**
- ▶ Selecionar **Auto ISO**

## LIMITAR AS ÁREAS DE DEFINIÇÕES

Um valor ISO máximo pode ser definido para limitar o intervalo da definição automática (**Maximum ISO**). Além disso, também pode ser definido um tempo máximo de exposição. Para este fim estão à disposição a definição automática, bem como as velocidades de obturação fixas mais longas entre **1/2 s** e **1/2000 s**.

Para a fotografia com flash, são possíveis definições em separado.

## LIMITAR O VALOR ISO

Estão disponíveis todos os valores a partir de ISO 100.

Configuração de fábrica: **6400**

- ▶ No menu principal, selecionar **Auto ISO Settings**
- ▶ Selecionar **Maximum ISO**
- ▶ Selecionar o valor desejado





## LIMITAR O TEMPO DE EXPOSIÇÃO

Configuração de fábrica: **Auto**

- ▶ No menu principal, selecionar **Auto ISO Settings**
- ▶ Selecionar **Shutter Speed Limit**
- ▶ Selecionar o valor desejado  
(**Auto**, **1/2000**, **1/1000**, **1/500**, **1/250**, **1/125**, **1/60**, **1/30**,  
**1/15**, **1/8**, **1/4**, **1/2**)

## LIMITAR O VALOR ISO (FLASH)

Estão disponíveis todos os valores a partir de ISO 100.

Configuração de fábrica: **6400**

- ▶ No menu principal, selecionar **Auto ISO Settings**
- ▶ Selecionar **Maximum ISO with Flash**
- ▶ Selecionar o valor desejado

## LIMITAR O TEMPO DE EXPOSIÇÃO (FLASH)

Configuração de fábrica: **1/15**

- ▶ No menu principal, selecionar **Auto ISO Settings**
- ▶ Selecionar **Shutter Speed Limit with Flash**
- ▶ Selecionar o valor desejado  
(**Auto**, **1/250**, **1/125**, **1/60**, **1/30**, **1/15**, **1/8**, **1/4**, **1/2**)

## DEFINIÇÃO ISO DINÂMICA

A roda de polegar e a roda de ajuste frontal podem ser configuradas de forma que a definição ISO manual ocorra em tempo real. Ao rodar a roda de ajuste, a definição muda através de todos os valores disponíveis no menu **ISO** (incluindo **Auto ISO**).



## FLOATING ISO

Esta função complementa Auto ISO. Com muitas objetivas de zoom, a intensidade luminosa muda com as alterações da distância focal. Floating ISO adapta, nesta situação, a sensibilidade em gradações finas e garante ao mesmo que as definições selecionadas do valor do diafragma e do tempo de exposição fiquem constantes, nos modos de exposição (semi)automáticos. Deste modo é possível evitar, sobretudo em gravações de vídeo, saltos de luminosidade visíveis.

Configuração de fábrica: **On**

- ▶ No menu principal, seleccionar **Floating ISO**
- ▶ Seleccionar **On**

### Nota

- **Floating ISO** só pode trabalhar, se a definição ISO de origem permitir a possibilidade de alteração, i. e. quando já não é utilizada a definição ISO máxima/mínima. Se isto for o caso, é visualizado o símbolo de aviso de **Floating ISO**.

## BALANÇO DE BRANCO

Na fotografia digital, o balanço de branco garante uma reprodução neutra da cor com qualquer luz. Ele parte do princípio que a câmara foi regulada anteriormente para a cor da luz que deve ser reproduzida como branco.

Para este fim estão à disposição quatro possibilidades:

- comando automático
- predefinições fixas
- definição manual por medição
- definição direta da temperatura de cor



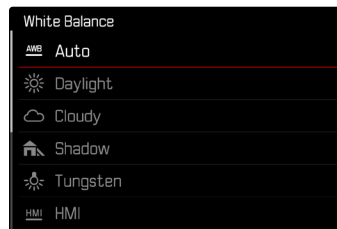





Configuração de fábrica: **Auto**





## COMANDO AUTOMÁTICO/DEFINIÇÕES FIXAS



- **Auto**: para o comando automático, que na maioria dos casos apresenta resultados neutros
- Diferentes predefinições fixas para as fontes de luz mais frequentes:

 Daylight	Para captações exteriores com sol
 Cloudy	Para captações exteriores com céu nublado
 Shadow	Para captações exteriores com o motivo principal à sombra
 Tungsten	Para captações interiores com luz de lâmpadas (predominante)
 HMI	Para captações interiores com luz de lâmpadas de halógeno (predominante)
 Fluorescent (warm)	Para captações interiores com luz de lâmpadas fluorescentes (predominante) com cor de luz quente
 Fluorescent (cool)	Para captações interiores com luz de lâmpadas fluorescentes (predominante) com cor de luz fria
 Flash	Para captações com unidade de flash

- ▶ No menu principal, seleccionar **White Balance**
- ▶ Seleccionar a definição desejada

## DEFINIÇÃO MANUAL POR MEDIÇÃO

( **Graycard** /  **Graycard Live View**)

A variante  **Graycard** é ideal para motivos, nos quais é possível reconhecer nitidamente uma área cinzenta neutra ou puramente branca. Se este não for o caso, ou se a medição deve ser realizada com base num pormenor fora do centro, a  **Graycard Live View** é mais adequada.

### Nota

- Um valor apurado desta forma permanece armazenado (i. ex. ele é utilizado para todas as captações seguintes), até ser realizada uma nova medição ou uma das outras definições de balanço de branco ser seleccionada.

## GRAYCARD

Esta variante de medição engloba todos os tons da cor no campo de medição e calcula a partir deles um valor de cinzento médio.

- ▶ No menu principal, seleccionar **White Balance**
- ▶ Seleccionar  **Graycard**
  - No monitor aparece:
    - a imagem com base no balanço de branco automático
    - uma moldura no centro da imagem

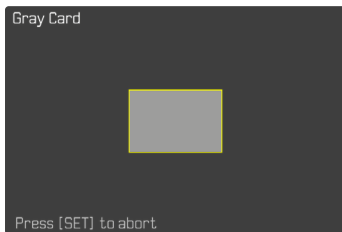

- ▶ Alinhar o campo de medição sobre uma superfície branca ou cinzenta neutra
  - A imagem do monitor altera-se de forma dinâmica, devido à superfície de referência da moldura.

### Para realizar a medição

- ▶ Acionar

ou

- ▶ Pressionar o joystick/a roda de polegar
  - A medição é realizada.

### Para interromper a medição

- ▶ Pressionar botão **FN**

## GRAYCARD LIVE VIEW

Esta variante de medição determina apenas o tom de cor adequado ao campo de medição e calcula a partir dele o valor de cinzento.

- ▶ No menu principal, seleccionar **White Balance**
- ▶ Seleccionar  **Graycard Live View**
  - No monitor aparece:
    - a imagem com base no balanço de branco automático
    - uma cruz no centro da imagem

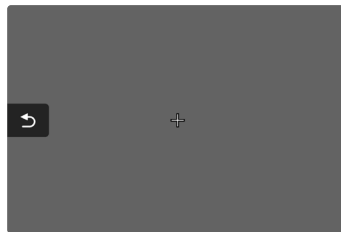

- ▶ Alinhar o campo de medição sobre uma superfície branca ou cinzenta neutra

### Para deslocar o campo de medição

- ▶ Pressionar o joystick na direção desejada

### Para realizar a medição

- ▶ Acionar

ou

- ▶ Pressionar o joystick/a roda de polegar
  - A medição é realizada.

### Para interromper a medição

- ▶ Pressionar botão **FN**



## DEFINIÇÃO DIRETA DA TEMPERATURA DE COR

Valores entre 2000 e 11 500 K (Kelvin) podem ser definidos diretamente. Deste modo, está à disposição uma área muito grande, que cobre praticamente todas as temperaturas da cor alguma vez ocorridas na prática, e dentro da qual a reprodução da cor pode ser adaptada muito pormenorizadamente à luz da cor existente e às ideias pessoais.

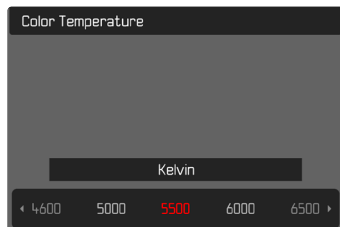

- ▶ No menu principal, seleccionar **White Balance**
- ▶ Seleccionar **Color Temperature**
- ▶ Seleccionar o valor desejado

## EXPOSIÇÃO

A definição da exposição é realizada de forma dinâmica com as duas rodas de ajuste. Por norma, a roda de polegar controla o diafragma e a roda de ajuste frontal o tempo de exposição. Na definição da exposição semiautomática, a roda de ajuste "livre" controla o acesso rápido à compensação da exposição. A ocupação pode ser adaptada, ver p. 72.

As definições de exposição podem ser realizadas rapidamente através do ecrã de estado.

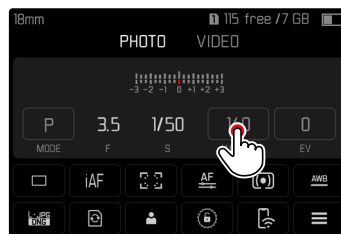

- ▶ Tocar no campo operacional desejado
  - O campo operacional ativo é destacado a vermelho.
  - Em vez do balanço da exposição aparece uma faixa de definição. Um ponto marca a definição atual. Através do ponto é visualizada a definição atual.

- ▶ Tocar no sítio desejado da faixa de definição ou puxar o ponto para o sítio desejado

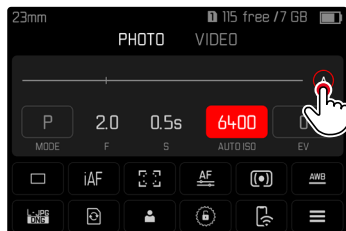
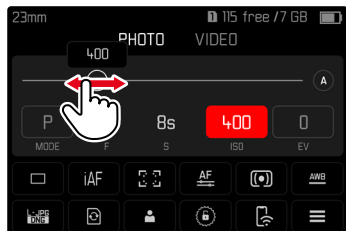

## TIPO DO OBTURADOR

A Leica SL2 tem tanto uma função de obturador mecânico como uma função de obturador puramente eletrónica. O obturador eletrónico alarga a gama de obturadores disponíveis e funciona absolutamente silenciosamente, o que é importante em alguns ambientes de trabalho.

Configuração de fábrica: **Hybrid**

- ▶ No menu principal, seleccionar **Shutter Type**
- ▶ Seleccionar a definição desejada (**Mechanical**, **Electronic**, **Hybrid**)

<b>Mechanical</b>	Apenas o obturador mecânico é utilizado. Área de trabalho: 30 min - 1/8000 s.
<b>Electronic</b>	Apenas a função de obturador eletrónica é utilizada. Área de trabalho: 60 s - 1/40000 s.
<b>Hybrid</b>	Quando são necessários tempos de exposição mais curtos do que os possíveis com o obturador mecânico, é utilizada a função de obturador eletrónica. Área de trabalho: 30 min - 1/8000 s + 1/8000 s - 1/40000 s.



## APLICAÇÃO

O obturador mecânico transmite uma resposta auditiva por meio do ruído de obtenção tradicional. Ele adequa-se bem tanto para exposições prolongadas como para captações de motivos em movimento.

A função de obturador eletrônica permite fotografar também com luz muito intensa com o diafragma aberto por meio de tempos de exposição muito curtos. Para motivos em movimento, é menos adequada devido ao efeito de "Rolling Shutter" acentuado.





### Notas

- Com a função de obturador eletrônica não é possível quaisquer captações com flash.
- Com a iluminação por meio de LEDs e lâmpadas fluorescentes pode ocorrer, com a função de obturador eletrônica em combinação com tempos de exposição curtos, a formação de riscos.

## MÉTODOS DE MEDIÇÃO DA EXPOSIÇÃO

Os seguintes métodos de medição da exposição são selecionáveis.

Configuração de fábrica: **Multi-Field**

-  Pontual
-  Ponderada ao centro
-  Ponderada a zonas claras
-  Multicampo

- ▶ No menu principal, selecionar **Exposure Metering**
- ▶ Selecionar o método de medição desejado (**Spot**, **Center-Weighted**, **Highlight-Weighted**, **Multi-Field**)
  - O método de medição selecionado é apresentado no cabeçalho da imagem do monitor.

Ao utilizar a medição pontual, o campo de medição pode ser deslocado:

- ▶ Pressionar o joystick na direção desejada

### Notas

- As informações de exposição (valor ISO, diafragma, tempo de exposição e balanço da exposição com escala de compensação da exposição) ajudam a determinar as definições necessárias para uma exposição correta.
- As visualizações mais importantes (valor ISO, diafragma e tempo de exposição) aparecem também no visor superior.

## PONTUAL

Este método de medição está concentrado exclusivamente numa pequena área no centro da imagem. Ao combinar o método de medição da exposição **Spot** com os métodos de medição AF **Spot**, **Field** e **Zone**, os campos de medição são acoplados. A medição da exposição é então medida na posição determinada pelo campo de medição AF, mesmo que seja deslocada.

## PONDERADA AO CENTRO



Este método considera todo o campo de imagem. No entanto, as partes do motivo capturadas no centro determinam o cálculo do valor de exposição muito mais do que as arestas.

## MULTICAMPO

Este método de medição é baseado na aquisição de vários valores medidos. São calculados num algoritmo de acordo com a situação e resultam num valor de exposição que é ajustado à reprodução apropriada do motivo principal assumido.

## PONDERADA A ZONAS CLARAS

Este método considera todo o campo de imagem. O valor de exposição é, no entanto, adaptado às partes do motivo com claridade acima da média. Deste modo, ela ajuda a evitar uma sobre-exposição das partes do motivo claras, sem as ter de medir diretamente. Este método de medição é especialmente adequado em motivos que estão claramente mais iluminados do que o resto da imagem (p. ex. pessoas a luz de projetores) ou com uma reflexão forte superior à média (p. ex. vestuário branco).

Multicampo	Ponderada a zonas claras
	
	
	



## MODOS DE EXPOSIÇÃO

Estão disponíveis quatro modos de operação para uma adaptação óptima ao respetivo motivo ou à composição da imagem desejada:

- Controlo automático do programa (**P**)
- Automatismo de prioridade às aberturas relativas (**A**)
- Automatismo com prioridade aos tempos de exposição (**S**)
- Definição manual (**M**)

## SELECIONAR O MODO DE OPERAÇÃO

Por meio da roda de polegar

- ▶ Pressionar a roda de polegar
  - O modo de operação atual aparece no visor superior. No monitor, modo de operação atual é marcado a vermelho.
- ▶ Rodar a roda de polegar para selecionar o modo de operação desejado
  - No visor superior e no monitor, a visualização do modo de operação altera-se de forma correspondente. Os modos de operação podem ser alcançados por meio de rotação em ambas as direções.
  - Aprox. 2 s após a última rotação da roda de polegar, o modo de operação selecionado é assumido automaticamente.



Para assumir imediatamente o modo de operação selecionado

- ▶ Pressionar o joystick/a roda de polegar
- ou
- ▶ Tocar no disparador

Por meio do ecrã de estado

- ▶ Tocar no campo operacional

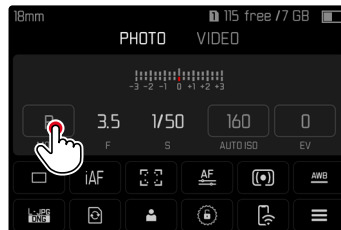

- ▶ Tocar no modo de exposição desejado

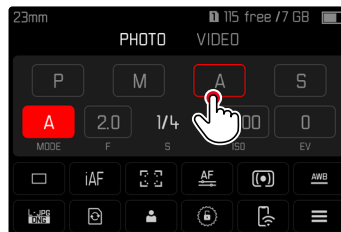

### Nota

- Se forem utilizadas objetivas com anel de diafragma (p. ex. objetivas M da Leica), só estão à disposição os modos de exposição **A** (automatismo de prioridade às aberturas relativas) e **M** (definição manual). Como valor do diafragma é visualizado nesses casos **F0.0**.



## DEFINIÇÃO DE EXPOSIÇÃO TOTALMENTE AUTOMÁTICA - P

### CONTROLO AUTOMÁTICO DO PROGRAMA - P

O controlo automático do programa destina-se a fotografar de forma rápida e totalmente automática. A exposição é controlada através da definição automática do tempo de exposição e do diafragma.

- ▶ Selecionar modo de operação **P** (ver p. 136)
  - ▶ Tocar no disparador e manter
    - As informações sobre a exposição são apresentadas na parte inferior do ecrã. Estas contêm o par de valores definidos automaticamente de diafragma e tempo de exposição.
    - Todas as outras visualizações possivelmente visíveis das Info Bars são ocultadas.
  - ▶ Acionar
- ou
- ▶ Ajustar o par de valores definido automaticamente (Programa Shift)

## ALTERAÇÃO DAS COMBINAÇÕES PRÉ-DEFINIDAS DE TEMPO DE EXPOSIÇÃO E DIAFRAGMA (SHIFT)

A alteração dos valores predefinidos com a função shift combina a segurança e a velocidade do controlo de exposição totalmente automático com a possibilidade de poder variar a combinação de tempo-diafragma selecionada pela câmara em qualquer altura de acordo com as suas próprias ideias. A exposição total, ou seja, o brilho da imagem, permanece inalterado. Tempos de exposição mais curtos são adequados p. ex. para captações desportivas, e os mais longos produzem uma maior profundidade de campo, p. ex. para a captação de paisagem.

- ▶ Rodar a roda de polegar para a esquerda/direita (direita = profundidade de campo maior com tempos de exposição mais longos, esquerda = tempos de exposição mais curtos com profundidade de campo menor)
  - Os pares de valores deslocados são indicados por um asterisco ao lado de **P**. No visor superior é realizada a identificação através da mudança de **P** para **Ps**.

### Nota

- Para assegurar uma exposição correta, o intervalo de ajuste é limitado.





## DEFINIÇÃO DE EXPOSIÇÃO SEMIAUTOMÁTICA - A/S

### AUTOMATISMO DE PRIORIDADE ÀS ABERTURAS RELATIVAS – A

O automatismo de prioridade às aberturas relativas controla automaticamente a exposição de acordo com o diafragma pré-selecionado manualmente. Por conseguinte, é particularmente adequado para captações em que a profundidade de campo é o elemento decisivo para moldar a imagem.

Com um valor do diafragma correspondentemente pequeno, pode reduzir o intervalo de profundidade de campo, por exemplo, para "expor" a face bem focada num retrato contra um fundo sem importância ou perturbador. Inversamente, pode aumentar a profundidade de campo com um valor do diafragma maior para manter tudo desde o primeiro plano até ao segundo plano em foco numa captação de paisagem.

- ▶ Selecionar modo de operação **A** (ver p. 136)
- ▶ Definir o valor do diafragma desejado
- ▶ Tocar no disparador e manter
  - As informações sobre a exposição são apresentadas na parte inferior do ecrã. Estas contêm o par de valores definidos automaticamente de diafragma e tempo de exposição.
  - Todas as outras visualizações possivelmente visíveis das Info Bars são ocultadas.
- ▶ Acionar

#### Nota

- Com tempos de exposição superiores a 2 s após o disparo, o tempo de exposição restante será contado em segundos de forma decrescente.

## AUTOMATISMO COM PRIORIDADE AOS TEMPOS DE EXPOSIÇÃO – S

O automatismo com prioridade aos tempos de exposição controla automaticamente a exposição de acordo com o tempo de exposição selecionado manualmente. Por conseguinte, é particularmente adequado para captações de motivos em movimento, onde a nitidez do movimento visualizado é o elemento decisivo para moldar a imagem.

Com um tempo de exposição correspondentemente curto, é possível evitar p. ex. a desfocagem indesejada de movimentos e o motivo pode ser "congelado". Inversamente, com um tempo de exposição correspondentemente mais longo, a dinâmica do movimento pode ser expressa através de "efeitos de desfocagem" específicos.



- ▶ Selecionar modo de operação **S** (ver p. 136)
- ▶ Definir o tempo de exposição desejado
- ▶ Tocar no disparador e manter
  - As informações sobre a exposição são apresentadas na parte inferior do ecrã. Estas contêm o par de valores definidos automaticamente de diafragma e tempo de exposição.
  - Todas as outras visualizações possivelmente visíveis das Info Bars são ocultadas.
- ▶ Acionar

## DEFINIÇÃO DE EXPOSIÇÃO MANUAL - M

A definição manual do tempo de exposição e do diafragma é recomendada:

- para alcançar um efeito de imagem especial, que só pode ser alcançado através de uma exposição muito específica
  - para poder assegurar uma exposição absolutamente idêntica em várias captações com secções diferentes
- ▶ Seleccionar modo de operação **M** (ver p. 136)
  - ▶ Definir a exposição desejada
    - A compensação da exposição é realizada com a ajuda da escala do balanço da exposição.
  - ▶ Tocar no disparador e manter
    - As informações sobre a exposição são apresentadas na parte inferior do ecrã.
    - Todas as outras visualizações possivelmente visíveis das Info Bars são ocultadas.
  - ▶ Acionar

Visualização do balanço da exposição:

	Exposição correta
	Subexposição ou sobre-exposição pela quantidade indicada
	Subexposição ou sobre-exposição por mais de 3 EV (Exposure Value = valor de exposição)

### Nota

- Se no ponto de menu **Exposure Preview** estiver seleccionado **P-A-S-M**, a imagem do monitor indica uma pré-visualização da exposição (depois da medição da exposição ter sido realizada, ver p. 141 ).

## EXPOSIÇÃO PROLONGADA

### TEMPOS DE EXPOSIÇÃO FIXOS

Nos modos de operação **S** e **M**, a Leica SL2 permite tempos de exposição até 30 minutos. Com tempos de exposição mais longos do que 1 s, após o disparo, o tempo de exposição restante é contado em segundos na visualização de forma decrescente.

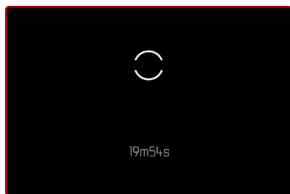
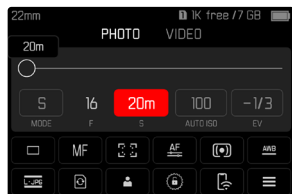

### FUNÇÃO B

Com a definição **Bulb** no modo de operação **M**, o obturador permanece aberto durante o tempo, em que o disparador é mantido sob pressão (no máximo até 30 min; dependendo da definição ISO).

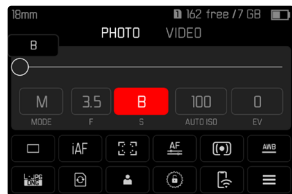

- ▶ Selecionar modo de operação **M** (ver p. 136)
- ▶ Rodar a roda de ajuste frontal no sentido dos ponteiros do relógio até aparecer **B** como tempo de exposição

### Notas

- Quando se utilizam sensibilidades mais elevadas, o ruído de imagem é particularmente perceptível em áreas pares, escuras. Com longos tempos de exposição, pode ocorrer um ruído de imagem muito forte. Para reduzir este fenómeno perturbador, a câmara tira automaticamente uma segunda captação "imagem negra" (contra o obturador fechado) após captações com tempos de exposição mais longos e valores ISO elevados. O ruído medido durante esta captação paralela é depois matematicamente "subtraído" do conjunto de dados da captação propriamente dita. Da mesma forma, em tais casos, aparece a nota **Noise reduction in progress** aliada a uma indicação de tempo correspondente. Esta duplicação do tempo de "exposição" deve ser tida em conta em exposições prolongadas. A câmara não deve ser desligada durante este tempo.
- O tempo de exposição máximo selecionável depende, entre outras coisas, da definição do ponto de menu **Shutter Type**, ver p. 133.

## COMANDO DA EXPOSIÇÃO

### PRÉ-VISUALIZAÇÃO DA EXPOSIÇÃO

Enquanto o disparador é pressionado e mantido, o brilho da imagem do monitor mostra o efeito das definições de exposição selecionadas. Isto permite uma avaliação e controlo do efeito de imagem, resultante da respetiva definição de exposição, antes da captação. Isto aplica-se desde que o brilho do motivo e a exposição definida não resultem em valores de brilho demasiado baixos ou demasiado altos.

Esta função pode ser desativada para a definição de exposição manual (**M**).

Configuração de fábrica: **P-A-S-M**

- ▶ No menu principal, selecionar **Live View Settings**
- ▶ Selecionar **Exposure Preview**
- ▶ Selecionar **P-A-S** (apenas com programa, automatismo de prioridade às aberturas relativas e automatismo com prioridade aos tempos de exposição) ou **P-A-S-M** (também com definição manual)

#### Notas

- Independentemente das definições descritas acima, o brilho da imagem do monitor pode diferir das da captação efetiva, consoante as condições de iluminação predominantes. Particularmente com exposições prolongadas de motivos escuros, a imagem do monitor aparece muito mais escura do que a captação corretamente exposta.
- A pré-visualização da exposição também aparece quando a medição da exposição é realizada com outro elemento de operação (p. ex. com o joystick quando atribuído a **AE-L**).

## ARMAZENAMENTO DOS VALORES MEDIDOS

Muitas vezes partes importantes do motivo devem ser dispostas fora do centro da imagem por motivos decorativos, e ocasionalmente estas partes importantes do motivo são mais claras ou mais escuras do que a média. No entanto, a medição ponderada ao centro e a medição pontual cobrem essencialmente uma área no centro da imagem e são calibradas para um valor de cinzento médio.

Nesses casos, o armazenamento dos valores medidos permite medir o motivo principal e manter as respetivas definições até ser determinada a secção de imagem final. Quando se utiliza um modo de autofocagem, aplica-se o mesmo à focagem (AF-L).

Normalmente, ambos os tipos de armazenamento (focagem e exposição) ocorrem ao mesmo tempo do que o disparador. As funções de armazenamento podem ser divididas entre o disparador e o joystick ou ambas podem ser executadas com o joystick. As funções incluem respetivamente definição e armazenamento.





### AE-L (AUTO EXPOSURE LOCK)

A câmera memoriza o valor de exposição. Independentemente da exposição, a focagem pode assim ser deslocada para outro objeto.

### AF-L (AUTO FOCUS LOCK)

A câmera armazena a focagem. Isto facilita a alteração da secção de imagem quando a regulação da distância está fixa.

### AE-L/AF-L

Com esta opção, a câmera memoriza o valor de exposição e a regulação da distância, quando o joystick é pressionado e mantido sob pressão.

### Notas

- Um armazenamento dos valores medidos juntamente com a medição multicampo não é aconselhável, uma vez que num caso desses não é possível um registo de uma única parte do motivo.
- Uma alteração do ajuste da abertura depois de um armazenamento dos valores medidos ter sido gravado não resulta num ajuste do tempo de exposição, ou seja, ele levaria à uma exposição incorreta.

### ARMAZENAMENTO DOS VALORES MEDIDOS NO MODO AF

Quando o joystick está pressionado, as funções de medição estão distribuídas da seguinte forma dependendo da definição:

Definição do menu	Joystick	Disparador
AF-L + AE-L	Exposição e nitidez	Sem função
AF-L	Nitidez	Exposição
AE-L	Exposição	Nitidez

Se o joystick não estiver pressionado, o disparador armazena ambos os valores medidos.

### Por meio do disparador

- ▶ Apontar para a parte importante do motivo ou, em alternativa, para um detalhe comparável
- ▶ Tocar no disparador e manter
  - Segue-se a medição e o armazenamento.
- ▶ Enquanto ainda mantém pressionado o disparador, passe a câmera para a secção de imagem final
- ▶ Acionar

### Por meio do joystick

- ▶ No menu principal, selecionar **Customize Control**
- ▶ Selecionar **Joystick**
- ▶ Selecionar **AF Mode**
- ▶ Selecionar a definição desejada
- ▶ Pressionar e manter pressionado o joystick
  - Segue-se a medição e o armazenamento.
- ▶ Em caso de necessidade, realizar outro armazenamento dos valores medidos com o disparador
- ▶ Determinar a secção de imagem final
- ▶ Acionar

### **ARMAZENAMENTO DOS VALORES MEDIDOS NO MODO MF**

No funcionamento MF, o armazenamento dos valores medidos com o disparador apenas cobre a exposição. Esta função também pode ser atribuída ao joystick.

Independentemente da definição, é realizado o armazenamento da exposição com o disparador, se o joystick não for pressionado.

### Por meio do disparador

- ▶ Apontar para a parte importante do motivo ou, em alternativa, para um detalhe comparável
- ▶ Tocar no disparador e manter
  - Segue-se a medição e o armazenamento.
- ▶ Determinar a secção de imagem final
- ▶ Acionar

### Por meio do joystick

- ▶ No menu principal, selecionar **Customize Control**
- ▶ Selecionar **Joystick**
- ▶ Selecionar **MF Mode**
- ▶ Selecionar **AE-L**
- ▶ Pressionar e manter pressionado o joystick
  - Segue-se a medição e o armazenamento.
- ▶ Determinar a secção de imagem final
- ▶ Acionar



## COMPENSAÇÃO DA EXPOSIÇÃO

Os medidores de exposição são calibrados para um valor de cinzeno médio que corresponde ao brilho de um motivo normal, ou seja, médio, fotográfico. Se o detalhe do motivo apropriado não atender a esses requisitos, pode ser realizada uma compensação da exposição apropriada.

Em particular para várias captações consecutivas, p. ex. se uma exposição mais curta ou mais extensa é deliberadamente desejada para uma série de captações por motivos específicos, a compensação da exposição é uma função muito útil: uma vez definida, ela permanece efetiva até que seja redefinida, ao contrário do armazenamento dos valores medidos.

Os valores de compensação da exposição no intervalo de  $\pm 3$  níveis EV podem ser definidos (EV: Valor de Exposição). Os valores disponíveis são dependentes da definição global **EV Increment** (ver p. 103).

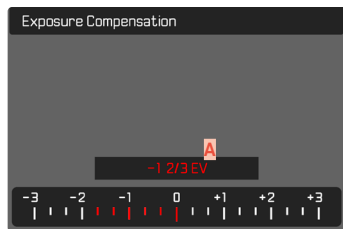

**A** Valor de correção definido (marcas em 0 = desligado)

### Através do controlo da roda de polegar

Nos três modos de exposição (semi)automáticos, esta função está atribuída a uma das rodas de ajuste e, por isso, rapidamente acessível (ver p. 72).

### Através do controlo do menu

- ▶ No menu principal, selecionar **Exposure Compensation**
  - Uma escala aparece no monitor como um submenu.
- ▶ Definir o valor desejado na escala
  - O valor definido é exibido por cima da escala.
  - Durante a definição, pode observar o efeito na imagem do monitor à medida que se torna mais escuro ou claro.

### Notas

- Para as correções definidas, independentemente de como foram originalmente introduzidas, é válido o seguinte: permanecem em vigor até serem reiniciadas manualmente para **0**, i. e. mesmo que a câmera tenha sido desligada e ligada de novo entretanto.
- A definição da compensação da exposição é indicada por uma marca na escala de compensação da exposição no rodapé.
- Alterações da definição de **EV Increment** (ver p. 103) provocam a suspensão de uma correção definida, i. e. ela é reposta automaticamente nesses casos em **0**.



## VERIFICAÇÃO DA PROFUNDIDADE DE CAMPO

Com esta função, são simulados os efeitos das definições atuais para o diafragma e o tempo de exposição. Deste modo, a exposição e a profundidade de campo da imagem podem ser avaliadas antes da captação. A função possui a mesma função de um botão de pré-visualização da profundidade de campo.

- ▶ Atribuir a função **Exposure/DOF Simulation** a um botão de função
- ▶ Pressionar o botão de função
  - O visor alterna ciclicamente através das opções de visualização.

Quando as informações de exposição são visíveis, é indicada uma profundidade de campo ou pré-visualização da exposição por meio de um símbolo de olho  verde ao lado dos valores para o diafragma e tempo de exposição. Adicionalmente, o símbolo de unidade respectivo obtém a cor verde.



## MODOS DE CAPTAÇÃO

### CAPTAÇÃO EM SÉRIE

Na configuração de fábrica, a câmera é configurada para captações individuais (**Single**). Contudo, também podem ser criadas séries de captações, p. ex. para registar sequências de movimento em várias etapas.

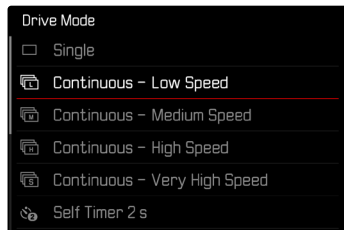

- ▶ No menu principal, selecionar **Drive Mode**
- ▶ Selecionar a definição desejada (**Continuous - Low Speed**, **Continuous - Medium Speed**, **Continuous - High Speed**, **Continuous - Very High Speed**)

Após a definição, são realizadas captações em série, desde que o disparador seja pressionado até o fim (e o cartão de memória tenha capacidade suficiente).

#### Notas

- Recomenda-se desativar o modo de reprodução de pré-visualização (**Auto Review**) ao utilizar esta função.
- A frequência de captação listada nos dados técnicos refere-se a uma definição Standard (**ISO 200**, **JPG-Format L-JPG**). Com outras definições ou consoante o conteúdo da imagem, a definição

**White Balance** e o cartão de memória utilizado etc., a frequência pode divergir disso.

- Independentemente do número de captações realizadas numa série, a última imagem da série será apresentada primeiro em ambos os modos de reprodução, ou a última imagem da série já armazenada no cartão durante um processo de armazenamento ainda em curso.
- Captações em série não são possíveis com o flash. Se, no entanto, a função de flash estiver ativada, será realizada apenas uma captação.
- Captações em série não são possíveis em combinação com o disparador automático.
- A memória cache da câmera permite apenas um número limitado de captações consecutivas na frequência de captação selecionada. Se o limite de capacidade da memória cache for atingida, a frequência de captação é reduzida. Isto deve-se ao tempo necessário para a transferência dos dados da memória intermédia para o cartão. O número de captações restantes é indicado em baixo à direita.
- **Continuous - Low Speed / Continuous - Medium Speed**: Nos modos de operação **AFs**, **AFc** e **MF** as definições para a exposição e balanço de branco são feitas individualmente para cada captação. Nos modos de operação **AFs** e **AFc** a focagem também é ajustada.
- **Continuous - High Speed / Continuous - Very High Speed**: Nos modos de operação **AFs**, **AFc** e **MF** as definições para a exposição, a focagem e o balanço de branco, definidas para a primeira captação são aplicadas a todos as captações seguintes.

## CAPTAÇÃO EM INTERVALOS

Com esta câmera, é possível captar automaticamente sequências de movimento durante um longo período de tempo sob a forma de captações em intervalos. Definir o número de captações, os intervalos entre as captações e a hora de início da série.

Ao proceder às definições de exposição e focagem, deve-se ter em conta que as condições se podem eventualmente alterar durante o processo.

### DETERMINAR O NÚMERO DAS CAPTAÇÕES

- ▶ No menu principal, seleccionar **Drive Mode**
- ▶ Seleccionar **Interval Shooting**
- ▶ Seleccionar **Number of Frames**
- ▶ Introduzir o valor desejado

### DETERMINAR OS INTERVALOS ENTRE AS CAPTAÇÕES

- ▶ No menu principal, seleccionar **Drive Mode**
- ▶ Seleccionar **Interval Shooting**
- ▶ Seleccionar **Intervalo**
- ▶ Introduzir o valor desejado

### DETERMINAR TEMPO DE ESPERA

- ▶ No menu principal, seleccionar **Drive Mode**
- ▶ Seleccionar **Interval Shooting**
- ▶ Seleccionar **Countdown**
- ▶ Introduzir o valor desejado

### Para começar

- ▶ Pressionar o disparador
  - No canto superior direito da imagem, o tempo restante até a próxima captação é exibido, bem como o seu número.



- A câmera desliga-se automaticamente entre as captações. Ao tocar no disparador, ela é reativada.

### Para interromper uma série de captações em curso

- ▶ Pressionar o joystick
  - Aparece um pequeno menu.
- ▶ Seleccionar **End**

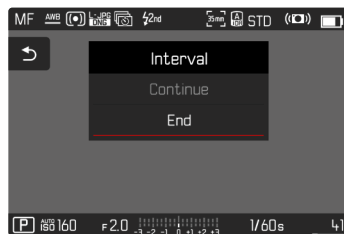



## Notas

- A utilização da autofocagem em captações em intervalos pode ter como consequência que nem sempre seja focado o mesmo motivo em todas as captações.
- As captações em intervalos durante um longo período de tempo num local frio ou num local com temperatura e humidade elevadas podem causar disfunções.
- Uma captação em intervalos é interrompida ou cancelada nas seguintes situações:
  - quando a bateria está descarregada
  - quando a câmara é desligada

É portanto aconselhável assegurar que a bateria está suficientemente carregada.

- Se a captação em intervalos for interrompida ou cancelada, pode retomá-la desligando a câmara, trocando a bateria ou o cartão de memória, e depois ligando novamente a câmara. Um ecrã de consulta correspondente é exibido para isso quando a câmara é desligada e ligada novamente com a função **Interval Shooting** ativada.
- A função de intervalo permanece ativa mesmo após a conclusão de uma série, bem como após o desligamento e ligamento da câmara até ser selecionado outro tipo de captação (sequência de imagens).
- A função de intervalo não significa que a câmara é adequada como dispositivo de monitorização.
- Independentemente do número de captações realizadas numa série, a última imagem da série será apresentada primeiro em ambos os modos de reprodução, ou a última imagem da série já armazenada no cartão durante um processo de armazenamento ainda em curso.
- Durante a reprodução, as captações de uma série em intervalos são assinaladas com

- Em determinadas circunstâncias, é possível que a câmara não possa realizar nenhuma captação boa. Este é o caso, por exemplo, quando a focagem não foi bem-sucedida. Neste caso, não é realizada nenhuma captação e a série continua com o próximo intervalo. Na visualização aparece então a nota **Some Frames are dropped**.

## VARIAÇÃO DA EXPOSIÇÃO

Muitos motivos atrativos são muito ricos em contraste e têm tanto áreas muito claras como muito escuras. Dependendo das proporções a que a exposição é definida, o efeito da imagem pode variar. Nesses casos, várias alternativas com exposição graduada e diferentes tempos de exposição podem ser criadas, utilizando o automatismo de prioridade às aberturas relativas com a variação da exposição automática. Posteriormente, pode-se selecionar a captação mais adequada para utilização posterior ou com o software de processamento de imagem apropriado para calcular uma captação com uma gama de contraste particularmente alta (HDR).

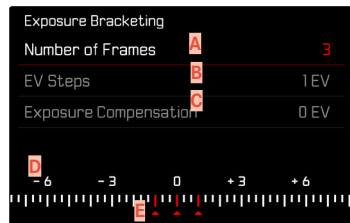

- A** Número das captações
- B** Diferença de exposição entre as captações
- C** Definição da compensação da exposição
- D** Escala de valores de luz
- E** Valores de exposição das captações assinalados a vermelho (Se uma compensação da exposição também estiver definida, a escala está deslocada pelo valor correspondente.)

O número de captações pode ser selecionado (3 ou 5 captações). A diferença de exposição entre as captações que pode ser definida **EV Steps** vai até 3 EV. Os valores disponíveis são dependentes da definição global **EV Increment** (ver p. 103).

- ▶ No menu principal, selecionar **Drive Mode**
- ▶ Selecionar **Exposure Bracketing**
- ▶ No submenu em **Number of Frames**, selecionar o número desejado de captações
- ▶ No submenu em **EV Steps**, selecionar a diferença da exposição desejada
- ▶ No submenu em **Exposure Compensation**, selecionar o valor de compensação da exposição desejado
  - Os valores de exposição marcados mudam de posição de acordo com as respetivas definições. No caso de uma compensação da exposição, a escala também se desloca.
  - O valor de compensação da exposição selecionado afetará toda a série de captações.
- ▶ Acionar



## Notas

- Se for definida uma variação da exposição, isto é indicado no monitor por . Durante as captações, pode observar o efeito à medida que a imagem do monitor se torna mais escura ou mais clara.
- As gradações são produzidas pela mudança do tempo de exposição e/ou do diafragma, dependendo do modo de exposição:
  - Tempo de exposição (**A/M**)
  - Diafragma (**S**)
  - Tempo de exposição e diafragma (**P**)
- A sequência das captações: subexposição/exposição correta/sobre-exposição.
- Dependendo da combinação de tempo de exposição / diafragma disponível, a área de trabalho da variação da exposição automática pode ser restrita.
- Quando a sensibilidade ISO é controlada automaticamente, a sensibilidade determinada automaticamente pela câmera para a captação não corrigida, é utilizada para todas as outras captações de uma série, pelo que este valor ISO não é alterado durante uma série. Isso pode significar que o tempo de exposição mais longo especificado em **Shutter Speed Limit** foi excedido.
- Dependendo do tempo de exposição de saída, a área de trabalho da variação da exposição automática pode ser restrita. Independentemente disto, o número especificado de captações é sempre realizado. Como resultado, várias captações de uma fila possuem a mesma exposição.
- A função permanece ativa, até que outra função seja selecionada no submenu **Drive Mode**. Se nenhuma outra função for selecionada, cada vez que o disparador é pressionado, é feita uma nova série de variação da exposição.

## MULTISHOT

No processo de Multishot são captadas até 8 imagens diferentes com um desfazamento muito pequeno. Para este fim, o sensor é minimamente (inferior a uma largura de píxel) deslocado entre as diferentes captações. As diferentes imagens são combinadas depois numa única captação com uma resolução extremamente elevada (187 MP) e uma captação DNG de tamanho normal é armazenada adicionalmente.

Captações Multishot são sensíveis a desfocagens. Recomenda-se, por isso, que a câmera seja montada sobre um tripé.



- ▶ No menu principal, selecionar **Drive Mode**
- ▶ Selecionar **Multi-Shot**

## DETERMINAR TEMPO DE ESPERA

Configuração de fábrica: 2 s

- ▶ No menu principal, seleccionar **Drive Mode**
- ▶ Seleccionar **Multi-Shot**
- ▶ Seleccionar **Self Timer**
- ▶ Seleccionar a definição desejada  
(Off, 2 s, 12 s)

## CORREÇÃO DE ARTEFACTOS DE MOVIMENTO

Visto que são realizadas várias captações, umas a seguir às outras, o movimento pode provocar imagens fantasma na imagem. Estes artefactos são corrigidos automaticamente na configuração de fábrica. Para obter um melhor desempenho, a função pode, no entanto, também ser desativada.

Configuração de fábrica: On

- ▶ No menu principal, seleccionar **Drive Mode**
- ▶ Seleccionar **Multi-Shot**
- ▶ Seleccionar **Motion artefacts correction**
- ▶ Seleccionar **On/Off**

## Notas

- Se a correção do movimento não funcionar, não é realizada uma captação Multishot. A captação DNG "normal" mantém-se, no entanto, disponível.
- A desativação da correção do movimento pode melhorar a nitidez em motivos absolutamente imóveis.
- A função não está à disposição com objetivas APS-C, bem com eventualmente algumas objetivas colocadas com adaptador.
- Ao utilizar **Multi-Shot**, aplicam-se as seguintes limitações: tempo de exposição  $\leq 1$  s, valor do diafragma  $\leq F16$ , valor ISO  $\leq 3200$ .
- Para captações Multishot, é sempre utilizada a função de obturador eletrónica. Se a definição do tipo de obturador **Shutter Type** for colocada em mecânica **Mechanical**, a função Multishot permanece desativada.
- Captações Multishot (em série) não são possíveis com a utilização de flash.
- Ao utilizar Multishot são criados ficheiros muito grandes. Por esta razão, é necessário existir espaço de armazenamento suficiente no cartão de memória.
- Se os sensores internos da câmara detetarem movimento, aparece no visor a indicação **Vibration detected. Please use a stable base for Multi-Shot.**



## DISPARADOR AUTOMÁTICO

O disparador automático permite realizar captações com um atraso pré-selecionado. Nesses casos, recomenda-se que a câmera seja montada sobre um tripé.



- ▶ No menu principal, selecionar **Drive Mode**
- ▶ Selecionar **Self Timer 2 s** / **Self Timer 12 s**
- ▶ Acionar
  - O monitor fará uma contagem decrescente do tempo restante até ao disparo. Na parte da frente da câmera, o LED do disparador automático intermitente indica o fim do tempo de espera. Nos primeiros 10 s pisca lentamente, nos últimos 2 s pisca rapidamente.
  - Enquanto o avanço do tempo de espera do disparador automático está a funcionar, a captação pode ser cancelada a qualquer momento, tocando levemente no disparador; a definição respetiva é mantida.

## Notas

- Primeiro, é realizada a medição da exposição e, no modo autofo-cagem, é definida a focagem. Só então é que começa o tempo de espera.
- A função de disparador automático apenas pode ser utilizada nas captações de imagem única.
- A função permanece ativa, até que outra função seja selecionada no submenu **Drive Mode**.



## MODOS DE CAPTAÇÃO ESPECIAIS

### SOBREPOSIÇÃO DE IMAGEM

A Leica SL2 permite a sobreposição transparente de captações já realizadas como meio para a composição de imagem. Desta forma é possível fotografar um motivo exatamente da mesma posição também em intervalos de tempo grandes ou alinhar diferentes motivos com o mesmo fundo exatamente do mesmo modo em várias sessões. A imagem de sobreposição transparente não é visível na captação pronta.

Um exemplo de aplicação seria a realização de uma série de imagens de uma árvore ao longo do período de um ano. Devido ao alinhamento preciso, estas captações podem ser combinadas depois também em caso de necessidade numa captação de lapso de tempo.



### TRANSPARÊNCIA

A transparência da imagem sobreposta pode ser adaptada consoante as condições de iluminação etc.

- ▶ No menu principal, selecionar **Image Overlay**
- ▶ Selecionar **Transparency**
- ▶ Selecionar **High/Low**

### SELEÇÃO DE IMAGEM

Para a sobreposição de imagem, pode ser selecionada uma imagem qualquer do cartão de memória.

- ▶ No menu principal, selecionar **Image Overlay**
- ▶ Selecionar **Choose Overlay Image**
  - A exibição da seleção de imagem aparece.



- Na exibição da seleção de imagem aparecem as captações sempre em visualização de ecrã total. Uma visualização geral não está disponível. As visualizações da informação podem ser chamadas como de costume.

### Nota

- Os ficheiros que não foram gravados com esta câmara não podem ser reproduzidos com esta câmara. Isto também se aplica à função de sobreposição.



### Para percorrer as captações

▶ Pressionar o joystick para a esquerda/para a direita  
ou

▶ Rodar a roda de polegar

ou

▶ Deslizar para a esquerda/para a direita

### Para selecionar uma captação

▶ Pressionar o joystick/a roda de polegar

ou

▶ Selecionar diretamente o elemento de operação "Confirmação"

### Para repor a função ao desligar a câmera

Quando a câmera é desligada, as definições da função podem ser repostas.

▶ No menu principal, selecionar **Image Overlay**

▶ Selecionar **Reset on Turn Off**

▶ Selecionar **On/Off**

- Se **Off** for selecionado, a seleção da imagem, bem como a definição de **Use Overlay Image** são mantidas também depois da câmera ser desligada.

### ATIVAR A FUNÇÃO

▶ No menu principal, selecionar **Image Overlay**

▶ Selecionar **Use Overlay Image**

▶ Selecionar **On/Off**



## FOTOGRAFIA COM FLASH

A câmara determina a potência de flash necessária, disparando um ou mais flashes de medição antes da captação efetiva. Imediatamente a seguir, durante a exposição, é disparado o flash principal. Todos os fatores que influenciam a exposição (p. ex. filtros, ajuste da abertura, distância ao motivo principal, tetos refletores, etc.) são automaticamente tidos em conta.

### UNIDADES DE FLASH UTILIZADAS

Toda a gama de funções descritas neste manual de instruções, incluindo a medição de flash TTL, só está disponível com unidades de flash do sistema Leica, tais como o SF 40. Outras unidades de flash, que possuem apenas um contacto central positivo, podem ser disparadas com segurança por meio da Leica SL2, mas não controladas. Se forem utilizadas outras unidades de flash, não se pode garantir o funcionamento correto.

#### Nota

- Se forem utilizadas unidades de flash, que não estejam adaptadas especialmente à câmara e, por isso, não mudem automaticamente o balanço de branco da câmara, deve ser utilizada a definição flash WB.

#### Importante

- No pior dos casos, a utilização de unidades de flash incompatíveis com a Leica SL2 pode causar danos irreparáveis na câmara e/ou unidade de flash.

#### Notas

- A unidade de flash deve estar operacional, caso contrário, isto pode provocar exposições incorretas e mensagens de erro da câmara.
- As unidades flash de estúdio podem ter um tempo de flash muito longo. Por conseguinte, pode ser aconselhável na sua utilização selecionar um tempo de exposição mais longo do que 1/180 s. O mesmo se aplica aos flashes controlados por rádio para "flashes desencadeados", uma vez que podem causar um atraso temporal devido à sua radiotransmissão.
- Captações contínuas e a variação da exposição automática não são possíveis com flash.
- Captações Multishot (em série) não são possíveis com a utilização de flash.
- Para evitar captações tremidas causadas por tempos de exposição longos, utilizar um tripé. Em alternativa, pode ser selecionada uma sensibilidade mais elevada.
- Dependendo das definições feitas no menu **Auto ISO Settings**, a câmara pode não suportar tempos de exposição mais longos porque, nesses casos, o aumento da sensibilidade ISO tem prioridade.



## COLOCAR AS UNIDADES DE FLASH

- ▶ Desligar a câmera e unidade de flash
- ▶ Deslocar o pé da unidade flash completamente para dentro da sapata para flash e, se existente, fixá-lo com a porca de aperto para evitar a queda acidental
  - Isto é importante, porque as mudanças de posição na sapata para acessórios podem interromper os contactos necessários e causar disfunções.

## RETIRAR AS UNIDADES DE FLASH

- ▶ Desligar a câmera e unidade de flash
- ▶ Retirar as unidades de flash

## MEDIÇÃO DA EXPOSIÇÃO DO FLASH (MEDIÇÃO TTL)

O modo de flash totalmente automático controlado pela câmera está disponível para esta câmera com as unidades de flash compatíveis com o sistema (ver pág. 155) e nos modos de operação Auto, automatismo de prioridade às aberturas relativas e definição manual.

Além disso, a câmera com automatismo de prioridade às aberturas relativas e definição manual permite a utilização de outras técnicas interessantes de flash, tais como a sincronização do flash e flash com tempos de exposição mais longos do que o tempo de sincronização máximo.

A câmera também transmite a sensibilidade definida para a unidade de flash. Se a unidade de flash tiver visualizações desse tipo e o diafragma selecionado na objetiva for também introduzido manualmente na unidade de flash, ela pode definir automaticamente a sua indicação de alcance em conformidade. Com unidades de flash de acordo com o sistema, a definição de sensibilidade ISO não pode ser influenciada pela unidade de flash, porque já é transmitida pela câmera.

## DEFINIÇÃO NA UNIDADE DE FLASH

Modo de operação	
<b>TTL</b>	Comando automático através da câmera
<b>A</b>	SF 40, SF 60: Comando automático através da câmera, sem compensação da exposição do flash SF 58, SF 64: Controlo através da unidade de flash com o apoio de um sensor de exposição incorporado
<b>M</b>	A exposição do flash deve ser ajustada aos valores de diafragma e distância especificados pela câmera através da definição de um nível de potência adequado.

### Notas

- Para o comando automático pela câmera, a unidade de flash deve ser definida para o modo de operação **TTL** .
- Na definição em **A**, os motivos que são mais claros ou mais escuros do que a média podem não ser expostos de forma ideal.
- Para obter mais detalhes sobre o modo do flash com outras unidades de flash não concebidas especificamente para esta câmera e os diferentes modos de operação das unidades de flash, consulte o respetivo manual de instruções.

## CONTROLO DE FLASH

As definições e funções descritas nas secções seguintes aplicam-se apenas às disponíveis com esta câmera e unidades de flash compatíveis com o sistema.

### MOMENTO DA SINCRONIZAÇÃO

A exposição das captações com flash são feitas com duas fontes de luz:

- a luz existente do ambiente
- a luz de flash adicional

As partes do motivo que são iluminadas exclusivamente ou predominantemente pela luz do flash são quase sempre nitidamente reproduzidas devido ao impulso de luz extremamente curto quando a focagem é corretamente definida. Por outro lado, todas as outras partes do motivo na mesma imagem, que são suficientemente iluminadas pela luz disponível ou são elas próprias iluminadas, são visualizadas com uma focagem diferente. Se estas partes do motivo são reproduzidas de forma acentuada ou "desfocada", bem como o grau de "desfocagem", é determinado por dois fatores interdependentes:

- a duração dos tempos de exposição
- a velocidade de movimento das partes do motivo ou da câmera durante a captação

Quanto mais longo for o tempo de exposição ou mais rápido for o movimento, mais claramente os dois campos sobrepostos podem diferir.





O momento convencional da ativação do flash está no início da exposição (**Start of Exp.**). Isto pode levar a contradições aparentes, tais como a imagem de um veículo a ser ultrapassada pelos seus próprios rastros de luz. Esta câmara permite alternativamente a sincronização até ao fim da exposição (**End of Exp.**). Neste caso, a imagem nítida indica o fim do movimento detetado. Esta técnica de flash dá uma impressão mais natural do movimento e da dinâmica na fotografia.

A função está disponível com todas as definições da câmara e da unidade de flash.

Configuração de fábrica: **End of Exp.**

- ▶ No menu principal, selecionar **Flash Settings**
- ▶ Selecionar **Flash Sync**
- ▶ Selecionar a definição desejada (**Start of Exp.**, **End of Exp.**)
  - O momento da sincronização definido é visualizado no cabeçalho.

#### Notas

- Não utilizar cabos de sincronização com comprimento superior a 3 m.
- Quando se usa flash com tempos de exposição mais curtos, há pouca ou nenhuma diferença entre os dois pontos de ativação do flash.

## ALCANCE DO FLASH

O alcance do flash utilizável depende dos valores de diafragma e sensibilidade definidos manualmente ou controlados pela câmara. Para uma iluminação suficiente pelo flash, é essencial que o motivo principal esteja dentro do respetivo alcance do flash. Numa definição fixa para o tempo de exposição mais curto possível para o modo de flash (tempo de sincronização), isto provoca, em muitas situações, uma subexposição desnecessária de todas as partes do motivo que não são corretamente iluminadas pelo flash.

Esta câmara permite-lhe ajustar o tempo de exposição utilizado no modo de flash em combinação com o automatismo de prioridade às aberturas relativas para se adaptar às condições do motivo ou às suas próprias ideias para a composição da imagem.

Configuração de fábrica: **1/15**

- ▶ No menu principal, selecionar **Auto ISO Settings**
- ▶ Selecionar **Shutter Speed Limit with Flash**
- ▶ Selecionar o valor desejado (**Auto**, **1/250**, **1/125**, **1/60**, **1/30**, **1/15**, **1/8**, **1/4**, **1/2**)

## COMPENSAÇÃO DA EXPOSIÇÃO DO FLASH

Esta função permite reduzir ou aumentar seletivamente a exposição ao flash, independentemente da exposição à luz disponível, p. ex., para iluminar o rosto de uma pessoa em primeiro plano numa captação noturna ao ar livre, mantendo ao mesmo tempo o ambiente de iluminação.

Configuração de fábrica: **0 EV**

- ▶ No menu principal, seleccionar **Flash Settings**
- ▶ Seleccionar **Flash Exp. Compensation**
  - O submenu mostra uma escala com uma marca de definição assinalada a vermelho. Está no valor **0**, isto corresponde à função desligada.
- ▶ Definir o valor desejado na escala

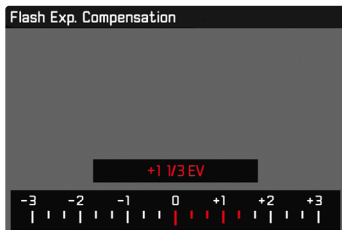

- O valor definido é exibido por cima da escala.
- Os valores disponíveis são dependentes da definição global **EV Increment** (ver p. 103).

## Notas

- Para as correções definidas, independentemente de como foram originalmente introduzidas, é válido o seguinte: permanecem em vigor até serem reiniciadas manualmente para **0**, i. e. mesmo que a câmara tenha sido desligada e ligada de novo entretanto.
- Alterações da definição de **EV Increment** (ver p. 103) provocam a suspensão de uma correção definida, i. e. ela é reposta automaticamente nesses casos em **0**.
- Um valor de correção introduzido na câmara é ineficaz assim que um valor de correção é introduzido numa unidade de flash devidamente equipada e anexada, tal como o Leica SF 60.
- O ponto de menu **Flash Exp. Compensation** destina-se exclusivamente à utilização com unidades de flash, nas quais a correção não pode ser definida pelo utilizador (p. ex. Leica SF 26).
- Uma iluminação com flash mais clara, seleccionada com uma correção Mais requer uma potência de flash superior. Portanto, a compensação da exposição do flash afeta o alcance do flash em maior ou menor grau: uma compensação Mais reduz-o, uma correção Menos aumenta-o.
- Uma compensação da exposição definida na câmara apenas influencia a medição da luz disponível. Se no modo de flash for desejada simultaneamente uma correção da medição do flash TTL, esta deve ser definida então adicionalmente na unidade de flash. (Excepção: com a Leica SF 26 a correção deve ser definida na câmara através do controlo do menu.)



## FOTOGRAFAR COM FLASH

- ▶ Ligar as unidades de flash
- ▶ Definir o modo de operação apropriado para o controlo do número guia (p. ex. TTL ou GNC = Guide Number Control) na unidade de flash
- ▶ Ligar a câmara
- ▶ Definir o modo de exposição desejado ou o tempo de exposição e/ou o diafragma
  - É importante observar a velocidade de sincronização do flash mais curta, pois este é o fator decisivo para determinar se é disparado um flash de captação "normal" ou um flash HSS.
- ▶ Tocar levemente no disparador antes de cada captação com flash para ligar a medição da exposição
  - Se isto falhar devido a uma compressão total ou demasiado rápida do disparador de uma só vez, a unidade de flash pode não disparar.





## MODO DE REPRODUÇÃO (FOTOGRAFIA)

Existem duas funções de reprodução independentes:

- visualização breve diretamente após a captação (**Auto Review**)
- modo de reprodução normal para visualização e gestão ilimitada de captações armazenadas

Tanto a mudança do modo de captação para o modo de reprodução como a maioria das ações ali podem ser realizadas opcionalmente por meio do controlo de gestos ou de botões. Para informações mais pormenorizadas sobre os gestos disponíveis, ver p. 55.

### Notas

- As captações não são automaticamente rodadas no modo de reprodução para utilizar sempre toda a área do monitor para exibição.
- Os ficheiros que não foram gravados com esta câmara não podem ser reproduzidos com esta câmara.
- Em alguns casos, a imagem do monitor não possui a qualidade habitual ou o monitor pode permanecer preto e exibir apenas o nome do ficheiro.
- Pode passar do modo de reprodução para o modo de captação em qualquer altura, tocando no disparador.

## ELEMENTOS DE OPERAÇÃO NO MODO DE REPRODUÇÃO

### ELEMENTOS DE OPERAÇÃO NA CÂMERA

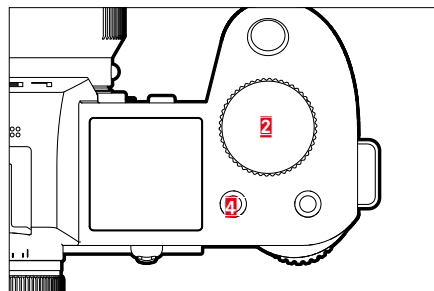
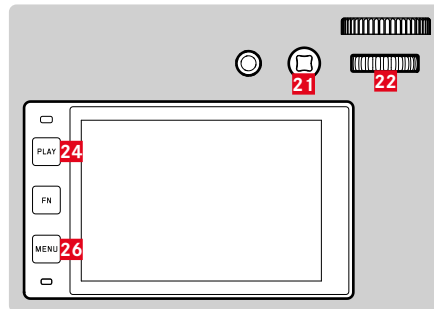

- |                                 |                             |
|---------------------------------|-----------------------------|
| <b>2</b> Roda de ajuste frontal | <b>22</b> Roda de polegar   |
| <b>4</b> Botão de função        | <b>24</b> Botão <b>PLAY</b> |
| <b>20</b> Botão de função       | <b>25</b> Botão <b>FN</b>   |
| <b>21</b> Joystick              | <b>26</b> Botão <b>MENU</b> |

## BOTÕES DE FUNÇÃO NO MODO DE REPRODUÇÃO

Os botões de função possuem, no modo de reprodução, funções permanentemente atribuídas ou não têm função.

Os seguintes botões de função estão ocupados com funções:

Botão	Função
Botão <b>FN</b> (25)	Toggle Info Levels
Botão de função <b>20</b>	EVF-LCD
Botão de função <b>4</b>	Marcar captações (Rate / Unrate)

## ELEMENTOS DE OPERAÇÃO NO MONITOR

Os elementos de operação no monitor podem normalmente ser operados intuitivamente através de controlo Touch. No entanto, também podem frequentemente ser selecionados ao pressionar um dos três botões à esquerda do monitor. Quando aparecem no cabeçalho, um símbolo ao lado do elemento de operação indica o botão correspondente. Quando aparecem na borda do monitor, são posicionados diretamente ao lado do botão.

Por exemplo, o símbolo de retorno ↩ pode ser selecionado de duas formas:

- Tocar diretamente no símbolo de retorno
- Pressionar o botão correspondente (botão superior = botão **PLAY**)

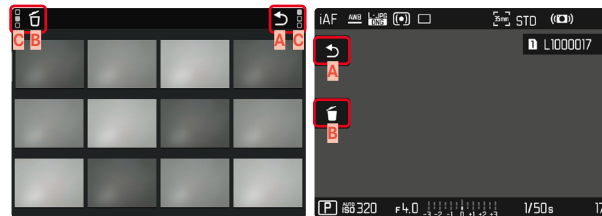

- A** Elemento de operação "retorno"
- B** Elemento de operação "apagar"
- C** Exibição do botão correspondente



## INICIAR/TERMINAR O MODO DE REPRODUÇÃO

Através do controlo Touch

- ▶ Deslizar para cima/para baixo

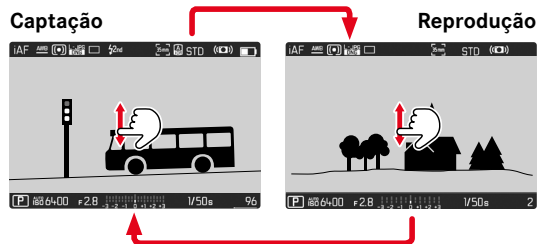

Através do controlo por botões

- ▶ Pressionar botão **PLAY**
  - O monitor exibe a imagem mais recentemente captada.
  - Se não houver um ficheiro de imagem no cartão de memória inserido, a mensagem **No valid picture to play** aparece.
  - Dependendo da visualização atual, o botão **PLAY** tem diferentes funções:

Situação inicial	Depois de pressionar o botão PLAY
Reprodução em ecrã inteiro de uma captação	Modo de captação
Reprodução de uma secção ampliada/de várias captções mais pequenas	Reprodução da captação em ecrã total

## SELECIONAR/PERCORRER CAPTAÇÕES

As captações estão dispostas numa fila horizontal imaginária. Se uma extremidade da série de captações for alcançada durante o deslizar, a exibição salta para a outra extremidade. Desta forma, todas as captações podem ser alcançadas em ambas as direções.

### SINGLE

#### Através do controlo Touch

- ▶ Deslizar para a esquerda/para a direita

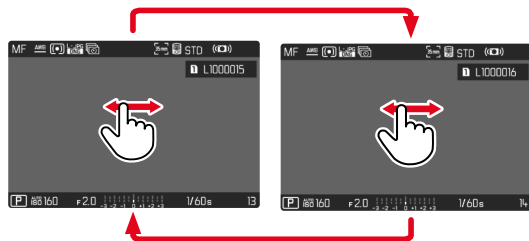

#### Através do controlo por botões

- ▶ Pressionar o joystick para a esquerda/para a direita  
ou
- ▶ Rodar a roda de polegar

## CONTÍNUO

- ▶ Deslizar para a esquerda/para a direita e mantenha o seu dedo na borda do ecrã
  - Os seguintes captações passam suavemente.

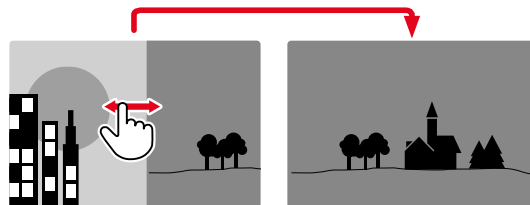



## VISUALIZAR INFORMAÇÃO EM MODO DE REPRODUÇÃO

No modo de reprodução, estão disponíveis os mesmos perfis de informação como no modo de captação. No entanto, o perfil que está ativo no momento é armazenado separadamente. Deste modo é possível, por exemplo, no modo de reprodução utilizar um perfil de informação "vazio" completamente sem visualizações auxiliares e sem ter de as definir novamente na mudança para o modo de captação. Para as possibilidades de definição e para outras notas, ver p. 104. As funções auxiliares **Grid** e **Level Gauge** não são visualizadas no modo de reprodução.

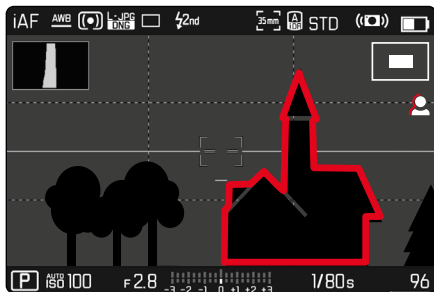

## MOSTRAR FUNÇÕES DE AJUDA

Para mudar de um perfil de informação para outro

- ▶ Pressionar botão FN

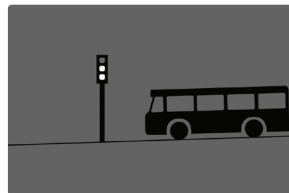

Perfil de informação vazio



Apenas informações da captação  
(Info Bars)



Clipping / Zebra + Info Bars

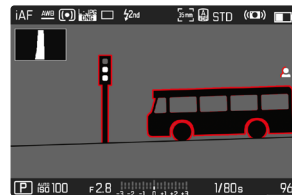

Info Bars, Focus Peaking,  
Histogram

## AMPLIAÇÃO DO RECORTE

Para uma avaliação mais precisa, uma secção livremente selecionada de uma captação pode ser ampliada. A ampliação é realizada com a roda de ajuste em quatro etapas, com o controlo Touch continuamente.

Através do controlo Touch

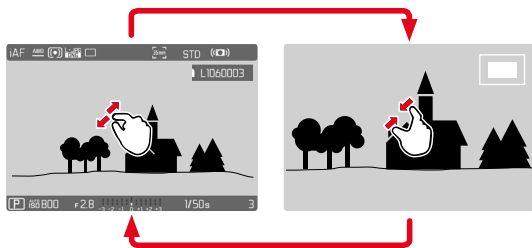

### ▶ Contrair/expandir

- A captação é reduzida/alargada na posição correspondente.



### ▶ Deslizar para deslocar aleatoriamente a posição da secção na imagem ampliada

- O rectângulo dentro da moldura do lado direito mostra a ampliação atual, bem como a posição da secção visualizada.

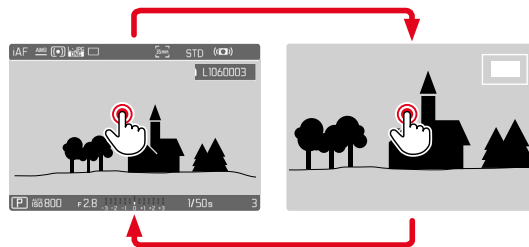

### ▶ Tocar duplamente

- Alterna entre o 3. nível de ampliação no ponto tocado e a visualização total normal.

## Através do controlo por botões

- ▶ Rodar a roda de ajuste frontal (no sentido dos ponteiros do relógio: aumentar ampliação, no sentido contrário ao dos ponteiros do relógio: reduzir ampliação)

ou

- ▶ Pressionar o joystick/a roda de polegar
  - Alterna entre o 3. nível de ampliação no ponto tocado e a visualização total normal.
- ▶ Com o joystick, deslocar aleatoriamente a posição da secção na imagem ampliada
  - O rectângulo dentro da moldura do lado direito mostra a ampliação atual, bem como a posição da secção visualizada.

Mesmo numa imagem ampliada, é possível mudar para outra captação, que é depois mostrada logo na mesma ampliação.

- ▶ Rodar a roda de polegar para a esquerda/direita

## Notas

- Poderá não ser possível ampliar as captações realizadas com outros tipos de câmeras.
- As gravações de vídeo não podem ser ampliadas.

## EXIBIR VÁRIAS CAPTAÇÕES EM SIMULTÂNEO

Para uma melhor visão geral ou para poder encontrar mais facilmente a captação desejada, é possível exibir várias captações em escala reduzida ao mesmo tempo numa visualização geral. Estão disponíveis visualizações gerais com 12 e 30 captações.

## APRESENTAÇÃO GERAL

### Através do controlo Touch

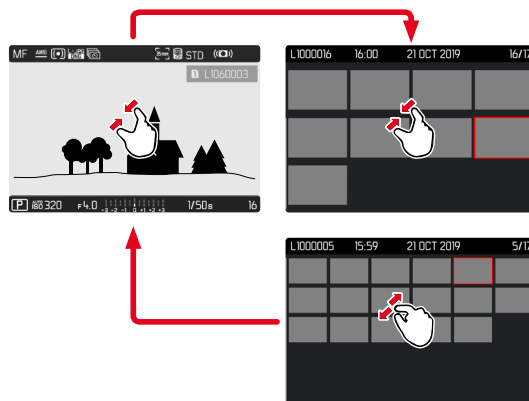

- ▶ Contrair
  - A exibição muda para mostrar 12, depois 30 captações.

### Para ir para mais capturas

- ▶ Deslizar para cima/para baixo



## Através do controlo por botões

- ▶ Rodar a roda de ajuste frontal no sentido contrário ao dos ponteiros do relógio
  - 12 captações são exibidas simultaneamente. Ao voltar a rodar, é possível observar 30 captações ao mesmo tempo.

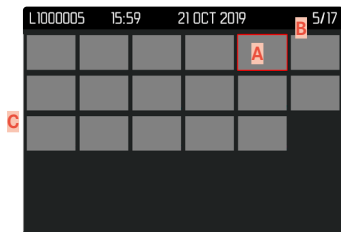
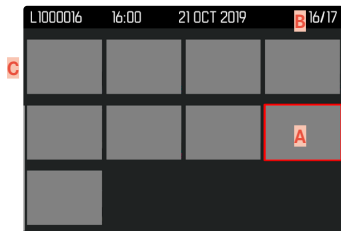

- A** Captação atualmente selecionada
- B** Número da captação atualmente selecionada
- C** Barra de deslocamento

A captação atualmente selecionada é marcada pela moldura vermelha e pode ser selecionada para visualização.

## Para navegar entre as captações

- ▶ Pressionar o joystick na direção desejada  
ou
- ▶ Rodar a roda de polegar

## Para exibir a captação no tamanho normal

### Através do controlo Touch

- ▶ Expandir  
ou
- ▶ Tocar na captação desejada

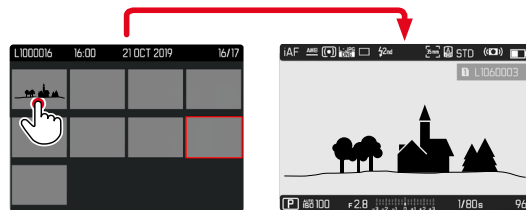

### Através do controlo por botões

- ▶ Rodar a roda de ajuste frontal no sentido dos ponteiros do relógio  
ou
- ▶ Pressionar joystick, roda de polegar, ou botão **PLAY**



## MARCAR/AVALIAR CAPTAÇÕES

As captações podem ser marcadas como favoritas para uma recuperação mais rápida ou para facilitar o apagamento posterior de múltiplas captações. A marcação é possível tanto na exibição total como na vista panorâmica.

### Para marcar captações

- ▶ Pressionar botão de função **4**

ou

- ▶ Pressionar o joystick para cima
  - A capturação é marcada por meio de ★. Quando visto em tamanho normal, o símbolo aparece na linha de cabeçalho mais à direita, na visualização geral no canto superior esquerdo das captações reduzidas.

### Para chamar a ampliação

- ▶ Pressionar botão de função **4**

ou

- ▶ Pressionar o joystick para baixo
  - A marcação ★ desaparece.

### Nota

- Na apresentação geral, a marcação só é possível por meio do botão de função.

## APAGAR CAPTAÇÕES

Há várias maneiras de apagar captações:

- apagar captações individuais
- apagar multi captações
- apagar todas as captações não marcadas/não avaliadas
- apagar todas as captações

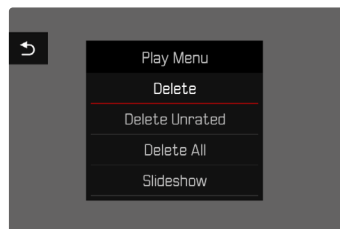

### Importante

- Depois de apagadas, as captações não podem ser recuperadas.

## APAGAR CAPTAÇÕES INDIVIDUAIS

- ▶ Pressionar botão **MENU**
- ▶ Seleccionar no menu de reprodução **Delete**
  - O ecrã de apagamento aparece.



- ▶ Seleccionar o símbolo de apagamento  (tocar diretamente no símbolo ou pressionar o botão **FN**)
  - O LED pisca durante o processo de apagamento. Isto pode demorar algum tempo.
  - A seguir aparece a próxima captação. Se não houver outra captação armazenada no cartão, a mensagem **No valid picture to play** aparece.

### Para cancelar o apagamento e voltar ao modo de reprodução normal

- ▶ Seleccionar o símbolo de retorno  (tocar diretamente no símbolo ou pressionar o botão **PLAY**)

### Notas

- O ecrã de eliminação não pode ser acedido a partir da apresentação geral, visto que a função de menu **Delete** do menu de reprodução não está disponível neste contexto.
- Mesmo quando o ecrã de apagamento está ativo, as funções "Percorrer" e "Ampliar" estão sempre disponíveis.

## APAGAR MULTI CAPTAÇÕES

Numa síntese de apagamento com doze captações em escala reduzida, várias capta podem ser seleccionadas e depois apagadas de uma só vez. Pode ser alcançado de duas maneiras.

- ▶ Rodar a roda de ajuste frontal no sentido contrário ao dos ponteiros do relógio
  - Aparece a visualização geral.
- ▶ Pressionar botão **MENU**
- ▶ Seleccionar no menu de reprodução **Delete Multi**
  - Aparece a síntese de apagamento.

ou

- ▶ Pressionar botão **MENU**
- ▶ Seleccionar no menu de reprodução **Delete**
  - O ecrã de apagamento aparece.
- ▶ Rodar a roda de ajuste frontal no sentido contrário ao dos ponteiros do relógio
  - Aparece a síntese de apagamento.





Qualquer número de captações pode ser selecionado neste ecrã.

### Para selecionar as captações para eliminação

- ▶ Selecionar a captação desejada
- ▶ Pressionar o joystick/a roda de polegar

ou

- ▶ Tocar na captação desejada
  - As captações selecionadas para apagar são marcadas com um símbolo vermelho de apagamento .

### Para eliminar as captações desejadas

- ▶ Selecionar o símbolo de apagamento  (tocar diretamente no símbolo ou pressionar o botão **FN**)
  - A consulta **Do you want to delete all marked files?** aparece.
- ▶ Selecionar **Yes**

### Para cancelar o apagamento e voltar ao modo de reprodução normal

- ▶ Selecionar o símbolo de retorno  (tocar diretamente no símbolo ou pressionar o botão **PLAY**)

## APAGAR TODAS AS CAPTAÇÕES

- ▶ Pressionar botão **MENU**
- ▶ Selecionar no menu de reprodução **Delete All**

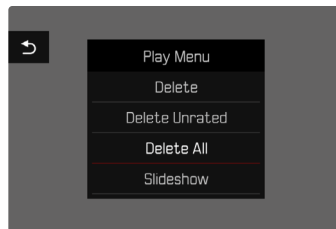

- A consulta **Do you want to delete all files?** aparece.

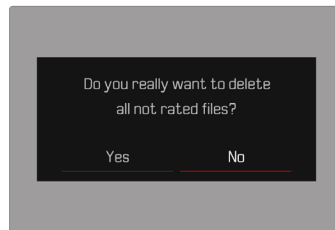

- ▶ Selecionar **Yes**

### Nota

- Após o apagamento bem sucedida, aparece a seguinte mensagem **No valid picture to play**. Se a operação de apagamento não foi bem sucedida, a captação original é novamente exibida. Ao apagar várias ou todas as captações, pode aparecer temporariamente um ecrã de informação devido ao tempo necessário para processar os dados.

## APAGAR CAPTAÇÕES NÃO AVALIADAS

- ▶ Pressionar botão **MENU**
- ▶ Selecionar no menu de reprodução **Delete Unrated**

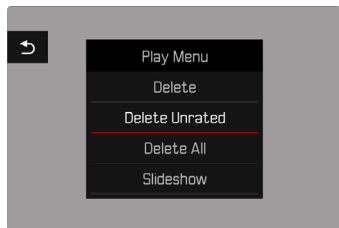

- A consulta **Do you really want to delete all not rated files?** aparece.
- ▶ Selecionar **Yes**
- O LED pisca durante o apagamento. Isto pode demorar algum tempo. A seguir aparecerá a próxima captação marcada. Se não houver outra gravação armazenada no cartão, a mensagem **No valid picture to play** aparece.

## PRÉ-VISUALIZAÇÃO DA ÚLTIMA CAPTAÇÃO

As captações fotográficas podem ser automaticamente exibidas imediatamente após a captação, por exemplo, para verificar o sucesso da captação de forma rápida e fácil. A duração da visualização automática pode ser definida.

- ▶ No menu principal, selecionar **Auto Review**
- ▶ Selecionar a função ou duração desejada no submenu (**Off**, **1 s**, **3 s**, **5 s**, **Permanent**, **Shutter pressed**)

**Permanent**: a última captação é exibida até que o a reprodução automática seja iniciada, pressionando o botão **PLAY** ou tocando no disparador.

**Shutter pressed**: A última captação é exibida enquanto o disparador é mantido pressionado.

### Notas

- Durante o tempo da pré-visualização, diferentes elementos de operação mudam para o modo de reprodução normal e desempenham ali a sua função. A câmera permanecerá em modo de reprodução até que o modo seja cancelado.
- A marcação e o apagamento só são possíveis no modo de reprodução normal e não durante a reprodução automática.
- Ao utilizar as funções de captação em série ou captação em intervalos, é exibida a última imagem da série ou, enquanto a imagem ainda está a ser armazenada, a última imagem da série já armazenada no cartão.
- Com a durações da visualização estipuladas (**1 s**, **3 s**, **5 s**), a reprodução automática pode ser parada antecipadamente, pressionando o botão **PLAY** ou tocando no disparador.

## APRESENTAÇÃO DE SLIDES

No modo de reprodução, pode ser chamada uma função de apresentação deslizante para mostrar automaticamente as captações/gravações armazenadas, uma após a outra. Pode escolher, se todas as captações/gravações (**Play All**), somente fotografias (**Pictures only**), ou somente vídeos (**Videos only**) devem ser mostrados. Para fotografias, pode seleccionar quanto tempo quer mostrar as imagens (**Duration**).

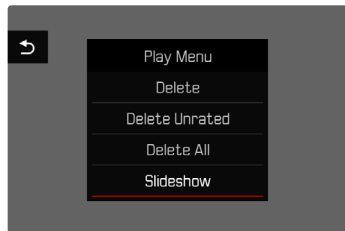

### DEFINIR DURAÇÃO

- ▶ Pressionar botão **MENU**
- ▶ Seleccionar no menu de reprodução **Slideshow**
- ▶ Seleccionar **Duration**
- ▶ Seleccionar a duração desejada (**1 s**, **2 s**, **3 s**, **5 s**)

## INICIAR A APRESENTAÇÃO DE SLIDES

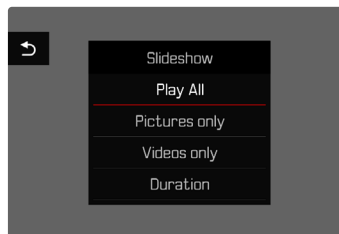

- ▶ Pressionar botão **MENU**
- ▶ Seleccionar no menu de reprodução **Slideshow**
- ▶ Seleccionar a definição desejada (**Play All**, **Pictures only**, **Videos only**)
  - A apresentação de slides começa automaticamente com as captações/gravações seleccionadas e corre num loop infinito até ser interrompida.

### TERMINAR A APRESENTAÇÃO DE SLIDES

- ▶ Pressionar botão **PLAY**
- ou
- ▶ Tocar no disparador
    - A câmara muda para o modo de operação apropriado.

### Notas

- Um ecrã intermédio pode aparecer brevemente durante a preparação dos dados até que a reprodução comece.
- As definições em **Duration** são mantidos mesmo depois de a câmara ser desligada.





## DEFINIÇÕES DE VÍDEO

### FORMATO DO SENSOR

É possível utilizar a informação de imagem do sensor de 35 mm completo ou apenas uma parte dela, que corresponda ao formato APS-C. Isto é útil, por exemplo, se apenas estiver disponível uma capacidade de armazenamento limitada ou for utilizada uma objetiva desenvolvida para APS-C.

Configuração de fábrica: **35 mm**

- ▶ No menu principal, seleccionar **Sensor Format**
- ▶ Seleccionar a definição desejada (**35 mm**, **APS-C**)

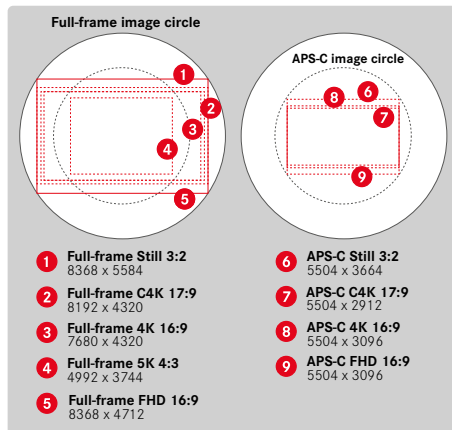

### Nota

- Se uma objetiva desenvolvida para APS-C estiver colocada, a definição é determinada automaticamente para APS-C.

### FORMATO DO FICHEIRO

Os vídeos podem ser gravados nos formatos de ficheiro MOV ou MP4. Consoante o formato de ficheiro, podem ser definidas diferentes combinações de resolução e taxa de fotograma. A definição é realizada separadamente. Deste modo, é possível seleccionar, por exemplo para o formato MOV a combinação **C4K/29.97 fps** e para o formato MP4 a combinação **FHD/59.94 fps**. Se houver uma mudança do formato de ficheiro, as definições do formato de vídeo são depois chamadas automaticamente.

### Nota

- É possível mudar de formato de ficheiro através do ecrã de estado, sem ter de realizar outras definições (novamente).



## FORMATO VÍDEO

Estão disponíveis as seguintes combinações de resolução e taxa de fotograma:

Taxa de fotograma	Resoluções (formato de ficheiro)			
	5K	C4K	4K	FHD
23,98 fps	MOV	MOV	MOV + MP4	MOV + MP4
24 fps		MOV	MOV	
25 fps	MOV	MOV	MOV + MP4	MOV + MP4
29,97 fps	MOV	MOV	MOV + MP4	MOV + MP4
47,95 fps		MOV	MOV	
48 fps		MOV	MOV	
50 fps		MOV	MOV + MP4	MOV + MP4
59,94 fps		MOV	MOV + MP4	MOV + MP4
100 fps				MOV
119,88 fps				MOV
Câmara lenta	100 fps			MOV + MP4
	120 fps			MOV + MP4
	150 fps			MOV + MP4
	180 fps			MOV + MP4

## RESOLUÇÕES DISPONÍVEIS

Estão disponíveis diferentes resoluções com as relações de aspeto deduzidas das mesmas (dependentes do formato do ficheiro da gravação).

Formato do sensor	Formato do ficheiro	Resoluções disponíveis	
35 mm	MOV	5K	4992 x 3744
		C4K	4096 x 2160
	MOV + MP4	4K	3840 x 2160
		FHD	2790 x 1572
APS-C	MOV	C4K	5504 x 2912
	MOV + MP4	4K	5504 x 3096
		FHD	2752 x 1548

## TAXAS DE FOTOGRAMA DISPONÍVEIS

Dependente da resolução selecionada, podem ser selecionadas até 11 taxas de fotograma diferentes de 23,98 fps a 180 fps. As taxas de fotograma de 100 fps a 180 fps permitem gravações em câmara lenta com velocidade diferente.



## DEFINIR FORMATO DE VÍDEO

Configuração de fábrica: formato de ficheiro MOV, resolução 4K, taxa de fotograma 29,97 fps

### MOV

- ▶ No menu principal, seleccionar **Video Format / Resolution**
- ▶ Seleccionar **MOV**
- ▶ Seleccionar a resolução desejada  
(**5K**, **C4K**, **4K**, **FHD**, **FHD Slow Motion**)
- ▶ Seleccionar a taxa de fotograma desejada

### MP4

- ▶ No menu principal, seleccionar **Video Format / Resolution**
- ▶ Seleccionar **MP4**
- ▶ Seleccionar a resolução desejada  
(**4K**, **FHD**, **FHD Slow Motion**)
- ▶ Seleccionar a taxa de fotograma desejada

### Nota

- A lista das resoluções disponíveis na câmara contém mais informações, p. ex. sobre a compressão de vídeo.

## ESTILO DE VÍDEO

### PROPRIEDADES DA IMAGEM

As propriedades da imagem das gravações de vídeo podem ser facilmente alteradas por meio de diversos parâmetros. Estes estão resumidos em perfis **Video Style** pré-definidos.

### CONTRASTE

O contraste, isto é, a diferença entre áreas claras e escuras, determina se uma imagem parece bastante "monótona" ou "brilhante". Como resultado, o contraste pode ser influenciado aumentando ou diminuindo esta diferença, ou seja, através da reprodução mais clara ou mais escura das partes claras ou escuras da imagem.

### NITIDEZ

A nitidez de uma imagem é fortemente determinada pela nitidez de margem, ou seja, quão pequena é a área de transição luz/escuro nas margens da imagem. Ao alargar ou reduzir tais áreas, a impressão de nitidez também pode ser alterada.

### SATURAÇÃO DA COR

A saturação determina, em gravações a cores, se as cores na imagem devem ter um aspeto mais "desmaiado" e tipo pastel ou mais "garrido" e colorido. Enquanto as condições de iluminação e as condições meteorológicas (nebuloso/claro), como condições para a gravação, existem, a reprodução pode ser influenciada aqui.

## ZONAS CLARAS/ZONAS ESCURAS

Consoante a exposição selecionada e a amplitude dinâmica do motivo, é possível que detalhes deixem de ser reconhecíveis nas zonas claras ou escuras. Os parâmetros **Highlight** e **Shadow** permitem um controlo diferenciado das zonas com maior ou menor exposição. Se, por exemplo, uma parte do motivo estiver à sombra, uma definição mais alta de **Shadow** pode ajudar a aclarar estas partes e a tornar, assim, os detalhes mais reconhecíveis. Por outro lado, sombras existentes ou partes especialmente claras podem ser adicionalmente acentuadas por motivos decorativos. Valores positivos aclaram as partes em questão, valores negativos escurecem-nas.

## PERFIS DE VÍDEO

### PERFIS DE COR

Estão à disposição 3 perfis predefinidos para gravações a cores:

- STD **Standard**
- VIV **Vivid**
- NAT **Natural**

- ▶ No menu principal, selecionar **Video Style**
- ▶ Selecionar o perfil desejado

### PERFIS A PRETO E BRANCO

Adicionalmente existem dois perfis para gravações a preto e branco:

- BW **Monochrome**
- BW **Monochrome High Contrast**

- ▶ No menu principal, selecionar **Video Style**
- ▶ Selecionar o perfil desejado

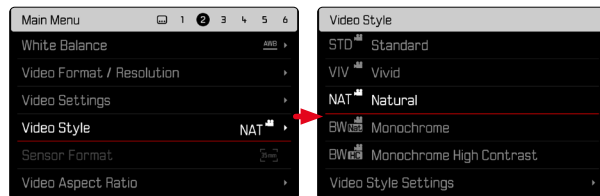

### Nota

- A função **Video Style** não está disponível, se em **Video Gamma** estiver selecionada outra definição sem ser **Off**.

## PERSONALIZAR OS PERFIS DE VÍDEO

Os parâmetros podem ser adaptados para todos os perfis disponíveis (**Saturation** apenas em perfis de cor). Pormenores sobre a operação do menu, ver p. 68.

- ▶ No menu principal, selecionar **Video Style**
- ▶ Selecionar **Video Style Settings**
- ▶ Selecionar o perfil desejado
- ▶ Selecionar **Contrast** / **Highlight** / **Shadow** / **Sharpness** / **Saturation**
- ▶ Selecionar o nível desejado  
(-2, -1, 0, +1, +2)

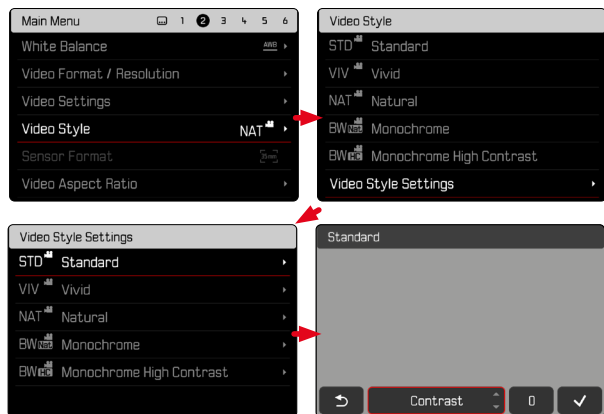

## DEFINIÇÕES DE ÁUDIO

### MICROFONE

A sensibilidade do microfone incorporado pode ser ajustada.

Configuração de fábrica: **0 dB**

- ▶ No menu principal, selecionar **Video Settings**
- ▶ Selecionar **Microphone Gain**
- ▶ Selecionar o nível desejado  
(**Off**, +6 dB, +5 dB, +4 dB, +3 dB, +2 dB, +1 dB, 0 dB, -1 dB, -2 dB, -3 dB, -4 dB, -5 dB, -6 dB, -7 dB, -8 dB, -9 dB, -10 dB, -11 dB, -12 dB)

### Notas

- Tanto a função de autofocagem como a focagem manual produzem sons que são gravados.
- Se a definição estiver em **Off** não é realizada qualquer gravação áudio. A título de nota sobre este assunto, o símbolo do nível de gravação altera-se respetivamente para .





## REDUÇÃO DO BARULHO DO VENTO

A redução do barulho do vento pode ser definida separadamente para o microfone interno e externo.

### MICROFONE INTERNO

Configuração de fábrica: **Low**

- ▶ No menu principal, seleccionar **Video Settings**
- ▶ Seleccionar **Wind Noise Reduction**
- ▶ Seleccionar **Internal Microphone**
- ▶ Seleccionar a definição desejada (**High**, **Low**, **Off**)

### MICROFONE EXTERNO

Configuração de fábrica: **Off**

- ▶ No menu principal, seleccionar **Video Settings**
- ▶ Seleccionar **Wind Noise Reduction**
- ▶ Seleccionar **External Microphone**
- ▶ Seleccionar a definição desejada (**High**, **Low**, **Off**)

## TIMECODE

O timecode é um registo que é produzido e gravado paralelamente aos dados de imagem e som. Permite a atribuição temporalmente correta dos sinais de som e imagem, mesmo após o corte ou um posterior tratamento separado. O modo timecode e a hora de início são seleccionáveis.

### MODO TIMECODE

Se a definição timecode estiver ativa, as especificações de tempo são registadas nos metadados do ficheiro de vídeo gravado.

Configuração de fábrica: **Off**

<b>Off</b>	A medição do tempo começa em cada gravação em 00:00:00.00.
<b>Free Run</b>	O tempo continua a passar continuamente, independentemente de estar a ser realizada uma gravação no momento ou não.
<b>Rec Run</b>	O tempo só passa durante uma gravação. Ele para ao terminar a gravação e continua na próxima gravação.

- ▶ No menu principal, seleccionar **Video Settings**
- ▶ Seleccionar **Time Code**
- ▶ Seleccionar **Mode**
- ▶ Seleccionar a definição desejada (**Off**, **Free Run**, **Rec Run**)



## HORA DE INÍCIO

A hora de início pode ser reposta ou definida manualmente para um valor determinado, se forem realizadas p. ex. gravações com várias câmeras. Além disso é possível determinar como timecode a hora definida na câmera.

- ▶ No menu principal, selecionar **Video Settings**
- ▶ Selecionar **Time Code**
- ▶ Selecionar **Start Time**
- ▶ Selecionar a definição desejada  
(**Reset Timecode**, **Manual**, **Camera Time**)

Se **Manual** estiver selecionado, é possível definir a hora de início desejada no formato hora:minuto:segundo:Frame.

## VÍDEO GAMMA

Vídeo Gamma pode ser definido para HLG e L-Log ou completamente desativado.

<b>Off</b>	Otimização para uma reprodução compatível com todos os monitores/televisores de acordo com a norma BT.709.
<b>HLG</b>	Otimização para televisores UHD com qualidade HDR.
<b>L-Log</b>	Otimização para tratamento posterior profissional como p. ex. Color Grading.

Configuração de fábrica: **Off**

- ▶ No menu principal, selecionar **Video Settings**
- ▶ Selecionar **Video Gamma**
- ▶ Selecionar a definição desejada  
(**Off**, **HLG**, **L-Log**)

### Notas

- O **Video Gamma** não está disponível nas seguintes condições:
  - Gravações em formato MP4
  - Gravações em 8 bit
  - Gravações em câmera lenta
- Ao utilizar o **Video Gamma** as seguintes funções não estão disponíveis:
  - **iDR**
  - **Video Style**



## DEFINIÇÕES HLG

A nitidez e a saturação podem ser definidas. A configuração de fábrica é em ambos os casos um valor médio **0**.

- ▶ No menu principal, selecionar **Video Settings**
- ▶ Selecionar **Video Gamma**
- ▶ Selecionar **Settings**
- ▶ Selecionar **HLG**
- ▶ Selecionar **Sharpness** ou **Saturation**
- ▶ Selecionar a definição desejada (**-2**, **-1**, **0**, **+1**, **+2**)

## DEFINIÇÕES L-LOG

Para L-Log é possível definir a nitidez. Além disso, podem ser utilizados diferentes perfis LUT como pré-visualização. As gravações armazenadas não são afetadas por isto.

## NITIDEZ

Configuração de fábrica: **-2**

- ▶ No menu principal, selecionar **Video Settings**
- ▶ Selecionar **Video Gamma**
- ▶ Selecionar **Settings**
- ▶ Selecionar **L-Log**
- ▶ Selecionar **Sharpness**
- ▶ Selecionar a definição desejada (**-2**, **-1**, **0**, **+1**, **+2**)

## CRIAR/ADMINISTRAR PERFIS LUT

Para poder ajustar a pré-visualização LUT às ideias próprias de forma ideal, os perfis LUT autodefinidos podem ser importados para a câmera.

- ▶ No menu principal, selecionar **Video Settings**
- ▶ Selecionar **Video Gamma**
- ▶ Selecionar **Settings**
- ▶ Selecionar **L-Log**
- ▶ Selecionar **Custom LUT**
  - Aparece uma lista com seis espaços de armazenamento. Três espaços de armazenamento estão reservados para a utilização com saída por HDMI e três para a utilização na câmera (monitor/EVF).
  - Espaços de armazenamento ocupados mostram o nome do perfil LUT armazenado. Espaços de armazenamento não ocupados estão assinalados como **Unused**.

## EXEMPLO

A seguir, a ocupação visualizada em baixo é utilizada para todas as figuras. Dois locais dos perfis para a visualização na câmara (monitor/EVF) estão ocupados, todos os outros estão livres.

Custom LUT	
LUT 1 (EVF-LCD)	Sepia 12 ▶
LUT 1 (HDMI)	Unused ▶
LUT 2 (EVF-LCD)	Steel ▶
LUT 2 (HDMI)	Unused ▶
LUT 3 (EVF-LCD)	Unused ▶
LUT 3 (HDMI)	Unused ▶

## Para importar um perfil LUT próprio

- ▶ Descarregar ou exportar perfil LUT como ficheiro CUBE
- ▶ Nomear o ficheiro adequadamente (nome do ficheiro no máx. 8 caracteres, terminação ".cube")
  - Este nome (sem terminação) aparece como nome de perfil na câmara após a importação. Uma alteração posterior na câmara não é possível.
- ▶ Guardar no cartão de memória
  - O ficheiro deve ser armazenado no nível superior do cartão de memória (não numa subpasta).
- ▶ Colocar o cartão de memória na câmara
- ▶ Selecionar um espaço de armazenamento livre
  - Se não existir nenhum espaço de armazenamento livre, é necessário apagar primeiro um perfil existente.
  - Aparece o diálogo de importação. Ele mostra os ficheiros encontrados no cartão de memória.

LUT 1 (EVF-LCD)
BI-By LC
BI-By HC
Sepia 12
Steel
WarmDawn
Vintage

- Se a câmara não conseguir encontrar nenhuns ficheiros compatíveis, aparece a mensagem **Import Failed**.
- ▶ Selecionar o perfil desejado para importação
- ▶ Selecionar **Yes**





## Notas

- Só podem ser importados perfis LUT com a terminação de ficheiro ".cube".
- Os ficheiros com a terminação de ficheiro ".cube" não são reconhecidos. No entanto, eles podem ser simplesmente renomeados de forma correspondente antes do armazenamento no cartão SD.
- Os nomes dos ficheiros só podem ter no máximo 8 caracteres (incluindo espaços).
- Os ficheiros não compatíveis não são reconhecidos.
- Só podem ser visualizados no máximo seis perfis armazenados no cartão de memória. Os perfis encontrados no cartão estão ordenados cronologicamente de forma decrescente: o perfil armazenado por último aparece em primeiro lugar.
- Em casos raros, uma determinada combinação de cartão de memória e computador pode provocar que num processo de busca só sejam encontrados três ficheiros de perfil.
- Se estiverem colocados dois cartões de memória e caso se encontrem ficheiros compatíveis em ambos, só são tidos em consideração os ficheiros em SD1.

## Para libertar um espaço de armazenamento

- ▶ Seleccionar o perfil desejado
  - Aparece o diálogo de apagamento.

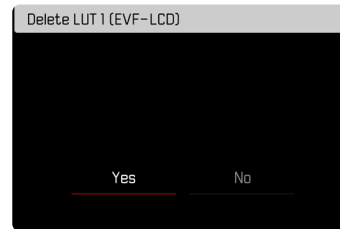

- ▶ Seleccionar **Yes**

## Notas

- Os perfis predefinidos **Natural** e **Classic** não podem ser apagados.
- Um perfil não pode ser apagado, se estiver a ser utilizado no momento.

## UTILIZAR PERFIS LUT

### MUDAR DE CANAL DE SAÍDA

Pode ser selecionado, se o perfil LUT deve ser aplicado na saída por HDMI ou na saída da câmara (monitor/EVF).

- ▶ No menu principal, selecionar **Video Settings**
- ▶ Selecionar **Video Gamma**
- ▶ Selecionar **Settings**
- ▶ Selecionar **L-Log**
- ▶ Selecionar **Output**
- ▶ Selecionar a definição desejada (EVF-LCD, HDMI)

### Nota

- O ponto de menu **Output** não está disponível, se no **LUT Profile** estiver selecionada a definição **Off**.

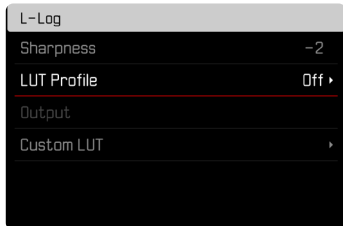

Na mudança entre os dois canais de saída, a definição do espaço de armazenamento selecionado é mantida. Visto que em dois espaços de armazenamento correspondentes entre si possam estar armazenados diferentes perfis, consoante cada canal de saída, é possível selecionar, por isso, também outro perfil ou um espaço de armazenamento vazio. De forma correspondente, além do ponto de menu **LUT Profile** altera-se o nome do perfil ativo. Isto não se aplica aos perfis predefinidos, que são existentes para ambos os canais de saída no mesmo espaço de armazenamento.

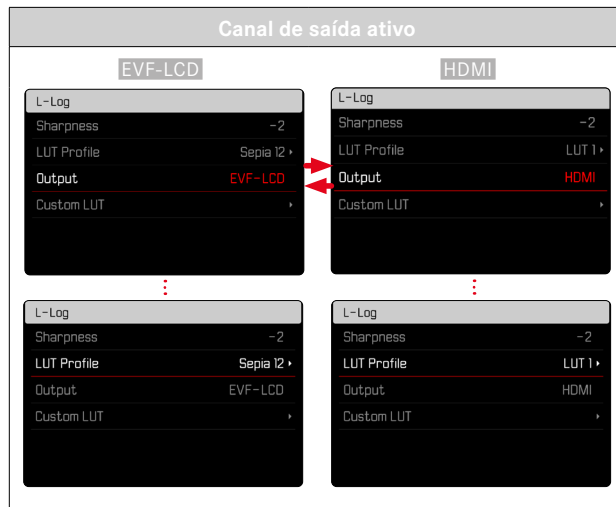



## SELECIONAR PERFIL LUT

Além de dois perfis LUT predefinidos estão à disposição mais três espaços de armazenamento para perfis LUT autodefinidos.

- ▶ No menu principal, selecionar **Video Settings**
- ▶ Selecionar **Video Gamma**
- ▶ Selecionar **Settings**
- ▶ Selecionar **L-Log**
- ▶ Selecionar **LUT Profile**
  - Aparece a lista dos perfis disponíveis para o canal de saída ativo.
- ▶ Selecionar a definição desejada (**Off**, **Natural**, **Classic**, **LUT 1**, **LUT 2**, **LUT 3**)

### Nota

- Os espaços de armazenamento não ocupados aparecem na lista como **LUT 1**, **LUT 2** e **LUT 3**. Se um espaço de armazenamento estiver ocupado com um perfil LUT próprio, aparece em vez disso o seu nome.

A lista dos perfis LUT selecionáveis depende do canal de saída atualmente selecionado (câmera/HDMI). Este é visível ao lado do ponto de menu **Output**. Na definição para **HDMI**, aparecem então na lista de seleção os perfis disponíveis para a saída HDMI, e consoante a definição para **EVF-LCD** os perfis disponíveis para a visualização na câmera.



## OTIMIZAÇÕES AUTOMÁTICAS

### ESTABILIZAÇÃO DE VÍDEO

Nas gravações de vídeo, está à disposição - além da estabilização ótica através de objetivas devidamente equipadas - uma função de estabilização digital independente, que pode ser utilizada com qualquer objetiva. Esta função é especialmente útil na utilização de objetivas sem função OIS.

Configuração de fábrica: **On**

- ▶ No menu principal, seleccionar **Image Stabilization**
- ▶ Seleccionar **On/Off**

#### Nota

- A função **Panning Mode** está no modo de vídeo definida permanentemente em **Normal**. Desfocagens da câmara em os todos sentidos (horizontal, vertical, de rotação) são corrigidas automaticamente.

## OTIMIZAÇÃO DE ZONAS ESCURAS (IDR)

### AMPLITUDE DINÂMICA

A amplitude de contraste de um motivo engloba todas as gradações de luminosidade do ponto mais claro até ao ponto mais escuro da imagem. Se a amplitude de contraste do motivo for inferior à amplitude dinâmica da câmara, todas as gradações da luminosidade podem ser registadas pelo sensor. Se existirem grandes diferenças de luminosidade no motivo (p. ex. gravações de espaços interiores com janelas claras em plano de fundo, gravações com partes do motivo à sombra e partes do motivo iluminadas diretamente pelo sol, gravações de paisagens com zonas escuras e um céu muito claro), a câmara não consegue reproduzir a amplitude total de contraste do motivo, devido à sua amplitude dinâmica limitada. Deste modo, perdem-se informações nas "zonas periféricas" (subexposição e sobre-exposição).

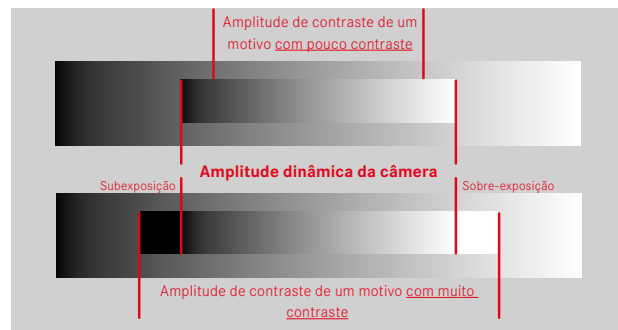

## FUNÇÃO iDR

A função **iDR** (Intelligent Dynamic Range) permite uma otimização das zonas escuras. Os pormenores tornam-se bastante mais visíveis através desta função.



Se a otimização das zonas escuras deve ser realizada e com que intensidade pode ser definido previamente em (**High**, **Standard**, **Low**, **Off**). Na definição **Auto**, a câmara seleciona automaticamente a definição adequada consoante a amplitude de contraste do motivo.

Além disso, as definições da exposição dependem desta definição. Em combinação com valores ISO mais reduzidos e tempos de exposição curtos, a função tem um efeito mais forte. Com valores ISO mais elevados e/ou tempos de exposição mais longos o efeito é menor.

Configuração de fábrica: **Auto**

- ▶ No menu principal, selecionar **iDR**
- ▶ Selecionar a definição desejada (**Auto**, **High**, **Standard**, **Low**, **Off**)

### Nota

- Através da otimização das zonas escuras, as diferenciações em zonas muito claras são ligeiramente reduzidas.

## GESTÃO DE DADOS

### REGISTO SEGMENTADO

Os vídeos em formato MOV podem ser armazenados segmentados durante o registo automaticamente em diferentes ficheiros de um minuto de comprimento cada. Deste modo, as gravações estão mais protegidas contra a perda devido a erros técnicos durante o processo de escrita, se o registo for interrompido. Todas as secções já armazenadas permanecem assim inalteradas.

Configuração de fábrica: **Off**

- ▶ No menu principal, selecionar **Video Settings**
- ▶ Selecionar **Segmented Video**
- ▶ Selecionar **On/Off**

### Notas

- Na definição do formato de vídeo para **MP4** esta função não está disponível.
- As diferentes gravações não são reproduzidas automaticamente umas a seguir às outras.
- Para a segmentação, é decisiva a duração de reprodução da gravação pronta. As gravações em câmara lenta são divididas de forma que as gravações prontas tenham uma duração de aproximadamente um minuto.



## FORMATAR O CARTÃO DE MEMÓRIA

Com os cartões de memória já inseridos, normalmente não é necessário formatá-los. Contudo, quando um cartão não formatado é utilizado pela primeira vez, deve ser formatado. Recomenda-se que os cartões de memória sejam formatados ocasionalmente, uma vez que certos dados residuais (informação que acompanha a gravação) podem ocupar a capacidade de armazenamento. Ambos os cartões de memória são formatados separadamente.

- ▶ No menu principal, selecionar **Format Card**
- ▶ Selecionar **Format SD Card 1** ou **Format SD Card 2**
- ▶ Confirmar o processo
  - O LED de estado inferior pisca durante o processo.

## Notas

- Não desligue a câmara enquanto a operação estiver em curso.
- Ao formatar o cartão de memória todos os dados no cartão são perdidos. A formatação não é impedida pela proteção contra apagamento de gravações marcadas apropriadamente.
- Todas as gravações devem, portanto, ser transferidas regularmente para um dispositivo de armazenamento em massa seguro, tal como o disco rígido de um computador.
- Com uma formatação simples, os dados no cartão não se perdem irrevogavelmente no início. Apenas o diretório é apagado, de modo a que os ficheiros existentes deixem de estar diretamente acessíveis. Com o software apropriado, os dados podem ser tornados novamente acessíveis. Apenas os dados que são subseqüentemente sobrescritos ao guardar novos dados, são de facto apagados permanentemente.
- Se o cartão de memória foi formatado noutro dispositivo, tal como um computador, deve ser reformatado na câmara.
- Se o cartão de memória não puder ser formatado/sobrescrito, deve perguntar ao seu revendedor ou ao Atendimento ao Cliente Leica (ver p. 298) para obter orientação.

## ESTRUTURA DE DADOS

### ESTRUTURA DA PASTA

Os ficheiros (= gravações) nos cartões de memória são guardados em pastas criadas automaticamente. Os primeiros três dígitos indicam o número da pasta (dígitos), os últimos cinco o nome da pasta (letras). A primeira pasta é denominada "100LEICA", a segunda "101LEICA". O próximo número livre é sempre criado como o número da pasta, é possível um máximo de 999 pastas.

### ESTRUTURA DOS FICHEIROS

As designações dos ficheiros nestas pastas são compostas por onze caracteres. Na configuração de fábrica, o primeiro ficheiro é designado "L1000001.XXX", o segundo ficheiro é designado "L1000002.XXX", e assim por diante. A primeira letra é selecionável, o "L" da configuração de fábrica representa a marca da câmara. Os primeiros três dígitos são idênticos ao número da pasta atual. Os quatro dígitos seguintes indicam o número do ficheiro. Quando o ficheiro número 1000 é alcançado, é automaticamente criada uma nova pasta na qual a numeração começa de novo a partir de 0001. Os últimos três dígitos após o ponto indicam o formato do ficheiro (MOV ou MP4).

### Notas

- Se forem utilizados cartões de memória não formatados com esta câmara, o número do ficheiro é automaticamente reposto para 0001. No entanto, se o cartão de memória em uso já contiver um ficheiro com um número superior, a numeração continuará a partir desse número.
- Quando se atinge a pasta número 999 e o ficheiro número 1000, aparecerá uma mensagem de aviso no monitor e toda a numeração deve ser reposta.
- Para repor o número da pasta para 100, formatar o cartão de memória e repor o número da imagem imediatamente a seguir.





## EDITAR NOME DO FICHEIRO

- ▶ No menu principal, selecionar **Camera Settings**
- ▶ Selecionar **Edit File Name**
  - Aparece um submenu do teclado.
  - A linha de entrada contém a configuração de fábrica "L" como primeira letra do nome do ficheiro. Apenas esta letra pode ser alterada.
- ▶ Introduzir as letras desejadas (ver p. 65)
- ▶ Confirmar

### Notas

- A alteração do nome do ficheiro aplica-se a todas as gravações subsequentes ou até que seja novamente alterada. O número de sequência não é alterado por isto; no entanto, é repostado através da criação de uma nova pasta.
- Ao repor a configuração de fábrica, a letra inicial é automaticamente reposta para "L".
- As letras minúsculas não estão disponíveis.

## CRIAR NOVA PASTA

- ▶ No menu principal, selecionar **Camera Settings**
- ▶ Selecionar **Reset Image Numbering**
  - Aparece uma consulta correspondente.
- ▶ Confirmar a criação de uma nova pasta (**Yes**) ou revogar (**No**)

### Nota

- A primeira parte do nome (primeira letra) de uma nova pasta criada desta forma permanece inalterada em relação à anterior; a numeração do ficheiro nela começa novamente em 0001.

## COPYRIGHT-MARCAR INFORMAÇÕES

Esta câmara permite-lhe marcar os seus ficheiros de vídeo através da introdução de caracteres de texto e outros.

Para isso, pode introduzir até 20 caracteres por gravação respetivamente em 2 rubricas.

- ▶ No menu principal, selecionar **Camera Information**
- ▶ Selecionar no submenu **Copyright Information**
- ▶ Ligar função **Copyright (On)**
- ▶ Selecionar no submenu **Information/Artist**
  - Aparece um submenu do teclado.
- ▶ Introduzir as informações desejadas (ver p. 65)
- ▶ Confirmar





## TRANSFERÊNCIA DE DADOS

Os dados podem ser facilmente transferidos para dispositivos móveis com Leica FOTOS. Em alternativa, a transferência pode ser feita por meio de um leitor de cartões ou por cabo USB.

### SOBRE A LEICA FOTOS

- ▶ Consultar o capítulo "Leica FOTOS" (p. 264)

### SOBRE O CABO USB

A câmara apoia diferentes possibilidades de transferência (modo de dispositivo de armazenamento em massa e modo PTP). É possível estipular permanentemente o modo desejado ou selecionado de novo com cada ligação.

Configuração de fábrica: PTP

- ▶ No menu principal, selecionar **Camera Settings**
- ▶ Selecionar **USB-Mode**
- ▶ Selecionar a definição desejada  
(**Mass Storage**, **PTP**, **Select on connection**)

### Notas

- A utilização de um leitor de cartões é recomendada para a transferência de ficheiros maiores.
- Enquanto os dados estão a ser transferidos, a ligação USB não pode ser interrompida, caso contrário o computador e/ou a câmara podem "entrar em crash" e até mesmo provocar danos irreparáveis no cartão de memória.
- Enquanto os dados estão a ser transferidos, a câmara não pode ser desligada ou desligar-se-á, ela própria, devido à redução da capacidade de bateria, caso contrário o computador pode "entrar em crash". Pela mesma razão, a bateria não pode ser removida em caso algum, se a ligação estiver ativada.



## PREDEFINIÇÕES PRÁTICAS

### TOUCH AF

Com Touch AF, o campo de medição AF pode ser colocado diretamente.

Configuração de fábrica: **On**

- ▶ No menu principal, selecionar **Camera Settings**
- ▶ Selecionar **Touch AF**
- ▶ Selecionar **On/Off**

#### Para colocar o campo de medição AF

- ▶ Tocar no local desejado sobre o monitor

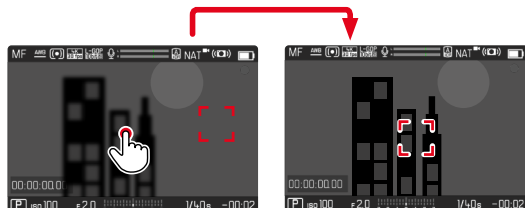

#### Para voltar a colocar o campo de medição no centro do monitor

- ▶ Tocar duplamente sobre o monitor

### Notas

- Esta função está à disposição com os seguintes métodos de medição AF: **Spot**, **Field**, **Zone**, **Tracking** e **Face Detection**.
- Nos métodos de medição **Spot**, **Field**, **Zone** e **Face Detection** é focado automaticamente logo a seguir. No método de medição **Tracking** o campo de medição permanece no ponto selecionado e a autofocagem inicia-se ao tocar no disparador.

### TOUCH AF NO MODO EVF

Ao utilizar o EVF, o Touch AF está desligado por defeito para evitar o movimento acidental do campo de medição AF. O Touch AF também pode ser utilizado com o EVF.

Configuração de fábrica: **Off**

- ▶ No menu principal, selecionar **Camera Settings**
- ▶ Selecionar **Touch AF in EVF**
- ▶ Selecionar **On/Off**



## DEFINIÇÃO PERSONALIZADA NA OBJETIVA

O ângulo de rotação total da objetiva utilizado para a focagem pode ser adaptado individualmente. A definição selecionada identifica o ângulo de rotação que é necessário para uma alteração da focagem de infinito até à distância mínima possível. Por exemplo, numa definição para **90°**, a área de foco total será percorrida com um quarto de volta do anel de focagem. Numa definição para **360°**, é necessário uma volta completa. Valores menores facilitam uma adaptação mais rápida, valores maiores uma adaptação mais precisa. A definição em **Maximum** oferece a precisão mais elevada.

Ao contrário das definições fixas, uma definição para **Standard MF** provoca uma dependência não linear do ângulo de rotação e da regulação da distância. Ao mesmo tempo, a extensão da alteração depende da velocidade de rotação de forma dinâmica. Com uma rotação mais lenta é produzida, com o mesmo ângulo de rotação, p. ex. de 45°, uma alteração menor do que com uma rotação mais rápida.

Configuração de fábrica: **Standard MF**

- ▶ No menu principal, selecionar **Focusing**
- ▶ Selecionar **MF Setup**
- ▶ Selecionar a definição desejada (**Standard MF**, **90°**, **120°**, **150°**, **180°**, **210°**, **240°**, **270°**, **300°**, **330°**, **360°**, **Maximum**)

### Nota

- As definições **Standard MF** e **Maximum** são fortemente dependentes da objetiva. Por exemplo, **Maximum** pode significar um ângulo de rotação de 360° ou 720°.

## INCREMENTO EV

Pode escolher entre gradações 1/2 EV ou 1/3 EV. Isto permite-lhe selecionar entre efeitos mais fortes ou mais subtis das suas definições correspondentes.

Esta definição não se refere apenas a definições para a compensação da exposição. Ela determina ainda a "sensibilidade" das rodas de ajuste no modo normal de gravação, i. e. com que incremento deve ser realizada a definição dos tempos de exposição e do diafragma. Se a definição estiver em **1/2**, os tempos de exposição e o valor do diafragma alteram-se para uma posição de encaixe mais forte com cada rotação, a respetiva definição pode assim ser realizada com mais rapidez. Se a definição estiver em **1/3**, é possível uma definição mais precisa.

Configuração de fábrica: **1/3**

- ▶ No menu principal, selecionar **Camera Settings**
- ▶ Selecionar **EV Increment**
- ▶ Selecionar a definição desejada (**1/2**, **1/3**)





## SAÍDA DE ÁUDIO

### DEFINIR NÍVEL DE SAÍDA

Para os auscultadores ligados, é possível definir o nível do volume.

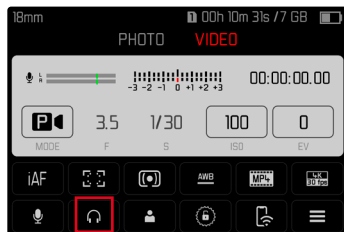
- ▶ Chamar o ecrã de estado
- ▶ Selecionar o símbolo de auscultadores



- ▶ Selecionar a definição desejada
  - Se a definição estiver em , não há saída de som.



### SAÍDA HDMI COM/SEM SOM

A saída HDMI pode ocorrer com ou sem som.

Configuração de fábrica: **With Audio**

- ▶ No menu principal, selecionar **HDMI Output**
- ▶ Selecionar a definição desejada (**With Audio**, **Without Audio**)

#### Nota

- A saída com som pode provocar retardamentos mínimos. Para o evitar (quando p. ex. for necessário Live View para uma gravação com um Recorder HDMI), recomenda-se a definição **Without Audio**.

## VISUALIZAÇÕES AUXILIARES

A Leica SL2 dispõe de 4 perfis de informação independentes, que contêm diferentes combinações das visualizações auxiliares disponíveis. Estão disponíveis as seguintes funções:

- Barras de informação (ver p. 199)
- Grelha (apenas para o modo de gravação, ver p. 199)
- Focus Peaking (ver p. 200)
- Zebra (ver p. 199)
- Nível de água (apenas para o modo de gravação, ver p. 201)
- Histograma (ver p. 202)

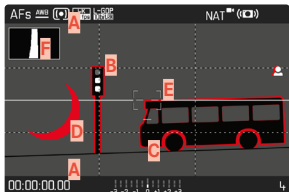

- A** Barras de informação (= cabeçalho e rodapé)
- B** Grelha
- C** Focus Peaking
- D** Zebra
- E** Nível de água
- F** Histograma

## PERFIS DE INFORMAÇÃO

Podem ser utilizados até 4 perfis independentes. Para cada perfil, podem ser selecionadas as funções desejadas separadamente e eventualmente definidas. A mudança de um perfil para outro é realizada depois no modo em curso, através do acesso direto (ver p. 71). Na configuração de fábrica isto é o botão **FN**. Deste modo, é possível mudar rapidamente de uma imagem para outra.

Na configuração de fábrica, os seguintes perfis estão predefinidos:

Perfil	Configuração de fábrica
1	Apenas para barras de informação (cabeçalhos e rodapés)
2	Imagem de ecrã total (todas as visualizações auxiliares <b>Off</b> )
3	Info Bars, Clipping / Zebra, Focus Peaking, Histogram
4	Info Bars, Clipping / Zebra, Grid, Level Gauge

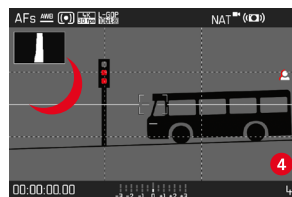
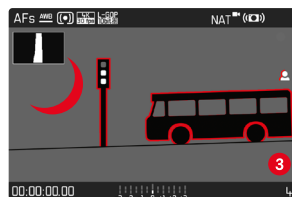

## MUDAR PERFIS DE INFORMAÇÃO

- ▶ Pressionar o botão de função ocupado com a função **Toggle Info Levels**
  - Na configuração de fábrica isto é o botão **FN**.

### Nota

- No modo de reprodução, estão disponíveis os mesmos perfis de informação como no modo de gravação. No entanto, o perfil que está ativo no momento é armazenado separadamente.

## DESATIVAR DETERMINADOS PERFIS DE INFORMAÇÃO

É possível limitar o número de perfis de informação, ativando ou desativando determinados perfis. Ao mesmo tempo, é necessário que no mínimo um perfil fique ativo, mas este também pode estar "vazio".

- ▶ No menu principal, selecionar **Camera Settings**
- ▶ Selecionar **Capture Assistants**
- ▶ Selecionar o perfil desejado
- ▶ Selecionar **On/Off**

## ADAPTAR OS PERFIS DE INFORMAÇÃO

- ▶ No menu principal, selecionar **Camera Settings**
- ▶ Selecionar **Capture Assistants**
- ▶ Selecionar **Setting**
- ▶ Selecionar o perfil desejado
- ▶ Selecionar a função desejada
- ▶ Selecionar a definição desejada

Função	Definições disponíveis
Info Bars	<b>On, Off</b>
Grid	<b>3 x 3, 6 x 4, Off</b>
Clipping / Zebra	<b>Off, Upper limit</b> (valor entre 200 e 255)
Focus Peaking	<b>On, Off</b> Cor ( <b>Red, Blue, Green, White</b> ) e sensibilidade (as definições aplicam-se a <u>todos</u> os perfis de informação)
Level Gauge	<b>On, Off</b>
Histograma	<b>On, Off</b>

### Nota

- Parece ser adequado reservar um perfil de informação "vazio", no qual todas as funções estão colocadas em **Off**. Deste modo, todas visualizações podem ser ocultadas provisoriamente. Isto possibilita uma imagem de ecrã total sem visualizações perturbadoras.

## VISUALIZAÇÕES DISPONÍVEIS

### BARRAS DE INFORMAÇÃO

Os cabeçalhos e os rodapés indicam as definições atualmente ativas, bem como os valores de exposição. Uma lista das visualizações pode ser encontrada no capítulo "Visualizações" (ver p. 28).



### GRELHA

As grelhas dividem o campo de imagem em vários campos. Facilitam, por exemplo, a composição da imagem, bem como o alinhamento exato da câmera. A divisão da grelha pode ser adaptada ao motivo.

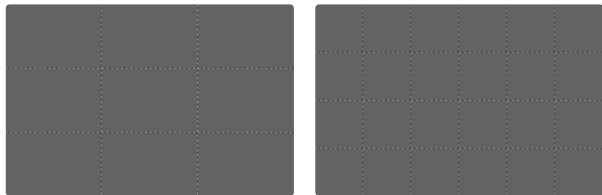

Estão disponíveis duas visualizações de grelha. Elas dividem o campo de imagem em 3x3 ou 6x4 campos.

### ZEBRA

A visualização de Zebra identifica zonas de imagem muito claras. Esta função permite um controlo muito simples e preciso da definição da exposição. Zonas sobre-expostas são visualizadas a branco com faixas pretas móveis.



### DETERMINAR VALOR LIMITE

Para adaptar estas visualizações a condições específicas ou às suas ideias criativas, pode determinar um valor limite para estas visualizações, i. e. em que grau de sobre-exposição elas aparecem.

- ▶ No menu principal, selecionar **Camera Settings**
- ▶ Selecionar **Capture Assistants**
- ▶ Selecionar **Setting**
- ▶ Selecionar o perfil desejado
- ▶ Selecionar **Clipping / Zebra**
- ▶ Selecionar **Upper limit**
- ▶ Selecionar o valor desejado (de **200** a **255**)



## FOCUS PEAKING

Nesta função auxiliar, as arestas de partes do motivo bem focadas são destacadas com cor.

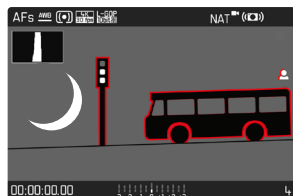

Se a função Focus Peaking estiver ativa, aparece  à direita da imagem com a visualização da cor utilizada.

### COR DA MARCAÇÃO

A cor da marcação pode ser definida. Esta definição aplica-se a todos os perfis de informação.

Configuração de fábrica: **Red**

- ▶ No menu principal, selecionar **Focusing**
- ▶ Selecionar **Focus Assist**
- ▶ Selecionar **Focus Peaking**
- ▶ Selecionar a definição desejada (**Red**, **Green**, **Blue**, **White**)

## SENSIBILIDADE

A sensibilidade também pode ser adaptada. Esta definição aplica-se a todos os perfis de informação.

Configuração de fábrica: **High**

- ▶ No menu principal, selecionar **Focusing**
- ▶ Selecionar **Focus Assist**
- ▶ Selecionar **Peaking Sensitivity**
- ▶ Selecionar a definição desejada (**Low**, **High**)

### Nota

- A marcação das partes do motivo focadas com nitidez é baseada no contraste do motivo, i. e. em diferenças de claro/escuro. Isto pode provocar que partes do motivo com grande contraste sejam marcadas incorretamente, apesar de não estarem focadas com nitidez.



## NÍVEL DE ÁGUA

Graças aos sensores integrados, a câmera pode exibir a sua orientação. Com a ajuda destas visualizações, a câmera pode ser alinhada com precisão nos eixo longitudinal e eixo transversal para motivos críticos, tais como fotografias arquitetónicas de um tripé.

Desvios em relação ao eixo longitudinal (quando a câmera, na direção de visualização, está inclinada para cima ou para baixo) são indicados no centro da imagem (1) através de um traço curto. Desvios em relação ao eixo transversal (quando a câmera está inclinada para a esquerda ou direita) são indicados no centro da imagem (2) através de dois traços longos.

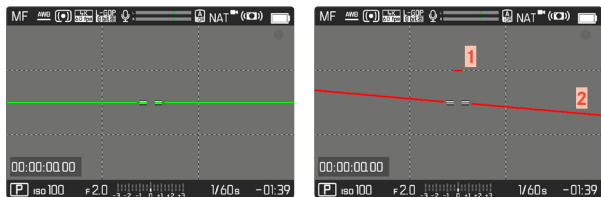

### Nota

- Em gravações em formato vertical, a câmera ajusta automaticamente o alinhamento do nível de água em conformidade.

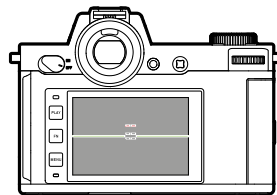

Alinhamento correto

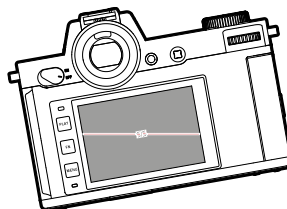

Inclinado lateralmente para a esquerda

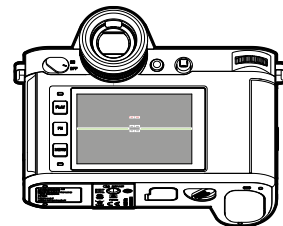

Inclinado na direção de visualização para baixo

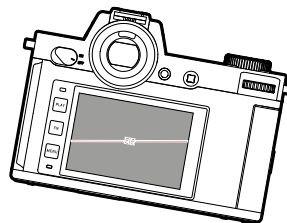

Inclinado lateralmente para a direita

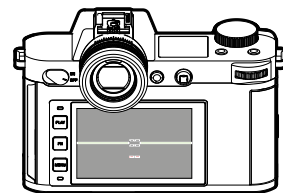

Inclinado na direção de visualização para cima

## HISTOGRAMA

O histograma mostra a distribuição da luminosidade na gravação. O eixo horizontal corresponde aos valores tonais do preto (esquerda) ao cinzento e ao branco (direita). O eixo vertical corresponde ao número de píxeis com o respetivo brilho.

Este modo de visualização permite uma avaliação rápida e fácil da definição da exposição.



### Notas

- O histograma é sempre baseado no brilho apresentado; dependendo das definições utilizadas, pode não mostrar a exposição final.
- No modo de gravação, o histograma deve ser compreendido como um "indicador de tendência".
- Na reprodução de uma imagem, o histograma pode ser ligeiramente diferente do da gravação.
- O histograma refere-se sempre à secção da gravação apresentada no momento.

## FUNÇÕES AUXILIARES DE VÍDEO

### VALORES DE REFERÊNCIA

Para fins de calibragem, pode ser visualizada uma barra de cor e em caso de necessidade também pode ser registada. Ao mesmo tempo, é emitido adicionalmente um som de teste com uma frequência de 1 kHz (opcional, volume ajustável em três níveis).

### COLOR BAR

Estão à disposição três barras de cor diferentes para seleção (SMPTE, EBU, ARIB).

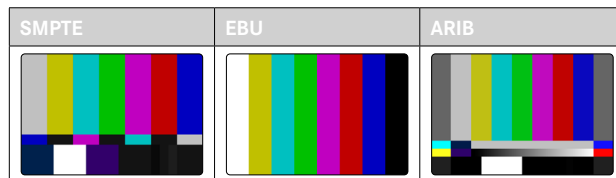

- ▶ No menu principal, seleccionar **Video Settings**
- ▶ Seleccionar **Color Bar**
- ▶ Seleccionar a definição desejada (**Off**, **SMPTE**, **EBU**, **ARIB**)

## INSTRUÇÃO DE OPERAÇÃO/VISUALIZAÇÕES AUXILIARES

Independentemente da definição atual dos perfis de informação, a imagem de teste aparece primeiro sempre completamente livre. No canto superior direito é visualizada uma instrução de operação. No entanto, as visualizações de informação podem ser chamadas em qualquer altura.

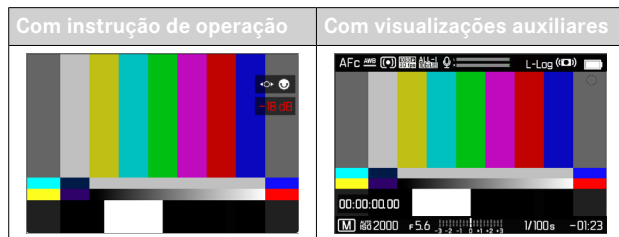

### Para exibir informações e visualizações auxiliares

- ▶ Pressionar o botão de função ocupado com a função **Toggle Info Levels**
  - Na configuração de fábrica isto é o botão **FN**.
  - A instrução de operação é ocultada e o perfil de informação ativo por último aparece.
  - As seguintes visualizações auxiliares não são exibidas, enquanto a barra de cor for visível: focus peaking, histograma, nível de água, clipping/zebra.

### Para terminar a visualização da barra de cor

- ▶ Pressionar o joystick/a roda de polegar
  - A barra de cor e o som de teste são terminados.

## SOM DE TESTE

Quando a barra de cor é chamada, é emitido também ao mesmo tempo um som de teste com uma frequência de 1 kHz. A instrução de operação em cima à direita na imagem indica o volume atual. Definições selecionáveis: **OFF**, **-20 dB**, **-18 dB**, **-12 dB**. A definição selecionada permanece em todas as chamadas seguintes.

Configuração de fábrica: **-18 dB**

### Para definir o volume

- ▶ Pressionar o joystick para a esquerda/para a direita ou
- ▶ Rodar a roda de polegar para a esquerda/direita

### Notas

- Após dez segundos sem alteração do volume, a instrução de operação é ocultada até à próxima alteração.
- Na saída por HDMI, o som de teste é emitido apenas no aparelho ligado, não na câmara.
- Na saída por HDMI, o som de teste é emitido no aparelho externo, mesmo quando o ponto de menu **HDMI Output** está definido para **Without Audio**.
- Na saída por HDMI, a instrução de operação só é visualizada em Live View da câmara, não no aparelho externo.

## APLICAÇÃO

Na saída por HDMI, os valores de referência são utilizados para a definição do aparelho externo. Independentemente disso, os valores de referência podem ser registados no início de uma gravação e utilizados posteriormente para a pós-produção.

- ▶ Chamar a barra de cor desejada
- ▶ Eventualmente definir o volume do som de teste ou desligar o som de teste
- ▶ Eventualmente exibir visualizações da informação
- ▶ Pressionar o disparador
  - A gravação é iniciada. O som de teste deixa de ser emitido através dos altifalantes, mas continua a ser registado.
- ▶ Pressionar o joystick/a roda de polegar
  - A barra de cor e o som de teste são terminados.
  - A gravação continua.

## MOLDURA REC

Uma gravação de vídeo em curso é sinalizada por princípio através de um ponto vermelho intermitente. Uma visualização ainda mais óbvia oferece a opção moldura REC. Na definição em **On**, o conteúdo total do ecrã é abrangido por uma moldura. Esta emite uma luz vermelha durante uma gravação em curso, de resto ela é visualizada a cinzento.

Configuração de fábrica: **On**

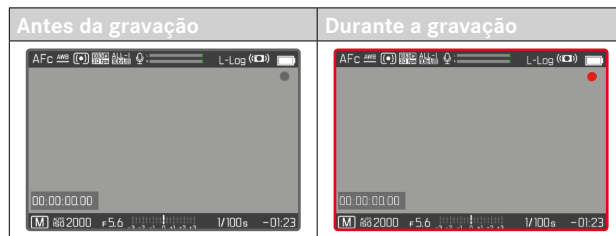

- ▶ No menu principal, seleccionar **Video Settings**
- ▶ Seleccionar **REC Frame**
- ▶ Seleccionar **On/Off**

## Para exibir e ocultar rapidamente a moldura REC

O ponto vermelho faz parte das barras de informação e é visualizado ou ocultado com elas (por meio dos perfis de informação). O estado de gravação continua depois de ser visualizado pela moldura REC, sem prejudicar a vista do conteúdo da imagem. A moldura REC também pode ser exibida ou ocultada durante uma gravação em curso.

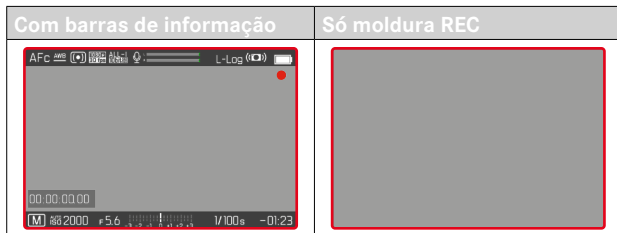

- ▶ Atribuir a definição **REC Frame** a um botão de função
- ▶ Pressionar o botão de função
  - A moldura REC é exibida ou ocultada.

## MONITOR EM FORMA DE ONDA (WFM)

O monitor em forma de onda (WFM) permite uma avaliação rápida e segura das distribuições de luminância e cor na cena atual. Deste modo, é possível detectar facilmente possíveis erros da imagem, que caso contrário podem ficar despercebidos na gravação com um monitor pequeno.

Configuração de fábrica: **Off**

- ▶ No menu principal, selecionar **Waveform Monitor**
- ▶ Selecionar **On/Off**



O monitor em forma de onda mostra a distribuição da luminância para toda a imagem visível em porcento (IRE). Assim um valor de 0% corresponde a um valor de luminância de 16 (na codificação de 8 bit), um valor de 100% corresponde a um valor de luminância de 235 (na codificação de 8 bit).

A visualização possui linhas contínuas em 0%, 50% e 100%. As linhas de pontos por cima ou por baixo disso assinalam os valores 109% ou -4%.

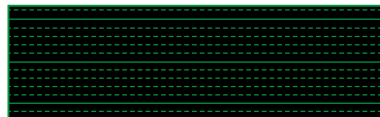



## Notas

- O monitor em forma de onda e o histograma não podem ser visualizados ao mesmo tempo.
- O monitor em forma de onda não é visualizado no aparelho externo na saída por HDMI.
- O monitor em forma de onda só está disponível em modo de gravação, não em modo de reprodução.
- A compensação da exposição e o valor ISO (valor ISO apenas em acesso direto) podem ser definidos com a ajuda de menus de barras, continuando a imagem do monitor visível e mostrando imediatamente os efeitos da definição selecionada. Se o monitor em forma de onda estiver ativo, ele permanece nestes casos visível e também mostra os efeitos da definição atual.

## ADAPTAR A VISUALIZAÇÃO

O tamanho e a posição do monitor em forma de onda podem ser adaptados às necessidades atuais.

### Para iniciar a adaptação

- ▶ Tocar longamente no [Waveform Monitor](#)
  - Em dois cantos do monitor em forma de onda aparecem triângulos vermelhos. Todas as outras visualizações desaparecem.

### Para adaptar o tamanho

O tamanho pode ser definido em quatro níveis.

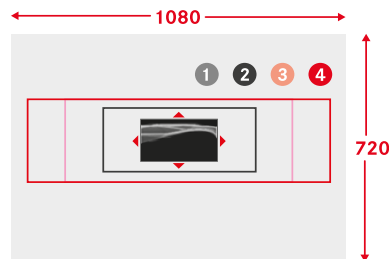

- ▶ Rodar a roda de polegar (para a direita: maior, para a esquerda: mais pequeno) ou
- ▶ Contrair/expandir

### Nota

- Em EVF, o monitor em forma de onda é visualizado mais pequeno do que no monitor.

### Para adaptar a posição

A posição pode ser selecionada livremente.

- ▶ Pressionar o joystick na direção desejada ou
- ▶ Tocar diretamente no local desejado sobre o monitor

### Para concluir a adaptação

- ▶ Pressionar o joystick/a roda de polegar ou
- ▶ Tocar no disparador

## VISUALIZAÇÃO DA RELAÇÃO DE ASPETO

A relação de aspeto efetivamente gravada está dependente da resolução definida (ver p. 177). No entanto, é possível inserir linhas auxiliares de cor para a visualização de outras relações de aspeto (p. ex. 4:3). Podem ser visualizadas várias linhas auxiliares ao mesmo tempo. Na configuração de fábrica, não são visualizadas quaisquer linhas auxiliares.



- ▶ No menu principal, selecionar **Video Aspect Ratio**
- ▶ Selecionar a definição desejada  
(1,33:1 (4:3), 1,66:1 (5:3), 1,78:1 (16:9), 1,85:1 (37:20), 2,35:1, 2,40:1)
- ▶ Selecionar **On/Off**

### Notas

- Os limites do formato de uma relação de aspeto mais larga (do que a do vídeo gravado) são visualizados através de linhas verdes horizontais, os limites do formato de uma relação de aspeto mais estreita através de linhas vermelhas verticais.
- As linhas auxiliares possuem a respetiva inscrição da relação de aspeto.



## SAFETY AREA

Na reprodução, é possível que uma pequena parte das extremidades da imagem estejam cortadas, consoante o aparelho de reprodução utilizado. Por esta razão, é possível solicitar a visualização de uma "Safety Area" (área de segurança) de largura selecionável. Na imagem, aparece depois uma moldura do respetivo tamanho à volta da secção de imagem desejada. Podem ser visualizadas várias molduras ao mesmo tempo. Na configuração de fábrica, não são visualizadas quaisquer molduras.



- ▶ No menu principal, selecionar **Video Safety Area**
- ▶ Selecionar a definição desejada (80 %, 90 %, 92,5 %, 95 %)
- ▶ Selecionar **On/Off**

## LUZ AUXILIAR AF

Visto que a luz auxiliar AF seria visível de forma perturbadora, permanece no modo de gravação de vídeo sempre sem função, independentemente da definição de **AF Assist Lamp**.

## CONFIRMAÇÃO AF ACÚSTICA

É possível ter a focagem bem sucedida em modo AF confirmada por um sinal acústico.

- ▶ No menu principal, selecionar **Camera Settings**
- ▶ Selecionar **Acoustic Signal**
- ▶ Selecionar **AF Confirmation**
- ▶ Selecionar **On**
- ▶ Selecionar **Volume**
- ▶ Selecionar **Low/High**

### Nota

- O sinal só aparece na focagem antes de uma gravação, não durante a gravação em curso.







## FILMAR

As definições descritas neste capítulo são válidas apenas para o modo de vídeo. Elas fazem, por isso, parte do menu de vídeo e têm de ser chamadas e realizadas sempre a partir do modo de vídeo (consultar o capítulo "Operação da câmara" na secção "Controlo do menu"). Os pontos de menu homónimos no menu de fotografia são independentes.

### Notas

- Uma vez que apenas uma parte da superfície do sensor é utilizada para gravação de vídeo, a distância focal efetiva aumenta, reduzindo assim ligeiramente o detalhe da imagem.
- O tamanho máximo do ficheiro para gravação de vídeo contínuo é de 96 GB. Se a gravação exceder este tamanho de ficheiro, a continuação é automaticamente guardada noutra ficheiro.
- Alguns pontos de menu não estão disponíveis no modo de vídeo. Como nota, o texto nas linhas correspondentes é cinzento.
- Ao contrário do modo de fotografia, o joystick no modo de vídeo destina-se exclusivamente à focagem (medição e armazenamento). Um emparelhamento da medição da exposição e da focagem não é realizado, independentemente dos métodos de medição selecionados.
- No desligamento automático do monitor e EVF, o sistema AF também é desativado (ver p. 85). Caso no registo por meio de HDMI a autofocagem deva ser utilizada, recomenda-se a definição **Off**.

## MODO DE VÍDEO E MODO CINE

O modo Cine está otimizado para a utilização através de cineastas profissionais. A redução ao essencial e a utilização de conceitos do mundo do cinema permitem uma experiência de utilização sem problemas.

Programas de exposição (semi)automáticos (**P**, **A**, **S**), bem como regulação automática da sensibilidade à luz (**Auto ISO**, **Floating ISO**) permanecem desativadas. A indicação da sensibilidade à luz é realizada em **ASA**.

A definição dos tempos de exposição não é realizada como para os outros modos de vídeo de forma absoluta, mas como ângulo de obturador (Shutter Angle) de forma relativa para a taxa de fotograma selecionada.

Em combinação com as objetivas adequadas, o modo Cine da Leica SL2 permite, além disso, a utilização de T-Stops para garantir situações de exposição exatamente idênticas, independentemente da câmara.

Configuração de fábrica: **Video**

- ▶ No menu principal, selecionar **Recording Mode**
- ▶ Selecionar a definição desejada (**Video**, **Cine**)

### Nota

- As definições da sensibilidade à luz (ISO/ASA), do diafragma e dos tempos de exposição são armazenadas para o modo de vídeo e o modo Cine de forma independente.

## INICIAR/TERMINAR O MODO DE VÍDEO

Após a primeira ligação e após uma reposição para as configurações de fábrica, a câmera encontra-se em modo de captação de fotografia. A alternância entre o modo de vídeo e de fotografia pode ser feita de duas maneiras:

Através do controlo Touch

Variante 1

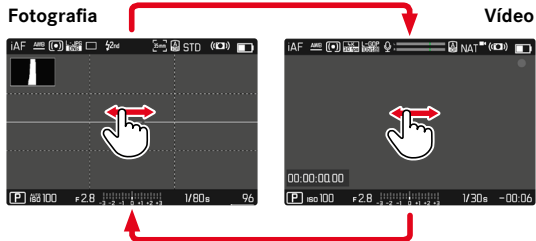

Variante 2

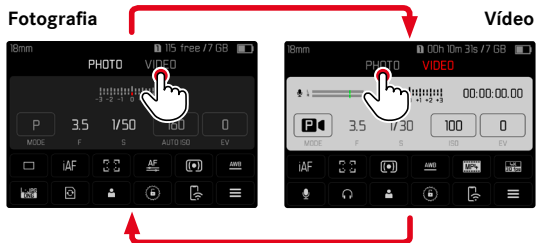

- A cor do ecrã de estado muda de forma correspondente.

Através do controlo por botões

- ▶ Pressionar o botão de função ocupado com a função **Photo - Video**
  - Na configuração de fábrica isto é o botão **FN**.

**Nota**

- A câmera muda para o modo de fotografia ou de vídeo, definido por último.



## INICIAR/TERMINAR GRAVAÇÃO



- ▶ Pressionar o disparador
  - A gravação de vídeo começa.
  - O ponto pisca a vermelho.
  - O tempo de gravação está a decorrer.
  - LED de estado pisca.
- ▶ Pressionar novamente o disparador
  - A gravação de vídeo termina.
  - O ponto está cinzento.

### Notas

- A gravação em curso é visualizada no visor superior através de um ponto por baixo do modo de operação.
- As definições básicas de gravação (ver pág. 176) devem de ser realizadas antes da gravação.
- Durante a gravação de vídeo, o acesso direto às funções do menu não é possível.

## VISUALIZAÇÃO E OPERAÇÃO POR MEIO DE USB-PTP COM ACESSÓRIOS EXTERNOS (COMO GIMBALS)

A Leica SL2 oferece a possibilidade de ligar um gimbal como por exemplo o DJI Ronin RS2 por meio de USB-PTP. O gimbal apoia gravações isentas de trepidação.

- ▶ No menu principal, selecionar **USB-Mode**
- ▶ Selecionar **PTP** ou **Select on connection**
- ▶ Ligar o gimbal à câmara (ver manual de instruções do gimbal)

Assim que a ligação PTP for estabelecida, a câmara pode ser acionada por meio do botão de acionamento no gimbal.

Se a câmara estiver em modo MF, muitos modelos de gimbal oferecem adicionalmente a possibilidade de comandar a focagem da câmara.

### Nota

- Se forem operados simultaneamente dispositivos externos na saída USB, bem como na saída HDMI, o monitor da câmara desliga-se por razões técnicas.



## FOCAGEM (FOCALIZAÇÃO)

Com a Leica SL2, a focagem pode ser feita automática ou manualmente. Na autofocagem, estão disponíveis 3 modos de operação e 4 métodos de medição. Se utilizar objetivas MF, só é possível a definição manual.

### GRAVAR VÍDEOS COM AF

Ao utilizar **AFs**, a focalização é ajustada conforme necessário. Ao utilizar **AFc** e **Intelligent AF**, a área no campo de medição AF é continuamente focada. A focagem contínua pode ser suprimida por meio de armazenamento dos valores medidos.

### GRAVAR VÍDEOS COM MF

A focagem é realizada manualmente com a ajuda do anel de focagem. Em caso de necessidade, é possível realizar uma medição AF com o joystick (o modo de operação corresponde a **AFs**).

#### Nota

- A autofocagem pode ser controlada manualmente em qualquer altura, rodando o anel de focagem com o disparador pressionado e mantido sob pressão. Esta focagem fica depois constante até o disparador ser solto novamente.

## MODOS DE AUTOFOCAGEM

Estão disponíveis os seguintes modos de operação AF: **AFs**, **AFc** e **Intelligent AF**. O modo de operação AF atual é apresentado no cabeçalho.

Configuração de fábrica: **Intelligent AF**

- ▶ No menu principal, selecionar **Focusing**
- ▶ Selecionar **Focus Mode**
- ▶ Selecionar a definição desejada (**Intelligent AF**, **AFs**, **AFc**)

### AF INTELIGENTE

Adequado para todos os motivos. A câmera seleciona automaticamente entre AFs e AFc.

#### AFs (single)

Adequado quando a focagem deverá ser mantida constante por períodos de tempo mais longos. Permite maior controlo sobre a focagem e ajuda a evitar erros de focagem.

#### AFc (continuous)

Adequado para motivos em movimento. A focagem é continuamente ajustada ao motivo no campo de medição AF.

Permite, sobretudo em combinação com Touch AF um controlo intuitivo da focagem.

## CONTROLAR AUTOFOCAGEM

### TOUCH AF

Em gravações de vídeo, Touch AF permite um controlo intuitivo da focagem, mesmo quando o motivo mais importante se movimenta fora do centro da imagem. Para mais informações, ver p. 194.

- ▶ Tocar diretamente no local desejado sobre o monitor
  - A focagem é realizada depois de soltar.

### REPRIMIR A FOCAGEM CONTÍNUA

A focagem posterior contínua pode ser suprimida temporariamente, realizando um armazenamento dos valores medidos.

Dependendo do modo de operação ativo, os seguintes elementos de operação são úteis para esse fim:

AF inteligente	Disparador (tocar e manter)
	Joystick (pressionar e manter)
AFc	Joystick (pressionar e manter)

A câmara armazena a focagem. Isto facilita a alteração da secção de imagem quando a regulação da distância está fixa. Enquanto o elemento de operação for mantido, a focagem permanece constante. A focagem automática só é realizada depois de soltar o elemento de operação.

## MÉTODOS DE MEDIÇÃO DA AUTOFOCAGEM

Há diferentes métodos de medição disponíveis para a focagem no modo AF. A focagem bem-sucedida é indicada por um campo de medição verde, uma terminada sem sucesso por um campo vermelho.

Configuração de fábrica: **Multi-Field**

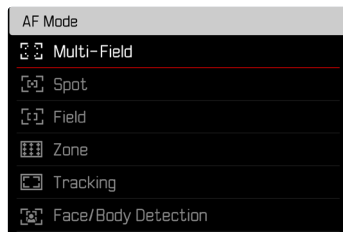

- ▶ No menu principal, selecionar **Focusing**
- ▶ Selecionar **AF Mode**
- ▶ Selecionar a definição desejada (**Multi-Field**, **Spot**, **Field**, **Zone**, **Tracking**, **Face Detection**)

### Nota

- A focagem usando AF pode falhar:
  - quando a distância até ao motivo visado é demasiado longa (em modo macro) ou demasiado curta
  - quando o motivo não está suficientemente iluminado

## MULTICAMPO

Vários campos de medição são registados de forma totalmente automática.

## SPOT/CAMPO

Ambos os métodos focam apenas as partes do motivo dentro dos respetivos campos de medição AF. Os campos de medição estão assinalados por uma pequena moldura (medição do campo) ou uma cruz (medição pontual). Graças à área de medição particularmente pequena da medição pontual, ela pode ser concentrada em pormenores do motivo muito pequenos. Para tal, o campo de medição AF pode ser deslocado para outra posição.

A área de medição ligeiramente maior da medição do campo é menos problemática quando se aponta, mas ainda permite uma medição seletiva.

▶ Pressionar o joystick na direção desejada

ou

▶ Tocar no local desejado sobre o monitor  
(quando o Touch AF está ativo)

## Notas

- Em ambos os casos, os campos de medição permanecem nas últimas posições determinadas, mesmo quando o método de medição é alterado e a câmara é desligada.
- Ao combinar o método de medição da exposição **Spot** com os métodos de medição AF **Spot**, **Field** e **Zone**, os campos de medição são acoplados. A medição da exposição é então medida na posição determinada pelo campo de medição AF, mesmo que seja deslocada.

## ZONE

Neste método de medição são registadas as secções do motivo com um grupo coeso composto por campos de 5 x 5.

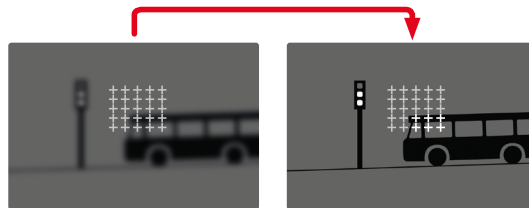

Após realizada a definição, são visualizados os campos de medição, nos quais são exibidas partes dos motivos focadas.



## PERSEGUIÇÃO

Esta variante da medição do campo ajuda no registo de motivos em movimento. O motivo por baixo do campo de medição é focado continuamente, a seguir a ter sido registado pela primeira vez.

- ▶ Orientar o campo de medição para o motivo desejado (através da rotação da câmara ou deslocação do campo de medição)
- ▶ Tocar no disparador e manter

ou

- ▶ Pressionar e manter pressionado o joystick
  - O motivo é focado.
  - O campo de medição "persegue" o motivo armazenado e o motivo é focado continuamente.

### Nota

- Este método de medição foca continuamente, mesmo quando está definido como modo de operação AF AFS.

## POSIÇÃO INICIAL NA PERSEGUIÇÃO

Configuração de fábrica: **Center**

É possível determinar em que posição a perseguição deve ter início.

<b>Center</b>	Centro do ecrã
<b>Last Position</b>	Posição final da última perseguição
<b>Recall</b>	Posição inicial da última perseguição

- ▶ No menu principal, seleccionar **Focusing**
- ▶ Seleccionar **AF Setup**
- ▶ Seleccionar **AF Tracking Start Position**
- ▶ Seleccionar a definição desejada (**Last Position**, **Recall**, **Center**)

## RECONHECIMENTO DE PESSOAS (RECONHECIMENTO FACIAL)

O reconhecimento de pessoas é um alargamento do reconhecimento facial. Neste procedimento, são reconhecidos para além de modelos biométricos de rostos também modelos do corpo e utilizados para a focagem. Deste modo, uma pessoa que tenha sido medida uma vez pode ser perseguida continuamente, mesmo que o rosto não seja visível por pouco tempo. Sobretudo com várias pessoas na imagem, esta função impede de uma forma mais eficaz "saltos" involuntários para outros rostos.

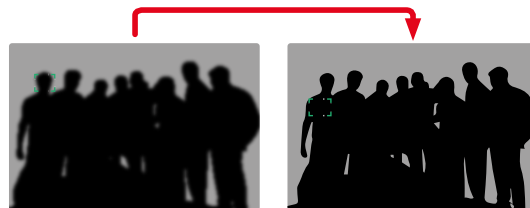





Se no reconhecimento facial for detetado um olho, a focagem é realizada sobre o mesmo. Se vários olhos tiverem sido reconhecidos, é possível selecionar que olho deve ser focado. O olho atualmente selecionado é destacado.

Além disso, é possível selecionar facilmente o rosto desejado na imagem com vários rostos.

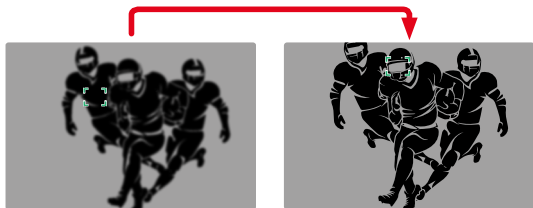

#### Para mudar de um rosto para outro

- ▶ Pressionar o joystick na direção desejada

#### Para mudar o olho focado

- ▶ Pressionar o joystick

## DEFINIÇÕES AF

### SENSIBILIDADE

Determina a sensibilidade da medição de contraste.

Configuração de fábrica: 0

- ▶ No menu principal, selecionar **Focusing**
- ▶ Selecionar **AF Setup**
- ▶ Selecionar **AF Sensitivity**
- ▶ Selecionar a definição desejada  
(-3, -2, -1, 0, +1, +2, +3)

### VELOCIDADE

Em motivos com movimento inferior, é aconselhável colocar a velocidade AF num valor menor. Deste modo é possível evitar as alterações de focagem demasiado bruscas. Em motivos com muito movimento, uma definição elevada garante a focagem correta.

Configuração de fábrica: 0

- ▶ No menu principal, selecionar **Focusing**
- ▶ Selecionar **AF Setup**
- ▶ Selecionar **AF Speed**
- ▶ Selecionar a definição desejada  
(-5, -4, -3, -2, -1, 0, +1, +2, +3, +4, +5)

## LIMITE DE FOCAGEM

A área de focagem pode ser limitada à área macro. Desta forma, a focagem automática é nitidamente acelerada.

Configuração de fábrica: **Off**

- ▶ No menu principal, selecionar **Camera Settings**
- ▶ Selecionar **Focus Limit (Macro)**
- ▶ Selecionar **On/Off**

### Notas

- A área de focagem é diferente consoante a objetiva (consultar o respetivo manual).
- Esta função não está disponível para determinadas objetivas:
  - objetivas montadas com adaptador (p. ex. objetivas M da Leica com adaptador LM)
  - determinadas objetivas SL da Leica

## DEFINIÇÃO RÁPIDA AF

A definição rápida AF disponibiliza as seguintes funções:

- Mudança rápida do método de medição AF
- Alteração do tamanho do campo de medição (apenas **Field** e **Face Detection**)

A imagem do visor permanece visível durante toda a definição.

### CHAMAR A DEFINIÇÃO RÁPIDA AF

- ▶ Tocar no monitor e manter
  - Todas as visualizações auxiliares serão ocultadas.
  - Se o método de medição for definido como **Field/ Face Detection**, aparecerão triângulos vermelhos em dois cantos do campo de medição.



- Em todos os outros modos de operação AF aparece diretamente o menu de barras **AF Mode**.

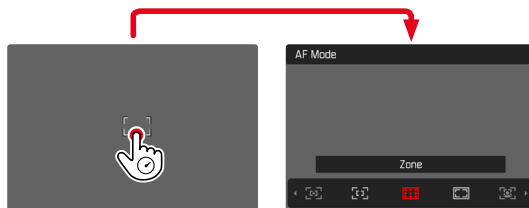



## ALTERAR O TAMANHO DO CAMPO DE MEDIÇÃO AF

(apenas **Field** e **Face Detection**)

- ▶ Rodar a roda de polegar

ou

- ▶ Contrair/expandir
  - O tamanho do campo de medição AF é ajustável em 3 níveis.

## MUDAR DE MÉTODO DE MEDIÇÃO AF

Se o modo de operação AF ativo é **Field** ou **Face Detection**, é necessário chamar primeiro o menu de barras **AF Mode**:

- ▶ Rodar a roda de ajuste frontal
  - Aparece o menu de barras **AF Mode**.
- ▶ Selecionar o método de medição desejado
  - A definição também pode ser realizada com a roda de ajuste frontal.
  - A definição é assumida automaticamente após aprox. 3 s, o menu de barras desaparece.

### Notas

- Durante uma gravação em curso, esta função não está disponível.
- A definição rápida AF só pode ser chamada quando a função **Touch AF** está ativa (ver pág. 194).

## FUNÇÕES AUXILIARES AF

### AMPLIAÇÃO NO MODO AF

Para uma melhor avaliação das definições, a ampliação pode ser chamada independentemente da focagem.

Para isso, a função **Magnification** deve ser atribuída a um dos botões de função (ver p. 71).

#### Para atribuir a função a um botão de função

- ▶ Ver p. 71

#### Para chamar a ampliação

- ▶ Pressionar o botão de função
  - Aparece uma secção de imagem ampliada. A sua posição depende da posição do campo de medição AF.
  - O rectângulo dentro da moldura do lado direito mostra a ampliação atual, bem como a posição da secção visualizada.
  - A ampliação tem início no 1.º de 3 níveis de ampliação.

#### Para ajustar o nível de ampliação

- ▶ Rodar a roda de polegar/roda de ajuste frontal

#### Para mudar a posição da secção

- ▶ Deslizar para deslocar aleatoriamente a posição da secção na imagem ampliada

ou

- ▶ Pressionar o joystick na direção desejada

#### Para terminar a ampliação

- ▶ Tocar no disparador



## Notas

- A ampliação permanece ativa até ser terminada.
- O nível de ampliação utilizado por último é mantido, quando a função for chamada a seguir.
- Durante uma gravação em curso, esta função não está disponível.

## LUZ AUXILIAR AF

A luz auxiliar AF não está disponível no modo de vídeo.

## CONFIRMAÇÃO AF ACÚSTICA

É possível ter a focagem bem sucedida em modo AF confirmada por um sinal acústico (ver pág. 85).

## Nota

- Durante uma gravação em curso, esta função não está disponível.

## DESLOCAR O CAMPO DE MEDIÇÃO AF

Todos métodos de medição AF permitem uma deslocação do campo de medição AF antes da focagem.

- ▶ Pressionar o joystick na direção desejada ou
- ▶ Tocar no local desejado sobre o monitor (quando o Touch AF está ativo)

## Notas

- O campo de medição permanece também, numa mudança do método de medição AF e ao desligar a câmera, na posição utilizada por último para o método de medição AF.
- Ao combinar o método de medição da exposição **Spot** com os métodos de medição AF **Spot**, **Field** e **Zone**, os campos de medição são acoplados. A medição da exposição é então medida na posição determinada pelo campo de medição AF, mesmo que seja deslocada.

## FOCALIZAÇÃO MANUAL (MF)

A focagem manual permite um maior controlo e é menos vulnerável a erros de focagem do que os modos de operação AF.

- ▶ No menu principal, seleccionar **Focusing**
  - ▶ Seleccionar **Focus Mode**
  - ▶ Seleccionar **MF**
- 
- ▶ Iniciar a gravação
  - ▶ Rodar o anel de focagem para seleccionar a focagem desejada

## FUNÇÕES AUXILIARES MF

As seguintes funções auxiliares estão disponíveis para a focagem manual.

### FOCUS PEAKING

Nesta função auxiliar, as arestas de partes do motivo bem focadas são destacadas com cor.

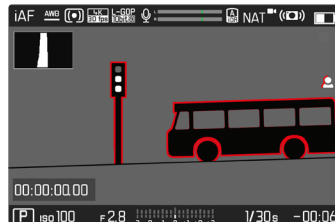

Se a função Focus Peaking estiver ativa, aparece  à direita da imagem com a visualização da cor utilizada. A cor da marcação pode ser definida. A sensibilidade também pode ser adaptada. A ativação desta função é controlada a partir dos perfis de informação (ver p. 197).

- ▶ Ativar função
- ▶ Rodar o anel de focagem para que as partes desejadas do motivo sejam marcadas

### Nota

- A marcação das partes do motivo focadas com nitidez é baseada no contraste do motivo, i. e. em diferenças de claro/escuro. Isto pode provocar que partes do motivo com grande contraste sejam marcadas incorretamente, apesar de não estarem focadas com nitidez.



## AMPLIAÇÃO NO MODO MF

Quanto maiores forem os detalhes do motivo reproduzidos, melhor pode ser avaliada a sua nitidez e mais precisamente pode ser ajustada a nitidez.

Na focagem manual, esta função pode ser ativada manualmente ou chamada independentemente disso.

### CHAMADA COM O ANEL DE FOCAGEM

Quando o anel de focagem é rodado, é visualizada automaticamente uma secção de imagem ampliada.

- ▶ No menu principal, seleccionar **Focusing**
- ▶ Seleccionar **Focus Assist**
- ▶ Seleccionar **Auto Magnification**
- ▶ Seleccionar **On**
- ▶ Rodar o anel de focagem
  - Aparece uma secção de imagem ampliada. A sua posição depende da posição do campo de medição AF.
  - O rectângulo dentro da moldura do lado direito mostra a ampliação atual, bem como a posição da secção visualizada.
  - A ampliação tem início no 1.º de 3 níveis de ampliação.

### Para ajustar o nível de ampliação

- ▶ Rodar a roda de polegar/roda de ajuste frontal

### Para mudar a posição da secção

- ▶ Deslizar para deslocar aleatoriamente a posição da secção na imagem ampliada

ou

- ▶ Pressionar o joystick na direção desejada

### Para terminar a ampliação

- ▶ Tocar no disparador
- ou
- ▶ Reduzir a ampliação, até a visualização total voltar a aparecer

### Notas

- Aprox. 5 s após a última rotação do anel de focagem, a ampliação é automaticamente cancelada.
- Durante uma gravação em curso, esta função não está disponível.

### CHAMADA COM O BOTÃO DE FUNÇÃO

A função pode ser atribuída a um botão de função.

### Para atribuir a função a um botão de função

- ▶ Ver p. 71

### Para chamar a ampliação

- ▶ Pressionar o botão de função
  - Aparece uma secção de imagem ampliada. A sua posição depende da posição do campo de medição AF.
  - O rectângulo dentro da moldura do lado direito mostra a ampliação atual, bem como a posição da secção visualizada.
  - A ampliação tem início no 1.º de 3 níveis de ampliação.

### Para ajustar o nível de ampliação

- ▶ Rodar a roda de polegar/roda de ajuste frontal



### Para mudar a posição da secção

- ▶ Deslizar para deslocar aleatoriamente a posição da secção na imagem ampliada

ou

- ▶ Pressionar o joystick na direção desejada

### Para terminar a ampliação

- ▶ Tocar no disparador

### Nota

- A ampliação permanece ativa até ser terminada.

## VISUALIZAÇÃO DA DISTÂNCIA

Numa focagem manual, são visualizados dados de distância no visor superior.

- Modo de focagem MF: quando se toca ligeiramente no disparador
- Modo de focagem AF: quando se toca ligeiramente no disparador, se mantém a pressão e se roda em seguida o anel de focagem

É possível definir a unidade de medição da visualização (m ou ft), ver p. 81.

### Nota

- Os dados de distância são estimados com base na posição de focagem transmitida pela objetiva.

## FOLLOW FOCUS

Esta função permite transições automáticas para definições de focagem predeterminadas (posições de focagem). Podem ser definidas previamente até três posições de focagem e opcionalmente atribuídas a um tempo de espera. Ao chamar uma posição de focagem, a câmara foca automaticamente para a distância predefinida. A transição é depois realizada de forma totalmente uniforme e em velocidade definível. Deste modo, é possível criar transições suaves que são realizadas se possível despercebivelmente. A condição prévia é que as distâncias relevantes sejam anteriormente conhecidas.

As posições de focagem definidas podem ser chamadas individualmente ou iniciadas como uma sequência automática, uma a seguir à outra.

- ▶ No menu principal, seleccionar **Focusing**
- ▶ Seleccionar **Focus Mode**
- ▶ Seleccionar **Follow Focus**
- ▶ Seleccionar **Focus Position**
  - A Follow Focus é ativada. O menu de Follow Focus é visualizado.

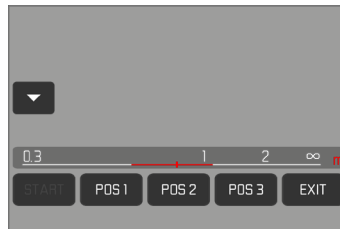

- O menu de Follow Focus fica presente até a função ser terminada.

## COMPORTEAMENTO DA FUNÇÃO

A função trabalha independentemente de estar a ser realizada uma gravação ou não. De forma correspondente, todos os procedimentos de operação a seguir descritos podem ser realizados também durante uma gravação. Do mesmo modo é possível, durante uma sequência de focagem em curso, iniciar e voltar a terminar uma gravação ou durante a gravação terminar o menu de Follow Focus.

### Notas

- Desde que a função esteja ativa, são válidas as seguintes limitações:
  - Consoante a ocupação nem todos os botões de função estão disponíveis.
  - O EVF não pode ser utilizado.
- **Follow Focus** não está disponível sob as seguintes condições:
  - Gravações em câmera lenta
  - Se for utilizado um adaptador de objetiva
  - Se utilizar objetivas MF
  - Se utilizar objetivas com interruptor AF/MF, se a definição MF estiver selecionada

## MENU FOLLOW FOCUS

A operação só é realizada através do controlo Touch.

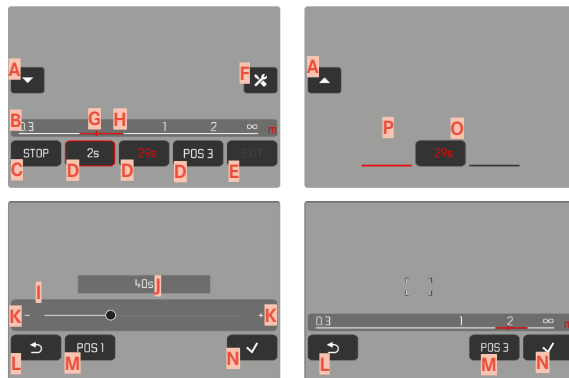

- A** Botão para abrir e fechar o menu Follow Focus
- B** Barra de definição posição de focagem (distância focada em m ou ft)
- C** Botão "START" (inicia a sequência automática de focagem)
- D** Posições de focagem
- E** Botão "EXIT" (termina o menu Follow Focus)
- F** Botão "Edit" (apenas para posições de focagem já definidas)
- G** Visualização da distância definida
- H** Visualização da área de distância normal reproduzida nitidamente (Profundidade de campo, dependendo da distância bem focada e do valor do diafragma)
- i** Barra de definição tempo de espera
- j** Tempo de espera definido
- K** Botões "Mais" e "Menos"
- L** Botão "Voltar"
- M** Posição de focagem atual
- N** Botão "Confirmar"
- O** Tempo de espera em curso
- P** Posição de focagem definida atual



Para uma melhor visão, o menu Follow Focus pode ser reduzido aos elementos essenciais.

- ▶ Tocar no botão **A**
  - O menu Follow Focus muda entre a exibição total e reduzida.

#### Nota

- Na exibição reduzida não é possível selecionar diretamente posições de focagem.

## PREPARAÇÃO

### DEFINIR POSIÇÃO DE FOCAGEM

- ▶ Tocar na posição de focagem desejada
  - O menu para a definição do tempo de espera é visualizado.

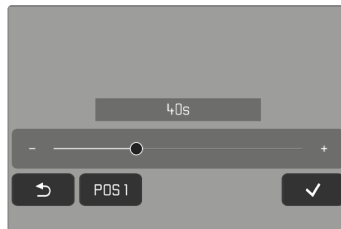

#### Para definir um tempo de espera

Podem ser definidos tempos de espera até 120 s (predefinição é 0 s).

- ▶ Tocar nos botões "Mais" e "Menos"
- ou
- ▶ Tocar diretamente na barra de definição para a definição desejada
    - O tempo selecionado é visualizado através da barra de definição.
  - ▶ Tocar no botão "Confirmar"
    - É visualizado o menu para definição da distância.

## Para definir a distância



- ▶ Definir a distância desejada
  - A focagem pode ser realizada manualmente ou por meio de AFs (joystick/Touch AF). O disparador fica bloqueado.
  - A barra de definição indica a distância definida.
- ▶ Tocar no botão "Confirmar"
  - A visualização volta para o nível mais elevado do menu de Follow Focus.

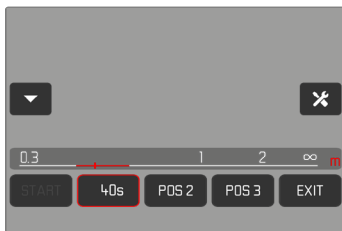

- A posição de focagem definida atual é indicada através de uma moldura vermelha. A barra de definição indica a distância definida.
- Em vez de POS 1, POS 2 ou POS 3 é indicado o tempo de espera definido.

## Para interromper a definição

- ▶ Tocar no botão "Voltar"
  - A visualização volta para o último nível de menu.

## ALTERAR POSIÇÃO DE FOCAGEM

- ▶ Tocar no botão desejado
  - Aparece o botão "Editar".

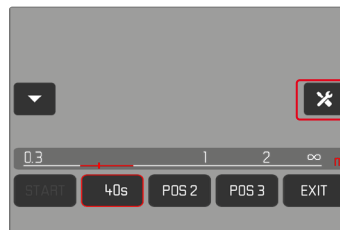

- ▶ Tocar no botão "Editar"
  - Um eventual tempo de espera ou focagem em curso é interrompida.
  - O menu para a definição do tempo de espera é visualizado.
- ▶ Redefinir a posição de focagem

## APLICAÇÃO

A função **Follow Focus** pode ser utilizada de duas formas.

- As posições de focagem predefinidas são chamadas individualmente consoante a necessidade.
- Todas as posições de focagem definidas são selecionadas numa sequência totalmente automática uma a seguir à outra.

Ambas as utilizações também são combináveis.



## CHAMADA CONSOANTE A NECESSIDADE

As posições de focagem definidas podem ser chamadas com a frequência que desejar.

Com tempo de espera:

- O tempo de espera ativo é assinalado a vermelho e contado de forma decrescente.
- A seguir é iniciada a transição para a posição de focagem desejada.

Sem tempo de espera:

- A transição para a posição de focagem desejada começa imediatamente.
- ▶ Tocar na posição de focagem desejada
  - A Câmera foca a distância definida com a velocidade ajustada (após o decurso do tempo de espera eventualmente definido).



### Nota

- Desde que a transição para uma posição de focagem ainda não esteja concluída, ela pode ser interrompida com o botão "STOP".

## SEQUÊNCIA AUTOMÁTICA

Se tiverem sido definidas pelo menos duas posições de focagem, podem ser iniciadas uma a seguir à outra.

### INICIAR

- ▶ Definir no mínimo duas posições de focagem
- ▶ Tocar no botão "START"
  - O botão "START" muda para "STOP", enquanto a sequência está em curso.
  - Todas as posições de focagem definidas são chamadas uma a seguir à outra (eventualmente após o decurso do respetivo tempo de espera).



Enquanto uma sequência de focagem está em curso, todos os outros botões estão bloqueados.

### Nota

- A sequência automática de focagem pode ser iniciada com a frequência que desejar. Ao reiniciar a sequência de focagem, esta volta a começar no início.

### CANCEL

- ▶ Tocar no botão "STOP"
  - A sequência de focagem em curso é interrompida.

### Para iniciar a sequência automática de focagem logo desde o início do registo

A sequência automática de focagem pode ser iniciada automaticamente logo desde o início da gravação de vídeo.

- ▶ No menu principal, selecionar **Focusing**
- ▶ Selecionar **Focus Mode**
- ▶ Selecionar **Follow Focus**
- ▶ Selecionar **Start FF with Recording**
- ▶ Selecionar **On/Off**

### Para abandonar a função

- ▶ Interromper uma sequência eventualmente em curso
- ▶ Tocar no botão "EXIT"
  - Durante uma sequência de focagem em curso o botão "EXIT" não está disponível.

## OUTRAS DEFINIÇÕES

### VELOCIDADE

A velocidade, com a qual é realizada a transição de uma posição de focagem para a próxima, é definível. Esta definição é válida para todas as transições.

- ▶ No menu principal, seleccionar **Focusing**
- ▶ Seleccionar **Focus Mode**
- ▶ Seleccionar **Follow Focus**
- ▶ Seleccionar **Speed**
- ▶ Seleccionar a definição desejada (**Very Low**, **Low**, **Medium**, **High**, **Very High**)

### MODO DE FOCAGEM SUBSEQUENTE

Após a conclusão, é possível mudar automaticamente para um modo de focagem estipulado (p. ex. **MF**) ou para o modo de focagem utilizado por último.

- ▶ No menu principal, seleccionar **Focusing**
- ▶ Seleccionar **Focus Mode**
- ▶ Seleccionar **Follow Focus**
- ▶ Seleccionar **Return to**
- ▶ Seleccionar a definição desejada (**Intelligent AF**, **AFs**, **AFc**, **MF**, **Previous setting**)

## SENSIBILIDADE ISO

### (Modo de vídeo)

A definição ISO cobre no total uma área de ISO 50 a ISO 50 000, permitindo assim uma adaptação adequada às situações específicas.

Com o ajuste manual da exposição, há mais margem de manobra para utilizar a combinação desejada de tempos de exposição e diafragma. Dentro da definição automática é possível estabelecer prioridades.

Configuração de fábrica: **ISO 100**

### VALORES ISO FIXOS

Podem ser seleccionados valores de ISO 50 a ISO 50 000. A definição ISO manual é realizada em passos de 1/2 EV ou 1/3 EV, consoante a definição de **EV Increment**. O número de valores ISO disponíveis depende de **EV Increment**.

- ▶ No menu principal, seleccionar **ISO**
- ▶ Seleccionar a definição desejada

### Nota

- Particularmente com valores ISO elevados e subsequente processamento de imagem, o ruído e as faixas verticais e horizontais podem tornar-se visíveis, especialmente em áreas grandes e uniformemente claras do motivo.





## DEFINIÇÃO AUTOMÁTICA

A sensibilidade é automaticamente adaptada à claridade exterior ou à combinação predefinida dos tempos de exposição e diafragma. Juntamente com o automatismo de prioridade às aberturas relativas, isto expande o alcance automático do controlo da exposição. O comando automático da sensibilidade ISO é realizado em passos de 1/2 EV ou 1/3 EV, consoante a definição de **EV Increment**.

- ▶ No menu principal, seleccionar **ISO**
- ▶ Seleccionar **Auto ISO**

### Nota

- Esta função não está disponível no modo Cine.

## LIMITAR AS ÁREAS DE DEFINIÇÕES

Um valor ISO máximo pode ser definido para limitar o intervalo da definição automática (**Maximum ISO**). Além disso, também pode ser definido um tempo máximo de exposição. Para este fim, estão à disposição a definição automática, bem como os tempos de exposição fixos mais longos entre **1/30** s e **1/2000** s.

### LIMITAR O VALOR ISO

Estão disponíveis todos os valores a partir de ISO 100.

Configuração de fábrica: **6400**

- ▶ No menu principal, seleccionar **Auto ISO Settings**
- ▶ Seleccionar **Maximum ISO**
- ▶ Seleccionar o valor desejado

### LIMITAR O TEMPO DE EXPOSIÇÃO

Configuração de fábrica: **Auto**

- ▶ No menu principal, seleccionar **Auto ISO Settings**
- ▶ Seleccionar **Shutter Speed Limit**
- ▶ Seleccionar o valor desejado  
(**Auto**, **1/2000**, **1/1000**, **1/500**, **1/250**, **1/125**, **1/60**, **1/30**)

## DEFINIÇÃO ISO DINÂMICA

A roda de polegar e a roda de ajuste frontal podem ser configuradas de forma que a definição ISO manual ocorra em tempo real. Nos modos de operação **S**, **A** e **M** isto já é o caso na configuração de fábrica. Ao rodar a roda de ajuste, a definição muda através de todos os valores disponíveis no menu **ISO**. Isto significa que **Auto ISO** pode ser selecionado.

## FLOATING ISO

Esta função complementa Auto ISO. Com muitas objetivas de zoom, a intensidade luminosa muda com as alterações da distância focal. Floating ISO adapta, nesta situação, a sensibilidade em gradações finas e garante ao mesmo que as definições selecionadas do valor do diafragma e do tempo de exposição fiquem constantes, nos modos de exposição (semi)automáticos. Deste modo é possível evitar, sobretudo em gravações de vídeo, saltos de luminosidade visíveis. Configuração de fábrica: **On**

- ▶ No menu principal, selecionar **Floating ISO**
- ▶ Selecionar **On**

### Notas

- **Floating ISO** só pode trabalhar, se a definição ISO de origem permitir a possibilidade de alteração, i. e. quando já não é utilizada a definição ISO máxima/mínima. Se isto for o caso, é visualizado o símbolo de aviso de **Floating ISO**.
- Esta função não está disponível no modo Cine.



## SENSIBILIDADE ASA

### (Modo Cine)

No modo Cine é realizada a definição da sensibilidade por norma manualmente. O ponto de menu **Exposure Index** substitui o ponto de menu **ISO**. A indicação é realizada em unidades de ASA. Definição automática (Auto ISO/Floating ISO) não estão à disposição.

Configuração de fábrica: **400 ASA**

▶ No menu principal, selecionar **ISO**

▶ Selecionar a definição desejada

(**50 ASA**, **100 ASA**, **200 ASA**, **400 ASA**, **800 ASA**, **1600 ASA**,  
**3200 ASA**, **6400 ASA**, **12500 ASA**, **25000 ASA**, **50000 ASA**)

## BALANÇO DE BRANCO

O balanço de branco garante uma reprodução de cor neutra com qualquer luz. Ele parte do princípio que a câmera foi regulada anteriormente para a cor da luz que deve ser reproduzida como branco. Para este fim estão à disposição quatro possibilidades:

- comando automático
- predefinições fixas
- definição manual por medição
- definição direta da temperatura de cor



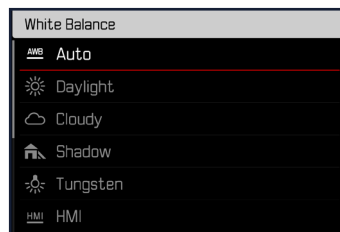





Configuração de fábrica: **Auto**





## COMANDO AUTOMÁTICO/DEFINIÇÕES FIXAS



- **Auto**: para o comando automático, que na maioria dos casos apresenta resultados neutros
- Diferentes predefinições fixas para as fontes de luz mais frequentes:

 Daylight	Para gravações exteriores com sol
 Cloudy	Para gravações exteriores com céu nublado
 Shadow	Para gravações exteriores com o motivo principal à sombra
 Tungsten	Para gravações interiores com luz de lâmpadas (predominante)
 HMI	Para gravações interiores com luz de lâmpadas de halogéneo (predominante)
 Fluorescent (warm)	Para gravações interiores com luz de lâmpadas fluorescentes (predominante) com cor de luz quente
 Fluorescent (cool)	Para gravações interiores com luz de lâmpadas fluorescentes (predominante) com cor de luz fria
 Flash	Para gravações com unidade de flash

- ▶ No menu principal, seleccionar **White Balance**
- ▶ Seleccionar a definição desejada

## DEFINIÇÃO MANUAL POR MEDIÇÃO

( **Graycard** /  **Live View**)

A variante  **Graycard** é ideal para motivos, nos quais é possível reconhecer nitidamente uma área cinzenta neutra ou puramente branca. Se este não for o caso, ou se a medição deve ser realizada com base num pormenor fora do centro, a  **Live View** é mais adequada.

### Nota

- Um valor apurado desta forma permanece armazenado (i. e. ele é utilizado para todas as gravações seguintes), até ser realizada uma nova medição ou uma das outras definições de balanço de branco ser seleccionada.

## GRAYCARD

Esta variante de medição engloba todos os tons da cor no campo de medição e calcula a partir deles um valor de cinzento médio.

- ▶ No menu principal, seleccionar **White Balance**
- ▶ Seleccionar **Graycard**
  - No monitor aparece:
    - a imagem com base no balanço de branco automático
    - uma moldura no centro da imagem

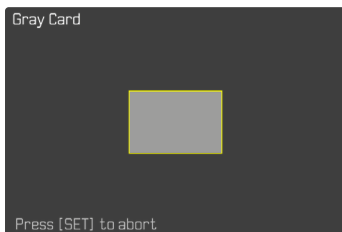

- ▶ Alinhar o campo de medição sobre uma superfície branca ou cinzenta neutra
  - A imagem do monitor altera-se de forma dinâmica, devido à superfície de referência da moldura.

### Para realizar a medição

- ▶ Acionar
- ou
- ▶ Pressionar o joystick/a roda de polegar
    - A medição é realizada.

### Para interromper a medição

- ▶ Pressionar botão **FN**

## GRAYCARD LIVE VIEW

Esta variante de medição determina apenas o tom de cor adequado ao campo de medição e calcula a partir dele o valor de cinzento.

- ▶ No menu principal, seleccionar **White Balance**
- ▶ Seleccionar **Graycard Live View**
  - No monitor aparece:
    - a imagem com base no balanço de branco automático
    - uma cruz no centro da imagem

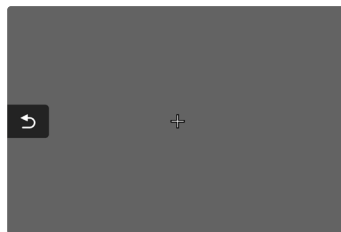

- ▶ Alinhar o campo de medição sobre uma superfície branca ou cinzenta neutra

### Para deslocar o campo de medição

- ▶ Pressionar o joystick na direção desejada

### Para realizar a medição

- ▶ Acionar
- ou
- ▶ Pressionar o joystick/a roda de polegar
    - A medição é realizada.

### Para interromper a medição

- ▶ Pressionar botão **FN**

## DEFINIÇÃO DIRETA DA TEMPERATURA DE COR

Valores entre 2000 e 11500 K (Kelvin) podem ser definidos diretamente. Deste modo, está à disposição uma área muito grande, que cobre praticamente todas as temperaturas da cor alguma vez ocorridas na prática, e dentro da qual a reprodução da cor pode ser adaptada muito pormenorizadamente à luz da cor existente e às ideias pessoais.

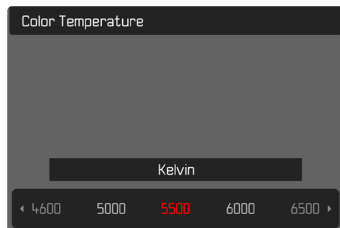

- ▶ No menu principal, seleccionar **White Balance**
- ▶ Seleccionar **Color Temperature**
- ▶ Seleccionar o valor desejado

## EXPOSIÇÃO

A definição da exposição é realizada de forma dinâmica com as duas rodas de ajuste. Por norma, a roda de polegar controla o diafragma e a roda de ajuste frontal a sensibilidade ISO. A ocupação pode ser adaptada, ver p. 72.

As definições de exposição podem ser realizadas rapidamente através do ecrã de estado.

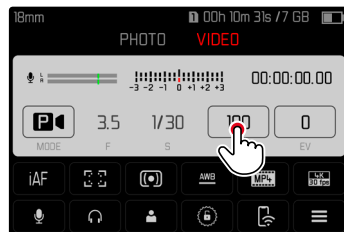

- ▶ Tocar no campo operacional desejado
  - O campo operacional ativo é destacado a vermelho.
  - Em vez do balanço da exposição aparece uma faixa de definição. Um ponto marca a definição atual. Através do ponto é visualizada a definição atual.



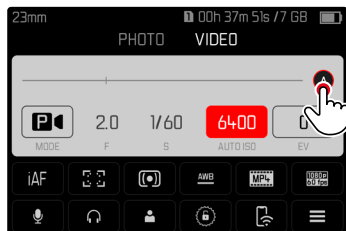
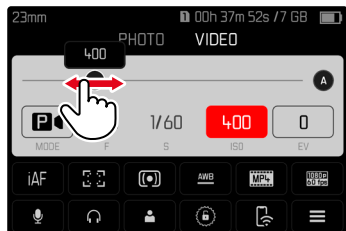

- ▶ Tocar no sítio desejado da faixa de definição ou puxar o ponto para o sítio desejado



## MÉTODOS DE MEDIÇÃO DA EXPOSIÇÃO

Os seguintes métodos de medição da exposição são selecionáveis.

Configuração de fábrica: **Multi-Field**

-  Pontual
-  Ponderada ao centro
-  Ponderada a zonas claras
-  Multicampo

- ▶ No menu principal, selecionar **Exposure Metering**
- ▶ Selecionar o método de medição desejado (**Spot**, **Center-Weighted**, **Highlight-Weighted**, **Multi-Field**)
  - O método de medição selecionado é apresentado no cabeçalho da imagem do monitor.

Ao utilizar a medição pontual, o campo de medição pode ser deslocado:

- ▶ Pressionar o joystick na direção desejada

### Notas

- As informações de exposição (valor ISO, diafragma, tempo de exposição e balanço da exposição com escala de compensação da exposição) ajudam a determinar as definições necessárias para uma exposição correta.
- As visualizações mais importantes (valor ISO, diafragma e tempo de exposição) aparecem também no visor superior.



## PONTUAL

Este método de medição está concentrado exclusivamente numa pequena área no centro da imagem. Ao combinar o método de medição da exposição **Spot** com os métodos de medição AF **Spot**, **Field** e **Zone**, os campos de medição são acoplados. A medição da exposição é então medida na posição determinada pelo campo de medição AF, mesmo que seja deslocada.

## PONDERADA AO CENTRO

Este método considera todo o campo de imagem. No entanto, as partes do motivo capturadas no centro determinam o cálculo do valor de exposição muito mais do que as arestas.

## MULTICAMPO

Este método de medição é baseado na aquisição de vários valores medidos. São calculados num algoritmo de acordo com a situação e resultam num valor de exposição que é ajustado à reprodução apropriada do motivo principal assumido.

## PONDERADA A ZONAS CLARAS

Este método considera todo o campo de imagem. O valor de exposição é, no entanto, adaptado às partes do motivo com claridade acima da média. Deste modo, ela ajuda a evitar uma sobre-exposição das partes do motivo claras, sem as ter de medir diretamente. Este método de medição é especialmente adequado em motivos que estão claramente mais iluminados do que o resto da imagem (p. ex. pessoas a luz de projetores) ou com uma reflexão forte superior à média (p. ex. vestuário branco).

Multicampo	Ponderada a zonas claras
	
	
	



## MODOS DE EXPOSIÇÃO

Estão disponíveis quatro modos de vídeo:

- Controlo automático do programa (**P**)
- Automatismo de prioridade às aberturas relativas (**A**)
- Automatismo com prioridade aos tempos de exposição (**S**)
- Definição manual (**M**)

Além disso, ainda existe mais um modo de operação totalmente manual, o modo Cine.

### Notas

- Se forem utilizadas objetivas com anel de diafragma (p. ex. objetivas M da Leica), só estão à disposição os modos de exposição **A** (automatismo de prioridade às aberturas relativas) e **M** (definição manual). Como valor do diafragma é visualizado nesses casos **f0.0**.
- Para todos os modos de exposição aplica-se o seguinte: os tempos de exposição ajustáveis ou disponíveis para a definição automática estão dependentes da taxa de fotograma selecionada (**Video Resolution**, ver p. 177).
- Se Auto ISO estiver ativo, é utilizada a adaptação dinâmica do valor ISO para a definição da exposição. Consoante o modo de exposição selecionado, a definição ISO automática interage com as definições de diafragma e/ou de tempo de exposição reguladas automaticamente.

## SELECIONAR O MODO DE OPERAÇÃO

### Por meio da roda de polegar

- ▶ Pressionar a roda de polegar
  - O modo de operação atual aparece no visor superior. No monitor, modo de operação atual é marcado a vermelho.
- ▶ Rodar a roda de polegar para selecionar o modo de operação desejado
  - No visor superior e no monitor, a visualização do modo de operação altera-se de forma correspondente. Os modos de operação podem ser alcançados por meio de rotação em ambas as direções.
  - Aprox. 2 s após a última rotação da roda de polegar, o modo de operação selecionado é assumido automaticamente.



### Para assumir imediatamente o modo de operação selecionado

- ▶ Pressionar o joystick/a roda de polegar
- ou
- ▶ Tocar no disparador

- ▶ Tocar no campo operacional

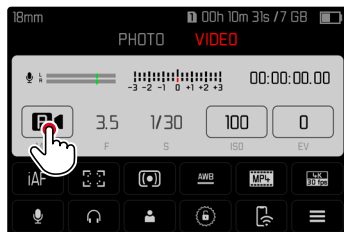

- ▶ Tocar no modo de exposição desejado

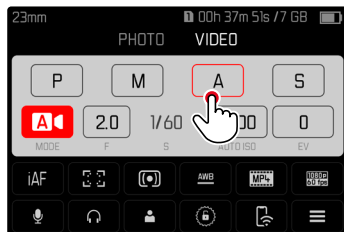

## DEFINIÇÃO DE EXPOSIÇÃO TOTALMENTE AUTOMÁTICA - P

### CONTROLO AUTOMÁTICO DO PROGRAMA - P

A exposição é controlada através da definição automática do tempo de exposição e do diafragma.

A compensação da exposição e o nível de gravação podem ser controlados diretamente através das rodas de ajuste.



- ▶ Selecionar modo de operação **P** (ver p. 238)
- ▶ Eventualmente definir a compensação da exposição
- ▶ Iniciar a gravação

### Nota

- O controlo automático da exposição tem em conta todas as flutuações de brilho. Se isto não for desejado, como por exemplo para a gravação de paisagem e panorâmica, o tempo de exposição deve ser definido manualmente.



## DEFINIÇÃO DE EXPOSIÇÃO SEMIAUTOMÁTICA - A/S

### AUTOMATISMO DE PRIORIDADE ÀS ABERTURAS RELATIVAS – A

O automatismo de prioridade às aberturas relativas controla automaticamente a exposição de acordo com o diafragma pré-selecionado manualmente. Por esta razão, é particularmente adequado para gravações de vídeo em que a profundidade de campo é o elemento criativo decisivo.

Com um valor do diafragma respetivamente pequeno, a área da profundidade de campo pode ser reduzida. Deste modo, a área focada pode ser mais salientada em relação ao fundo não focado. Ao contrário, com um valor do diafragma superior, a área da profundidade de campo pode ser aumentada. Isto aconselha-se, quando tudo deve ser reproduzido de forma focada, desde o primeiro plano até ao plano de fundo.

A definição do diafragma selecionada é mantida constante durante a gravação.

- ▶ Selecionar modo de operação **A** (ver p. 238)
- ▶ Definir o valor do diafragma desejado
- ▶ Iniciar a gravação

### AUTOMATISMO COM PRIORIDADE AOS TEMPOS DE EXPOSIÇÃO – S

O automatismo com prioridade aos tempos de exposição controla automaticamente a exposição de acordo com o tempo de exposição selecionado manualmente. O tempo de exposição selecionado é mantido constante durante a gravação.



- ▶ Selecionar modo de operação **S** (ver p. 238)
- ▶ Definir o tempo de exposição desejado
- ▶ Iniciar a gravação

## DEFINIÇÃO DE EXPOSIÇÃO MANUAL - M

A definição manual do tempo de exposição e do diafragma é recomendada:

- para manter as definições de exposição constantes entre as diferentes gravações
- para poder manter as definições de exposição constantes durante a gravação, sobretudo em combinação com valores ISO
- ▶ Selecionar modo de operação **M** (ver p. 238)
- ▶ Definir a exposição desejada
  - A compensação da exposição é realizada com a ajuda da escala do balanço da exposição.
- ▶ Iniciar a gravação

Visualização do balanço da exposição:

	Exposição correta
	Subexposição ou sobre-exposição pela quantidade indicada
	Subexposição ou sobre-exposição por mais de 3 EV (Exposure Value = valor de exposição)



## COMPENSAÇÃO DA EXPOSIÇÃO

Os valores de compensação da exposição no intervalo de  $\pm 3$  níveis EV podem ser definidos (EV: Valor de Exposição). Os valores disponíveis são dependentes da definição global **EV Increment** (ver p. 195).

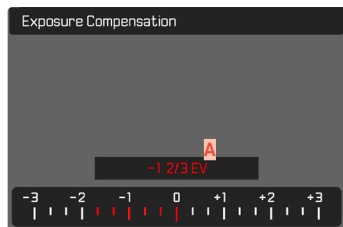

**A** Valor de correção definido (marcas em 0 = desligado)

- ▶ No menu principal, selecionar **Exposure Compensation**
  - Uma escala aparece no monitor como um submenu.
- ▶ Definir o valor desejado na escala
  - O valor definido é exibido por cima da escala.
  - Durante a definição, pode observar o efeito na imagem do monitor à medida que se torna mais escuro ou claro.

## Notas

- Nos três modos de exposição (semi)automáticos, esta função está atribuída a uma das rodas de ajuste e, por isso, rapidamente acessível (ver p. 72).
- A definição da compensação da exposição é indicada por uma marca na escala de compensação da exposição no rodapé (ver pág. 30).
- Para as correções definidas, independentemente de como foram originalmente introduzidas, é válido o seguinte: permanecem em vigor até serem reiniciadas manualmente para **0**, i. e. mesmo que a câmera tenha sido desligada e ligada de novo entretanto.
- Alterações da definição de **EV Increment** (ver p. 195) provocam a suspensão de uma correção definida, i. e. ela é repostada automaticamente nesses casos em **0**.



## MODO DE REPRODUÇÃO (VÍDEO)

O modo de reprodução destina-se à visualização e gestão das gravações armazenadas. Tanto a mudança do modo de gravação para modo de reprodução como a maioria das ações ali podem ser realizadas opcionalmente por meio do controlo de gestos ou de botões. Para informações mais pormenorizadas sobre os gestos disponíveis, ver p. 55.

### Notas

- As gravações não são automaticamente rodadas no modo de reprodução para utilizar sempre toda a área do monitor para exibição.
- Os ficheiros que não foram gravados com esta câmara não podem ser reproduzidos com esta câmara.
- Em alguns casos, a imagem do monitor não possui a qualidade habitual ou o monitor pode permanecer preto e exibir apenas o nome do ficheiro.
- Pode passar do modo de reprodução para o modo de gravação em qualquer altura, tocando no disparador.

## ELEMENTOS DE OPERAÇÃO NO MODO DE REPRODUÇÃO

### ELEMENTOS DE OPERAÇÃO NA CÂMERA

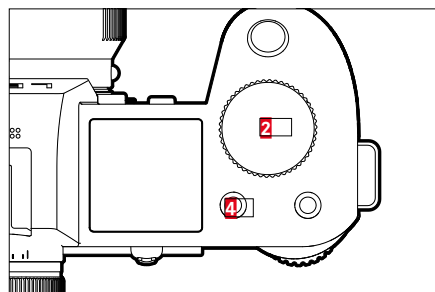
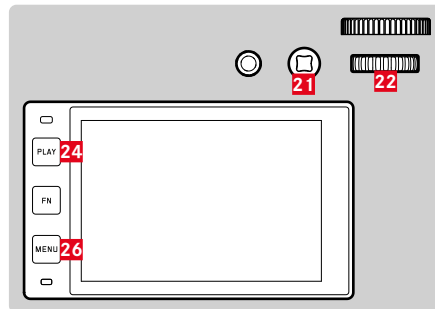

- |                                 |                           |
|---------------------------------|---------------------------|
| <b>2</b> Roda de ajuste frontal | <b>22</b> Roda de polegar |
| <b>4</b> Botão de função        | <b>24</b> Botão PLAY      |
| <b>20</b> Botão de função       | <b>25</b> Botão FN        |
| <b>21</b> Joystick              | <b>26</b> Botão MENU      |

## BOTÕES DE FUNÇÃO NO MODO DE REPRODUÇÃO

Os botões de função possuem, no modo de reprodução, funções permanentemente atribuídas ou não têm função.

Os seguintes botões de função estão ocupados com funções:

Botão	Função
Botão <b>FN</b> (25)	Toggle Info Levels
Botão de função <b>20</b>	EVF-LCD
Botão de função <b>4</b>	Marcar gravações (Rate / Unrate)

## ELEMENTOS DE OPERAÇÃO NO MONITOR

Os elementos de operação no monitor podem normalmente ser operados intuitivamente através de controlo Touch. No entanto, também podem frequentemente ser selecionados ao pressionar um dos três botões à esquerda do monitor. Quando aparecem no cabeçalho, um símbolo ao lado do elemento de operação indica o botão correspondente. Quando aparecem na borda do monitor, são posicionados diretamente ao lado do botão.

Por exemplo, o símbolo de retorno  pode ser selecionado de duas formas:

- Tocar diretamente no símbolo de retorno
- Pressionar o botão correspondente (botão superior = botão **PLAY**)

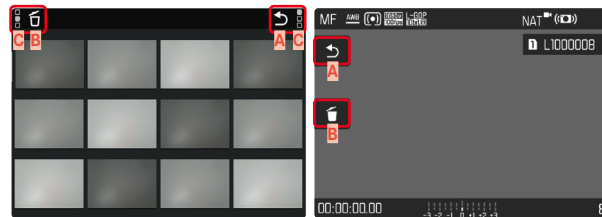

- A** Elemento de operação "retorno"
- B** Elemento de operação "apagar"
- C** Exibição do botão correspondente



## INICIAR/TERMINAR O MODO DE REPRODUÇÃO

Através do controlo Touch

- ▶ Deslizar para cima/para baixo

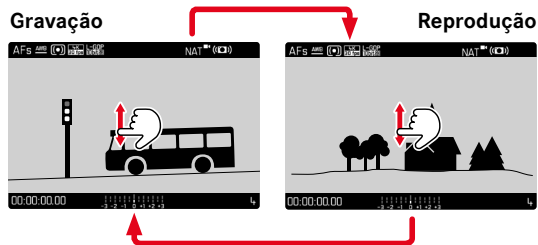

Através do controlo por botões

- ▶ Pressionar botão **PLAY**
  - No monitor é exibida a gravação realizada por último.
  - Se não houver um ficheiro (representável) no cartão de memória inserido, a mensagem `No valid picture to play` aparece.
  - Dependendo da visualização atual, o botão **PLAY** tem diferentes funções:

Situação inicial	Depois de pressionar o botão <b>PLAY</b>
Visualização em ecrã inteiro de uma gravação	Modo de gravação
Visualização de várias gravações mais pequenas	Visualização em ecrã inteiro da gravação

## SELECIONAR/PERCORRER GRAVAÇÕES

As gravações estão dispostas numa fila horizontal imaginária. Se uma extremidade da série de gravações for alcançada durante o percorrer, a exibição salta para a outra extremidade. Desta forma, todas as gravações podem ser alcançadas em ambas as direções.

### SINGLE

#### Através do controlo Touch

- ▶ Deslizar para a esquerda/para a direita

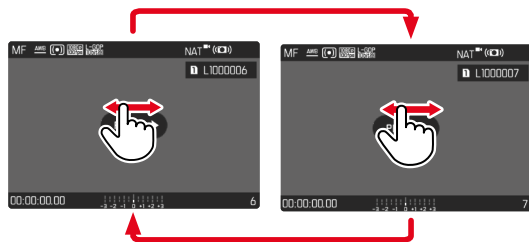

#### Através do controlo por botões

- ▶ Pressionar o joystick para a esquerda/para a direita ou
- ▶ Rodar a roda de polegar

## CONTÍNUO

- ▶ Deslizar para a esquerda/para a direita e mantenha o seu dedo na borda do ecrã
  - As seguintes gravações passam uniformemente.

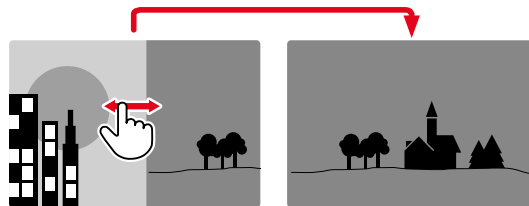



## VISUALIZAR INFORMAÇÃO EM MODO DE REPRODUÇÃO

No modo de reprodução, estão disponíveis os mesmos perfis de informação como no modo de gravação. No entanto, o perfil que está ativo no momento é armazenado separadamente. Deste modo é possível, por exemplo, no modo de reprodução utilizar um perfil de informação "vazio" completamente sem visualizações auxiliares e sem ter de as definir novamente na mudança para o modo de gravação. Para as possibilidades de definição e para outras notas, ver p. 104. As funções auxiliares **Grid** e **Level Gauge** não são visualizadas no modo de reprodução.

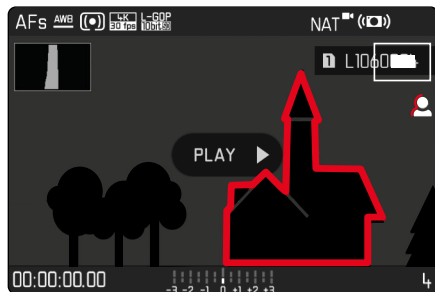

## MOSTRAR FUNÇÕES DE AJUDA

Para mudar de um perfil de informação para outro

- ▶ Pressionar botão FN

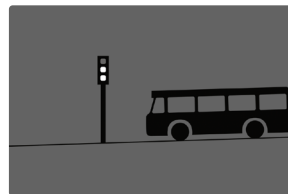

Perfil de informação vazio



Apenas informações da gravação  
(Info Bars)



Clipping / Zebra + Info Bars

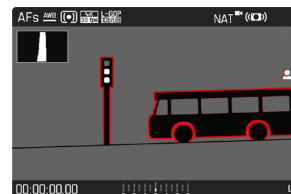

Info Bars, Focus Peaking,  
Histogram

## EXIBIR VÁRIAS GRAVAÇÕES EM SIMULTÂNEO

Para uma melhor visão geral ou para poder encontrar mais facilmente a gravação desejada, é possível exibir várias gravações em escala reduzida ao mesmo tempo numa visualização geral. Estão disponíveis visualizações gerais com 12 e 30 gravações.

### APRESENTAÇÃO GERAL

Através do controlo Touch

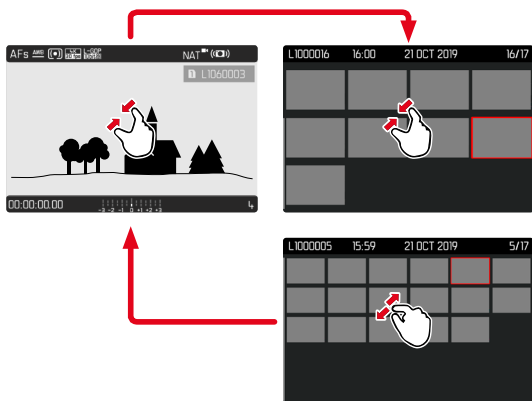

- ▶ Contrair
  - A exibição muda para mostrar 12, depois 30 gravações.

**Para ir para mais gravações**

- ▶ Deslizar para cima/para baixo

Através do controlo por botões

- ▶ Rodar a roda de ajuste frontal no sentido contrário ao dos ponteiros do relógio
  - 12 gravações são exibidas simultaneamente. Ao voltar a rodar, é possível observar 30 gravações ao mesmo tempo.

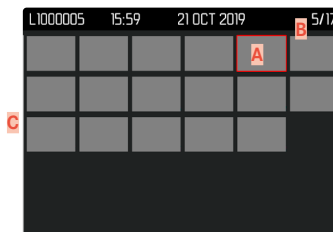
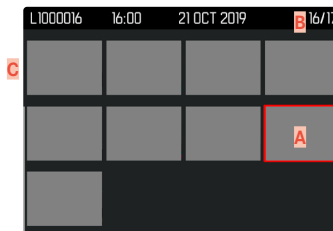

- A** Gravação atualmente selecionada
- B** Número da gravação atualmente selecionada
- C** Barra de deslocamento

A gravação atualmente selecionada é marcada pela moldura vermelha e pode ser selecionada para visualização.



## Para navegar entre as gravações

- ▶ Pressionar o joystick na direção desejada  
ou
- ▶ Rodar a roda de polegar

## Para exibir a gravação no tamanho normal

### Através do controlo Touch

- ▶ Expandir  
ou
- ▶ Tocar na gravação desejada

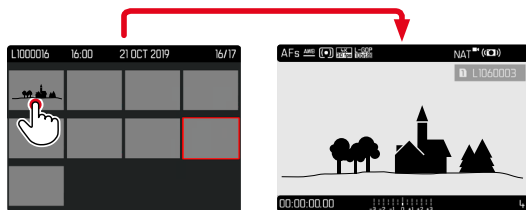

### Através do controlo por botões

- ▶ Rodar a roda de ajuste frontal no sentido dos ponteiros do relógio  
ou
- ▶ Pressionar joystick, roda de polegar, ou botão **PLAY**

## MARCAR/AVALIAR GRAVAÇÕES

As gravações podem ser marcadas como favoritas para uma recuperação mais rápida ou para facilitar o apagamento posterior de múltiplas gravações. A marcação é possível tanto na exibição total como na vista panorâmica.

### Para marcar gravações

- ▶ Pressionar botão de função **4**  
ou
- ▶ Pressionar o joystick para cima
  - A gravação é marcada por meio de ★. Quando visto em tamanho normal, o símbolo aparece na linha de cabeçalho mais à direita, na visualização geral no canto superior esquerdo das gravações reduzidas.

### Para chamar a ampliação

- ▶ Pressionar botão de função **4**  
ou
- ▶ Pressionar o joystick para baixo
  - A marcação ★ desaparece.

### Nota

- Na apresentação geral, a marcação só é possível por meio do botão de função.



## APAGAR GRAVAÇÕES

Há várias maneiras de apagar gravações:

- apagar gravações individuais
- apagar várias gravações
- apagar todas as gravações não marcadas/não avaliadas
- apagar todas as gravações

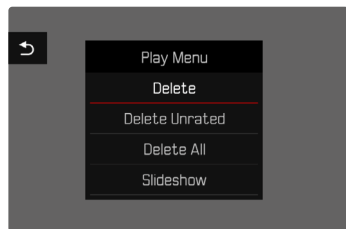

### Importante

- Depois de apagadas, as gravações não podem ser recuperadas.

## APAGAR GRAVAÇÕES INDIVIDUAIS

- ▶ Pressionar botão **MENU**
- ▶ Selecionar no menu de reprodução **Delete**
  - O ecrã de apagamento aparece.



- ▶ Selecionar o símbolo de apagamento  (tocar diretamente no símbolo ou pressionar o botão **FN**)
  - O LED pisca durante o processo de apagamento. Isto pode demorar algum tempo.
  - A seguir aparece a próxima gravação. Se não houver outra gravação armazenada no cartão, a mensagem **No valid picture to play** aparece.

### Para cancelar o apagamento e voltar ao modo de reprodução normal

- ▶ Selecionar o símbolo de retorno  (tocar diretamente no símbolo ou pressionar o botão **PLAY**)

### Notas

- O ecrã de eliminação não pode ser acedido a partir da apresentação geral, visto que a função de menu **Delete** do menu de reprodução não está disponível neste contexto.
- Também com o ecrã de apagamento ativo é possível percorrer as diferentes gravações armazenadas.

## APAGAR VÁRIAS GRAVAÇÕES

Numa síntese de apagamento com doze gravações em escala reduzida, várias gravações podem ser selecionadas e depois apagadas de uma só vez. Pode ser alcançado de duas maneiras.

- ▶ Rodar a roda de ajuste frontal no sentido contrário ao dos ponteiros do relógio
  - Aparece a visualização geral.
- ▶ Pressionar botão **MENU**
- ▶ Seleccionar no menu de reprodução **Delete Multi**
  - Aparece a síntese de apagamento.

ou

- ▶ Pressionar botão **MENU**
- ▶ Seleccionar no menu de reprodução **Delete**
  - O ecrã de apagamento aparece.
- ▶ Rodar a roda de ajuste frontal no sentido contrário ao dos ponteiros do relógio
  - Aparece a síntese de apagamento.



Qualquer número de gravações pode ser selecionado neste ecrã.

### Para seleccionar as gravações para eliminação

- ▶ Seleccionar a gravação desejada
  - ▶ Pressionar o joystick/a roda de polegar
- ou
- ▶ Tocar na gravação desejada
    - As gravações seleccionadas para apagar são marcadas com um símbolo vermelho de apagamento 𐀀.

### Para apagar as gravações seleccionadas

- ▶ Seleccionar o símbolo de apagamento 𐀀 (tocar diretamente no símbolo ou pressionar o botão **FN**)
  - A consulta **Do you want to delete all marked files?** aparece.
- ▶ Seleccionar **Yes**

### Para cancelar o apagamento e voltar ao modo de reprodução normal

- ▶ Seleccionar o símbolo de retorno ↩ (tocar diretamente no símbolo ou pressionar o botão **PLAY**)

## APAGAR TODAS AS GRAVAÇÕES

- ▶ Pressionar botão **MENU**
- ▶ Selecionar no menu de reprodução **Delete All**

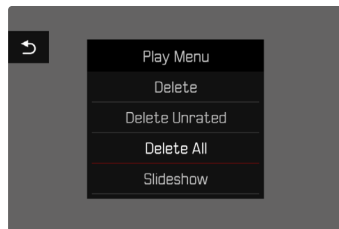

- A consulta **Do you want to delete all files?** aparece.

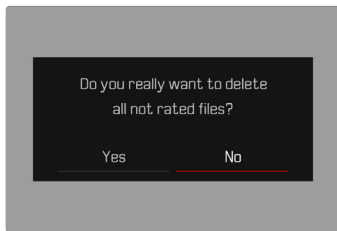

- ▶ Selecionar **Yes**

### Nota

- Após o apagamento bem sucedida, aparece a seguinte mensagem **No valid picture to play**. Se a operação de apagamento não foi bem-sucedida, a gravação original é novamente exibida. Ao apagar várias ou todas as gravações, pode aparecer temporariamente um ecrã de informação devido ao tempo necessário para processar os dados.

## APAGAR GRAVAÇÕES NÃO AVALIADAS

- ▶ Pressionar botão **MENU**
- ▶ Selecionar no menu de reprodução **Delete Unrated**

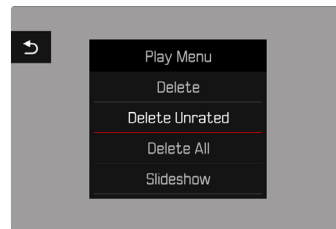

- A consulta **Do you really want to delete all not rated files?** aparece.
- ▶ Selecionar **Yes**
- O LED pisca durante o apagamento. Isto pode demorar algum tempo. A seguir aparecerá a próxima gravação marcada. Se não houver outra gravação guardada no cartão, a mensagem **No valid picture to play** aparece.



## APRESENTAÇÃO DE SLIDES

No modo de reprodução, pode ser chamada uma função de apresentação de slides, na qual as gravações são exibidas automaticamente umas a seguir às outras. É possível selecionar, se devem ser exibidas todas as gravações (**Play All**), apenas as fotografias (**Pictures only**), ou apenas os vídeos (**Videos only**). Para fotografias, pode selecionar quanto tempo quer mostrar as imagens (**Duration**).

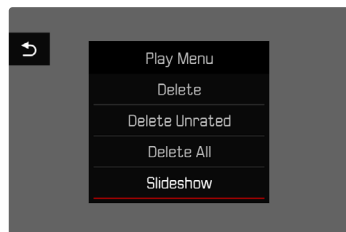

### DEFINIR DURAÇÃO

- ▶ Pressionar botão **MENU**
- ▶ Selecionar no menu de reprodução **Slideshow**
- ▶ Selecionar **Duration**
- ▶ Selecionar a duração desejada (**1 s**, **2 s**, **3 s**, **5 s**)

## INICIAR A APRESENTAÇÃO DE SLIDES

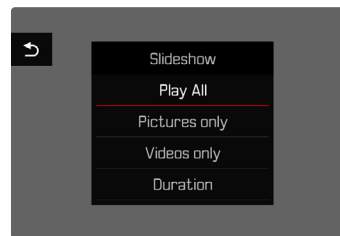

- ▶ Pressionar botão **MENU**
- ▶ Selecionar no menu de reprodução **Slideshow**
- ▶ Selecionar a definição desejada (**Play All**, **Pictures only**, **Videos only**)
  - A apresentação de slides começa automaticamente com as gravações selecionadas e continua infinitamente até ser interrompida.

### TERMINAR A APRESENTAÇÃO DE SLIDES

- ▶ Pressionar botão **PLAY**
- ou
- ▶ Tocar no disparador
    - A câmara muda para o modo de operação apropriado.

### Notas

- Um ecrã intermédio pode aparecer brevemente durante a preparação dos dados até que a reprodução comece.
- As definições em **Duration** são mantidos mesmo depois de a câmara ser desligada.

## REPRODUÇÃO DE VÍDEO

Quando a gravação de vídeo é seleccionada no modo de reprodução, aparece no monitor **PLAY ▶**.

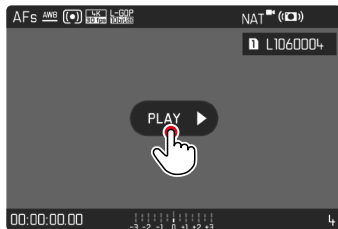

## INICIAR REPRODUÇÃO

- ▶ Pressionar o joystick/a roda de plegar ou
- ▶ Tocar em **PLAY ▶**

## CHAMAR OS ELEMENTOS DE CONTROLO

Os elementos de controlo são exibidos quando a reprodução é interrompida.

Através do controlo Touch

- ▶ Tocar num ponto qualquer do monitor

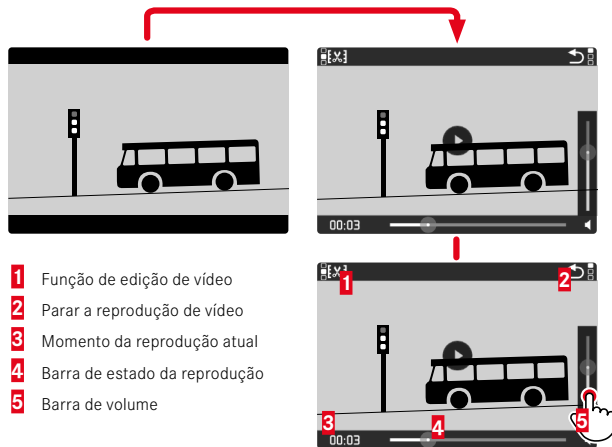

Através do controlo por botões

- ▶ Pressionar o joystick/a roda de plegar

### Nota

- Os elementos de controlo são apagados após aprox. 3 s. Um novo toque ou pressão sobre os botões no monitor provoca novamente a sua exibição.



## INTERROMPER A REPRODUÇÃO

- ▶ Tocar num ponto qualquer do monitor
- ou
- ▶ Pressionar o joystick/a roda de polegar

## CONTINUAR A REPRODUÇÃO

Através do controlo Touch

Enquanto os elementos de controlo estão visíveis:

- ▶ Tocar num ponto qualquer do monitor

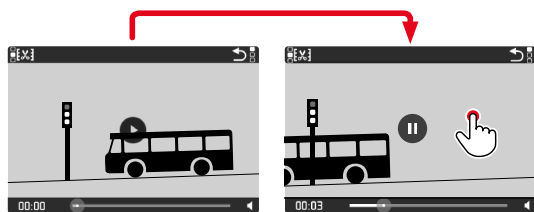

Através do controlo por botões

Enquanto os elementos de controlo estão visíveis:

- ▶ Pressionar o joystick/a roda de polegar

## NAVEGAR PARA QUALQUER PONTO

### SALTAR RAPIDAMENTE

Através do controlo Touch

Enquanto os elementos de controlo estão visíveis:

- ▶ Tocar na posição desejada da barra de estado da reprodução

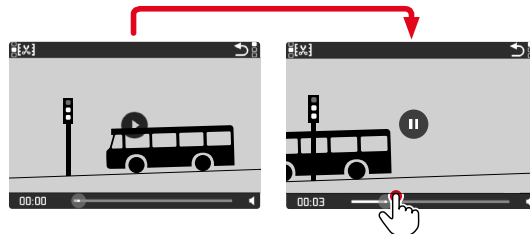

Através do controlo por botões

- ▶ Pressionar o joystick para a esquerda/para a direita e manter

### SELECIONAR DE FORMA PRECISA

- ▶ Rodar a roda de polegar

## TERMINAR REPRODUÇÃO

### Através do controlo Touch

Enquanto os elementos de controlo estão visíveis:

- ▶ Tocar no símbolo de retorno ↶

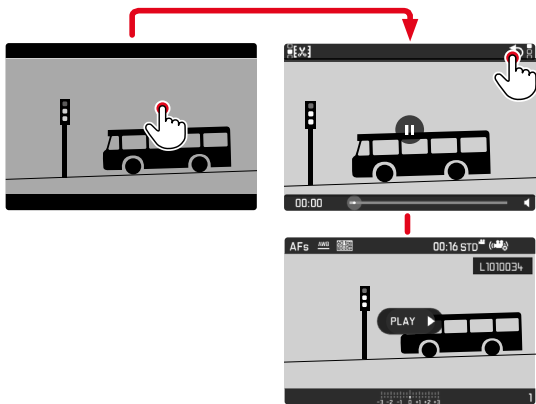

### Através do controlo por botões

- ▶ Pressionar botão **PLAY**

## DEFINIR VOLUME

### Através do controlo Touch

Enquanto os elementos de controlo estão visíveis:

- ▶ Tocar no símbolo de volume
- ▶ Tocar na posição desejada da barra de volume

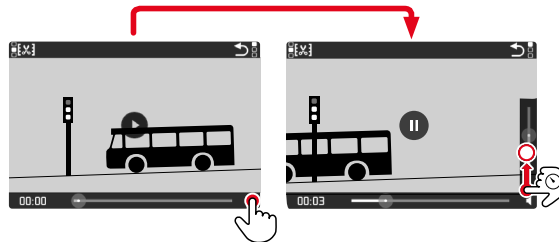

### Através do controlo por botões

- ▶ Pressionar o joystick para cima/baixo
  - A barra de volume aparece.
- ▶ Pressionar o joystick para cima (mais alto) ou para baixo (mais baixo)

### **Nota**

- Na posição mais baixa da barra, a reprodução do som é desligada, o símbolo de volume muda para .



## RECORTAR VÍDEOS

Através do controlo Touch

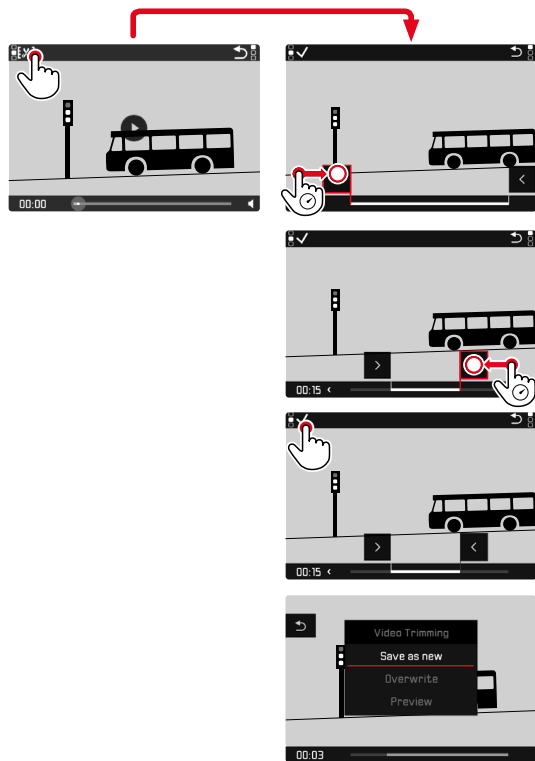

Através do controlo por botões

### CHAMAR A FUNÇÃO DE CORTE

- ▶ Pressionar botão FN
  - Aparece o ecrã de edição de vídeo, a marca de corte esquerda é marcada a vermelho (= ativo).

### MUDAR O PONTO DE CORTE ATIVO

- ▶ Pressionar o joystick para a esquerda/para a direita
  - O ponto de corte selecionado é marcado a vermelho (= ativo).

### MOVER O PONTO DE CORTE ATIVO

- ▶ Rodar a roda de polegar
  - Na parte inferior esquerda do rodapé, é indicado o tempo atualmente selecionado do respetivo ponto de corte. Uma imagem estática da gravação nessa altura aparece em segundo plano.





## CORTAR

- ▶ Pressionar o botão **FN**, para confirmar os cortes
  - O menu **Video Trimming** aparece.
- ▶ Selecionar no menu **Video Trimming** a função desejada (**Save as new**, **Overwrite**, **Preview**)

<b>Save as new</b>	O novo vídeo <b>também</b> será guardado, o vídeo original também será preservado.
<b>Overwrite</b>	O novo vídeo editado é guardado, o vídeo original é apagado.
<b>Preview</b>	O novo vídeo é exibido. Não é guardado nem apagado do original.

## CANCELAR A FUNÇÃO DE CORTE

A função de cultura pode ser cancelada em qualquer altura desde que não tenha sido feita qualquer seleção no menu **Video Trimming**.

- ▶ Pressionar botão **PLAY**
  - Aparece o ecrã inicial de reprodução de vídeo.

## Notas

- Nos três casos, aparecerá temporariamente um ecrã de nota apropriado, devido ao tempo necessário para processar os dados. O novo vídeo é então exibido.
- Se selecionar **Save as new**, a numeração das gravações existentes não será alterada. O vídeo recentemente criado será adicionado ao final da fila.



## OUTRAS FUNÇÕES

As definições descritas neste capítulo aplicam-se tanto ao modo de fotografia como de vídeo de igual forma. Elas estão disponíveis, por isso, tanto no Menu de fotografia como no Menu de vídeo (consultar o capítulo "Operação da câmera" na secção "Controlo do menu"). Se for realizada uma definição num dos dois modos de operação, ela também se aplica ao outro modo de operação.

## REPOR A CÂMERA NA CONFIGURAÇÃO DE FÁBRICA

Com esta função, todas as definições individuais do menu feitas podem ser repostas para a respetiva configuração de fábrica de uma só vez. É possível excluir perfis de utilizador, definições Wi-Fi e Bluetooth, e numeração das imagens da reinicialização independentemente um do outro.

- ▶ No menu principal, seleccionar **Reset Camera**
  - Aparece a consulta **Reset Camera Settings?**.
- ▶ Confirmar a restauração das definições básicas (**Yes**)/recusar (**No**)
  - Se seleccionar **No**, a reposição será cancelada e o visor retornará ao menu principal. Se confirmar com **Yes**, há várias consultas sobre as definições opcionalmente redefiníveis.
- ▶ Confirmar a reposição dos perfis de utilizador (**Yes**)/recusar (**No**)
- ▶ Confirmar a reposição das definições Wi-Fi e Bluetooth (**Yes**)/recusar (**No**)
- ▶ Confirmar a reposição da numeração das imagens (**Yes**)/recusar (**No**)
- ▶ Confirmar a reposição dos perfis LUT (**Yes**)/rejeitar (**No**)
  - A instrução **Please Restart the Camera** é exibida.
- ▶ Desligar e voltar a ligar a câmera

### Notas

- Após a reposição, a data e hora, bem como o idioma devem ser novamente definidos. As consultas correspondentes aparecem.
- A reposição da numeração das imagens também pode ser feita separadamente no ponto de menu **Reset Image Numbering** (ver p. 258).

## ATUALIZAÇÕES DE FIRMWARE

A Leica está constantemente a trabalhar no desenvolvimento e otimização da sua câmara. Uma vez que muitas das funções da câmara são comandadas exclusivamente pelo software, as melhorias e os alargamentos da gama de funções podem ser instalados na sua câmara numa data posterior. Para este fim, a Leica oferece atualizações de firmware em intervalos irregulares, que estão disponíveis para download na nossa homepage.

Depois de ter registado a sua câmara, a Leica informá-lo-á sobre todas as novas atualizações. Os utilizadores da Leica FOTOS também são informados automaticamente sobre as atualizações de firmware para as suas câmeras Leica.

### Para determinar que versão de firmware está instalada

- ▶ No menu principal, selecionar **Camera Information**
  - As versões de firmware atuais são exibidas.



Mais informações sobre o registo, atualizações de firmware ou os seus downloads para a sua câmara, bem como quaisquer alterações e complementos às explicações deste manual de instruções, podem ser encontrados na "Área do Cliente" em:

<https://club.leica-camera.com>



## REALIZAR ATUALIZAÇÕES DE FIRMWARE

A interrupção de uma atualização de firmware em curso pode provocar danos graves e irreparáveis no seu equipamento! Por esta razão, durante a atualização do firmware deve respeitar sobretudo as seguintes indicações:

- Não desligar a câmera!
- Não remover o cartão de memória!
- Não remover a bateria!
- Não remover a objetiva!

### Notas

- Se a bateria não estiver suficientemente carregada, aparecerá uma mensagem de aviso. Neste caso, carregue primeiro a bateria e repita o procedimento acima descrito.
- No submenu **Camera Information** encontrará dispositivos adicionais e marcas e números de aprovação específicos do país.

## PREPARATIVOS

- ▶ Carregar completamente a bateria e colocá-la na câmera
- ▶ Remover da câmera um segundo cartão SD eventualmente existente
- ▶ Remover do cartão de memória todos os ficheiros de firmware eventualmente existentes
  - Recomenda-se que todas as captações do cartão de memória sejam armazenadas para posteriormente serem formatadas na câmera.  
(Atenção: perda de dados! Ao formatar o cartão de memória todos os dados no cartão são perdidos.)
- ▶ Descarregar o firmware mais recente
- ▶ Guardar no cartão de memória
  - O ficheiro de firmware tem de ser armazenado no nível mais superior do cartão de memória (não numa subpasta).
- ▶ Colocar o cartão de memória na câmera
- ▶ Ligar a câmera



## ATUALIZAR O FIRMWARE DA CÂMERA

- ▶ Realizar os preparativos
- ▶ No menu principal, selecionar **Camera Information**
- ▶ Selecionar **Camera Firmware Version**
- ▶ Selecionar **Start Update**
  - Aparece uma consulta com informações sobre a atualização.
- ▶ Verificar a informação sobre as versões
- ▶ Selecionar **Yes**
  - A consulta **Save profiles on SD Card?** aparece.
- ▶ Selecionar **Yes/No**
  - A atualização começa automaticamente.
  - O LED de estado inferior pisca durante o processo.
  - Após a conclusão com êxito, aparece uma mensagem correspondente com o pedido de reinício.
- ▶ Desligar e voltar a ligar a câmera

### Nota

- Após o reinício, a data e hora, bem como o idioma devem ser novamente definidos. As consultas correspondentes aparecem.

## ATUALIZAR O FIRMWARE DA OBJETIVA

Caso disponível, também é possível realizar atualizações de firmware para objetivas. As notas sobre a atualização do firmware da câmera são respetivamente válidas.

- ▶ Realizar os preparativos
- ▶ No menu principal, selecionar **Camera Information**
- ▶ Selecionar **Lens Firmware Version**
- ▶ Selecionar **Start Update**
  - Aparece uma consulta com informações sobre a atualização.
- ▶ Verificar a informação sobre as versões
- ▶ Selecionar **Yes**
  - A atualização começa automaticamente.
  - O LED de estado inferior pisca durante o processo.
  - Após a conclusão com êxito, aparece uma mensagem correspondente com o pedido de reinício.
- ▶ Desligar e voltar a ligar a câmera



## ATUALIZAR O FIRMWARE DO ADAPTADOR

Caso disponível, também é possível realizar atualizações de firmware para adaptadores. As notas sobre a atualização do firmware da câmera são respetivamente válidas.

- ▶ Realizar os preparativos
- ▶ No menu principal, seleccionar **Camera Information**
- ▶ Seleccionar **Lens Firmware Version**
- ▶ Seleccionar **Start Update**
  - Aparece uma consulta com informações sobre a atualização.
- ▶ Verificar a informação sobre as versões
- ▶ Seleccionar **Yes**
  - A atualização começa automaticamente.
  - O LED de estado inferior pisca durante o processo.
  - Após a conclusão com êxito, aparece uma mensagem correspondente com o pedido de reinício.
- ▶ Desligar e voltar a ligar a câmera

### Nota

- O respetivo ponto de menu só é visível, se um adaptador estiver colocado e ativo.





## LEICA FOTOS

A câmara pode ser controlada à distância com um smartphone/tablet. Para tal, a aplicação "Leica FOTOS" deve primeiro ser instalada no dispositivo móvel. Além disso a Leica FOTOS disponibiliza uma série de outras funções úteis:

- Georreferenciação para imagens
- Transferência de ficheiros

► Digitalizar o seguinte código QR com o dispositivo móvel



OU

► Instalar a aplicação da Apple App Store™ / Google Play Store™

## CONETAR

### CONETAR PELA PRIMEIRA VEZ COM O DISPOSITIVO MÓVEL

A ligação é feita via Bluetooth. Na primeira ligação com um dispositivo móvel, deve ser feito um emparelhamento entre a câmara e o dispositivo móvel.

### ASSISTENTE DE LIGAÇÃO

O assistente de ligação aparece na primeira iniciação da câmara e após a câmara ter sido reposta. Estas definições também estão disponíveis através do ponto de menu [Leica FOTOS](#).





## SOBRE O MENU

### NO DISPOSITIVO MÓVEL

- ▶ Ativar Bluetooth
- ▶ Iniciar Leica FOTOS
- ▶ Selecionar o modelo de câmera

### NA CÂMERA

- ▶ No menu principal, selecionar **Leica FOTOS**
- ▶ Selecionar **Bluetooth**
  - A função Bluetooth é ativada.
- ▶ Seguir as instruções em Leica FOTOS
  - Se a ligação for bem sucedida, os ícones “Bluetooth” e “GPS” aparecem no monitor.

### Notas

- O processo de emparelhamento pode demorar alguns minutos.
- O emparelhamento só precisa ser realizado uma vez para cada dispositivo móvel. A câmera é adicionada à lista de dispositivos conhecidos.
- Quando gravar com uma conexão existente a Leica FOTOS, os dados de posição são automaticamente determinados via GPS e escritos para os dados Exif.

## LIGAR A DISPOSITIVOS CONHECIDOS

- ▶ No menu principal, selecionar **Leica FOTOS**
- ▶ Selecionar **Bluetooth**
- ▶ Selecionar **On**
  - A função Bluetooth é ativada.
  - A câmera liga-se automaticamente ao dispositivo móvel.

### Notas

- Se vários dispositivos conhecidos estiverem dentro do alcance, a câmera liga-se automaticamente ao dispositivo que responde primeiro. Não é possível especificar um dispositivo móvel preferido.
- Se o dispositivo errado for ligado, a ligação deve ser desconectada e restabelecida.





## TERMINAR A WLAN

### TERMINAR A WLAN AUTOMATICAMENTE (Modo Sleep)

Na configuração de fábrica, o WLAN disponibilizado pela câmera é desligado automaticamente após pouco tempo de inatividade para poupar energia. O momento do desligamento automático pode ser ajustado. Deste modo no período de tempo selecionado, é possível um acesso rápido à câmera em qualquer altura.

Configuração de fábrica: **After 5 min**

- ▶ No menu principal, selecionar **Leica FOTOS**
- ▶ Selecionar **Modo Sleep Wi-Fi**
- ▶ Selecionar a definição desejada
  - **After 5 min**: desligamento após 5 min de inatividade
  - **Tomorrow**: hoje sem desligamento automático
  - **Never**: o WLAN permanece ligado permanentemente

### TERMINAR A WLAN MANUALMENTE

Se já não for necessária uma ligação a um dispositivo móvel, é recomendável terminar a WLAN fornecida pela câmera.

- ▶ No menu principal, selecionar **Leica FOTOS**
- ▶ Selecionar **Bluetooth**
- ▶ Selecionar **Off**

## REMOVER DISPOSITIVOS CONHECIDOS DA LISTA

Recomenda-se a remoção de dispositivos raramente ligados da lista de dispositivos conhecidos para evitar conexões indesejadas.

- ▶ No menu principal, selecionar **Leica FOTOS**
- ▶ Selecionar **Delete**
- ▶ Selecionar o dispositivo desejado
  - O alerta de segurança aparece no monitor.
- ▶ Selecionar **Yes**

### Nota

- Para voltar a ligar um dispositivo apagado à câmera, é necessário um novo emparelhamento.

## DESCOBRIR ENDEREÇO MAC

O endereço MAC da Leica SL2 pode ser encontrado no menu da câmera.

- ▶ No menu principal, selecionar **Camera Information**

## CONTROLO REMOTO DA CÂMERA

O controlo remoto permite-lhe tirar fotografias e vídeos do seu dispositivo móvel, ajustar as definições de gravação e transferir dados para o dispositivo móvel. Uma lista das funções e instruções de funcionamento disponíveis pode ser encontrada em Leica FOTOS.

### REMOTE WAKEUP DA CÂMERA

Quando esta função é ativada na câmara, é possível ativar remotamente a câmara que está desligada ou em modo de espera. O Bluetooth deve ser ativado para isso.

- ▶ No menu principal, selecionar **Leica FOTOS**
- ▶ Selecionar **Remote Wakeup**
- ▶ Selecionar **On**
  - A câmara procura os dispositivos conhecidos e conecta-se automaticamente a eles.

### Notas importantes

- O Remote Wakeup funciona mesmo se a câmara tiver sido desligada no interruptor principal.
- A ativação acidental da câmara no Remote Wakeup pode levar a captações/gravações indesejadas e a um elevado consumo de energia.
- Se o seu próprio dispositivo móvel não estiver atualmente ligado ou se a função Bluetooth no dispositivo móvel estiver desligada, um dispositivo de terceiros, se previamente ligado, pode também ter acesso à câmara. Isto pode permitir o acesso não autorizado aos seus dados ou funções de câmara por terceiros.

### Solução

- Não ativar a função até pouco antes de uma utilização prevista.
- Desligar sempre a função imediatamente após a utilização prevista.



## CUIDADOS/ARMAZENAMENTO

Se não utilizar a câmera durante muito tempo, recomenda-se o seguinte:

- Desligar a câmera
- Retirar o cartão de memória
- Retirar a bateria (após aprox. 2 meses a hora e data introduzidas serão perdidas)

### CORPO DA CÂMERA

- Manter o seu equipamento cuidadosamente limpo, pois qualquer contaminação é também um local de reprodução de microrganismos.
- Limpar a câmera apenas com um pano macio e seco. A sujidade difícil deve primeiro ser humedecida com um detergente fortemente diluído e depois limpa com um pano seco.
- Se a câmera for salpicada com água salgada, humedeça primeiro um pano macio com água da torneira, torça-o bem, e depois limpe a câmera com ele. Em seguida, limpe bem com um pano seco.
- Para remover manchas e impressões digitais, limpe a câmera com um pano limpo e sem pelos. A sujidade mais grosseira nos cantos de difícil acesso do corpo da câmera pode ser removida com uma pequena escova. As lamelas de fecho não podem, em caso algum, ser tocadas.
- Guardar a câmera de preferência num recipiente fechado e acolchoado de modo que esta não seja sujeita a abrasão e fique protegida do pó.
- Guardar a câmera num local seco, bem ventilado e protegido de altas temperaturas e humidade. Se a câmera for utilizada num ambiente húmido, é essencial que esteja livre de toda a humidade antes de ser guardada.

- Para evitar infestação por fungos, não deve guardar a câmera num saco de couro durante longos períodos de tempo.
- As bolsas fotográficas que se tenham molhado durante a utilização devem ser esvaziadas para evitar danos no seu equipamento por humidade e quaisquer resíduos de agentes de curtimento de couro que possam ser libertados.
- Todos os rolamentos movidos mecanicamente e superfícies deslizantes da sua câmera são lubrificadas. Se a câmera não for utilizada durante um longo período de tempo, deve ser acionada várias vezes a cada três meses, aproximadamente, para evitar que os pontos de lubrificação se tornem resinosos. Recomenda-se também o ajuste e a utilização repetida de todos os outros elementos de operação.
- Quando usado em climas tropicais quentes e húmidos, o equipamento da câmera deve ser exposto ao sol e ao ar tanto quanto possível para a proteção contra infestação por fungos. O armazenamento em recipientes ou sacos bem fechados só é recomendado se também for utilizado um agente de secagem como o gel de sílica.

### OBJETIVA

- Nas lentes exteriores da objetiva, a remoção do pó com uma escova de pelo macia é normalmente suficiente. No entanto, se estiverem mais sujas, podem ser cuidadosamente limpas com um pano limpo, macio e asseguradamente isento de corpos estranhos, em movimentos circulares do interior para o exterior. São recomendados panos de microfibra para este fim, que estão disponíveis em lojas especializadas em fotografia e ótica e são guardados num recipiente protetor. Podem ser lavados a temperaturas até 40 °C, mas não usar amaciador de tecidos nem engomá-los. Panos de limpeza de vidros impregnados com substâncias químicas

micras não devem ser utilizados, uma vez que podem danificar as lentes das objetivas.

- Proteção ideal da objetiva frontal em condições desfavoráveis de captação (p. ex. areia, salpicos de água salgada) é conseguida com filtros UVA incolores. Contudo, deve ter-se em conta que eles podem causar reflexos indesejados, como qualquer filtro, em certas situações de contraluz e grandes contrastes.
- A tampa da objetiva também protege a objetiva contra impressões digitais acidentais e chuva.
- Todos os rolamentos movidos mecanicamente e superfícies deslizantes das suas objetivas são lubrificadas. Quando a objetiva não é utilizada durante muito tempo, o anel de focagem e o anel de ajuste do diafragma devem ser movidos de tempos a tempos para evitar que os pontos de lubrificação se tornem resinosos.

## VISOR/MONITOR

- Se a humidade de condensação se tiver formado em cima da câmara ou na câmara, desligue-a e deixe-a à temperatura ambiente durante cerca de 1 hora. Assim que a temperatura ambiente e a temperatura da câmara se tiverem aproximado, a humidade de condensação desaparece por si.

## BATERIA

- As baterias de iões de lítio só devem ser guardadas num estado de carga parcial, ou seja, nem totalmente descarregadas nem carregadas. O nível de carga é exibido na visualização correspondente no monitor. Se a bateria for guardada durante muito tempo, deverá carregá-la durante aprox. 15 minutos cerca de duas vezes por ano para evitar uma descarga profunda.

## CARTÕES DE MEMÓRIA

- Por razões de segurança, os cartões de memória só devem ser guardados no contentor antiestático correspondente.
- Não guarde cartões de memória num local, onde estejam expostos a altas temperaturas, luz solar direta, campos magnéticos ou descarga estática. Retire sempre o cartão de memória quando não utilizar a câmara durante um período de tempo prolongado.
- Recomenda-se que o cartão de memória seja formatado ocasionalmente, uma vez que a fragmentação que ocorre durante o apagamento pode bloquear alguma da capacidade de memória.

## SENSOR

### MAPEAMENTO DE PÍXEL

Com o tempo aparecem no sensor de imagem das câmaras digitais píxeis incorretos. A câmara compensa automaticamente os pontos incorretos na imagem, deduzindo a informação detetada nos píxeis adjacentes. Para este fim, os píxeis incorretos têm de ser reconhecidos e registados num processo conhecido como mapeamento de píxel (pixel mapping). Isto é realizado automaticamente cada duas semanas. Em caso de necessidade, a função também pode ser chamada manualmente.

- ▶ No menu principal, seleccionar **Camera Settings**
- ▶ Seleccionar **Pixel Mapping**
- ▶ Seleccionar **Yes**
  - O mapeamento de píxel está em curso. Isto pode demorar algum tempo.
  - A instrução **Please Restart the Camera** é exibida.
- ▶ Desligar e voltar a ligar a câmara

Problema	Causa possível/a ser verificada	Propostas de solução
<b>Problemas com a bateria</b>		
A bateria esvazia-se muito rapidamente	Bateria demasiado fria	Aqueça a bateria (por exemplo, no bolso das calças) e introduza-a apenas diretamente antes da captação
	Bateria demasiado quente	Deixar arrefecer a bateria
	Brilho do monitor ou EVF com definição muito alta	Reduzir brilho
	Modo poupança de energia não ativo	Ativar <b>Auto Power Off</b>
	Modo AF constantemente ativo	Selecionar outro modo
	Conexão WLAN permanente	Desativar a WLAN quando não está a ser utilizada
	Utilização permanente do monitor (p. ex. operação Live View)	Desativar função
	A bateria foi carregada muitas vezes	A bateria atingiu o fim do seu tempo de funcionamento Substituir a bateria
	Objetiva de outra marca com consumo de energia elevado ligada	Substituir bateria, utilizar punho, utilizar fonte de alimentação externa por meio de USB
O carregamento não começa	Tracking AF com AFc ativo	Utilizar AF ou MF
	Pré-visualização não ativa das imagens tiradas ( <b>Auto Review</b> ) ativo	Desativar função
	A orientação da bateria ou a ligação do carregador não está correta	Verificar alinhamento e conexão
O processo de carregamento leva muito tempo	Bateria demasiado fria ou demasiado quente	Carregar a bateria à temperatura ambiente
A lâmpada indicadora de carga acende-se, mas a bateria não está a carregar	Há sujidade nos contactos da bateria	Limpar os contactos com um pano macio e seco
	A bateria foi carregada muitas vezes	A bateria atingiu o fim do seu tempo de funcionamento Substituir a bateria
A bateria não carrega por meio de USB	A bateria só pode ser carregada por meio de USB, se a câmara estiver desligada	Desligar a câmara
<b>Problemas com a câmara</b>		
A câmara desliga-se subitamente	Bateria vazia	Carregar ou substituir a bateria
A câmara não pode ser ligada	Bateria vazia	Carregar ou substituir a bateria
	Bateria demasiado fria	Aqueça a bateria (por exemplo, no bolso das suas calças)
A câmara desliga-se imediatamente após ser ligada	Bateria vazia	Carregar ou substituir a bateria

A câmera aquece	Geração de calor durante a gravação de vídeo de alta definição (4K) ou captação contínua com DNG	Sem avaria, em caso de aquecimento forte deixe a câmera arrefecer
A câmera não reconhece o cartão de memória	O cartão de memória não é compatível ou está defeituoso	Retirar o cartão de memória
	O cartão de memória está formatado incorretamente	Formatar o cartão de memória na câmera (Atenção: perda de dados!)
<b>Menus e visualizações</b>		
O visor eletrônico está escuro	Brilho EVF definido demasiado baixo	Definir o brilho EVF
Visualização não está em português	-	No menu <b>Language</b> , selecionar a opção <b>English</b>
O visor eletrônico está escuro	Alternância entre EVF e LCD incorretamente definida	Selecionar a definição apropriada
A imagem do visor está desfocada		Verificar a regulação de dioptrias, ajustar a regulação de dioptrias se necessário
O monitor está demasiado escuro ou demasiado brilhante/pouco visível	O brilho está incorretamente definido	Definir o brilho do monitor
	Ângulo de visão demasiado pequeno	Dentro do possível, olhe para o monitor verticalmente
	Sensor de luminosidade ocultado	Certifique-se de que o sensor de luminosidade não está coberto
O menu de <b>Favorites</b> não aparece	O menu de favoritos não contém entradas	Adicionar pelo menos uma função
Live View pára de repente ou não começa	Câmera fortemente aquecida pela alta temperatura ambiente, operação de visualização em direto mais longa, gravação mais longa de filmes ou fotografias em série	Deixar arrefecer
Brilho no modo Live View não corresponde ao das captações/gravações	As definições de brilho do monitor não afetam as captações	Ajustar as definições do brilho se necessário
	A pré-visualização da exposição não está ativa	Ativar função
Depois de uma imagem ser capturada, o número de captações restantes não é reduzido	A imagem ocupa pouco espaço de armazenamento	Sem avarias, o número de imagens restantes é aproximadamente determinado
<b>Captação</b>		
O ruído aparece no monitor / visor quando o disparador é pressionado ao primeiro ponto de pressão	O ganho é aumentado para ajudar a composição da imagem quando o motivo é pouco iluminado e a abertura do diafragma é reduzida	Nenhuma avaria, as captações não são afetadas
Monitor/visor desliga-se após um tempo muito curto	Definições de poupança de energia ativas	Alterar definições, se necessário
O visor desliga-se após a captação/o monitor escurece após a captação	Carregamento do flash após captação realizada, enquanto isso o monitor desliga-se	Esperar, até que o flash esteja carregado

O flash não dispara	Flash não pode ser utilizado com as definições atuais	Ver a lista de definições compatíveis com o modo flash
	Bateria vazia	Carregar ou substituir a bateria
	Pressionar o disparador enquanto o flash está a carregar	Esperar, até que o flash esteja completamente carregado
	Função de obturador eletrónica selecionada	Ajustar a definição
	Bracketing da exposição automático ou modo de disparo contínuo ativo	Ajustar a definição
Flash não ilumina totalmente o motivo	Motivo para além do alcance do flash	Trazer o motivo para dentro do alcance do flash
	Flash é ocultado	Certificar-se de que o flash não está coberto por dedos ou objetos
A câmara não pode ser ativada/disparador desativado/sem captação possível	O cartão de memória está cheio	Substituir o cartão de memória
	O cartão de memória não está formatado	Reformatar o cartão de memória (atenção: perda de dados!)
	O cartão de memória está protegido contra a escrita	Desligar a proteção de escrita no cartão de memória (pequena alavanca na lateral do cartão de memória)
	Sujidade nos contactos do cartão de memória	Limpar os contactos com um pano macio de algodão ou linho
	Cartão de memória danificado	Substituir o cartão de memória
	Sensor sobreaquecido	Deixar arrefecer a câmara
	A câmara desligou-se automaticamente (Auto Power Off)	Ligar novamente a câmara desativar o desligamento automático, se necessário
	Os dados de imagem estão a ser transferidos para o cartão de memória e a memória intermédia está cheia	Esperar
	A função de redução do ruído funciona (por exemplo, após disparos noturnos com longo tempo de exposição)	Esperar ou desativar a redução do ruído
	Bateria vazia	Carregar ou substituir a bateria
	A câmara processa uma captação	Esperar
A numeração das imagens está esgotada	Ver secção "Gestão de dados"	
A imagem não é automaticamente focada	AF não está ativada	Ativar AF
Nenhum reconhecimento facial/face não é reconhecida	Face coberta (óculos de sol, chapéu, cabelo comprido, etc.)	Remover objetos interferentes
	A face ocupa muito pouco espaço na fotografia	Mudar a composição da imagem
	Face inclinada ou horizontal	Manter a face direita
	A câmara é mantida num ângulo	Segurar a câmara a direito
	A face está mal iluminada	Usar flash, melhorar a iluminação



Câmara seleciona objeto/motivo errado	O objeto selecionado erroneamente está mais próximo do centro da imagem do que o objeto principal	Alterar a secção de imagem ou tirar uma fotografia utilizando o bloqueio de focagem
	Objecto selecionado erroneamente é uma face	Desligar o reconhecimento facial
A gravação contínua não é possível	A câmara está sobreaquecida e a função foi temporariamente desativada para a proteger	Deixar arrefecer a câmara
A imagem no monitor parece ruidosa	Função de amplificação da luz do monitor em ambiente escuro	Nenhuma avaria, as captações não são afetadas
O armazenamento das captações demora muito tempo	Redução do ruído ativada para exposição prolongada	Desativar função
	Cartão de memória lento inserido	Utilizar um cartão de memória adequado
O balanço de branco manual não é possível	O motivo é demasiado escuro ou demasiado claro	
A câmara não foca	Parte do motivo desejado demasiado perto da câmara	Selecionar modo macro
	Parte do motivo desejado muito distante	Terminar modo macro
	Motivo não adequado para AF	Utilizar bloqueio de foco/focagem ou selecionar foco manual
Campo de medição AF marcado a vermelho quando a AF está ativa, imagens fora de foco	Focagem sem sucesso	Tentar novamente a focagem
Sem campo de medição AF selecionável	Anel de focagem não em posição AF	Definir o anel de focagem para a posição AF
	O controlo automático do campo de medição ou o reconhecimento facial no modo AF está selecionado	Selecionar outro controlador
	Reprodução de imagem ativa	Desligar a reprodução
	Câmara em Standby	Pressionar o disparador para o primeiro ponto de pressão
A luz auxiliar AF não acende	A câmara está no modo de gravação de vídeo	Mudar o modo
	Função não ativa	Ativar AF
MF Setup estão destacadas a cinzento	A objetiva colocada não apoia esta definição	Utilizar outra objetiva
Focus Limit (Macro) nas definições da câmara está destacado a cinzento	A objetiva colocada não apoia esta definição	Utilizar outra objetiva
Lens Profiles nas definições da câmara está destacado a cinzento	O adaptador M L ou R L não está ligado	Este menu só está disponível para as objetivas M e R da Leica
Multi-Shot está destacado a cinzento	Objetiva APS-C utilizada	Utilizar outra objetiva
	Shutter Type está definido para Mechanical	Definir Shutter Type para Electronic ou Hybrid
<b>Gravações de vídeo</b>		
A gravação de vídeo não é possível	A câmara está sobreaquecida e a função foi temporariamente desativada para a proteger	Deixar arrefecer a câmara

A gravação de vídeo pára por si só	Duração máxima de uma única gravação atingida	
	A velocidade de gravação do cartão de memória é demasiado lenta para a resolução/compressão do vídeo selecionado	Inserção de outro cartão de memória ou alteração do método de armazenamento
No modo de vídeo, <b>L-Log</b> não é seleccionável	Como formato de vídeo, não foi selecionado nenhum formato de 10 bits	No formato de vídeo, mudar para formato de 10 bits
No modo de vídeo, vejo <b>ASA</b> em vez de <b>ISO</b> , ângulo em vez de tempos de exposição e valores do diafragma T em vez de valores F	Como modo de gravação, foi selecionado <b>Cine</b>	Mudar de <b>Cine</b> para <b>Vídeo</b>
No Zoom, ocorrem saltos de exposição visíveis	A câmara está definida para <b>Auto ISO</b>	Mudar para <b>Floating ISO</b>
<b>Reprodução e gestão das captações</b>		
As captações selecionadas não podem ser apagadas	Algumas das captações selecionadas estão protegidas contra a escrita	Remover a proteção de escrita (utilizando o dispositivo que originalmente protegeu o ficheiro contra a escrita)
A numeração dos ficheiros não começa em 1	O cartão de memória já contém captações	Ver secção "Gestão de dados"
Configurações de hora e data estão incorretas ou em falta	A câmara não é utilizada há muito tempo (especialmente com a bateria removida)	Inserir uma bateria carregada e fazer novas definições
Os carimbos de hora e data nas fotografias não estão corretos	Hora ajustada incorretamente	Definir corretamente a hora Atenção: as definições da hora são perdidas se a bateria não for utilizada/armazenada durante um período de tempo mais longo com uma bateria vazia
Os carimbos de hora e data nas fotografias não estão corretos	Definição não observada	Não apagável posteriormente Desativar a função, se necessário
As captações/gravações estão danificadas ou em falta	O cartão de memória foi removido enquanto a lâmpada indicadora estava a piscar	Não retire o cartão enquanto a lâmpada indicadora estiver a piscar. Carregue a bateria.
	Formatar o cartão incorretamente ou danificado	Reformatar o cartão de memória (Atenção: perda de dados!)
A última captação não é exibida no monitor	Pré-visualização não ativa	Ativar <b>Preview</b>
Partes das minhas cenas de vídeo não estão completas na imagem	A diferença da relação de aspeto entre a câmara e o meio de reprodução	Definir a relação de aspeto correta na câmara
<b>Qualidade da imagem</b>		
Captação demasiado brilhante	Sensor de luz escondido durante a captação	Certifique-se de que o sensor de luz está livre quando realizar uma captação
Ruído de imagem	Longos tempos de exposição (> 1 s)	Ativação da função de redução do ruído para exposição prolongada
	Sensibilidade ISO demasiado elevada	Diminuir a sensibilidade ISO

Cores artificiais	O balanço de branco não está definido/está definido incorretamente	Adaptar o balanço de branco à fonte de luz ou realizar manualmente
Manchas brancas redondas, semelhantes a bolhas de sabão	Fotografia com flash em ambientes muito escuros: reflexos de partículas de pó	Desligar o flash
As imagens estão desfocadas	A objetiva está suja	Limpar a objetiva
	A objetiva está bloqueada	Manter os objetos afastados da objetiva
	A câmera foi movida durante a captação	Utilizar o flash
		Montagem da câmera sobre um tripé
	Usar tempo de exposição mais curto	
	Macro-função	Selecionar o modo correspondente
As imagens estão desfocadas	Flash ativo mesmo em ambientes brilhantes	Alterar modo flash
	Forte fonte de luz na imagem	Evitar forte fonte de luz na imagem
	(Metade) da luz traseira cai dentro da objetiva (também de fontes de luz fora da área da captação)	Usar o para-sol ou mudar o motivo
	Tempo de exposição selecionado demasiado longo	Selecionar um tempo de exposição mais curto
Desfocado/estabilizador de imagem não funciona	Fotografias em local escuro sem flash	Utilizar tripé
Captações granuladas ou ruído de imagem	Sensibilidade ISO demasiado elevada	Diminuir a sensibilidade ISO
Faixas horizontais	Gravação com obturador eletrônico sob fontes de luz tais como lâmpada fluorescente ou lâmpada LED	Tente tempos de exposição mais curtos
Cores e luminosidade distorcidas	Captação/Gravação com fontes de iluminação artificiais ou extrema luminosidade	Realizar balanço de branco ou selecionar predefinições de iluminação
Não são exibidas imagens	Falta cartão de memória	Colocar cartão de memória
	As captações foram realizadas com outra câmera	Transferência de captações/gravações para outro dispositivo para exibição
As imagens não podem ser exibidas	O nome do ficheiro da imagem foi alterado com um computador	Utilizar software apropriado para transferência de imagens do computador para a câmera
<b>Qualidade de vídeo</b>		
Gravações de filmes com cintilação/desincrustação	Interferência da fonte de luz na iluminação artificial	Em <b>Video Resolution</b> selecionar uma taxa de fotogramas diferente (adequado para a frequência local da rede CA)
Ruídos de câmera em gravações de vídeo	Rodas de ajuste acionadas	Não utilizar as rodas de ajuste durante a gravação de vídeo

Falta som durante a reprodução do vídeo	Volume de reprodução definido demasiado baixo	Aumentar o volume de reprodução
	Microfone ocultado durante a gravação	Certifique-se de que o microfone é mantido livre durante a gravação
	Os altifalantes estão cobertos	Manter os altifalantes livres durante a reprodução
	Microfone foi desativado durante a gravação	Ligar o microfone
Cintilação ou faixas horizontais em vídeos	Os sensores CMOS mostram este fenómeno com fontes de luz tais como lâmpadas LED ou tubos fluorescentes	Eventual melhoria através de seleção manual de um tempo de exposição fixo (p. ex. 1/100 s)
<b>Smartphones/WLAN</b>		
A ligação WLAN é interrompida	A câmara desliga-se quando sobreaquece (função de proteção)	Deixar arrefecer a câmara
Emparelhamento com um dispositivo móvel não é possível	Para o dispositivo móvel, já foi feito um emparelhamento com a câmara	No dispositivo móvel, apagar o registo da câmara armazenado nas definições Bluetooth e repetir o emparelhamento
A ligação com dispositivo móvel/transferência de imagens não funciona	Dispositivo móvel demasiado distante	Reduzir a distância
	Interferência de outros dispositivos próximos, por exemplo, telemóveis ou fornos micro-ondas	Aumentar a distância a fontes de interferência
	Interferência de múltiplos dispositivos móveis nas proximidades	Realizar a ligação de novo/remover outros dispositivos móveis
	O dispositivo móvel já está ligado a outro dispositivo	Verificar conexões
A câmara não é exibida no ecrã de configuração WLAN do dispositivo móvel	O dispositivo móvel não reconhece a câmara	Desligar e voltar a ligar a função WLAN no dispositivo móvel



## VISÃO GERAL DO MENU

## ACESSO DIRETO

Função	FOTOGRAFIA			VÍDEO/CINE			Página
	Ecrã de estado	Favoritos	Botões de função	Ecrã de estado	Favoritos	Botões de função	
Photo - Vídeo	◆		● ● (4)	◆		● ● (4)	210
Toggle Info Levels			● ● (25)			● ● (25)	104, 197
Magnification			● ● (9)			●	121, 124, 219
Toggle Focus Point			●				122
Exposure/DOF Simulation			●				145
Focus Peaking			●				107, 123, 200, 221
Clipping / Zebra			●				106, 199
Toggle Video Gamma						●	183
Toggle AF/MF			●			●	
Audio Levels (Microphone Gain + Volume dos auscultadores)				◆		● ● (9)	54, 72, 181
Drive Mode	◆	★	●				112
Interval Shooting		★	●				147
Exposure Bracketing		★	●				149

◆ = Acessíveis através do ecrã de estado

★ = Disponível para o menu de favoritos

● = Disponível para os botões de função

● = Configuração de fábrica dos botões de função

Função	FOTOGRAFIA				VÍDEO/CINE				Página
	Ecrã de estado	Favoritos	Botões de função		Ecrã de estado	Favoritos	Botões de função		
Self Timer			●						152
Multi-Shot			●						150
Focusing		★	●			★	●		113–126, 213–229
Focus Mode	◆	★	●		◆	★	●		113, 213, 223–228
AF Mode	◆	★	●	● (10)	◆	★	●	● (10)	75, 114, 120, 214, 219
AF Profiles	◆								117
Focus Assist		★	●			★	●		107, 124, 200, 221
AF Setup			●				●		116–119, 216–217
MF Setup			●				●		103, 195
Exposure Metering	◆	★	●		◆	★	●		134, 236
Exposure Compensation	◆	★	●		◆	★	●		144, 241
ISO (Fotografia e Vídeo)*	◆	★	●	● (3)	◆	★	●	● (3)	72, 127–129, 229–232
Exposure Index (Cine)*									
Auto ISO Settings		★	●			★	● (apenas no modo de vídeo)		127–128, 230

Função	FOTOGRAFIA			VÍDEO/CINE			Página
	Ecrã de estado	Favoritos	Botões de função	Ecrã de estado	Favoritos	Botões de função	
White Balance	◆	★	●	◆	★	●	129–132, 232–235
Graycard		★	●		★	●	131, 234
Photo File Format	◆	★	●				89
JPG Settings							90–93, 95
JPG Resolution	◆	★	●				90
Film Style		★	●				91
iDR		★	●				95
Auto Review			●				173
Long exposure noise reduction			●				93
Shutter Type		★	●				133
Flash Settings		★	●				155–159
Flash Exp. Compensation		★	●				159
Live View Settings							110
Exposure Preview			●				141
Enhanced Live View			●				110
Sensor Format			●			●	88, 90, 176
Photo Aspect Ratio			●				90
Storage Options			●				96



Função	FOTOGRAFIA			VÍDEO/CINE			Página
	Ecrã de estado	Favoritos	Botões de função	Ecrã de estado	Favoritos	Botões de função	
Image Overlay			●				153
Vídeo Format / Resolution			●	◆	★	●	177, 178
Video Settings							
LUT Profile						●	183–188
Video Gamma						●	183–188
Timecode						●	182
Segmented Video					★	●	190
Color Bar						●	202
REC Frame						●	204
iDR					★	●	189
Video Style					★	●	179
Video Aspect Ratio						●	207
Waveform Monitor						●	205
User Profile	◆	★	●	◆	★	●	76–78
Dial Lock	◆	★	●	◆	★	●	76
Joystick Lock		★	●		★	●	76
Display Settings							83
EVF-LCD		★	●		★	●	83

(20)

(20)



Função	FOTOGRAFIA			VÍDEO/CINE			Página
	Ecrã de estado	Favoritos	Botões de função	Ecrã de estado	Favoritos	Botões de função	
Leica FOTOS	◆			◆			264–267
Image Stabilization		★	●		★	●	94, 188
Camera Settings							36, 40, 80–82, 98–100, 102–105, 110, 119, 192–195, 197–199, 208, 218, 269
Touch AF			●			●	102
Touch AF in EVF			●			●	102
Focus Limit (Macro)			●			●	119, 218
AF Assist Lamp			●				110
USB Charging			●			●	36
Acoustic Signal			●			●	85
Lens Profiles		★	●		★	●	40
EV Increment						●	103, 195
Format Card	◆	★	●		★	●	96, 190

\* Algumas funções só estão disponíveis através de acesso direto. Elas estão indicadas no início da tabela.



## ÍNDICE DE PALAVRAS-CHAVE

4K .....	177
5K .....	177

### A

A (automatismo de prioridade às aberturas relativas) .....	138, 240
Academia, Leica .....	299
Acesso direto .....	71, 278
Acesso rápido .....	70, 71
Acessórios .....	3
Acionar .....	51
Adaptador .....	42, 262
AE-L .....	141, 142
AFc .....	113, 213
AF inteligente .....	113, 213
AF-L .....	142
AF/MF, alternar .....	113
AFs .....	113, 213
Ajuste de cor, EVF .....	84
Ajuste de cor, monitor .....	84
Ampliação, função auxiliar MF .....	124
Ampliação, modo de captação (fotografia) .....	121, 124
Ampliação, modo de gravação (vídeo) .....	219, 222
Ampliação, modo de reprodução (fotografia) .....	167
Amplitude dinâmica .....	95, 189
Apagar, captações (fotografia) .....	170
Apagar, gravações (vídeo) .....	249
Apagar, perfis de utilizador .....	77
Aplicação .....	264

Apoio ao cliente .....	298
Apresentação de slides .....	174, 252
Armazenamento .....	268
Armazenamento dos valores medidos .....	141
ASA .....	232
Assistente de focagem .....	123, 221
Atualização, firmware .....	14, 259
Autofocagem .....	113, 117, 213
Auto ISO .....	127, 230
Automatismo com prioridade aos tempos de exposição ....	138, 240
Automatismo de prioridade às aberturas relativas .....	138, 240
Avaliar, captação (fotografia) .....	170
Avaliar, gravação (vídeo) .....	248
Avisos legais .....	4
Avisos regulamentares .....	5

### B

Balanço de branco .....	129, 232
Barras de cor .....	202
Barras de informação .....	106, 199
Bateria, capacidade .....	33
Bateria, carregar .....	35
Bateria, inserção/remoção .....	36
Bateria, notas .....	9, 12, 269
Bloqueio de botões .....	76
Botão de pré-visualização da profundidade de campo .....	145
Botão FN .....	54, 278
Botão PLAY .....	53
Brilho, EVF .....	84
Brilho, monitor .....	84

Bulb.....	140	Controlo automático do programa .....	137, 239
<b>C</b>		Controlo do menu .....	56
C4K.....	177	Controlo remoto.....	267
Calibragem.....	202	Controlo Touch.....	55, 102, 194
Câmara, repor.....	258	Copyright .....	99, 193
Captação, apagar (fotografia).....	170	Correia de transporte.....	10, 34
Captação a preto e branco (fotografia).....	92	Cuidados.....	268
Captação, avaliar (fotografia) .....	170	<b>D</b>	
Captação em intervalos .....	147	Dados brutos.....	89
Captação em série.....	146	Dados técnicos .....	292
Captação, marcar (fotografia) .....	170	Data .....	67, 80
Carregador.....	10, 34	Definição de exposição Manual.....	139, 240
Cartão cinzento.....	130, 233	Definição ISO dinâmica.....	128, 231
Cartão de memória .....	10, 13, 37, 96, 190, 269	Definição rápida AF.....	120
Cine .....	210	Definições, armazenar .....	76
Clipping.....	106, 166, 199, 246	Definições básicas, câmara .....	80
Color Bar.....	202	Definições básicas de captação (fotografia).....	88
Combinação de tempos de exposição e diafragma .....	136, 238	Definições básicas de gravação (vídeo).....	176
Compensação da exposição .....	144, 241	Desconexão, monitor .....	85
Compensação da exposição, flash .....	159	Designação das peças .....	24
Compensação de dioptrias .....	44	Desligamento, automático.....	82, 85
Conexão, dispositivos móveis .....	264	Desligar, câmara .....	50
Configuração de fábrica.....	258	Diafragma .....	136, 238
Confirmação AF .....	86, 111	Disparador .....	51
Contacto, Leica.....	298	Disparador automático.....	152
Conteúdo da embalagem .....	2	Distância, métodos de medição.....	114, 214
Contraste, propriedades da imagem (fotografia) .....	91	DNG.....	89
Contraste, propriedades da imagem (vídeo).....	179	DOF (Depth of Field) .....	145

**E**

Ecrã de estado .....	28, 30, 60
Ecrã do menu .....	57
Eliminação .....	6
Escala .....	66
Estabilização da imagem, fotografia .....	94
Estabilização da imagem, vídeo .....	188
Estado da carga, carregador .....	35
Estado da carga, monitor .....	33
Estilo de Imagem .....	92
Estilo de vídeo .....	179
Estrutura de dados .....	97, 191
EVF .....	85
EV, incremento .....	103, 195
Exposição .....	132, 235
Exposição, automática .....	137, 239
Exposição, manual .....	139, 240
Exposição, métodos de medição .....	134, 236
Exposição, modos de operação .....	136, 238
Exposição prolongada .....	93, 140

**F**

FAQ .....	270
Favoritas, captações (fotografia) .....	170
Favoritas, gravações (vídeo) .....	248
Favoritos, menu .....	62, 70, 278
FHD .....	177
Firmware .....	14, 259
Flash .....	155
Flash, alcance .....	158

Flash, compensação da exposição .....	159
Flash, controlo .....	157
Flash, definição .....	157
Flash, medição da exposição .....	156
Flash, momento da ativação .....	157
Flash, sincronização .....	157
Floating ISO .....	129, 231
Focagem, automática .....	113, 213
Focagem, manual .....	123, 221
Focagem prévia .....	119
Focalização, automática .....	113, 213
Focalização, manual .....	123, 221
Focus Peaking .....	107, 123, 200, 221
Follow Focus .....	223
Formatar, cartão de memória .....	96, 190
Formato do ficheiro .....	89, 176
Formato do sensor .....	88, 176
Formato vídeo .....	177
Full HD .....	177
Função auxiliar .....	104, 197, 202
Funções auxiliares, AF .....	110, 121, 219
Funções auxiliares, MF .....	123, 221
Fuso horário .....	81

**G**

Garantia .....	15
Georreferenciação .....	99
Gestão de dados .....	96, 190
Gimbal .....	212
Gravação, apagar (vídeo) .....	249

Gravação a preto e branco (vídeo) .....	180	Leica Akademie.....	299
Gravação, avaliar (vídeo) .....	248	Leica Customer Care.....	298
Gravação, marcar (vídeo) .....	248	Leica FOTOS.....	7, 264
Grelha .....	106, 199	Ligar, câmara .....	50
<b>H</b>		Limite, área de focagem.....	119, 218
HDMI.....	196	Lupa.....	124
HDR .....	149	LUT .....	184
Histograma.....	109, 202	Luz auxiliar AF .....	110, 122
Hora.....	67, 81	<b>M</b>	
Horizonte .....	108, 201	Mapeamento de píxel.....	269
<b>I</b>		Marcar, captações (fotografia) .....	170
Idioma do menu .....	80	Marcar, gravações (vídeo) .....	248
iDR.....	95, 189	M (definição de exposição manual).....	139, 240
Imagem de teste .....	202	Medição da exposição, flash .....	156
Informações da câmara .....	259	Medição de ponto, focagem.....	215
Informações de localização.....	99	Medição do campo .....	114, 215
Informações gerais.....	12	Medição multicampo, exposição.....	135, 237
Instruções de segurança.....	8	Medição multi-field, focagem.....	114, 215
Intelligent Dynamic Range.....	95, 189	Medição ponderada ao centro .....	135, 237
Interruptor principal .....	50	Medição pontual, exposição.....	135, 237
<b>J</b>		Medição pontual, focagem .....	114, 215
Joystick .....	53, 75	Medição TTL .....	155, 156
JPG.....	89	Melhoramento Live View.....	110
<b>L</b>		Menu de barras.....	66
Language .....	80	Menu principal .....	62
Lapso de tempo .....	147	Métodos de medição, AF.....	114, 214
		Métodos de medição, exposição.....	134, 236
		MF.....	123, 221
		Microfone.....	181

Modo AF .....	114, 214
Modo de captação .....	112, 146, 147
Modo de captação (fotografia) .....	112
Modo de focagem .....	113, 213
Modo de gravação (vídeo) .....	210
Modo de operação AF .....	113, 213
Modo de operação, exposição .....	136, 238
Modo de operação, mudar .....	211
Modo de poupança .....	82
Modo de reprodução (fotografia) .....	162
Modo de reprodução (vídeo) .....	242
Modo de vídeo .....	210
Modo standby .....	82
Moldura REC .....	204
Momento da sincronização .....	157
Momento de ativação, flash .....	157
Monitor .....	82
Monitor, definição .....	82
Monitor em forma de onda .....	205
Monocromático (fotografia) .....	92
Monocromático (vídeo) .....	180
MOV .....	176
MP4 .....	176
Mudança, modo de operação .....	164, 211, 244
Multishot .....	150

## N

Navegação no menu .....	59, 63
Nitidez, propriedades da imagem (fotografia) .....	91
Nitidez, propriedades da imagem (vídeo) .....	179

Nível de água .....	108, 201
Nome, ficheiro .....	97, 98, 191, 192
Nome, pasta .....	97, 191
Numeração das imagens .....	97, 191
Numeração das imagens, repor .....	99, 193

## O

Objetiva .....	9, 39, 261, 268
Obturador eletrónico .....	86, 133
Ocupação dos botões personalizada .....	71
Operação personalizada .....	70
Operação silenciosa .....	86
Otimização de zonas escuras .....	95, 189

## P

Pasta .....	97, 191
Pasta, criar nova .....	99, 193
P (Controlo automático do programa) .....	137, 239
Peças sobresselentes .....	3
Peças, visão geral .....	24
Perfil de cor .....	92
Perfil, utilizador .....	76
Perfis de informação .....	104, 197
Perfis de utilizador .....	76
Perfis LUT próprios .....	184
Perseguição .....	115, 216
Ponderada a zonas claras, exposição .....	135, 237
Poupar energia .....	82
Pré-visualização .....	173
Pré-visualização da exposição .....	141



Pré-visualização, profundidade de campo.....	145
Problemas.....	270
Profundidade de campo.....	145
Propriedades da imagem.....	91
Punho.....	45

**R**

RAW.....	89
Reconhecimento de pessoas.....	116, 216
Recortar, vídeo.....	256
Redução de ruído.....	138
Redução do barulho do vento.....	181
Redução do ruído.....	93, 140
Relação de aspeto (fotografia).....	90
Relação de aspeto (vídeo).....	177, 207, 208
Reparação.....	298
Repor, câmara.....	258
Repor numeração das imagens.....	99, 193
Reprodução automática.....	173, 174, 252
Reprodução, automática (fotografia).....	173, 174
Reprodução, automática (vídeo).....	252
Reprodução de cor, EVF.....	84
Reprodução de cor, monitor.....	84
Reprodução, vídeo.....	253
Resolução de problemas.....	270
Resolução (fotografia).....	90
Resolução (vídeo).....	177
Roda de ajuste frontal.....	52, 72
Roda de polegar.....	52, 72
Ruído obturador eletrónico.....	86

**S**

Saturação da cor, propriedades da imagem (fotografia).....	91
Saturação da cor, propriedades da imagem (vídeo).....	179
S (automatismo com prioridade aos tempos de exposição).....	138, 240
Selecionar incremento EV.....	103, 195
Selecionar timecode.....	182
Sensibilidade, ASA.....	232
Sensibilidade ISO.....	127, 229
Sensibilidade, sensor ocular.....	83
Sensor.....	10, 14
Sensor ocular.....	83
Sequência de captações.....	146, 147, 149
Serviço.....	298
Shift.....	137
Short Cut.....	70, 71
Silencioso.....	86
Simulação da exposição.....	141
Sinais acústicos.....	85
Sinal de alerta.....	85
Smartphone.....	264
Sobreposição de imagem.....	153
Som.....	85, 255
Sons.....	85
Submenu.....	62

**T**

Tally.....	204
Taxa de fotograma.....	177
Teclado.....	65
Teclado numérico.....	65

**i**

Temperatura de cor.....	132, 235
Tempo de exposição .....	136
Tempo de exposição máximo .....	140
Touch AF .....	102, 194
Transferência de dados .....	100, 193

**U**

Unidade de distância.....	81
Unidades de flash, compatíveis.....	155
USB.....	36

**V**

Valor ISO fixo .....	127, 229
Valor ISO, maior .....	127, 230
Varição da exposição .....	149
Vídeo.....	210, 253
Vídeo Gamma.....	183
Vídeos de um minuto .....	190
Vídeo segmentado .....	190
Visor, definição .....	82
Visor, modo espera .....	85
Visualização da distância .....	126, 223
Visualizações .....	28, 30, 32, 104, 197
Visualizações auxiliares.....	104, 197
Visualizações de informação.....	104, 197
Volume, sinais acústicos .....	85
Volume, vídeo.....	255

**W**

Wi-Fi/WLAN.....	7
-----------------	---

**Z**

Zebra.....	106, 199
Zonas claras, propriedades da imagem (fotografia).....	91
Zonas claras, propriedades da imagem (vídeo).....	179
Zonas escuras, propriedades da imagem (fotografia).....	91
Zonas escuras, propriedades da imagem (vídeo).....	179
Zone, focagem .....	115, 215





## DADOS TÉCNICOS

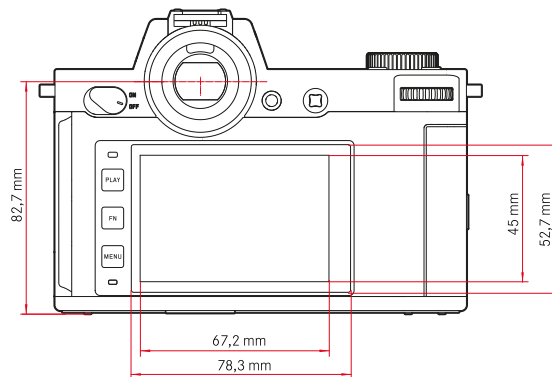
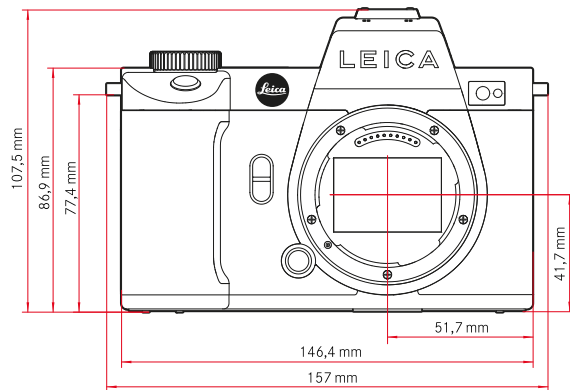
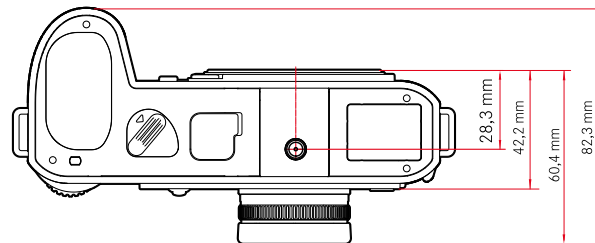
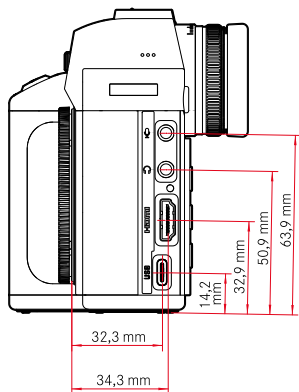

**CÂMERA****Designação**

Leica SL2

**Tipo de câmara**

Câmara de sistema de formato completo sem espelho

**Tipo N.º**

9584

**N.º de encomenda**

10 854 (EU/JP/US), 10 856 (ROW)

**Memória cache**

4 GB

DNG™: 78 captações

JPG: &gt; 100 captações

**Unidade de armazenamento**

UHS-II (recomendado), UHS-I, SD-/SDHC-/SDXC-cartão de memória

**Material**

Caixa totalmente metálica de magnésio e alumínio, coberta com imitação de couro, protegida contra a água de acordo com a norma IEC 60529 (classe de proteção IP54)

**Montagem da lente**

Baioneta Leica L com tira de contactos para comunicação entre a objetiva e a câmara

**Condições de funcionamento**

-10 °C a +40 °C

**Interfaces**

Sapata de acessórios ISO com contactos de controlo adicionais, porta HDMI 2.0b tipo A, USB 3.1 Gen1 tipo C, Audio-Out 3,5 mm/Audio-In 3,5 mm, interface de comunicação na tampa do fundo para punho multifuncional

**Encaixe do tripé**

A 1/4 DIN 4503 (1/4") de aço inoxidável no fundo

**Peso**

ca. 840 g (sem bateria), ca. 920 g (com bateria)

**SENSOR****Tamanho do sensor**

Sensor CMOS, pixelpitch: 4,3 µm

35 mm: 8368 x 5584 píxeis (47,3 MP)

APS-C: 5504 x 3664 píxeis (20,2 MP)

**Processador**

Leica Maestro Serie (Maestro III)

**Estabilização da imagem**

Estabilização da imagem de 5 eixos com até 5,5 de níveis de diafragma

**Filtro**

Filtro de cor RGB, filtro UV/IR, sem filtro passa-baixo

**Formatos do ficheiro**

Fotografia: DNG™ (dados brutos), DNG + JPG, JPG (DCF, Exif 2.31)

Vídeo: MP4: H.265/MPEG-4 AVC (formato áudio: 2ch 48 kHz/16 bit, AAC), MOV: H.264/MPEG-4 AVC (formato áudio: 2ch 48 kHz/16 bit, AC-3)

**Resolução da fotografia**

35 mm	DNG™	8368 x 5584 píxeis (46,7 MP)
	JPG	8368 x 5584 píxeis (46,7 MP) 6000 x 4000 píxeis (24 MP) 4272 x 2848 píxeis (12,2 MP)
	APS-C	5504 x 3664 píxeis (20,2 MP)
APS-C	DNG™	5504 x 3664 píxeis (20,2 MP)
	JPG	5504 x 3664 píxeis (20,2 MP) 3936 x 2624 píxeis (10,3 MP) 2736 x 1824 píxeis (5 MP)

**Tamanho do ficheiro**

DNG™: aprox. 84,4 MB

JPG: em função da resolução e do conteúdo da imagem

Vídeo: comprimento máx.: ilimitado, tamanho máx. do ficheiro: 96 GB

**Intensidade de cor**

DNG™: 14 Bit

JPG: 8 Bit

**Espectro de cor**

Fotografia: sRGB

Vídeo: Rec. 709/Rec. 2020 (HLG/L-Log)

**Modo de gravação vídeo**

Modo de vídeo: P - A - S - M

Modo Cine: M

**Resolução de vídeo**

Formato do sensor	Resolução	Gama de sensor
35 mm - 5K (4:3)	4992 x 3744	
35 mm - C4K (17:9)	4096 x 2160	8192 x 4320
35 mm - 4K (16:9)	3840 x 2160	7680 x 4320
35 mm - Full HD (16:9)	2790 x 1572	8368 x 4712
APS-C - C4K (17:9)	5504 x 2912	
APS-C - 4K (16:9)	5504 x 3096	
APS-C - Full HD (16:9)	2752 x 1548	2752 x 1548

**Taxa de fotograma de vídeo/taxa de bits**

MOV 5K						
29,97 fps	4:2:0 / 10 bit (SD & HDMI)	35 mm	H.265	Long GOP	200 Mbps	
25 fps	4:2:0 / 10 bit (SD & HDMI)	35 mm	H.265	Long GOP	200 Mbps	
23,98 fps	4:2:0 / 10 bit (SD & HDMI)	35 mm	H.265	Long GOP	200 Mbps	
MOV C4K						
59,94 fps	4:2:0 / 10 bit (SD)	4:2:2 / 10 bit (HDMI)	35 mm & APS-C	H.265	Long GOP	200 Mbps
59,94 fps	4:2:0 / 8 bit (SD)	4:2:2 / 10 bit (HDMI)	35 mm & APS-C	H.264	Long GOP	150 Mbps
50 fps	4:2:0 / 10 bit (SD)	4:2:2 / 10 bit (HDMI)	35 mm & APS-C	H.265	Long GOP	200 Mbps
50 fps	4:2:0 / 8 bit (SD)	4:2:2 / 10 bit (HDMI)	35 mm & APS-C	H.264	Long GOP	150 Mbps
48 fps	4:2:0 / 10 bit (SD)		35 mm & APS-C	H.265	Long GOP	200 Mbps
24 fps		4:2:2 / 10 bit (HDMI)				
47,95 fps	4:2:0 / 10 bit (SD)		35 mm & APS-C	H.265	Long GOP	200 Mbps
23,98 fps		4:2:2 / 10 bit (HDMI)				
29,97 fps	4:2:2 / 10 bit (SD & HDMI)		35 mm & APS-C	H.264	ALL-I	400 Mbps
29,97 fps	4:2:2 / 10 bit (SD & HDMI)		35 mm & APS-C	H.264	Long GOP	150 Mbps
25 fps	4:2:2 / 10 bit (SD & HDMI)		35 mm & APS-C	H.264	ALL-I	400 Mbps
25 fps	4:2:2 / 10 bit (SD & HDMI)		35 mm & APS-C	H.264	Long GOP	150 Mbps
24 fps	4:2:2 / 10 bit (SD & HDMI)		35 mm & APS-C	H.264	ALL-I	400 Mbps

24 fps	4:2:2 / 10 bit (SD & HDMI)		35 mm & APS-C	H.264	Long GOP	150 Mbps
23,98 fps	4:2:2 / 10 bit (SD & HDMI)		35 mm & APS-C	H.264	Long GOP	150 Mbps
MOV 4K						
59,94 fps	4:2:0 / 10 bit (SD)	4:2:2 / 10 bit (HDMI)	35 mm & APS-C	H.265	Long GOP	200 Mbps
59,94 fps	4:2:0 / 8 bit (SD)	4:2:2 / 10 bit (HDMI)	35 mm & APS-C	H.264	Long GOP	150 Mbps
50 fps	4:2:0 / 10 bit (SD)	4:2:2 / 10 bit (HDMI)	35 mm & APS-C	H.265	Long GOP	200 Mbps
50 fps	4:2:0 / 8 bit (SD)	4:2:2 / 10 bit (HDMI)	35 mm & APS-C	H.264	Long GOP	150 Mbps
48 fps	4:2:0 / 10 bit (SD)		35 mm & APS-C	H.265	Long GOP	200 Mbps
24 fps		4:2:2 / 10 bit (HDMI)				
47,95 fps	4:2:0 / 10 bit (SD)		35 mm & APS-C	H.265	Long GOP	200 Mbps
23,98 fps		4:2:2 / 10 bit (HDMI)				
29,97 fps	4:2:2 / 10 bit (SD & HDMI)		35 mm & APS-C	H.264	ALL-I	400 Mbps
29,97 fps	4:2:2 / 10 bit (SD & HDMI)		35 mm & APS-C	H.264	Long GOP	150 Mbps
25 fps	4:2:2 / 10 bit (SD & HDMI)		35 mm & APS-C	H.264	ALL-I	400 Mbps
25 fps	4:2:2 / 10 bit (SD & HDMI)		35 mm & APS-C	H.264	Long GOP	150 Mbps
24 fps	4:2:2 / 10 bit (SD & HDMI)		35 mm & APS-C	H.264	Long GOP	150 Mbps
23,98 fps	4:2:2 / 10 bit (SD & HDMI)		35 mm & APS-C	H.264	ALL-I	400 Mbps
23,98 fps	4:2:2 / 10 bit (SD & HDMI)		35 mm & APS-C	H.264	Long GOP	150 Mbps
MOV FHD						
119,88 fps	4:2:0 / 10 bit (SD)	4:2:2 / 10 bit (HDMI)	35 mm & APS-C	H.265	Long GOP	150 Mbps
100 fps	4:2:0 / 10 bit (SD)	4:2:2 / 10 bit (HDMI)	35 mm & APS-C	H.265	Long GOP	150 Mbps
59,94 fps	4:2:2 / 10 bit (SD & HDMI)		35 mm & APS-C	H.264	ALL-I	200 Mbps
50 fps	4:2:2 / 10 bit (SD & HDMI)		35 mm & APS-C	H.264	ALL-I	200 Mbps
29,97 fps	4:2:2 / 10 bit (SD & HDMI)		35 mm & APS-C	H.264	ALL-I	200 Mbps
25 fps	4:2:2 / 10 bit (SD & HDMI)		35 mm & APS-C	H.264	ALL-I	200 Mbps
23,98 fps	4:2:2 / 10 bit (SD & HDMI)		35 mm & APS-C	H.264	ALL-I	200 Mbps
MOV FHD Slow Motion						
180 fps	4:2:0 / 8 bit (SD & HDMI)		APS-C	H.264	Long GOP	20 Mbps
150 fps	4:2:0 / 8 bit (SD & HDMI)		APS-C	H.264	Long GOP	20 Mbps
120 fps	4:2:0 / 8 bit (SD & HDMI)		35 mm & APS-C	H.264	Long GOP	20 Mbps
100 fps	4:2:0 / 8 bit (SD & HDMI)		35 mm & APS-C	H.264	Long GOP	20 Mbps
MP4 4K						
59,94 fps	4:2:0 / 8 bit (SD & HDMI)		35 mm & APS-C	H.264	Long GOP	150 Mbps
59,94 fps	4:2:0 / 10 bit (SD & HDMI)		35 mm & APS-C	H.265	Long GOP	100 Mbps
50 fps	4:2:0 / 8 bit (SD & HDMI)		35 mm & APS-C	H.264	Long GOP	150 Mbps
50 fps	4:2:0 / 10 bit (SD & HDMI)		35 mm & APS-C	H.265	Long GOP	100 Mbps
29,97 fps	4:2:0 / 8 bit (SD & HDMI)		35 mm & APS-C	H.264	Long GOP	100 Mbps
25 fps	4:2:0 / 8 bit (SD & HDMI)		35 mm & APS-C	H.264	Long GOP	100 Mbps
23,98 fps	4:2:0 / 8 bit (SD & HDMI)		35 mm & APS-C	H.264	Long GOP	100 Mbps
MP4 FHD						
59,94 fps	4:2:0 / 8 bit (SD & HDMI)		35 mm & APS-C	H.264	Long GOP	28 Mbps
50 fps	4:2:0 / 8 bit (SD & HDMI)		35 mm & APS-C	H.264	Long GOP	28 Mbps
29,97 fps	4:2:0 / 8 bit (SD & HDMI)		35 mm & APS-C	H.264	Long GOP	20 Mbps
25 fps	4:2:0 / 8 bit (SD & HDMI)		35 mm & APS-C	H.264	Long GOP	20 Mbps
23,98 fps	4:2:0 / 8 bit (SD & HDMI)		35 mm & APS-C	H.264	Long GOP	24 Mbps

MP4 FHD Slow Motion						
180 fps	4:2:0 / 8 bit (SD & HDMI)	APS-C	H.264	Long GOP	20 Mbps	
150 fps	4:2:0 / 8 bit (SD & HDMI)	APS-C	H.264	Long GOP	20 Mbps	
120 fps	4:2:0 / 8 bit (SD & HDMI)	35 mm & APS-C	H.264	Long GOP	20 Mbps	
100 fps	4:2:0 / 8 bit (SD & HDMI)	35 mm & APS-C	H.264	Long GOP	20 Mbps	

## Vídeo Gamma

Rec. 709, L-Log Rec. 2020, HLG Rec. 2020

## VISOR/MONITOR

### Visor (EVF)

Resolução: 5 760 000 pontos (Dots), 120 fps, ampliação: 0,78x, relação de aspeto: 4:3, cobertura de imagem: 100 %, posição de saída da pupila: 21 mm, ajustável +2/-4 dpt, com sensor ocular para comutação automática entre visor e monitor, atraso temporal. 0,005 s

### Monitor

3,2" (luz de fundo LED) com revestimento anti-impressão digital e anti-arriscos, 2 100 000 pontos (Dots), Formato 3:2, operação tátil possível

### Visor superior

LCD monocromático transreflexivo altamente refletor de 1,28", 128 x 128 píxeis, ângulo de visão 120°; revestimento anti-impressão digital

## OBTURADOR

### Tipo do obturador

Obturador de plano focal controlado eletronicamente/Electronic Shutter

### Tempos de exposição

Obturador mec.: bulb, 30 min até 1/8000 s

Função de obturação eletr.: 60 s até 1/40000 s

Sincronização Flash: até 1/250 s

## Disparador

De dois níveis

(1.º nível: ativação da eletrónica da câmara incluindo autofocagem medição da exposição; 2.º nível: disparo)

## Disparador automático

Tempo de espera: 2 s ou 12 s

## Modo de captação

Single	
Continuous - Low Speed	3 fps
Continuous - Medium Speed	6 fps
Continuous - High Speed	10 fps sem AFc/AE/WB
Continuous - Very High Speed	20 fps com função de obturação eletr. sem AFc/AE/WB
Interval Shooting	
Exposure Bracketing	
Multi-Shot	Cria 2 DNGs: 1x 47 MP, 1x 187 MP 8 imagens são reunidas numa imagem de alta definição

## FOCAGEM

### Área de trabalho

30 cm até ∞

Com definição macro: a partir de 17 cm

### Modo de focagem

Automático ou manual

Com definição manual: função de lupa opcional (Auto Magnification) e marcação de bordas (Focus Peaking) disponíveis como assistente de focagem

### Sistema de autofocagem

Com base na medição de contraste e mapa de profundidade

### Modos de autofocagem

Intelligent AF (seleciona automaticamente AFs e AFc), AFs, AFc, definição AF armazenável, opção Touch AF

### Métodos de medição da autofocagem

Spot (deslizante), Field (deslizante e escalável), Multi-Field, Zone (deslizante), Face Detection, Tracking

Apenas em modo de vídeo: Follow Focus

**Campo de medição autofocagem**

225

**EXPOSIÇÃO****Medição da exposição**

TTL (Medição da exposição através da objetiva)

**Métodos de medição da exposição**

Spot, Center-Weighted, Highlight-Weighted, Multi-Field

**Modos de exposição**

Controle automático do programa (P)

Automatismo de prioridade às aberturas relativas (A): definição manual do diafragma

Automatismo com prioridade aos tempos de exposição (S): definição manual do tempo de exposição

Manual (M): definição manual do tempo de exposição e diafragma

**Compensação da exposição**

±3 EV em 1/3 de níveis EV ou 1/2 de níveis EV

**Bracketing da exposição automático**

3 ou 5 captações, graduações entre captações até 3 EV, em 1/3 de níveis EV ou 1/2 de níveis EV

Compensação da exposição complementar opcional: até ±3 EV

**Gama de sensibilidade ISO**

	Fotografia	Vídeo
Auto ISO	ISO 100 – ISO 50 000	ISO 100 – ISO 50 000
Manual	ISO 50 – ISO 50 000	ISO 50 – ISO 50 000

**Balanco de branco**

Automático (Auto), predefinições (Daylight 5200 K, Cloudy 6000 K, Shadow 7000 K, Tungsten 3200 K, HMI 5600 K, Fluorescent (warm) 4000 K, Fluorescent (cool) 4500 K, Flash 5400 K), medição manual (Graycard, Graycard Live View), definição manual da temperatura de cor (Color Temperature, 2000 K até 11500 K)

**CONTROLO DA EXPOSIÇÃO DO FLASH****Conexão da unidade de flash**

Sapata para flash

**Tempo de sincronização do Flash**

←: 1/250 s, podem ser usados tempos de exposição mais longos, se a velocidade de obturação cair abaixo do tempo de sincronização: com unidades de flash Leica compatíveis com HSS comutam automaticamente para o modo flash linear TTL

**Medição da exposição do Flash**

Por meio de medição pré-flash TTL ponderada ao centro com unidades de flash Leica (SF 26, SF 40, SF 58, SF 60, SF 64), ou unidades de flash compatíveis com o sistema, controlo remoto de flash SF C1

**Compensação da exposição do Flash**

SF 40: ±2 EV em 1/2 níveis EV

SF 60: ±2 EV em 1/3 níveis EV

**EQUIPAMENTO****Microfone**

Estéreo interno + conector jack macho estéreo de 3,5 mm para a entrada do microfone

**Altifalante**

Mono interno + conector jack estéreo de 3,5 mm para saída de auscultadores

**WLAN**

Função WLAN para conexão à aplicação “Leica FOTOS”. Disponível na Apple App Store™ ou no Google Play Store™. Em conformidade com Wi-Fi IEEE802.11b/g/n, 2,4 GHz, canal 1-11 (2412-2462 MHz) e Wi-Fi IEEE802.11ac, 2,4 GHz & 5 GHz, canal 39-48 (5180-5240 MHz), canal 52-64 (5260-5320 MHz), canal 100-140 (5500-5700 MHz) (protocolo WLAN Standard), método de encriptação: compatível com WLAN WPA™/WPA2™



**GPS**

Pode ser ativado através do aplicativo Leica FOTOS, não disponível em todos os lugares devido à legislação específica do país. Os dados são escritos no cabeçalho Exif dos ficheiros de captação.

**Bluetooth**

Bluetooth v4.2 (Bluetooth Low Energy (BLE)), 2402 até 2480 MHz

**Idiomas do menu**

Inglês, alemão, francês, italiano, espanhol, russo, japonês, chinês simplificado, chinês tradicional, coreano

**FONTE DE ALIMENTAÇÃO****Bateria (Leica BP-SCL4)**

Bateria de íões de lítio, tensão nominal 7,2 V (DC); capacidade 1860 mAh; tempo de carga: aproximadamente 140 min (após descarga profunda); Fabricante: Panasonic Energy (Wuxi) Co. Ltd., made in China  
Aprox. 450 captações (segundo a norma CIPA, com **Auto Power Off 10 s**), aprox. 1400 captações (segundo norma CIPA, ciclo de captação adaptado\*, com **Auto Power Off 5 s**)

**Fonte de alimentação USB**

Função de carregamento USB, quando em modo standby ou desligada  
Fonte de alimentação USB, se ligada

**Carregador (Leica BC-SCL4)**

Entrada: tensão AC 100-240 V, 50/60 Hz, 0,25 A, comutação automática;  
Saída: tensão DC 8,4 V, 0,85 A; Fabricante: Salom Electric (Xiamen) Co., Ltd., fabricado na China

\*Alternadamente: ligar, todos os 3 s uma captação, após 10 captações desligamento, 5 min de tempo de espera; ligar, todos os 3 s uma captação, após 50 captações desligamento, 5 min de tempo de espera



QuickTime



## LEICA CUSTOMER CARE

Para a manutenção do seu equipamento Leica, bem como o aconselhamento sobre todos os produtos Leica e a sua encomenda, o Customer Care da Leica Camera AG está à sua disposição. Em caso de reparações ou danos, pode também contactar o Customer Care ou diretamente o serviço de reparação da representação Leica no seu país.

### LEICA ALEMANHA

#### Leica Camera AG

Leica Customer Care  
Am Leitz-Park 5  
35578 Wetzlar  
Alemanha

**Telefone:** +49 6441 2080-189

**Fax:** +49 6441 2080-339

**E-Mail:** [customer.care@leica-camera.com](mailto:customer.care@leica-camera.com)

<https://leica-camera.com>

### A REPRESENTAÇÃO NO SEU PAÍS

Encontrará o Customer Care competente para a sua área de residência na nossa página de Internet:

<https://leica-camera.com/en-int/contact>

## ACADEMIA LEICA

Pode encontrar o nosso programa completo de seminários com muitos workshops interessantes sobre o tema fotografia em:

<https://leica-camera.com/en-int/leica-akademie>