



LEICA M11 MONOCHROM

Návod k obsluze



ÚVOD

Vážený zákazníku,
přejeme Vám mnoho šťastných chvil při fotografování s novým fotoaparátem Leica M11 Monochrom. Abyste mohli využít celou paletu funkcí fotoaparátu, přečtěte si důkladně tento návod k obsluze. Veškeré informace o fotoaparátu Leica M11 Monochrom naleznete kdykoliv na webových stránkách <https://leica-camera.com>.

Vaše Leica Camera AG

OBSAH BALENÍ

Před prvním použitím vašeho fotoaparátu zkontrolujte veškeré příslušenství a přesvědčte se, že nic nechybí*.

- Leica M11 Monochrom
- Bajonetový kryt fotoaparátu
- Lithium-iontová (Li-Ion) baterie Leica BP-SCL7
- Nabíječka Leica BC-SCL7, včet. napájecí jednotky a USB-kabelu
- „Leica FOTOS Cable“
- Nosný popruh
- CE-příloha
- Pouzdro na šňůrku pro baterii, nabíječku a kabel
- Stručný návod k obsluze
- Certifikát o přezkoušení
- Registrační karta

* Změny konstrukce a provedení jsou vyhrazeny.

NÁHRADNÍ DÍLY/PŘÍSLUŠENSTVÍ

Podrobnosti k aktuálnímu, rozsáhlému sortimentu náhradních dílů a dalšího příslušenství pro Váš fotoaparát naleznete v Leica Customer Care nebo prostřednictvím webových stránek Leica Camera AG:

<https://leica-camera.com/en-int/photography/accessories>

Smí se používat jen v kombinaci s produkty značky Leica Camera (baterie, nabíječka, zástrčka, napájecí kabel atd.), které jsou uvedeny v tomto návodu. Části tohoto příslušenství použijte zásadně v kombinaci s tímto produktem. Příslušenství jiných výrobců může způsobit chybné funkce fotoaparátu resp. způsobit jeho poškození.

Důležité

Všechny odkazy na „EVF“ nebo „elektronický hledáček“ v tomto návodu se vztahují na „Leica Visoflex 2“, který je k dispozici jako příslušenství.

Použití staršího modelu „Leica Visoflex“ s fotoaparátem Leica M11 Monochrom může v nejhorším případě vést k nenapravitelným škodám fotoaparátu a/nebo přístroje Visoflex. V případě pochybností se obraťte na zákaznickou službu Leica Customer Care.

Před prvním použitím tohoto produktu si prosím důkladně přečtěte „Právní upozornění“, „Bezpečnostní pokyny“ a „Obecné pokyny“. Jedině tak zabráníte případnému poškození výrobku nebo zranění osob a předejdete rizikům.



UPOZORNĚNÍ NA AUTORSKÁ PRÁVA

- Dbejte prosím na ochranu autorských práv. Při pořízení snímků medií, které byly zveřejněny již někým jiným, např. CD nebo jiný otištěný nebo zaslaný materiál a jejich následné zveřejnění, může dojít k porušení ochrany autorských práv. To se vztahuje také na veškerý dodaný software.
- Označení „SD“, „SDHC“, „SDXC“ a „microSDHC“ a s nimi spojená loga jsou registrované ochranné známky společnosti SD-3C, LLC.

PRÁVNÍ UPOZORNĚNÍ K TOMUTO NÁVODU K OBSLUZE

AUTORSKÁ PRÁVA

Všechna práva vyhrazena.

Na všechny texty, obrázky a grafiku se vztahují autorská práva a další zákony na ochranu duševního vlastnictví. Nesmí se kopírovat, upravovat ani používat ke komerčním účelům nebo k šíření.

TECHNICKÉ ÚDAJE

Po redakční uzávěrce může dojít ke změnám produktů a služeb. Výrobce si vyhrazuje právo na změny konstrukce nebo tvaru, barevné odchylky a změny rozsahu dodávky nebo plnění v průběhu dodací lhůty, pokud jsou tyto změny nebo odchylky pro zákazníka přiměřené s ohledem na zájmy společnosti Leica Camera AG. V tomto ohledu si společnost Leica Camera AG vyhrazuje právo na změny, jakož i právo na omyly. Obrázky mohou obsahovat také příslušenství, speciální vybavení nebo jiné položky, které nejsou součástí standardního rozsahu dodávky nebo služeb. Jednotlivé stránky mohou obsahovat i typy a služby, které se v jednotlivých zemích nenabízí.

ZNAČKY A LOGA

Značky a loga použítá v tomto dokumentu jsou chráněné obchodní značky. Bez předchozího souhlasu společnosti Leica Camera AG není dovoleno tyto chráněné značky a loga používat.

LICENČNÍ PRÁVA

Společnost Leica Camera AG vám ráda nabídne inovativní a informativní dokumentaci. Vzhledem k tvůrčímu designu však berte na vědomí, že společnost Leica Camera AG musí chránit své duševní vlastnictví, včetně patentů, ochranných známek a autorských práv, a že tato dokumentace neposkytuje žádnou licenci na duševní vlastnictví společnosti Leica Camera AG.

REGULATORNÍ INFORMACE

Datum výroby Vámi zakoupeného fotoaparátu najdete na štítku záruční kartičky, resp. na obalu kartónu.

Notace je rok/měsíc/den.

SCHVÁLENÍ PRO KONKRÉTNÍ ZEMĚ

V nabídce fotoaparátu najdete schválení pro konkrétní zemi, která se vztahují na tento přístroj.

- ▶ V hlavní nabídce zvolte [Camera Information](#)
- ▶ Zvolte [Regulatory Information](#)

INFORMACE O LICENCI

V nabídce fotoaparátu najdete specifické informace o licenci pro tento přístroj.

- ▶ V hlavní nabídce zvolte [Camera Information](#)
- ▶ Zvolte [License Information](#)

OZNAČENÍ CE

Označení CE na našich produktech dokládá, že výrobek byl posouzen dle daných platných pravidel a splňuje legislativní požadavky Evropské Unie.

Česky

Prohlášení o shodě (ES)

„Leica Camera AG“ tímto prohlašuje, že tento produkt splňuje základní požadavky a další odpovídající předpisy směrnice 2014/53/EU.

Zákazníci si mohou příslušnou kopii dokumentu ES k našim produktům s rádiovým systémem stáhnout na našem ES serveru na stránkách:

www.cert.leica-camera.com

V případě dalších dotazů se obraťte na suport Leica Camera AG: Am Leitz-Park 5, 35578 Wetzlar, Německo

V závislosti na produktu (viz technické údaje)

Typ	frekvenční pásmo (střední frekvence)	maximální výkonost (dBm E.I.R.P.)
WLAN	2412-2462 /5180-5240 MHz / 5260-5320 /5500-5700 MHz 5735-5825 MHz	20
Bluetooth® Wireless Technology	2402-2480 MHz	20

LIKVIDACE ELEKTRICKÝCH AELEKTRONICKÝCH PŘÍSTROJŮ

(Platí v zemích Evropské Unie a v zemích, které se řídí pravidly pro třídění odpadu.)



Tento produkt obsahuje elektrické a/nebo elektronické části. Z tohoto důvodu Vás prosíme, abyste jej nevhazovali do běžných popelnic komunálního odpadu. Můžete jej odevzdat u prodejce, u kterého jste tento produkt zakoupili nebo ve sběrném dvoře jako elektroodpad. Obě možnosti jsou zdarma. Obsahuje-li produkt baterie, vyjměte je. Nepotřebné baterie odevzdejte k recyklaci na příslušné sběrné místo.

Podrobné informace o recyklaci tohoto výrobku nebo baterií vám poskytne místní Obecní úřad, sběrný dvůr nebo prodejce, u kterého byl tento produkt zakoupen.

DŮLEŽITÁ UPOZORNĚNÍ K POUŽITÍ WLAN/ BLUETOOTH®

- Při použití zařízení nebo počítačových systémů, které vyžadují spolehlivější ochranu než WLAN zařízení, je nutné zajistit taková opatření, při kterých nedojde k narušení použitého systému.
- Společnost Leica Camera AG nepřijímá odpovědnost za škody vzniklé použitím fotoaparátu jiným způsobem, než jako zařízení WLAN.
- Předpokládáme, že se funkce WLAN bude používat v zemích, ve kterých je tento fotoaparát prodáván. Při použití v jiných zemích, než v těch, ve kterých je fotoaparát prodáván, existuje riziko porušení podmínek pro přenos a komunikaci dat. Za takové jednání společnost Leica Camera AG odmítá odpovědnost.
- Mějte na zřeteli, že data přenášená bezdrátově mohou být čtena nebo odposlouchána třetí osobou. Důrazně doporučujeme v bezdrátovém přístupovém bodě aktivovat šifrování k zajištění bezpečnosti přenášených informací.
- Nepoužívejte fotoaparát v místech, kde jsou magnetická pole, statické výboje nebo jiná rušení, jako např. v blízkosti mikrovlnné trouby. Jinak se bezdrátový signál nemusí dostat až k fotoaparátu.
- Při použití fotoaparátu v blízkosti zařízení, jakými jsou mikrovlnné trouby nebo bezdrátové telefony používající rádiovou frekvenci 2,4 GHz, může být negativně ovlivněn výkon obou zařízení.
- Nepřipojujte se k bezdrátovým sítím, ke kterým nemáte uživatelské povolení.
- Při aktivaci funkce WLAN začne zařízení hledat bezdrátové sítě automaticky. V takovém případě mohou být zobrazeny i sítě (SSID: skládá se ze jména sloužícího k identifikaci sítě pomocí připojení WLAN), ke kterým nemáte uživatelské povolení. Nezkoušejte se k takové síti připojit, jelikož by se jednalo o nepovolený a nelegální postup.
- V letadle doporučujeme vypnout funkci WLAN.

- Používání rádiového frekvenčního pásma WLAN od 5150 MHz do 5350 MHz je povoleno pouze v uzavřených místnostech.
- K určitým funkcím Leica FOTOS si prosím přečtěte upozornění na str. 150.

DŮLEŽITÉ POKYNY K POUŽÍVÁNÍ „LEICA FOTOS CABLE“

- Použití značky „Made for Apple“ znamená, že příslušenství bylo navrženo speciálně pro připojení k produktu (produktům) Apple uvedenému ve značce. Je certifikován výrobcem a splňuje výkonostní standardy společnosti Apple. Společnost Apple neodpovídá za provoz tohoto zařízení ani za jeho shodu s bezpečnostními a regulačními normami.
- Upozorňujeme, že použití tohoto příslušenství s produktem Apple může ovlivnit výkon vysílače.

OBECNĚ

- Fotoaparát nepoužívejte v přímé blízkosti přístrojů se silným magnetickým polem tak jako s elektrostatickým nebo elektromagnetickým polem (jako jsou např. indukční plotny, mikrovlnné trouby, televizní nebo počítačové obrazovky, herní konzole, mobilní telefony, rádiové zařízení). Jejich elektromagnetické pole mohou rušit obrazový záznam.
- Silná magnetická pole, např. reproduktorů nebo velkých elektromotorů, mohou vést k poškození uložených dat nebo narušit kvalitu snímků.
- Pokud dojde k selhání fotoaparátu z důvodu vlivu elektromagnetických polí, vyjměte krátce baterii a posléze fotoaparát znovu zapněte.
- Nepoužívejte fotoaparát v těsné blízkosti rádiových vysílačů nebo vedení vysokého napětí. I jejich elektromagnetické pole mohou rušit obrazový záznam.
- Drobné části fotoaparátu, jako je např. krytka sáněk, uchovávejte zásadně tímto způsobem:
 - mimo dosah dětí
 - na místě bezpečném před ztrátou nebo krádeží
- Moderní elektronické prvky reagují citlivě na elektrostatický výboj. Jelikož je možné jednoduše získat náboj více než 10 000 voltů, například chůzí po syntetickém koberci, může při dotyku fotoaparátu dojít k výboji, obzvláště tehdy, když je umístěn na vodivé ploše. Pokud se dotknete pouze krytu fotoaparátu, je tento výboj pro elektroniku zcela neškodný. Nicméně se z bezpečnostních důvodů, i přes zabudované bezpečnostní obvody, nedotýkejte vnějších kontaktů, které jsou například zabudované v sánkách fotoaparátu.

- Dbejte na to, aby snímač pro rozpoznání typu objektivu v bajonetu nebyl špinavý nebo poškrábaný. Zároveň dbejte na to, aby se nikde neusadila zrnka písku nebo podobné částice, které by mohly poškrábat bajonet. Čistěte tuto součástku výhradně na sucho (u systémových fotoaparátů).
- K případnému čištění kontaktů nepoužívejte hadřík z optických mikrovláken (syntetiku), použijte raději bavlněnou nebo Iněnou tkaninu. Před dotykem kontaktů, zajistěte uzemnění elektrostatického náboje úmyslným dotykem topení nebo vodní trubky (uzemněného vodivého materiálu). Tak máte jistotu, že nedojde k výboji. Vyvarujte se znečištění nebo oxidaci kontaktů uložením fotoaparátu na suchém místě s nasazenou krytkou objektivu a krytkou pro sánky a hledáček (u systémových fotoaparátů).
- Používejte pouze doporučené příslušenství pro tento model fotoaparátu k zabránění poruchy, zkratu nebo úrazu elektrickým proudem.
- Nepokoušejte se odstranit části pouzdra (kryty). Kvalifikované opravy se mohou provádět pouze na autorizovaných servisních místech.
- Chraňte fotoaparát před kontaktem s insekticidním sprejem a jinými agresivními sloučeninami. K čištění se nesmí používat lakový benzín (čisticí rozpouštědlo), ředidlo ani alkohol. Některé chemikálie a tekutiny mohou poškodit kryt fotoaparátu resp. jeho povrchovou úpravu.
- Jelikož pryže a plasty někdy vypouštějí agresivní sloučeniny, neměly by zůstat po delší dobu v kontaktu s fotoaparátem.
- Zajistěte, aby se do fotoaparátu nedostal písek, prach nebo voda, např. když sněží, prší nebo na pláži. Dbejte zvláštní pozornosti při výměně objektivů (u systémových fotoaparátů), ale i při zasunutí či vyjmutí paměťové karty nebo baterie. Písek a prach mohou poškodit jak fotoaparát, objektivy, paměťovou kartu, ale také baterii. Vlhkost může vést k poruchám nebo dokonce trvalému poškození fotoaparátu a paměťové karty.

OBJEKTIV

- Když na objektiv dopadají zeředu sluneční paprsky, chová se jako lupa. Z tohoto důvodu nesmí být fotoaparát vystavován silnému slunečnímu záření.
- Nasazení krytu objektivu a uchovávání fotoaparátu ve stínu (v nejlepším případě v pouzdře/brašně) pomáhají zamezit poškození vnitřku fotoaparátu.

BATERIE

- Neoprávněné užívání baterií nebo typy, které námi nebyly stanoveny, by mohlo za určitých okolností vést k explozi!
- Nevystavujte baterie po delší dobu slunečnímu záření, vysokým teplotám, vlhku nebo mokru. Stejně tak neuchovávejte baterie v mikrovlnné troubě nebo ve vysokotlaké nádobě - hrozí nebezpečí ohně nebo exploze!
- Vlhké nebo mokré baterie se v žádném případě nesmí nabíjet nebo vkládat do fotoaparátu!
- Baterie disponuje jisticím ventilem, který při vzniklém přetlaku (např. jako důsledek nesprávného zacházení) toto dění kontroluje a upravuje. Vypouklou baterii neprodleně odstraňte. Nebezpečí exploze!
- Udržujte kontakty baterie vždy čisté a volně přístupné. Lithium-iontové baterie sice disponují ochranou proti zkratu, přesto byste měli chránit kontakty před kovovými předměty, jakými jsou kancelářské svorky nebo šperky. Zkratovaná baterie se může přehřát a způsobit závažné popáleniny.
- Pokud baterie spadne na zem, hned poté zkontrolujte, zda není poškozen její obal a kontakty. Vložení poškozené baterie může poškodit i samotný fotoaparát.
- Pokud baterie zapáchá, změní barvu, zdeformuje se, přehřeje se nebo pokud z ní vyteče jakákoliv kapalina, ihned ji vyjměte z foto-

aparátu nebo nabíječky a nahraďte ji novou baterií. Další použití takovéto baterie by mohlo vést k nebezpečí přehřátí, požáru a/ nebo výbuchu!

- V žádném případě nevhazujte baterie do ohně, hrozí nebezpečí výbuchu.
- Pokud vyteče kapalina nebo pokud ucítíte, že se něco pálí, odstraňte baterii mimo tepelné zdroje. Vytékající tekutina se může vznítit!
- Použití jiných nabíječek, neschválených společností Leica Camera AG, může způsobit poškození baterií a v extrémních případech i vážná nebo životu nebezpečná zranění.
- Dbejte na to, aby použitá zásuvka byla volně přístupná.
- Baterie a nabíječka se nesmí otevírat. Veškeré opravy smí provádět jedině autorizované opravny.
- Dbejte na to, aby se baterie nedostaly do rukou dětí. V případě spolknutí baterie může dojít k udušení.

PRVNÍ POMOC

- Přejde-li kapalina z baterie do kontaktu s očima, hrozí nebezpečí oslepnutí. V takovém případě okamžitě důkladně vypláchněte oči čistou vodou. Nedotýkejte se očí a netřete si je. Neprodleně se obraťte na lékařskou pomoc.
- Dostane-li se kapalina na povrch kůže nebo na oblečení, hrozí nebezpečí poranění. V takovém případě takto postižené místo opláchněte čistou vodou.

NABÍJEČKA

- Použití nabíječky v blízkosti rozhlasových přijímačů může vést k rušení jejich příjmu. Zajistěte mezi těmito přístroji vzdálenost nejméně 1 m.

- Při použití nabíječky se mohou ozývat zvuky („cvrčení“) – to je normální a není na závadu.
- Pokud nabíječku nepoužíváte, odpojte ji od sítě. I bez vložené baterie totiž spotřebovává elektřinu (velmi malé množství).
- Vždy zajistěte čistotu kontaktů nabíječky a nikdy je nezkratujte.

PAMĚŤOVÁ KARTA

- Během ukládání snímku na paměťovou kartu nebo během jeho přenosu se paměťová karta nesmí vyjmout z fotoaparátu. Fotoaparát také nesmí být během tohoto procesu vypnut nebo vystaven jakýmkoliv otřesům.
- Dokud svítí kontrolka LED, která upozorňuje na proces ukládání dat fotoaparátu, nesmíte otevřít záklopkou a vyjmout ani paměťovou kartu ani baterii. V takovém případě by mohlo dojít jak ke ztrátě dat na kartě, tak i k chybám ve funkcích fotoaparátu.
- Chraňte paměťové karty před pádem a neohýbejte je, protože by mohlo dojít k jejich poškození a na nich uložená data by mohla být nenávratně ztracena.
- Nedotýkejte se kontaktů na zadní straně paměťové karty a chraňte ji před nečistotami, prachem a vlhkostí.
- Dbejte na to, aby byly paměťové karty mimo dosah dětí. Mohlo by dojít k jejich vdechnutí nebo spolknutí, v takovém případě hrozí nebezpečí udušení.

SNÍMAČ

- Kosmické záření (např. při letu) může zavinit vady pixelů.

NOSNÝ POPRUH

- Nosné popruhy jsou zpravidla vyrobeny z obzvlášť pružného materiálu. Z tohoto důvodu je nenechávejte v dosahu dětí. Nejsou

určeny na hraní a z důvodu možného uškrcení představují pro děti jisté riziko.

- Nosné popruhy užívejte jen jako popruhy pro fotoaparát resp. pro dalekohled. Použití pro jiné účely skýtá nebezpečí úrazu a může vést k poškození nosného popruhu.
- Nosné popruhy by neměly být nošeny na fotoaparátech resp. dalekohledech během sportovních aktivit. V takových případech hrozí nebezpečí zamotání (např. při lezení po skalách a podobných sportovních aktivitách).

STATIV

- Přezkoušejte při použití stativu jeho stabilitu. Fotoaparát otáčejte tak, že budete pohybovat stativem a ne se samotným fotoaparátem. Při použití stativu dbejte také na to, aby závit na stativu nebyl příliš utažen resp. přetažen nebo podobně. Vyvarujte se transportu fotoaparátu s nasazeným stativem. Mohly byste poranit sebe nebo jiné osoby nebo poškodit fotoaparát.

BLESK

- Použití externích blesků, které nejsou kompatibilní s fotoaparátem Leica M11 Monochrom, může vést v nejhrošším případě k nenapravitelnému poškození fotoaparátu a/nebo externího blesku.

OBECNÉ POKYNY

Více informací o potřebných opatřeních při výskytu problémů se dozvíte v kapitole „Údržba/Skladování“.

FOTOAPARÁT/OBJEKTIV (u systémových fotoaparátů)

- Poznamenejte si sériové číslo svého fotoaparátu a objektivů. Tato čísla jsou velice důležitá v případě ztráty.
- Sériové číslo fotoaparátu je v závislosti na modelu vyryto na sáčkách nebo na spodní straně fotoaparátu.
- V rámci ochrany vnitřku fotoaparátu před prachem atd. je nutné dbát na to, aby byl na fotoaparátu vždy nasazen buď objektiv nebo bajonetový kryt.
- Z toho samého důvodu by měla výměna objektivů probíhat pokud možno rychle a v bezprašném prostředí.
- Bajonetový kryt fotoaparátu nebo zadní kryt objektivu by se neměly nosit v kapse, protože přitahují prach, který se při nasazení na fotoaparát může dostat do jeho vnitřku.

DISPLEJ

- Je-li fotoaparát vystaven velkým teplotním rozdílům, může se na displeji vytvořit kondenzát. Otřete jej opatrně jemným, suchým hadříkem.
- Je-li fotoaparát při zapnutí velmi chladný, je obraz na displeji zpočátku o něco tmavší než obvykle. V okamžiku, kdy se displej o něco zahřeje, dosáhne svého obvyklého jasu.

BATERIE

- Baterii lze nabíjet pouze v určitém teplotním rozmezí. Podrobnosti o provozních podmínkách naleznete v kapitole „Technické údaje“ (viz str. 182).
- Lithium-iontové baterie je možné nabíjet kdykoliv a to zcela nezávisle na stavu nabití. Je-li baterie na začátku nabíjení vybitá jen částečně, bude doba pro její celkové nabití o to kratší.
- Z tovární výroby jsou baterie nabitě jen z části, proto je při prvním použití doporučujeme kompletně dobít.
- Nová baterie dosáhne své celkové kapacity až po 2–3 kompletních dobítech a poté, co byla – provozem fotoaparátu – zcela vybita. Takový postup vybití by se měl opakovat po cca 25ti cyklech.
- Během nabíjení dojde k ohřátí jak baterie, tak i nabíječky. To je normální a není na závadu.
- Jestliže začnou po zapnutí nabíjení blikat obě světelné diody (> 2 Hz), znamená to, že došlo k chybě při procesu nabíjení (např. z důvodu překročení doby nabíjení, napětí nebo teploty nejsou v rámci standardu nebo se jedná o zkrat). V takovém případě odpojte nabíječku ze zásuvky a vyjměte baterii. Přesvědčte se, zda jsou splněny výše uvedené teplotní podmínky a začněte znovu nabíjet. Jestliže problém přetrvává, obraťte se prosím na prodejce, na zástupce Leica ve Vaší zemi nebo na Leica Camera AG.
- Dobíjecí lithium-iontové baterie vyrábí proud pomocí vnitřních chemických reakcí. Tyto reakce jsou také ovlivněny okolní teplotou a vlhkostí. Velmi vysoké nebo velmi nízké teplotní podmínky (např. v odstaveném autě v letním resp. zimním období) mohou snížit dobu provozu a životnost baterií.
- Výměnná baterie zásobuje tu záložní, která je pevně zabudována ve fotoaparátu. Díky tomu je možné uchování nastavení času a data po dobu několika týdnů. Je-li tato záložní baterie vybitá, je nutné ji dobít vložením nabitě baterie. Dojde-li k současnému vybití baterií, musí se čas a datum znovu nastavit.

- Při použití vybijejících se baterií resp. starých baterií se na fotoaparátu objeví varování, přičemž budou jeho funkce omezeny nebo dokonce zcela zablokovány.
- Jestliže fotoaparát delší dobu nepoužíváte, vyjměte z něj baterii. K tomu je nutné vypnout fotoaparát pomocí hlavního vypínače. V opačném případě by mohlo dojít k tomu, že se baterie po několika týdnech vybijí úplně. Fotoaparát totiž potřebuje minimální energii pro zachování všech vašich nastavení.
- Poškozené baterie odevzdejte ve sběrném dvoře, jen tak je možné zajistit správnou recyklaci.
- Datum výroby je uveden přímo na baterii. Notace je týden/rok.

PAMĚŤOVÁ KARTA

- Rozsah dostupných SD/SDHC/SDXC karet na trhu je příliš široký, než aby je mohla Leica Camera AG všechny otestovat z hlediska kompatibility a kvality. K poškození fotoaparátu či paměťové karty by nemělo dojít. Protože ale některé „neznačkové“ karty nespĺňujú normy SD/SDHC/SDXC, nemůže společnost Leica Camera AG převzít zodpovědnost za jejich správné fungování.
- Doporučujeme občas paměťové karty formátovat, jelikož fragmentace, ke které dochází během mazání, může blokovat kapacitu paměti.
- Paměťové karty, které jste již používali s tímto fotoaparátem, většinou nepotřebují formátovat (inicializovat). Vložíte-li ale do fotoaparátu paměťovou kartu, která ještě nebyla zformátovaná nebo proces formátování proběhl na jiném zařízení (jako např. na počítači), musí být zformátována.
- Doporučujeme zálohovat data na počítači, jelikož elektromagnetická pole, statická elektřina nebo jakékoliv vady fotoaparátu a paměťové karty mohou vést k nenapravitelným škodám či ztrátě dat.
- SD, SDHC, a SDXC paměťové karty jsou vybavené ochranou pojistkou proti zápisu, která zabrání nahodilému přepsání dat. Posuv-

ník pojistky se nachází na straně karty bez úkosu. Veškerá data na kartě jsou chráněná proti zápisu pokud posuvník nastavíte do spodní polohy označené LOCK.

- Během formátování paměťové karty se veškerá uložená data ztratí. Ochrana proti smazání nastavená na jednotlivých snímcích nezabrání jejich smazání při formátování.

SNÍMAČ

- Jsou-li na krycím sklíčku snímače prach nebo jiné nečistoty, může se stát, že se na snímcích objeví menší nebo větší tmavé tečky nebo skvrny (u systémových fotoaparátů). Chcete-li nechat vyčistit snímač svého fotoaparátu, je možné fotoaparát zaslat na Leica Customer Care (viz str. 184). Tato služba však není součástí záruční služby a vztahuje se na ní poplatek.

DATA

- Všechna data, včetně osobních údajů, se mohou změnit nebo smazat díky chybným uživatelským postupům i omylem, vlivem statického výboje, nehod, poruch a jiných nedopatření.
- Berte v potaz, že Leica Camera AG nepřijímá právní zodpovědnost za přímé nebo následné škody z důvodu manipulace nebo zničení dat a osobních údajů.



AKTUALIZACE FIRMWARU

Společnost Leica neustále pracuje na vývoji a optimalizaci fotoaparátu Leica M11 Monochrom. Jelikož je mnoho funkcí fotoaparátu zcela ovládáno softwarem, lze tuto úpravu a rozšíření funkčního rozsahu na vašem fotoaparátu nainstalovat dodatečně. Z tohoto důvodu provádí Leica v nepravidelných intervalech takzvané aktualizace firmwaru. Fotoaparáty jsou vždy již z továrny vybavené nejnovějším firmwarem. Nový firmware si ale můžete také stáhnout na našem webu a přenést jej do fotoaparátu.

Pokud si svůj fotoaparát zaregistrujete na domovské stránce Leica Camera, budete dostávat informační bulletin, který vás bude informovat o nově dostupných aktualizacích firmwaru.

Další informace o registraci a aktualizaci firmwaru pro váš fotoaparát Leica M11 Monochrom, stejně jako popř. změny a dodatky provedení v návodu k obsluze, najdete jak v části určené ke stažení, tak v „zákaznické části“ Leica Camera AG na: <https://club.leica-camera.com>

ZÁRUKA

Kromě zákonné záruční lhůty poskytovanou vašim prodejcem získáte také produktovou záruku Leica Camera AG, platnou od datumu zakoupení u autorizovaného prodejce Leica. Dosud byly podmínky záruky přikládány do balení produktu. Díky nové službě zákazníkům jsou nyní k dispozici výhradně online. To má výhodu, že máte kdykoliv přístup k podmínkám záruky vašeho produktu. To se vztahuje pouze na produkty, ke kterým není přiložena listina o podmínkách záruky. U produktů s přiloženou záruční listinou platí výhradně podmínky záruky v ní stanovené. Pro více informací ohledně rozsahu záruky, služeb a omezení, navštivte prosím stránku: <https://warranty.leica-camera.com>

ÚVOD	2
OBSAH BALENÍ.....	2
NÁHRADNÍ DÍLY/PŘÍSLUŠENSTVÍ.....	3
PRÁVNÍ UPOZORNĚNÍ.....	4
BEZPEČNOSTNÍ POKYNY	8
OBECNÉ POKYNY.....	12
ZÁRUKA.....	15
OBSAH.....	16
POPIS JEDNOTLIVÝCH ČÁSTÍ.....	20
ZOBRAZENÍ.....	24
HLEDÁČEK.....	24
DISPLEJ.....	25
ZOBRAZENÍ STAVU NABÍTÍ NA DISPLEJI.....	27
PŘÍPRAVY.....	28
PŘIPEVNĚNÍ NOSNÉHO POPRUHU.....	28
PŘÍPRAVA NABÍJEČKY.....	28
NABÍJENÍ BATERIE	29
NABÍJENÍ PŘES USB.....	30
VLOŽENÍ/VYJMUTÍ BATERIE	30
VLOŽENÍ/VYJMUTÍ PAMĚŤOVÉ KARTY	31
OBJEKTIV	33
POUŽITELNÉ OBJEKTIVY	33
OMEZENĚ POUŽITELNÉ OBJEKTIVY.....	34
NEPOUŽITELNÉ OBJEKTIVY.....	34
VÝMĚNA OBJEKTIVU.....	35

LENS DETECTION	38
POUŽITÍ LEICA M OBJEKTIVU S 6-BITOVÝM KÓDOVÁNÍM	38
POUŽITÍ LEICA M OBJEKTIVU BEZ 6-BITOVÉHO KÓDOVÁNÍ.....	38
POUŽITÍ LEICA R OBJEKTIVU.....	39
DEAKTIVACE LENS DETECTION.....	39
DIOPTRICKÁ KOMPENZACE.....	40
OVLÁDÁNÍ FOTOAPARÁTU.....	42
OVLÁDACÍ PRVKY.....	42
HLAVNÍ SPÍNAČ.....	42
SPOUŠŤ	43
SEŘIZOVACÍ KOLEČKO DOBY EXPOZICE	44
REGULAČNÍ KOLEČKO ISO	44
PALCOVÝ OTOČNÝ VOLIČ.....	45
VOLÍCÍ TLAČÍTKO/PROSTŘEDNÍ TLAČÍTKO.....	45
PLAY-TLAČÍTKO/MENU-TLAČÍTKO.....	46
DISPLEJ.....	46
FUNKČNÍ TLAČÍTKA	47
DISPLEJ (TOUCH SCREEN).....	48
OVLÁDÁNÍ NABÍDKY.....	49
OVLÁDACÍ PRVKY.....	49
OBLASTI NABÍDKY.....	49
STAVOVÁ OBRAZOVKA.....	51
HLAVNÍ NABÍDKA	53
NAVIGACE V NABÍDCE	54
PODNABÍDKY.....	56
KLÁVESNICE/NUMERICKÁ KLÁVESNICE.....	56
SLOUPCOVÁ NABÍDKA	57
STUPNICOVÁ NABÍDKA	57
NABÍDKA DATUM/ČAS	58
KOMBINOVANÁ NABÍDKA.....	58
INDIVIDUÁLNÍ OBSLUHA	59
NABÍDKA OBLÍBĚNÉ.....	59
SPRÁVA NABÍDKY OBLÍBĚNÉ.....	59

PŘÍMÝ PŘÍSTUP K FUNKCÍM NABÍDKY.....	60	TÓNOVÁNÍ.....	75
ZMĚNA PŘÍŘAZENÍ.....	60	VLASTNOSTI OBRAZU	75
VYVOLÁNÍ PŘÍŘAZENÝCH FUNKCÍ NABÍDKY.....	60	PŘÍZPŮSOBENÍ VLASTNOSTÍ OBRAZU.....	76
OBSAZENÍ PALCOVÉHO OTOČNÉHO VOLIČE	61	AUTOMATICKÁ OPTIMALIZACE	76
UŽIVATELSKÉ PROFILY.....	61	POTLAČENÍ ŠUMU.....	76
ZÁKLADNÍ NASTAVENÍ FOTOAPARÁTU	64	POTLAČENÍ ŠUMU PŘI DLOUHÉ EXPOZICI.....	76
JAZYK MENU	64	POTLAČENÍ ŠUMU PRO SNÍMKY JPG.....	77
DATUM/ČAS	64	SPRÁVA DAT	78
VYUŽITÍ NASTAVENÍ Z MOBILNÍHO ZAŘÍZENÍ.....	64	MOŽNOSTI ULOŽENÍ.....	78
PROVEDENÍ RUČNÍHO NASTAVENÍ.....	64	ZÁLOHOVÁNÍ SOUBORŮ.....	79
ÚSPORNÝ REŽIM (REŽIM STANDBY)	65	MÍSTA PRO UKLÁDÁNÍ FORMÁTŮ.....	79
FOTOAPARÁT STAND-BY.....	65	STRUKTURA DAT.....	80
DISPLEJ STAND-BY.....	65	ZMĚNA NÁZVU SOUBORU.....	81
STAVOVÁ LED	66	VYTVOŘENÍ NOVÉ SLOŽKY.....	82
LED NA SPODNÍ STRANĚ FOTOAPARÁTU	66	OZNAČENÍ INFORMACÍ O OCHRANĚ AUTORSKÝCH PRÁV.....	82
NASTAVENÍ DISPLEJE/HLEDÁČKU	67	ZÁZNAM MÍSTA POŘÍZENÝCH SNÍMKŮ.....	83
JAS	67	PŘENOST DAT.....	84
DÁLKOMĚR.....	67	PRAKTICKÁ PŘEDNASTAVENÍ	86
DISPLEJ.....	67	POMOCNÁ ZOBRAZENÍ	86
LEICA VISOFLEX 2 (EVF)	68	INFORMAČNÍ PROFILY	86
POUŽITÍ DISPLEJE/EVF.....	68	ZMĚNA INFORMAČNÍCH PROFILŮ.....	87
CITLIVOST SNÍMAČE OKA.....	69	PŘÍZPŮSOBENÍ INFORMAČNÍCH PROFILŮ.....	88
JAS	69	DOSTUPNÁ ZOBRAZENÍ	88
NASTAVENÍ FOTO	70	INFORMAČNÍ LIŠTY.....	88
FORMÁT SOUBORU	70	MRÍŽKY.....	88
ROZLIŠENÍ	71	CLIPPING.....	89
DNG-ROZLIŠENÍ.....	71	FOCUS PEAKING.....	89
JPG-ROZLIŠENÍ.....	71	VODOVÁHA.....	90
VLIV DALŠÍCH NASTAVENÍ NA ROZLIŠENÍ JPG.....	72	HISTOGRAM.....	91
DIGITÁLNÍ ZOOM	73		

FOTOGRAFOVÁNÍ	92	EXPOZIČNÍ BRACKETING	119
REŽIM POŘIZOVÁNÍ SNÍMKU	92	SAMOSPOUŠŤ	120
DRUH SNÍMKU	93	SPECIALNÍ REŽIMY SNÍMÁNÍ	121
POUŽITÍ DÁLKOMĚRU	93	KOREKCE PERSPEKTIVY	121
OBLAST SNÍMKU (SVĚTELNÝ RÁMEČEK).....	93	AKTIVOVANÁ KOREKCE PERSPEKTIVY.....	122
REŽIM LIVE VIEW	95	DETEKTOVANÁ PERSPEKTIVA V REŽIMU LIVE VIEW.....	122
POMOCNÁ ZOBRAZENÍ V REŽIMU LIVE VIEW.....	95	KOREKCE PERSPEKTIVY V REŽIMU PROHLÍŽENÍ.....	122
NASTAVENÍ ZAOSTŘOVÁNÍ	97	SNÍMKY VE FORMÁTU JPG.....	123
V DÁLKOMĚRU	97	SNÍMKY VE FORMÁTU DNG.....	123
METODA SMÍŠENÉHO OBRAZU (DVOJOBRAZ).....	97	KOREKCE PERSPEKTIVY V ADOBE LIGHTROOM® A ADOBE PHOTOSHOP®.....	123
METODA PRŮŘEZU OBRAZU.....	97	FOTOGRAFIE S BLESKEM	124
V REŽIMU LIVE VIEW	98	POUŽITELNÉ BLESKY	124
FOCUS PEAKING.....	98	MĚŘENÍ EXPOZICE BLESKU (MĚŘENÍ TTL)	125
ZVĚTŠENÍ.....	99	NASTAVENÍ BLESKU	126
CITLIVOST ISO	101	HSS (HIGH SPEED SYNC.).....	126
FIXNÍ HODNOTY ISO	101	OVLÁDÁNÍ BLESKU	127
AUTOMATICKÉ NASTAVENÍ	102	SYNCHRONIZAČNÍ ČAS.....	127
OMEZENÍ ROZSAHU NASTAVENÍ.....	102	DOSA H BLESKU	128
EXPOZICE	104	KOREKCE EXPOZICE BLESKU.....	128
TYP ZÁVĚRKY	104	REŽIM PROHLÍŽENÍ	132
REŽIMY PRO MĚŘENÍ EXPOZICE	107	OVLÁDACÍ PRVKY V REŽIMU PROHLÍŽENÍ	132
ČASOVÁ AUTOMATIKA - A.....	107	SPUŠTĚNÍ/OPUŠTĚNÍ REŽIMU PROHLÍŽENÍ	134
MANUÁLNÍ NASTAVENÍ EXPOZICE - M.....	108	VOLBA SNÍMKŮ / LISTOVÁNÍ	134
POMOCNÉ ZOBRAZENÍ EXPOZICE.....	109	MÍSTA ULOŽENÍ	135
DLOUHÁ EXPOZICE (B).....	110	INFORMAČNÍ ÚDAJE V REŽIMU PROHLÍŽENÍ	135
VOLITELNÉ DOBY EXPOZICE.....	112	ZVĚTŠENÍ VÝŘEZU	136
POTLAČENÍ ŠUMU.....	113	ZOBRAZENÍ NĚKOLIKA SNÍMKŮ SOUČASNĚ	138
OVLÁDÁNÍ EXPOZICE	114	OZNAČENÍ/OHODNOCENÍ SNÍMKŮ	139
NÁHLED EXPOZICE.....	114	SMAZÁNÍ SNÍMKŮ	141
ULOŽENÍ NAMĚŘENÝCH HODNOT.....	115	SMAZÁNÍ VÍCE SNÍMKŮ.....	142
KOREKCE EXPOZICE.....	115	NÁHLED POSLEDNÍHO SNÍMKU	144
REŽIMY SNÍMÁNÍ	116		
SÉRIOVÝ SNÍMEK.....	116		
INTERVALOVÝ SNÍMEK.....	117		

DALŠÍ FUNKCE	146
OBNOVENÍ TOVÁRNÍHO NASTAVENÍ FOTOAPARÁTU	146
AKTUALIZACE FIRMWARU	147
LEICA FOTOS	150
ZVOLENÍ PÁSMO WLAN.....	150
PŘIPOJENÍ (uživatelé iPhone)	151
PRVNÍ PŘIPOJENÍ K MOBILNÍMU ZAŘÍZENÍ	151
SPOJENÍ SE ZNÁMÝMI PŘÍSTROJI	153
PŘIPOJENÍ (uživatelé Android)	154
PRVNÍ PŘIPOJENÍ K MOBILNÍMU ZAŘÍZENÍ	154
SPOJENÍ SE ZNÁMÝMI PŘÍSTROJI	155
REŽIM PŘIPOJENÍ	156
VÝKONNOSTNÍ REŽIM.....	157
REŽIM ECO	157
LETOVÝ REŽIM.....	157
PROVEDENÍ AKTUALIZACE FIRMWARU	157
ÚDRŽBA/SKLADOVÁNÍ	158
SNÍMAČ.....	160
ČIŠTĚNÍ SNÍMAČE	160
FAQ	162
PŘEHLED NABÍDKY.....	168
INDEX	172
TECHNICKÉ ÚDAJE.....	178
LEICA CUSTOMER CARE.....	184
LEICA AKADEMIE	185

Význam různých kategorií informací v tomto návodu

Upozornění

Dodatečné informace

Důležité

Při nedodržení doporučených pravidel hrozí poškození fotoaparátu, jeho příslušenství nebo pořízených snímků

Pozor

Při nedodržení doporučených pravidel hrozí ublížení na zdraví



POPIS JEDNOTLIVÝCH ČÁSTÍ

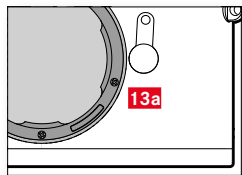
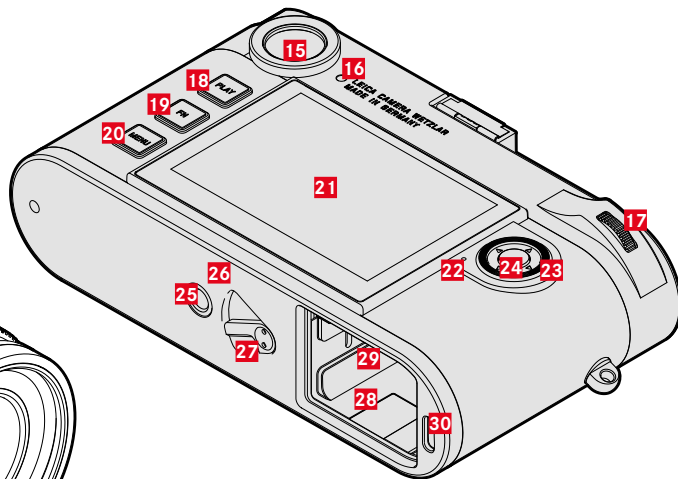
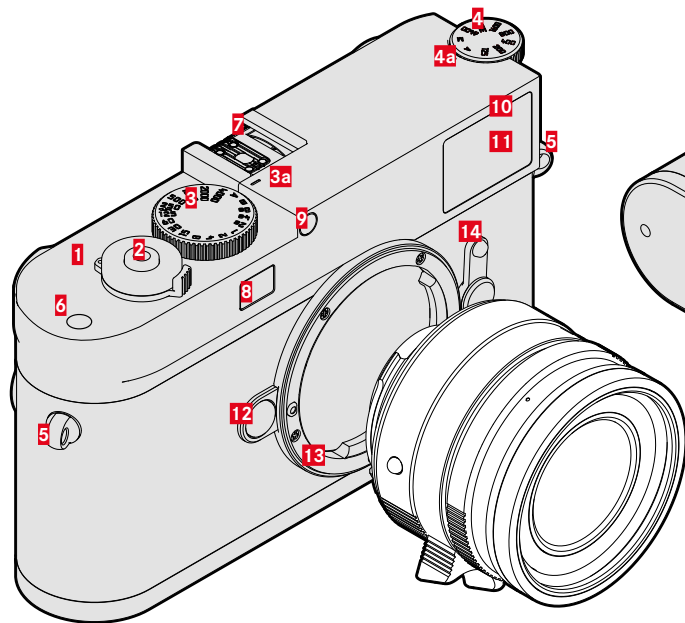

LEICA M11 MONOCHROM

- 1** Hlavní spínač
- 2** Spoušť
- 3** Seřizovací kolečka doby expozice s mezipolohami
 - a** Index seřizovací kolečka doby expozice
- 4** Regulační kolečka ISO
 - a** Index regulačního kolečka ISO
- 5** Nosná očka
- 6** Funkční tlačítka
- 7** Sáňky
- 8** Okénko dálkoměru
- 9** Snímač jasu displeje*
- 10** LED samospoušť
- 11** Okénko hledáčku
- 12** Tlačítko pro odblokování objektivu
- 13** Leica M-bajonet
 - a** 6-bitové kódování (snímač pro rozlišení typu objektivu)
- 14** Volba zaostřovacího pole
- 15** Okulár hledáčku
- 16** Snímač jasu displeje
- 17** Palcový otočný volič
- 18** **PLAY**-tlačítko
- 19** **FN**-tlačítko
- 20** **MENU**-tlačítko
- 21** Displej
- 22** Stavová LED
- 23** Volicí tlačítko
- 24** Prostřední tlačítko
- 25** Závit A ¼, DIN 4503 (¼") pro stativ
- 26** LED
- 27** Šoupátko pro otevření baterie
- 28** Příhrádka pro baterii
- 29** Otvor pro paměťovou kartu
- 30** USB-C-zdířka

* Leica M objektivy s předsádkou hledáčku zakrývají snímač jasu displeje. Podrobné informace o postupu práce s těmito a dalšími objektivy najdete v odstavci „Zobrazení (hledáček)“ a „Leica M-objektivy“.

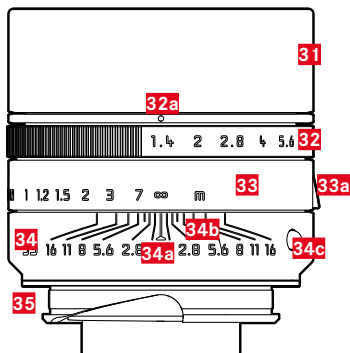

- 31** Sluneční clona
- 32** Seřizovací kolečko clony se stupnicí
 - a** Index hodnoty clony
- 33** Zaostřovací kroužek
 - a** Prstová rukojeť
- 34** Nepohyblivý prsteneč
 - a** Index nastavení zaostřování
 - b** Stupnice hloubky ostrosti
 - c** Indexové tlačítko pro výměnu objektivu
- 35** 6-bitové kódování

* Není součástí dodávky. Symbolické vyobrazení. Technická provedení se mohou lišit v závislosti na výbavě.

HLEDÁČEK

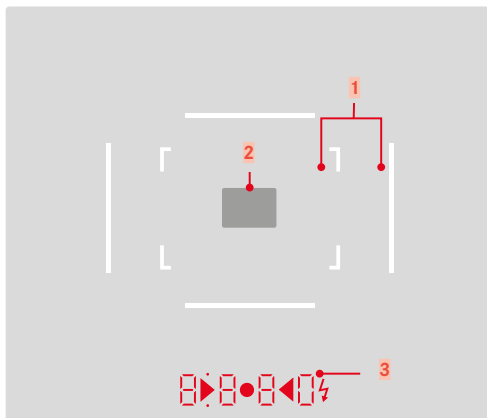

1 Světelný rámeček (např. 50 mm + 75 mm)

2 Měřicí pole pro nastavení zaostřování

3 Digitální displej

a. 8 8 8 0:

- při automatickém navolení doby expozice u časovače **A** resp. po vypršení doby expozice delší než 1 sek.
- upozornění na podkročení/překročení měřicího resp. nastavovacího rozsahu časové automatiky **A**
- hodnota korekce expozice (krátkodobě během nastavení resp. po dobu cca 0,5s při aktivaci měření expozice pomocí dotyku spouště)
- upozornění na (dočasné) zaplnění mezipaměti

b. • (nahore):

- upozornění (rozsvícení) při ukládání měřené veličiny

c. • (dole):

- upozornění (blikání) při použití korekce expozice

d. ▶ • ◀:

- Při manuálním nastavení expozice: Společně jako vyvážení světla pro kompenzaci expozice. Trojúhelníkové kontrolky LED označují požadovaný směr otáčení jak pro kroužek clony, tak i pro seřizovací kolečko doby expozice.
- upozornění na podkročení měřicího rozsahu

e. ⚡ symbol blesku:

- pohotovostní režim blesku
- údaje o expozici blesku před a po pořízení snímku

DISPLEJ

STAVOVÁ OBRAZOVKA

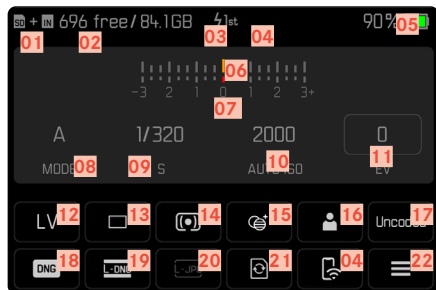

PŘI POŘIZOVÁNÍ SNÍMKU (Live View)

Veškeré údaje/hodnoty se vztahují na aktuální nastavení.

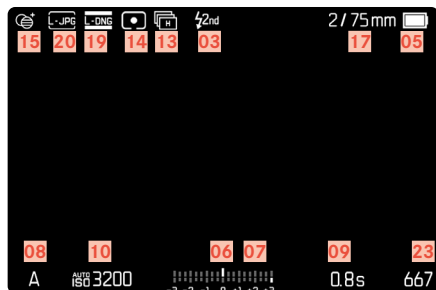

PŘI PŘEHRÁVÁNÍ

Veškeré údaje/hodnoty se vztahují na zobrazený záznam.

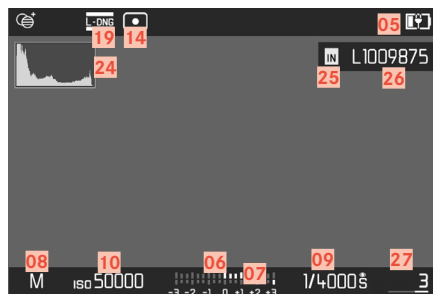

AKTIVOVANÝ Capture Assistants

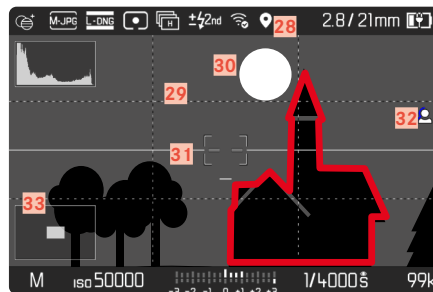



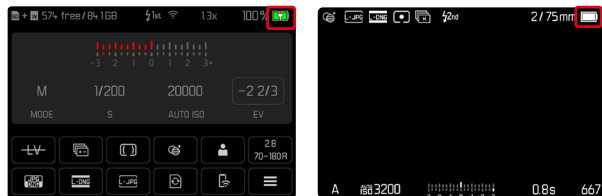

- 01 Použité místo uložení
- 02 Zbývající úložná kapacita
- 03 Synchronizační čas blesku
- 04 Wi-Fi-stav
- 05 Kapacita baterie
- 06 Expozimetr pro vyvážení osvětlení
- 07 Stupnice korekce expozice
- 08 Expoziční režim
- 09 Doba expozice
- 10 Citlivost ISO
- 11 Hodnota korekce expozice
- 12 Live View
- 13 Druh režimu pořizování snímků (Drive Mode)
- 14 Metoda měření expozice
- 15 Tónování
- 16 Profil uživatele
- 17 Informace o objektivu
- 18 Formát souboru
- 19 DNG-rozlišení
- 20 JPG-rozlišení
- 21 Formátovat paměť
- 22 Hlavní nabídka
- 23 Zbývající počet snímků
- 24 Histogram
- 25 Místo uložení
- 26 Jméno souboru
- 27 Číslo souboru zobrazeného záznamu
- 28 Geotagging
- 29 Mřížka dělicích čar
- 30 Clipping
- 31 Vodováha
- 32 Focus Peaking
(charakteristika nastavených ostrých hran motivu)
- 33 Zobrazení velikosti a pozice výřezu
(viditelné pouze při zvětšení výřezu)

ZOBRAZENÍ STAVU NABITÍ NA DISPLEJI

Stav nabití baterie se zobrazí jak na stavové obrazovce, tak v záhlaví fotoaparátu vpravo nahoře.



Zobrazení	Stav nabíjení
	Cca 75 – 100 %
	Cca 50 – 75 %
	Cca 25 – 50 %
	Cca 0 – 25 %
	Cca 0 % Nutná výměna baterie nebo její dobítí



PŘÍPRAVY

PŘIPEVNĚNÍ NOSNÉHO POPRUHU

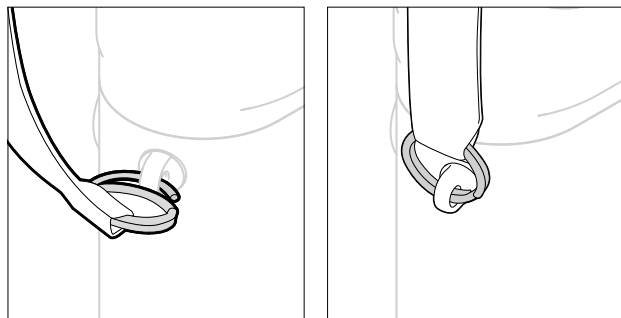

Pozor

- Po připevnění nosného popruhu se přesvědčte o tom, jestli jsou správně připevněny i jeho uzávěry, aby se zabránilo pádu fotoaparátu.

PŘÍPRAVA NABÍJEČKY

- ▶ Napájecí jednotku (C) s vhodným konektorem k místním zástrčkám (D) připojte na síť
- ▶ Propojte napájecí jednotka a nabíječku (A) pomocí USB-kabelu (B)
 - Lze použít pouze příslušný kabel.

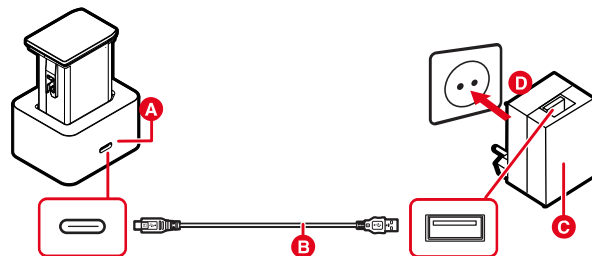

Upozornění

- Nabíječka se automaticky přizpůsobí elektrickému napětí dané země.
- Dbejte na to, aby byly použity pouze zdroje napájení s dostatečným výstupním výkonem. Jinak nedojde k nabíjení.

NABÍJENÍ BATERIE

Fotoaparát je napájen Lithium-iontovou baterií.

VLOŽENÍ BATERIE DO NABÍJEČKY

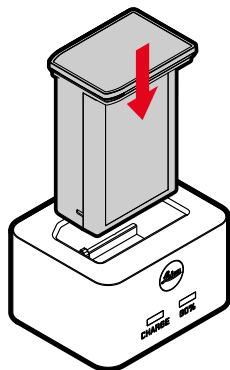

- ▶ Baterii vložte do nabíječky tak, aby jeho výřezy směřovaly dolů, jejich kontakty se musí vzájemně dotýkat
- ▶ Baterii zatlačte dolů, až dojde k úplnému zacvaknutí
- ▶ Přesvědčte se, zda je baterie zcela zasunuta do nabíječky

VYJMUTÍ BATERIE Z NABÍJEČKY

- ▶ Vytáhněte baterii směrem nahoru

ZOBRAZENÍ STAVU NABÍJENÍ NA NABÍJEČCE

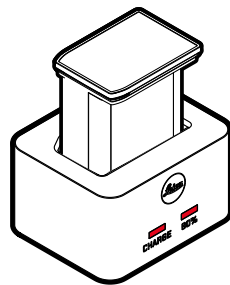

Proces nabíjení se zobrazí ve stavu LED.

Zobrazení	Stav nabíjení	Doba nabíjení*
CHARGE bliká zeleně	Nabíjí se	
80% svítí oranžově	80%	Cca 2 h
CHARGE svítí nepřetržitě zeleně	100%	Cca 3,5 h

Po ukončení nabíjení vytáhněte napájecí kabel nabíječky z elektrické sítě. Riziko přehřetí nehrozí.

* vychází se z vybitého stavu



NABÍJENÍ PŘES USB

Baterie nainstalovaná ve fotoaparátu se může automaticky nabíjet, když je fotoaparát připojen k počítači nebo k jinému vhodnému zdroji napájení pomocí kabelu USB.

Tovární nastavení: **On**

- ▶ V hlavní nabídce zvolte **Camera Settings**
- ▶ Zvolte **USB Charging**
- ▶ Zvolte **On/Off**

Upozornění

- Nabíjení probíhá pouze tehdy, když je fotoaparát v režimu Standby nebo vypnutý. Při zapnutí fotoaparátu se přeruší příp. nabíjení. Nabíjení se spustí automaticky.
- Proces nabíjení se při pořizování snímku přeruší.
- Během nabíjení svítí kontrolka na spodní straně fotoaparátu.

VLOŽENÍ/VYJMUTÍ BATERIE

- ▶ Ujistěte se, že je fotoaparát vypnutý (viz str. 42)

VLOŽENÍ

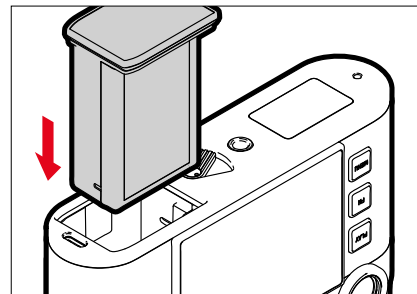

- ▶ Vložte baterii drážkou směrem ke straně monitoru, dokud neuslyšíte zacvaknutí

VYJMUTÍ

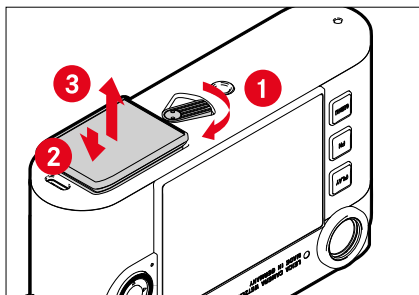

- ▶ Otočte páčku pro odblokování baterie
 - Baterie se nepatrně vysune.
- ▶ Baterii lehce stiskněte
 - Baterie se odblokuje a zcela vysune.
- ▶ Vyměňte baterii

Důležité

- Dokud svítí kontrolka LED na spodní straně, zapisují se data na paměťovou kartu.
- Při vyjmutí baterie ze zapnutého fotoaparátu může dojít k vymazání individuálně nastavených funkcí a hodnot. Taktéž může dojít k poškození paměťové karty.

VLOŽENÍ/VYJMUTÍ PAMĚŤOVÉ KARTY

Fotoaparát ukládá snímky na paměťovou kartu typu SD (Secure Digital) resp. SDHC (-High Capacity) resp. SDXC (-eXtended Capacity).

Upozornění

- Existují různé paměťové karty SD/SDHC/SDXC, které mají rozdílnou kapacitu a rychlost zápisu/čtení. Zejména takovéto karty s vysokou kapacitou a velkou rychlostí záznamu/čtení umožňují rychlé nahrávání a reprodukci dat.
- Kapacita paměťové karty rozhoduje o tom, zda tato karta bude fotoaparátem podporována nebo se před prvním použitím musí zformátovat (viz str. 79). V takovém případě se na fotoaparátu objeví odpovídající hlášení. Informace k podporovaným paměťovým kartám najdete v odstavci „Technické údaje“.
- Jestliže se paměťová karta nedá vložit, zkontrolujte její vyrovnaní.
- Další upozornění najdete na str. 10 a str. 13.



Zdířka pro paměťovou kartu se nachází na vnitřní straně přihrádky pro baterii a je zakryt baterií.

- ▶ Ujistěte se, že je fotoaparát vypnutý (viz str. 42)
- ▶ Vyjměte baterii a následně ji znovu vložte (viz str. 30)

VLOŽENÍ

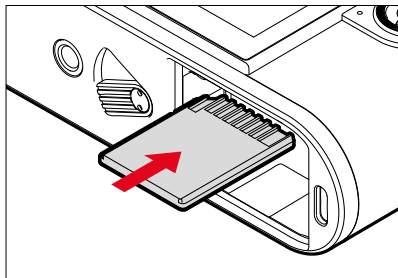

- ▶ Zatlačte paměťovou kartu do slotu, dokud neuslyšíte a neucítíte její zacvaknutí
 - Zkosený roh karty musí být v levém horním rohu.

VYJMUTÍ

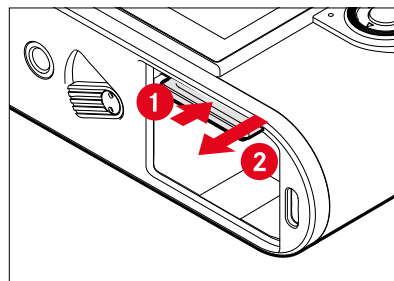

- ▶ Kartu vtlačte, dokud nezazní tiché zacvaknutí
 - Karta se nepatrně vysune.
- ▶ Vyjměte kartu

OBJEKTIV

POUŽITELNÉ OBJEKTIVY

LEICA M OBJEKTIVY

Většinu Leica M objektivů lze užívat nezávisle na ostatním příslušenství (takové, které je nebo není vybaveno 6-bitovým kódováním v bajonetu). Při používání Leica M objektivů bez kódování můžete ve většině případů přesto počítat s dobrou kvalitou pořízených snímků. Pro docílení optimální kvality pořízených snímků doporučujeme nastavit typ objektivu manuálně (viz str. 38).

Podrobnosti k těmto několika málo výjimkám a omezením se dozvíte v následujících odstavcích.

Upozornění

- Leica Customer Care je schopen dodatečně upravit Leica M objektivy a vybavit je 6-bitovým kódováním.
- Leica M objektivy jsou vybaveny vačkou, která mechanicky přenáší na fotoaparát nastavenou vzdálenost a pomocí dálkoměru fotoaparátů Leica M umožňuje manuální zaostření. Při použití dálkoměru v kombinaci s objektivy s vysokou světelností ($\leq 1,4$), dodržujte následující podmínky:
 - Mechanika zaostření každého fotoaparátu a každého objektivu se nastavuje individuálně s vysokou přesností přímo u společnosti Leica Camera AG v německém městě Wetzlar. Přičemž se dodržují krajně úzké tolerance, které v praxi umožňují velmi přesné zaostření každé kombinace fotoaparátu a objektivu. Pokud užijete-li objektivy s vysokou světelností ($\leq 1,4$) a otevřenou clonou, může přesto dojít k tomu, že celková (sečtená) tolerance fotoaparátu a objektivu vykáže chybu nastavení z důvodu velmi nízké hloubky ostrosti a nepřesnostech při zaostřování pomocí dálkoměru. Při kritickém pohledu nelze v takových případech

vyločit, že v určitých kombinacích fotoaparátu a objektivu dojde k systematickým odchylkám.

- Pozorujete-li v praxi při zaostřování nějakou odchylku, doporučujeme nechat jak fotoaparát, tak objektiv přezkoušet v Leica Customer Care. Zde se opětovně může přezkoušet, jestli oba produkty splňují povolenou toleranci. Přesto Vás prosíme o pochopení, že není možné, aby veškerá párování kombinací fotoaparátů a objektivů byla provedena na 100%.

LEICA R OBJEKTIVY (S ADAPTÉREM)

Kromě Leica M objektivů je možné využít Leica R adaptér M, který je zhotoven pro Leica R objektivy. Další podrobnosti k tomuto příslušenství najdete na webových stránkách Leica Camera AG.





OMEZENĚ POUŽITELNÉ OBJEKTIVY

POUŽITELNÉ, ALE MOŽNÉ RIZIKO POŠKOZENÍ FOTOAPARÁTU RESP. OBJEKTIVU

- Objektivy se zápusným tubusem mohou být používány výhradně tak, že tubus objektivu musí být vysunutý. To znamená, že takový tubus nesmí být v žádném případě zasunutý do fotoaparátu. To neplatí pro aktuální model Makro-Elmar-M 1:4/90, jehož tubus i v zasunutém stavu nezasahuje do vnitřního prostoru fotoaparátu. Tento objektiv lze používat bez jakéhokoliv omezení.
- Při používání těžších objektivů, jako je např. objektiv Noctilux 1:0.95/50 nebo Leica R objektivu s adaptérem, u kterých je fotoaparát připevněn na stativu: buďte velice opatrní, aby se hlava stativu vahou objektivu samovolně nepohnula, obzvláště, když fotoaparát nadržíte. V takovém případě by mohlo dojít k nečekanému náhnutí a následnému nárazu, které by mohly zapříčinit poškození spodní hrany bajonetu fotoaparátu. Ze stejného důvodu by se u takových objektivů měl využívat závit, kterými jsou vybaveny.

POUŽITELNÉ, ALE OMEZENÁ PŘESNOST ZAOSTŘENÍ

Při využití dálkoměru fotoaparátu nemůže být i přes jeho preciznost zaručeno přesné ostření s objektivu s vysokou světlostí a ohniskem 135 mm. To je zapříčiněno nízkou hloubkou ostrosti. Z tohoto důvodu se doporučuje zaclonění o minimálně 2 stupně. Oproti tomu umožňuje režim Live View a další podpory nastavení neomezené možnosti použití těchto objektivů.

NEPOUŽITELNÉ OBJEKTIVY

- Hologon 1:8/15
- Summicron 1:2/50 s nastavením na blízko
- Elmar 1:4/90 (výroba 1954–1968) se zápusným tubusem
- Některé výrobky typu Summilux-M 1:1.4/35 (neasférický objektiv, výroba 1961–1995, made in Canada) se nedají připevnit na fotoaparát resp. není možné zaostřit na nekonečno. Leica Customer Care je schopen tyto objektivy přizpůsobit tak, abyste je mohli používat také na tomto fotoaparátu.

VÝMĚNA OBJEKTIVU

LEICA M OBJEKTIVY

NASAZENÍ

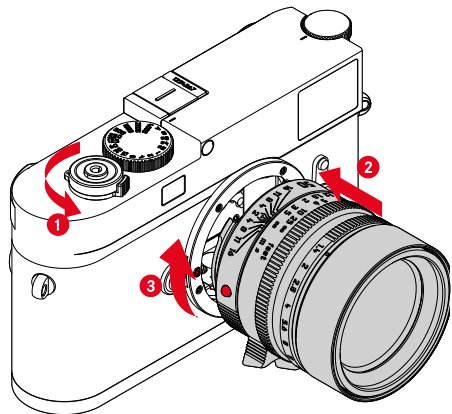

- ▶ Ujistěte se, že je fotoaparát vypnutý (viz str. 42)
- ▶ Uchopte objektiv za pevný kroužek
- ▶ Nastavte indexový bod objektivu a naproti tlačítku odblokování na těle fotoaparátu
- ▶ Nasadte objektiv v této poloze rovně
- ▶ Otáčejte objektiv ve směru hodinových ručiček, až dojde k úplnému zacvaknutí

ODSTRANĚNÍ

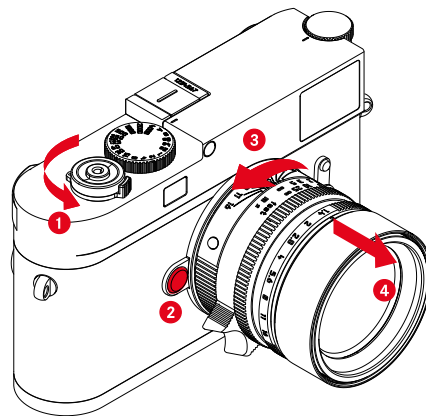

- ▶ Ujistěte se, že je fotoaparát vypnutý
- ▶ Uchopte objektiv za pevný kroužek
- ▶ Stlačte a držte odblokovací tlačítko, které se nachází na těle fotoaparátu
- ▶ Otočte objektiv proti směru hodinových ručiček do polohy, ve které budou indexové tlačítko a odblokovací tlačítko proti sobě
- ▶ Sejměte objektiv rovně

Důležité

- V rámci ochrany vnitřku fotoaparátu před prachem atd. je nutné dbát na to, aby byl na fotoaparátu vždy nasazen buď objektiv nebo bajonetový kryt.
- Z toho samého důvodu by měla výměna objektivů probíhat pokud možno rychle a v bezprašném prostředí.



JINÉ OBJEKTIVY

(např. objektivy Leica R)

Pomocí adaptéru pro bajonety M (např. Leica R adaptér M) je možné použít i další objektivy.

NASAZENÍ ADAPTÉRU

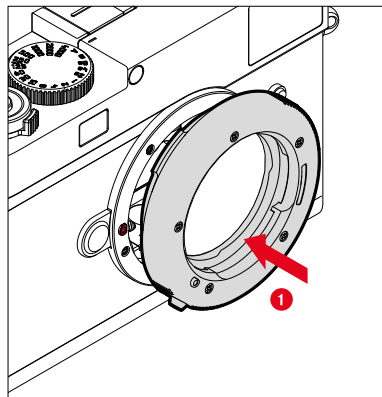

- ▶ Ujistěte se, že je fotoaparát vypnutý (viz str. 42)
- ▶ Nastavte indexový bod adaptéru a indexový bod těla fotoaparátu tak, aby byly proti sobě
- ▶ Nasaďte adaptér v této poloze rovně
- ▶ Otočte adaptér po směru hodinových ručiček, až dojde k úplnému zacvaknutí
- ▶ Neprodleně připevněte objektiv

SEJMUTÍ ADAPTÉRU

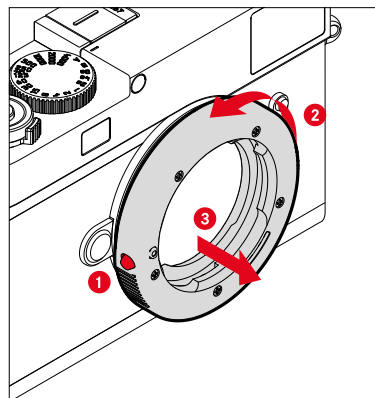

- ▶ Ujistěte se, že je fotoaparát vypnutý
- ▶ Sejměte objektiv
- ▶ Stlačte a držte odblokovací tlačítko, které se nachází na těle fotoaparátu
- ▶ Otočte adaptér proti směru hodinových ručiček až do pozice, ve které se bude indexový bod adaptéru a odblokovací tlačítko na fotoaparátu nacházet proti sobě
- ▶ Sejměte adaptér rovně

PŘIPEVNĚNÍ OBJEKTIVU NA ADAPTÉR

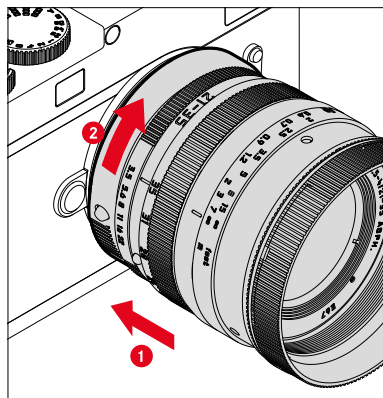

- ▶ Ujistěte se, že je fotoaparát vypnutý
- ▶ Uchopte objektiv za pevný kroužek
- ▶ Nastavte indexový bod objektivu a indexový bod na adaptéru tak, aby byly proti sobě
- ▶ Nasaďte objektiv v této poloze rovně
- ▶ Otáčejte objektiv ve směru hodinových ručiček, až dojde k úplnému zacvaknutí

SEJMUTÍ OBJEKTIVU Z ADAPTÉRU

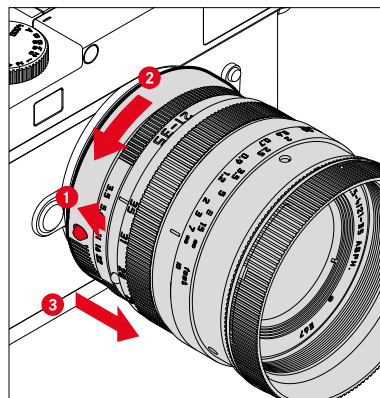

- ▶ Ujistěte se, že je fotoaparát vypnutý
- ▶ Uchopte objektiv za pevný kroužek
- ▶ Stlačte a držte odblokovací tlačítko na adaptéru
- ▶ Otáčejte objektiv proti směru hodinových ručiček až do pozice, ve které se jeho indexový bod bude nacházet přímo naproti odblokovacímu prvku
- ▶ Sejměte objektiv rovně





LENS DETECTION

6-bitové kódování v bajonetu nových objektivů Leica M umožňuje fotoaparátu rozpoznání typu objektivu, který je na fotoaparátu upevněn.

- Tato informace je relevantní mimo jiné i v oblasti optimalizace obrazových dat. Tímto způsobem je možné vyvážit tmavé okraje snímků, které mohou být kompenzovány použitím širokoúhlého objektivu nebo přecloněním.
- Dále budou ty informace, které poskytuje 6-bitové kódování, zapsány do formátu snímků EXIF. Při zobrazení dat snímků navíc následuje údaj o ohniskové vzdálenosti objektivu.
- Fotoaparát zapisuje přibližnou hodnotu clony vypočítanou systémem měření expozice do dat Exif snímků. To je nezávislé na na tom, jestli je pomocí adaptéru nasazen nekódovaný objektiv nebo jiný objektiv než typu M. Také není směrodatné, jestli byl typ objektivu zadán do nabídky nebo ne.

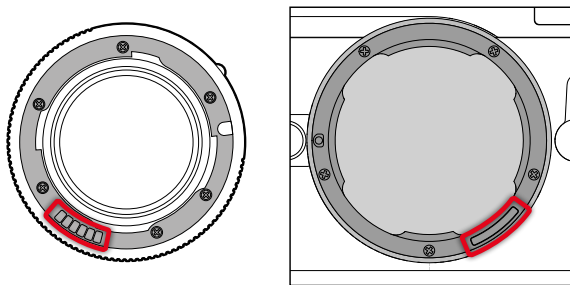

POUŽITÍ LEICA M OBJEKTIVU S 6-BITOVÝM KÓDOVÁNÍM

Jestliže použijete Leica M objektiv s 6-bitovým kódováním, je fotoaparát schopen nastavit vhodný typ objektivu automaticky. V takovém případě není nutné manuální nastavení. Při nasazení kódovaného Leica M objektivu přepne fotoaparát automaticky na **Auto** a to zcela nezávisle na předešlém nastavení.

POUŽITÍ LEICA M OBJEKTIVU BEZ 6-BITOVÉHO KÓDOVÁNÍ

Jestliže použijete Leica M objektiv bez 6-bitového kódování, musíte typ objektivu nastavit manuálně.

- ▶ V hlavní nabídce zvolte **Lens Detection**
- ▶ Zvolte **Manual M**
- ▶ Ze seznamu zvolte nasazený objektiv
 - V seznamu najdete objektivy s ohniskovou vzdáleností, clonou a sériovým číslem produktu.

Upozornění

- Sériové číslo produktu je u mnoha objektivů vyraženo naproti stupnici hloubky ostrosti.
- Seznam obsahuje také objektivy, které byly k dostání bez kódu (cca do června 2006). Objektivy novějšího data jsou vždy kódovány a na základě toho rozpoznány automaticky.
- Při použití Leica Tri-Elmar-M 1:4/16-18-21 ASPH. nebude fotoaparátem převzata nastavená ohnisková vzdálenost a z tohoto důvodu se tyto hodnoty snímků neobjeví ve formátu EXIF. Ohniskovou vzdálenost je však možné zadat i manuálně.
- U objektivu Leica Tri-Elmar -M 1:4/28-35-50 ASPH. je to jinak. Ten podporuje mechanický přenos nastavených hodnot pro ohniskovou vzdálenost do fotoaparátu, který je nutný k zrcadlení vhodného rámečku v hledáčku. To bude přehodnoceno pomocí elektroniky fotoaparátu a využito ke korekci, která se vztahuje na ohniskovou vzdálenost. V nabídce je z důvodu nedostatku místa uvedeno jen jedno sériové číslo produktu (11 625). Samozřejmě se také mohou používat obě další možnosti (11 890 a 11 894), pro které platí v nabídce stejná pravidla jako pro ostatní.

POUŽITÍ LEICA R OBJEKTIVU

Jestliže použijete Leica R objektiv s pomocí Leica R adaptéru M, musíte druh objektivu rovněž nastavit manuálně. Při upevnění Leica R objektivu přepne fotoaparát automaticky na **Manual R** a to zcela nezávisle na předešlém nastavení. Z nabídky zvolit nasazený objektiv.

- ▶ V hlavní nabídce zvolte **Lens Detection**
- ▶ Zvolte **Manual R**
- ▶ Ze seznamu zvolte nasazený objektiv

DEAKTIVACE LENS DETECTION

Lens Detection je možné zcela deaktivovat. To má smysl v případě, kdy nemá být provedena automatická korekce snímku (DNG a JPG). Jako například tehdy, když má být zachován charakter pořízeného snímku.

- ▶ V hlavní nabídce zvolte **Lens Detection**
- ▶ Zvolte **Off**

Upozornění

- Je-li funkce Lens Detection deaktivována, nebudou evidované žádné informace objektivu ve formátu Exif (Exchangeable Image File).





DIOPTICKÁ KOMPENZACE

DIOPTICKÁ KOMPENZACE NA DÁLKOMĚRU

Tento produkt je díky možnosti dioptrické korekce o hodnotě $\pm 3D$ vhodný rovněž pro nositele brýlí. Brýle pak nemusí být nasazené.

Dálkoměr je tak možné rozšířit o korekční čočku Leica, kterou lze obdržet samostatně.

<https://store.leica-camera.com>

- ▶ Nasaďte korekční čočku rovně na okulár hledáčku
- ▶ Zašroubujte jej ve směru hodinových ručiček

Upozornění

- Více informací a upozornění pro výběr správné korekční čočky najdete na webových stránkách Leica.
- Upozorňujeme, že hledáček fotoaparátu Leica M11 Monochrom je nastaven standardně na $-0,5D$. Nosíte-li brýle s 1 dioptrií, musí korekce čočky obnášet $+1,5D$.

DIOPTICKÁ KOMPENZACE S PŘÍSTROJEM VISOFLEX 2

Visoflex 2 (k dispozici jako příslušenství) má nastavitelnou dioptrickou kompenzaci v rozsahu -3 až $+4$ dioptrie. Nastavení se provádí na bočním kolečku pro nastavení dioptrií.

- ▶ Otáčet ve směru objektivu
 - Provede se korekce k plus.

nebo

- ▶ Otáčet ve směru monitoru
 - Provede se korekce k mínus.





OVLÁDÁNÍ FOTOAPARÁTU

OVLÁDACÍ PRVKY

HLAVNÍ SPÍNAČ

Fotoaparát se zapíná a vypíná hlavním vypínačem.

ZAPNUTÍ FOTOAPARÁTU

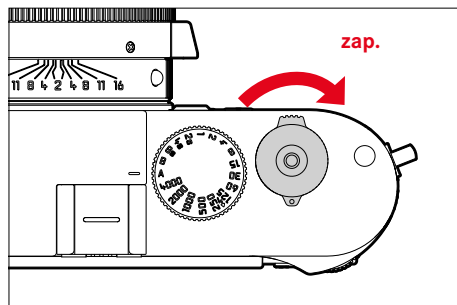

Upozornění

- Fotoaparát je připraven k provozu cca 1 s po zapnutí.
- Po zapnutí se na okamžik rozsvítí kontrolka LED a v hledáčku se objeví různá zobrazení.

VYPNUTÍ FOTOAPARÁTU

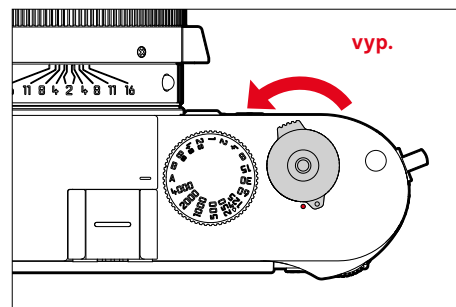

Upozornění

- Pomocí funkce **Camera Standby** (viz str. 65) je možné fotoaparát vypnout, pokud se v zadaném intervalu neprovede žádná operace. Je-li tato funkce nastavena na **Off** a fotoaparát není delší dobu aktivní, doporučujeme ho vždy vypnout pomocí hlavního vypínače. Zamezí se jak samovolnému spuštění fotoaparátu, tak i vybití baterie.

SPOUŠŤ

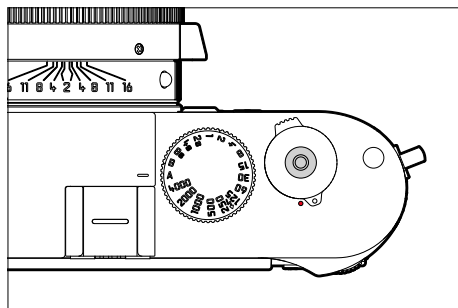

Spoušť funguje dvoustupňově.

1. Dotyk (= stisknout až do 1. tlakového bodu)

- Aktivování elektroniky fotoaparátu a jednotlivá zobrazení
- Uložení naměřených hodnot (měření a ukládání):
 - Při automatickém načasování uloží hodnotu expozice, tzn. takovou dobu expozice, kterou stanovil fotoaparát
- Samospoušť s předvolbou času
- Zpět do režimu snímání
 - z režimu prohlížení
 - z nabídky nastavení
 - z režimu Standby

2. Stlačit na doraz

- Stiskněte spoušť
- Spuštění předvolené předvolby času samospouště
- Spuštění funkce snímání série snímků nebo intervalových snímků

Upozornění

- Tlačítko spouště stisknout jemně a ne trhavě, tak, aby nedošlo k rozmazání obrazu pořízeného snímku. Ozve se tiché cvaknutí závěrky fotoaparátu.
- Spoušť zůstane zablokovaná:
 - je-li vsunutá paměťová karta a/nebo interní paměť (dočasně) plná
 - je-li baterie přetížena (kapacita, teplota, stáří)
 - je-li je paměťová karta chráněna proti zápisu nebo je poškozena
 - je-li je snímač příliš horký



SEŘIZOVACÍ KOLEČKO DOBY EXPOZICE

Seřizovací kolečko expozice času žádnou zarážku, tzn. že se nechá točit z každé pozice libovolným směrem. To se zaaretuje ve veškerých vyrytých pozicích a mezihodnotách. Nastavení kolečka mimo tyto pozice a mezihodnoty, které jsou vyznačené, se nesmí volit resp. používat. Bližší informace o nastavení správné hodnoty expozice se dozvíte v kapitole „Expozice“ (viz str. 104).

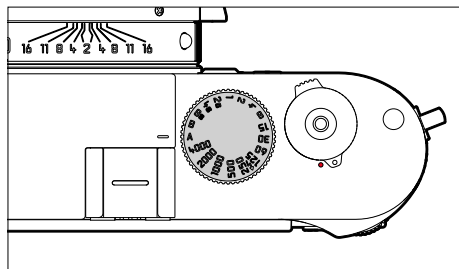

- **A**: časová automatika (automatické ovládání doby expozice)
- **4000 – 8s**: pevná doba expozice od 1/4000s do 8s (s mezihodnotami, zacvakávací se v 1/2 stupních)
- **B**: dlouhá expozice (Bulb)
- **⚡**: nejkratší možný synchronizační čas (1/180 s) blesku

REGULAČNÍ KOLEČKO ISO

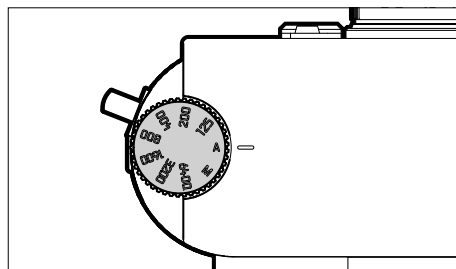

- **A**: automatické nastavení citlivosti ISO
- **125 – 6400**: pevné hodnoty ISO
- **M**: manuální nastavení citlivosti ISO

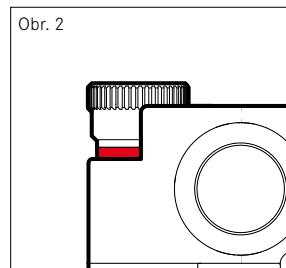
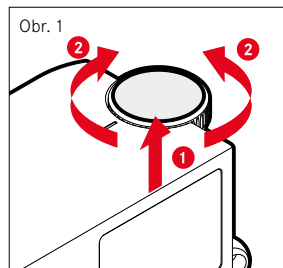

- ▶ Posuňte regulační kolečko ISO nahoru do polohy, ve které se zasekne a je viditelná červená čárka (obr.2)
- ▶ Otočením nastavte požadovanou hodnotu
- ▶ Stlačte regulační kolečko ISO dolů

PALCOVÝ OTOČNÝ VOLIČ

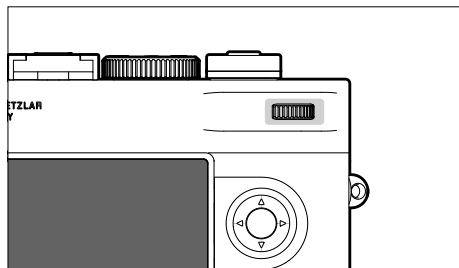

- Navigace v nabídce
- Nastavení hodnoty korekce expozice
- Zvětšení/zmenšení prohlížených snímků
- Nastavení zvolených bodů nabídky/funkcí
- Listování ve vnitřní paměti fotoaparátu (při stisknutém **PLAY**-tlačítku)

VOLÍCÍ TLAČÍTKO/PROSTŘEDNÍ TLAČÍTKO

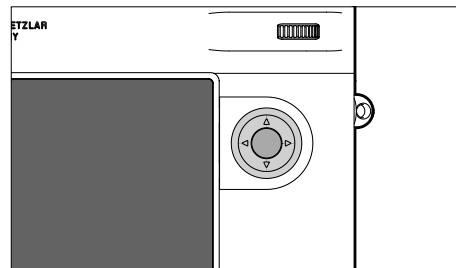

VOLÍCÍ TLAČÍTKO

- Navigace v nabídce
- Nastavení zvolených bodů nabídky/funkcí
- Listování ve vnitřní paměti fotoaparátu
- Vyvolání podnabídky

PROSTŘEDNÍ TLAČÍTKO

- Vyvolání informačního displeje
- Převzetí nastavení nabídky
- Zobrazení nastavení/parametry při pořízení snímku
- Zobrazení parametrů snímku při prohlížení
- Vyvolání podnabídky





PLAY-TLAČÍTKO/MENU-TLAČÍTKO

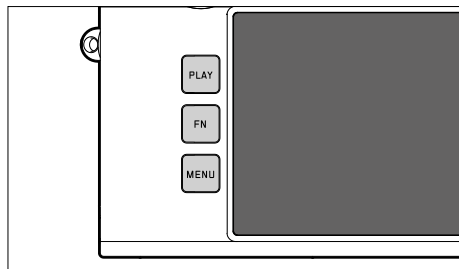

PLAY-TLAČÍTKO

- Zapnutí a vypnutí (nepřetržitého) režimu prohlížení
- Zpět do zobrazení na celou obrazovku

MENU-TLAČÍTKO

- Vyvolání nabídky (včet. stavové obrazovky)
- Vyvolání nabídky režimu prohlížení
- Opuštění aktuálně zobrazených (pod-)nabídek

DISPLEJ

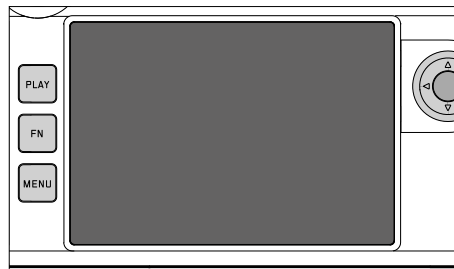

- Zobrazení nejdůležitějších aktuálních nastavení
- Rychlý přístup do několika nabídek
- Dotykové ovládání

FUNKČNÍ TLAČÍTKA

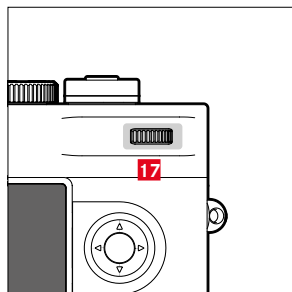
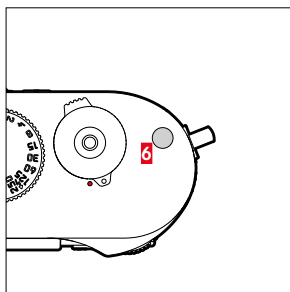
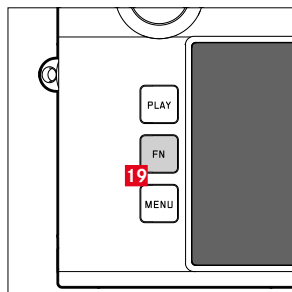

Přímý přístup do různých nabídek a jejich funkce. Všechna funkční tlačítka lze individuálně konfigurovat (viz str. 60).

TOVÁRNÍ NASTAVENÍ

V režimu snímání

V režimu prohlížení

FN-tlačítko 19

Live View

Funkční tlačítko 6

Pomůcky pro zaostřování

Snímek označit/ohodnotit







Funkční tlačítko 17 (stiskněte palcový otočný volič)

Exposure Compensation

Zvolte zvětšení



DISPLEJ (TOUCH SCREEN)

DOTYKOVÉ OVLÁDÁNÍ*		V režimu snímání	V režimu prohlížení
	„Kliknout“	Posunutí měřicího pole	Volba snímků Zobrazit nebo skrýt informační displej
	„Kliknout dvakrát“	Aktivovat pomůcky pro zaostřování	Zvětšení/zmenšení prohlížených snímků
	„Setřít“	Posouvat zvětšený výřez snímku (pokud je pomůcka pro zaostřování aktivní)	Listování ve vnitřní paměti fotoaparátu Posouvat zvětšený výřez snímku
	„Setřít prstem vodorovně“ (po celé délce)		Listování ve vnitřní paměti fotoaparátu
	„Setřít prstem svisle“ (po celé délce)	Přepnutí na režim prohlížení	Přepnutí na režim snímání
	„Přitažení prstů“ „Roztáhněte prsty od sebe“		Zvětšení/zmenšení prohlížených snímků
	„Setřít prstem a držet“ „Držet a setřít prstem“		Průběžné listování

* Stačí se lehce dotknout, ne stisknout.

OVLÁDÁNÍ NABÍDKY

OVLÁDACÍ PRVKY

Následující prvky budou používány k ovládání nabídky.

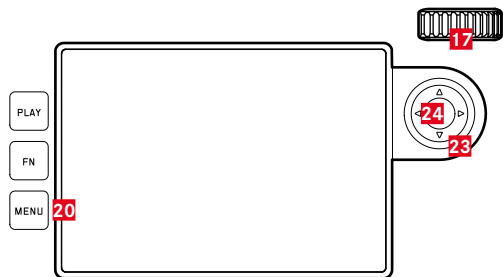

23 Volící tlačítko

24 Prostřední tlačítko

20 MENU-tlačítko

17 Palcový otočný volič

OBLASTI NABÍDKY

Existují tři oblasti nabídky: stavová obrazovka, **Main Menu** a **Favorites**.

Stavová obrazovka:

- nabízí možnost rychlého přístupu k nejčastěji používaným nastavením

Favorites:

- vámi individuálně vytvořený seznam (k upravení tohoto seznamu viz str. 59)
 - Nabídka Oblíbené se zobrazí pouze v případě, že je k ní přiřazena alespoň jedna položka nabídky.

Main Menu:

- nabízí přístup ke všem bodům nabídky
- obsahuje celou řadu podnabídek



STAVOVÁ OBRAZOVKA

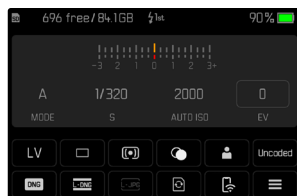

OBLÍBENÉ

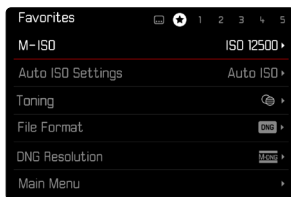
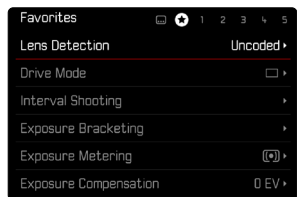

HLAVNÍ NABÍDKA

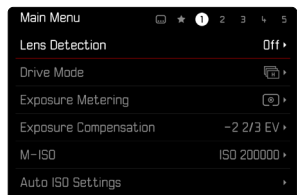

PŘEPÍNÁNÍ OBLASTÍ NABÍDKY

Jako první oblast nabídky se zobrazí vždy stavová obrazovka. Horní úroveň nabídky je uspořádána do „stránek“, které se zobrazují v záhlaví: stavová obrazovka, příp. nabídka Oblíbené (až 2 stránky) a více částí hlavní nabídky. Mezi jednotlivými oblastmi nabídky můžete přepínat listováním stránek. Stavová obrazovka a nabídka Oblíbené mají alternativně přístup k hlavní nabídce jako k poslední položce nabídky.

Pro listování vpřed

- ▶ Stiskněte **MENU**-tlačítko
 - Po poslední stránce hlavní nabídky následuje opět stavová obrazovka.

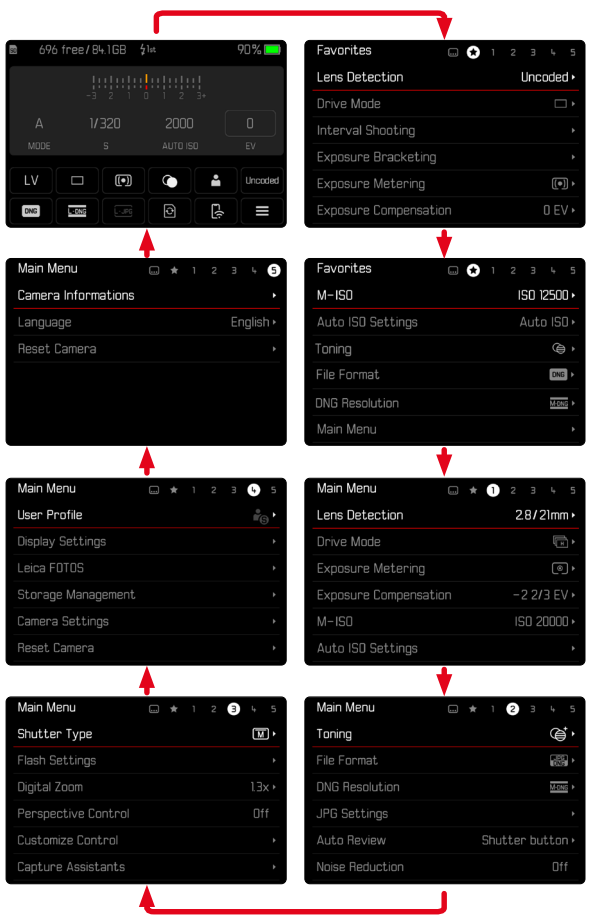

STAVOVÁ OBRAZOVKA

Stavová obrazovka poskytuje přehled nejdůležitějších informací o aktuálním stavu fotoaparátu a aktivních nastaveních. Kromě toho umožňuje rychlý přístup k důležitým nastavením. Stavová obrazovka je optimalizovaná na dotykové ovládání.

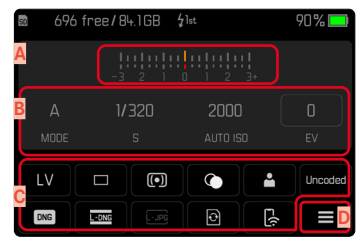

- A Vyvážení osvětlení se stupnicí korekce expozice
- B Nastavení expozice (viz str. 104)
- C Položka nabídky
- D Přístup k hlavní nabídce

Upozornění

- Pokud není možné nebo žádoucí dotykové ovládání (např. v režimu EVF), lze stavovou obrazovku ovládat také volicím tlačítkem a prostředním tlačítkem nebo palcovým otočným voličem.
- Nastavení jsou účinná okamžitě.
- Orámovaná ovládací pole jsou volitelná. Hodnoty, které nejsou uvedeny, jsou buď automaticky nastavené hodnoty (v režimu časové automatiky resp. automatické citlivosti ISO), nebo byly nastavené pomocí ovládacích prvků (na seřizovací kolečko doby expozice resp. regulačním kolečku ISO).



PROVEDENÍ NASTAVENÍ

Nastavení lze provádět na stavové obrazovce různými způsoby. Typ nastavení se v jednotlivých nabídkách odlišuje.

- ▶ Klikněte na zvolené ovládací pole
 - Zobrazí se příslušná nabídka.

PRO PŘÍMÉ NASTAVENÍ

V dolní části stavové obrazovky se zobrazí varianta sloupcové nabídky (viz str. 57).

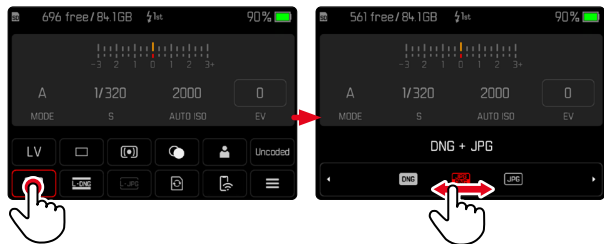

- ▶ Požadovanou funkci zvolte přímo nebo pomocí stírání prstem

Upozornění

- Nevyjímejte baterii! Nastavení se trvale uloží pouze po vypnutí fotoaparátu. Pokud vyjmete baterii za chodu fotoaparátu, všechny neuložené změny se ztratí.

PRO VYVOLÁNÍ NORMÁLNÍ PODNABÍDKY

Tyto nabídky se chovají stejně jako při vyvolání z hlavní nabídky (viz str. 54). Dotykové ovládání proto není k dispozici. Místo přechodu do vyšší úrovně nabídky se však odsud vrátíte na stavovou obrazovku.

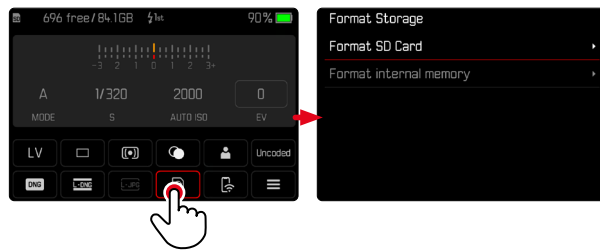

- ▶ Zvolte požadované nastavení

NABÍDKA OBLÍBENÉ

Nabídka Oblíbené nabízí možnost rychlého přístupu k nejčastěji používaným položkám nabídky. Obsahuje 11 bodů nabídky. Individuální přiřazení funkce tlačítkům (viz str. 59).

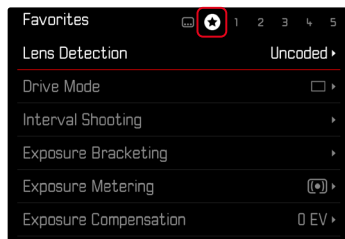

HLAVNÍ NABÍDKA

Hlavní nabídka nabízí přímý přístup ke všem nastavením. Většina z nich se nachází v podnabídkách.

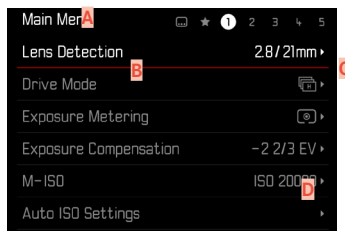

- A** Oblastí nabídky: **Main Menu**/**Favorites**
- B** Označení položky nabídky
- C** Nastavení položky nabídky
- D** Upozornění na podnabídku

PODNABÍDKA

K dispozici jsou různé druhy podnabídek. Ke každému nastavení berte v potaz následující stránky.

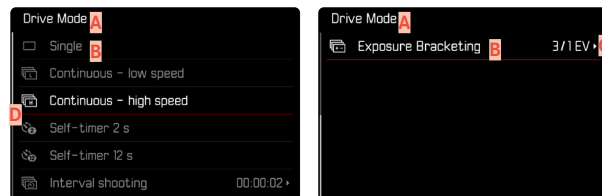

- A** Aktuální položka nabídky
- B** Položka podnabídky
- C** Upozornění na další podnabídky
- D** Posuvník



NAVIGACE V NABÍDCE

NAVIGACE PO STRÁNKÁCH

Pro listování vpřed

- ▶ Stiskněte **MENU**-tlačítko (popř. několikrát)
 - Po poslední stránce hlavní nabídky následuje opět stavová obrazovka.

Pro listování zpět

- ▶ Podržte stisknuté **MENU**-tlačítko a stiskněte volící tlačítko doleva
 - Po stavové obrazovce následuje opět poslední stránka hlavní nabídky.

NAVIGACE PO ŘÁDCÍCH

(volba funkcí/možností funkcí)

- ▶ Stiskněte volící tlačítko nahoru/dolů
nebo
- ▶ Otáčejte palcovým otočným voličem (doprava = dolů, doleva = nahoru)
 - Po dosažení poslední položky nabídky v příslušném směru se zobrazení automaticky posune na následující stránku/vrátí se k předchozí stránce. Aktuální oblast nabídky (Oblíbené, hlavní nabídka) přitom nebude opuštěna.

Upozornění

- Některé položky nabídky se zobrazí jen za určitých podmínek. Na to upozorňuje šedé písmo v daném řádku.

ZOBRAZENÍ PODNABÍDKY

- ▶ Stiskněte prostřední tlačítko / palcový otočný volič nebo
- ▶ Stiskněte volicí tlačítko vpravo

POTVRZENÍ VOLBY

- ▶ Stiskněte prostřední tlačítko / palcový otočný volič
 - Obraz displeje se vrátí k aktivní položce nabídky. Vpravo je v odpovídajícím řádku nabídky zobrazena nastavená možnost funkce.

Upozornění

- U volby **On** nebo **Off** není nutné potvrzení. Bude uloženo automaticky.

JEDEN KROK ZPĚT

(zpět k nadřazené položce nabídky)

- ▶ Stiskněte volicí tlačítko vlevo
 - Tato možnost je k dispozici pouze u podnabídek, které mají tvar seznamu.

NÁVRAT DO HORNÍ ÚROVNĚ NABÍDKY

- ▶ Stiskněte **MENU**-tlačítko 1x
 - Náhled se změní na horní úroveň aktuální oblasti nabídky.

OPUŠTĚNÍ NABÍDKY

Nabídky a podnabídky je kdykoliv možné opustit s/bez převzetí nastavených nastavení.

K režimu snímání

- ▶ Dotkněte se spouště

K režimu prohlížení

- ▶ Stiskněte **PLAY**-tlačítko



KLÁVESNICE/NUMERICKÁ KLÁVESNICE

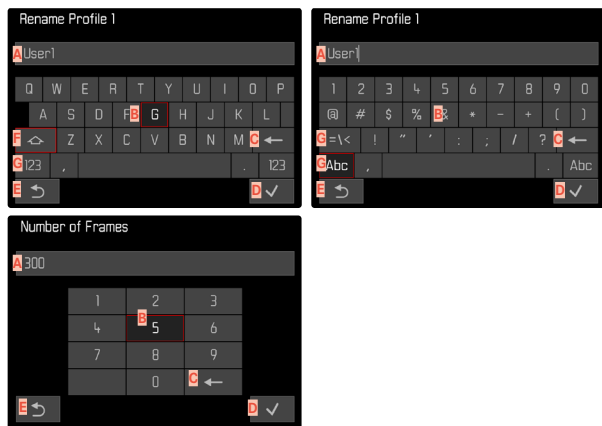

- A** Vstupní řádek
- B** Klávesnice/numerická klávesnice
- C** Tlačítko „Smazat“ (smazání každého posledního znaku)
- D** Tlačítko „Potvrzení“ (potvrzení jak jednotlivých hodnot, tak dokončených nastavení)
- E** návrat k předešlé rovině nabídky
- F** Přepínací tlačítko (přepínání mezi velkými a malými písmeny)
- G** Změna typu písma

ZVOLENÍ JEDNOHO TLAČÍTKA (ZNAK/TLAČÍTKO FUNKCE)

Pomocí tlačítkového ovládání

- ▶ Stiskněte volicí tlačítko požadovaným směrem
 - Momentálně aktivní tlačítko je zvýrazněno.
- ▶ Stiskněte prostřední tlačítko / palcový otočný volič nebo
 - ▶ Otáčejte palcovým otočným voličem
 - Momentálně aktivní tlačítko je zvýrazněno.
 - Při dosažení konce/začátku řádku následuje další/předchozí řádek.
- ▶ Stiskněte prostřední tlačítko / palcový otočný volič

Pomocí dotykového ovládání

- ▶ Zvolte přímo požadované tlačítko

ULOŽENÍ

- ▶ Zvolte tlačítko **D**

PŘERUŠENÍ

- ▶ Stiskněte **MENU**-tlačítko nebo
- ▶ Zvolte tlačítko **E**

SLOUPCOVÁ NABÍDKA

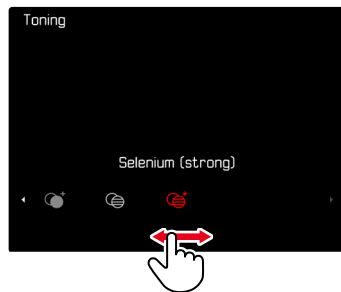

Pomocí tlačítkového ovládání

- ▶ Stiskněte volicí tlačítko vlevo/vpravo nebo
- ▶ Otáčejte palcovým otočným voličem

Pomocí dotykového ovládání

- ▶ Požadovanou funkci zvolte přímo nebo pomocí stírání prstem

Upozornění

- Nastavení, které je momentálně aktivováno uprostřed, je označeno červeně.
- Nastavená hodnota se zobrazí nad stupnicí/nad lištou nabídek.
- Pro přímý přístup platí následující: Nastavení není třeba dodatečně potvrzovat, je aktivní okamžitě.

STUPNICOVÁ NABÍDKA

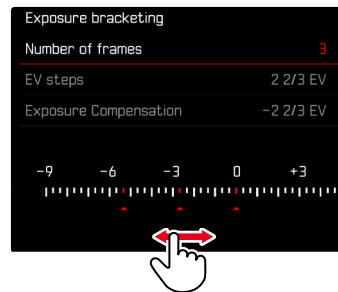

Pomocí tlačítkového ovládání

- ▶ Stiskněte volicí tlačítko vlevo/vpravo nebo
- ▶ Otáčejte palcovým otočným voličem

Pomocí dotykového ovládání

- ▶ Požadované nastavení zvolte přímo nebo pomocí stírání prstem

Upozornění

- Nastavení, které je momentálně aktivováno uprostřed, je označeno červeně.
- Nastavená hodnota se zobrazí nad stupnicí/nad lištou nabídek.

NABÍDKA DATUM/ČAS

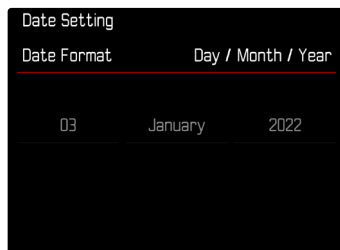

Pro přechod k dalšímu nastavnému poli

- ▶ Stiskněte volící tlačítko vlevo/vpravo nebo
- ▶ Stiskněte prostřední tlačítko nebo
- ▶ Otáčejte palcovým otočným voličem

Pro nastavení hodnot

- ▶ Stiskněte volící tlačítko nahoru/dolů

Pro uložení dat a zpět k nadřazené položce nabídky

- ▶ Stiskněte prostřední tlačítko na posledním nastavném poli nebo
- ▶ Stiskněte palcový otočný volič

KOMBINOVANÁ NABÍDKA

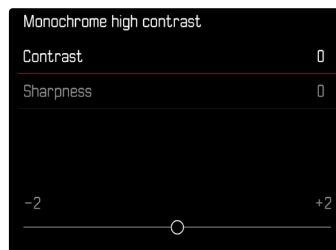

Nastavení jednotlivých položek nabídky pomocí lišty, která se nachází ve spodní části zobrazení.

Pro zvolení jednotlivých bodů

- ▶ Stiskněte volící tlačítko nahoru/dolů

Pro nastavení jednotlivých bodů

- ▶ Stiskněte volící tlačítko vlevo/vpravo nebo
- ▶ Otáčejte palcovým otočným voličem

Pro převzetí nastavení

- ▶ Stiskněte prostřední tlačítko / palcový otočný volič

Pro návrat k nadřazené položce nabídky

- ▶ Stiskněte **MENU**-tlačítko

INDIVIDUÁLNÍ OBSLUHA

NABÍDKA OBLÍBENÉ

Máte k dispozici funkci, která Vám umožňuje obsadit body nastavení individuálně (až 11 bodů nabídky). Díky tomu je jejich volba rychlá a jednoduchá. K dispozici jsou funkce uvedené v seznamu na str. 168.

Pokud nabídka Oblíbené obsahuje alespoň jeden bod nabídky, je v záhlaví nabídky označena hvězdičkou.

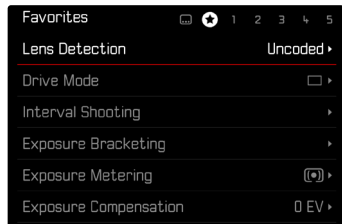

SPRÁVA NABÍDKY OBLÍBENÉ

- ▶ V hlavní nabídce zvolte **Customize Control**
- ▶ Zvolte **Edit Favorites**
- ▶ Zvolte požadovanou položku nabídky

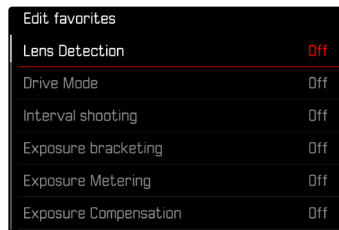

- ▶ Zvolte **On/Off**
 - V případě, kdy nabídka Oblíbené dosáhne maximální počet 11 bodů nabídky, se objeví varování.

Upozornění

- Zvolíte-li u veškerých položek nabídky **Off**, nabídka Oblíbené se zcela vymaže.

Pro resetování nabídky Oblíbené

- ▶ V hlavní nabídce zvolte **Customize Control**
- ▶ Zvolte **Reset Favorites**
 - Všechny položky nabídky jsou nastaveny na hodnotu Vyp. a nabídka Oblíbené je vymazána



PŘÍMÝ PŘÍSTUP K FUNKCÍM NABÍDKY

Pro obzvláště rychlou obsluhu pomocí přímého přístupu v režimu snímání můžete tlačítkům FN přiřadit jednotlivě vybrané funkce nabídky. K dispozici jsou funkce uvedené v seznamu na str. 168. K továrním nastavením viz str. 47.

ZMĚNA PŘÍŘAZENÍ

Kromě vyvolání přiřazené funkce nabídky umožňují všechna funkční tlačítka také rychlé nové přiřazení.

- ▶ Stiskněte dlouze požadované funkční tlačítko
 - Na displeji se zobrazí seznam přímého přístupu.

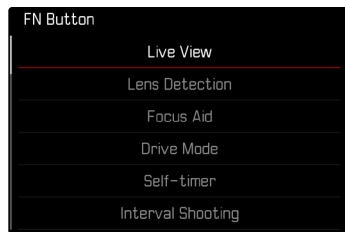

- ▶ Zvolte požadovanou položku nabídky

VYVOLÁNÍ PŘÍŘAZENÝCH FUNKCÍ NABÍDKY

- ▶ Stiskněte krátce požadované funkční tlačítko
 - Na displeji se vyvolá přiřazená funkce nebo se zobrazí podnabídka.

Upozornění

- Podnabídky vyvolané přímým přístupem mohou mají jinou podobu než při vyvolání prostřednictvím hlavní nabídky. Často jsou koncipovány zejména jako sloupcové nabídky, aby se umožnilo rychlé nastavení.
- Nastavení lze provést pomocí ovládacího tlačítka nebo přímo na displeji pomocí dotykového ovládání. Obsluha závisí na podobě podnabídky.

OBSAZENÍ PALCOVÉHO OTOČNÉHO VOLIČE

Pro obzvlášť rychlé nastavení pomocí přímého přístupu je možné přiřadit funkce nabídky palcovým otočným voličem, buď **Exposure Compensation** nebo **Focus Aid**. Nastavení nemá žádný vliv na funkce pomoci ostření.

Tovární nastavení: **No Function**

- ▶ V hlavní nabídce zvolte **Customize Control**
- ▶ Zvolte **Customize Wheel**
- ▶ Zvolte **Exposure Compensation / Focus Aid** nebo **No Function**

UŽIVATELSKÉ PROFILY

Tento fotoaparát umožňuje trvalé ukládání všech nastavení nabídky, např. pro rychlý a jednoduchý přístup pro opakované situace/motivy. Pro takové kombinace je k dispozici šest paměťových umístění plus jedno tovární, které je vždy k dispozici a není možné jej upravit nebo změnit (**Default Profile**). Názvy uložených profilů jsou volně volitelné.

Profily nastavené na jednom fotoaparátu lze uložit na paměťovou kartu a použít na jiném fotoaparátu. Stejným způsobem lze profily uložené na paměťové kartě přenést na fotoaparát.

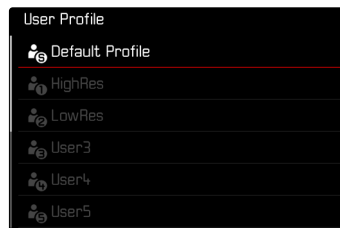



VYTVOŘIT PROFILY

Uložení nastavení/vytvoření profilu.

- ▶ Požadované funkce lze individuálně nastavit v ovládací nabídce
- ▶ V hlavní nabídce zvolte **User Profiles**
- ▶ Zvolte **Manage Profiles**
- ▶ Zvolte **Save as Profile**
- ▶ Zvolte požadované místo uložení

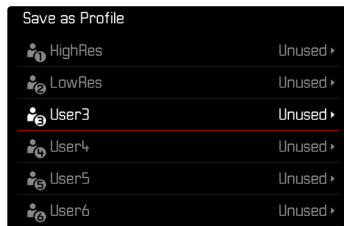

- ▶ Potvrďte výběr

Upozornění

- Existující profily budou přepsány aktuálními nastaveními.
- Smazání paměti je popsáno v kapitole „Obnovení továrního nastavení fotoaparátu“ **Reset Camera** a lze ho provést pomocí funkce (viz str. 146).

PŘEJMENOVAT PROFILY

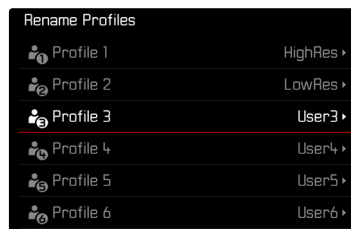

- ▶ V hlavní nabídce zvolte **User Profiles**
- ▶ Zvolte **Manage Profiles**
- ▶ Zvolte **Rename Profiles**
- ▶ Zvolte požadovaný profil
- ▶ V příslušné podnabídce klávesnice zadejte a potvrďte požadované jméno (viz str. 56)
 - Názvy profilů musí mít délku 3 až 10 znaků.

POUŽITÍ/AKTIVACE PROFILŮ

Tovární nastavení: **Default Profile**

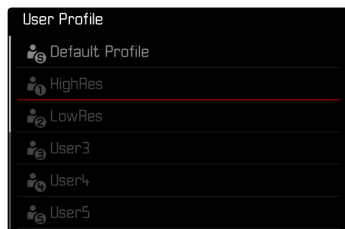

- ▶ V hlavní nabídce zvolte **User Profiles**
 - Objeví se seznam názvů profilů.
- ▶ Zvolte požadovaný profil
 - Zvolený profil bude označen jako **Active**.
 - Nepoužívaná paměťová místa se zobrazují šedě.

Upozornění

- Změníte-li jedno z nastavení právě aktivního profilu, objeví se výchozí seznam nastavení  namísto názvu profilu, který byl použit předtím.

EXPORT PROFILŮ NA KARTU/IMPORTZ KARTY

- ▶ V hlavní nabídce zvolte **User Profiles**
- ▶ Zvolte **Manage Profiles**
- ▶ Zvolte **Export Profiles** resp. **Import Profiles**
- ▶ Potvrďte výběr

Upozornění

- Při importu a exportu se přenesou všechny profily z karty resp. na kartu a to včetně těch prázdných. V důsledku toho se ve fotoaparátu při přenosu profilů přepíše veškeré profily a to včetně těch, které se ve fotoaparátu nacházely již předtím. Není možné importovat a exportovat jednotlivé profily.
- Při exportování bude dosavadní soubor profilů na paměťové kartě bez dotazu nahrazen.





ZÁKLADNÍ NASTAVENÍ FOTOAPARÁTU

Informace k navigaci v jednotlivých nabídkách a jejich zadání viz kapitola „Ovládání nabídky“ (viz str. 49).

Při prvním zapnutí fotoaparátu, po obnovení továrního nastavení (viz str. 146) nebo po aktualizaci firmwaru se objeví body nabídky **Language** a **Date & Time** automaticky k nastavení.

JAZYK MENU

Tovární nastavení: Angličtina

Alternativní jazyky nabídky: němčina, francouzština, italština, španělština, ruština, portugalská, japonština, tradiční čínština, zjednodušená čínština, korejšťina

- ▶ V hlavní nabídce zvolte **Language**
- ▶ Zvolte požadovaný jazyk
 - Veškeré informace budou až na několik málo výjimek změněny do požadovaného jazyka.

DATUM/ČAS

VYUŽITÍ NASTAVENÍ Z MOBILNÍHO ZAŘÍZENÍ

Nastavení data a času je možné získat automaticky z mobilního zařízení.

Tovární nastavení: **On**

- ▶ V hlavní nabídce zvolte **Camera Settings**
- ▶ Zvolte **Date & Time**
- ▶ Zvolte **Via smartphone**
 - Nastavení se nově upravuje při každém dalším párování. Párování je popsáno v kapitole „Leica FOTOS“ (viz str. 150).

PROVEDENÍ RUČNÍHO NASTAVENÍ

DATUM

K dispozici jsou 3 možnosti zvolení pořadí zobrazení.

- ▶ V hlavní nabídce zvolte **Camera Settings**
- ▶ Zvolte **Date & Time**
- ▶ Zvolte **Date Setting**
- ▶ Zvolte požadovaný formát nastavení data (**Day/Month/Year**, **Month/Day/Year**, **Year/Month/Day**)
- ▶ Nastavte datum

ČAS

- ▶ V hlavní nabídce zvolte **Camera Settings**
- ▶ Zvolte **Date & Time**
- ▶ Zvolte **Time Setting**
- ▶ Zvolte požadovanou formu nastavení (**12 Hours**, **24 Hours**)
- ▶ Nastavte čas
(U 12ti hodinového formátu navíc zvolte **am** nebo **pm**)

ČASOVÉ PÁSMO

- ▶ V hlavní nabídce zvolte **Camera Settings**
- ▶ Zvolte **Date & Time**
- ▶ Zvolte **Time Zone**
- ▶ Zvolte požadované pásmo/aktuální polohu
 - Vlevo v řádcích: rozdíl oproti greenwickskému střednímu času
 - Vpravo v řádcích: větší města příslušných časových pásem

LETNÍ ČAS

- ▶ V hlavní nabídce zvolte **Camera Settings**
- ▶ Zvolte **Date & Time**
- ▶ Zvolte **Daylight Saving Time**
- ▶ Zvolte **On/Off**

ÚSPORNÝ REŽIM (REŽIM STANDBY)

K dispozici jsou dvě funkce úspory energie.

- Aktivace pohotovostního režimu po 30 s/1 min/2 min/5 min/10 min/30 min/60 min
- Automatické vypnutí monitoru

FOTOAPARÁT STAND-BY

Je-li aktivována tato funkce, fotoaparát přepne z důvodu prodloužení životnosti baterie do režimu Standby.

Tovární nastavení: **2 min**

- ▶ V hlavní nabídce zvolte **Camera Settings**
- ▶ Zvolte **Power saving mode**
- ▶ Zvolte **Camera Standby**
- ▶ Zvolte požadované nastavení (**Off**, **30 s**, **1 min**, **2 min**, **5 min**, **10 min**, **30 min**, **60 min**)

DISPLEJ STAND-BY

Tovární nastavení: **30 s**

- ▶ V hlavní nabídce zvolte **Camera Settings**
- ▶ Zvolte **Power saving mode**
- ▶ Zvolte **Display Standby**
- ▶ Zvolte požadované nastavení (**30 s**, **1 min**, **5 min**)

Upozornění

- Fotoaparát je možný v režimu Standby kdykoliv aktivovat. Buď stisknutím spouště nebo vypnutím a následným zapnutím samotného fotoaparátu pomocí hlavního vypínače.
- Pokud je připojen fotoaparát Leica Visoflex 2 (viz str. 68) ovlivňuje toto nastavení také jeho EVF.



STAVOVÁ LED

Stavová LED poskytuje v továrním nastavení fotoaparátu zpětnou vazbu průběhu (mj. při ukládání snímků nebo při jejich zvětšení/zmenšení nebo vymazání). Tuto funkci lze při většině operací deaktivovat (kromě zapnutí a vypnutí fotoaparátu).

- ▶ V hlavní nabídce zvolte **Customize Control**
- ▶ Zvolte **Backside LED**
- ▶ Zvolte požadované nastavení (**Enabled**, **Disabled**)

LED NA SPODNÍ STRANĚ FOTOAPARÁTU

LED na spodní straně bliká během probíhajícího nabíjení přes USB-C-Port a během probíhajícího přístupu k paměti. Ukazuje tak mimo jiné, kdy je ještě třeba přenést data z vyrovnávací paměti. V takovém případě se baterie nesmí vyjmout.

Tuto funkci lze deaktivovat.

- ▶ V hlavní nabídce zvolte **Customize Control**
- ▶ Zvolte **Bottom LED**
- ▶ Zvolte požadované nastavení (**Enabled**, **Disabled**)

NASTAVENÍ DISPLEJE/HLEDÁČKU

Fotoaparát disponuje 2,95" barevným displejem z tekutého křišťálu, který je chráněn krycím sklem Gorilla[®], které se vyznačuje mimořádně tvrdým povrchem a je obzvláště odolné proti poškrábání.

V režimu snímání v zapnuté funkci Live View se na obrazovce objeví snímek, který byl zachycen snímačem nasazeného objektivu.

V režimu zobrazení slouží k prohlížení pořízených snímků, které jsou zapsány na paměťové kartě. V obou případech reprodukuje jak celé zorné pole, tak každý zvolený údaj a informaci.

JAS

DÁLKOMĚR

Regulace jasu dálkoměru bude upravena automaticky světelným snímačem jasu.

Upozornění

- S objektivy Leica M, které mají předsádku hledáčku, není možné automatické řízení. Tato předsádka totiž zakrývá světelný snímač jasu, který je zodpovědný za poskytnutí odpovídajícího informací. V takových případech svítí rámečky a údaje nastavení vždy s konstantním jasem.

DISPLEJ

Intenzitu jasu můžete pro optimální rozpoznatelnost upravit a přizpůsobit různým světelným podmínkám. Výběr lze provést pomocí kláves i dotykového ovládání.

- ▶ V hlavní nabídce zvolte **Display Settings**
- ▶ Zvolte **LCD Brightness**
- ▶ Zvolte požadovaný jas nebo **Auto**
- ▶ Potvrďte volbu



LEICA VISOFLEX 2 (EVF)*

Leica M11 Monochrom se může dovybavit elektronickým hledáčkem (Electronic View Finder, EVF), který se upevní do sáněk. Leica Visoflex 2 se dodává jako volitelné příslušenství pro tento fotoaparát a nabízí následující funkce:

- Otočná funkce pro pohodlné fotografování z různých úhlů
- Je schopný převzít různé funkce displeje
- Dioptrická kompenzace

Důležité

Všechny odkazy na „EVF“ nebo „elektronický hledáček“ v tomto návodu se vztahují na „Leica Visoflex 2“, který je k dispozici jako příslušenství.

Použití staršího modelu „Leica Visoflex“ s fotoaparátem Leica M11 Monochrom může v nejhorším případě vést k nenapravitelným škodám fotoaparátu a/nebo přístroje Visoflex. V případě pochybností se obraťte na zákaznickou službu Leica Customer Care.

Níže popsaná nastavení mají vliv jen tehdy, když je nasazen Leica Visoflex.

* Systém Visoflex vyvinutý pro řadu M10 není kompatibilní s fotoaparátem Leica M11 Monochrom. Nově vyvinutý Visoflex 2 lze naopak použít také s některými modely série Leica M10.

POUŽITÍ DISPLEJE/EVF

Při použití elektronického hledáčku je možné, aby jím byly převzaty různé funkce displeje. Zobrazení jsou stejná a nezávislá na tom, jestli se objeví na displeji nebo v elektronickém hledáčku.

Je možné nastavit, ve kterých situacích má dojít k zobrazení údajů v EVF resp. na displeji.

Tovární nastavení: **Auto**

	EVF	Displej
Auto	Díky snímači oky na Visoflex fotoaparát automaticky přepíná mezi monitorem a EVF. <ul style="list-style-type: none">• Pořizování snímku• Prohlížení• Ovládání nabídky	
LCD		<ul style="list-style-type: none">• Pořizování snímku• Prohlížení• Ovládání nabídky
EVF	<ul style="list-style-type: none">• Pořizování snímku• Prohlížení• Ovládání nabídky	
EVF extended	Pro pořizování snímku se používá pouze EVF. Během přehrávání a ovládání nabídky fotoaparát automaticky přepíná mezi displejem pomocí snímače oka na Visoflex a EVF. <ul style="list-style-type: none">• Pořizování snímku<ul style="list-style-type: none">• Prohlížení• Ovládání nabídky	

- ▶ V hlavní nabídce zvolte **Display Settings**
- ▶ Zvolte **EVF ⇄ LCD**
- ▶ Zvolte požadované nastavení

Upozornění

- V případě, že zůstane vypnutý displej (např. v tmavém prostředí), zvolte **EVF**.

CITLIVOST SNÍMAČE OKA

Aby automatické přepínání spolehlivě fungovalo i při nošení brýlí, lze nastavit citlivost snímače oka.

Tovární nastavení: **High**

- ▶ V hlavní nabídce zvolte **Display Settings**
- ▶ Zvolte **Eye Sensor Sensitivity**
- ▶ Zvolte požadované nastavení

JAS

Jas v EVF bude nastaven nezávazně na hodnotě jasu, která platí pro displej.



- ▶ V hlavní nabídce zvolte **Display Settings**
- ▶ Zvolte **EVF Brightness**
- ▶ Podívejte se do hledáčku
- ▶ Zvolte požadovaný jas
- ▶ Potvrďte volbu

Upozornění

- Nastavení **Auto** není k dispozici.





NASTAVENÍ FOTO

FORMÁT SOUBORU

K dispozici jsou formáty JPG **JPG** a standardizovaný formát nezpracovaných dat **DNG** („digital negative“). Ty lze použít jednotlivě nebo dohromady.

Při vytváření JPG probíhá zpracování již ve fotoaparátu. Automaticky se upravují různé parametry, jako je kontrast, sytost, úroveň černé nebo ostrost okrajů. Výsledek je uložen v komprimované podobě. Okamžitě tak získáte snímek optimalizovaný pro různá použití a rychlý náhled. Pro následné zpracování se naopak doporučují snímky DNG.

Soubory DNG obsahují všechna nezpracovaná data zaznamenaná snímačem fotoaparátu během fotografování. Pro prohlížení souborů ve formátu DNG nebo pro práci s nimi je zapotřebí speciální software (například Adobe® Photoshop® Lightroom® nebo Capture One Pro®). Při následném zpracování lze mnoho parametrů upravit přesně podle vlastních představ.

Tovární nastavení: **DNG + JPG**

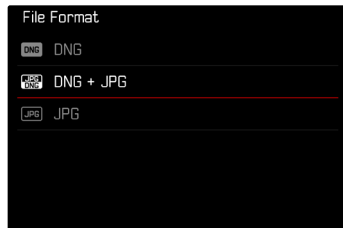

- ▶ V hlavní nabídce zvolte **File Format**
- ▶ Zvolte požadovaný formát (**DNG**, **DNG + JPG**, **JPG**)

Upozornění

- K ukládání nezpracovaných dat se obecně používá standardizovaný formát DNG.
- Při současném ukládání obrazových dat jako **DNG** a **JPG** může rozlišení použité pro soubor JPG záviset na nastavení rozlišení **DNG Resolution**.
- Formát DNG pracuje s rozlišením vybraným v položce **DNG Resolution** bez ohledu na nastavení JPG.
- Počet zbývajících snímků, které se objeví na displeji, se po každém pořízeném snímku nemusí nutně změnit. To je závislé na motivu; jemné struktury mají za následek větší množství dat, zatímco stejnorodý povrch bude mít dat méně.

ROZLIŠENÍ

DNG-ROZLIŠENÍ

Pro pořizování snímku ve formátu surových dat (DNG) jsou k dispozici tři různá rozlišení (počet pixelů).

Všechny výhody snímku DNG (jako je velká barevná hloubka a vysoký dynamický rozsah) lze tedy využít i při zmenšené velikosti snímku.

- ▶ V hlavní nabídce zvolte **DNG Resolution**
- ▶ Zvolte požadované rozlišení
(**L-DNG (60 MP)**, **M-DNG (36 MP)**, **S-DNG (18 MP)**)

JPG-ROZLIŠENÍ

Při zvolení formátu **JPG** je možné pořizovat snímky ve 3 různých rozlišeních (počet pixelů). K dispozici jsou **L-JPG**, **M-JPG** a **S-JPG**. Tímto je možné upravit nastavení s ohledem na zamýšlené využití a dostupnou kapacitu paměťové karty.

Tovární nastavení: **L-JPG (60 MP)**

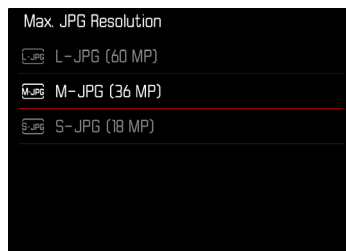

- ▶ V hlavní nabídce zvolte **JPG Settings**
- ▶ Zvolte **Max. JPG Resolution**
- ▶ Zvolte požadované rozlišení
(**L-JPG (60 MP)**, **M-JPG (36 MP)**, **S-JPG (18 MP)**)

VLIV DALŠÍCH NASTAVENÍ NA ROZLIŠENÍ JPG

DNG-ROZLIŠENÍ

Pokud jsou snímky pořízeny pouze ve formátu DNG nebo ve formátu JPG, platí v každém případě zvolené rozlišení. Pokud je však formát souboru nastaven na **DNG + JPG**, závisí rozlišení použité pro snímky JPG na rozlišení použitém pro snímky DNG. Rozlišení použité pro snímky JPG musí být nižší než rozlišení použité pro snímky DNG, ale ne vyšší.

DNG Resolution	Max. JPG Resolution		
	L-JPG	M-JPG	S-JPG
L-DNG	60 MP	36 MP	18 MP
M-DNG	36 MP	36 MP	18 MP
S-DNG	18 MP	18 MP	18 MP

DIGITÁLNÍ ZOOM

Digitální zoom je založen vždy na bázi L-DNG resp. L-JPG. Při použití funkce digitálního zoomu (viz str. 73) se JPG snímky ukládají s následujícím skutečným rozlišením (bez ohledu na nastavení v položce **Max. JPG Resolution**).

Zobrazení vybraného rozlišení se odpovídajícím způsobem změní na L-JPG, dokud je aktivní digitální zoom.

Digitální zoom	Max. JPG Resolution		
	L-JPG	M-JPG	S-JPG
vyp.	60 MP	36 MP	18 MP
1,3x	39 MP	39 MP	39 MP
1,8x	18 MP	18 MP	18 MP

DIGITÁLNÍ ZOOM

Kromě plného výřezu obrazu části nasazeného objektivu jsou k dispozici dvě další velikosti výřezu. Na displeji se zobrazí rámeček kolem výřezu obrazu, který bude vidět na snímku.

TRVALÉ NASTAVENÍ







- ▶ V hlavní nabídce zvolte **Digital Zoom**
- ▶ Zvolte požadované nastavení
(Off, 1.3x, 1.8x)

PŘÍMÁ ZMĚNA STUPNĚ ZOOMU

Pokud byla funkce **Digital Zoom** přiřazena funkčnímu tlačítku (viz str. 60), lze během provozu rychle měnit úroveň zoomu.

- ▶ Stiskněte funkční tlačítko s přiřazenou funkcí **Digital Zoom**
 - V továrním nastavení se jedná o funkční tlačítko **6**.
 - Při každém stisknutí tlačítka se na displeji cyklicky mění stupně zvětšení 1x (bez rámečku), 1,3x a 1,8x.
 - Nastavený stupeň zůstane zachován až do další změny.

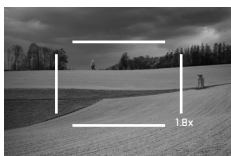
Při přehrávání ve fotoaparátu se snímky JPG i DNG zobrazují oříznuté, tj. zvětšené.

Digitální zoom	Při pořizování snímku	Při přehrávání
vyp.		
Digitální zoom 1,3x		
Digitální zoom 1,8x		



VLIV NA VÝSLEDNÉ SNÍMKY

V závislosti na nastaveném formátu souboru ovlivňuje digitální zoom různě výsledné soubory.

SNÍMKY DNG

Snímky DNG jsou vždy uloženy beze změny (v kompletní velikosti). Příslušné informace se zapisují do metadat. Po otevření v programech pro úpravu snímků se snímky zobrazí oříznuté, ale lze je vrátit do kompletní velikosti.

SNÍMKY JPG

U snímků JPG se zobrazí a uloží pouze zvětšený výřez. Oblasti mimo snímek jsou „odříznuty“. Tuto operaci nelze vrátit zpět.

Vzhledem k tomu, že digitální zoom je vždy založen na L-DNG nebo L-JPG, jsou snímky ukládány s následujícími skutečnými rozlišeními. Zobrazení vybraného rozlišení se odpovídajícím způsobem změní na L-JPG, dokud je aktivní digitální zoom.

Digitální zoom	Max. JPG Resolution		
	L-JPG	M-JPG	S-JPG
vyp.	60 MP	36 MP	18 MP
1,3x	39 MP	39 MP	39 MP
1,8x	18 MP	18 MP	18 MP

TÓNOVÁNÍ

Snímky je možné opatřit efektem barevného tónu. Barvu a intenzitu efektu lze nastavit.

Tovární nastavení fotoaparátu: **Off**

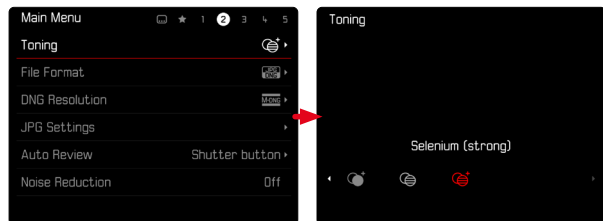

▶ V hlavní nabídce zvolte **Toning**

▶ Zvolte požadované nastavení

(**Sepia (weak)**, **Sepia (strong)**, **Blue (weak)**, **Blue (strong)**,
Selenium (weak), **Selenium (strong)**)

Upozornění

- Toto nastavení se týká pouze snímků ve formátu JPG.

VLASTNOSTI OBRAZU

Jedna z mnoha výhod digitální fotografie spočívá ve velmi jednoduché změně důležitých vlastností snímku. Vlastnosti obrazu snímků JPG lze snadno změnit pomocí několika parametrů.

KONTRAST

Nastavení kontrastu, tzn. rozdílu mezi světlými a tmavými částmi snímku, určuje, jestli bude mít snímek spíše „mdlý“ nebo „oslnivý“ efekt. Zvýšení či snížení tohoto rozdílu ovlivní kontrast, takže některé části obrazu budou reprodukovány více či méně světleji.

OSTROST

Dojem ostrého snímku je silně ovlivněný ostroty okrajů, tzn. jak krátký je přechod mezi světlými a tmavými okraji ve snímku. Rozšířením nebo zúžením těchto oblastí lze tudíž také změnit dojem ostroty.



PŘIZPŮBOBENÍ VLASTNOSTÍ OBRAZU

- ▶ V hlavní nabídce zvolte **JPG Settings**
- ▶ Zvolte **Customize image properties**
- ▶ Zvolte **Contrast/Sharpness**
- ▶ Zvolte požadovaný stupeň
(-2, -1, 0, +1, +2)
- ▶ Potvrďte



Upozornění

- Toto nastavení se týká pouze snímků ve formátu JPG.

AUTOMATICKÁ OPTIMALIZACE

POTLAČENÍ ŠUMU

POTLAČENÍ ŠUMU PŘI DLOUHÉ EXPOZICI

V digitální fotografii se vyskyt vadných pixelů, které mohou být bílé i červené, modré a zelené, nazývá šum. Při využití vyšší citlivosti je obrazový šum patrný zejména na stejnoměrných, tmavých plochách. Při dlouhé době expozice může dojít k velmi výraznému obrazovému šumu. Ke snížení tohoto nepříjemného jevu vytvoří fotoaparát automaticky po pořízení snímků s delší dobou expozice a vysokými hodnotami ISO druhý „černý snímek“ (proti zavřené závěrce). Naměřený šum bude u tohoto paralelního snímku aritmeticky „odečten“ ze souboru dat původního snímku. V takových případech se objeví upozornění **Noise reduction in progress...** spolu s odpovídajícím časovým údajem.

Toto zdvojení u doby „expozice“ se musí zohlednit u dlouhých expozic. Během toho by se fotoaparát neměl vypínat. Aby bylo možné za těchto podmínek vytvořit několik snímků po sobě, doporučuje se vypnout redukci šumu a provést ji v rámci následného zpracování. Za tímto účelem musí být snímky pořízeny ve formátu nezpracovaných dat.

Tovární nastavení: **On**

- ▶ V hlavní nabídce zvolte **Noise Reduction**
- ▶ Zvolte **On/Off**

Potlačení šumu se provádí za následujících podmínek:

Rozsah ISO	Doba expozice delší než
125 - <160	160s
160 - <320	80s
320 - <640	40s
640 - <1250	20s
1250 - <2500	10s
2500 - <5000	6s
5000 - <10000	3s
10000 - <20000	1,5s
20000 - <40000	0,8s
40000 - 200000	Vždy

POTLAČENÍ ŠUMU PRO SNÍMKY JPG

S výjimkou použití vysokých citlivostí zůstává naštěstí šum většinou nepatrný. Při vytváření obrazových souborů JPG je nicméně redukce šumu vždy součástí zpracování dat. Protože má na druhou stranu také vliv na reprodukci ostrosti, můžete tuto redukci šumu v porovnání se standardním nastavením buď zeslabit, nebo zesílit.

Tovární nastavení: 0

- ▶ V hlavní nabídce zvolte **JPG Settings**
- ▶ Zvolte **Noise reduction (JPG)**
- ▶ Zvolte požadované nastavení (-1, 0, +1)

Upozornění

- Toto nastavení se týká pouze snímků ve formátu JPG.



MOŽNOSTI ULOŽENÍ

Leica M11 Monochrom má interní paměť 256 GB. V kombinaci s vloženou paměťovou kartou tak získáte různé možnosti ukládání dat.

Tovární nastavení: **DNG+JPG first on SD**

- ▶ V hlavní nabídce zvolte **Storage Management**
- ▶ Zvolte **Storage Options**
- ▶ Zvolte požadované nastavení

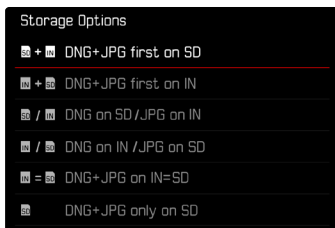

Na stavové obrazovce je symbolem označeno vybrané nastavení.

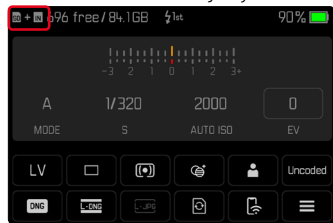

Zobrazení	Možnosti uložení
SD + IN	DNG+JPG first on SD Soubory se nejprve ukládají na vloženou paměťovou kartu, dokud není plná. Poté se soubory uloží do vnitřní paměti.
IN + SD	DNG+JPG first on IN Soubory se nejprve ukládají do vnitřní paměti, dokud se nezaplní. Soubory se poté uloží na vloženou paměťovou kartu.
SD / IN	DNG on SD /JPG on IN Snímky se ukládají odděleně podle formátu. Soubory JPG se ukládají do interní paměti, soubory DNG na paměťovou kartu.
IN / SD	DNG on IN /JPG on SD Snímky se ukládají odděleně podle formátu. Soubory DNG se ukládají do interní paměti, soubory JPG na paměťovou kartu.
IN = SD	DNG+JPG on IN=SD Všechny soubory jsou uloženy v obou paměťových místech. To znamená, že vždy existuje kompletní záložní kopie všech snímků.
SD	DNG+JPG only on SD Všechny soubory jsou uloženy na vložené paměťové kartě. Vnitřní paměť zůstává nevyužitá.
IN	Žádná možnost paměti. Tento displej se zobrazí, když není vložena karta SD. Soubory se ukládají do vnitřní paměti (bez ohledu na zvolené nastavení).

ZÁLOHOVÁNÍ SOUBORŮ

Můžete si vybrat, zda chcete přenést všechny soubory ve vnitřní paměti, nebo pouze s ★ hodnocené snímky na vloženou paměťovou kartu. To je užitečné například v případě, že je třeba naformátovat interní paměť nebo pokud byly snímky dříve uloženy do interní paměti, protože v době snímání nebyla k dispozici paměťová karta.

- ▶ V hlavní nabídce zvolte **Storage Management**
- ▶ Zvolte **Backup memory (IN ⇒ SD)**
- ▶ Zvolte **Copy all / Copy all with ★**
- ▶ Potvrďte výběr
 - Spodní stavová kontrolka bliká během procesu.

MÍSTA PRO UKLÁDÁNÍ FORMÁTU

Doporučujeme občas paměťová místa formátovat, jelikož zbytková data (doprovázející informace ke snímekům) mohou snížit jejich kapacitu paměti. Vloženou paměťovou kartu a interní paměť lze formátovat nezávisle na sobě. Berte v úvahu následující:

- Během probíhajícího procesu fotoaparát nikdy nevypínejte.
- Během formátování paměťového místa se veškerá uložená data ztratí. Ochrana proti smazání nastavená na jednotlivých snímcích nezabrání jejich smazání při formátování.
- Veškeré snímky proto pravidelně přenášejte na bezpečné velkokapacitní paměťové médium, jako je např. pevný disk počítače.

INTERNÍ PAMĚŤ

Vnitřní paměť lze naformátovat, aby se odstranila zbytková data nahromaděná v průběhu času nebo aby se paměť rychle vyprázdnila.

- ▶ V hlavní nabídce zvolte **Storage Management**
- ▶ Zvolte **Format Storage**
- ▶ Zvolte **Format internal memory**
- ▶ Potvrďte výběr
 - Spodní stavová kontrolka bliká během procesu.



PAMĚŤOVÁ KARTA

Paměťové karty, které jste již používali s tímto fotoaparátem, většínou nepotřebují formátovat. Vložíte-li však do fotoaparátu paměťovou kartu, kterou používáte poprvé, měla by být zformátována. Doporučujeme občas paměťové karty formátovat, jelikož zbytková data (doprovázející informace ke snímkům) mohou snížit jejich kapacitu.

- ▶ V hlavní nabídce zvolte **Storage Management**
- ▶ Zvolte **Format Storage**
- ▶ Zvolte **Format SD Card**
- ▶ Potvrďte výběr
 - Spodní stavová kontrolka bliká během procesu.

Upozornění

- Jednoduchý formátovací proces nejprve nezničí existující data na kartě nenávratně. Smazán bude pouze seznam, což znamená, že data již nebudou přímo dostupná. Přístup k těmto datům lze obnovit pomocí odpovídajícího softwaru. Skutečně a nenávratně smazána jsou jen ta data, která byla přepsána daty novými.
- Paměťovou kartu znovu zformátujte, pokud byla předtím zformátovaná v jiném zařízení jako např. v počítači.
- Pokud nelze paměťovou kartu zformátovat, kontaktujte prosím svého prodejce nebo Leica Customer Care (viz str. 184) a požádejte o pomoc.

STRUKTURA DAT

STRUKTURA SLOŽEK

Soubory (= snímky) jsou na paměťových kartách uloženy do automaticky generovaných složek. První tři znaky označují číslo složky (číslíčky), posledních pět znaků označuje název složky (písmena). První složka dostane označení „10LEICA“, druhá „101LEICA“. Nová složka je vždy označena následujícím dostupným číslem, nejvyšší počet složek je 999.

STRUKTURA SOUBORŮ

Označení souborů v těchto složkách se skládají z jedenácti znaků. V továrním nastavení se první soubor jmenuje „L1000001.XXX“, druhý „L1000002.XXX“ atd. Počáteční písmeno je volitelné, tovární nastavení „L“ označuje značku fotoaparátu. První tři číslice jsou identické s aktuálním číslem složky. Následující čtyři číslice představují číslo souboru v pořadí po sobě. Po dosažení čísla souboru 9999 se automaticky vytvoří nová složka, ve které začne číslování opět od 0001. Poslední tři místa za tečkou označují formát souboru (DNG nebo JPG).

Upozornění

- Při použití paměťových karet, které nebyly formátovány tímto fotoaparátem, začne číslování souborů opět od 0001. Jestliže se ale na paměťové kartě vyskytuje soubor s vyšším číslem, bude číslování pokračovat od tohoto čísla.
- Po dosažení čísla složky 999 i souboru 9999 se na displeji objeví varování a veškeré číslování musí být vráceno do základního nastavení.
- Chcete-li číslo složky vrátit zpět na 100, je nutné zformátovat paměťovou kartu. Přímo poté pak vraťte číslo snímku do původního nastavení.

ZMĚNA NÁZVU SOUBORU

- ▶ V hlavní nabídce zvolte **Camera Settings**
- ▶ Zvolte **Edit File Name**
 - Objeví se podnabídka s klávesnicí.
 - Vstupní řádek obsahuje tovární nastavení „L“ jako první písmeno názvu souboru. Jen toto písmeno lze změnit.
- ▶ Zadejte požadované písmeno (viz str. 56)
- ▶ Potvrďte

Upozornění

- Změna názvu souboru platí pro všechny následující snímky resp. až do provedení další změny. Pořadové číslo se tím nezmění; může se ale stát, že se po vytvoření nové složky opět obnoví.
- Při obnovení továrního nastavení se počáteční písmeno automaticky resetuje na „L“.
- Malá písmena nejsou k dispozici.





VYTVOŘENÍ NOVÉ SLOŽKY

- ▶ V hlavní nabídce zvolte **Camera Settings**
- ▶ Zvolte **Reset Image Numbering**
 - Objeví se odpovídající výzva.
- ▶ Vytvoření nové složky potvrďte (**Yes**) nebo zrušte (**No**)

Upozornění

- Část názvu nové složky (počáteční písmeno) zůstane oproti té předchozí nezměněna; číslování souborů v této složce začne znovu od 0001.

OZNAČENÍ INFORMACÍ O OCHRANĚ AUTORSKÝCH PRÁV

Pomocí zadání textu nebo jiných znaků Vám tento fotoaparát umožňuje, poznačit si Vaše soubory snímků.

K tomu je možné zadat informace o maximálně 20 znacích a to ke každému snímku ve 2 kategoriích.

- ▶ V hlavní nabídce zvolte **Camera Information**
- ▶ V podnabídce zvolte **Copyright Information**
- ▶ Navolte **Copyright**-funkci (**On**)
- ▶ V podnabídce zvolte **Information/Artist**
 - Objeví se podnabídka s klávesnicí.
- ▶ Zadejte požadované informace (viz str. 56)
- ▶ Potvrďte

ZÁZNAM MÍSTA POŘÍZENÝCH SNÍMKŮ (JEN V KOMBINACI S APLIKACÍ LEICA FOTOS)

V kombinaci s aplikací Leica FOTOS lze informace o poloze získat z mobilního zařízení. Informace o aktuální poloze se pak zapisují do dat Exif snímků (geotagging).



- ▶ Aktivujte v mobilním zařízení služby určování polohy
- ▶ Aktivujte aplikaci Leica FOTOS a připojte je k fotoaparátu (viz kapitola „Leica FOTOS“)
- ▶ V aplikaci Leica FOTOS aktivujte geotagging pro tento fotoaparát
 - Chcete-li mít vždy aktuální informace o poloze, doporučujeme vybrat možnost **Always** pro stálé určování polohy.

Upozornění

- V určitých zemích nebo v jejich oblastech je možné, že funkce GPS bude omezena. Na základě toho existuje možnost, že technologie a produkty, které tuto funkci vyžadují, budou rovněž fungovat jen omezeně. Při porušení tohoto zákona hrozí sankce daného státu. Z tohoto důvodu doporučujeme, abyste se před svou cestou do zahraničí informovali a neprodleně kontaktovali vyslanectví dané země nebo cestovní kancelář, která cestu organizuje.
- Navázání připojení Bluetooth trvá několik sekund. Pokud je ve fotoaparátu aktivní automatické vypínání, je třeba to brát v úvahu při volbě odpovídající předvolby času spuštění.
- Během prohlížení jsou snímky s informacemi o poloze označeny symbolem geotagging.

STAV GEOTAGGING

Stav dostupných informací o poloze se zobrazuje na displeji, dokud jsou zobrazeny informační lišty a dokud je aktivní geotagging. Na stavové obrazovce se vždy zobrazuje aktuální stav geotagging.

	Informace o poloze jsou aktuální (poslední pozice max. před 15 min).
	Informace o poloze nejsou již spolehlivě aktuální (poslední pozice max. před 12 hod.).
	Dostupné informace o poloze jsou zastaralé (poslední stanovení polohy před více než 12 hod.). Do dat Exif se nezapisují žádné údaje o poloze.
Žádné ikony	Geotagging není aktivní.

Dokud je fotoaparát připojen k aplikaci Leica FOTOS, jsou informace o poloze průběžně aktualizovány. Funkce Bluetooth fotoaparátu i mobilního zařízení proto musí zůstat zapnutá, abyste získali nejaktuálnější informace. Aplikace však nemusí být otevřena v popředí.



PŘENOST DAT

Přenos dat do mobilního zařízení je možné provést pomocí aplikace Leica FOTOS. Alternativně lze přenos provést pomocí čtečky karet nebo pomocí kabelu.

PŘES LEICA FOTOS

- ▶ Viz kapitola „Leica FOTOS“ (str. 150)

PŘES USB-KABEL NEBO „LEICA FOTOS CABLE“

Fotoaparát podporuje různé způsoby přenosu (PTP nebo Apple MFi). K tomu musí být ve fotoaparátu uloženo příslušné nastavení.

Tovární nastavení: Apple MFi

- ▶ V hlavní nabídce zvolte Camera Settings
 - ▶ Zvolte USB mode
 - ▶ Zvolte požadované nastavení
 - ▶ Fotoaparát vypněte a opět zapněte
-
- Apple MFi slouží ke komunikaci se zařízeními iOS (iPhone a iPad)
 - PTP umožňují přenos do počítačů se systémem MacOS nebo Windows s programy podporujícími PTP a také propojení s Capture One Pro

Upozornění

- Pro přenos větších souborů doporučujeme použít čtečku paměťových karet.
- Dokud probíhá přenos dat, nesmí být připojení USB přerušeno, jinak může dojít ke „zhroucení“ počítače a/nebo fotoaparátu a dokonce i k nenapravitelnému poškození paměťové karty.
- Dokud jsou data přenášena, nesmí se fotoaparát vypínat ani sám vypínat z důvodu klesající kapacity baterie, jinak může dojít ke „zhroucení“ počítače. Ze stejného důvodu nesmí být baterie v žádném případě vyjmuta, pokud je připojení aktivováno.



POMOCNÁ ZOBRAZENÍ

Leica M11 Monochrom má 4 nezávislé informační profily, které obsahují různé kombinace dostupných pomocných zobrazení. Následující funkce jsou k dispozici:

- Informační listy (viz str. 88)
- Mřížka (jen režim snímání, viz str. 88)
- Focus Peaking (viz str. 89)
- Clipping (viz str. 89)
- Vodováha (jen režim snímání, viz str. 90)
- Histogram (viz str. 91)

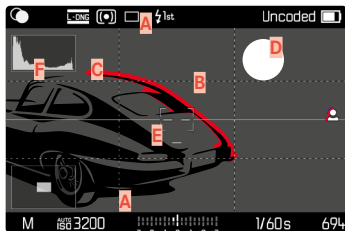

- A** Informační listy (= záhlaví a zápatí)
- B** Mřížky
- C** Focus Peaking
- D** Clipping
- E** Vodováha
- F** Histogram

INFORMAČNÍ PROFILY

Lze použít až 4 nezávislé profily. Pro každý profil lze samostatně vybrat a případně nastavit požadované funkce. Vyvolání informačních profilů a přepínání mezi nimi se pak provádí během provozu pomocí prostředního tlačítka. To umožňuje rychlé přepínání mezi různými zobrazeními.

Prázdné profily se zobrazují v bodu nabídky **Info Profiles** jako **Off**. Pokud je v profilu aktivována alespoň jedna funkce, zobrazí se profil v nadřazené nabídce jako **On** a je k dispozici pro zobrazení.

PŘÍKLAD

Profil	Konfigurace
1	Jen informační lišty (záhlaví a zápatí)
2	Clipping, Histogram
3	Focus Peaking
4	Info Bars, Clipping, Focus Peaking, Histogram

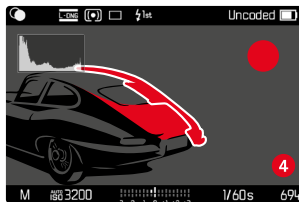
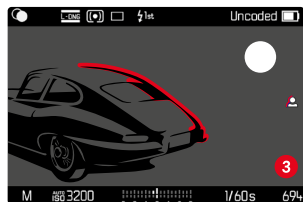
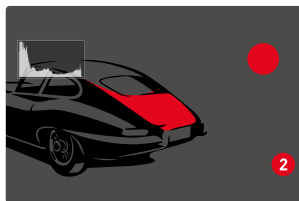
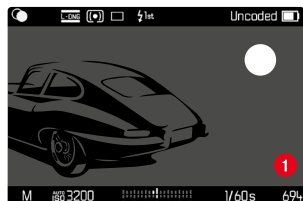

ZMĚNA INFORMAČNÍCH PROFILŮ

V režimu Live View lze vyvolat všechny aktivní informační profily, tj. profily označené jako **On**.

- ▶ Stiskněte prostřední tlačítko
 - Zobrazení se změní z celoobrazovkového zobrazení bez pomocných displejů na první aktivní profil.
- ▶ Stiskněte prostřední tlačítko
 - Zobrazení se změní na další aktivní profil.
 - Pokud není k dispozici žádný jiný aktivní profil, přepne se zobrazení zpět do celoobrazovkového zobrazení bez pomocných zobrazení.

PŘÍZPŮSOBENÍ INFORMAČNÍCH PROFILŮ

- ▶ V hlavní nabídce zvolte **Capture Assistants**
- ▶ Zvolte požadovaný profil
- ▶ Zvolte požadovanou funkci
- ▶ Zvolte **On/Off**
 - Funkce se aktivuje resp. deaktivuje.

nebo

- ▶ Vyvolání podnabídky
- ▶ Zvolit požadovaná nastavení

Funkce	Dostupná nastavení
Info Bars	On, Off
Grids	On, Off 3 x 3, 6 x 4
Clipping	On, Off Upper limit (hodnota mezi 200 a 255)
Focus Peaking	On, Off Color (Red, Green, Blue, White) Sensitivity
Level Gauge	On, Off
Histogram	On, Off

Pokud je v profilu aktivována alespoň jedna funkce, zobrazí se profil v nadřazené nabídce jako **On** a je k dispozici pro zobrazení.

DOSTUPNÁ ZOBRAZENÍ

INFORMAČNÍ LIŠTY

V záhlaví a zápatí se zobrazují aktuálně aktivní nastavení a hodnoty expozice. Seznam zobrazení naleznete v kapitole „Zobrazení“ (viz str. 24).



MŘÍŽKY

Mřížky rozdělují obrazové pole do několika polí. Tato usnadňují např. kompozici snímku a přesné vyrovnaní fotoaparátu. Rozdělení mřížek lze přizpůsobit motivu.

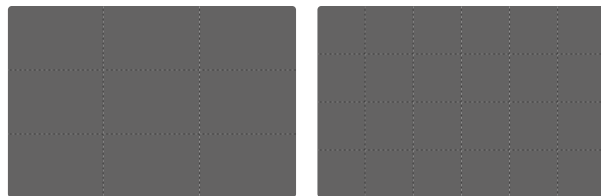

K dispozici je dvojí zobrazení mřížek. Rozdělují obrazové pole na pole 3 x 3 nebo 6 x 4.

CLIPPING

Zobrazení Clipping označuje velmi světlé oblasti snímku. Tato funkce umožňuje velmi jednoduchou a přesnou kontrolu nastavení expozice. Přeexonované oblasti blikají černě.

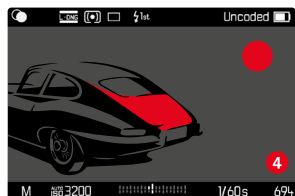

STANOVENÍ PRAHOVÉ HODNOTY

K přizpůsobení tohoto údaje specifickým podmínkám a Vaším výtvarným představám, můžete nastavit prahové hodnoty, tzn. při kterém stupni přeexonování se mají objevit.

- ▶ V hlavní nabídce zvolte **Capture Assistants**
- ▶ Zvolte požadovaný profil
- ▶ Zvolte **Clipping**
- ▶ Zvolte **Upper Limit**
- ▶ Zvolte požadovanou hodnotu (**200** až **255**)

FOCUS PEAKING

U této pomocné funkce budou okraje zaostřených částí motivu barevně zvýrazněny.

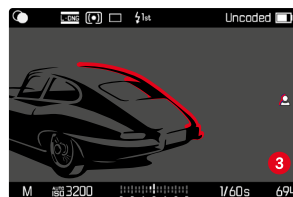

Je-li aktivována funkce Focus Peaking, zobrazí se v obrázku vpravo údaj o použité barvě.

BARVA OZNAČENÍ

Barvu označení je možné nastavit.

Tovární nastavení: **Red**

- ▶ V hlavní nabídce zvolte **Capture Assistants**
- ▶ Zvolte požadovaný profil
- ▶ Zvolte **Focus Peaking**
- ▶ Zvolte **Color**
- ▶ Zvolte požadované nastavení (**Red**, **Green**, **Blue**, **White**)

CITLIVOST

Citlivost je možné rovněž přizpůsobit. Toto nastavení je platné pro všechny informační profily.

Tovární nastavení: **High**

- ▶ V hlavní nabídce zvolte **Capture Assistants**
- ▶ Zvolte požadovaný profil
- ▶ Zvolte **Focus Peaking**
- ▶ Zvolte **Sensitivity**
- ▶ Zvolte požadované nastavení (**Low**, **High**)

Upozornění

- Charakteristika ostře vyobrazených částí motivu spočívá v kontrastu, tzn. ve světlých/tmavých rozdílech. Na základě toho mohou být nesprávně označeny také části motivu s vysokým kontrastem, ačkoliv nejsou zaostřené.

VODOVÁHA

Díky vestavěným snímačům je fotoaparát schopen zobrazit své vyrovnání. Pomocí zobrazení podélné a příčné osy je možné přesně vyrovnat kritické motivy, jakými jsou např. snímky architektury ze stativu.

Odchytky vzhledem k podélné ose (při naklonění kamery ve směru pohledu nahoru nebo dolů) jsou vyznačeny krátkou čarou uprostřed snímku (1). Odchytky vzhledem k příčné ose (při naklonění kamery doleva nebo doprava) jsou vyznačeny dvěma dlouhými čarami vlevo a vpravo od středu obrazu (2).

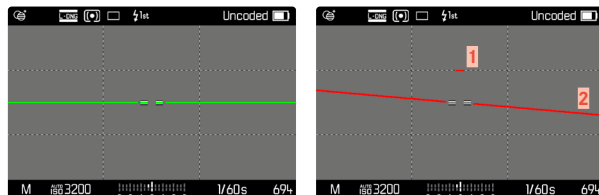

Upozornění

- U snímků ve formátu na výšku nastaví fotoaparát automaticky vyrovnání vodováhy.

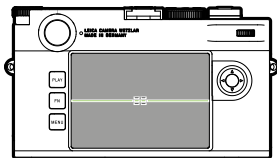

Správné vyrovnání

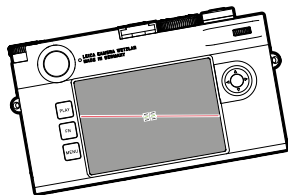

Nakloněný stranově doleva

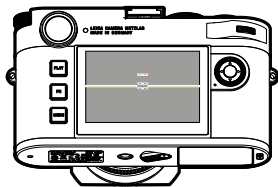

Nakloněný směrem dolů ve směru pohledu

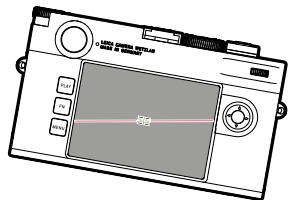

Nakloněný stranově doprava

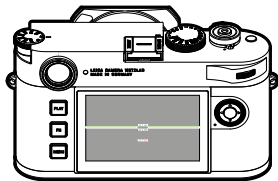

Nakloněný směrem nahoru ve směru pohledu

HISTOGRAM

Histogram zobrazuje rozložení odstínů jasu snímku. Vodorovná osa přitom odpovídá hodnotám odstínů od černé (vlevo) po šedou až k bílé (vpravo). Svislá osa odpovídá počtu pixelů s příslušným jasnem. Tato forma zobrazení umožňuje rychlé a jednoduché posouzení nastavení expozice.

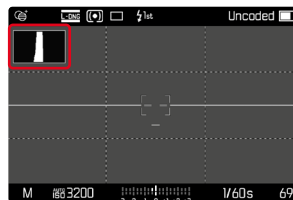

Upozornění

- Histogram vychází vždy ze zobrazeného jasu, ale v závislosti na použitém nastavení není případně možné, tuto konečnou expozici zobrazit.
- V režimu snímání je histogram třeba chápat jako „zobrazení trendu“.
- Histogram se při přehrávání snímku může mírně lišit od snímku při pořízení.
- Histogram se vždy vztahuje na právě zobrazený výřez snímku.



REŽIM POŘIZOVÁNÍ SNÍMKU

Funkce a možnosti nastavení popsané v následující kapitole se vztahují zásadně na režim snímání jednotlivých snímků. Kromě snímku jednoho obrázku nabízí Leica M11 Monochrom ještě další různé možnosti režimu fotografování. Upozornění k jejich funkcím a nastavením najdete v odpovídajících kapitolách.

- ▶ V hlavní nabídce zvolte **Drive Mode**
- ▶ Zvolte požadovanou možnost funkce

Režim	Možnosti pro nastavení / varianty
Pořizování jednoho snímku	Single
Sériový snímek (viz str. 116)	Rychlost: - Continuous - Low Speed - Continuous - High Speed
Intervalový snímek (viz str. 117)	Number of Frames Interval mezi snímky (Interval) Předvolba času spuštění (Countdown)
Expoziční bracketing (viz str. 119)	Number of Frames (3 nebo 5) EV Steps Exposure Compensation
Samospušť (viz str. 120)	Předvolba času spuštění: - Self-timer 2 s - Self-timer 12 s

DRUH SNÍMKU

POUŽITÍ DÁLKOMĚŘU

OBLAST SNÍMKU (SVĚTELNÝ RÁMEČEK)

Světelný rámeček dálkoměru tohoto fotoaparátu je nejen mimořádně kvalitní, velký, brilantní a jasný hledáček, ale také velmi přesný zaměřovač, který je propojený s objektivem. Propojení probíhá automaticky se všemi Leica M objektivy s ohniskovou vzdáleností 16 až 135 mm při nasazení na fotoaparát. Hledáček vykazuje faktor zvětšení o 0,73x.

Světelné rámečky jsou s nastavením zaostřování propojeny tak, že paralaxa - posunutí mezi osou objektivu a osou hledáčku - bude vyrovnána automaticky. U vzdálenosti menší než 2 m měří snímač nepatrně méně, než zobrazují vnitřní hrany světelného rámečku; u vzdálenosti větší než 2 m pak nepatrně více (viz grafika vedle). Tyto nepatrné, v praxi zřídka rozhodující odchylky, jsou neodmyslitelnou součástí principu. Světelné rámečky dálkoměrného fotoaparátu musí být sladěny s úhlem obrazu příslušných ohniskových vzdáleností objektivů. Při zaostřování se však jmenovité úhly obrazu lehce změní, to je podmíněno souběžně se měnícím vytažením, tzn. roztečí optického systému od úrovně snímače. Je-li nastavená vzdálenost kratší než nekonečno (a podle toho pak vytažení větší), bude také skutečný úhel obrazu menší - objektiv zachytí menší plochu motivu. Navíc jsou pak rozdíly úhlů obrazu u delších ohniskových vzdáleností také spíše větší a to jako následek většího vysunutí.

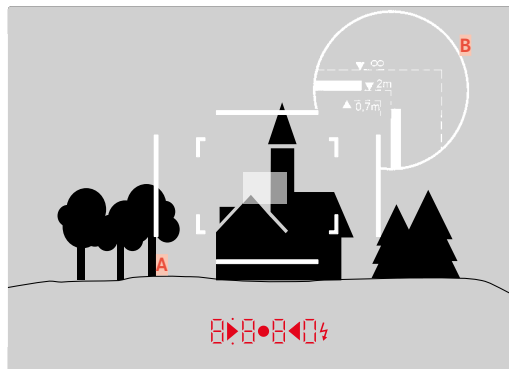

Všechny snímky a pozice světelného rámečku vztahující se na ohniskovou vzdálenost o 50 mm

A	Světelný rámeček
B	Skutečné pole obrazu
Nastavení na 0,7 m	Snímač zachycuje přibližně o jednu šířku rámečku méně
Nastavení na 2 m	Snímač zachycuje velice přesně zobrazené pole obrazu vnitřní hrany světelného rámečku
Nastavení na nekonečno	Snímač zachycuje přibližně o 1 resp. 4 (vertikální resp. horizontální) šířku/šířky více

Upozornění

- Jakmile bude zapnuta elektronika fotoaparátu, objeví se ve spodním okraji obrázku v hledáčku bílé svítící LED rámečky spolu s LED expoziometru.
- V polovině obrazového pole je umístěno obdélníkové zaostřovací pole, které je světlejší než okolní pole obrazu. Podrobnosti k problematice zaostření a měření expozice se dozvíte v příslušných kapitolách.



ALTERNATIVNÍ OBLASTI SNÍMÁNÍ/ZOBRAZENÍ OHNISKOVÉ VZDÁLENOSTI

Budou-li nasazeny objektivy s ohniskovou vzdáleností 28 (Elmarit od sériového čísla 2 411 001), 35, 50, 75, 90 a 135 mm, automaticky se rozsvítí příslušný světelný rámeček v kombinacích 35 mm + 135 mm, 50 mm + 75 mm, resp. 28 mm + 90 mm. Volič zaostřovacího pole se automaticky přesune na odpovídající pozici.

V závislosti na nasazeném objektivu lze zobrazit další světelné rámečky. Tak mohou být simulovány odpovídající ohniskové vzdálenosti. To je užitečné při volbě vhodného objektivu pro požadovanou oblast snímání.

- ▶ Přesuňte volič zaostřovacího pole do požadované polohy
 - Tlačítko pro volbu zaostření pole skočí po uvolnění tlačítka automaticky zpět.

35 mm + 135 mm

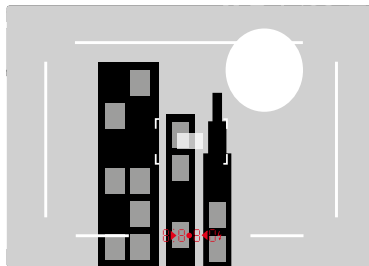

50 mm + 75 mm

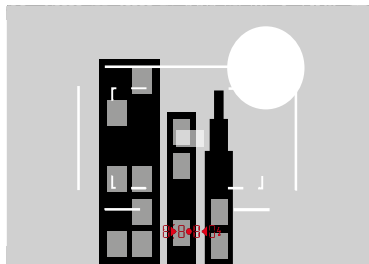

28 mm + 90 mm

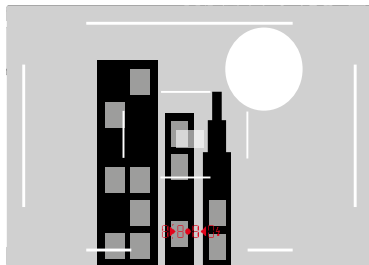

REŽIM LIVE VIEW

Režim Live View umožňuje zhlédnutí snímaného motivu na displeji. Ten bude zobrazen přesně tak, jak ho zobrazí nasazený objektiv.

ZAPNUTÍ/VYPNUTÍ REŽIMU LIVE VIEW

- ▶ Stiskněte funkční tlačítko přiřazenou funkcí **Live View**
 - V továrním nastavení se jedná o funkční tlačítko **FN**.

nebo

- ▶ Stiskněte **MENU**-tlačítko
 - Zobrazí se stavová obrazovka.
- ▶ Klikněte na ovládací pole **LV**

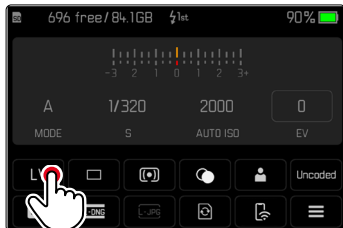

POMOCNÁ ZOBRAZENÍ V REŽIMU LIVE VIEW

V režimu Live View lze využít displej k zobrazení celé řady nastavení. K výchozím informacím v záhlaví a zápatí lze zároveň zvolit celou řadu dalších zobrazení, díky kterým je možné obraz displeje přizpůsobit podle Vašich potřeb.

K dispozici jsou následující pomocné funkce:

- Informační lišty (záhlaví a zápatí)
- Mřížky
- Clipping
- Focus Peaking
- Vodováha
- Histogram

Funkce nápovědy jsou uspořádány do volně nastavitelných informačních profilů. Nastavení a popis jednotlivých pomocných funkcí viz str. 86.

Kromě toho lze v režimu Live View zobrazit náhled expozice. (viz str. 114).





Pro zobrazení nebo skrytí pomocných zobrazení

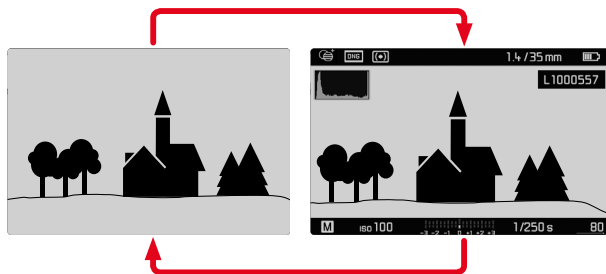

- ▶ Stiskněte prostřední tlačítko
 - Na indikaci se střídavě zobrazuje displej s informačními údaji a bez nich.

nebo

- ▶ Klikněte na libovolné místo na displeji

Pro zobrazení (pouze) informací o expozici

V prostřední části zápatí jsou uvedeny informace o expozici: hodnota ISO, vyvážení osvětlení a doba expozice. V závislosti na výchozí situaci se zobrazení přepne tehdy, když se spoušť lehce stiskne. To se týká pouze informačních lišt.

- ▶ Dotkněte se spouště a přidržte ji
 - Informace o expozici se zobrazí v dolní části obrazovky.
 - Všechna ostatní možná viditelná zobrazení informačních pruhů jsou skrytá.

Upozornění

- Režim Live View spočívá na snímačem zachyceném obrazu. K tomu musí fotoaparát ovládat závěrku. Toto ovládání je slyšitelné a může mít popř. za následek menší opoždění reakce spouště.
- Obzvláště při delší době používání režimu Live View se fotoaparát zahřeje. Zároveň se zvyšuje spotřeba proudu.
- Střídavý proud způsobuje u mnoha světelných zdrojů kolísání jasu světla, které pro oko nejsou viditelné. Z důvodu citlivosti snímače a frekvence výběru může dojít k blikání displeje obrazu režimu Live View. Snímků se to netýká. Tomuto efektu je možné předejít pomocí nastavení delší doby expozice.

NASTAVENÍ ZAOSTŘOVÁNÍ

K funkci zaostřování máte k dispozici různé pomocné funkce a to podle toho, jestli použijete dálkoměr nebo režim Live View.

V DÁLKOMĚRU

Díky efektivnímu základu měření lze pomocí zaměřovačem tohoto fotoaparátu pracovat velice přesně. Ostrost může být nastavena podle metody smíšeného obrazu nebo metody průřezu obrazu.

METODA SMÍŠENÉHO OBRAZU (DVOJOBRAZ)

U portrétu zaměřte polem zaměřovače např. na oko a točte tak dlouho ostřícím nastavným kolečkem objektivu, až se tyto obrazy překryjí a vytvoří jeden obraz.

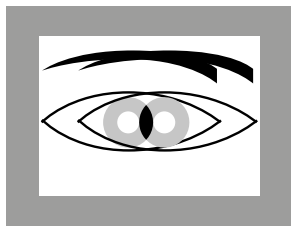

rozmazané

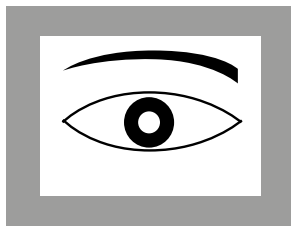

ostré

METODA PRŮŘEZU OBRAZU

U snímku architektury zaměřte polem zaměřovače např. na svislou hranu nebo na jinou jasně definovanou linii a točte tak dlouho ostřícím nastavným kolečkem objektivu, až tyto obrysy hrany resp. linie na ohraničení dálkoměru zcela splynou.

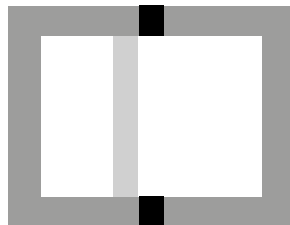

rozmazané

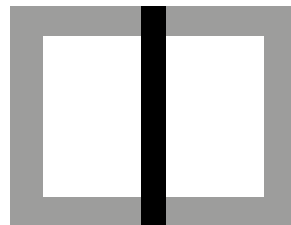

ostré

Upozornění

- Velmi přesné ostření je obzvláště patrné při používání širokoúhlých objektivů s jejich relativně velkou hloubkou ostrosti.
- U obou způsobů je měřicí pole zaměřovače viditelné jako světlý, ostře ohraničený obdélník. Poloha měřicího pole nemůže být změněna; pole se nachází vždy ve středu hledáčku.

V REŽIMU LIVE VIEW (S POMOCNÝMI FUNKCEMI)

V režimu Live View můžete nastavit hodnotu ostrosti pomocí obrazu displeje - ten zobrazuje motiv stejně ostře, jako když je objektivem zobrazen v závislosti na jeho nastavení zaostření a clony.

K zjednodušení nastavení resp. pro větší preciznost nastavení máte k dispozici dvě pomocné funkce:

- Zvětšení jednoho (nejprve) výřezu středu obrazu displeje (zvětšení)
 - Funkci zvětšení (**Focus Aid**) lze aktivovat automaticky při zaostřování nebo vyvolat samostatně.
- Označení ostrých částí motivu na obraze displeje (Focus Peaking)

FOCUS PEAKING

U této pomocné funkce budou okraje zaostřených částí motivu barevně zvýrazněny. Barvu označení je možné nastavit.

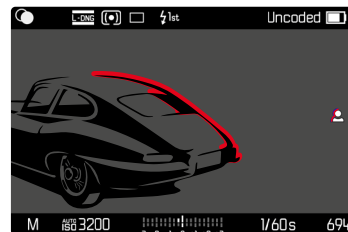

Funkce Focus Peaking se nastavuje a aktivuje/deaktivuje společně s ostatními pomocnými displeji prostřednictvím informačních profilů. (viz str. 86).

- ▶ Nastavení a zobrazení informačních displejů
- ▶ Určete výřez obrázku
- ▶ Otočte zaostřovací kroužek tak, aby byly zvýrazněny požadované části motivu
 - Všechny části motivu, které jsou při dosavadní nastavené vzdálenosti vyobrazeny ostře, budou ve zvolené barvě označeny pomocí kontur.

Upozornění

- Charakteristika ostře vyobrazených částí motivu spočívá v kontrastu, tzn. ve světlých/tmavých rozdílech. Na základě toho mohou být nesprávně označeny také části motivu s vysokým kontrastem, ačkoliv nejsou zaostřené.
- Obzvláště při používání širokouhlých objektivů s malou clonou (= velká hloubka ostrosti) ubývá přesnosti zobrazení.

ZVĚTŠENÍ

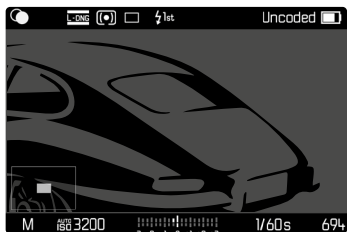

Čím větší jsou detaily fotografovaného motivu, tím lépe lze posoudit jeho ostrost a o to přesněji může být ostrost nastavena.

V levé dolní části obrazu se zobrazí poloha a stupeň zvětšení zobrazeného výřezu. Zobrazený výřez přitom může být nezvětšený.

Pozice a nastavení stupně zvětšení, které Vámi byly použity jako poslední, zůstanou ve funkci zachovány.

Pro přizpůsobení stupně zvětšení

Faktor zvětšení se nechá nastavit palcovým otočným voličem ve dvou stupních.

- ▶ Otáčejte palcovým otočným voličem

Pro změnu polohy výřezu

- ▶ Posuňte resp. změňte výřez zvětšeného zobrazení libovolně posouváním prstů

nebo

- ▶ Stiskněte volicí tlačítko požadovaným směrem

Zvětšení lze kdykoli vyvolat nebo skrýt nezávisle na nastavení vzdálenosti.

Pro vyvolání zvětšení

Existuje několik způsobů, jak zvětšení vyvolat.

- Pomocí zaostřovacího kroužku pro nastavení vzdálenosti (automatické)
- Pomocí funkčního tlačítka
- Pomocí dotykového ovládání
- Pomocí palcového otočného voliče

Pomocí zaostřovacího kroužku

Zvětšení lze během zaostřování vyvolat automaticky.

- ▶ V hlavní nabídce zvolte **Capture Assistants**
- ▶ Zvolte **Focus Aid**
- ▶ Zvolte **Automatic**

- ▶ Otáčejte zaostřovacím kroužkem
 - Zvětšení se aktivuje.

V továrním nastavení je aktivní automatické zvětšení. Pokud si to nepřejete, můžete funkci deaktivovat.

- ▶ V hlavní nabídce zvolte **Capture Assistants**
- ▶ Zvolte **Focus Aid**
- ▶ Zvolte **Manual**

Upozornění

- Přibližně 5 s po posledním otočení zaostřovacího kroužku se zvětšení automaticky ukončí. To neplatí, jestliže bylo změněno zvětšení.



Pomocí funkčního tlačítka

- ▶ Stiskněte funkční tlačítko s přiřazenou funkcí **Focus Aid**
 - V továrním nastavení se jedná o funkční tlačítko **6**.
 - Zvětšení se aktivuje.

Pomocí dotykového ovládání

- ▶ Klikněte dvakrát krátce na displej na požadovaném místě
 - Zvětšení se aktivuje.

Pomocí palcového otočného voliče

Kromě toho lze zvětšení vyvolat pomocí palcového otočného voliče.

- ▶ V hlavní nabídce zvolte **Customize Control**
- ▶ Zvolte **Customize Wheel**
- ▶ Zvolte **Focus Aid**
- ▶ Otáčejte palcovým otočným voličem doprava
 - Zvětšení se aktivuje.

Pro ukončení pomocné funkce

Ručně vyvolané zvětšení zůstává aktivní, dokud není výslovně ukončeno. To platí bez ohledu na to, který ovládací prvek byl použit k jeho vyvolání.

- ▶ Opětovné stisknutí funkčního tlačítka
nebo
- ▶ Klikněte dvakrát na libovolné místo na displeji
nebo
- ▶ Dotkněte se spouště

CITLIVOST ISO

Nastavení ISO zahrnuje celkový rozsah od ISO 125 do ISO 200 000 a umožňuje tak přizpůsobení příslušné situaci dle potřeb.

Při manuálním nastavení expozice tak máte prostřednictvím automatického nastavení ISO širší prostor pro využití požadované kombinace doby expozice a clony. V rámci automatického nastavení je možné stanovit priority, např. z důvodů kompozice snímku.

K dispozici jsou jak na regulačním kolečku ISO vyryté hodnoty, tak i polohy:

- **M**: pro mezihodnoty stejně jako pro vyšší hodnoty
- **A**: pro automatické nastavení, přitom budou použity hodnoty od ISO 125 do 200 000

FIXNÍ HODNOTY ISO

HODNOTY VYRYTÉ NA REGULAČNÍM KOLEČKU ISO

- ▶ Nastavte otočením regulačního kolečka ISO požadovanou hodnotu (**125, 200, 400, 800, 1600, 3200, 6400**)

VŠECHNY DOSTUPNÉ HODNOTY

Volitelné jsou hodnoty ISO 125 až ISO 200 000 ve 33 stupních.

Tovární nastavení: **ISO 12500**

- ▶ Nastavte regulační kolečko ISO na **M**
- ▶ V hlavní nabídce zvolte **M-ISO**
- ▶ Zvolte požadovanou hodnotu

Upozornění

- Obzvláště při vysokých hodnotách ISO a dodatečné úpravě snímků může být na větších a rovnoměrně světlých plochách zobrazeného motivu viditelný šum, stejně jako vertikální a horizontální pruhy.





AUTOMATICKÉ NASTAVENÍ

Citlivost bude automaticky přizpůsobena venkovnímu světlu resp. dané kombinaci doby expozice a clony. Spolu s časovou automatikou se tím rozšíří okruh automatického řízení expozice.

- ▶ Nastavte regulační kolečko ISO na **A**

nebo

- ▶ Nastavte regulační kolečko ISO na **M**
- ▶ V hlavní nabídce zvolte **M-ISO**
- ▶ Zvolte **Auto ISO**

OMEZENÍ ROZSAHU NASTAVENÍ

Může být nastavena nejvyšší hodnota ISO, aby byl okruh automatických nastavení omezen (**Maximum ISO**). Současně může být nastavena také maximální doba expozice. Pro tento účel jsou k dispozici nastavení závislá na ohniskové vzdálenosti (**$1/f$ s**, **$1/(2f)$ s**, **$1/(4f)$ s**)* a pevné nejkratší doby expozice v rozmezí **$1/2$ s** a **$1/2000$ s**.

U nastavení souvisejících s ohniskovou vzdáleností, se přepne fotoaparát na vyšší citlivost v případě, že doba expozice díky nízké hladině světla poklesne pod příslušnou prahovou hodnotu. Jako např. s objektivem 50 mm při delších expozičních dobách než $1/60$ s u **$1/f$ s** resp. $1/125$ s u **$1/(2f)$ s** nebo $1/250$ s u **$1/(4f)$ s**.

Pro fotografování s bleskem jsou možná speciální nastavení.

* Předpokladem pro tuto funkci je použití kódovaných objektivů resp. nastavení nabídky pro používaný druh objektivu.



OMEZENÍ HODNOTY ISO

K dispozici jsou všechny hodnoty od ISO 125.

Tovární nastavení: 3200

- ▶ V hlavní nabídce zvolte Auto ISO Settings
- ▶ Zvolte Maximum ISO
- ▶ Zvolte požadovanou hodnotu

OMEZENÍ DOBY EXPOZICE

Tovární nastavení: 1/(4f) s

- ▶ V hlavní nabídce zvolte Auto ISO Settings
- ▶ Zvolte Shutter Speed Limit
- ▶ Zvolte požadovanou hodnotu
(1/(4f) s, 1/(2f) s, 1/f s, 1/2000 s, 1/1000 s, 1/500 s, 1/250 s,
1/125 s, 1/60 s, 1/30 s, 1/15 s, 1/8 s, 1/4 s, 1/2 s)

OMEZENÍ HODNOTY ISO (BLESK)

K dispozici jsou všechny hodnoty od ISO 125.

Tovární nastavení: 200

- ▶ V hlavní nabídce zvolte Auto ISO Settings
- ▶ Zvolte Maximum ISO (Flash)
- ▶ Zvolte požadovanou hodnotu

OMEZENÍ DOBY EXPOZICE (BLESK)

Tovární nastavení: 1/f s

- ▶ V hlavní nabídce zvolte Auto ISO Settings
- ▶ Zvolte Shutter Speed Limit (Flash)
- ▶ Zvolte požadovanou hodnotu
(1/(4f) s, 1/(2f) s, 1/f s, 1/250 s, 1/125 s, 1/60 s, 1/30 s,
1/15 s, 1/8 s, 1/4 s, 1/2 s)



EXPOZICE

Připravenost režimu měření expozimetrem bude signalizována pomocí konstantního svícení zobrazení v hledáčku resp. na displeji:

- u časové automatiky pomocí zobrazení doby expozice
- u manuálního nastavení v hledáčku pomocí obou trojúhelníkových kontrolků LED, popř. dohromady se střední, kulatou kontrolkou LED na displeji zobrazením expozimetru pro vyvážení osvětlení

Jestliže je seřizovací kolečko doby expozice nastaveno na **B**, je expozimetr vypnut.

TYP ZÁVĚRKY

Fotoaparát Leica M11 Monochrom má mechanickou závěrku i čistě elektronickou závěrku. Elektronická závěrka rozšiřuje dostupný rozsah závěrky a pracuje naprosto tiše, což je v některých pracovních prostředích důležité.

Tovární nastavení: **Hybrid**

- ▶ V hlavní nabídce zvolte **Shutter Type**
- ▶ Zvolte požadované nastavení (**Mechanical**, **Electronic**, **Hybrid**)

Mechanical	Používá se pouze mechanická závěrka. Pracovní rozsah: 60 min – 1/4000 s.
Electronic	Používá se pouze elektronická závěrka. Pracovní rozsah: 60 s – 1/16000 s.
Hybrid	Pokud jsou požadovány kratší časy závěrky, než jaké umožňuje mechanická závěrka, zapne se funkce elektronické závěrky. Pracovní rozsah: 60 min – 1/4000 s + 1/4000 s – 1/16000 s.

POUŽITÍ

Mechanická závěrka poskytuje zvukovou zpětnou vazbu prostřednictvím tradičního zvuku závěrky. Je vhodný pro dlouhé expozice i pro snímky pohybujících se objektů.

Funkce elektronické závěrky umožňuje fotografovat s otevřenou clonou i za jasného světla díky velmi rychlým dobám expozice. Je méně vhodný pro pohybující se motivy kvůli výraznému efektu "rolling shutter".





Upozornění

- Fotografování s bleskem není možné při použití funkce elektronické závěrky.
- Při osvětlení diodami LED a zářivkami může při použití funkce elektronické doby expozice v kombinaci s rychlými časy závěrky docházet ke vzniku pruhů.

METODY MĚŘENÍ EXPOZICE

Lze zvolit následující metody měření expozice.

Tovární nastavení: **Multi-field**

-  Spot
-  Zdůrazněný střed
-  Zdůrazněné světlé oblasti
-  Více polí

- ▶ V hlavní nabídce zvolte **Exposure Metering**
- ▶ Zvolte požadovanou měřicí metodu (**Spot**, **Center-Weighted**, **Highlight-Weighted**, **Multi-Field**)
 - Nastavená měřicí metoda bude zobrazena v záhlaví displeje režimu Live View; při použití hledáčku ve stavové obrazovce.

Při bodovém měření může být měřicí pole posunuto:

- ▶ Klikněte krátce na displej na požadovaném místě nebo
- ▶ Stiskněte volící tlačítko požadovaným směrem

Bez ohledu na to, zda je režim Live View právě aktivní, lze použít všechny metody měření expozice. V každém případě se expozice měří pomocí snímače snímání. Zobrazení používaná k odhadu správné expozice se však liší mezi dálkoměrem a Live View (viz str. 109).



SPOT

Tato metoda měření se výhradně soustředí na malý kruh uprostřed obrazu displeje, který bude zachycen a vyhodnocen. Měřicí pole lze posouvat.

ZDŮRAZNĚNÝ STŘED





Tato metoda zohledňuje celé obrazové pole. Části motivu, nacházející se ve středu obrazu, však mnohem více ovlivňují výpočet hodnoty expozice než okrajové oblasti.

VÍCE POLÍ

Tato metoda je založena na záznamu více měřených hodnot. Tyto hodnoty budou pomocí vzorce přepočítány na danou situaci a poskytnou hodnotu expozice, která je přizpůsobena na patřičné reprodukci předpokládaného hlavního motivu.

ZDŮRAZNĚNÉ SVĚTLÉ OBLASTI

Tato metoda zohledňuje celé obrazové pole. Hodnota expozice je však upravena podle nadprůměrně jasných částí motivu. To pomáhá zabránit přexponování světlých částí motivu, aniž by bylo nutné je přímo měřit. Tato metoda měření je zvláště vhodná pro motivy, které jsou osvětleny mnohem silněji než zbytek obrazu (např. lidé ve světlech reflektorů) nebo se odrážejí nadprůměrně silně (např. bílé oblečení).

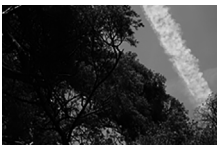
Více polí	Zdůrazněné světlé oblasti
	
	
	

REŽIMY PRO MĚŘENÍ EXPOZICE

Fotoaparát nabízí dva pracovní režimy expozice: časovou automatiku nebo manuální nastavení. Podle motivu, situace a individuální tendence lze zvolit jednu z těchto dvou možností.

VOLBA PRACOVNÍHO REŽIMU

- ▶ Nastavte seřizovací kolečko doby expozice na **A** (časová automatika) nebo zvolte požadovanou dobu expozice (manuální nastavení = **M**)

ČASOVÁ AUTOMATIKA – A

Časová automatika řídí expozici automaticky podle manuálně přednastavené priority clony. To je obzvláště vhodné u snímků, u kterých je hloubka ostrosti rozhodujícím prvkem kompozice.

U odpovídající nízké hodnoty clony můžete snížit rozsah hloubky ostrosti, například pro „odpoutání“ kompletně ostře vyfoceného obličejce od nedůležitého nebo rušivého pozadí portrétu. V opačném případě můžete použít odpovídající vyšší hodnotu clony ke zvýšení hloubky ostrosti, aby bylo vše kompletně ostré jako je tomu u fotky krajiny, kdy je ostré jak popředí tak i pozadí fotografie.

- ▶ Zvolte pracovní režim **A** (viz str. 107)
- ▶ Zvolte požadovanou hodnotu clony
 - Bude zobrazena automaticky nastavená doba expozice.
- ▶ Stiskněte spoušť





Upozornění

- Stanovená doba expozice bude z důvodu lepší přehlednosti zobrazena v polovičních stupních.
- U delších dob expozice než 2 s, bude po spuštění v hledáčku počítána v sekundách zůstatková doba expozice pozpátku. Ta skutečně stanovená a bez stupňů řízená doba expozice se však může lišit od té zobrazené polostupňově: Když např. před spuštěním **16** (jako nejbližší hodnota) je v indikaci viditelný údaj, ale stanovená doba expozice je delší, může počítání pozpátku po spuštění začít také číslem **19**.
- Při extrémních světelných podmínkách může měření expozice při přepočítávání všech parametrů určit doby expozice, které se nacházejí mimo její pracovní dosah, tzn. hodnoty jasů, které si vyžadují kratší expozice než 1/4000 s a delší než 4 min. V takových případech budou použity jmenované minimální resp. maximální doby expozice a v hledáčku blikají tyto hodnoty jako varování.

MANUÁLNÍ NASTAVENÍ EXPOZICE - M

Manuální nastavení doby expozice a clony se nabízí v případě:

- k docílení zvláštního obrazového efektu, kterého lze dosáhnout pouze při specifické expozici
 - k docílení absolutně stejné expozice pro více snímků s rozdílnými výřezy
- Nastavte požadovanou dobu expozice a clony
- Nastavné kolečko pro dobu expozice musí být zaaretováno v jedné z hodnot doby expozice resp. v **B** její mezihodnotě.
- Stiskněte spoušť

POMOCNÉ ZOBRAZENÍ EXPOZICE



ZOBRAZENÍ V HLEDÁČKU

Bude-li měřící rozsah expozimetru při manuálním nastavení a velmi nízkém jasu pod úrovní, bliká v hledáčku levá trojúhelníková kontrolka LED jako varování (▶); příslušně při velmi vysoké hladině jasu bliká pravá dioda (◀). Není-li možné nastavit u časové automatiky správnou dobu expozice, bliká kontrolka závěrky jako varování. Příslušná kontrolka bliká, když potřebná doba expozice podkročí nejkratší dobu expozice resp. překročí nejdelší dobu expozice. Protože měření expozice probíhá s pracovní clonou, může tento stav vzniknout také na základě zaclonění objektivu.

▶	Podexponování o minimálně jeden stupeň clony
▶●	Podexponování o 1/2 stupně clony
●	Správná expozice
●◀	Přeexponování o 1/2 stupně clony
◀	Přeexponování o minimálně jeden stupeň clony

INDIKACE NA DISPLEJI

Informace o expozici (hodnota ISO, doba expozice a vyvážení osvětlení s měřítkem korekce expozice) pomáhají určit nastavení požadované správné expozice.

	Správná expozice
	Podexponování resp. přeexponování o zobrazenou hodnotu
	Podexponování resp. přeexponování o více než 3EV (Exposure Value = hodnota expozice)

Režim Live View navíc nabízí následující pomocné funkce pro nastavení expozice:

- Clipping (viz str. 89)
- Histogram (viz str. 91)
- Náhled expozice (viz str. 114)



DLOUHÁ EXPOZICE (B)

Fotoaparát Leica M11 Monochrom nabízí časy závěrky až 60 min. Ty lze využít různými způsoby.

PEVNÉ DOBY EXPOZICE

Tuto funkci lze také použít k pevnému nastavení doby expozice, které jsou delší než 8 s.

- ▶ Nastavte seřizovací kolečko doby expozice na **B**
- ▶ Vyzvolání stavové obrazovky
- ▶ Kliknutím na ovládací panel nastavte dobu expozice

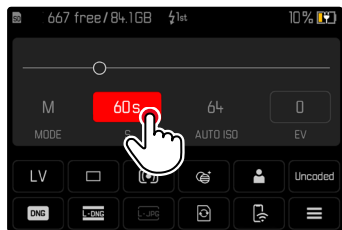

- Aktivní ovládací panel je zvýrazněn červeně.
- Místo vyvážení osvětlení se zobrazí nastavovací sloupec. Bod označuje aktuální nastavení. Aktuální nastavení se zobrazí nad bodem.

- ▶ Klikněte na nastavovací sloupec v požadované poloze nebo přetáhněte bod do požadované polohy

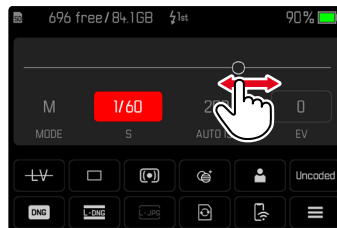

- ▶ Stiskněte spoušť

FUNKCE B

S nastavením **B** zůstane závěrka otevřená po dobu stisknutí s držení spouště (do maximálně 60 min; závislé na nastavení ISO).



- ▶ Nastavte seřizovací kolečko doby expozice na **B**
- ▶ Vyvolání stavové obrazovky
- ▶ Kliknutím na ovládací panel nastavte dobu expozice
- ▶ Nastavit jako dobu expozice **B**
- ▶ Stiskněte spoušť

FUNKCE T

S tímto nastavením zůstane závěrka otevřená se znovu nestiskne tlačítko spouště (až max. 60 min; v závislosti na nastavení ISO). Tuto funkci lze použít také společně se samospouští (viz str. 120). Závěrka zůstane otevřená tak dlouho, dokud nebude znovu dotykem aktivována spoušť. Aktivací spouště je možné předejít popřípadě vzniklým otřesům a to i u snímků s dlouhou expozicí.

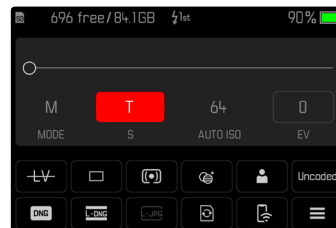

- ▶ Nastavte seřizovací kolečko doby expozice na **B**
- ▶ Vyvolání stavové obrazovky
- ▶ Kliknutím na ovládací panel nastavte dobu expozice
- ▶ Nastavit jako dobu expozice **T**



Pro pořízení snímku

- ▶ Stiskněte spoušť
 - Závěrka se otevře.
- ▶ Stiskněte znovu spoušť
 - Závěrka se uzavře.

nebo

- ▶ Zvolte **Self-timer 2 s** / **Self-timer 12 s**
- ▶ Stiskněte spoušť
 - Závěrka se otevře po uplynutí předvolby času.
- ▶ Dotkněte se spouště
 - Závěrka se uzavře.

VOLITELNÉ DOBY EXPOZICE

Maximální volitelné časy závěrky závisí na aktuálním nastavení ISO.

Rozsah ISO	Maximální doba expozice
125	60 min
160 – 250	30 min
320 – 500	15 min
640 – 1000	8 min
1250 – 2000	4 min
2500 – 4000	2 min
5000 – 8000	60 s
10000 – 16000	30 s
20000 – 32000	15 s
40000 – 200000	8 s

POTLAČENÍ ŠUMU

Při využití vyšší citlivosti je obrazový šum patrný zejména na stejno-
měrných, tmavých plochách. Při dlouhé době expozice může dojít
k velmi výraznému obrazovému šumu. Ke snížení tohoto nepříjemné-
ho jevu vytvoří fotoaparát automaticky po pořízení snímků s delší do-
bou expozice a vysokými hodnotami ISO druhý „černý snímek“ (proti
zavřené závěrce). Naměřený šum bude u tohoto paralelního snímku
aritmeticky „odečten“ ze souboru dat původního snímku. V takových
případech se objeví upozornění **Noise reduction in progress...** spolu
s odpovídajícím časovým údajem.

Toto zdvojení u doby „expozice“ se musí zohlednit u dlouhých expo-
zic. Během toho by se fotoaparát neměl vypínat. Aby bylo možné za
těchto podmínek vytvořit několik snímků po sobě, doporučuje se
vypnout redukci šumu a provést ji v rámci následného zpracování. Za
tímto účelem musí být snímky pořízeny ve formátu nezpracovaných
dat.

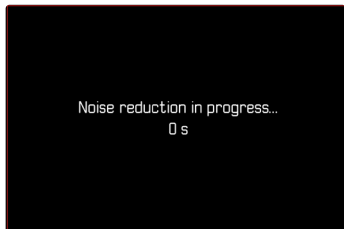

Potlačení šumu se provádí za následujících podmínek:

Rozsah ISO	Doba expozice delší než
125 - < 160	160 s
160 - < 320	80 s
320 - < 640	40 s
640 - < 1250	20 s
1250 - < 2500	10 s
2500 - < 5000	6 s
5000 - < 10 000	3 s
10 000 - < 20 000	1,5 s
20 000 - < 40 000	0,8 s
40 000 - 200 000	Vždy

Potlačení šumu lze volitelně deaktivovat (viz str. 76).



Upozornění



- Expozimetr zůstane ve všech případech vypnutý; po spuštění však počítá digitální numerické zobrazení v hledáčku pro orientaci uplynulou dobu expozice v sekundách.
- Fotoaparáty Leica M jsou velmi kompaktní fotoaparáty, které kombinují optické a elektronické funkce na nejmenším prostoru. Z tohoto důvodu není možné snímač 100% ochránit před vlivem vnějších světelných vlivů. V tmavém prostředí to ani u dlouhých expozic o několika minutách neskýtá žádná omezení. Bude-li naopak fotoaparát během dlouhých expozic vystaven přímému světlu nebo osvětlení, mohou se vlivem dopadu světla na snímači objevit světelné skvrny, které obraz zkreslují. To se může častěji vyskytnout především u dlouhých expozic za denního světla v kombinaci s ND filtrem. V takovém případě doporučujeme fotoaparát chránit před vlivem účinku vnějšího světla. Ideálně se tomu může zabránit použitím tmavého šátku, který je umístěn přes fotoaparát a držák objektivu.

OVLÁDÁNÍ EXPOZICE

NÁHLED EXPOZICE

Tato funkce umožňuje před pořízením snímku zhodnocení a posouzení dojmu obrazu, který vznikne za pomoci příslušného nastavení expozice. To platí, pokud jas objektu a nastavená expozice nevedou k příliš nízkým nebo vysokým hodnotám jasu.

Toto může probíhat dvěma způsoby.

- **Shutter button half pressed**
Během stisknutí a přidržení spouště, ukazuje hodnota jasu displeje účinky zvolených nastavení expozic. Zobrazeno to bude pomocí . Zbýlý čas odpovídá indikaci v režimu Live View optickým nastavení expozice.
 - **Permanent**
Jas obrazu na monitoru vždy zobrazuje účinky aktuálně zvoleného nastavení expozice. Zobrazeno to bude pomocí .
-
- ▶ V hlavní nabídce zvolte **Capture Assistants**
 - ▶ Zvolte **Exposure Preview**
 - ▶ Zvolte požadované nastavení (**Off**, **Shutter button half pressed**, **Permanent**)

Upozornění

- Bez ohledu na výše popsaná nastavení může dojít k odchylce hodnot jasu skutečných snímků v závislosti na převládajících světelných podmínkách.

ULOŽENÍ NAMĚŘENÝCH HODNOT

Často se mají důležité části motivu nacházet z výtvarných důvodů mimo střed obrazu a občas jsou tyto důležité části také nadprůměrně světlé nebo tmavé. Metoda měření se zdůrazněným středem a metoda bodového měření však zásadně zachycují oblast středu obrazu a jsou kalibrovány na střední odstín šedé.

V takových případech umožňuje toto uložení naměřených hodnot, nejprve vyměřit hlavní motiv a přitom tak dlouho fixovat příslušné nastavení, než bude určen konečný výřez obrazu.

- ▶ Zaměřte na důležitou část motivu (u metody bodového měření) resp. na nějaký srovnatelný, průměrně světlý detail
- ▶ Dotkněte se spouště
 - Následuje měření a uložení.
 - Po celou dobu držení stiskového bodu, se pro potvrzení objeví v hledáčku malý červený bod nahoře v číselném řádku a údaj času se nezmění ani při měnících se podmínkách jasu.
- ▶ Spoušť dále držte stisknutou a přitom fotoaparát otáčejte do finálního výřezu obrazu
- ▶ Stiskněte spoušť

Upozornění

- Uložení naměřených hodnot spolu s maticovým měřením nedává smysl, jelikož v takovém případě není možné cílené zachycení jediné části motivu.
- Změna nastavení clony, po uložení naměřených hodnot, nemá za následek přizpůsobení doby expozice, tzn. ta by vedla k nesprávné expozici.

KOREKCE EXPOZICE

Expozimetry jsou kalibrovány na hodnotu střední šedi, které odpovídá jasu normálního, tzn. průměrného fotografovaného motivu. Nespĺňuje-li patřičný detail motivu tento předpoklad, může být provedena odpovídající korekce expozice.

Obzvláště po několika po sobě následujících snímků je korekce expozice velice užitečnou funkcí, např. bude-li z určitých důvodů požadována pro sérii snímků o něco užší nebo širší expozice: jednou nastavena, zůstane tak dlouho účinná, dokud nebude resetována.

Hodnoty korekce expozice lze nastavit v rozsahu ± 3 EV v krocích po $1/3$ EV (EV: Exposure Value = hodnota expozice).

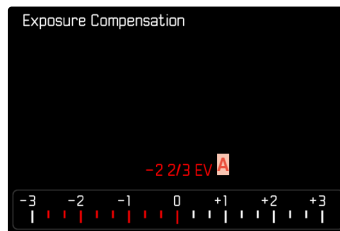

A Nastavená hodnota korekce (značka u 0 = vypnuto)



Pomocí ovládání palcového otočného voliče

- ▶ V hlavní nabídce zvolte **Customize Control**
- ▶ Zvolte **Customize Wheel**
- ▶ Zvolte **Exposure Compensation**

- ▶ Nastavte palcovým otočným voličem požadovanou hodnotu

Pomocí ovládání nabídky

- ▶ V hlavní nabídce zvolte **Exposure Compensation**
 - Na displeji se objeví stupnice jako podnabídka.
- ▶ Nastavte požadovanou hodnotu na stupnici

Upozornění

- Pro nastavené korekce platí, nezávisle na předešlých zadáních: zůstávají tak dlouho platné, dokud nebudou manuálně resetovány na **0**, tzn. také tehdy, když byl mezi tím fotoaparát vypnut a znovu zapnut. Resetovány mohou být jak pomocí ovládání nabídky, tak palcovým otočným voličem.
- V případě **A** bude hodnota korekce zobrazena v hledáčku, například **1.0** - (dočasný údaj namísto doby expozice). Poté bude zobrazena při aktivování údaje v podobě změněných hodnot doby expozice a blikajícího spodního bodu resp. jako hodnota po dobu cca 0,5 s.
- Nastavená korekce expozice bude zobrazena pomocí značky na zápatí stupnice pro korekci expozice.

REŽIMY SNÍMÁNÍ

SÉRIOVÝ SNÍMEK

V továrním nastavení je fotoaparát nastaven na jednotlivé snímky (**Single**). Existuje ale možnost pořízení snímků v sériích, např. k zachycení pohybových sekvencí v několika stupních.

- ▶ V hlavní nabídce zvolte **Drive Mode**
- ▶ Zvolte požadované nastavení (**Continuous - Low Speed**, **Continuous - High Speed**)

Po nastavení následují sériové snímky a to po celou dobu, po kterou je držena zmáčknutá spoušť (a kapacita paměťové karty je dostatečná).

Upozornění

- Při použití této funkce Vám doporučujeme, deaktivovat přehled režimu pro automatické prohlížení (**Auto Review**).
- Frekvence snímků, která je uvedena v technických datech, se vztahuje na výchozí nastavení (**ISO 200**, formát JPG **L-JPG**).
- Bez ohledu na to, kolik snímků bylo v jedné sérii pořízeno, v obou režimech zobrazení se jako první zobrazí poslední snímek série resp. během procesu ukládání na kartu již uložený obrázek série.
- Sériové snímky nejsou možné v kombinaci s bleskem. Je-li přesto aktivována funkce blesku, bude vytvořen pouze jeden snímek.
- Sériové snímky nejsou možné v kombinaci se samospouští.
- Vyrovnávací paměť fotoaparátu umožňuje jen omezený počet snímků v sérii zvolené frekvence snímků. Je-li dosažena hranice kapacity vyrovnávací paměti, bude snížena frekvence snímků.

INTERVALOVÝ SNÍMEK

Tímto fotoaparátem můžete automaticky pořídit pohybové sekvence v podobě intervalových snímků a to po delší časový úsek. K tomu je nutné definovat počet snímků intervaly mezi jednotlivými snímky a časem spuštění série.

Nastavení expozice a zaostření se neliší od nastavení pro běžné snímky, přesto berte v úvahu, že se světelné podmínky mohou během procesu změnit.

STANOVENÍ POČTU SNÍMKŮ

- ▶ V hlavní nabídce zvolte **Drive Mode**
- ▶ Zvolte **Interval Shooting**
- ▶ Zvolte **Number of Frames**
- ▶ Zadejte požadovanou hodnotu

STANOVENÍ INTERVALŮ MEZI JEDNOTLIVÝMI SNÍMKY

- ▶ V hlavní nabídce zvolte **Drive Mode**
- ▶ Zvolte **Interval Shooting**
- ▶ Zvolte **Interval**
- ▶ Zadejte požadovanou hodnotu

STANOVENÍ PŘEDVOLBY ČASU SPUŠTĚNÍ

- ▶ V hlavní nabídce zvolte **Drive Mode**
- ▶ Zvolte **Interval Shooting**
- ▶ Zvolte **Countdown**
- ▶ Zadejte požadovanou hodnotu





Pro spuštění

▶ Stiskněte spoušť

- V horní části obrazu bude zobrazen čas, který zbývá do dalšího snímku, a jejich počet.

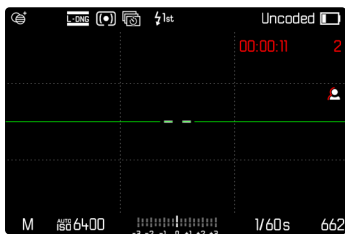

Pro zrušení probíhající série snímků

▶ Stiskněte **PLAY**-tlačítko

- Zobrazí se malá nabídka.

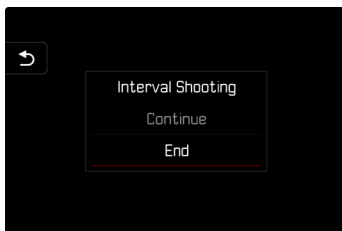

▶ Zvolte **End**

Upozornění

- Intervalové snímky, které probíhají po delší dobu v chladném prostředí nebo za vysokých teplot a vlhkosti mohou mít za následek příp. funkční poruchy.
- V následujících situacích bude intervalový snímek přerušen nebo zcela ukončen:
 - je-li vybitá baterie
 - je-li vypnutý fotoaparát

Z tohoto důvodu doporučujeme, dbát na dostatečnou kapacitu baterie.

- Funkce intervalového snímání zůstane aktivována i po dokončení celé série a po vypnutí a zapnutí fotoaparátu do okamžiku, než bude nastaven jiný druh režimu pořizování snímku (Drive Mode).
- Funkce intervalového snímání neznamená, že fotoaparát může být používán jako monitorovací zařízení.
- Bez ohledu na to, kolik snímků bylo v jedné sérii pořízeno, v obou režimech zobrazení se jako první zobrazí poslední snímek série resp. během procesu ukládání na kartu již uložený obrázek série.
- Zejména u delších intervalů nebo sérií snímků se doporučuje deaktivovat režim Live View.
- Během přehrávání jsou snímky intervalové řady označeny symbolem .

EXPOZIČNÍ BRACKETING

Spousta nádherných motivů je velmi bohatá na kontrast, přičemž tyto motivy vykazují jak velmi světlé tak velmi tmavé oblasti. Účinek obrazu může být odlišný v závislosti na tom, jakým částem se expozice přizpůsobí. V takových případech může být vytvořeno za pomoci časové automatiky s funkcí automatický expoziční bracketing více alternativ s odstupňovanou světelnou expozicí a různými dobami expozic. Na závěr je možné zvolit vyhovující snímek, který odpovídá Vaším představám nebo snímek s obzvláště vysokým rozsahem kontrastu (HDR), který má být dále přepracován v softwaru pro úpravu obrázků.

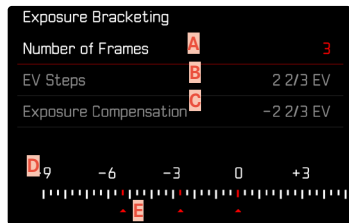

- A** Počet snímků
- B** Rozdíl expozice snímků
- C** Nastavení korekce expozice
- D** Stupnice hodnoty jasu
- E** Červeně označené hodnoty expozice snímků (Je-li zároveň nastavena korekce expozice, pak je tato stupnice posunuta o příslušnou hodnotu.)

Počet snímků je volitelný (3 nebo 5 snímků). Rozdíl expozice mezi snímky, který je možné nastavit v položce **EV Steps**, činí až 3 EV.

- ▶ V hlavní nabídce zvolte **Drive Mode**
- ▶ Zvolte **Exposure Bracketing**
- ▶ Zvolte požadovaný počet snímků v podnabídce **Number of Frames**
- ▶ Zvolte požadovaný rozdíl expozice v podnabídce **EV Steps**
- ▶ Zvolte požadovanou hodnotu korekce expozice v podnabídce **Exposure Compensation**
 - Označené hodnoty expozice mění polohu podle příslušných nastavení. V případě korekce expozice se navíc ještě posune stupnice.
 - Zvolená hodnota expozice korekce podléhá celkové sérii snímků.
- ▶ Stiskněte spoušť



Upozornění

- Je-li nastavená funkce expoziční bracketing, objeví se na displeji . Během pořizování snímku můžete efekt pozorovat tak, že se obraz monitoru odpovídajícím způsobem ztmavne nebo zesvětlá.
- Pořadí snímků: podexponování/správná expozice/přeexponování.
- Pracovní okruh funkce automatického expozičního bracketingu může být omezen kombinací doby expozice a clony, která je k dispozici.
- U automatického řízení citlivosti ISO bude citlivost, která bude fotoaparátem automaticky určena pro nekorigované snímky, použita také pro všechny ostatní snímky této série. To znamená, že se tato hodnota ISO během této sekvence nezmění. To může vést popř. k tomu, že bude překročena nejdelší zadaná doba expozice v poloze **Shutter Speed Limit**.
- Pracovní okruh funkce automatického expozičního bracketingu může být omezen výchozí dobou závěrky. Nezávisle na tom bude vždy vytvořen zadaný počet snímků. Důsledkem toho je popř. naexponováno vícero snímků jedné sekvence stejně.
- Funkce zůstane aktivní tak dlouho, dokud nebude v podnabídce **Drive Mode** nastavena jiná funkce. Nebude-li zvolena jiná funkce, následuje při každém aktivování spouště další expoziční bracketing.

SAMOSPOUŠŤ

Samospoušť umožňuje pořizování snímků s předvolenou prodlevou. V takových případech se doporučuje, připevnit fotoaparát na stativ.

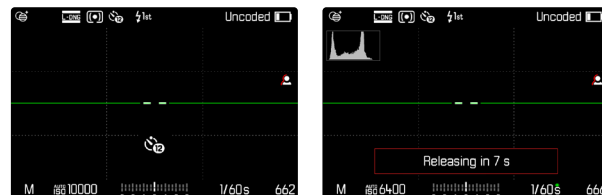

- ▶ V hlavní nabídce zvolte **Drive Mode**
- ▶ Zvolte **Self-timer 2 s / Self-timer 12 s**
- ▶ Stiskněte spoušť
 - Na displeji bude až do doby spuštění odpočítáván zbylý čas. Zepředu na fotoaparátu ukazuje blikající kontrolka samospouště LED průběh předstihu. V prvních 10 s bliká pomalu, v posledních 2 s bliká rychle.
 - Aktivovaný předstih samospouště je možné kdykoliv ukončit stisknutím **MENU**-tlačítka resp. znovu spustit dotykem spouště.

Upozornění

- V režimu samospouště následuje nastavení expozice teprve přímo před samotným snímkem.
- Funkci samospouště lze použít pouze pro nahrávání jednotlivých snímků.
- Funkce zůstane aktivní tak dlouho, dokud nebude v podnabídce **Drive Mode** nastavena jiná funkce.

SPECIALNÍ REŽIMY SNÍMÁNÍ

KOREKCE PERSPEKTIVY

Při této pomocné funkci se zobrazí pomocný rámeček, který zobrazuje očekávanou část snímku po korekci perspektivy svisle sbíhavých linií. Korekci perspektivy se všeobecně docílí přímých svislých linií a rovného horizontu, což zajišťuje přirozený obrazový efekt, zejména při pořizování architektonických snímků.

Funkce „korekce perspektivy“ vypočítává výřez obrazu a potřebnou korekci na základě skutečných úhlů naklonění kamery a použitého objektivu. To znamená, že pro korekci je rozhodující vyrovnání kamery během pořizování snímku (stanovené interními snímači kamery), a nikoli linie viditelné v motivu. Tím se funkce odlišuje od automatických korekcí perspektivy s dodatečnou úpravou, které závisí na obsahu snímku.

Funkce závisí na použitém formátu snímku (JPG nebo DNG). U snímků ve formátu JPG se korekce provádí přímo ve fotoaparátu a uloží se opravený obraz. Při záznamu ve formátu DNG se odpovídající informace zapisují do metadat originálního obrazu. Korekce se pak provede v programu, jako je Adobe Photoshop Lightroom® nebo Adobe Photoshop® *.

Tovární nastavení fotoaparátu: **Off**

Upozornění

- U velkých úhlů naklonění by byla úprava perspektivního zkreslení nutná pro korekci perspektivy příliš extrémní. Z tohoto důvodu se funkce u velkých úhlů neprovádí automaticky nebo se provede jen částečně. V takovém případě je vhodné pořizovat snímky ve formátu DNG a provést požadované opravy při dodatečné úpravě.
- Pro tuto funkci musí být známa ohnisková vzdálenost objektivu. Při použití M-objektivů s óbitovým kódováním se tato určí automaticky. Jestliže použijete jiné objektivy musíte typ objektivu nastavit manuálně. (**Lens Detection**).
- Zatímco je aktivovaná funkce **Perspective Control**, nezobrazí se z technických důvodů žádný histogram.
- Funkce **Digital Zoom** a **Perspective Control** nelze aktivovat současně. Při volbě jedné funkce, druhá se automaticky deaktivuje.



* Další informace k tomuto tématu najdete na str. 123.



Tuto funkci lze použít jen v režimu Live View.

- ▶ Popř. aktivujte Live View
- ▶ V hlavní nabídce zvolte **Perspective Control**
- ▶ Zvolte **On**

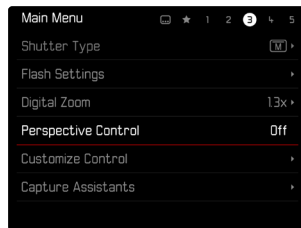

AKTIVOVANÁ KOREKCE PERSPEKTIVY



DETEKTOVANÁ PERSPEKTIVA V REŽIMU LIVE VIEW



KOREKCE PERSPEKTIVY V REŽIMU PROHLÍŽENÍ



SNÍMKY VE FORMÁTU JPG

U snímků ve formátu JPG se korekce provádí přímo ve fotoaparátu a ukládá se pouze opravený obraz. Obsahy obrazu, které se nacházejí mimo rámečku, se ztratí.

SNÍMKY VE FORMÁTU DNG

U snímků ve formátu DNG se vždy bez změny uloží celkový obraz snímače. Informace stanovené korekcí perspektivy se zapisují do metadat snímku. Poté se provede korekce pomocí vhodného softwaru, jako je Adobe Photoshop Lightroom® nebo Adobe Photoshop®. V režimu prohlížení fotoaparátu se zobrazí opravená verze (náhled) snímku (Thumbnail). Toto platí také pro automatické prohlížení po pořízení snímku.

Při otevření souboru pomocí Adobe Photoshop Lightroom® nebo Adobe Photoshop® se naopak zobrazí originální snímek. V závislosti na přednastavení programu se však při otevření může zobrazit přímo opravený snímek podle pomocného rámečku.

KOREKCE PERSPEKTIVY V ADOBE LIGHTROOM® A ADOBE PHOTOSHOP®

U snímků ve formátu DNG se může korekce perspektivy provést v rámci dodatečné úpravy např. v programu Adobe Photoshop Lightroom® nebo Adobe Photoshop®. Podrobné informace k tomuto tématu naleznete v online nápovědě Adobe.

ADOBE LIGHTROOM®:

<https://helpx.adobe.com/cz/lightroom-classic/help/guided-upright-perspective-correction.html>

ADOBE PHOTOSHOP®:

<https://helpx.adobe.com/cz/photoshop/using/perspective-warp.html>

POUŽITÍ KOREKCE A ZOBRAZENÍ ŘÁDKŮ NÁPOVĚDY

Chcete-li použít předvolbu korekce fotoaparátu a zobrazit pomocné čáry, je třeba vybrat funkci „S řádky nápovědy“ v položce „Geometrie“ > „Upright“.

Pokud je jako výchozí nastavení RAW vybráno „Nastavení fotoaparátu“, použije se korekce automaticky při otevření.

V každém případě lze korekci deaktivovat v části „Upright“.

<https://helpx.adobe.com/cz/photoshop/kb/acr-raw-defaults.html>

- ▶ Jako standardní nastavení RAW zvolte „Nastavení fotoaparátu“





FOTOGRAFIE S BLESKEM

Ještě před pořízením skutečného snímku, stanoví fotoaparát požadovaný výkon blesku odpálením jednoho nebo více zkušebních záblesků. Ihned poté, během expozice, bude aktivován hlavní blesk. Všechny faktory, které ovlivňují expozici (např. filtr, nastavení clony, vzdálenost hlavního motivu, odrážející se strop atd.) budou automaticky zohledněny.

POUŽITELNÉ BLESKY

Celkový rozsah funkcí, který je popsán v tomto návodu k použití, včetně měření blesku TTL, je k dispozici pouze u blesků systému Leica, jako např. u modelu SF40. Jiné blesky, které mají jen jeden pozitivní středový konektor, mohou být fotoaparátem Leica M11 Monochrom bez problémů spuštěny, ale ne řízeny. Při použití jiných blesků nemůže být zaručena jejich funkce.

Důležité

- Použití externích blesků, které nejsou kompatibilní s fotoaparátem Leica M11 Monochrom, může vést v nejhorším případě k nenapravitelnému poškození fotoaparátu a/nebo externího blesku.

Upozornění

- Blesk musí být v pohotovostním režimu, jinak hrozí nesprávná expozice nebo chybová hlášení fotoaparátu.
- Studiové blesky mají popř. velmi dlouhé hoření výbojky. Z toho důvodu je u takových zařízení důležité, zvolit delší dobu expozice než 1/180 s. Totéž platí pro dálkově ovládané bleskové spouště při „odpálení blesku mimo fotoaparát“, protože jejich rádiový přenos může způsobit časovou prodlevu.
- Pořízení sériových snímků a automatický expoziční bracketing s bleskem nejsou možné.
- Pro zamezení rozmazaných snímků způsobených delší dobou expozice, doporučujeme použít stativ. Jinou možností pak skýtá volba vyšší hodnoty citlivosti.



NASAZENÍ BLESKU

- ▶ Vypněte fotoaparát a blesk
- ▶ Zasuňte patku blesku zcela do sáněk a zajistěte ji proti náhodnému vypadnutí upínací maticí, je-li k dispozici
 - To je důležité, protože změny polohy blesku mohou v sánkách přerušit potřebné konektory a způsobit tak poruchy.

ODSTRANĚNÍ BLESKU

- ▶ Vypněte fotoaparát a blesk
- ▶ V případě potřeby uvolněte blokování
- ▶ Odstraňte blesk

Upozornění

- Přesvědčte se, že je ochranná krytka sáněk vždy nasazena, když na fotoaparát není nasazeno další příslušenství (např. blesk).

MĚŘENÍ EXPOZICE BLESKU (MĚŘENÍ TTL)

Plně automatický režim blesku ovládaný fotoaparátem je u tohoto fotoaparátu k dispozici s kompatibilními systémovými blesky (viz str. 124) a u obou pracovních režimů expozice, časové automatiky a manuálního nastavení.

Kromě toho umožňuje fotoaparát s časovou automatikou a manuálním nastavením využití dalších zajímavých možností, jako je synchronizace odpálení blesku a expozice bleskem při delších dobách expozice než je maximální synchronizační čas.

Fotoaparát zároveň předává blesku nastavenou citlivost. Takto je blesk schopen automaticky přizpůsobit své údaje o dosahu, pokud má takovéto indikace, a pokud je clona zvolená na objektivu nastavená rovněž na blesku. U blesků kompatibilních se systémem nelze nastavení citlivosti ISO ovlivnit pomocí blesku, jelikož je už přenášeno fotoaparátem.

NASTAVENÍ BLESKU

Pracovní režim	
TTL	Automatické řízení pomocí fotoaparátu
A	SF 40, SF 60: Automatické řízení pomocí fotoaparátu, žádná korekce expozice blesku SF 58, SF 64: Řízení bleskem pomocí vestavěného snímače expozice
M	Expozice blesku musí být svým nastavením odpovídajícího stupně výkonu přizpůsobena hodnotám clony a zaostření, které jsou stanovené fotoaparátem.

Upozornění

- Blesk by měl být pro automatické řízení fotoaparátem nastaven na pracovní režim **TTL**.
- Při nastavení na **A** nebudou popř. příliš světlé nebo příliš tmavé motivy optimálně nasvíceny.
- Bližší podrobnosti k pracovnímu režimu blesku v kombinaci s jinými blesky, které nejsou přizpůsobeny tomuto fotoaparátu, a informace k různým pracovním režimům blesku, najdete v příslušném návodu k použití.

HSS (HIGH SPEED SYNC.)

Automatická přídavná aktivace blesku s krátkými dobami expozice

Plně automatický, fotoaparátem řízený režim blesku HSS je k dispozici u fotoaparátu Leica M11 Monochrom s blesky kompatibilními se systémem (viz str. 124) a to včetně všech nastavení doby expozice a u všech expozičních provozních režimů. Bude-li zvolená nebo vypočítaná doba expozice kratší než synchronizační čas o 1/180 s, bude automaticky aktivován fotoaparátem.

OVLÁDÁNÍ BLESKU

Všechna nastavení a provozní funkce, které jsou popsány v následujících odstavcích, se vztahují výhradně na ty, které jsou kompatibilní s tímto fotoaparátem a se systémem blesku.

SYNCHRONIZAČNÍ ČAS

Expozice snímků pořízených pomocí blesku následuje pomocí dvou světelných zdrojů:

- dostupné světlo z okolí
- dodatečný blesk

Části motivu, které jsou výhradně nebo z větší části exponovány pomocí blesku, budou díky extrémně krátkému světelnému impulzu a za správného nastavení zaostřování prakticky vždy vyobrazeny ostře. Všechny ostatní části motivu stejného snímku budou naopak zobrazeny s různou ostrostití. To je závislé na tom, jestli jsou tyto části dostatečně nasvíceny daným světlem nebo samostatně svítí. Zda budou části motivu ostré nebo „rozmazané“ a jaký bude stupeň „rozmazanosti“, je dáno dvěma vzájemně závislými faktory:

- délka doby expozice
- rychlost pohybu částí motivu nebo fotoaparátu a to během pořizování snímků

Čím je delší doba expozice resp. čím rychlejší je pohyb, tím zřetelněji se mohou dva překrývající se části obrazu odlišovat.

Okamžik pro odpálení blesku je obvykle na začátku expozice (**Start of Exposure**). To může vést ke zdánlivým klamům, jako např. u snímku motorového vozidla, které bude předstiženo světlem vlastních reflektorů. Alternativně tento fotoaparát umožňuje synchronizaci až do konce expozice (**End of Exposure**). Ostrý obraz v tomto případě zobrazuje konec detektovaného pohybu. Tato technika blesku dodává fotografií přirozený dojem pohybu a dynamiky.

Tato funkce je k dispozici pro nastavení všech fotoaparátů a blesků.

Tovární nastavení: **Start of Exposure**

- ▶ V hlavní nabídce zvolte **Flash Settings**
- ▶ Zvolte **Flash Sync**
- ▶ Zvolte požadované nastavení (**Start of Exposure**, **End of Exposure**)
 - Nastavený synchronizační čas se zobrazí v záhlaví.

Upozornění

- Nepoužívejte žádné synchronizační kabely, které jsou delší než 3 m.
- Při fotografování s bleskem s kratšími dobami expozice není viditelný téměř žádný rozdíl resp. jen při velmi rychlých pohybech mezi oběma momenty spuštění blesku.





DOSAĤ BLESKU

Použitelný dosah blesku závisí na hodnotách clony a citlivosti nastavených manuálně nebo řízených fotoaparátem. K dostatečnému nasvícení bleskem je rozhodující, aby se hlavní motiv nacházel v příslušném rozsahu blesku. Při pevném nastavení na nejkratší možnou dobu expozice režimu blesku (synchronizační čas) to v mnoha situacích vede ke zbytečnému podexponování těch částí motivu, které nejsou správně osvětleny bleskem.

Tento fotoaparát umožňuje přizpůsobit použitou dobu expozice v kombinaci s časovou automatikou v režimu blesku tak, aby přesně odpovídala podmínkám příslušného motivu resp. vašim představám o kompozici snímku.

Tovární nastavení: 1/f s

- ▶ V hlavní nabídce zvolte **Flash Settings**
- ▶ Zvolte **Shutter Speed Limit (Flash)**
- ▶ Zvolte požadovanou hodnotu
(1/(4f) s, 1/(2f) s, 1/f s, 1/250 s, 1/125 s, 1/60 s, 1/30 s, 1/15 s, 1/8 s, 1/4 s, 1/2 s)

Upozornění

- Položka nabídky **Shutter Speed Limit (Flash)** v podnabídce **Flash Settings** je totožná se stejnojmennou položkou nabídky v podnabídce **Auto ISO Settings**. Nastavení na jednom místě má odpovídající účinek na druhém místě.

KOREKCE EXPOZICE BLESKU

Pomocí této funkce je možné expozici blesku cíleně zeslabit nebo zesílit dostupným světlem, bez ohledu na expozici, např. osvětlit obličej osoby v popředí při venkovním večerním záběru, přičemž atmosféra scény by měla být zachována.

Tovární nastavení: 0 EV

- ▶ V hlavní nabídce zvolte **Flash Settings**
- ▶ Zvolte **Flash Exp. Compensation**
 - Podnabídka zobrazuje stupnici s červeně označenou nastavovací značkou. Je-li na 0, odpovídá vypnuté funkci.
- ▶ Nastavte požadovanou hodnotu na stupnici
 - Nastavená hodnota se zobrazí nad stupnicí.



Upozornění

- Pro nastavené korekce platí, nezávisle na předešlých zadáních: zůstávají tak dlouho platné, dokud nebudou manuálně resetovány na 0, tzn. také tehdy, když byl mezi tím fotoaparát vypnut a znovu zapnut.
- Položka nabídky **Flash Exp. Compensation** slouží zásadně k použití blesků, na kterých nelze samostatně nastavit korekci (např. Leica SF 26).
- **Flash Exp. Compensation** není k dispozici při použití blesků s vlastní funkcí korekce (např. Leica SF 58 nebo Leica SF 60). Hodnota korekce již zadaná ve fotoaparátu je v tomto případě neúčinná.
- Jasnější osvětlení blesku zvolené korekcí plus, vyžaduje vyšší výkon blesku. Na základě toho má korekce expozice blesku větší nebo menší vliv na dosah blesku: plus korekce ji sníží, minus korekce ji zvýší.
- Korekce expozice nastavená na fotoaparátu má vliv výhradně na měření dostupného světla. Chcete-li při režimu blesku zároveň zvolit korekci měřením blesku TTL, musíte ji dodatečně nastavit i na samotném blesku.

FOTOGRAFOVÁNÍ S BLESKEM

- ▶ Zapněte blesk
- ▶ Nastavte na blesku vhodný pracovní režim pro směrné číslo (např. TTL nebo GNC = Guide Number Control)
- ▶ Zapněte fotoaparát
- ▶ Nastavte požadovaný expoziční režim resp. požadovanou dobu expozice a/nebo clonu
 - Přitom je důležité dbát na nejkratší synchronizační čas blesku, který rozhoduje o tom, jestli bude odpálen „normální“ blesk nebo bude odpálen blesk HSS.
- ▶ Před každým snímkem pořízeným s bleskem se dotkněte spouště, aby se aktivovalo měření expozice
 - Kliknete-li na spoušť příliš rychle nebo bude-li spoušť zcela stlačena, nedojde popř. k žádnému odpálení blesku.

Upozornění

- Při fotografování s bleskem doporučujeme zvolit jinou metodu měření expozice **Spot**.





KONTROLNÍ INDIKACE EXPOZICE BLESKU V HLEDÁČKU (s blesky kompatibilními se systémem)

V zobrazení hledáčku Leica M11 Monochrom slouží symbol blesku pro zpětnou vazbu a zobrazení různých pracovních režimů.

⚡ se neobjeví (i přes zapnutý blesk v pohotovostním režimu)	<ul style="list-style-type: none">• Blesk není možné odpálit• Na blesku musí být nastaven správný provozní režim nebo připojit blesk vhodný pro HSS
⚡ <u>bliká</u> před snímkem pomalu (2 Hz)	<ul style="list-style-type: none">• Blesk není v pohotovostním provozu
⚡ <u>svítí</u> před snímkem	<ul style="list-style-type: none">• Blesk je v pohotovostním provozu
jen u režimu blesku TTL	
⚡ <u>svítí</u> po spuštění nepřetržitě dál	<ul style="list-style-type: none">• Pohotovostní režim blesku přetrvává
⚡ <u>bliká</u> po spuštění rychle (4 Hz)	<ul style="list-style-type: none">• Úspěšné fotografování s bleskem• Pohotovostní režim blesku ještě není obnoven
⚡ zhasne po spuštění	<ul style="list-style-type: none">• Výkonnost blesku byla nedostačující





REŽIM PROHLÍŽENÍ

Existují dvě na sobě nezávislé funkce prohlížení:

- krátkodobé zobrazení krátce po pořízení snímku (**Auto Review**)
- normální režim prohlížení k časově neomezenému zobrazení a ke správě uložených snímků

Upozornění

- Snímky se v režimu prohlížení neotočí automaticky a tím pádem nevyužijí k zobrazení celou plochu displeje.
- Soubory, které nebyly pořízeny tímto fotoaparátem, nemohou být popřípadě znovu obnoveny.
- V několika případech nedisponuje obraz displeje obvyklou kvalitou, zůstane černý a jediné, co zobrazí, jsou názvy souborů.
- Dotykem spouště můžete kdykoliv přejít z režimu prohlížení do režimu snímání.

OVLÁDACÍ PRVKY V REŽIMU PROHLÍŽENÍ

OVLÁDACÍ PRVKY FOTOAPARÁTU

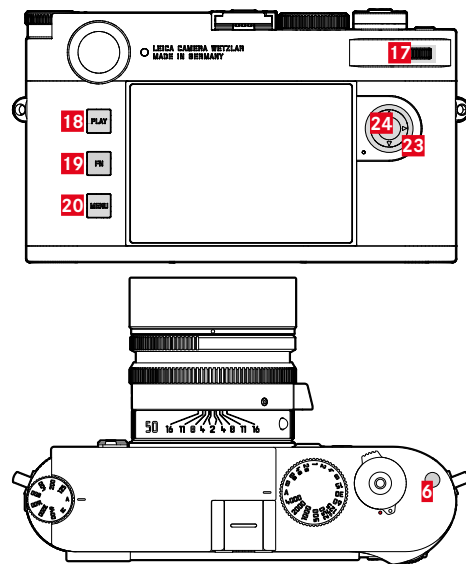

- | | |
|---|-------------------------------|
| 6 Funkční tlačítko | 20 MENU-tlačítko |
| 17 Palcový otočný volič (otočit a stisknout) | 23 Volící tlačítko |
| 18 PLAY-tlačítko | 24 Prostřední tlačítko |
| 19 FN-tlačítko | |

PŘÍMÝ PŘÍSTUP V REŽIMU PROHLÍŽENÍ

V režimu prohlížení lze **FN**-tlačítku přiřadit různé funkce nabídky.

Tovární nastavení: **Delete Single**

- ▶ Stiskněte **FN**-tlačítko dlouze
 - Zobrazí se seznam funkcí nabídky prohlížení.



- ▶ Zvolte požadovanou funkci
 - Funkce je přiřazena **FN**-tlačítku.

Popisy v následujících odstavcích vycházejí z továrního nastavení.

Upozornění

- Přiřazená funkce není k dispozici, pokud **FN**-tlačítko řídí ovládací prvek na displeji (např. na obrazovce mazání).

OVLÁDACÍ PRVKY NA DISPLEJI

Ovládací prvky na displeji lze obvykle ovládat intuitivně pomocí dotykového ovládání. Často je lze vybrat také stisknutím jednoho ze tří tlačítek vlevo od displeje. Pokud se objeví v záhlaví, symbol vedle ovládacího prvku označuje odpovídající tlačítko. Pokud se objeví na okraji displeje, jsou umístěny přímo vedle příslušného tlačítka.

Například symbol návratu ↶ lze vybrat dvěma způsoby:

- klikněte přímo na symbol návratu
- stiskněte příslušné tlačítko
(horní tlačítko = **PLAY**-tlačítko)



- A** Ovládací prvek „Návrat“
- B** Ovládací prvek „Vymazání“
- C** Zobrazení příslušného tlačítka

SPUŠTĚNÍ/OPUŠTĚNÍ REŽIMU PROHLÍŽENÍ

- ▶ Stiskněte **PLAY**-tlačítko
 - Na displeji se objeví poslední pořízený snímek.
 - Nenachází-li se na vložené paměťové kartě žádný soubor se snímky, objeví se hlášení **No valid picture to play.**
 - V závislosti na aktuálním zobrazení disponuje **PLAY**-tlačítko různými funkcemi:

Výchozí situace	Po stisknutí PLAY -tlačítka
Prohlížení snímku přes celou obrazovku	Režim snímání
Prohlížení zvětšeného výřezu/vícero menších snímků	Prohlížení snímku přes celou obrazovku

VOLBA SNÍMKŮ / LISTOVÁNÍ

Snímky jsou uspořádány do pomyslné horizontální řady. Dosáhnete-li listováním konce řady pořízených snímků, přeskočí údaj na druhý konec. Tak je možné prohlížení snímků z obou směrů.

Pomocí dotykového ovládání

- ▶ Setřete prstem doleva/doprava

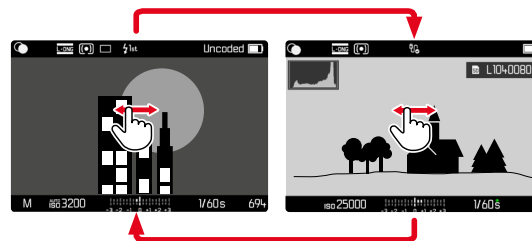

Pomocí tlačítkového ovládání

- ▶ Stiskněte volící tlačítko vlevo/vpravo

Upozornění

- Při listování se berou v úvahu pouze snímky z jednoho a téhož místa uložení.
- Snímky uložené na kartě SD a snímky uložené ve vnitřní paměti se nikdy nezobrazují společně ve stejném zobrazení.
- Položky nabídky **Delete All** nebo **Remove all ★** se týkají především souborů, které jsou k dispozici v aktuálním zvoleném místě uložení.

MÍSTA ULOŽENÍ

Leica M11 Monochrom má dvě samostatná místa uložení.

Při vyvolání režimu prohlížení se vždy zobrazí poslední pořízený snímek. Od toho závisí také nejprve zobrazená místa uložení.

Při listování mezi snímky a v přehledovém zobrazení jsou nejprve k dispozici snímky uložené ve stejném místě uložení.

Pro změnu zobrazeného místa uložení

- ▶ Maximální zmenšení zobrazení (viz str. 138)
 - Zobrazí se náhled pro výběr místa uložení.
 - Aktuálně vybrané místo uložení se zobrazí barevně.

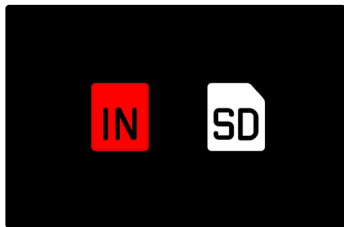

- ▶ Stiskněte volící tlačítko vlevo/vpravo
 - Nově vybrané místo uložení se zobrazí s barevným rámečkem.
- ▶ Stiskněte prostřední tlačítko
- ▶ Zobrazení opět zvětšíte

INFORMAČNÍ ÚDAJE V REŽIMU PROHLÍŽENÍ

V továrním nastavení se za účelem nerušeného prohlížení objeví snímky bez informací, obsažených v záhlaví a zápatí.



Nastavené údaje mohou být kdykoliv zobrazeny. Pokud jsou **Histogram** a **Clipping** zapnuty, objeví se také jejich zobrazení. Pomocné funkce **Focus Peaking**, **Grids** a **Level Gauge** se v režimu prohlížení nezobrazují.

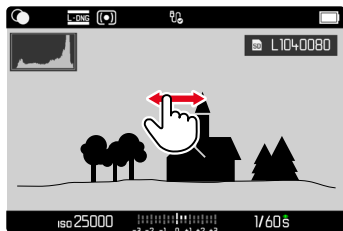



Pomocí dotykového ovládání

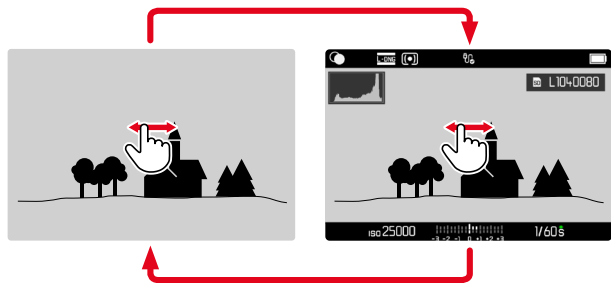

- ▶ Klikněte na libovolné místo na displeji

Pomocí tlačítkového ovládání

- ▶ Stiskněte prostřední tlačítko

Upozornění

- Histogram a údaje o Clippingu se vždy vztahují jen na právě zobrazený výřez snímku.

ZVĚTŠENÍ VÝŘEZU

K přesnějšímu posouzení může být volně zvolený výřez snímku vyvolán zvětšeně. Zvětšení probíhá pomocí palcového otočného voliče ve čtyřech stupních, při dotykovém ovládní plynule.

Pomocí dotykového ovládání

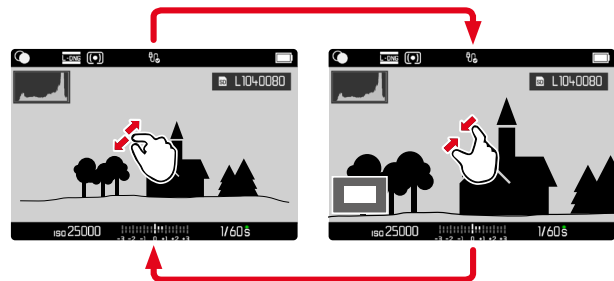

- ▶ Přitáhněte prsty k sobě/roztáhněte prsty od sebe
 - Snímek se na příslušném místě zmenší/zvětší.

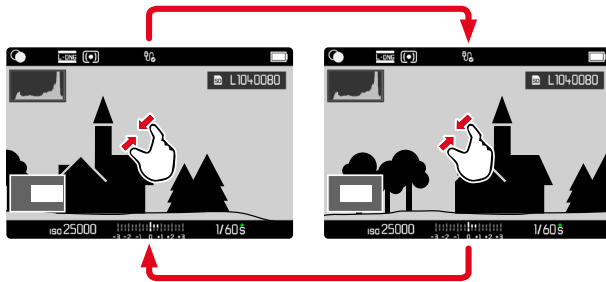

- ▶ Posuňte resp. změňte výřez zvětšeného zobrazení libovolně posouváním prstů
 - Trojúhelník v rámečku v levém spodním rohu zobrazuje aktuální zvětšení, tak i polohu zobrazeného výřezu.

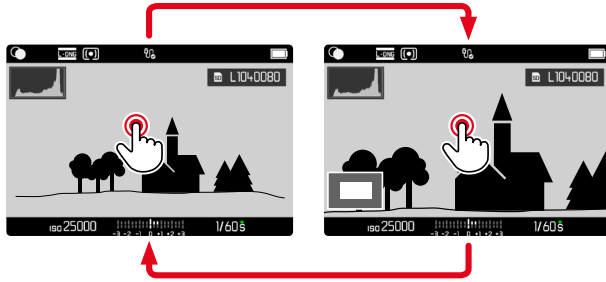

- ▶ Klikněte dvakrát
 - Přepíná mezi maximálním zvětšením místa, kterého jste se dotkli a normálním zobrazením na celé obrazovce.

Pomocí tlačítkového ovládání

- ▶ Otáčejte palcovým otočným voličem (doprava: zvětšit zvětšení, doleva: zmenšit zvětšení) nebo
- ▶ Stiskněte palcový otočný volič
 - Přepíná mezi maximálním zvětšením místa, kterého jste se dotkli a normálním zobrazením na celé obrazovce.
- ▶ Posuňte resp. změňte výřez zvětšeného zobrazení libovolně voličem tlačítkem
 - Trojúhelník v rámečku v levém spodním rohu zobrazuje aktuální zvětšení, tak i polohu zobrazeného výřezu.

Také při zvětšeném zobrazení je možné přejít k jinému snímku. Ten bude také zobrazen zvětšeně.

- ▶ Podržte stisknuté **PLAY**-tlačítko a stiskněte volič tlačítko doleva/ doprava
- nebo
- ▶ Podržte stisknuté **PLAY**-tlačítko a otáčejte palcovým otočným voličem

Upozornění

- Snímky, pořízené jinými typy fotoaparátů, se eventuálně nenechají zvětšit.

ZOBRAZENÍ NĚKOLIKA SNÍMKŮ SOUČASNĚ

Pro lepší přehled nebo pro jednodušší nalezení požadovaného snímku je možné si nechat zobrazit zároveň několik zmenšených snímků v jednom přehledu zobrazení. K dispozici je přehled zobrazení s 12ti a 30ti snímky.

PŘEHLED ZOBRAZENÍ

Pomocí dotykového ovládání

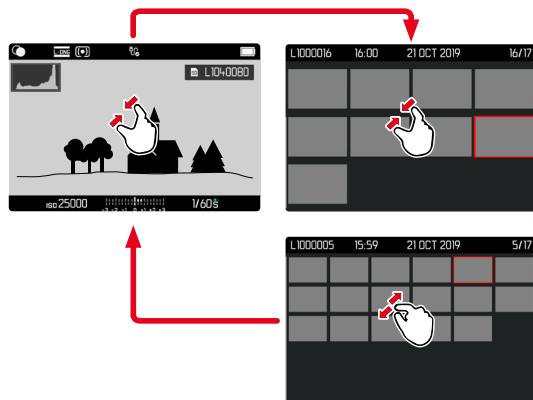

- ▶ Přitažení prstů
 - Náhled se změní k zobrazení na 12, poté na 30 snímků.

Pro přechod k dalším snímkům

- ▶ Posuňte prst nahoru/dolů

Pomocí tlačítkového ovládání

- ▶ Otáčejte palcovým otočným voličem doleva
 - Zobrazí se 12 snímků současně. Dalším otočením je možný náhled na 30 snímků zároveň.

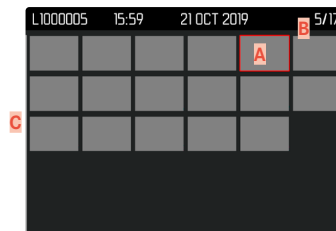
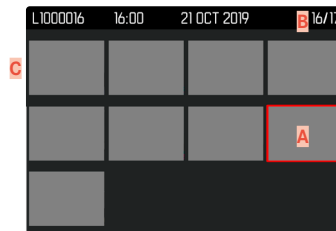

- A** Aktuálně zvolený snímek
- B** Číslo aktuálně zvoleného snímku
- C** Posuvník

Aktuálně zvolený snímek bude označen červeným rámečkem a může být zvolen k prohlížení.

Pro navigace mezi snímky

- ▶ Stiskněte volicí tlačítko požadovaným směrem

Pro návrat k zobrazení na celé obrazovce

Pomocí dotykového ovládání

- ▶ Roztáhněte prsty od sebe
- nebo
- ▶ Klikněte na požadovaný snímek

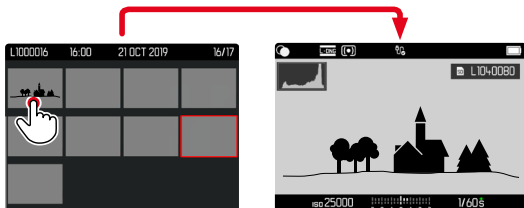

Pomocí tlačítkového ovládání

- ▶ Otáčejte palcovým otočným voličem doprava
- nebo
- ▶ Stiskněte **PLAY**-tlačítko/prostřední tlačítko

OZNAČENÍ/OHODNOCENÍ SNÍMKŮ

Snímky mohou být označeny jako oblíbené. Na základě toho je možné takové snímky rychleji najít nebo zjednodušit pozdější proces mazání několika snímků najednou.

Upozornění

- I přes aktivaci nabídky prohlížení je možné volit jiné snímky.
- Nabídku prohlížení můžete kdykoliv opustit pomocí **MENU**-tlačítka.

OZNAČENÍ JEDNOTLIVÝCH SNÍMKŮ

- ▶ Stiskněte funkční tlačítko **6**
 - Snímek bude označen jako ★.

nebo

- ▶ Stiskněte **MENU**-tlačítko
- ▶ Zvolte **Add ★**
 - Snímek bude označen jako ★.

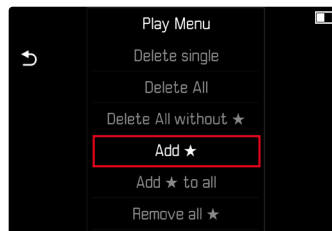

Symbol se zobrazuje vpravo v obraze při zobrazení v normální velikosti a v levém horním rohu zmenšených snímků v přehledu zobrazení.



ZRUŠENÍ JEDNOTLIVÝCH OZNAČENÍ

- ▶ Stiskněte funkční tlačítko **6**
 - Označení ★ zmizí.

nebo

- ▶ Stiskněte **MENU**-tlačítko
- ▶ Zvolte **Remove ★**

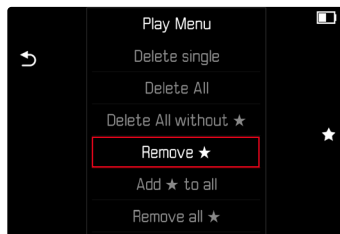

OZNAČENÍ VŠECH SNÍMKŮ

- ▶ Stiskněte **MENU**-tlačítko
- ▶ Zvolte **Add ★ to all**



- Objeví se výzva.
- ▶ Zvolte **Yes**
 - Během procesu bliká kontrolka LED.

ZRUŠENÍ VŠECH OZNAČENÍ

- ▶ Stiskněte **MENU**-tlačítko
- ▶ Zvolte **Remove all** ★

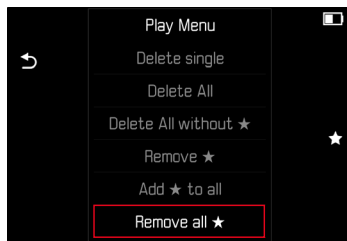

- Objeví se výzva.
- ▶ Zvolte **Yes**
- Během procesu bliká kontrolka LED.

SMAZÁNÍ SNÍMKŮ

Při mazání snímků existují různé možnosti:

- smazat jednotlivé snímky
- smazat více snímků
- smazat všechny neoznačené/neohodnocené snímky
- smazat všechny snímky

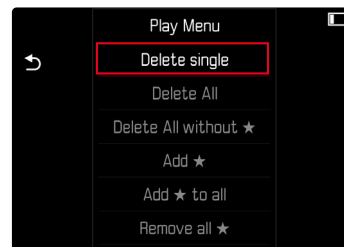

Důležité

- Po smazání snímků není možné tyto znovu zobrazit.

Upozornění

- I přes aktivaci nabídky prohlížení je možné volit jiné snímky.
- Nabídku prohlížení můžete kdykoliv opustit pomocí **MENU**-tlačítka.

SMAZÁNÍ JEDNOTLIVÝCH SNÍMKŮ

- ▶ Stiskněte **MENU**-tlačítko
- ▶ V nabídce prohlížení zvolte **Delete Single**
 - Zobrazí se obrazovka pro smazání.



- ▶ Zvolte symbol mazání  (klikněte přímo na symbol nebo stiskněte **FN**-tlačítko)
 - Během procesu mazání bliká kontrolka LED. Může to chvíli trvat.
 - Poté se objeví následující snímek. Nenachází-li se na vložené paměťové kartě žádný další snímek, objeví se hlášení: **No valid picture to play.**

Pro přerušení procesu mazání a zpět k normálnímu režimu prohlížení

- ▶ Zvolte symbol návratu  (klikněte přímo na symbol nebo stiskněte **PLAY**-tlačítko)

Upozornění

- Funkce „Listovat“ a „Zvětšit“ jsou k dispozici i tehdy, když je aktivní obrazovka procesu mazání.

SMAZÁNÍ VÍCE SNÍMKŮ

V přehledu mazání s dvanácti redukovánými snímky lze označit a následně smazat několik snímků najednou. Lze to docílit dvěma způsoby.

- ▶ Otáčejte palcovým otočným voličem doleva
 - Zobrazí se přehled zobrazení.
- ▶ Stiskněte **MENU**-tlačítko
- ▶ V nabídce prohlížení zvolte **Delete multi**
 - Zobrazí se přehled smazání.

nebo

- ▶ Stiskněte **MENU**-tlačítko
- ▶ V nabídce prohlížení zvolte **Delete Single**
 - Zobrazí se obrazovka pro smazání.
- ▶ Otáčejte palcovým otočným voličem doleva
 - Zobrazí se přehled smazání.



Na tomto displeji lze zvolit libovolný počet snímků.

Pro zvolení mazání snímků

- ▶ Zvolte požadovaný snímek
- ▶ Stiskněte prostřední tlačítko

nebo

- ▶ Klikněte na požadovaný snímek
 - Snímky vybrané ke smazání jsou označeny červeným symbolem mazání ☒.

Pro smazání zvolených snímků

- ▶ Zvolte symbol mazání ☒ (klikněte přímo na symbol nebo stiskněte **FN**-tlačítko)
 - Objeví se výzva **Do you really want to delete ALL selected files?**.
- ▶ Zvolte **Yes**

Pro přerušení procesu mazání a zpět k normálnímu režimu prohlížení

- ▶ Zvolte symbol návratu ↶ (klikněte přímo na symbol nebo stiskněte **PLAY**-tlačítko)

SMAZÁNÍ VŠECH SNÍMKŮ

- ▶ Stiskněte **MENU**-tlačítko
- ▶ V nabídce prohlížení zvolte **Delete All**

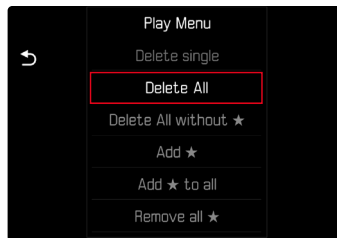

- Objeví se výzva.
- ▶ Zvolte **Yes**

Upozornění

- Po úspěšném vymazání se zobrazí hlášení **No valid picture to play**. Pokud se smazání nezdařilo, zobrazí se znovu původní snímek. Při mazání několika nebo všech snímků se může dočasně zobrazit displej s hlášením z důvodu času potřebného ke zpracování dat.

SMAZÁNÍ NEOHODNOCENÝCH SNÍMKŮ

- ▶ Stiskněte **MENU**-tlačítko
- ▶ V nabídce prohlížení zvolte **Delete All without ★**

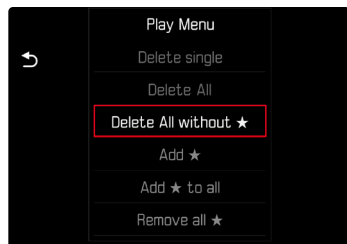

- Objeví se výzva.
- ▶ Zvolte **Yes**
- Během mazání bliká kontrolka LED. Může to chvíli trvat. Poté se objeví následující označení snímek. Nenachází-li se na vložené paměťové kartě žádný další snímek, objeví se hlášení **No valid picture to play.**

NÁHLED POSLEDNÍHO SNÍMKU

Snímky je možné nechat automaticky zobrazit přímo po pořízení snímku. Tato funkce umožňuje kontrolu pořízeného snímku. Může být nastavena doba trvání automatických zobrazení.

- ▶ V hlavní nabídce zvolte **Auto Review**
- ▶ V podnabídce zvolte požadovanou funkci resp. dobu trvání (**Off**, **1 s**, **3 s**, **5 s**, **Permanent**, **Shutter button pressed**)

Permanent: Poslední pořízený snímek bude zobrazen tak dlouho, dokud nebude ukončeno automatické prohlížení stisknutím **PLAY**-tlačítka nebo dotykem spouště.

Shutter button pressed: Poslední snímek se zobrazí, dokud je tlačítko spouště stisknuté.

Upozornění

- Po dobu náhledu se různé prvky ovládání vrací do normálního režimu prohlížení a provádějí jejich tamní funkci. Poté zůstane fotoaparát v režimu prohlížení, než jej ukončíte.
- Označení a mazání je možné pouze v normálním režimu prohlížení, nikoliv během automatického prohlížení.
- Pokud jste fotografovali pomocí funkce sériový snímek nebo intervalový snímek, bude zobrazen poslední snímek série a to již během procesu ukládání na kartu.
- Automatické prohlížení může být u časově pevně stanovené doby zobrazení (**1 s**, **3 s**, **5 s**) stisknutím **PLAY**-tlačítka nebo dotykem spouště předčasně ukončeno.





OBNOVENÍ TOVÁRNÍHO NASTAVENÍ FOTOAPARÁTU

Tato funkce umožňuje resetování individuálního nastavení nabídky do továrního nastavení. Přitom je možné, jednotlivě vyloučit z resetu uživatelské profily a Bluetooth, tak jako číslování snímků.

- ▶ V hlavní nabídce zvolte **Reset Camera**
 - Objeví se výzva **Do you want to reset the camera settings?**.
- ▶ Potvrďte obnovení základního nastavení (**Yes**)/odmítněte (**No**)
 - Zvolíte-li **No** bude proces obnovení nastavení přerušena a fotoaparát přejde do hlavní nabídky. Potvrdíte-li volbu **Yes**, budou aktivovány další výzvy na volitelně resetovatelná nastavení.
- ▶ Potvrďte zpětné nastavení uživatelského profilu (**Yes**)/odmítněte (**No**)
 - Objeví se výzva **Do you want to export user profiles to card?**.
- ▶ Exportujte nastavení uživatelského profilu (**Yes**)/odmítněte (**No**)
- ▶ Potvrďte zpětné nastavení číslování snímků (**Yes**)/odmítněte (**No**)
 - Objeví se výzva **Please Restart the Camera**.
- ▶ Fotoaparát vypněte a opět zapněte

Upozornění

- Po procesu resetování fotoaparátu musí být znovu nastaveno jak datum & čas, ale také jazyk. Zobrazí se odpovídající výzvy.
- Obnovení číslování snímků lze provést také samostatně pod položkou nabídky **Reset Image Numbering** (viz str. 146).

AKTUALIZACE FIRMWARU

Společnost Leica neustále pracuje na dalším vývoji a optimalizacích Vašeho fotoaparátu. Jelikož jsou některé funkce fotoaparátu zcela ovládané softwarem, lze tuto úpravu a rozšíření funkčního rozsahu na Vašem fotoaparátu nainstalovat dodatečně. Z tohoto důvodu nabízí Leica v nepravidelných intervalech aktualizace firmwaru, které lze stáhnout z našich webových stránek.

Po registraci fotoaparátu Vás bude Leica informovat o všech nových aktualizacích. Uživatelé aplikace Leica FOTOS jsou také automaticky informováni o aktualizacích firmwaru pro své fotoaparáty Leica.

Aktualizace firmwaru lze instalovat dvěma různými způsoby.

- Pohodlně pomocí aplikace Leica FOTOS (viz str. 150)
- Přímou přes nabídku fotoaparátu

Ke zjištění, která verze firmwaru je nainstalovaná

- ▶ V hlavní nabídce zvolte **Camera Information**
 - Vedle bodu nabídky **Camera Firmware Version** se zobrazí aktuální verze firmwaru.



Další informace o registraci, aktualizacích firmwaru resp. jejich stažení na Váš fotoaparát, stejně jako veškeré změny a dodatky k pokynům v tomto návodu, najdete v „zákaznické sekci“ našich webových stránek na stránce:

<https://club.leica-camera.com>



PROVEDENÍ AKTUALIZACE FIRMWARU

Přerušení probíhající aktualizace firmwaru může vést k závažným a nenapravitelným škodám vašeho vybavení!

Během aktualizace firmwaru proto musíte věnovat zvláštní pozornost následujícím upozorněním:

- Nevypínejte fotoaparát!
- Nevyjímejte paměťovou kartu!
- Nevyjímejte baterii!
- Nesnímejte objektiv!

Upozornění

- Není-li dostatečně nabitá baterie, objeví se výstražné hlášení. V takovém případě nejprve nabijte baterii a poté zopakujte výše popsaný postup.
- V podnabídce **Camera Information** naleznete další registrační značky resp. registrační čísla přístrojů specifické pro danou zemi.

PŘÍPRAVY

- ▶ Baterii kompletně nabijte a vložte
- ▶ Všechny případné soubory firmwaru vymažte z paměťové karty
 - Doporučuje se, všechny snímky z paměťové karty uložit a poté je formátovat do fotoaparátu. (Pozor: ztráta dat! Během formátování paměťové karty se veškerá uložená data ztratí.)
 - Soubory ve vnitřní paměti by měly být rovněž zálohovány.
- ▶ Stáhněte si nejnovější firmware
- ▶ Uložte jej na paměťovou kartu
 - Soubor firmwaru musí být uložen v horní rovině paměťové karty (ne v podsložce).
- ▶ Vložte paměťovou kartu do fotoaparátu
- ▶ Zapněte fotoaparát



AKTUALIZACE FIRMWARU FOTOAPARÁTU

- ▶ Provedení přípravy
- ▶ V hlavní nabídce zvolte **Camera Information**
- ▶ Zvolte **Camera firmware version**
- ▶ Zvolte **Firmware update**
 - Objeví se výzva s informacemi o aktualizaci.
- ▶ Prověřte informace o verzi aktualizace
- ▶ Zvolte **Yes**
 - Objeví se výzva **Do you want to save profiles on SD card?**.
- ▶ Zvolte **Yes/No**
 - Aktualizace se spustí automaticky.
 - Během procesu bliká stavová kontrolka LED.
 - Po úspěšném ukončení se objeví odpovídající hlášení a fotoaparát se restartuje.

Upozornění

- Po novém spuštění musí být znovu nastaven jak datum & čas, ale také jazyk. Zobrazí se odpovídající výzvy.



LEICA FOTOS

Fotoaparát je možné řídit pomocí chytrého telefonu/tabletu. K tomu je zapotřebí, abyste na Vašem mobilním přístroji nejprve instalovali aplikaci „Leica FOTOS“.

Kromě toho nabízí Leica FOTOS celou řadu dalších užitečných funkcí:

- Geotagging pro snímky (viz str. 83)
- Přenos souborů
- Nahrání aktualizace firmwaru
- Samospoušť s volitelným časem spuštění pomocí dálkového ovládání, např. pro skupinové fotografie

Seznam funkcí, které jsou Vám k dispozici, stejně tak jako upozornění k obsluze, najdete v aplikaci Leica FOTOS. Přečtěte si také právní informace na straně 7.

- Naskenujte QR kód Vaším mobilním přístrojem



nebo

- Nainstalujte Aplikaci v Apple App Store™/Google Play Store™

ZVOLENÍ PÁSMO WLAN

Přístroj Leica M11 Monochrom podporuje v některých oblastech používání různých frekvenčních pásem WLAN.

- V hlavní nabídce zvolte **Camera Settings**
- Zvolte **Wi-Fi band**
- Zvolte požadované nastavení

Upozornění

- Pokud tato možnost není k dispozici, je položka nabídky zobrazena šedě.

PŘIPOJENÍ (uživatelé iPhone)

PRVNÍ PŘIPOJENÍ K MOBILNÍMU ZAŘÍZENÍ

U prvního připojení s mobilním přístrojem se musí provést vzájemné párování mezi fotoaparátem a mobilním přístrojem. To se provádí při prvním nastavení fotoaparátu pomocí průvodce připojením nebo později pomocí nabídky.

PRŮVODCE PŘIPOJENÍM

Průvodce připojením se zobrazí při prvním spuštění fotoaparátu nebo po jeho resetování. Tato nastavení lze vyvolat také prostřednictvím bodu nabídky **Leica FOTOS**.

Po nastavení jazyka se zobrazí následující obrazovka.

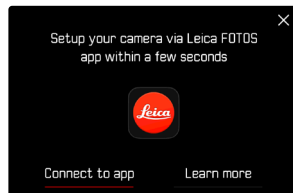

Pro spuštění průvodce připojením

- ▶ Zvolte **Connect to app**

Pro přerušování průvodce připojením

- ▶ Klikněte na ikonu v pravém horním rohu obrazovky

Pro jeden krok zpět

- ▶ Klikněte na ikonu v levém horním rohu obrazovky

PŘES LEICA FOTOS CABLE (jen k iPhone)

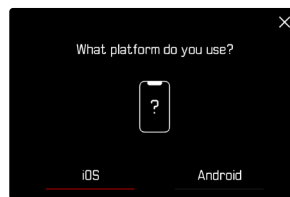

- ▶ Zvolte **iOS**
 - Zobrazí se následující obrazovka.



- ▶ Propojení fotoaparátu a mobilního zařízení pomocí kabelu „Leica FOTOS Cable“
- ▶ Postupujte podle pokynů v aplikaci Leica FOTOS

PŘES WLAN

VE FOTOAPARÁTU

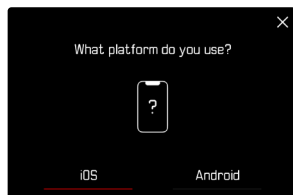

- ▶ Zvolte **iOS**
 - Zobrazí se následující obrazovka.



- ▶ Zvolte **I don't have a cable**
- ▶ Zvolte **Next**
- ▶ Čekajte, až se na displeji objeví QR kód

NA MOBILNÍM PŘÍSTROJI

- ▶ Zapněte Leica FOTOS
- ▶ Zvolte „Přidat fotoaparát“
- ▶ Zvolte typ fotoaparátu
- ▶ Zvolte „Naskenujte QR kód“
- ▶ Naskenujte QR kód
 - Vytváří se spojení. Může to chvíli trvat.
 - Po úspěšném připojení se krátce rozsvítí stavová kontrolka LED a fotoaparát zobrazí příslušné hlášení.



PŘES NABÍDKU

Pokud nebyl použit průvodce připojením nebo má být připojeno více mobilních zařízení, jsou shodná nastavení kdykoli k dispozici také prostřednictvím položky nabídky **Leica FOTOS**.

VE FOTOAPARÁTU

- ▶ V hlavní nabídce zvolte **Leica FOTOS**
- ▶ Zvolte **Pairing**
- ▶ Čekajte, až se na displeji objeví QR kód

NA MOBILNÍM PŘÍSTROJI

- ▶ Zapněte Leica FOTOS
- ▶ Zvolte „Přidat fotoaparát“
- ▶ Zvolte typ fotoaparátu
- ▶ Zvolte „Naskenujte QR kód“
- ▶ Naskenujte QR kód
 - Vytváří se spojení. Může to chvíli trvat.
 - Po úspěšném připojení se krátce rozsvítí stavová kontrolka LED a fotoaparát zobrazí příslušné hlášení.

Upozornění

- Proces párování může trvat několik minut.
- Toto připojení musí být na každém přístroji provedeno pouze jednou. Ten bude zařazen do seznamu detekovaných přístrojů.
- Pokud je režim připojení nastaven na **Airplane mode**, je funkce Bluetooth deaktivována (viz str. 156). V takovém případě není **Pairing** k dispozici a příslušná položka nabídky je zbarvena šedě.

SPOJENÍ SE ZNÁMÝMI PŘÍSTROJI

PŘES LEICA FOTOS CABLE (jen k iPhone)

Pomocí kabelu „Leica FOTOS Cable“ lze připojení provést obzvláště snadno a rychle.

- ▶ Propojení fotoaparátu a mobilního zařízení pomocí kabelu „Leica FOTOS Cable“
 - Spojení se naváže automaticky.

PŘES WLAN

VE FOTOAPARÁTU

- ▶ V hlavní nabídce zvolte **Leica FOTOS**
- ▶ Zvolte **Connectivity**
- ▶ Zvolte **Performance mode** nebo **Eco mode**

NA MOBILNÍM PŘÍSTROJI

- ▶ Zapněte Leica FOTOS
- ▶ Zvolte typ fotoaparátu
- ▶ Potvrďte výzvu
 - Fotoaparát se automaticky spojí s mobilním přístrojem.



PŘIPOJENÍ (uživatelé Android)

PRVNÍ PŘIPOJENÍ K MOBILNÍMU ZAŘÍZENÍ

Připojení následuje pomocí funkce WLAN. U prvního připojení s mobilním přístrojem se musí provést vzájemné párování mezi fotoaparátem a mobilním přístrojem. To se provádí při prvním nastavení fotoaparátu pomocí průvodce připojením nebo později pomocí nabídky.

PRŮVODCE PŘIPOJENÍM

Průvodce připojením se zobrazí při prvním spuštění fotoaparátu nebo po jeho resetování. Tato nastavení lze vyvolat také prostřednictvím bodu nabídky **Leica FOTOS**.

Po nastavení jazyka se zobrazí následující obrazovka.

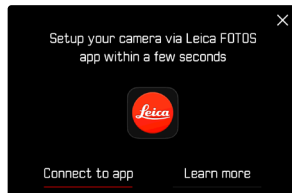

Pro spuštění průvodce připojením

- ▶ Zvolte **Connect to app**

Pro přerušování průvodce připojením

- ▶ Klikněte na ikonu v pravém horním rohu obrazovky

Pro jeden krok zpět

- ▶ Klikněte na ikonu v levém horním rohu obrazovky

VE FOTOAPARÁTU

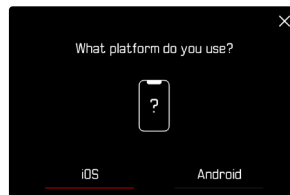

- ▶ Zvolte **Android**
- ▶ Zvolte **Next**
- ▶ Čekejte, až se na displeji objeví QR kód

NA MOBILNÍM PŘÍSTROJI

- ▶ Zapněte Leica FOTOS
- ▶ Zvolte „Přidat fotoaparát“
- ▶ Zvolte typ fotoaparátu
- ▶ Zvolte „Naskenujte QR kód“
- ▶ Naskenujte QR kód
 - Vytváří se spojení. Může to chvíli trvat.
 - Po úspěšném připojení se krátce rozsvítí stavová kontrolka LED a fotoaparát zobrazí příslušné hlášení.



PŘES NABÍDKU

Pokud nebyl použit průvodce připojením nebo má být připojeno více mobilních zařízení, jsou shodná nastavení kdykoli k dispozici také prostřednictvím položky nabídky **Leica FOTOS**.

VE FOTOAPARÁTU

- ▶ V hlavní nabídce zvolte **Leica FOTOS**
- ▶ Zvolte **Pairing**
- ▶ Čekajte, až se na displeji objeví QR kód

NA MOBILNÍM PŘÍSTROJI

- ▶ Zapněte Leica FOTOS
- ▶ Zvolte „Přidat fotoaparát“
- ▶ Zvolte typ fotoaparátu
- ▶ Zvolte „Naskenujte QR kód“
- ▶ Naskenujte QR kód
 - Vytváří se spojení. Může to chvíli trvat.
 - Po úspěšném připojení se krátce rozsvítí stavová kontrolka LED a fotoaparát zobrazí příslušné hlášení.

Upozornění

- Proces párování může trvat několik minut.
- Toto připojení musí být na každém přístroji provedeno pouze jednou. Ten bude zařazen do seznamu detekovaných přístrojů.
- Pokud je režim připojení nastaven na **Airplane mode**, je funkce Bluetooth deaktivována (viz str. 156). V takovém případě není **Pairing** k dispozici a příslušná položka nabídky je zbarvena šedě.

SPOJENÍ SE ZNÁMÝMI PŘÍSTROJI

VE FOTOAPARÁTU

- ▶ V hlavní nabídce zvolte **Leica FOTOS**
- ▶ Zvolte **Connectivity**
- ▶ Zvolte **Performance mode** nebo **Eco mode**

NA MOBILNÍM PŘÍSTROJI

- ▶ Zapněte Leica FOTOS
- ▶ Zvolte typ fotoaparátu
- ▶ Potvrďte výzvu
 - Fotoaparát se automaticky spojí s mobilním přístrojem.



REŽIM PŘIPOJENÍ

K dispozici jsou tři volby.

Tovární nastavení: **Performance mode**

- ▶ V hlavní nabídce zvolte **Leica FOTOS**
- ▶ Zvolte **Connectivity**
- ▶ Zvolte **Performance mode / Eco mode / Airplane mode**

	Rychlé spojení (tovární nastavení)	Prodloužení životnosti baterie	Všechna dálková ovládání jsou deaktivována
	Performance mode	Eco mode	Airplane mode
Geotagging (Bluetooth)	Zap.	Zap.	-
Přenos dat Dálkové ovládání (Wi-Fi)	Vždy zap.	Automaticky zap./vyp.	-
Časovač Wi-Fi Sleep	Nikdy	Po 5 min.	-

VÝKONNOSTNÍ REŽIM

Bluetooth je trvale aktivní, tím je geotagging kdykoli možný (pokud je aktivován). Wi-Fi je rovněž trvale aktivní. Tato možnost poskytuje nejrychlejší přístup k připojení k aplikaci Leica FOTOS, a tím i optimální uživatelský zážitek.

- ▶ V hlavní nabídce zvolte **Leica FOTOS**
- ▶ Zvolte **Connectivity**
- ▶ Zvolte **Performance mode**

REŽIM ECO

Bluetooth je trvale aktivní, tím je geotagging kdykoli možný (pokud je aktivován). Během přenosu nastavení nebo souborů je aktivována síť WiFi fotoaparátu, jinak je vypnutá. Tato možnost pomáhá šetřit elektrickou energii.

- ▶ V hlavní nabídce zvolte **Leica FOTOS**
- ▶ Zvolte **Connectivity**
- ▶ Zvolte **Eco mode**

LETOVÝ REŽIM

Pokud je tato funkce aktivována, jsou všechna rádiová spojení deaktivována.

- ▶ V hlavní nabídce zvolte **Leica FOTOS**
- ▶ Zvolte **Connectivity**
- ▶ Zvolte **Airplane Mode**

PROVEDENÍ AKTUALIZACE FIRMWARU

Přerušeni probíhající aktualizace firmwaru může vést k závažným a nenapravitelným škodám vašeho vybavení!

Během aktualizace firmwaru proto musíte věnovat zvláštní pozornost následujícím upozorněním:

- Nevypínejte fotoaparát!
- Nevyjímejte paměťovou kartu!
- Nevyjímejte baterii!
- Nesnímejte objektiv!

Aplikace Leica FOTOS vás informuje o dostupnosti aktualizací firmwaru pro vaše fotoaparáty Leica.

- ▶ Postupujte podle pokynů v aplikaci Leica FOTOS

Upozornění

- Není-li dostatečně nabitá baterie, objeví se výstražné hlášení. V takovém případě nejprve nabijte baterii a poté zopakujte výše popsaný postup.
- Aktualizace firmwaru lze také nainstalovat prostřednictvím nabídky fotoaparátu. (viz str. 147).

ÚDRŽBA/SKLADOVÁNÍ

Jestliže fotoaparát delší dobu nepoužíváte, doporučuje se provést následující kroky:

- Vypněte fotoaparát
- Vyměňte paměťovou kartu
- Vyměňte baterii (zadaný čas a datum se vymažou po cca 2 měsících)

TĚLO FOTOAPARÁTU

- Udržujte svou výbavu důkladně v čistotě, neboť jakékoli znečištění je také živnou půdou pro mikroorganismy.
- Fotoaparát otřete opatrně jemným, suchým hadříkem. Odolné nečistoty je třeba nejprve navlhčit silně zředěným čisticím prostředkem a poté setřít suchým hadříkem.
- Pokud na fotoaparát vystříkne slaná voda, navlhčete měkký hadřík vodou z vodovodu, důkladně jej vyždímejte a otřete fotoaparát. Poté jej důkladně osušte suchým hadříkem.
- Chcete-li odstranit skvrny a otisky prstů, otřete fotoaparát čistým hadříkem, který nepouští vlákna. Hrubé nečistoty v těžko přístupných rozích krytu fotoaparátu můžete odstranit malým kartáčem. Přitom se nesmíte v žádném případě dotknout lamel závěrky.
- Fotoaparát skladujte nejlépe v uzavřeném pouzdře s polstrováním, aby se nikde neodíral a byl chráněn před prachem.
- Fotoaparát skladujte na suchém, dobře větraném místě chráněném před vysokými teplotami a vlhkostí. Pokud se použije fotoaparát ve vlhkém prostředí, je třeba jej před uskladněním ihned zbavit vlhkosti.
- K zabránění napadení plísní neuchovávejte fotoaparát po delší dobu v koženém pouzdře.

- Pouzdra fotoaparátu, která během používání navlhla, je třeba vyprázdnit, aby nedošlo k poškození vybavení vlivem vlhkosti a případně uvolněných zbytků prostředků používaných k čištění kůže.
- Všechna mechanicky se pohybující ložiska a kluzné plochy fotoaparátu jsou promazány. Pokud se fotoaparát po delší dobu nepoužívá, měla by se přibližně každé tři měsíce několikrát stisknout spoušť, aby se předešlo slepení mazaných míst. Rovněž se doporučuje opakovaně nastavení a použití všech ostatních ovládacích prvků.
- Při použití v horkém a vlhkém tropickém podnebí by mělo být vybavení fotoaparátu co možná nejdéle vystaveno slunci a vzduchu, aby bylo chráněno před napadením houbami. Skladování v těsně uzavřených pouzdrech nebo taškách se doporučuje pouze v případě dodatečného použití vysoušedel jako je Silika gel.

OBJEKTIV

- Z vnějších čoček objektivu postačí obvykle odstranit prach měkkým vlasovým štětečkem. Pokud jsou však silněji znečištěné, lze je pečlivě otřít čistým jemným hadříkem bez cizích těles krouživými pohyby zevnitř ven. K tomuto účelu se doporučují hadříky z mikrovlákn, které jsou k dostání ve specializovaných obchodech s optikou a jsou uloženy v ochranném pouzdře. Lze je prát při teplotách do 40 °C; nepoužívejte však aviváž ani je nežehlete. Nepoužívejte čisticí utěrky na brýle, které jsou impregnovány chemickými látkami, protože by mohly poškodit čočky objektivu.
- Za nepříznivých podmínek pro pořizování snímků (např. písek, stříkající slaná voda) lze dosáhnout optimální ochrany přední čočky bezbarvými filtry UVA. Mělo by se však brát v úvahu, že mohou stejně jako každý filtr v určitých situacích podsvícení a vysokých kontrastech způsobit nežádoucí odrazy.
- Kryty objektivu chrání objektiv rovněž před nechtěnými otisky prstů a před deštěm.

- Všechna mechanicky se pohybující ložiska a kluzné plochy vašeho objektivu jsou promazány. Pokud se objektiv po delší dobu nepoužívá, mělo by se čas od času pohnout zaostřovacím kroužkem a seřizovacím kolečkem clony, aby se zabránilo slepení maziv.
- Dbejte na to, aby nebyl bajonet promazán příliš velkým množstvím tuku a aby byla volná obzvláště oblast 6-bitového kódování. Jinak by se zbytky tuku mohly usadit ve vybrání a tím vést k hromadění dalších nečistot. To by mohlo zhoršit čitelnost identifikátoru a tím i funkce fotoaparátu digitálních modelů M.
- Doporučujeme paměťovou kartu občas formátovat, neboť fragmentování vznikající při mazání může snížit kapacitu paměti.

HLEDÁČEK/DISPLEJ

- Pokud se na fotoaparátu nebo uvnitř fotoaparátu vytvoří kondenzát, měli byste jej vypnout a při pokojové teplotě odložit cca na 1 hodinu. Jakmile se vykompenzuje teplota v místnosti a ve fotoaparátu, samostatně se vypaří kondenzát.

BATERIE

- Lithium-iontové baterie by měly být skladovány pouze v částečně nabitém stavu, tj. ani zcela vybité, ani plně nabité. Stav nabití naleznete na příslušné indikaci na displeji. Pokud je doba skladování velmi dlouhá, měli byste cca dvakrát ročně baterii přibližně 15 minut nabít, aby nedošlo k hlubokému vybití.

PAMĚŤOVÉ KARTY

- Z bezpečnostních důvodů by měly být paměťové karty uloženy pouze v odpovídajícím antistatickém obalu.
- Neukládejte paměťové karty tam, kde by byly vystaveny vysokým teplotám, přímému slunečnímu záření, magnetickým polím nebo statickému výboji. Pokud nebudete delší dobu fotoaparát používat, vždy paměťovou kartu vyjměte.



SNÍMAČ

ČIŠTĚNÍ SNÍMAČE

Chcete-li nechat vyčistit snímač svého fotoaparátu, je možné fotoaparát zaslat k zákaznické službě Leica Customer Care (viz str. 184). Tato služba však není součástí záruční služby a vztahuje se na ní poplatek.

Upozornění

- Společnost Leica Camera AG nepřebírá žádnou odpovědnost za škody způsobené uživatelem při čištění snímače.

- ▶ V hlavní nabídce zvolte **Camera Settings**
- ▶ Zvolte **Sensor Cleaning**
 - Objeví se výzva **Do you want to start the sensor cleaning?**.
- ▶ Zvolte **Yes / No**
 - U dostatečné kapacity baterie, tzn. při min. 60%, se pak otevře závěrka.
 - Pokud je však kapacita baterie nižší, zobrazí se místo toho výstražné hlášení **Battery low for sensor cleaning** jako upozornění, že není funkce k dispozici, tzn. **Yes** nelze zvolit.
- ▶ Čištění
 - Je bezpodmínečně nutné dodržovat níže uvedené pokyny.
- ▶ Po vyčištění vypněte fotoaparát
 - Zobrazí se následující hlášení:
Please stop sensor cleaning immediately. Shutdown in %d s..
 - Pro jistotu se závěrka uzavírá až po 10 s.

Důležité

- Inspekce a čištění snímače by se měly provádět pokud možno v bezprašném prostředí, aby se zabránilo dalšímu znečištění.
- Poklesne-li kapacita baterie při otevřené závěrce pod 40%, zobrazí se na displeji hlášení **Please stop sensor cleaning immediately. Shutdown in %d s.** Vypnutím se opět uzavře také závěrka.
- Dbejte na to, aby bylo okno závěrky v takovém případě čisté, tj. ujistěte se, že žádný předmět nemůže bránit správnému zavření závěrky, aby nedošlo k poškození!
- Nepokoušejte se ofouknout částice prachu z krycího skla snímače ústy. I ty nejmenší kapičky slin mohou způsobit skvrny, které je obtížné odstranit.
- Nesmí se používat čističe se stlačeným vzduchem s vysokým tlakem plynu, poněvadž mohou rovněž způsobit poškození.
- Během inspekce a čištění se nedotýkejte povrchu snímače tvrdými předměty.

Důležité

Všechny odkazy na „EVF“ nebo „elektronický hledáček“ v tomto návodu se vztahují na „Leica Visoflex 2“, který je k dispozici jako příslušenství.

Použití staršího modelu „Leica Visoflex“ s fotoaparátem Leica M11 Monochrom může v nejhorším případě vést k nenapravitelným škodám fotoaparátu a/nebo přístroje Visoflex. V případě pochybností se obraťte na zákaznickou službu Leica Customer Care.

Problém	Možná/prověřovaná příčina	Návrhy k odstranění problému
Problémy s baterií		
Baterie se rychle vybije	Baterie je studená	Zahřejte baterii (např. v kapse kalhot) a vložte ji teprve přímo před pořizováním snímku
	Baterie je horká	Nechte baterii zchladit
	Jas displeje nebo EVF jsou nastaveny velmi vysoko	Zredukejte jas
	Úsporný režim není aktivní	Aktivujte Camera Standby a/nebo Display Standby
	Síť WLAN fotoaparátu je trvale zapnutá (jako režim připojení je zvolen Performance mode)	Volba jiného režimu připojení (Eco mode nebo Airplane mode , viz str. 150)
	Trvalé používání displeje (např. režim Live View)	Deaktivujte funkci
	Baterie se několikrát nabíla	Baterie dosáhla konce své životnosti Vyměňte baterii
	Náhled na pořízené snímky (Auto Review) je aktivní	Deaktivujte funkci
Nabíjení se nespustí	Chybné vložení baterie nebo nesprávné připojení nabiječky	Zkontrolujte vložení a připojení
Nabíjení trvá příliš dlouho	Baterie je příliš studená nebo horká	Baterii nabíjejte při pokojové teplotě
Kontrolka stavu nabíjení svítí, ale baterie se nenabíjí	Kontakty baterie jsou znečištěny	Kontakty opatrně otřete jemným, suchým hadříkem
	Baterie se několikrát nabíla	Baterie dosáhla konce své životnosti Vyměňte baterii
Problémy s fotoaparátem		
Fotoaparát se najednou vypne	Baterie je vybitá	Nabíjete nebo vyměňte baterii

Fotoaparát nelze zapnout	Baterie je vybitá	Nabijte nebo vyměňte baterii
	Baterie je studená	Zahřejte baterii (např. v kapse kalhot)
	Baterie není správně vložena	Zkontrolujte vložení
	Spodní kryt není správně nasazen	Zkontrolujte vložení a zablokování
Fotoaparát se vypne ihned po zapnutí	Baterie je vybitá	Nabijte nebo vyměňte baterii
Fotoaparát nerozpozná paměťovou kartu	Paměťová karta není kompatibilní nebo je závadná	Vyměňte paměťovou kartu
	Paměťová karta je chybně formátovaná	Formátujte paměťovou kartu ve fotoaparátu
Nabídka a zobrazení		
Elektronický hledáček je tmavý	EVF jas je nastaven příliš slabě	Nastavte EVF jas
Zobrazení není česky	-	V nabídce Language zvolte požadovaný jazyk English
Displej je příliš tmavý nebo příliš světlý/těžce rozpoznatelný	Jas je chybně nastaven	Nastavte jas displeje
	Zorný úhel je příliš malý	Displej sledujte pokud možno z kolmého úhlu
	Snímač jasu displeje je zakrytý	Dbejte prosím na to, aby nebyl zakrytý snímač jasu displeje
Nabídka Favorites se nezobrazí	Nabídka Oblíbené neobsahuje žádné položky	Vložte nejméně jednu funkci
Jas v režimu Live View neodpovídá jasu snímku	Nastavení jasu displeje nemá vliv na snímky	V případě potřeby upravte nastavení jasu
	Simulace expozice není aktivní	Aktivujte funkci
Po pořízení snímku se sníží počet zbývajících snímků	Snímek zabírá málo paměťového místa	Nejedná se o chybnou funkci, odhaduje se počet zbývajících snímků
Požadovanou dobu expozice nelze nastavit	Pracovní rozsah nastaveného typu závěrky byl překročen resp. překročen	Pod položkou Shutter Type zvolte jiná nastavení
	Nastavená hodnota ISO zabraňuje velmi dlouhým dobám expozice	Zvolte jinou ISO hodnotu
Při zaostření se automaticky nezobrazí funkce Focus Peaking	Funkce Focus Peaking je nyní nezávislá na funkci Focus Aid	Focus Peaking zobrazit společně s jinými pomocnými zobrazeními
Dobu expozice nelze nastavit ve stavové obrazovce	Seřizovací kolečko doby expozice je nastaveno na pevné doby expozice nebo na A (časová automatika)	Nastavte seřizovací kolečko doby expozice na B
Hodnoty ISO nelze nastavit na stavové obrazovce	Regulační kolečko ISO je nastaveno na pevnou hodnotu ISO nebo na A (Auto ISO)	Nastavte regulační kolečko ISO na M

Poživování snímku

Fotoaparát nelze zapnout/spoušť je deaktivována/není možné pořízení snímku	Paměťová karta je plná	Vyměňte paměťovou kartu
	Paměťová karta není formátovaná	Paměťovou kartu nově formátujte (Pozor: ztráta dat!)
	Paměťová karta je chráněna proti zápisu	Vypněte ochranu paměťové karty proti zápisu (malá páčka na boku paměťové karty)
	Nečistoty na kontaktech paměťové karty	Kontakty očistěte jemným bavlněným nebo lněným hadříkem
	Paměťová karta je poškozená	Vyměňte paměťovou kartu
	Snímač je přehřátý	Nechte fotoaparát zchladnout
	Fotoaparát se automaticky vypnul (Camera Standby)	Fotoaparát opět zapněte v případě potřeby deaktivujte automatické vypnutí
	Přenáší se data snímků na paměťovou kartu a vyrovnávací paměť je plná	Vyčkejte
	Je aktivní funkce redukce hluku (např. po nočním snímku s delší dobou expozice)	Vyčkejte nebo deaktivujte redukci hluku
	Baterie je vybitá	Nabijte nebo vyměňte baterii
	Fotoaparát zpracovává snímek	Vyčkejte
	Číslování snímků je vyčerpáno	Viz odstavec „Správa dat“
Na displeji/v hledáčku se objeví šum, pokud se spoušť stiskne až k prvnímu tlakovému bodu	Zesílení osvětlení slouží jako pomůcka při kompozici obrazu, když je motiv slabě osvětlený a je použita vyšší clona	Žádné chybné funkce, snímky nejsou poškozeny
Displej/hledáček se po kratší době vypíná	Nastavení úsporného režimu je aktivní	V případě potřeby upravte nastavení
Zobrazení se po pořízení snímku vypne/displej se po pořízení snímku zbarví tmavě	Po pořízení snímku se blesk nabije, displej se po tuto dobu vypne	Vyčkejte, až se blesk nabije
Blesk se nespustí	Baterie je vybitá	Nabijte nebo vyměňte baterii
	Stiskněte spoušť, zatímco se blesk ještě nabíjí	Vyčkejte, až se blesk zcela nabije
	automatický expoziční bracketing nebo režim sériového snímku je aktivní	Upravte nastavení
	Fotografování s bleskem není možné při použití funkce elektronické závěrky.	Pod položkou Shutter Type zvolte jiná nastavení
Blesk plně neosvětluje motiv	Motiv je mimo dosahu blesku	Umístěte motiv do dosahu blesku
	Blesk je zakrytý	Dbejte na to, aby nebyl blesk zakrytý prstem nebo zakrytý objekt

Nepřetržité pořizování snímků není možné	Fotoaparát se přehřál a funkce byla pro jeho ochranu dočasně deaktivována	Nechte fotoaparát zchladnout
Na displeji se objeví snímek se šumy	Funkce zesílení světla displeje při tmavém okolí	Žádné chybné funkce, snímky nejsou poškozeny
Ukládání snímků trvá velmi dlouho	Potlačení šumu pro dlouhou expozici je aktivováno	Deaktivujte funkci
	Vložena pomalá paměťová karta	Použijte vhodnou paměťovou kartu
Elektronický hledáček je tmavý	Přepínání mezi EVF a LCD je chybně nastaveno	Zvolte vhodné nastavení
Prohlížení a správa snímků		
Zvolené snímky nelze vymazat	Některé ze zvolených snímků jsou chráněny proti zápisu	Odstraňte ochranu proti zápisu (u zařízení, u kterého byl soubor původně chráněn proti zápisu)
Číslování souborů nezačíná u 1	Na paměťové kartě jsou již uložené snímky	Viz odstavec „Správa dat“
Nastavení času nebo data nejsou správná nebo chybí	Fotoaparát nebyl delší dobu použit (obzvláště při vyjmuté baterii)	Vložte nabitou baterii a znovu proveďte nastavení
Informace o objektivu se nezobrazí	Deaktivujte Lens Detection	Upravte nastavení
	Nasazený objektiv není kódován	Kontaktujte zákaznický servis Leica Customer Care
Snímky jsou poškozené nebo chybí	Paměťová karta byla vyjmuta, zatímco blikala indikace připravenosti	Nevyjímejte kartu, zatímco indikace připravenosti bliká. Nabijte baterie.
	Formátování karty je chybné nebo poškozené	Paměťovou kartu nově formátujte (Pozor: ztráta dat!)
V režimu prohlížení nejsou některé snímky viditelné	Snímky se nacházejí na jiném místě uložení (interní paměť/paměťová karta)	Maximálně zmenšete zobrazení, abyste se dostali k výběru místa uložení
Poslední snímek se nezobrazí na displeji	Náhled není aktivní	Aktivujte Auto Review
Na paměťové kartě nejsou uloženy žádné snímky/žádné snímky ve formátu DNG	Všechny snímky/snímky ve formátu DNG se ukládají do interní paměti	V položce Storage Options zvolte jiné nastavení
Nezobrazí se žádné snímky	Chybí paměťová karta	Vložte paměťovou kartu
	Snímky byly pořízeny jiným fotoaparátem	Pro zobrazení přeneste snímky na jiný přístroj
	Jedná se o videosoubor	Přehrajte jej jiným přístrojem
Nelze zobrazit snímky	Název souboru snímku byl změněn na počítači	Použijte vhodné software k přenosu snímků z počítače na fotoaparát

Kvalita snímků		
Snímek je příliš světlý	Při fotografování je zakrytý světelný snímač	Při fotografování zajistěte, aby nebyl zakrytý světelný snímač
Šum na snímku	Dlouhá doba expozice (> 1 s)	Funkci potlačení šumu aktivujte při dlouhé expozici
	Citlivost ISO je nastavena příliš vysoko	Snižte citlivost ISO
Kruhové bílé fleky, podobné mýdlovým bublinám	Pořizování snímku pomocí blesku ve tmavém prostředí: reflexe prachových částic	Vypněte blesk
Snímky nejsou ostré	Objektiv je znečištěn	Vyčistěte objektiv
	Fotoaparát se během fotografování pohnul	Použijte blesk
		Fotoaparát upevněte na stativ
		Použijte kratší expoziční čas
	Požadované části motivu se nepřekrývaly v optickém hledáčku	Dbejte na přesné krytí motivu v dálkoměru
Snímky jsou přsvícené	Blesk je aktivní také ve světlém prostředí	Změňte režim blesku
	Silný zdroj světla v obraze	Vyhňte se silnému zdroji světla v obraze
	Do objektivu padá (pološero) protisvětlo (také ze zdrojů mimo oblast snímání)	Použijte sluneční clonu nebo změňte motiv
	Zvolena příliš dlouhá doba expozice	Zvolte kratší dobu expozice nebo nastavte seřizovací kolečko expozice na A
Snímek rozmazaný nebo šum na snímku	Citlivost ISO je nastavena příliš vysoko	Snižte citlivost ISO
Jas je zkreslený	Pořizování snímků při umělém osvětlení nebo extrémním jasu	Vyzkoušejte kratší dobu expozice
Snímky ve formátu JPG mají nastavené nižší rozlišení než Max. JPG Resolution	Pod položkou formát souboru je zvolen DNG + JPG a pod položkou DNG Resolution je nastaveno nižší rozlišení	Zvolte vyšší rozlišení DNG nebo uložte jen ve formátu JPG
Chytrý telefon/WLAN		
Přerušilo se spojení WLAN	Fotoaparát se deaktivuje při přehřátí (ochranná funkce)	Nechte fotoaparát zchladnout
Spojení s mobilním přístrojem/přenos snímků nefunguje	Mobilní přístroj je příliš vzdálený	Zkraťte vzdálenost
	Rušení jinými okolními přístroji, např. mobilními telefony nebo mikrovlnnou troubou	Zvětšete vzdálenost k rušivým zdrojům
	Rušení několika mobilními přístroji v okolí	Vytvořte znovu spojení/odstraňte jiné mobilní přístroje
	Jako režim připojení je zvolen Airplane mode	Volba jiného režimu připojení (Eco mode nebo Performance mode , viz str. 150)
	Mobilní přístroj je již propojen s jiným přístrojem	Zkontrolujte spojení
Fotoaparát se nezobrazí na konfigurační obrazovce WLAN mobilního přístroje	Mobilní přístroj nerozpoznal fotoaparát	Vypněte a opět zapněte funkci WLAN na mobilním přístroji

PŘEHLED NABÍDKY

PŘÍMÝ PŘÍSTUP

Funkce	Stavová obrazovka	Oblíbené	Funkční tlačítka	Strana
Live View	◆		● (vlevo vzadu)	93
Focus Aid		★	● (vlevo nahoře)	61, 98-100
Lens Detection	◆	★	●	38-39
Drive Mode	◆	★	●	92, 116-120
Interval Shooting		★	●	117
Exposure Bracketing		★	●	119
Self-timer			●	120
Exposure Metering	◆	★	●	105
Exposure Compensation		★	● (Stiskněte palcový otočný volič)	47, 61, 115, 119
M-ISO		★	●	101
Auto ISO Settings		★	●	102
Maximum ISO			●	102
Shutter Speed Limit			●	102
File Format	◆	★	●	70
DNG Resolution	◆	★	●	71

◆ = Přístupné přes stavovou obrazovku

★ = K dispozici pro nabídku oblíbených

● = K dispozici pro funkční klávesy

● = Tovární nastavení funkčních tlačítek

Funkce	Stavová obrazovka	Oblíbené	Funkční tlačítka	Strana
JPG Settings		★		71
Max. JPG Resolution	◆		●	71
Customize image properties		★	●	76
Toning	◆	★	●	75
Auto Review		★		144
Noise Reduction		★		76–77, 113
Shutter Type		★	●	104
Flash Settings		★	●	127–129
Flash Exp. Compensation		★	●	128
Digital Zoom		★	●	73
Perspective Control			●	121–123
Storage Management				78
Storage Options		★		78
Customize Control		★		59–61, 66, 100, 116
Edit Favorites		★		59
Capture Assistants		★	●	86–91
User Profile	◆	★	●	61

Funkce	Stavová obrazovka	Oblíbené	Funkční tlačítka	Strana
Display Settings		★		67–69
EVF ↔ LCD		★	●	68
Leica FOTOS		★	●	150–154
Storage Management				79–80
Format Storage	◆	★	●	79
Camera Settings		★		30, 64–65, 81–82
Power saving mode		★		65
Date & Time		★		64–65
Edit File Name		★		81
Camera Information		★		5, 82, 147–149
Language		★		64
Reset Camera		★		146

A

A (časová automatika)	107
Adaptér	36
AE-L	115
Akademie, Leica	185
Aktualizace, firmware	14, 147
Aplikace	150
Auto ISO	44, 102
Automatické prohlížení	144
Autorská práva	82

B

Baterie, nabíjení	29
Baterie, upozornění	9, 12, 159
Baterie, vložit/vyjmout	30
Bezpečnostní pokyny	8
Blesk	124
Blesk, časování odpálení	127
Blesk, dosah	128
Blesk, korekce expozice	128
Blesk, měření expozice	125
Blesk, nastavení	126
Blesk, řízení	127
Blesk, synchronizace	127
Blesky, kompatibilní	124
Bluetooth	156
Bodové měření, expozice	106

C

Čas	58, 65
Časová automatika	107
Časování odpálení, blesk	127
Časová prodleva	117
Časové pásmo	65
Části, přehled	20
Chytrý telefon	150
Číslování snímků	80
Čištění snímače	160
Citlivost ISO	44, 101
Citlivost, snímač oka	69
Clipping	89, 135
Clona	107

D

Dálkoměr	93
Datum	58, 64
Digitální zoom	73
Displej	25, 46, 67, 68
Displej, nastavení	67
Dlouhá expozice	76, 110
DNG	70
DNG-rozlišení	71
Doba expozice, maximální	110
Dotykové ovládání	48

E

Elektronická závěrka	104
Energy, úspora	65

EVF	68	Horizont	90
Exposure Simulation	114	HSS.....	126
Expozice.....	104	I	
Expozice, dlouhá doba	76, 110	Individuální obsazení tlačítek	60
Expozice, manuálně	108	Informace o fotoaparátu.....	147
Expozice, metody měření	105	Informace, regulační.....	5
Expozice, pracovní režimy	107	Informační lišty	88
Expoziční bracketing	119	Informační profily	86
Expozimetr pro vyvážení osvětlení.....	108	Interní paměť.....	78
F		Intervalový snímek	117
FAQ	162	ISO, citlivost	44, 101
Firmware	14, 147	J	
FN-tlačítko	47, 168	Jas, dálkoměr	67
Focus Peaking.....	89, 98	Jas, displej.....	67
Formát	70	Jas, EVF.....	69
Formátování, paměťová karta.....	79	Jazyk	64
Formát souboru.....	70	Jazyk nabídky	64
Fotoaparát, zpětné nastavení	146	Jméno souboru.....	81
Funkce B	111	JPG.....	70
Funkce T.....	111	K	
H		Kapacita baterie	27
HDR	119	Klávesnice.....	56
Histogram	91	Kombinace doby expozice a clony.....	107
Hlavní nabídka.....	53	Kontakt, Leica	184
Hlavní spínač.....	42	Kontrast, vlastnosti obrazu.....	75
Hledáček	24	Korekce expozice	115
Hodnota ISO, nejvyšší.....	102	Korekce expozice, blesk.....	128

Korekce perspektivy.....121

L

Language 64
 LED 66
 Leica Akademie..... 185
 Leica Customer Care..... 184
 Leica FOTOS.....7, 150
 Leica FOTOS Cable..... 7
 Letový režim.....157
 Likvidace..... 6
 Live View..... 95, 98
 Lupa..... 99

M

Manuální nastavení expozice..... 108
 Maticové měření, expozice..... 106
 Maximální doba expozice 110
 MENU-tlačítko..... 46
 Měření expozice, blesk.....125
 Měření se zdůrazněným středem 106
 Měření TTL..... 124, 125
 Měřicí metody nastavení zaostření, v dálkoměru..... 97
 Metoda měření, expozice 105
 Metoda průřezu obrazu 97
 Metoda smíšeného obrazu 97
 M (manuální nastavení expozice)..... 108
 Možnosti uložení 78
 Mřížky..... 88

N

Nabídka, navigace 50, 54
 Nabíječka.....9, 28
 Náhled 144
 Náhled expozice..... 114
 Náhradní díly..... 3
 Nastavení, uložit.....61
 Nastavení zaostřování 97
 Nastavte číslování snímků na začátek 82
 Navigace, nabídka 50, 54
 Název, složka..... 80
 Název, soubor 80, 81
 Nezpracovaná data 70
 Nosný popruh.....10, 28
 Numerická klávesnice 56

O

Obecné pokyny 12
 Objektív.....9, 33, 158
 Oblíbené, nabídka 53, 59, 168
 Oblíbené, snímky139
 Obrazová pole 93
 Obrazovka nabídky..... 49
 Obsah balení 2
 Obsazení tlačítek..... 60
 Obsluha, individuální 59
 Odstranění poruch 162
 Ohodnotit, snímek.....139
 Ostření 97
 Ostrost, vlastnosti obrazu 75

Ovládání nabídky.....	49
Označit, snímky.....	139

P

Palcový otočný volič.....	45
Paměťová karta.....	10, 13, 31, 78, 79, 159
Pevná hodnota ISO.....	44, 101
PLAY-tlačítko.....	46
Podnabídka.....	53
Pomocná funkce.....	86, 98
Pomocná zobrazení.....	86
Popis jednotlivých částí.....	20
Potlačení šumu.....	76, 77, 110
Pracovní režim, expozice.....	107
Právní upozornění.....	4
Přenos dat.....	84
Přenos, data.....	84
Přímý přístup.....	60, 61, 168
Připojení.....	156
Příslušenství.....	3
Problémy.....	162
Profil, uživatelské.....	61
Prohlížení, automatické.....	144
Propojení, mobilní přístroje.....	150
Prostřední tlačítko.....	45

R

Regulační informace.....	5
Režim Offline.....	157
Režim pořizování snímku.....	92, 116, 117

Režim prohlížení.....	132
Režim snímání.....	92
Režim Standby.....	65
Režim, úsporný.....	65
Rozlišení.....	71
Rychlý přístup.....	59, 60

S

Samospoušť.....	120
SD karta.....	10, 13, 31, 78, 79, 159
Série snímků.....	116, 117, 119
Sériový snímek.....	116
Seřizovací kolečko doby expozice.....	44
Servis.....	184
Servis oprav.....	184
Short Cut.....	59, 60
Skladování.....	158
Sloupcová nabídka.....	57
Složka.....	80
Složku, znovu založit.....	82
Smazat, snímky.....	141
Snímač.....	10, 13, 160
Snímač oka.....	69
Snímek, intervalový.....	117
Snímek, ohodnotit.....	139
Snímek, označit.....	139
Snímek, sériový.....	116
Snímek, smazat.....	141
Soubory RAW.....	70
Spoušť.....	43

Správa dat	78
Stav nabíjení, nabíječka	29
Stav nabití, displej	27
Stavová LED	66
Stavová obrazovka	25, 51
Stiskněte spoušť	43
Struktura složek	80
Stupnice	57
Synchronizační čas	127

T

Technické údaje	178
Tónování	75
Tovární nastavení	146

U

Údržba	158
Uložení naměřených hodnot	115
Upozornění, právní	4
USB	30
Úspora energie	65
Úsporný režim	65
Uživatelské nastavení	59
Uživatelský profil	61

V

Vlastnosti obrazu	75
Vodováha	90
Volící tlačítko	45
Vypnutí, automatické	65

Vypnutí, fotoaparát	42
---------------------------	----

W

Wi-Fi/WLAN	7, 156
------------------	--------

Z

Zákaznická služba	184
Základní nastavení, fotoaparát	64
Základní nastavení, snímek	70, 86
Zaostřování	97
Zapnutí, fotoaparát	42
Záruka	15
Závěrka, elektronická	104
Zdůrazněné světlé oblasti. expozice	106
Změna, provozní režim	134
Zobrazení	86
Zobrazení informačního displeje	86, 95
Zpětné nastavení, číselník snímků	82
Zpětné nastavení, fotoaparát	146
Zrušit, uživatelské profily	62
Zvětšení, pomocná funkce	99
Zvětšení, režim prohlížení	136

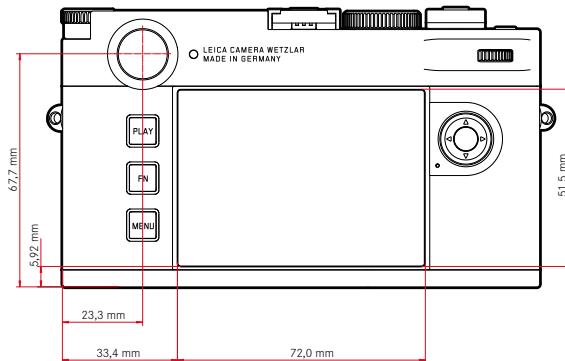
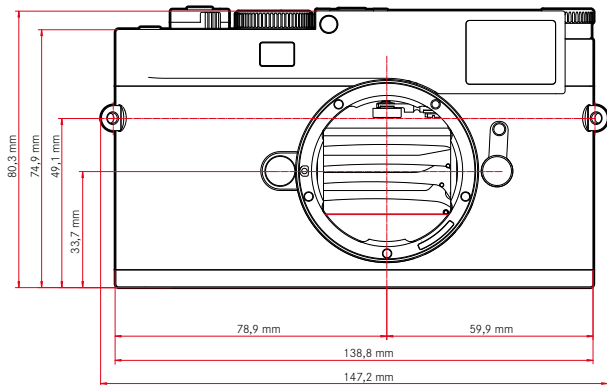
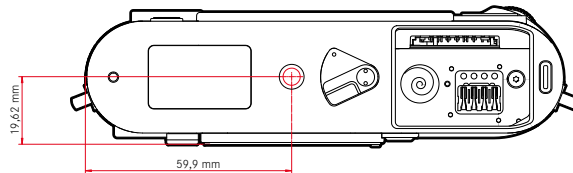
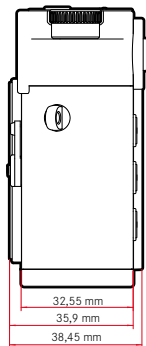

FOTOAPARÁT

Označení

Leica M11 Monochrom

Typ fotoaparátu

Digitální systémový fotoaparát s dálkoměrem

Číslo typu

2416

Objednávací číslo

20 208 (EU/US/CN), 20 209 (JP), 20 210 (ROW)

Vyrovňovací paměť

3 GB

DNG™: 15 snímků

JPG: > 100 snímků

Paměťové médium

UHS-II (doporučeno), UHS-I, SD-/SDHC-/SDXC-paměťová karta

SDXC-karty do 2 TB

Interní paměť: 256 GB

Materiál

Krycí víčko/dno: hliník, lakovaný

Přední a zadní strana krytu: hořčík

Závit objektivu

Bajonet Leica M s přidavným snímačem pro 6-bitové kódování

Provozní podmínky

0 °C až +40 °C

Rozhraní

Přídavné ISO patice sáčky s ovládacími kontakty pro blesky Leica a hledáček Visoflex 2 (k dostání jako příslušenství)

3.1 Gen1 typ C

Závit pro stativ

A 1/4 DIN 4503 (1/4") z nerezové oceli

Hmotnost

Cca 542 g/461 g (s/bez baterií)

SNÍMAČ

Velikost snímače

Monochromatický snímač BSI CMOS, Pixelpitch: 3,76 μm, 35 mm: 9528 x 6328 pixelů (60,3 MP)

Procesor

Série Leica Maestro (Maestro III)

Formáty souborů

DNG™ (nezpracovaná data, bez kompresních ztrát), DNG + JPG, JPG (DCF, Exif 2.30)

Rozlišení fotografie

DNG™	L-DNG	60,4 MP	9536 x 6336 pixelů
	M-DNG	36,6 MP	7424 x 4936 pixelů
	S-DNG	18,5 MP	5280 x 3506 pixelů
JPG	L-JPG	60,1 MP	9504 x 6320 pixelů
	M-JPG	36,2 MP	7392 x 4896 pixelů
	S-JPG	18,2 MP	5248 x 3472 pixelů

Bez ohledu na formát a rozlišení je vždy využita celá plocha snímače. Digitální zoom 1,3x a 1,8x (vždy na bázi L-DNG resp. L-JPG)

Velikost souboru

DNG™	L-DNG	cca 70–120 MB
	M-DNG	cca 40–70 MB
	S-DNG	cca 20–40 MB
JPG	L-JPG	cca 15–30 MB
	M-JPG	cca 9–18 MB
	S-JPG	cca 5–9 MB

JPG závislé na rozlišení a obsahu obrazu

Rozsah barev

sRGB

HLEDÁČEK/DISPLEJ**Hledáček**

Velký, jasný dálkoměr se svítícím rámečkem a automatickou kompenzací paralaxy, kalibrovaný na -0,5 dpt

Volitelně korekční čočky k dispozici od -3 do +3 dpt

Zobrazení

Čtyřmístný digitální displej s body nahoře a dole

Ohraničení obrazu: rozsvícením pokaždé dvou rámečků: 35 mm + 135 mm, 28 mm + 90 mm, 50 mm + 75 mm (automatické přepnutí při nasazení objektivu)

Kompenzace paralaxy

Horizontální a vertikální rozdíl mezi hledáčkem a objektivem se automaticky vyrovná podle příslušného nastavení zaostření. Shoda hledáčku a skutečného obrazu.

Velikost svítícího rámečku odpovídá vzdálenosti:

- při 2 m: přesná velikost snímáče cca 23,9 x 35,8 mm
- na nekonečno: (podle ohniskové vzdálenosti) cca 7,3 % (28 mm) až 18 % (135 mm)
- kratší než 2 m: méně než velikost snímáče

Zvětšení hledáčku

0,73 násob. (u všech objektivů)

Dálkoměr s velkouází měření

Dálkoměr průřezového a překrývajícího se obrazu zvýrazněný ve středu obrazu hledáčku jako světlé pole

Displej

2,95" (Active Matrix TFT), safírové sklo, 2 332 800 pixelů (bodů), formát 3:2, dotykový displej

ZÁVĚRKA**Typ závěrky**

Elektronicky řízená ohnisková závěrka a elektronická závěrka

Doby expozice

Mech. uzávěrka: 60 min až 1/4000 s

Funkce elektrického blokování: 60 s až 1/16000 s

Synchronizace blesku: až 1/180 s

Volitelná redukce šumu pomocí dodatečného "černého snímku" (lze vypnout)

Spoušť

Dvoustupňová

(1. stupeň: aktivace elektroniky fotoaparátu s následným měřením expozice a uložení naměřených hodnot; 2. stupeň: spuštění závěrky)

Samospoušť

Předvolba času spuštění: 2 s nebo 12 s

Režim pořizování snímku

Single	
Continuous - Low Speed	3 sn./s
Continuous - High Speed	4,5 sn./s
Interval Shooting	
Exposure Bracketing	

NASTAVENÍ ZAOSTŘOVÁNÍ**Pracovní rozsah**

Dálkoměr: 70 cm až ∞

Live View: v závislosti na použitém objektivu

Režim zaostřování

Manuálně (podpora při zaostřování pomocí funkce zvětšení a funkce Focus Peaking)

EXPOZICE**Měření expozice**

TTL (měření expozice skrz objektiv), pracovní clona

Princip měření

Měření expozice provádí obrazový snímač pro všechny metody měření expozice, a to jak v režimu Live View, tak v režimu dálkoměru

Metody měření expozice

Spot, Center-Weighted, Highlight-Weighted, Multi-Field

Režimy pro měření expozice

Časová automatika (A): automatické ovládání doby expozice při nastavení předvolby clony

Manuálně (M): manuální nastavení doby expozice a clony

Korekce expozice

±3 EV ve 1/3 EV stupních

Automatický expoziční bracketing

3 nebo 5 snímků, stupňování mezi snímky až 3 EV, ve 1/3 EV-stupních volitelně dodatečná kompenzace expozice: až ±3 EV

Rozsah citlivosti ISO

Automatická citlivost ISO: ISO 125 (nativní) až ISO 200 000, k dispozici také v režimu blesku

Manuálně: ISO 125 až ISO 200 000

OVLÁDÁNÍ EXPOZICE BLESKU

Připojení blesků

Pomocí sáněk

Princip měření

Měření zábleskové expozice provádí obrazový snímač pro všechny metody měření expozice, a to jak v režimu Live View, tak v režimu dálkoměru

Rychlost synchronizace blesku

⬅️ : 1/180 s, mohou být použity delší doby expozice, nebude dosažena požadovaná rychlost synchronizace: automatické přepnutí na TTL lineární zábleskový režim se systémovými blesky Leica, které jsou kompatibilní s HSS

Měření expozice blesku

Pomocí externích blesků Leica s předzábleskovým měřením TTL se zdůrazněným středem (SF 26, SF 40, SF 58, SF 60, SF 64), resp. s konformními blesky s adaptérem SFC1

Korekce expozice blesku

SF 40: ±2 EV ve 1/2 EV stupních

SF 60: ±2 EV ve 1/3 EV stupních

Ostat.: ±3 EV ve 1/3 EV stupních

Zobrazení v režimu blesku (jeden v hledáčku)

Pomocí symbolu blesku: připojení externího blesku

VÝBAVA

WLAN

Pro použití funkce WLAN je nutná aplikace „Leica FOTOS“. K dostání v Apple App Store™ nebo v Google Play Store™. 2,4 GHz/5 GHz* dual band IEEE802.11 a/b/g/n/ac Wave2 WLAN (standardní protokol WLAN), metoda šifrování: kompatibilní s WLAN WPA™/WPA2™, metoda přístupu: režim infrastruktury

	Varianta země		
	EU/US/CN	JP	ROW
Wi-Fi 5 GHz	11a/n/ac: Kanál 149–165 (5745–5825 MHz)	11a/n/ac: Kanál 36–48 (5180–5240 MHz)	-
Wi-Fi 2,4 GHz	11b/g/n: Kanál 1–11 (2412–2462 MHz)		

Bluetooth

Bluetooth v4.2 BR/EDR/LE, BR/DR-kanál 1–79, LE-kanál 0–39 (2402–2480 MHz)

GPS

Geotagging prostřednictvím aplikace Leica FOTOS přes Bluetooth

* Není k dispozici ve variantě země „ROW“.



Jazyk nabídky

Angličtina, němčina, francouzština, italština, španělština, ruština, portugalština, japonština, tradiční čínština, zjednodušená čínština, korejština

ZDROJ NAPÁJENÍ

Baterie (Leica BP-SCL7)

Nabíjecí Li-Ion (lithium-polymerová) baterie, jmenovité napětí: 7,4V, kapacita: 1800mAh, nabíjecí napětí/proud: DC 7,4V/1000mA, provozní podmínky: +10 °C až +35 °C (nabíjení)/0 °C bis +40 °C (vybití), výrobce: Fuji Electronics (Shenzhen) Co., Ltd., vyrobeno v Číně

Cca 700 expozic (podle standardu CIPA v režimu dálkoměru), možnost až přibližně 1700 expozic (cyklus snímků přizpůsobený systému Leica)

Nabíječka (Leica BC-SCL7)

Vstup: USB-C, DC 5V, 2A, výstup: DC 8,4V, 1A, provozní podmínky: +10 °C až +35 °C, výrobce: Dee Van Enterprises Co., Ltd., vyrobeno v Číně

Nabíjecí jednotka (Leica ACA-SCL7)

Vstupy: AC 110V - 240V ~ 50/60Hz, 0,3A, výstup: DC 5V, 2A, provozní podmínky: +10 °C až +35 °C, výrobce: Dee Van Enterprises Co., Ltd., vyrobeno v Číně

Zdroj napájení USB

Pokud v režimu standby nebo ve vypnutém stavu: USB-funkce nabíjení
Po zapnutí: zdroj napájení USB a přerušované nabíjení



LEICA CUSTOMER CARE

V případě údržby Vaší výbavy Leica, nebo v případě poradenské činnosti ke všem produktům Leica, se prosím obraťte na náš zákaznický servis Leica Camera AG. V případě oprav nebo zjištěných závad se rovněž obraťte na náš zákaznický servis nebo přímo na servis oprav Leica ve Vaší zemi.

LEICA ČESKÁ REPUBLIKA

Leica Camera AG

Leica Customer Care

Am Leitz-Park 5

35578 Wetzlar

Spolková republika Německo

Telefon: +49 6441 2080-189

Fax: +49 6441 2080-339

E-mail: customer.care@leica-camera.com

<https://leica-camera.com>

VAŠE NÁRODNÍ ZASTOUPENÍ

Zákaznický servis v místě vašeho bydliště najdete na naší domovské stránce:

<https://leica-camera.com/en-int/contact>

LEICA AKADEMIE

Kompletní nabídku našich seminářů a workshopů na téma fotografie najdete na:

<https://leica-camera.com/en-int/leica-akademie>

