

LEICA M6

KURZANLEITUNG

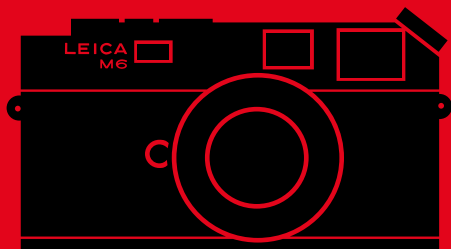

BEZEICHNUNG DER TEILE

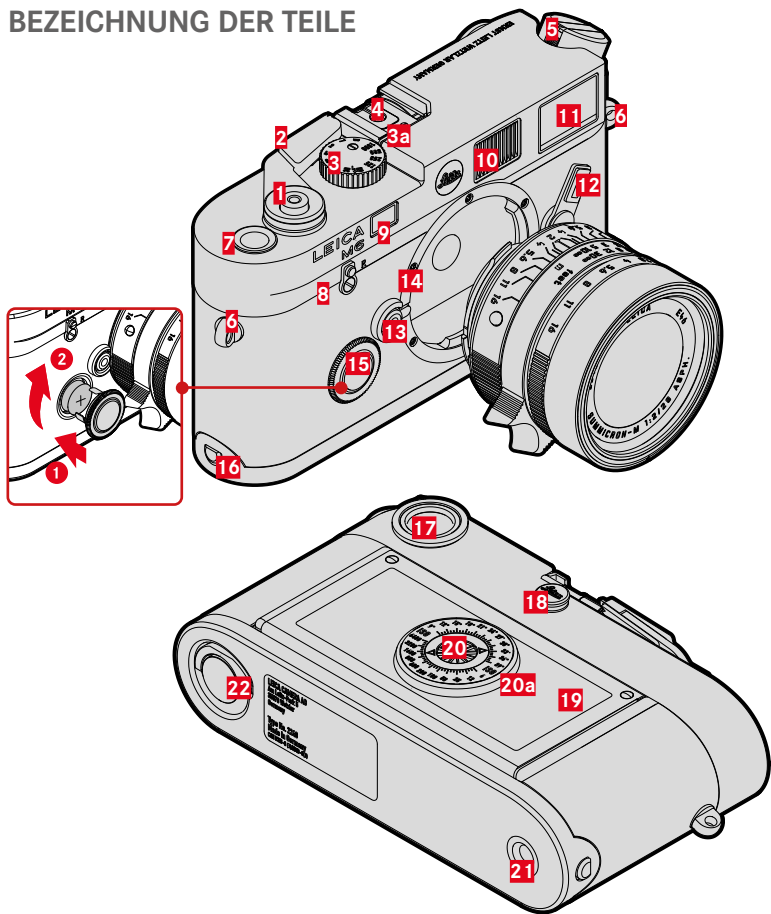

- 1 Auslöser**
Antippen:
– Aktivieren der Belichtungsmessung

Durchdrücken:

- Auslösen

2 Filmtransporthebel

3 Verschlusszeiten-Einstellrad mit Rastpositionen

- **1s – 1000:** Verschlusszeiten
– **B:** Langzeitbelichtungen, Kamera-Elektronik ausschalten
– **⚡:** 1/50s, längere Verschlusszeiten verwendbar

a Index

4 Zubehörschuh

5 Ausklappbare Rückspulkurbel

6 Trageösen

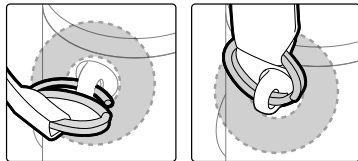

7 Bildzählwerk

8 Hebel für Rückspulfreigabe

9 Fenster des Entfernungsmessers

10 Beleuchtungsfenster für Leuchtrahmen

11 Sucherfenster

12 Bildfeldwähler

Wahl der Leuchtrahmen-Paare 35/135mm, 50/75mm und 28/90mm

13 Objektiv-Entriegelungsknopf

14 Bajonett

15 Batteriefach mit Batteriefachdeckel



2x Silberoxid-Knopfzelle
(PX76, SR44)

oder

1x Lithiumzelle **DL1/3N**

16 Haltepunkt des Bodendeckels

17 Sucherokular

18 Kontaktbuchse für Blitzgeräte mit Kabelanschluss

19 Rückwand (Aufklappbar)

20 ISO-Einstellscheibe

6 – 6400: Feste ISO-Werte

a Index

21 Stativgewinde A 1/4, DIN 4503 (1/4")

22 Verriegelungsknebel für Bodendeckel

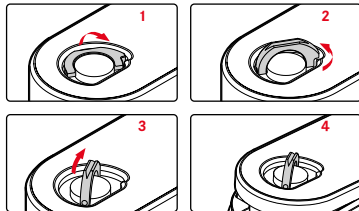

ANZEIGEN IM SUCHER

Der Leuchtrahmen-Messsucher dieser Kamera ist nicht nur ein besonders heller Sucher, sondern auch ein mit dem Objektiv gekoppelter Entfernungsmesser. Die Kopplung erfolgt automatisch mit allen Leica M-Objektiven von 16 bis 135 mm Brennweite.

35 mm/135 mm



28 mm/90 mm



- A** Leuchtrahmen
- B** Messfeld für Entfernungseinstellung
- C** Lichtwaage

50 mm/75 mm



FILMWECHSEL

KAMERA ÖFFNEN

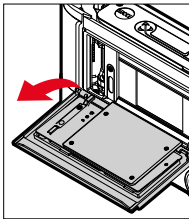
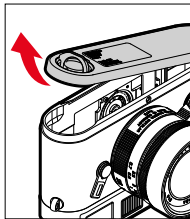

FILM EINLEGEN

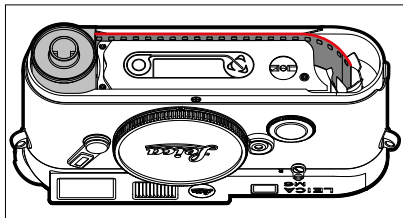

FILM ZURÜCKSPULEN

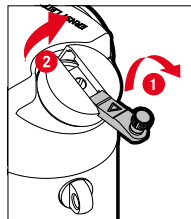
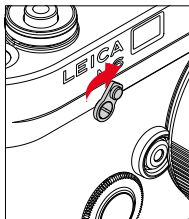

FILM HERAUSNEHMEN

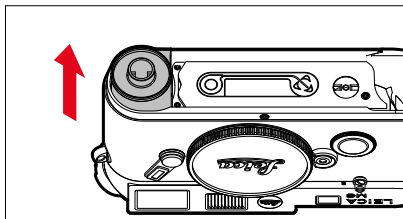

ENTFERNUNGSEINSTELLUNG

MISCHBILDMETHODE (DOPPELBILD)

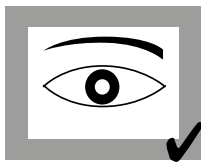
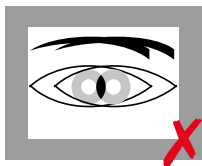

SCHNITTBILDMETHODE

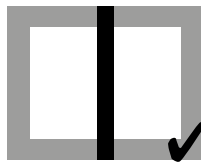

TECHNISCHE DATEN

KAMERA

Bezeichnung

Leica M6

Kamera-Typ

Analoge Messsucher-Systemkamera (Kleinbild)

Typ-Nr.

2248

Bestell-Nr.

10557

Material

Geschlossenes Ganzmetall-Gehäuse

Deckkappe und Bodendeckel: Messing, schwarz lackiert

Objektiv-Anschluss

Leica M-Bajonett

Betriebsbedingungen

0 °C bis +40 °C

Gewicht

575 g (ohne Batterie)

SUCHER

Sucher

Großer, heller Leuchtrahmen-Messsucher mit automatischem Parallaxen-Ausgleich

VERSCHLUSS

Verschlussstyp

Gummituch-Schlitzverschluss mit horizontalem Ablauf, mechanisch gesteuert

Verschlusszeiten

Mech. Verschluss: 1 s bis 1/1000 s

Blitz-Synchronisation: bis 1/50 s

ENTFERNUNGSEINSTELLUNG

Arbeitsbereich

70 cm bis ∞

STROMVERSORUNG

2 Silberoxid-Knopfzellen (PX76/SR44) oder 1 Lithiumzelle (DL1/3N)

Das Produktionsdatum Ihrer Kamera finden Sie auf der Verpackung. Die Schreibweise ist Jahr/Monat/Tag. Änderungen in Konstruktion und Ausführung vorbehalten.

SICHERHEITSHINWEISE

ALLGEMEIN

- Bewahren Sie Kleinteile grundsätzlich wie folgt auf:
 - außerhalb der Reichweite von Kindern
 - an einem vor Verlust und Diebstahl sicheren Ort
- Verwenden Sie ausschließlich das für dieses Modell vorgesehene Zubehör, um Störungen, Kurzschlüsse oder elektrische Schläge zu vermeiden.
- Versuchen Sie nicht, Gehäuseteile (Abdeckungen) zu entfernen. Fachgerechte Reparaturen sollten nur in autorisierten Servicestellen durchgeführt werden.
- Schützen Sie die Kamera vor dem Kontakt mit Insektensprays und anderen aggressiven Chemikalien. (Wasch-)Benzin, Verdünner und Alkohol dürfen nicht zur Reinigung verwendet werden. Bestimmte Chemikalien und Flüssigkeiten können das Gehäuse der Kamera bzw. die Oberflächenbeschichtung beschädigen.
- Da Gummi und Kunststoffe aggressive Chemikalien ausdünsten können, sollten sie nicht längere Zeit mit der Kamera in Kontakt bleiben.
- Stellen Sie sicher, dass kein Sand, Staub und Wasser in die Kamera eindringt, z. B. bei Schnee, Regen oder am Strand. Das gilt insbesondere beim Wechseln der Objektive (Bei Systemkameras) sowie beim Einsetzen und Herausnehmen des Films. Sand und Staub können Kamera und Objektive beschädigen. Feuchtigkeit kann Fehlfunktionen und sogar irreparable Schäden verursachen.

OBJEKTIV

- Ein Objektiv wirkt wie ein Brennglas, wenn praller Sonnenschein frontal auf die Kamera einwirkt. Die Kamera muss deshalb unbedingt vor starker Sonneneinstrahlung geschützt werden.
- Das Aufsetzen des Objektivdeckels und die Kameraunterbringung im Schatten (oder idealerweise in der Tasche) helfen dabei, Schäden im Inneren der Kamera zu vermeiden.

TRAGRIEMEN

- Vergewissern Sie sich bitte nach dem Anbringen des Tragriemens, dass die Verschlüsse korrekt montiert sind, um ein Herabfallen der Kamera zu vermeiden.
- Tragriemen sind in der Regel aus besonders belastbarem Material hergestellt. Halten Sie sie deshalb von Kindern fern. Sie sind kein Spielzeug und für Kinder aufgrund von Strangulationsgefahr potenziell gefährlich.
- Verwenden Sie Tragriemen nur in ihrer Funktion als Tragriemen einer Kamera bzw. eines Fernglases. Eine anderweitige Verwendung birgt Verletzungsgefahren und kann eventuell zu Beschädigungen am Tragriemen führen und ist daher nicht gestattet.

- Tragriemen sollten nicht bei sportlichen Aktivitäten an Kameras bzw. Ferngläsern eingesetzt werden, wenn ein besonders hohes Risiko besteht, mit dem Tragriemen hängen zu bleiben (z. B. beim Klettern in den Bergen und vergleichbaren Outdoor-Sportarten).

STATIV

- Prüfen Sie bei Verwendung eines Stativs dessen Standfestigkeit und drehen Sie die Kamera, indem Sie das Stativ umstellen und nicht die Kamera selbst drehen.
- Achten Sie bei Verwendung eines Stativs auch darauf, die Stativschraube nicht zu fest anzuziehen, unnötige Kraft anzuwenden oder dergleichen.
- Vermeiden Sie einen Transport der Kamera mit angesetztem Stativ. Sie könnten sich oder Andere verletzen oder die Kamera beschädigen.

BLITZ

- Der Einsatz von nicht kompatiblen Blitzgeräten mit der Leica M6 kann im schlimmsten Falle zu irreparablen Schäden an der Kamera und/oder am Blitzgerät führen.