



**LEICA S3**  
Istruzioni

## PREFAZIONE

Gentile Cliente,

Le auguriamo buon divertimento e di scattare fotografie straordinarie con la Sua nuova Leica S3. Per sfruttare al meglio tutte le possibilità offerte dalla Sua fotocamera, La invitiamo a leggere attentamente queste istruzioni prima dell'uso.

Leica Camera AG

## MATERIALE IN DOTAZIONE

Prima di mettere in funzione la fotocamera, verificare che siano presenti tutti gli accessori forniti in dotazione.

- Leica S3
- Coperchio a baionetta dell'alloggiamento
- Coprioculare
- Batteria ricaricabile agli ioni di litio BP-PRO 1
- Caricabatterie rapido Leica S3
- Cavo di sincronizzazione flash con adattatore
- Cavo USB 3.0
- Tracolla
- Guida rapida
- Inserto CE
- Inserto Creative Cloud
- Certificato di collaudo

## RICAMBI/ACCESSORI

Il Leica Customer Care sarà lieto di fornirvi ulteriori informazioni dettagliate sulla vasta gamma di parti di ricambio e accessori per la vostra fotocamera, oppure potete visitare la home page di Leica Camera AG:

**[it.leica-camera.com/Fotografia/Leica-S/Equipaggiamenti-tecnici](http://it.leica-camera.com/Fotografia/Leica-S/Equipaggiamenti-tecnici)**

Con la fotocamera è consentito utilizzare esclusivamente gli accessori riportati e descritti nelle presenti istruzioni per l'uso e indicati da Leica Camera AG (batteria, caricabatterie, presa di rete, cavo di alimentazione eccetera). Gli accessori in dotazione devono essere utilizzati esclusivamente con il presente prodotto. Accessori di altri produttori potrebbero provocare anomalie di funzionamento e, in alcune circostanze, danneggiare la strumentazione.

**Prima di utilizzare la vostra nuova fotocamera, vi preghiamo di leggere attentamente i capitoli «Avvertenze legali», «Avvertenze sulla sicurezza» e «Avvertenze generali» per prevenire danni al prodotto ed eventuali infortuni e rischi.**

## AVVERTENZE LEGALI

### AVVERTENZE LEGALI

- Attenersi scrupolosamente alle leggi sul diritto d'autore. La ripresa e la pubblicazione di supporti multimediali in precedenza registrati autonomamente, ad esempio, nastri, CD o altro materiale pubblicato o trasmesso, può costituire una violazione delle leggi sul diritto d'autore.
- Per quanto riguarda l'uso di video realizzati con questa fotocamera: Questo prodotto viene concesso in licenza ai sensi della AVC Patent Portfolio License per uso personale da parte dell'utente finale. Il cliente finale ha diritto anche all'uso personale e non commerciale del prodotto, ad esempio: (i) codifica di video conforme allo standard AVC («video AVC») e/o (ii) decodifica di video AVC codificati da un cliente finale per uso personale e non commerciale e/o decodifica di video forniti da un provider di video che abbia a sua volta acquistato una licenza per la fornitura di video AVC. Nessun'altra licenza viene concessa o viene in alcun modo sottintesa per qualsiasi altra finalità. Qualsiasi altro uso, in particolare l'offerta di video AVC a pagamento, può rendere necessaria la stipulazione di un accordo di licenza separato con MPEG LA, L.L.C. Per ulteriori informazioni, contattare MPEG LA, L.L.C. alla pagina [www.mpegla.com](http://www.mpegla.com).

## INFORMAZIONI OBBLIGATORIE

La data di produzione della fotocamera è riportata sulle etichette applicate sulla confezione. La data di produzione ha il seguente formato Anno/Mese/Giorno.

Nel menu della fotocamera sono riportate le certificazioni del paese di utilizzo specifiche per questo dispositivo.

- ▶ Selezionare **SETUP** (premere il pulsante **DB 15**)
- ▶ Nel menu principale, selezionare **Info fotocamera**
- ▶ Nel sottomenu, selezionare **Informazioni legali**

Il marchio CE attesta la conformità dei nostri prodotti ai requisiti fondamentali delle direttive UE vigenti.

Italiano		
<b>Dichiarazione di Conformità (DoC)</b>		
Con la presente, "Leica Camera AG" dichiara che questo prodotto è conforme ai requisiti essenziali e alle altre disposizioni rilevanti della Direttiva 2014/53/UE.		
I clienti possono scaricare una copia del DoC originale per i nostri prodotti di apparecchiature radio dal nostro server DoC: www.cert.leica-camera.com		
In caso di ulteriori domande, contattare: Leica Camera AG, Am Leitz-Park 5, 35578 Wetzlar, Germania		
<b>Prodotto dipendente (vedi dati tecnici)</b>		
Tipo	Banda di frequenza (frequenza centrale)	Potenza massima (dBm E.I.R.P.)
WLAN	2412-2442/5180-5240 MHz/ 5240-5320/5500-5700 MHz	20
Bluetooth® Wireless Technology	2402-2480 MHz	20



## SMALTIMENTO DEI DISPOSITIVI ELETTRICI ED ELETTRONICI

(si applica all'UE e agli altri Paesi europei con sistemi di raccolta differenziata)

Il presente dispositivo contiene componenti elettrici e/o elettronici e, quindi, non deve essere smaltito insieme ai normali rifiuti domestici! Il dispositivo deve essere depositato presso gli appositi centri di raccolta allestiti dalle autorità municipali dove sarà riciclato. Questa procedura è gratuita. Se il dispositivo contiene pile o batterie ricaricabili, queste dovranno essere preventivamente rimosse e, se necessario, smaltite da parte dell'utente conformemente alle normative vigenti in materia. Per ulteriori informazioni, rivolgersi alla propria amministrazione comunale, all'azienda addetta allo smaltimento o al rivenditore del dispositivo.

## AVVERTENZE IMPORTANTI SULL'UTILIZZO DEL GPS

### Limitazioni all'uso previste dalla legge

- In determinati paesi o regioni l'uso del GPS e delle tecnologie correlate potrebbe essere soggetto a limitazioni.
- Pertanto, prima di partire per l'estero, è assolutamente necessario informarsi presso l'ambasciata del Paese di destinazione o presso la propria agenzia di viaggi.
- L'uso del GPS all'interno della Repubblica Popolare Cinese e a Cuba e nelle immediate vicinanze (eccezioni: Hong Kong e Macao) è vietato dalle leggi nazionali.

Le infrazioni sono perseguite dalle autorità di tali stati!

### Avvertenze sul funzionamento

- Il presupposto per la definizione della posizione tramite GPS è una "vista il più possibile libera" di almeno 3 satelliti GPS (dei 24 satelliti complessivi da ogni luogo della terra ne sono disponibili fino a 9). Si consiglia, pertanto, di mantenere la fotocamera con l'antenna GPS in verticale e rivolta verso l'alto.
- Fare attenzione a non coprire l'antenna GPS con la mano o un altro oggetto, soprattutto se metallico.
- La ricezione ottimale dei segnali dei satelliti GPS potrebbe non essere sempre possibile nei seguenti luoghi o nelle seguenti situazioni. In questi casi, non è possibile determinare la posizione oppure la posizione determinata non è corretta:
  - in ambienti chiusi
  - sotto terra
  - sotto alberi
  - in un veicolo in movimento
  - in prossimità di edifici alti o in valli strette
  - in prossimità di cavi dell'alta tensione
  - in gallerie
  - in prossimità di telefoni cellulari
  - con un accessorio inserito nella slitta portaflash, ad esempio un flash

Per attivare la funzione GPS dopo un lungo periodo di riposo della fotocamera, si consiglia di scegliere sempre un luogo con una ricezione ottimale.

### Avvertenze per l'impiego sicuro

Il campo elettromagnetico generato dal sistema GPS può interferire con il funzionamento di strumenti e dispositivi di misura. Pertanto, ad esempio a bordo di un aereo prima del decollo o dell'atterraggio, in ospedali o in altri luoghi in cui sussistono restrizioni per le comunicazioni con onde radio, ricordarsi assolutamente di disattivare la funzione GPS.

## AVVERTENZE IMPORTANTI SULL'UTILIZZO DEL WLAN (LEICA FOTOS)

- Se si utilizzano dispositivi o sistemi informatici che richiedono un livello di sicurezza più affidabile dei dispositivi WLAN, assicurarsi di adottare misure adeguate per la sicurezza e la protezione da interferenze sui sistemi utilizzati.
- Leica Camera AG declina ogni responsabilità per eventuali danni derivanti dall'uso della fotocamera per finalità diverse da quelle previste per l'uso come dispositivo WLAN.
- Si assume che la funzione WLAN venga utilizzata nello stesso Paese in cui la fotocamera è stata venduta. Qualora la fotocamera venga utilizzata in Paesi diversi da quello nel quale è stata messa in vendita, esiste il rischio che essa violi le norme di regolamentazione per la trasmissione dei dati senza fili. Leica Camera AG declina ogni responsabilità per eventuali violazioni di questo tipo.
- Tenere presente che i dati trasmessi e ricevuti tramite trasmissione wireless sono sempre soggetti al rischio di "ascolto" da parte di terzi. Pertanto, si raccomanda vivamente di abilitare la crittografia nelle impostazioni del punto di accesso wireless utilizzato, al fine di garantire la sicurezza delle informazioni.
- Evitare di utilizzare la fotocamera in aree soggette a campi magnetici, elettricità statica o interferenze, ad esempio in prossimità di forni a microonde. In caso contrario, le informazioni trasmesse tramite wireless potrebbero non raggiungere la fotocamera.
- Se si utilizza la fotocamera in prossimità di dispositivi come forni a microonde e telefoni cordless che utilizzano la banda di frequenza radio a 2,4 GHz, le prestazioni di entrambi i dispositivi potrebbero essere compromesse.
- Non collegarsi a reti wireless per le quali non si dispone di autorizzazioni.
- Quando la funzione wireless è abilitata, la ricerca delle reti WLAN avviene automaticamente. Nell'elenco delle reti rilevate vengono mostrate anche reti alle quali non è consentito accedere per mancanza della specifica autorizzazione (SSID è il nome che identifica la rete WLAN). Non tentare, però, di connettersi a una rete di questo tipo, in quanto ciò potrebbe essere considerato come un accesso non autorizzato.
- In aereo, si raccomanda di disattivare la funzione WLAN.

## AVVERTENZE SULLA SICUREZZA

### IN GENERALE

- Non utilizzare la fotocamera nelle immediate vicinanze di dispositivi che emettano potenti campi magnetici, elettrostatici o elettromagnetici (come, ad esempio, forni ad induzione, forni a microonde, monitor di TV o computer, console per videogiochi, cellulari, ricetrasmittenti). I loro campi elettromagnetici possono disturbare la registrazione delle immagini.
- Potenti campi magnetici, ad esempio quelli di altoparlanti o grossi motori elettrici, possono danneggiare i dati memorizzati o disturbare la ripresa.
- In caso di malfunzionamento della fotocamera dovuto all'effetto di campi elettromagnetici, spegnere la fotocamera, rimuovere brevemente la batteria e riaccendere la fotocamera.
- Non utilizzare la fotocamera nelle immediate vicinanze di emittenti radio o cavi di alta tensione. I loro campi elettromagnetici possono disturbare la registrazione delle immagini.
- Conservare i componenti di piccole dimensioni (come, ad esempio, la copertura della slitta porta accessori) come descritto di seguito:
  - fuori dalla portata dei bambini
  - in un luogo sicuro, protetto da possibili smarrimenti e furti
- I moderni dispositivi elettronici sono estremamente sensibili alle scariche elettrostatiche. Dal momento che il corpo umano può facilmente caricare diverse decine di migliaia di Volt, ad esempio camminando su una moquette sintetica, il contatto con la fotocamera potrebbe produrre una scarica elettrica, soprattutto se poggia su un materiale conduttivo. Se la scarica colpisce solo il corpo macchina, le parti elettroniche non subiranno danni. Nonostante la presenza di circuiti di protezione supplementari integrati, per motivi di sicurezza si consiglia di non toccare i contatti rivolti verso l'esterno, ad esempio quelli della slitta portaflash.
- Assicurarsi che il sensore per il riconoscimento del tipo di obiettivo nell'attacco a baionetta non sia sporco o graffiato. Assicurarsi, inoltre, che non si depositino granelli di sabbia o particelle simili che potrebbero graffiare l'attacco a baionetta. Non utilizzare liquidi per pulire questo elemento (per fotocamere di sistema).
- Per un'eventuale pulizia dei contatti, evitare l'impiego di panni ottici in microfibra (sintetici). Utilizzare, invece, un panno di cotone o di lino! Se, prima di toccare la fotocamera, viene intenzionalmente toccato un tubo del riscaldamento o dell'acqua (materiale conduttivo collegato a "terra"), l'eventuale carica elettrostatica viene scaricata in sicurezza. Per evitare che i contatti si sporchino e si ossidino, conservare la fotocamera in un luogo asciutto con copriobiettivo montato e

coperchio della slitta portaflash/presa per mirino applicati (per fotocamere di sistema).

- Per prevenire possibili guasti, cortocircuiti o folgorazioni, utilizzare esclusivamente gli accessori prescritti per questo modello.
- Non tentare di rimuovere parti dell'alloggiamento (coperture). Una corretta riparazione può essere effettuata solo presso un centro assistenza autorizzato.
- Proteggere la fotocamera dal contatto con spray insetticidi e altre sostanze chimiche aggressive. Per la pulizia, non utilizzare acqueraglia (benzene), diluenti e alcool. Alcune sostanze chimiche e determinati liquidi possono danneggiare il corpo esterno della fotocamera o il rivestimento superficiale.
- Evitare di tenere la fotocamera a contatto con gomma o materiali sintetici per periodi prolungati, in quanto da questi materiali possono evaporare sostanze chimiche aggressive.
- Assicurarsi che nella fotocamera non penetrino sabbia, polvere e acqua, ad esempio in caso di neve, pioggia o in spiaggia. Ciò vale soprattutto durante la sostituzione degli obiettivi (per fotocamere di sistema) e l'inserimento o la rimozione della scheda di memoria e della batteria. Sabbia e polvere possono danneggiare la fotocamera, gli obiettivi, la scheda di memoria nonché la batteria. L'umidità può causare malfunzionamenti e addirittura danni irreparabili alla fotocamera e alla scheda di memoria.

### OBIETTIVO

- Quando la fotocamera è esposta frontalmente ai raggi diretti del sole, l'obiettivo agisce come una lente focale. Di conseguenza, la fotocamera dovrà essere assolutamente protetta da una forte irradiazione solare.
- Applicando il copriobiettivo e tenendo la fotocamera all'ombra (o meglio nell'apposita custodia), si possono evitare danni ai componenti interni della fotocamera.

### BATTERIA

- Un utilizzo non conforme di queste batterie o l'uso di tipi di batterie non previsti può provocare in alcuni casi esplosioni.
- Le batterie ricaricabili non devono essere esposte per periodi prolungati alla luce del sole, al calore, all'umidità o venire a contatto con liquidi. Inoltre, esse non devono assolutamente essere poste in forni a microonde o contenitori ad alta pressione: pericolo di incendi o di esplosione!
- Batterie umide o bagnate non devono in alcun caso essere ricaricate né inserite nella fotocamera!
- Una valvola di sicurezza nella batteria consente di scaricare in modo controllato l'eventuale sovrappressione causata da un utilizzo

improprio. Le batterie rigonfie dovranno essere smaltite immediatamente. Pericolo di esplosione!

- I contatti della batteria devono essere sempre puliti e accessibili. Le batterie ricaricabili agli ioni di litio sono protette contro i cortocircuiti; tuttavia, è buona norma proteggerne i contatti da oggetti di metallo come clip da ufficio o gioielli. Una batteria cortocircuitata può surriscaldarsi e causare gravi ustioni.
- Qualora una batteria sia caduta, verificare immediatamente che l'alloggiamento e i contatti non si siano danneggiati. L'inserimento di una batteria danneggiata può provocare danni alla fotocamera.
- Se la fotocamera emana uno strano odore, cambia colore, si deforma, si surriscalda oppure presenta una fuoriuscita di liquido, la batteria deve essere subito rimossa dalla fotocamera o dal caricabatterie e sostituita. Continuando a utilizzare batterie in queste condizioni sussiste il rischio di surriscaldamento, d'incendio e/o di esplosione!
- Non gettare in alcun caso le batterie nel fuoco, poiché possono esplodere.
- In caso di fuoriuscita di liquidi o odore di bruciato, tenere la batteria lontana da fonti di calore. Il liquido fuoriuscito può incendiarsi.
- L'uso di caricabatterie diversi, non autorizzati da Leica Camera AG, può danneggiare le batterie provocando, nei casi più estremi, anche lesioni personali gravi con pericolo di morte.
- Accertarsi che la presa di rete utilizzata sia liberamente accessibile.
- Non aprire mai la batteria e il caricabatterie. Le riparazioni possono essere eseguite esclusivamente presso i centri autorizzati.
- Tenere sempre le batterie fuori dalla portata dei bambini. Se ingerite, le batterie possono provocare il soffocamento.

### PRIMO SOCCORSO

- Se il liquido della batteria viene a contatto con gli occhi, sussiste il pericolo di accecamento. Lavare subito gli occhi con abbondante acqua pulita. Non sfregare gli occhi. Recarsi subito da un medico.
- Se il liquido fuoriuscito viene a contatto con la pelle o con gli abiti, esiste il pericolo di lesioni. Lavare le aree interessate con acqua pulita.



## CARICABATTERIE

- Se il caricabatterie viene utilizzato nelle vicinanze di radiorecettori, la ricezione di questi ultimi potrebbe risultare disturbata. Mantenere sempre una distanza di almeno un metro tra i dispositivi.
- Durante l'utilizzo, il caricabatterie può emettere rumori ("ronzii"); si tratta di un fenomeno normale e non rappresenta un'anomalia di funzionamento.
- Scollegare il caricabatterie dalla rete quando non viene utilizzato, poiché, in caso contrario, anche con la batteria non inserita, consuma corrente, sia pure in quantità molto ridotta.
- Mantenere sempre puliti i contatti del caricabatterie e non metterli in corto.

## SCHEDA DI MEMORIA

- Non estrarre la scheda di memoria durante il salvataggio di un'immagine o il trasferimento di dati dalla scheda di memoria. Durante queste operazioni, la fotocamera non deve essere né spenta né esposta a urti o vibrazioni.
- Non aprire il vano e non estrarre la scheda di memoria né la batteria finché il LED di stato che indica l'accesso alla memoria della fotocamera è acceso. In caso contrario, i dati sulla scheda possono essere distrutti e la fotocamera può funzionare in modo difettoso.
- Non lasciare cadere le schede di memoria e non piegarle, in quanto potrebbero danneggiarsi e i dati salvati potrebbero andare perduti.
- Non toccare i contatti sul retro della scheda di memoria e tenerli lontani da sporco, polvere e umidità.
- Assicurarsi che le schede di memoria siano tenute fuori dalla portata dei bambini. L'ingestione delle schede di memoria comporta il pericolo di soffocamento.

## SENSORE

Le radiazioni cosmiche (ad esempio, durante i voli) possono causare difetti dei pixel.

## TRACOLLA

- Questa tracolla è realizzata in un materiale particolarmente resistente. Tenere la tracolla fuori dalla portata dei bambini. La tracolla non è un giocattolo e può essere potenzialmente pericolosa per i bambini (pericolo di strangolamento).
- Utilizzare la tracolla unicamente per la funzione per cui è stata prevista, ossia come cinghia da trasporto per fotocamera o binocolo. Qualsiasi utilizzo diverso comporta il rischio di lesioni e danni alla tracolla stessa e non è pertanto consentito.
- Non utilizzare la tracolla come cinghia da trasporto per fotocamera o binocoli durante attività sportive qualora sussista un elevato rischio di rimanere sospesi o impigliati con la cinghia stessa (ad esempio in arrampicate in montagna o sport simili all'aria aperta).

Per maggiori dettagli sulle misure necessarie in caso di problemi, siete pregati di leggere il capitolo "Pulizia/Conservazione".

## AVVERTENZE GENERALI

### FOTOCAMERA/OBIETTIVO

- Annotare il numero di serie della fotocamera (inciso sulla parte inferiore del corpo esterno) e degli obiettivi, poiché è estremamente importante in caso di smarrimento.
- Per impedire la penetrazione di polvere o simili all'interno della fotocamera, si dovrebbero sempre montare un obiettivo o il coperchio a baionetta dell'alloggiamento.
- Per la stessa ragione, si dovrebbe cambiare l'obiettivo con rapidità e in ambienti quanto più possibile privi di polvere.
- Il coperchio a baionetta dell'alloggiamento o il copriobiettivo posteriore non devono essere tenuti nella tasca dei pantaloni a causa della presenza di polvere, che può penetrare durante il montaggio nelle parti interne della fotocamera.
- Leica esegue aggiornamenti del firmware ad intervalli irregolari anche per gli obiettivi. Se occorre un firmware nuovo, basta scaricarlo dalla nostra home page e trasferirlo sull'obiettivo. Per ulteriori informazioni in merito, vedi pag. 61 "Installazione del firmware".

### MONITOR

- Se la fotocamera è esposta ad elevate escursioni termiche, sul monitor potrebbe formarsi della condensa. Pulire delicatamente la fotocamera utilizzando un panno morbido asciutto.
- Se la fotocamera è molto fredda al momento dell'accensione, la schermata del monitor apparirà all'inizio leggermente più scura del solito. Non appena si riscalda, il monitor tornerà alla sua luminosità abituale.

### BATTERIA

- Per poter essere ricaricata, la batteria deve avere una temperatura compresa tra +10 °C e +30 °C (in caso contrario, il caricabatterie non si accende o si rispegne).
- Le batterie ricaricabili agli ioni di litio possono essere ricaricate in qualsiasi momento indipendentemente dallo stato di carica. Se all'inizio della ricarica una batteria è solo parzialmente scarica, la carica completa viene raggiunta più rapidamente.
- Le batterie nuove sono solo parzialmente cariche dalla fabbrica, quindi dovranno essere ricaricate completamente prima dell'uso.
- Una nuova batteria raggiunge la capacità completa solo dopo essere stata ricaricata ed essersi scaricata completamente mediante il funzionamento della fotocamera per 2-3 volte. Questo processo di scarica dovrebbe essere ripetuto dopo circa 25 cicli.

- Durante la carica sia la batteria che il caricabatterie si surriscaldano. Si tratta di un fenomeno normale e non rappresenta un malfunzionamento.
- Tale comportamento è da considerarsi normale e non indica un malfunzionamento. Un rapido lampeggiamento dei due LED dopo l'inizio della ricarica (> 2 Hz) indica un errore di ricarica (ad esempio, il superamento del tempo massimo di ricarica, una tensione o una temperatura al di fuori dell'intervallo consentito o un cortocircuito). In questo caso, scollegare il caricabatterie dalla rete e rimuovere la batteria. Assicurarsi che la temperatura rientri nei valori sopra indicati e riavviare il processo di ricarica. Se il problema persiste, rivolgersi al rivenditore, a una filiale Leica del proprio Paese o a Leica Camera AG.
- Le batterie ricaricabili agli ioni di litio generano corrente attraverso reazioni chimiche interne, influenzate anche dalla temperatura esterna e dall'umidità dell'aria. Per una durata utile massima, la batteria non deve essere esposta per lungo tempo a temperature molto alte o basse (ad es. in un veicolo fermo in estate e/o in inverno).
- La durata utile di ogni batteria, anche in condizioni d'impiego ottimali, è limitata! Dopo diverse centinaia di cicli di ricarica, ciò risulta visibile da una netta riduzione del tempo di funzionamento.
- La batteria intercambiabile alimenta un'ulteriore batteria tampone fissa incorporata nella fotocamera che, a sua volta, garantisce la memorizzazione della data e dell'ora per alcune settimane. Quando la capacità della batteria tampone è esaurita, occorre ricaricarla sostituendola con una batteria carica. Una volta che le due batterie si sono completamente scaricate, però, si dovranno reimpostare l'ora e la data.
- Se la capacità della batteria diminuisce o si utilizza una batteria usata, a seconda della funzione fotocamera utilizzata verranno visualizzati messaggi di avviso e le funzioni verranno limitate o completamente disabilitate.
- Rimuovere la batteria se non si usa la fotocamera per un periodo prolungato. A questo scopo spegnere prima la fotocamera con l'interruttore generale. In caso contrario, dopo diverse settimane la batteria potrebbe esaurirsi completamente, ossia la tensione potrebbe diminuire notevolmente, perché la fotocamera consuma una ridotta corrente di riposo per la memorizzazione delle impostazioni anche quando è spenta.
- Consegnare le batterie danneggiate a un apposito centro di raccolta per un corretto riciclaggio nel rispetto delle normative vigenti.
- La data di produzione è riportata sulla batteria stessa. Il formato della data di produzione è Settimana/Anno.

## SCHEDA DI MEMORIA

- L'offerta di schede SD/SDHC/SDXC è troppo ampia perché Leica Camera AG sia in grado di testare esaurientemente la compatibilità e la qualità di tutte le schede di memoria disponibili sul mercato. Un danneggiamento della fotocamera o della scheda è, in linea di massima, improbabile. Poiché soprattutto le cosiddette schede «No Name» in parte non rispettano gli standard SD-/SDHC-/SDXC, Leica Camera AG non può fornire alcuna garanzia di funzionamento.
- Si consiglia di formattare di tanto in tanto le schede di memoria, poiché la frammentazione che deriva dalla cancellazione può bloccare notevolmente la capacità delle schede.
- Normalmente non è necessario formattare (inizializzare) le schede di memoria già utilizzate. Se, però, si utilizzano per la prima volta schede non ancora formattate o formattate con un altro dispositivo (ad esempio un computer), sarà necessario formattarle.
- I campi elettromagnetici, le cariche elettrostatiche o eventuali difetti della fotocamera e delle schede possono provocare il danneggiamento o la perdita dei dati memorizzati sulle schede di memoria; pertanto, si raccomanda di salvare i dati anche su un PC.
- Le schede di memoria SD, SDHC e SDXC sono dotate di un interruttore di protezione da scrittura, con il quale possono essere bloccate per evitare un salvataggio o un'eliminazione accidentale. L'interruttore ha la forma di un cursore e si trova sul lato non obliquo della scheda. I dati sono protetti quando si trova nella sua posizione inferiore contrassegnata con LOCK.

## SENSORE

- Eventuali particelle di polvere o sporco rimaste attaccate sul vetro protettivo del sensore potrebbero risultare visibili sulle immagini, a seconda delle dimensioni delle particelle, sotto forma di macchie o punti scuri.

## DATI

- Tutti i dati, anche i dati personali, possono essere modificati o cancellati da comandi errati o involontari, elettricità statica, incidenti, malfunzionamenti, riparazioni e altri interventi.
- Vi preghiamo di ricordare che Leica Camera AG declina qualsiasi responsabilità per danni diretti o danni indiretti riconducibili alla modifica o alla distruzione di dati e informazioni personali.

## AGGIORNAMENTO DEL FIRMWARE

Leica lavora costantemente allo sviluppo e al perfezionamento della Leica S3. Poiché, nel caso delle fotocamere digitali, molte funzioni sono controllate per via puramente elettronica, è possibile installare miglioramenti ed estensioni della gamma di funzioni della fotocamera anche in un secondo momento. A questo scopo, Leica pubblica i cosiddetti aggiornamenti del firmware ad intervalli irregolari. Di norma, le fotocamere sono già dotate di fabbrica dei firmware più aggiornati, tuttavia, è possibile scaricare facilmente i firmware aggiornati dal nostro sito Internet e trasferirli nella fotocamera.

Registrandosi alla homepage di Leica Camera come possessore di una fotocamera Leica, è possibile ricevere informazioni sulla disponibilità di aggiornamenti del firmware tramite la newsletter.

Per ulteriori informazioni sulla registrazione e sugli aggiornamenti del firmware per la vostra Leica S3 nonché su eventuali modifiche e integrazioni riguardanti le istruzioni riportate nel manuale, potete visitare sia la sezione download sia "Area Clienti" di Leica Camera AG al seguente indirizzo:

<https://owners.leica-camera.com>

Per sapere se la fotocamera e gli obiettivi sono dotati della versione di firmware più recente, consultare la voce di menu Firmware (vedi pag. 7).

## GARANZIA

Su questo prodotto Leica, oltre ai diritti di garanzia previsti dalla legge nei confronti del proprio rivenditore, Leica Camera AG concede anche due anni di garanzia dalla data di acquisto presso un rivenditore Leica autorizzato. Ulteriori informazioni sulla garanzia, sulle prestazioni e sulle limitazioni di garanzia le troverete al seguente sito:

[warranty.leica-camera.com](https://warranty.leica-camera.com)

**Significato delle diverse categorie di informazioni presenti in questo manuale**

### **Avvertenza**

Informazioni aggiuntive

### **Importante**

L'inosservanza delle avvertenze può danneggiare la fotocamera o gli accessori o pregiudicare la qualità delle immagini.

### **Attenzione**

L'eventuale inosservanza può causare lesioni alle persone

<b>INDICE</b>	
<b>PREFAZIONE</b> .....	<b>2</b>
<b>MATERIALE IN DOTAZIONE</b> .....	<b>2</b>
<b>RICAMBI/ACCESSORI</b> .....	<b>2</b>
<b>AVVERTENZE LEGALI</b> .....	<b>2</b>
<b>AVVERTENZE LEGALI</b> .....	<b>2</b>
<b>INFORMAZIONI OBBLIGATORIE</b> .....	<b>3</b>
<b>SMALTIMENTO DEI DISPOSITIVI ELETTRICI ED ELETTRONICI</b> .....	<b>3</b>
<b>AVVERTENZE IMPORTANTI SULL'UTILIZZO DEL GPS</b> .....	<b>3</b>
<b>AVVERTENZE SULLA SICUREZZA</b> .....	<b>4</b>
<b>AVVERTENZE GENERALI</b> .....	<b>6</b>
<b>GARANZIA</b> .....	<b>7</b>
<b>DENOMINAZIONE DEI COMPONENTI</b> .....	<b>10</b>
<b>FOTOCAMERA</b> .....	<b>10</b>
<b>OBIETTIVO*</b> .....	<b>11</b>
<b>INDICATORI</b> .....	<b>12</b>
<b>MIRINO</b> .....	<b>12</b>
<b>DISPLAY SUPERIORE</b> .....	<b>13</b>
SCHERMATA INIZIALE .....	13
SCHERMATA STANDARD.....	13
SCHERMATA DELLA PROFONDITÀ DI CAMPO .....	13
SCHERMATA PER IMPOSTAZIONE DELLA MODALITÀ DI ESPOSIZIONE .....	13
<b>MONITOR</b> .....	<b>14</b>
<b>DURANTE LA RIPRESA</b> .....	<b>14</b>
INDICATORE INFO .....	14
IN MODALITÀ LIVE VIEW .....	14
VIDEO.....	14
<b>DURANTE LA RIPRODUZIONE</b> .....	<b>16</b>
FOTO .....	16
VIDEO.....	16
<b>PREPARATIVI</b> .....	<b>18</b>
<b>APPLICAZIONE DELLA TRACOLLA</b> .....	<b>18</b>
<b>PREPARAZIONE DEL CARICABATTERIE</b> .....	<b>18</b>
PER L'IMPIEGO AL DI FUORI DEGLI USA.....	18
PER L'IMPIEGO NEGLI USA.....	18
<b>RICARICA DELLA BATTERIA</b> .....	<b>19</b>
INDICAZIONI DELLO STATO DI CARICA SUL CARICABATTERIE.....	19
<b>INSERIMENTO/RIMOZIONE DELLA BATTERIA</b> .....	<b>19</b>
<b>INDICATORE DELLO STATO DI CARICA SUL MONITOR</b> .....	<b>20</b>
<b>INSERIMENTO/ESTRAZIONE DELLE SCHEDE DI MEMORIA</b> .....	<b>20</b>
SCHEDE CF.....	20
SCHEDE SD, SDHC, SDXC .....	21
<b>SOSTITUZIONE DEL VETRINO DI MESSA A FUOCO</b> .....	<b>22</b>
<b>OBIETTIVI COMPATIBILI</b> .....	<b>22</b>
OBIETTIVI LEICA S.....	22
<b>MONTAGGIO/SMONTAGGIO DELL'OBIETTIVO</b> .....	<b>23</b>
<b>REGOLAZIONE DIOTTRICA</b> .....	<b>23</b>
<b>UTILIZZO DELLA FOTOCAMERA</b> .....	<b>24</b>
<b>ELEMENTI DI COMANDO</b> .....	<b>24</b>
INTERRUTTORE GENERALE .....	24
PULSANTE DI SCATTO .....	24
PULSANTE DI ANTEPRIMA DI PROFONDITÀ DI CAMPO .....	25
<b>COMANDI A MENU</b> .....	<b>26</b>
ELEMENTI DI COMANDO .....	26
STRUTTURA DELLE SCHERMATE DEI MENU.....	26
GRUPPI DI FUNZIONI .....	26
MENU PRINCIPALE .....	26
SOTTOMENU.....	26
<b>VISUALIZZAZIONE DELLE SCHERMATE DEI MENU</b> .....	<b>27</b>
VISUALIZZAZIONE DEL GRUPPO DI FUNZIONI (ACCESSO AI COMANDI A MENU).....	27
VISUALIZZAZIONE DEI SOTTOMENU .....	27
<b>NAVIGAZIONE NEI MENU</b> .....	<b>27</b>
NAVIGAZIONE ALL'INTERNO DEI MENU.....	27
CONFERMA DELLA SELEZIONE.....	27
INDIETRO (CHIUSURA DEL SOTTOMENU).....	27
CHIUSURA DEL MENU .....	27
UTILIZZO DEL SOTTOMENU CON TASTIERINO .....	28
UTILIZZO DEL SOTTOMENU DEL TASTIERINO .....	28
<b>ACCESSO RAPIDO (SHORT CUT)</b> .....	<b>28</b>
GESTIONE DELL'ACCESSO RAPIDO .....	29
RICHIAMO DI UNA VOCE DI MENU CON L'ACCESSO RAPIDO.....	29
<b>IMPOSTAZIONI DI BASE DELLA FOTOCAMERA</b> .....	<b>30</b>
<b>LINGUA DEI MENU</b> .....	<b>30</b>
<b>DATA/ORA</b> .....	<b>30</b>
DATA .....	30
ORA .....	30
ORA AUTOMATICA TRAMITE GPS.....	30
FUSO ORARIO .....	30
ORA LEGALE.....	30
<b>SPENNIMENTO AUTOMATICO DELLA FOTOCAMERA (MODALITÀ STAND-BY) ...</b>	<b>30</b>
<b>SEGNALI ACUSTICI</b> .....	<b>31</b>
VOLUME .....	31
<b>IMPOSTAZIONI DEL MONITOR, DEL DISPLAY SUPERIORE E DEL MIRINO</b> .....	<b>31</b>
LUMINOSITÀ.....	31
VISUALIZZAZIONE DELLE INFORMAZIONI.....	31
<b>IMPOSTAZIONI DI BASE PER LO SCATTO</b> .....	<b>32</b>
<b>FOTO</b> .....	<b>32</b>
FORMATO FILE .....	32
SPAZIO COLORE JPG.....	32
RISOLUZIONE JPG.....	32
<b>PROPRIETÀ DELL'IMMAGINE</b> .....	<b>32</b>
CONTRASTO .....	32
NITIDEZZA .....	32
SATURAZIONE DEL COLORE .....	33
FOTO IN BIANCO E NERO.....	33
<b>GESTIONE DELLE SCHEDE DI MEMORIA</b> .....	<b>33</b>
<b>MODALITÀ RIPRESA (FOTO)</b> .....	<b>34</b>
<b>MODALITÀ LIVE VIEW</b> .....	<b>34</b>
<b>REGOLAZIONE DELLA DISTANZA (MESSA A FUOCO)</b> .....	<b>34</b>
METODI DI MISURAZIONE DELLA DISTANZA .....	34
AFs (single).....	34
AFc (continuous).....	34
<b>MESSA A FUOCO MANUALE</b> .....	<b>35</b>
<b>FUNZIONI AUSILIARIE PER LA MESSA A FUOCO MANUALE NELLA MODALITÀ LIVE VIEW</b> .....	<b>35</b>
INGRANDIMENTO .....	35
FOCUS PEAKING.....	35
<b>SENSIBILITÀ ISO</b> .....	<b>36</b>
<b>BILANCIAMENTO DEL BIANCO</b> .....	<b>36</b>
CONTROLLO AUTOMATICO/IMPOSTAZIONI FISSE .....	36
IMPOSTAZIONE DIRETTA DELLA TEMPERATURA DEL COLORE .....	37
REGOLAZIONE MANUALE MEDIANTE MISURAZIONE .....	37
<b>ESPOSIZIONE</b> .....	<b>38</b>
<b>METODI DI MISURAZIONE DELL'ESPOSIZIONE</b> .....	<b>38</b>
MISURAZIONE SPOT .....	38
MISURAZIONE CON PREVALENZA AL CENTRO.....	38
MISURAZIONE MULTI-ZONA.....	38
<b>SPOSTAMENTO DEL CAMPO DI MISURA AF/SPOT NELLA MODALITÀ LIVE VIEW</b> .....	<b>38</b>
<b>SUPERAMENTO PER ECCESSO/PER DIFETTO DEL CAMPO DI MISURA</b> .....	<b>38</b>
<b>MODALITÀ DI ESPOSIZIONE</b> .....	<b>38</b>
PROGRAMMA AUTOMATICO - P .....	39
CAMBIO PROGRAMMA .....	39
TEMPO DI POSA AUTOMATICO - A .....	39
DIAFRAMMA AUTOMATICO - T .....	40
REGOLAZIONE MANUALE DEL DIAFRAMMA E DEL TEMPO DI ESPOSIZIONE - M .....	40
<b>CONTROLLO DELL'ESPOSIZIONE/FUNZIONI DELL'ESPOSIZIONE AUTOMATICA</b> .....	<b>40</b>
ESPOSIZIONE SIMULATA .....	40
SALVATAGGIO DEI VALORI MISURATI.....	41
CORREZIONI DELL'ESPOSIZIONE.....	42
BRACKETING AUTOMATICO .....	42
ESPOSIZIONE CON TEMPI LUNGI (B) .....	43
<b>ALTRE FUNZIONI</b> .....	<b>43</b>
<b>PROFONDITÀ DI CAMPO</b> .....	<b>43</b>
<b>INDICATORI AUSILIARI NELLA MODALITÀ LIVE VIEW</b> .....	<b>43</b>
ISTOGRAMMA.....	43
GRIGLIE.....	43
CLIPPING.....	44
ORIZZONTE VIRTUALE.....	44
<b>PRESCATTO DELLO SPECCHIO</b> .....	<b>44</b>

MASCHERAMENTO .....	45	INGRANDIMENTO DELL'INQUADRATURA.....	54
SCATTI IN SEQUENZA.....	45	INGRANDIMENTO GRADUALE.....	54
TIME LAPSE.....	46	INGRANDIMENTO MASSIMO IN UN UNICO PASSAGGIO .....	54
AUTOSCATTO .....	46	SPOSTAMENTO DELL'INQUADRATURA .....	55
<b>FOTOGRAFIE CON IL FLASH.....</b>	<b>47</b>	<b>VISUALIZZAZIONE DI PIÙ IMMAGINI IN CONTEMPORANEA .....</b>	<b>55</b>
FLASH COMPATIBILI .....	47	<b>MARCATURA DELL'IMMAGINE/ANNULLAMENTO DELL'OPERAZIONE.....</b>	<b>55</b>
MONTAGGIO TRAMITE LA SLITTA PORTAFASH .....	47	MARCATURA DELL'IMMAGINE.....	55
MONTAGGIO TRAMITE LA PORTA LEMO® INFERIORE .....	47	ANNULLAMENTO DELLA MARCATURA.....	55
MONTAGGIO TRAMITE LA PORTA DI CONNESSIONE FLASH.....	47	<b>ELIMINAZIONE DELL'IMMAGINE .....</b>	<b>56</b>
<b>MONTAGGIO DEL FLASH .....</b>	<b>47</b>	<b>ALTRE FUNZIONI.....</b>	<b>58</b>
<b>MISURAZIONE DELL'ESPOSIZIONE FLASH (MISURAZIONE TTL).....</b>	<b>47</b>	<b>PROFILI UTENTE.....</b>	<b>58</b>
<b>MODALITÀ FLASH.....</b>	<b>48</b>	SALVATAGGIO DELLE IMPOSTAZIONI CORRENTI COME PROFILI UTENTE .....	58
AUTOMATICA (A).....	48	RINOMINA DEI PROFILI .....	58
FLASH CON IL CONTROLLO AUTOMATICO DELL'ESPOSIZIONE .....	48	APPLICAZIONE/ATTIVAZIONE DEI PROFILI .....	58
HSS (HIGH SPEED SYNC.).....	48	ESPORTAZIONE/IMPORTAZIONE DEI PROFILI SULLA/DALLA SCHEDA DI MEMORIA .....	58
<b>CONTROLLO DEL FLASH .....</b>	<b>48</b>	<b>GESTIONE DEI DATI .....</b>	<b>58</b>
PORTATA DEL FLASH .....	48	STRUTTURA DEI DATI SULLA SCHEDA DI MEMORIA.....	58
MOMENTO DI SINCRONIZZAZIONE .....	48	STRUTTURA DELLE CARTELLE.....	58
SINCRON FLASH.....	48	STRUTTURA DEI FILE .....	58
FLASH IN MODALITÀ STROBO.....	49	MODIFICA DEL NOME DEI FILE.....	59
FLASH MANUALE CON POTENZA COSTANTE.....	49	CREAZIONE DI UNA NUOVA CARTELLA.....	59
FLASH TRAMITE LA PORTA LEMO® INFERIORE .....	49	RESET DELLA NUMERAZIONE DELLE IMMAGINI.....	59
<b>INDICATORI DI CONTROLLO DELL'ESPOSIZIONE FLASH NEL MIRINO.....</b>	<b>49</b>	IDENTIFICAZIONE DELLE INFORMAZIONI SUL COPYRIGHT.....	59
<b>MODALITÀ RIPRESA (VIDEO) .....</b>	<b>50</b>	RILEVAMENTO DELLA POSIZIONE DI SCATTO CON IL GPS .....	59
<b>AVVIO/FINE DELLA RIPRESA .....</b>	<b>50</b>	FORMATTAZIONE DELLA SCHEDA DI MEMORIA .....	60
<b>IMPOSTAZIONI VIDEO .....</b>	<b>50</b>	<b>TRASFERIMENTO DI DATI .....</b>	<b>60</b>
RISOLUZIONE.....	50	UTILIZZO DEI DATI NON ELABORATI (DNG) .....	60
SENSIBILITÀ ISO .....	50	<b>RIPRISTINO DELLE IMPOSTAZIONI DI FABBRICA .....</b>	<b>60</b>
PROPRIETÀ DELL'IMMAGINE.....	50	AGGIORNAMENTI DEL FIRMWARE.....	61
SPAZIO COLORE.....	50	AGGIORNAMENTO DEL FIRMWARE.....	61
CONTRASTO, NITIDEZZA, SATURAZIONE.....	50	<b>PULIZIA/CONSERVAZIONE.....</b>	<b>62</b>
TIME CODE.....	50	<b>CORPO MACCHINA.....</b>	<b>62</b>
METODI DI MISURAZIONE DELL'ESPOSIZIONE.....	50	<b>OBBIETTIVO.....</b>	<b>62</b>
MODALITÀ DI ESPOSIZIONE.....	50	<b>MIRINO/MONITOR.....</b>	<b>62</b>
REGOLAZIONE DELLA MESSA A FUOCO .....	50	<b>BATTERIA.....</b>	<b>62</b>
LIVELLO AUDIO.....	51	<b>SCHEDA DI MEMORIA .....</b>	<b>62</b>
REGOLAZIONE MANUALE DEL VOLUME.....	51	<b>SENSORE.....</b>	<b>63</b>
DISATTIVAZIONE DELLA REGISTRAZIONE AUDIO.....	51	PULIZIA DEL SENSORE.....	63
<b>SMORZAMENTO DEL RUMORE DEL VENTO.....</b>	<b>51</b>	<b>ELENCO DEI MENU.....</b>	<b>64</b>
<b>CONTROLLO DELLA REGISTRAZIONE AUDIO .....</b>	<b>51</b>	<b>INDICE ANALITICO .....</b>	<b>66</b>
<b>REGOLAZIONE DEL VOLUME DELLE CUFFIE.....</b>	<b>51</b>	<b>SCHEDA TECNICA .....</b>	<b>68</b>
<b>FOTOGRAFARE DURANTE UNA RIPRESA VIDEO .....</b>	<b>51</b>	<b>LEICA CUSTOMER CARE.....</b>	<b>70</b>
<b>MODALITÀ RIPRODUZIONE.....</b>	<b>52</b>	<b>LEICA AKADEMIE .....</b>	<b>70</b>
<b>RIPRODUZIONE DI FOTO.....</b>	<b>52</b>		
RIPRODUZIONE DELLE IMMAGINI.....	52		
RIPRODUZIONE AUTOMATICA DELL'ULTIMA RIPRESA .....	52		
<b>RIPRODUZIONE VIDEO.....</b>	<b>52</b>		
<b>INFORMAZIONI NELLA MODALITÀ RIPRODUZIONE.....</b>	<b>53</b>		
<b>SELEZIONE/NAVIGAZIONE TRA LE IMMAGINI .....</b>	<b>54</b>		

## DENOMINAZIONE DEI COMPONENTI

### FOTOCAMERA

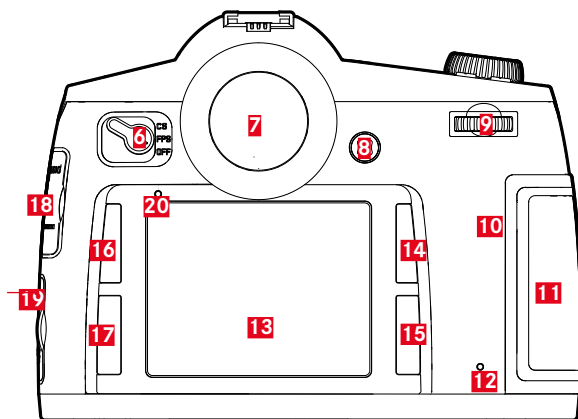
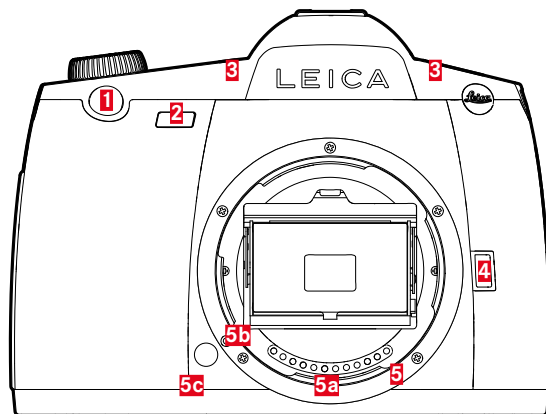

#### Vista anteriore

- 1** Pulsante di scatto
- 2** LED dell'autoscatto / Sensore per bilanciamento del bianco
- 3** Microfoni
- 4** Pulsante di anteprima profondità di campo/Pulsante funzione
- 5** Attacco a baionetta
  - a** Contatti elettrici
  - b** Punto di riferimento per il montaggio dell'obiettivo
  - c** Pulsante di sblocco

#### Vista da dietro

- 6** Interruttore generale
- 7** Mirino
- 8** Joystick
- 9** Rotella di selezione
- 10** Altoparlante
- 11** Sportellino del vano scheda di memoria (chiuso)
- 12** LED per ripresa/salvataggio delle immagini e memorizzazione dei dati
- 13** Monitor
- 14** Pulsante riproduzione/comandi a menu/funzione (Pulsante DA = Pulsante DestraAlto)
- 15** Pulsante comandi a menu/funzione (Pulsante DB = Pulsante DestraBasso)
- 16** Pulsante comandi a menu/funzione (Pulsante SA = Pulsante SinistraAlto)
- 17** Pulsante comandi a menu/funzione (Pulsante SB = Pulsante SinistraBasso)
- 18** Copertura per porta audio/HDMI LEMO®
- 19** Copertura per porta USB 3.0/comando remoto/sincro flash LEMO®
- 20** Sensore di luminosità per monitor

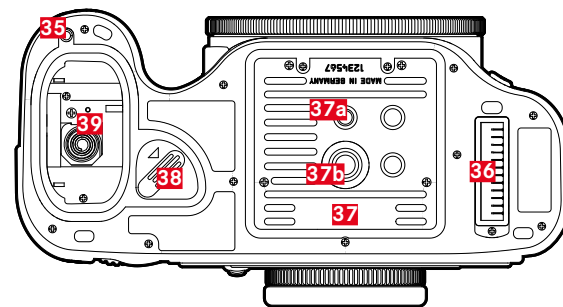
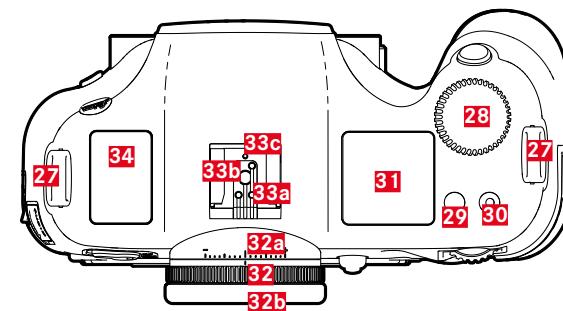
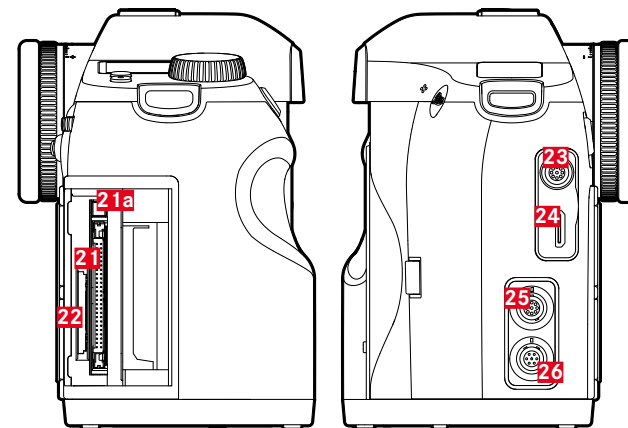

**Vista da destra**

- 21** Vano scheda di memoria (CF)
- a** Perno di espulsione
- 22** Vano scheda di memoria (SD)

**Vista da sinistra**

- 23** Porta audio LEMO®
- 24** Porta HDMI
- 25** Porta LEMO® USB 3.0
- 26** Porta comando remoto/sincro flash LEMO®

**Vista dall'alto**

- 27** Supporto per tracolla
- 28** Ghiera di regolazione dei tempi di posa/rotella di regolazione
- 29** Pulsante Live View (pulsante LV)
- 30** Pulsante di ripresa video
- 31** Display superiore
- 32** Ghiera di regolazione diottrica
  - a** Scala
  - b** Conchiglia oculare
- 33** Slitta porta accessori
  - a** Contatto al centro (accensione)
  - b** Contatti di controllo
  - c** Foro per perno di sicurezza
- 34** Antenna GPS

**Vista dal basso**

(Vista senza copertura)

- 35** Foro per perno di guida dell'impugnatura multifunzione
- 36** Contatti elettrici per impugnatura multifunzione
- 37** Piastra treppiede
  - a** Attacco filettato per treppiede 1/4"
  - b** Attacco filettato per treppiede 3/8"
- 38** Leva di sbloccaggio della batteria
- 39** Vano batteria

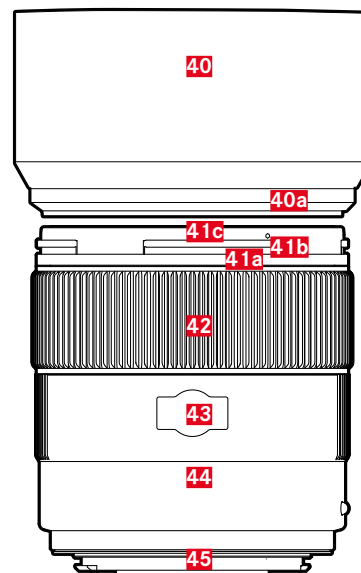
**OBIETTIVO\***

- 40** Paraluce
  - a** Punto di riferimento
- 41** Montatura anteriore
  - a** Attacco a baionetta esterno per paraluce
  - b** Punto di riferimento per paraluce
  - c** Filettatura interna per filtri
- 42** Ghiera di messa a fuoco
- 43** Finestra per scala delle distanze
- 44** Ghiera fissa
  - a** Pulsante di riferimento rosso per cambio dell'obiettivo
- 45** Contatti elettrici

\*Illustrazione solo come esempio. Le varie esecuzioni tecniche possono differire a seconda della dotazione.

## INDICATORI

### MIRINO



#### 1 Orizzonte

(capovolgimento intorno all'asse longitudinale/inclinazione intorno all'asse trasversale; gli indicatori mostrano un esempio di inclinazione in senso orario; vengono indicate anche altre direzioni)

- max ± 0,5°
- 0,5-2,5°
- 2,5-5°
- 5-10°
- lampeggiante ≥ 10°

#### 2 Tempo di otturazione

- Valore impostato manualmente con **m/τ**
- Valore controllato automaticamente con **A/P**
- **H** (high) Sovraesposizione con **A, P, τ** o tramite flash
- **L** (low) Sottoesposizione con **A, P, τ** o tramite flash, superamento per difetto del campo di misura
- **bul b** Esposizione con tempi lunghi (impostazione **B**)
- **CR-d** Messaggio di avviso scheda/e di memoria esaurita/e

#### 3 Modalità di esposizione

- **P** Programma automatico
- **A** Tempo di posa automatico
- **τ** Diaframma automatico
- **m** regolazione manuale del tempo di posa e del diaframma

#### 4 Diaframma

- Valore impostato manualmente con **m/A**
- Valore controllato automaticamente con **τ/P**

#### 5 Indicatore del flash

- Acceso: flash in stand-by
- Lampeggia: il flash si sta caricando, non è ancora pronto al funzionamento

#### 6 Esposimetro

- (marchature: rispettivamente intervalli di 1/2 EV, le ultime marchature/cifre lampeggiano con ≤ - 3 EV/≥ + 3 EV) per indicare
- la compensazione manuale dell'esposizione
  - La misurazione attuale si scosta dall'impostazione memorizzata per l'esposizione (con il salvataggio dei valori misurati nelle modalità di esposizione automatiche **A, P, τ**)
  - Correzioni dell'esposizione

#### 7 Indicatore del flash

Acceso = tempo di posa ≤ sincro flash impostato

#### 8 Indicatori di messa a fuoco

- ► compare solo nella modalità manuale o con la sovr modulazione manuale di AF: resta acceso quando l'impostazione è troppo lontana
- ● nella modalità manuale: resta acceso quando l'impostazione è corretta
  - con **AF-L**: resta acceso quando l'impostazione è corretta; lampeggia quando non è possibile ottenere un'impostazione corretta
  - con **AF-ON**: resta acceso quando l'impostazione è corretta; si spegne quando viene riavviata la messa a fuoco
- ◀ compare solo nella modalità manuale o con la sovr modulazione manuale di AF; resta acceso quando l'impostazione è troppo lontana

#### 9 Correzione dell'esposizione/Correzione dell'esposizione flash impostata

#### 10 Modalità di misurazione dell'esposizione

- Misurazione multi-zona
- Misurazione con prevalenza al centro
- Misurazione spot

#### 11 Contatore immagini

- **999** Numero complessivo di scatti rimanenti
- **USB** Salvataggio esterno
- **0** (con 2 Hz lampeggiante) = la scheda di memoria è esaurita
- **---** (con 2 Hz lampeggiante) = non è stata inserita alcuna scheda di memoria
- **L** Numero massimo per scatti in sequenza (L 14)
- **Err** Messaggio di errore

#### 12 Sensibilità ISO

- **ISO** con regolazione manuale
- **ISO** con regolazione automatica
- **1600 H1** (ISO 3200)/**H2** (ISO 6400)/**H3** (ISO 12500)/**H4** (ISO 25000)/**H5** (ISO 50000) = sensibilità momentaneamente impostata

#### Avvertenza

Quando la fotocamera è accesa, il display LCD del mirino è sempre illuminato. La luminosità del display LCD viene automaticamente adattata alla luminosità esterna per garantire una leggibilità ottimale.



## DISPLAY SUPERIORE

### Schermata iniziale

(compare per circa 5 s dopo l'accensione della fotocamera)











### Schermata standard



### Schermata della profondità di campo

(per la regolazione della messa a fuoco manuale, sfiorare il pulsante di scatto, vedi pag. 35)



- 1 Ora
- 2 Data
- 3 Stato della fotocamera/scheda di memoria
  - **READY**: pronto per lo scatto
  - **CARD SEARCH**: controllo della scheda di memoria
  - **NO CARD**: nessuna scheda di memoria leggibile riconosciuta
- 4 Capacità della batteria (a destra per batteria nella fotocamera, a volte a sinistra per batteria nell'impugnatura) o icona  per alimentatore adattatore AC S collegato
- 5 Rete WLAN attivata
- 6 Scheda di memoria utilizzata o  con connessione cavo USB 3.0 con un computer
- 7 Impostazione ISO,  in alternativa è impostato time lapse
- 8 Modalità di esposizione
- 9 Correzione dell'esposizione impostata
- 10 Cambio programma impostato
- 11 Diaframma
- 12 Tempo di posa,  come indicazione per tempi  $\geq 0,5$  secondi
- 13 Valore ISO
- 14 Contatore immagini, per riprese video: tempo di registrazione rimanente
- 15 Capacità della batteria (a destra per batteria nella fotocamera, a volte a sinistra per batteria nell'impugnatura) o icona  per alimentatore adattatore AC S collegato
- 16 GPS
  -  Ultimo posizionamento max 6 min. prima
  -  Ultimo rilevamento della posizione max 24 ore prima
  -  Nessun dato di posizionamento esistente
- 17 Limite posteriore del range di profondità di campo
- 18 Lunghezza focale impostata
- 19 Limite anteriore del range di profondità di campo

### Schermata per impostazione della modalità di esposizione

(compare brevemente dopo avere premuto a lungo la rotella di selezione)

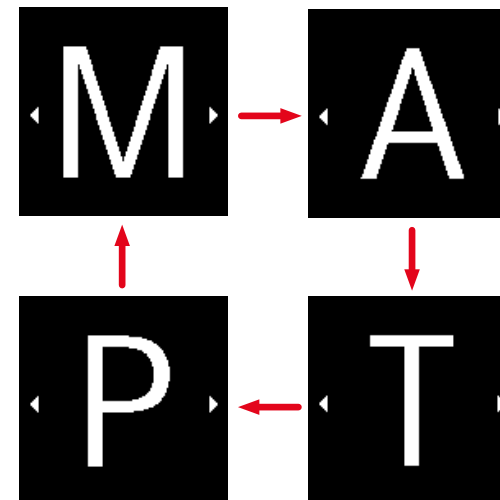

**MONITOR**

**DURANTE LA RIPRESA**

**INDICATORE INFO**

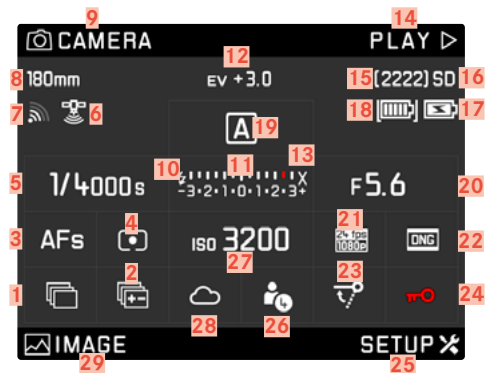

**In modalità Live View**

**Schermata standard**

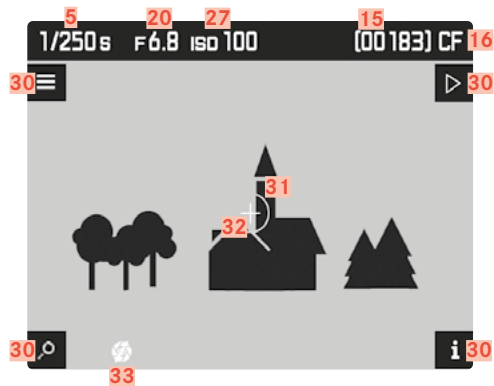

**Schermata standard e schermate supplementari**

**A Istogramma e indicatori di clipping**

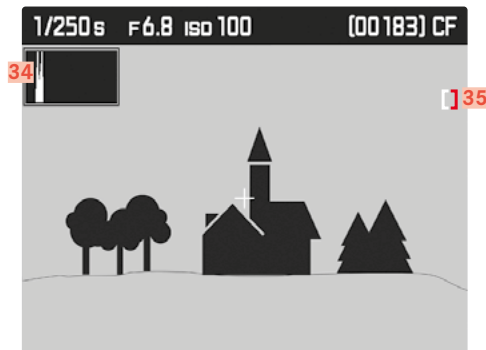

**B Indicazione della nitidezza (Focus Peaking)**

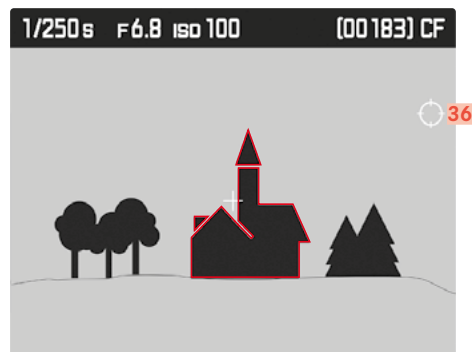

**C Griglia e orizzonte virtuale**

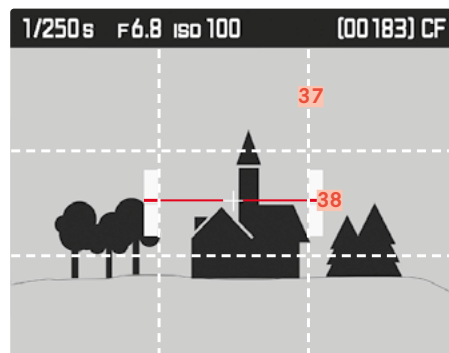

**D Dati supplementari delle immagini**

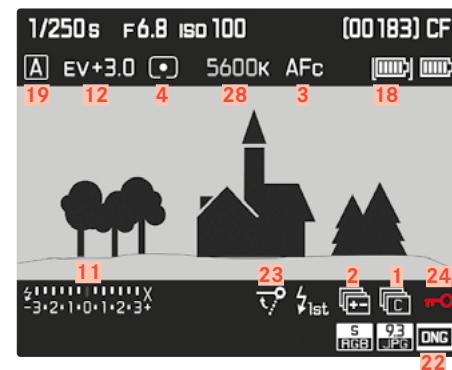

**Video**

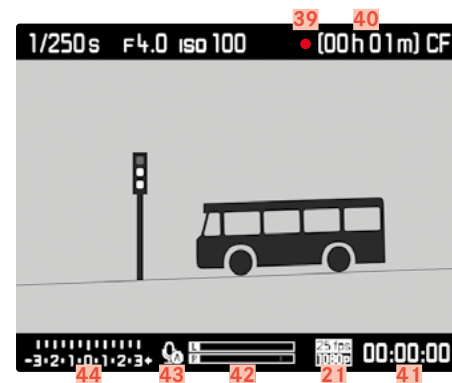

- 1** Nel menu principale, selezionare **Modo scatto**
  -  Scatto singolo
  -  Scatti in sequenza
  -  Time lapse
  -  Modalità Autoscatto
- 2** Bracketing
- 3** Modalità di messa a fuoco
- 4** Modalità di misurazione dell'esposizione
- 5** Tempo di otturazione
- 6** Stato del GPS
- 7** Stato della rete WLAN
- 8** Lunghezza focale
- 9** Funzione del pulsante SA
- 10** Indicatore di stand-by del flash
- 11** Esposimetro
- 12** Compensazione dell'esposizione
- 13** Sincro flash
- 14** Funzione del pulsante DA
- 15** Contatore immagini
- 16** Scheda/e utilizzata/e
- 17** Stato batteria nell'impugnatura/Alimentazione di rete
- 18** Stato della batteria della fotocamera
- 19** Modalità di esposizione
- 20** Diaframma
- 21** Risoluzione video/frame rate
- 22** Formato file foto/Risoluzione JPG
- 23** Prescatto dello specchio
- 24** Blocco pulsanti
- 25** Funzione del pulsante DB
- 26** Spazio di memoria profilo utilizzato
- 27** Sensibilità/impostazione ISO
- 28** Impostazione del bilanciamento del bianco
- 29** Funzione del pulsante SB
- 30** Funzioni dei pulsanti  
(compare brevemente – per tutte le visualizzazioni Live View  
– dopo avere premuto uno qualsiasi dei quattro pulsanti accanto al monitor)
  -  Funzione di ingrandimento
  -  Comandi a menu
  -  Modalità riproduzione
  -  Cambio di visualizzazione
- 31** Campo di misurazione spot dell'esposizione
- 32** Campo di misura dell'autofocus
- 33** Esposizione simulata disattivata
- 34** Istogramma
- 35** Icona di clipping
- 36** Icona di Focus Peaking
- 37** Griglie
- 38** Orizzonte virtuale
- 39** Avviso di ripresa in corso
- 40** Durata di ripresa possibile
- 41** Durata di ripresa attuale
- 42** Indicazione modulazione audio
- 43** Modalità di registrazione audio
  -  Modulazione automatica
  -  Modulazione manuale
  -  Registrazione audio disattivata
- 44** Esposimetro o livella o volume delle cuffie  ,  
volume spento 

**DURANTE LA RIPRODUZIONE**

**Foto**

Schermata standard

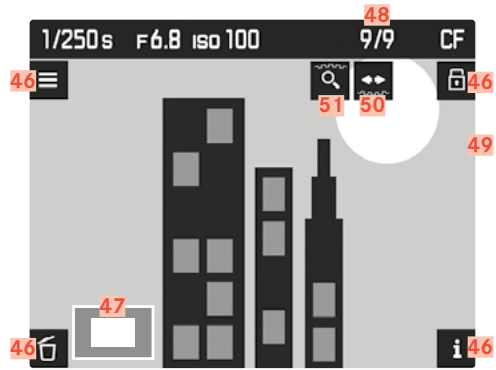

Schermata standard e schermate supplementari

**A** Istogramma e indicatore di clipping

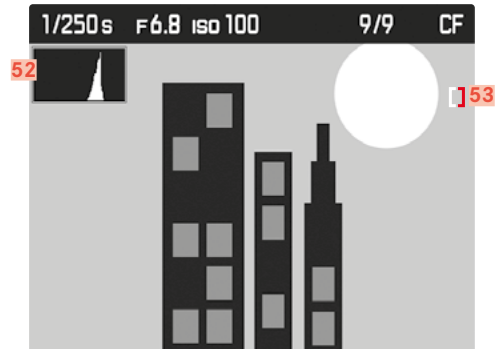

**B** Indicazione della nitidezza (Focus Peaking)

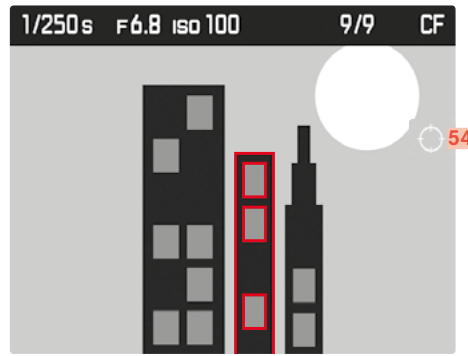

**D** Dati supplementari delle immagini

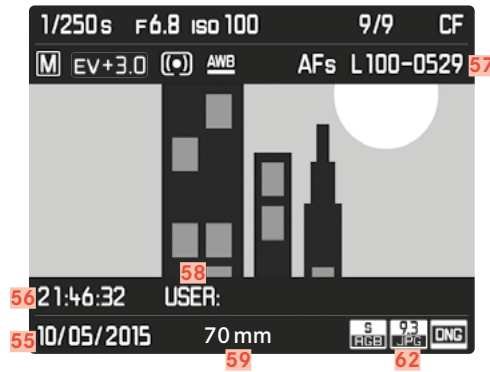

**Video**

Schermata standard

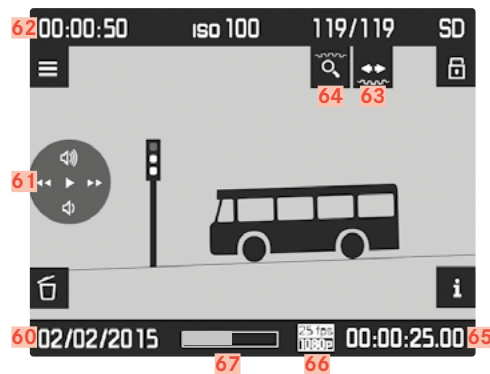

Schermata standard e schermate supplementari

**A** Istogramma e indicatore di clipping

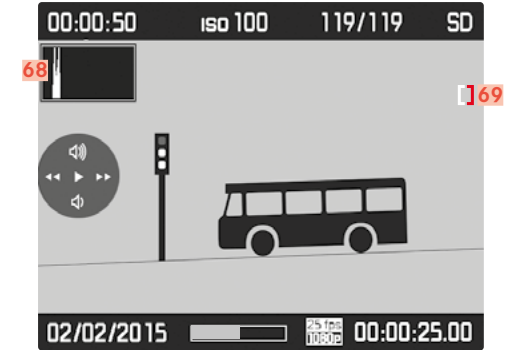



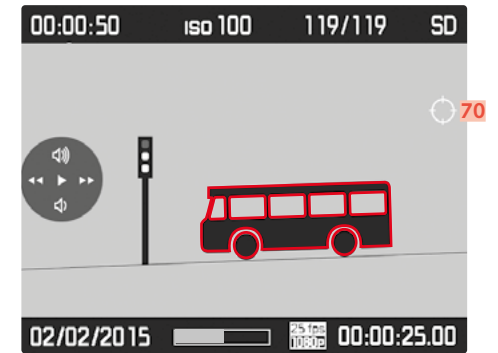



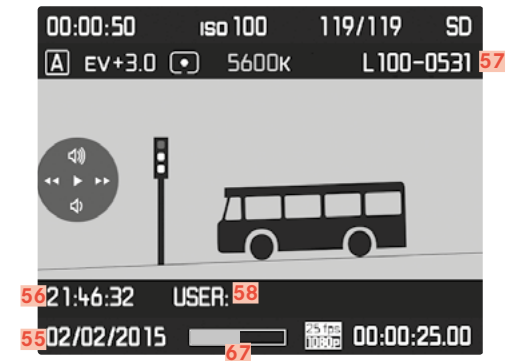



**B** Indicazione della nitidezza (Focus Peaking)



**C** Dati immagine supplementari



- 46** Funzioni dei pulsanti  
(compare all'attivazione della modalità di riproduzione per tutte le schermate foto e video e dopo avere premuto uno qualsiasi dei quattro pulsanti accanto al monitor; si spegne dopo circa 3 s)
-  Menu di eliminazione
  -  Comandi a menu
  -  Marcatura
  -  Cambio di visualizzazione
- 47** Dimensioni e posizione dell'inquadratura
- 48** Numero delle immagini visualizzate / numero complessivo di riprese
- 49** Icona delle immagini evidenziate
- 50** Indicazione per la funzione Sfoglia (ghiera di regolazione dei tempi di posa)
- 51** Indicazione per la funzione di ingrandimento (rotella di selezione)
- 52** Istogramma
- 53** Icona di clipping
- 54** Icona di Focus Peaking
- 55** Data di scatto dell'immagine
- 56** Ora di scatto dell'immagine
- 57** Numero del file immagine
- 58** Spazio di memoria del profilo
- 59** Lunghezza focale utilizzata
- 60** Data di scatto dell'immagine e regolazione del volume  
 , volume spento 
- 61** Icone di comando video (per joystick)
-  Riproduzione (premere in avanti)
  -  Avanzamento rapido (premere verso destra o tenere premuto)
  -  Riavvolgimento rapido (premere verso sinistra o tenere premuto)
  -  Volume: aumento (premere verso l'alto o tenere premuto)
  -  Volume: riduzione (premere verso il basso o tenere premuto)
- 62** Durata complessiva della ripresa
- 63** Indicazione per la funzione Sfoglia (ghiera di regolazione dei tempi di posa)
- 64** Indicazione per la funzione di ingrandimento (rotella di selezione)
- 65** Tempo di riproduzione trascorso
- 66** Risoluzione video/frame rate
- 67** Barra di scorrimento del tempo di riproduzione trascorso
- 68** Istogramma
- 69** Icona di clipping
- 70** Icona di Focus Peaking

## PREPARATIVI

### APPLICAZIONE DELLA TRACOLLA

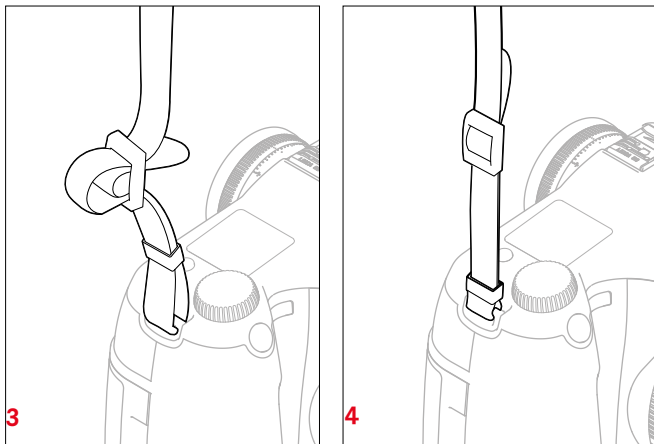
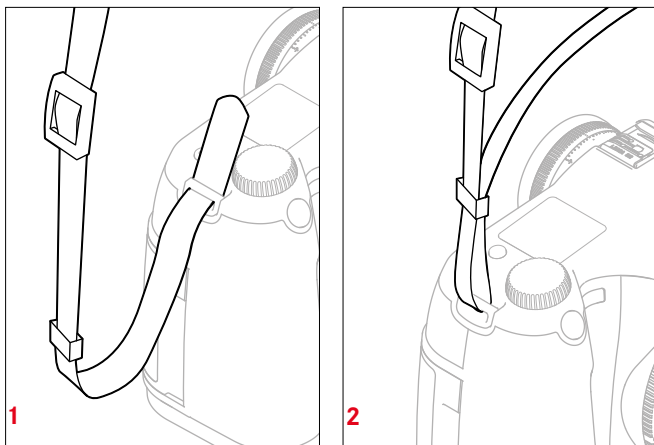

#### Attenzione

Dopo avere applicato la tracolla, occorre accertarsi che le chiusure siano correttamente montate per evitare un'eventuale caduta della fotocamera.

## PREPARAZIONE DEL CARICABATTERIE

### PER L'IMPIEGO AL DI FUORI DEGLI USA

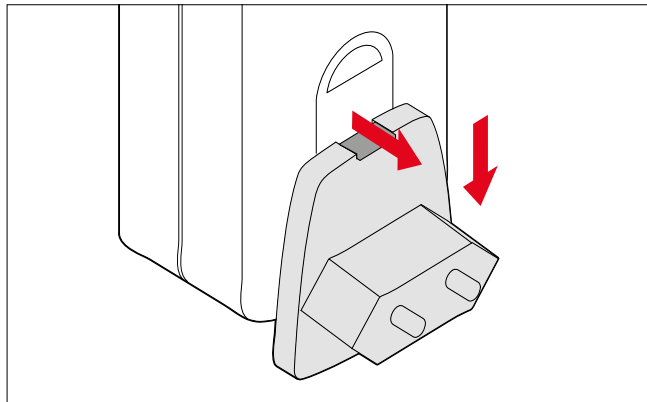

- ▶ Inserire nel caricabatterie la spina corrispondente al tipo di rete in uso.
- ▶ Spingere verso l'alto il tasto di sblocco
- ▶ Spingere la spina verso il basso affinché si sblocchi
- ▶ Infine, sfilarla completamente tirandola verso il basso
- ▶ Inserire la versione di spina adatta spingendola dal basso nel caricabatterie finché non scatta in posizione

### PER L'IMPIEGO NEGLI USA

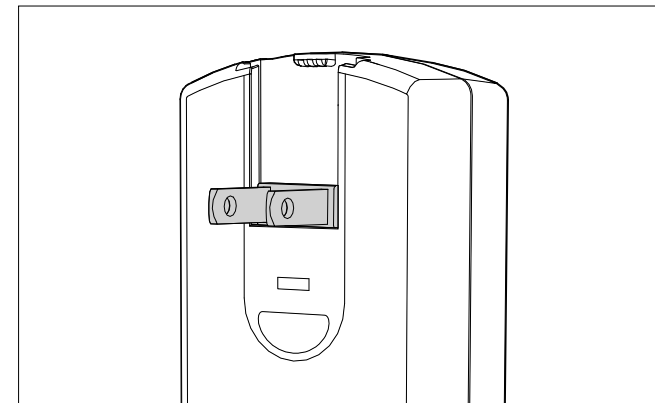

- ▶ Staccare dal caricabatterie la spina applicata in fabbrica
- ▶ Spingere verso l'alto il tasto di sblocco
- ▶ Spingere la spina verso il basso affinché si sblocchi
- ▶ Infine, aprire i due perni chiusi in posizione di riposo della spina USA

#### Avvertenze

- Il caricabatterie si imposta automaticamente sulla rispettiva tensione di rete.

## RICARICA DELLA BATTERIA

La fotocamera viene alimentata da una batteria ricaricabile agli ioni di litio.

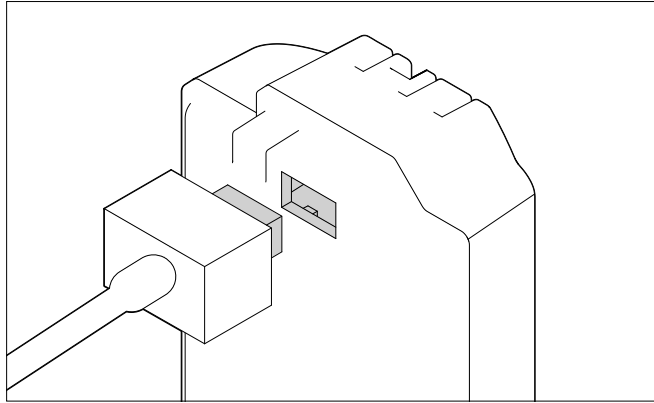

- ▶ Collegare il connettore cavo alla presa della batteria
- ▶ Collegare la spina di rete a una presa di corrente

## INDICAZIONI DELLO STATO DI CARICA SUL CARICABATTERIE

Il LED di stato segnala il corretto processo di ricarica.

Visualizzazione	Stato di carica	Durata della ricarica (partendo dallo stato di batteria scarica)
<b>CHARGE</b> lampeggia in verde	batteria in carica	
<b>80 %</b> acceso in arancio	80 %	circa 2 ore
<b>CHARGE</b> sempre acceso in verde	100 %	circa 3½ ore

### Avvertenze

- Al termine della ricarica, si raccomanda di scollegare il caricabatterie dalla rete. Non sussiste alcun pericolo di ricarica eccessiva.

## INSERIMENTO/RIMOZIONE DELLA BATTERIA

- ▶ Assicurarsi che la fotocamera sia spenta (vedi pag. 24)

### Inserimento

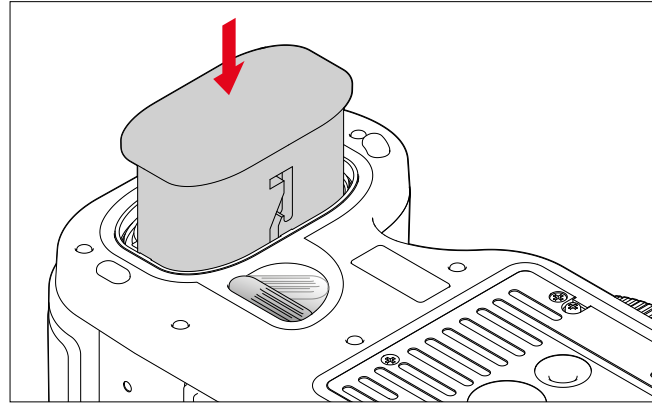

- ▶ Inserire la batteria nel vano batteria fino alla battuta, tenendo i contatti rivolti in avanti e la scanalatura di guida verso il centro della fotocamera
- La batteria si inserisce da sola in questa posizione.

### Rimozione

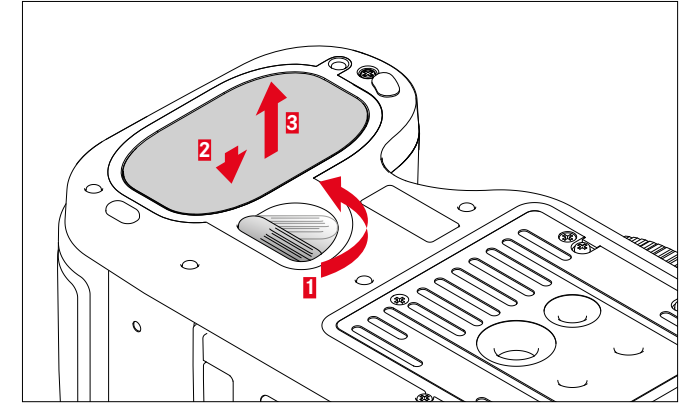

- ▶ Ruotare la leva di sbloccaggio in senso orario fino alla battuta
  - Una molla all'interno del vano spinge la batteria fuori dal vano di circa 1 cm.
  - Il sistema di bloccaggio è dotato di un fermo di sicurezza che impedisce alla batteria di cadere anche tenendo la fotocamera in posizione verticale.
- ▶ Spingere la batteria di circa 1 mm indietro per disattivare il bloccaggio
- ▶ Estrarre la batteria dal vano e, tenendo la fotocamera diritta, farsela cadere in mano

## INDICATORE DELLO STATO DI CARICA SUL MONITOR

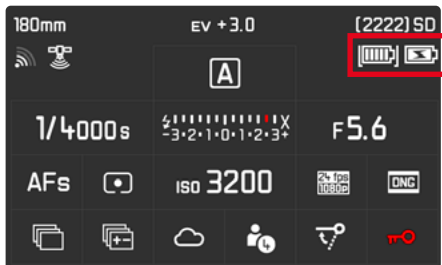

Visualizzazione	Stato di carica
	circa 88 - 100 %
	circa 63 - 87 %
	circa 47 - 62 %
	circa 36 - 46 %
	circa 26 - 35 %
	circa 0 - 25 % È necessario sostituire o ricaricare la batteria

## INSERIMENTO/ESTRAZIONE DELLE SCHEDE DI MEMORIA

La Leica S3 vi consente di utilizzare contemporaneamente due tipi di scheda di memoria per salvare i dati delle immagini. La fotocamera, infatti, è dotata di un secondo vano per memory card del tipo SD, SDHC, SDXC (Secure Digital) e CF (Compact Flash bis UDMA 7).

### Avvertenze

- In commercio sono disponibili schede di memoria SD/SDHC/SDXC di vari produttori e con diverse capacità e velocità di scrittura e lettura. Le schede ad alta capacità e con velocità di scrittura e lettura elevate permettono di realizzare una registrazione e una riproduzione veloci.
- Le schede di memoria con capacità inferiori a 1 GB non sono compatibili. Le schede con capacità di memoria compresa tra 1 e 2 GB devono essere formattate prima di essere utilizzate per la prima volta sulla fotocamera.
- Se non è possibile inserire la scheda di memoria, verificare se è correttamente orientata.

### Apertura dello sportellino **1**

- ▶ Spingerlo all'indietro e aprirlo verso destra

### Chiusura dello sportellino **1**

- ▶ Chiudere e spingere lo sportellino in avanti fino allo scatto in posizione

## SCHEDE CF

- ▶ Assicurarsi che la fotocamera sia spenta (vedi pag. 24)

### Inserimento 1

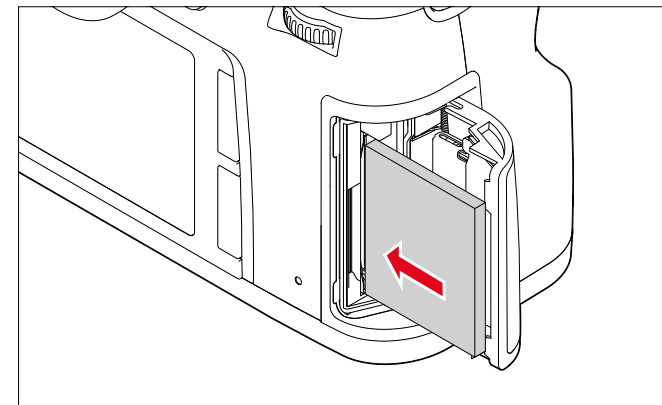

- ▶ Inserire la scheda di memoria nel vano fino alla battuta, tenendo i contatti rivolti verso la fotocamera e la parte anteriore rivolta verso il davanti della fotocamera
- ▶ Assicurarsi che il perno di espulsione **21a** sia completamente inserito

### Importante

Non sforzare eccessivamente. In caso contrario, i contatti nel vano della memory card potrebbero danneggiarsi.

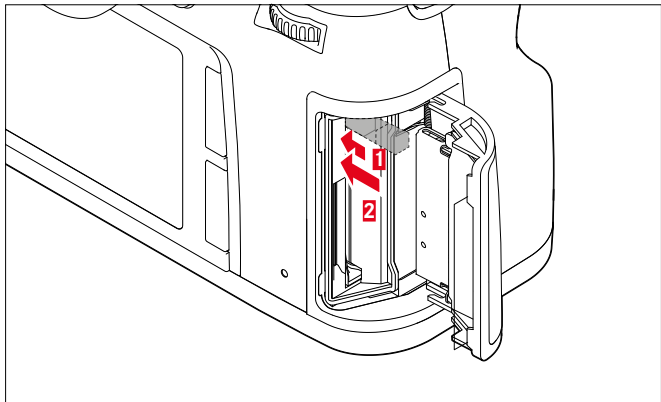

**Rimozione**

- ▶ Premere verso l'interno il perno di espulsione **21a**
  - L'interruttore a forma di cursore esce leggermente.
- ▶ Premere nuovamente il perno di espulsione
  - La scheda viene leggermente spinta fuori dal vano.
- ▶ Estrarre la scheda di memoria

**Importante**

Assicurarsi che lo sportellino sia chiuso correttamente prima di riutilizzare la fotocamera.

**SCHEDE SD, SDHC, SDXC**

- ▶ Assicurarsi che la fotocamera sia spenta (vedi pag. 24)

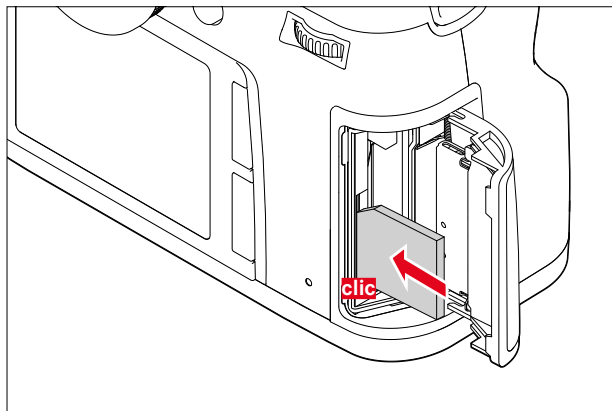
**Inserimento**

- ▶ Tenendola con i contatti rivolti all'indietro e il bordo smussato verso l'alto, spingere completamente la scheda di memoria vincendo la resistenza opposta dalla molla finché non scatta udibilmente in posizione

**Importante**

Non inserire schede di tipo SD, SDHC o SDXC nel vano per memory card di tipo CF, poiché potrebbe risultare impossibile estrarle di nuovo.

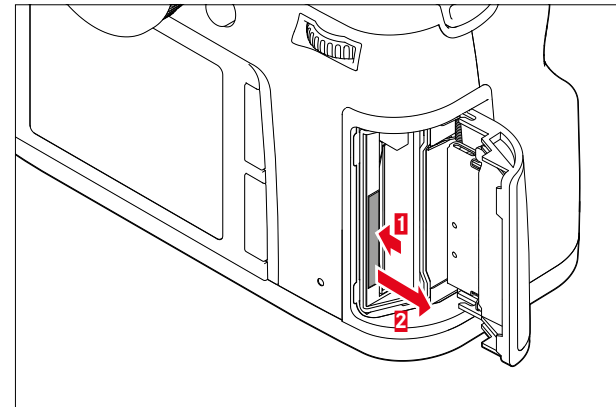
**Rimozione**

- ▶ Premere ulteriormente la scheda di memoria nel vano
- ▶ Estrarre la scheda di memoria

**Importante**

Assicurarsi che lo sportellino sia chiuso correttamente prima di riutilizzare la fotocamera.

## SOSTITUZIONE DEL VETRINO DI MESSA A FUOCO

La fotocamera Leica S3 permette di sostituire il vetrino di messa a fuoco. La dotazione standard della fotocamera comprende un vetrino smerigliato pieno.

Gli altri vetri sono in contenitori singoli comprensivi di pinzetta e pennellino.

### Sostituzione del vetrino

- ▶ Smontaggio dell'obiettivo

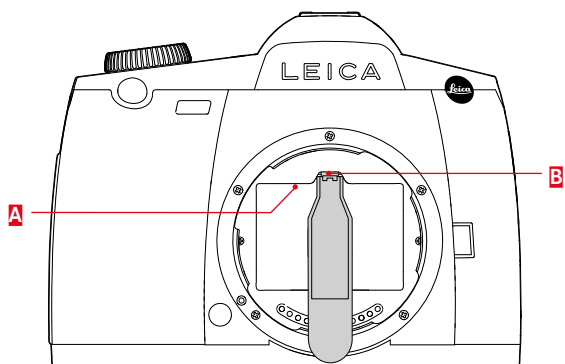

- ▶ Sbloccare il telaio del vetrino **A** premendo la linguetta **B** con la punta della pinzetta
  - A quel punto, il telaio scatta aprendosi verso il basso con il vetrino di messa a fuoco.

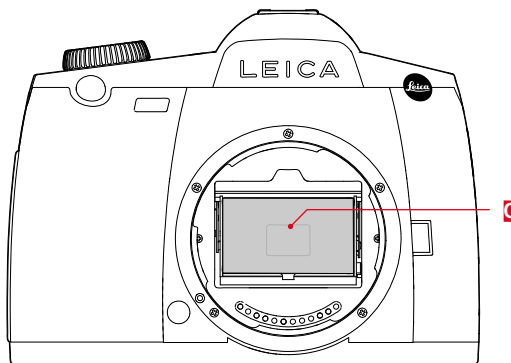

- ▶ Afferrare il vetrino di messa a fuoco **C** dal piccolo colletto con la pinzetta, quindi sollevarlo leggermente e sfilarlo
- ▶ Collocare temporaneamente il vetrino rimosso nello scomparto laterale del contenitore

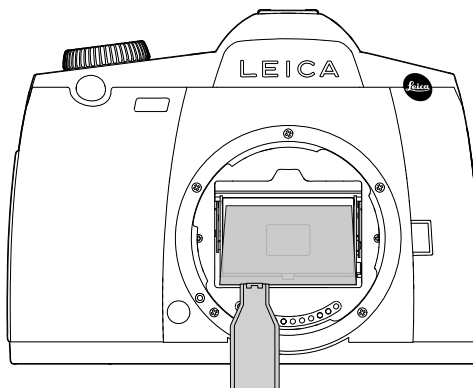

- ▶ Inserire il vetrino nuovo nel telaio afferrandolo dal colletto con la pinzetta
- ▶ Premere il telaio verso l'alto con la punta della pinzetta finché non scatta in posizione

### Importante

Per la sostituzione del vetrino, occorre procedere esattamente come descritto. Prestare la massima attenzione a non graffiare le superfici delicate del vetrino di messa a fuoco.

## OBIETTIVI COMPATIBILI

Sulla Leica S3 si può montare qualsiasi obiettivo e accessorio dotato di attacco a baionetta Leica S.

### OBIETTIVI LEICA S

Gli obiettivi Leica S si distinguono per alcune caratteristiche esterne:

- la ghiera di messa a fuoco, ad esempio, funziona diversamente, a seconda della modalità di messa a fuoco impostata.
- Nella modalità manuale (MF), la distanza viene regolata, come consueto, ruotando la ghiera che, in questo caso, è accoppiata meccanicamente al sistema ottico.
- Nella modalità autofocus (AFs/AFc), invece, la ghiera è inizialmente disaccoppiata affinché l'arresto dell'obiettivo sulla ghiera non impedisca la regolazione motorizzata. La modalità automatica, tuttavia, può essere "ignorata" in qualsiasi momento per regolare la messa a fuoco manualmente anche nella modalità AF. In questo caso, la ghiera viene accoppiata all'ottica tramite la rotazione.
- La scala delle distanze interna può essere letta attraverso una finestrella.
- Gli obiettivi sono sprovvisti di ghiera del diaframma. La regolazione del diaframma avviene con la rotella di regolazione sul corpo macchina.

### Avvertenze

- Alcuni obiettivi Leica S sono disponibili anche con un otturatore centrale incorporato.
- Leica Camera AG produce i propri articoli attenendosi ai massimi standard di qualità. Per garantire un funzionamento perfetto dei prodotti, occorrono complesse procedure di taratura e controllo durante il processo di produzione. A tale scopo, sia la fotocamera, sia gli obiettivi vengono collegati ripetutamente a strumenti di prova diversi. Queste importanti fasi di lavoro possono causare punti lievemente lucidi sugli attacchi circolari a baionetta in acciaio inossidabile. Questo effetto, comunque, non costituisce un vizio della qualità, bensì testimonia unicamente il controllo accurato della vostra Leica S3 e dei vostri obiettivi Leica S.
- Gli adattatori Leica, disponibili come accessorio e che permettono di utilizzare anche altri obiettivi a medio formato di altre marche, vengono montati e rimossi esattamente nello stesso modo. Per maggiori dettagli sugli adattatori, siete pregati di consultare le rispettive istruzioni per l'uso.

## MONTAGGIO/SMONTAGGIO DELL'OBIETTIVO

### Montaggio

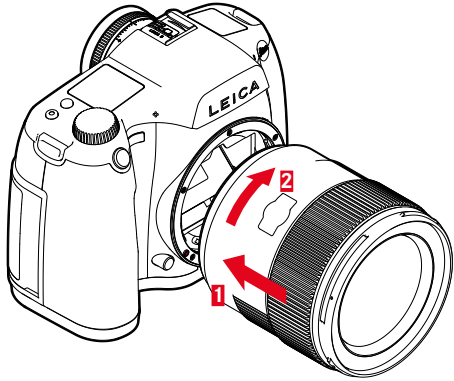

- ▶ Assicurarsi che la fotocamera sia spenta.
- ▶ Afferrare l'obiettivo stringendo l'anello fisso tra le dita.
- ▶ Portare il pulsante di riferimento dell'obiettivo in corrispondenza del pulsante di sblocco sul corpo della fotocamera.
- ▶ Appoggiare l'obiettivo in questa posizione sulla fotocamera tenendolo diritto.
- ▶ Ruotare l'obiettivo in senso orario finché non si avverte lo scatto in posizione.

### Smontaggio

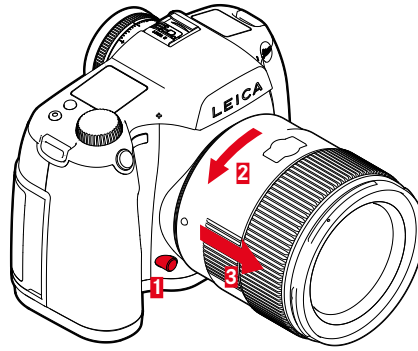

- ▶ Assicurarsi che la fotocamera sia spenta.
- ▶ Afferrare l'obiettivo stringendo l'anello fisso tra le dita.
- ▶ Tenere premuto il pulsante di sblocco sul corpo macchina.
- ▶ Ruotare l'obiettivo in senso antiorario fino a quando il suo pulsante di riferimento si trova in corrispondenza del pulsante di sblocco.
- ▶ Smontare l'obiettivo tenendolo diritto

## REGOLAZIONE DIOTTRICA

Per consentire anche ai portatori di occhiali di fotografare senza occhiali, il mirino può essere regolato in un range da +1 a -3 diottrie per adattarlo al proprio occhio (regolazione diottrica).

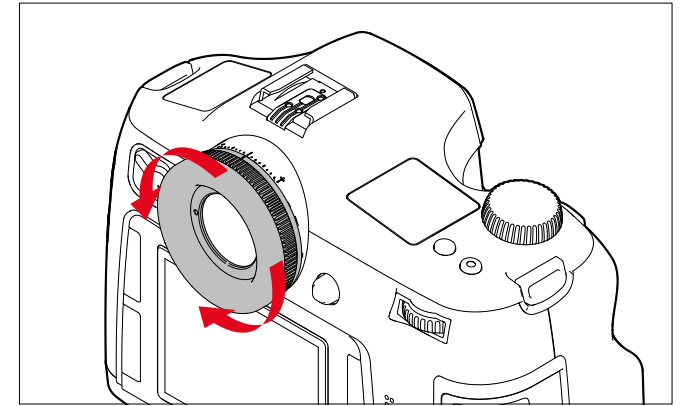

- ▶ Guardare nel mirino
- ▶ Ruotare la ghiera di regolazione diottrica finché l'immagine nel mirino sia gli indicatori visualizzati non saranno a fuoco

### Avvertenza

Se non si guarda attraverso il mirino, ad esempio durante le riprese con lo stativo, si consiglia di applicare il coprioculare. In questo modo non viene compromessa la misurazione dell'esposizione. Il coprioculare può essere conservato nella tracolla.

## UTILIZZO DELLA FOTOCAMERA

### ELEMENTI DI COMANDO

#### INTERRUTTORE GENERALE

La fotocamera viene accesa e spenta con l'interruttore generale.

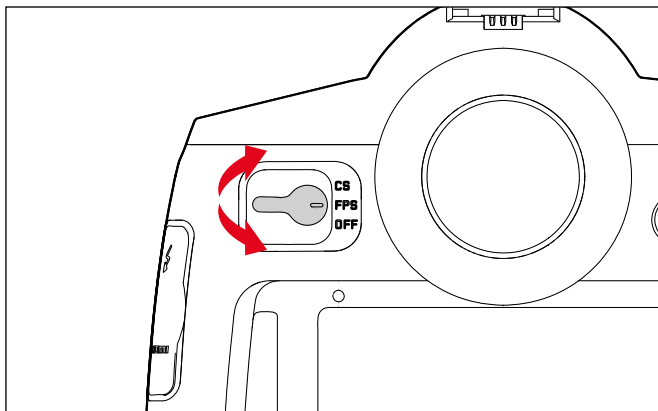

<b>OFF</b>	Fotocamera spenta	
<b>FPS</b> (focal-plane shutter)	Fotocamera accesa	<b>Otturatore lamellare nel corpo macchina</b> in funzione <ul style="list-style-type: none"> <li>- Il tempo di posa viene controllato dall'otturatore lamellare nella fotocamera. Sono disponibili tutti i tempi di posa.</li> </ul>
<b>CS</b> (central shutter)	Fotocamera accesa	<b>Otturatore centrale nell'obiettivo</b> (opportunamente equipaggiato) in uso <ul style="list-style-type: none"> <li>- Il tempo di posa viene controllato dall'otturatore centrale nell'obiettivo. Sono disponibili tempi di posa compresi tra 8-<math>\frac{1}{1000}</math> s.</li> </ul>

#### Avvertenze

- Anche quando è regolata su **CS**, la fotocamera funziona con l'otturatore lamellare se è montato un obiettivo senza otturatore centrale e/o sono stati selezionati tempi di posa più lunghi di 8 s o più corti di  $\frac{1}{1000}$  s.
- Dopo l'accensione, si accende il LED in basso a destra accanto al monitor fino al raggiungimento dello stand-by (2 s) e, nel mirino e nel display superiore, compaiono gli indicatori.
- Anche se l'interruttore generale non è posizionato su **OFF**, la fotocamera si spegne automaticamente se è stato impostato un tempo di spegnimento automatico con i comandi a menu (vedi pag. 30).
- Spegnendo la fotocamera, le funzioni in corso, ad esempio bracketing e la modalità autoscatto, vengono interrotte nonché disattivate anche nei rispettivi menu.

#### PULSANTE DI SCATTO

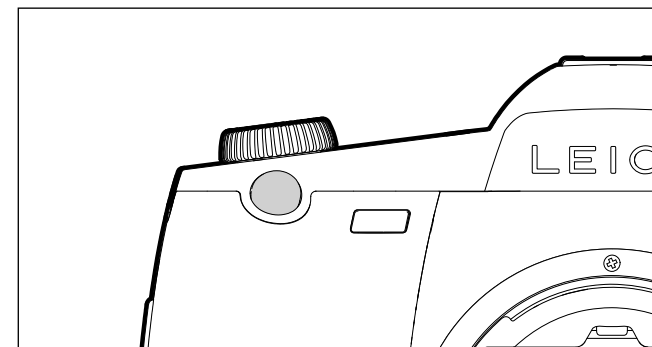

Il pulsante di scatto funziona in due stadi.

1. **Sfioramento** (=premendo fino al primo punto di resistenza)
  - Attiva l'elettronica della fotocamera e il display del mirino
  - Con il tempo di posa automatico viene memorizzato il valore dell'esposizione misurato, ossia il tempo di posa determinato dalla fotocamera
  - Riavvia un tempo di autoscatto eventualmente già iniziato
  - La fotocamera si riporta in modalità Ripresa:
    - se è impostata la modalità Riproduzione,
    - se sono attivati i comandi a menu,
    - se la fotocamera è in modalità Stand-by.
  - Salva la regolazione della messa a fuoco con **AFs**.
2. **Pressione completa**
  - Esegue lo scatto
    - Infine, i dati vengono trasferiti sulla scheda di memoria.
  - Avvia un tempo di autoscatto preimpostato

**Avvertenze**

- Per evitare di scattare immagini sfocate, premere il pulsante di scatto delicatamente, e non bruscamente, fino a sentire il leggero clic dell'otturatore.
- Il pulsante di scatto rimane bloccato
  - se la scheda di memoria inserita e la memoria tampone interna sono (momentaneamente) esaurite
  - se la batteria ha raggiunto il limite di prestazione (capacità, temperatura, età)
  - se la scheda di memoria è protetta da scrittura o danneggiata
  - se la numerazione delle immagini sulla scheda di memoria è esaurita
  - quando la fotocamera richiede l'immissione della lingua, della data e dell'ora, ad esempio alla prima messa in funzione o dopo un reset delle impostazioni
  - quando il sensore è surriscaldato
- Una volta rilasciato il pulsante di scatto, l'elettronica della fotocamera e il display del mirino rimangono accesi per il tempo impostato alla voce del menu principale **Spegnimento auto**.

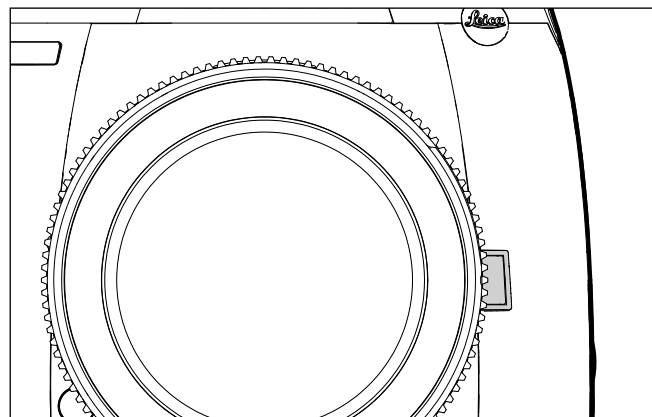
**PULSANTE DI ANTEPRIMA DI PROFONDITÀ DI CAMPO**

La funzione del pulsante di anteprima di profondità di campo è diversa a seconda della modalità utilizzata.

Modalità		Funzione
Modalità di ripresa	Utilizzo del mirino	Dissoluzione tenendo premuto oppure accesso rapido alla funzione impostata nel menu premendo
	Utilizzo del monitor (Live View)	Inserimento/disinserimento dell'esposizione simulata premendo (più volte)
Modalità Ripresa video		Accesso all'impostazione del livello di registrazione audio e del volume delle cuffie tenendo premuto, funzione indipendente dall'impostazione per la normale modalità di ripresa e non modificabile

## COMANDI A MENU

La maggior parte delle modalità operative e delle impostazioni della Leica S3 è controllata tramite menu. Per consentire una navigazione più rapida, le voci di menu sono suddivise in gruppi di funzioni.

### ELEMENTI DI COMANDO

Per l'utilizzo del menu si utilizzano i seguenti elementi.

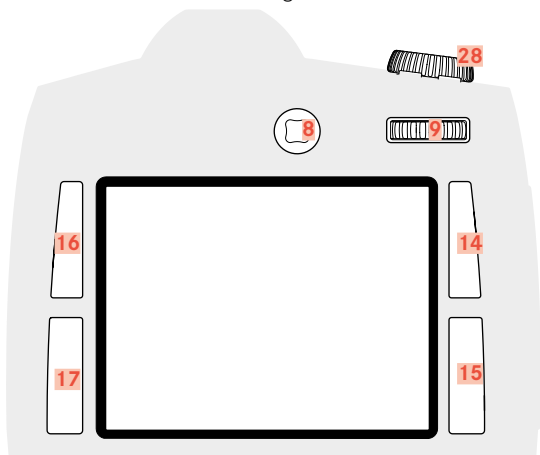

- 8 Joystick
- 9 Rotella di selezione
- 14 Pulsante riproduzione/comandi a menu/funzione (Pulsante **D**estra**A**lto)
- 15 Pulsante comandi a menu/funzione (Pulsante **D**estra**B**asso)
- 16 Pulsante comandi a menu/funzione (Pulsante **S**inistra**A**lto)
- 17 Pulsante comandi a menu/funzione (Pulsante **S**inistra**B**asso)
- 28 Ghiera di regolazione dei tempi di posa/rotella di regolazione

## STRUTTURA DELLE SCHERMATE DEI MENU

### GRUPPI DI FUNZIONI

Il menu della Leica S3 è suddiviso in tre gruppi di funzioni (elenco a pagina 64):

- Gruppo di funzioni **FOTOCAMERA**
- Gruppo di funzioni **IMMAGINE**
- Gruppo di funzioni **SETUP**

Nel rispettivo gruppo di funzioni compaiono diverse voci di menu con gli eventuali sottomenu o le varianti di impostazione.

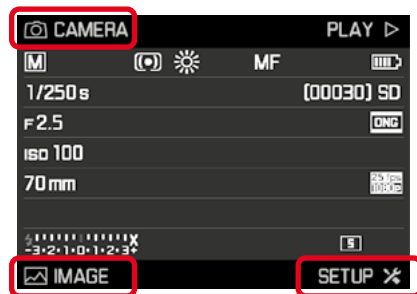

### Avvertenze

- Tutti e quattro i pulsanti funzionano come "softkey". Oltre ai comandi a menu, ad esempio nella modalità Live View e video o nella riproduzione di immagini sul monitor, sono disponibili anche altre funzioni. Queste vengono visualizzate da corrispondenti inserimenti sul monitor.
- **INFO**, accanto al pulsante in alto a destra, indica che è possibile richiamare la schermata dei dati delle immagini in qualsiasi momento anche dalla modalità di comandi a menu premendo brevemente questo pulsante.

## MENU PRINCIPALE

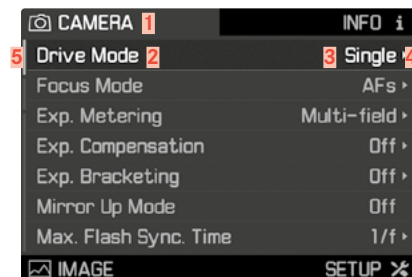

- 1 Gruppo di funzioni
- 2 Denominazione della voce di menu
- 3 Impostazione della voce di menu
- 4 Rimando a un sottomenu
- 5 Barra di scorrimento: posizione corrente nell'elenco dei menu

### SOTTOMENU

A destra nella riga, sono sempre indicati la variante di funzione attualmente selezionata o il valore attualmente impostato.

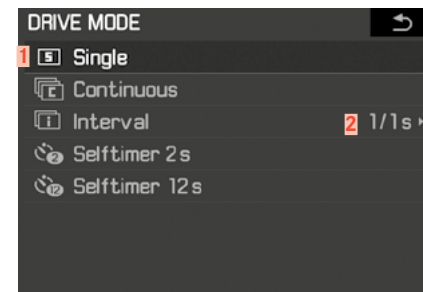

- 1 Voce di menu attuale
- 2 Voce di sottomenu
- 3 Rimando ad altri sottomenu

### Avvertenza

In alcuni casi è presente anche una scala per l'impostazione di valori o varianti di funzionamento selezionabili.

## VISUALIZZAZIONE DELLE SCHERMATE DEI MENU

### VISUALIZZAZIONE DEL GRUPPO DI FUNZIONI (ACCESSO AI COMANDI A MENU)

- Gruppo di funzioni **SETUP**
  - ▶ Premere il pulsante DB **15**
- Gruppo di funzioni **FOTOCAMERA**
  - ▶ Premere il pulsante SA **16**
- Gruppo di funzioni **IMMAGINE**
  - ▶ Premere il pulsante LU **17**





### Nella modalità Ripresa (mirino)

- ▶ Premere brevemente i pulsanti SA/SB/DB 2 volte ( $\leq 1$  s)
  - Alla prima pressione compare la schermata Info (schermata dei dati delle immagini). Alla seconda pressione compare il menu principale del gruppo di funzioni corrispondente.

### Nella modalità Ripresa (Live View)

- ▶ Premere il pulsante SA 2 volte

### Nella modalità Riproduzione

- ▶ Premere i pulsanti SA/SB/DB 1 volta
  - Compare la schermata Short Cut:
    - In alto a sinistra:  (menu)
    - In basso a sinistra:  (eliminazione)
    - In alto a destra:  (marcatura)
    - In basso a destra:  (schermata dei dati delle immagini)

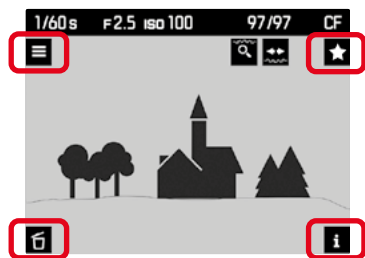

- ▶ Premere il pulsante SA 1 volta

### VISUALIZZAZIONE DEI SOTTOMENU

- ▶ premere la rotella di selezione/joystick

## NAVIGAZIONE NEI MENU

### NAVIGAZIONE ALL'INTERNO DEI MENU

Tutte le voci di menu possono essere impostate a scelta con la rotella di selezione oppure con il joystick.

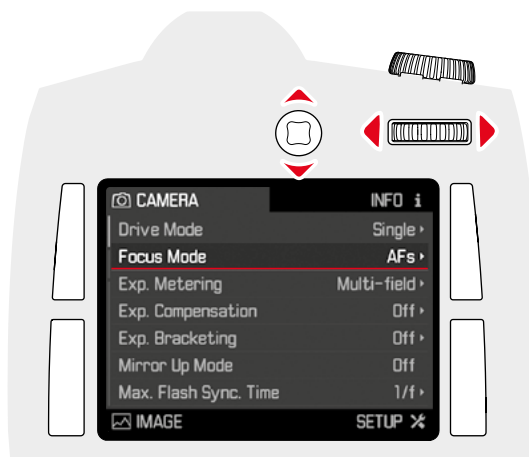

### Navigazione per riga

- ▶ Girare la rotella di selezione  
(a destra = verso il basso, a sinistra = verso l'alto)
- oppure
- ▶ spostare il joystick verso l'alto/verso il basso

### Avvertenze

Le voci di menu dei tre gruppi di funzioni sono configurate in un ciclo continuo. Tutte le voci di menu possono essere raggiunte in entrambe le direzioni.

### Navigazione all'interno di una riga o di una scala

- ▶ Ruotare la rotella di selezione
- oppure
- ▶ spostare il joystick verso sinistra/verso destra

## CONFERMA DELLA SELEZIONE

- ▶ premere la rotella di selezione/joystick
  - Il monitor visualizza nuovamente la voce di menu attiva. A destra, nella rispettiva riga del menu, è indicata la variante di funzionamento impostata.

### Avvertenza

Non occorre confermare la selezione di **On** o **Off**. La selezione viene salvata automaticamente.

## INDIETRO (CHIUSURA DEL SOTTOMENU)

Per tornare al menu senza applicare le modifiche eseguite fino a quel momento nei sottomenu:

- ▶ premere il pulsante DA 

## CHIUSURA DEL MENU

I menu e i sottomenu possono essere chiusi in qualsiasi momento applicando oppure non applicando le impostazioni effettuate.

### Vai alla modalità Ripresa

- ▶ Premere il pulsante di scatto/di ripresa video/Live View

### Vai alla modalità Riproduzione

- ▶ Premere il pulsante DA

## UTILIZZO DEL SOTTOMENU CON TASTIERINO

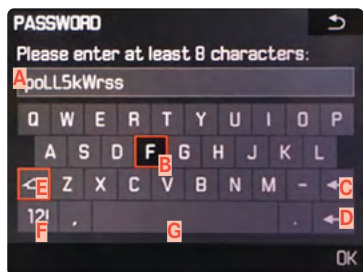

- A** Riga di immissione
- B** Tastiera
- C** Pulsante "Elimina" (cancella l'ultimo carattere inserito)
- D** Pulsante "Conferma" (sia per singoli valori che per impostazioni terminate)
- E** Tasto shift (commutazione tra maiuscole e minuscole)
- F** Modifica del tipo di carattere
- G** Spaziatura

### Per accedere ai caratteri desiderati:

- ▶ spostare il joystick verso l'alto/verso il basso oppure
- ▶ ruotare la rotella di selezione

### Per commutare tra maiuscole e minuscole:

- ▶ selezionare il tasto shift **E** con il joystick
- ▶ premere la rotella di selezione/joystick

### Per modificare il tipo di carattere (lettere/cifre):

- ▶ selezionare la funzione **F** con il joystick
- ▶ premere la rotella di selezione/joystick

### Per inserire il carattere selezionato:

- ▶ premere la rotella di selezione/joystick

### Per tornare al livello di menu precedente senza applicare le impostazioni:

- ▶ premere il pulsante DA (↶)

### Per memorizzare:

- ▶ premere il pulsante DB (OK)

## UTILIZZO DEL SOTTOMENU DEL TASTIERINO



### Per accedere alle cifre desiderate:

- ▶ ruotare la rotella di selezione oppure
- ▶ spostare il joystick nella direzione desiderata

### Per applicare una cifra:

- ▶ premere la rotella di selezione/joystick

### Per tornare al livello di menu precedente senza applicare le impostazioni:

- ▶ premere il pulsante DA (↶)

### Per memorizzare:

- ▶ premere il pulsante DB (OK)

## ACCESSO RAPIDO (SHORT CUT)

Per un utilizzo più rapido, si possono richiamare direttamente fino a 5 delle funzioni di menu più importanti o utilizzate con tutti i quattro pulsanti e, nella modalità di ripresa fotografica normale, anche con il pulsante di anteprima di profondità di campo.

Per farlo, basta stabilire per ciascun pulsante la funzione (di menu) che si desidera richiamare.

I pulsanti sono configurati dalla fabbrica per l'accesso rapido come segue:

Pulsante SA <b>16</b>	ISO
Pulsante SB <b>17</b>	Mod. esposimetrica
Pulsante DA <b>14</b>	Modalità di fuoco
Pulsante DB <b>15</b>	Compensazione Espos
<b>Pulsante di anteprima di profondità di campo <b>4</b></b> in <u>modalità ripresa</u>	Dissoluzione
in <u>modalità Live View</u>	Attivazione/disattivazione* dell'esposizione simulata
nella <u>modalità di riproduzione video</u>	Accesso all'impostazione del livello di registrazione audio e al volume delle cuffie*

\*non modificabile



## GESTIONE DELL'ACCESSO RAPIDO

- ▶ Selezionare **SETUP**
- ▶ Nel menu principale, selezionare **Personalizza i comandi**
- ▶ Nel sottomenu, selezionare **Scorciatoie**
  - Compare un altro sottomenu. Se l'impostazione è su **Predefinito**, tutti gli altri punti sono disattivati.

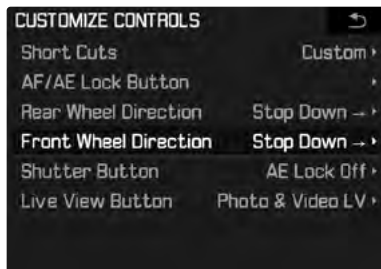

- ▶ Nel sottomenu, selezionare **Personalizzato**

- Per utilizzare l'impostazione di fabbrica delle funzioni dei pulsanti
  - ▶ selezionare **Predefinito**
- oppure
- per disattivare la funzione,
  - ▶ Selezionare **Off**
- Per assegnare un'altra voce di menu
  - ▶ selezionare il pulsante desiderato
    - Compare un elenco con le funzioni di menu disponibili.

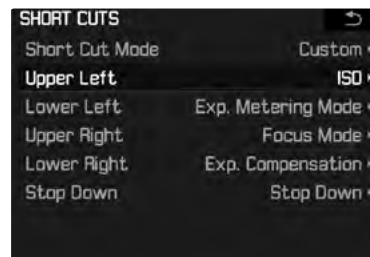

- ▶ Selezionare la funzione di menu desiderata
- oppure
- ▶ selezionare **Off** per non assegnare a questo alcun accesso rapido

## RICHIAMO DI UNA VOCE DI MENU CON L'ACCESSO RAPIDO

Le voci di menu assegnate al pulsante funzione come accesso rapido possono essere richiamate direttamente in qualsiasi momento, si possono effettuare anche altre impostazioni.

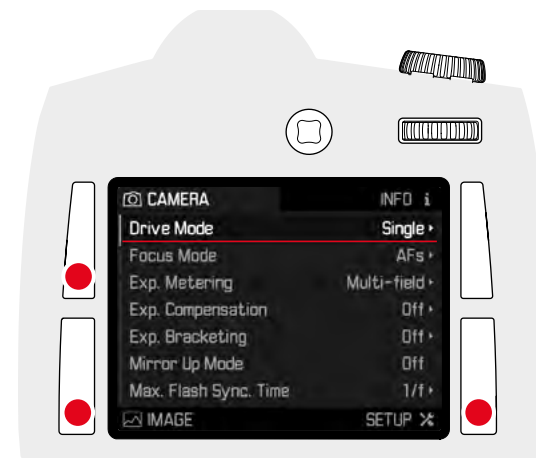

- ▶ Tenere premuto il pulsante funzione desiderato (≥ 1 s)

### Avvertenza

Nella modalità di ripresa Live View e nella modalità di ripresa video, il pulsante di anteprima di profondità di campo è configurato con altre funzioni. Pertanto, la funzione di accesso rapido eventualmente assegnata non è accessibile in questo modo.

## IMPOSTAZIONI DI BASE DELLA FOTOCAMERA

### LINGUA DEI MENU

Impostazione di fabbrica Inglese

Lingue alternative Tedesco, francese, italiano, spagnolo, portoghese, russo, giapponese, coreano, cinese tradizionale e semplificato

- ▶ Selezionare **SETUP**
- ▶ Nel menu principale, selezionare **Language**
- ▶ Selezionare la lingua desiderata
  - A parte alcune eccezioni (denominazione dei pulsanti, abbreviazioni), la lingua selezionata sarà applicata a tutte le voci.

### DATA/ORA

#### DATA

Per la sequenza di visualizzazione sono disponibili 3 varianti.

- ▶ Selezionare **SETUP**
- ▶ Nel menu principale, selezionare **Data e ora**
- ▶ Nel sottomenu, selezionare **Impostazione Data**
- ▶ Selezionare il formato desiderato per la visualizzazione della data (**Giorno/Mese/Anno**, **Mese/Giorno/Anno**, **Anno/Mese/Giorno**)
- ▶ Impostare la data

#### ORA

- ▶ Selezionare **SETUP**
- ▶ Nel menu principale, selezionare **Data e ora**
- ▶ Nel sottomenu, selezionare **Impostazione dell'ora**
- ▶ Selezionare il formato di visualizzazione desiderato (**12 Ore**, **24 Ore**)
- ▶ Impostare l'ora  
(Con il formato 12 ore, selezionare anche **am** o **pm**)

### ORA AUTOMATICA TRAMITE GPS

- ▶ Selezionare **SETUP**
- ▶ Nel menu principale, selezionare **GPS**
- ▶ Selezionare **On**
- ▶ Nel menu principale, selezionare **Data e ora**
- ▶ Nel sottomenu, selezionare **GPS ora automatica**
- ▶ Selezionare **On**

### FUSO ORARIO

- ▶ Selezionare **SETUP**
- ▶ Nel menu principale, selezionare **GPS**
- ▶ Selezionare **Off**
- ▶ Nel menu principale, selezionare **Data e ora**
- ▶ Nel sottomenu, selezionare **Fuso Orario**
- ▶ Selezionare il fuso/la località attuale desiderati
  - A sinistra nelle righe: differenza di orario rispetto al meridiano di Greenwich (Greenwich Mean Time)
  - A destra nelle righe: le principali città dei diversi fusi orari

### ORA LEGALE

- ▶ Selezionare **SETUP**
- ▶ Nel menu principale, selezionare **GPS**
- ▶ Selezionare **Off**
- ▶ Nel menu principale, selezionare **Data e ora**
- ▶ Nel sottomenu, selezionare **Ora Legale**
- ▶ Selezionare **On**

#### Avvertenze

- **GPS ora automatica** è disponibile solo se funzione GPS è **attivata**.  
**Fuso Orario** e **Ora legale** solo se la funzione GPS è **disattivata**.

### SPEGNIMENTO AUTOMATICO DELLA FOTOCAMERA (MODALITÀ STAND-BY)

Se questa funzione è attivata, la fotocamera si porta in modalità Stand-by per risparmiare energia e prolungare la durata della batteria.

- ▶ Selezionare **SETUP**
- ▶ Nel menu principale, selezionare **Spegnimento auto**
- ▶ Selezionare l'impostazione desiderata  
(**2 minuti**, **5 minuti**, **10 minuti**, **Off**)

#### Avvertenza

Anche se si trova in modalità Stand-by, la fotocamera può essere riattivata in qualsiasi momento premendo il pulsante di scatto o spegnendola e riaccendendola con l'interruttore generale.

## SEGNALI ACUSTICI

Leica S3 permette di scegliere se i messaggi o la modalità Autofocus debbano essere confermati da segnali acustici oppure se il funzionamento della fotocamera debba avvenire in modo silenzioso. A conferma si inserisce un bip che può essere attivato singolarmente nella modalità di autofocus a conferma dell'avvenuta impostazione e come avviso di messaggio.

Nelle impostazioni di fabbrica, i segnali acustici sono disattivati.

- ▶ Selezionare **SETUP**
- ▶ Nel menu principale, selezionare **Segnali acustici**
- ▶ Nel sottomenu, selezionare **Conferma AF/Avvertenze**
- ▶ Selezionare **On** o **Off**

### Avvertenze

- Con **Conferma AF**, si inserisce un segnale non appena la messa a fuoco, automatica o manuale, è impostata correttamente, cioè insieme all'accendersi del rispettivo indicatore nel mirino.
- Con **Avvertenze**, si inserisce un segnale insieme a tutti i messaggi e alle avvertenze sul monitor nonché al terminare dell'autoscatto.
- Anche selezionando **Off**, in due casi si inserisce comunque un segnale acustico di avvertimento:
  - quando lo sportellino del vano della memory card viene aperto durante la trasmissione dei dati
  - quando, al termine della pulizia del sensore, l'otturatore si richiude

## VOLUME

Si possono scegliere due livelli di volume.

- ▶ Selezionare **SETUP**
- ▶ Nel menu principale, selezionare **Segnali acustici**
- ▶ Nel sottomenu, selezionare **Volume**
- ▶ Selezionare il volume desiderato  
(**Basso**, **Alto**)

## IMPOSTAZIONI DEL MONITOR, DEL DISPLAY SUPERIORE E DEL MIRINO

La Leica S3 è munita di due display:

- un display a cristalli liquidi in bianco e nero
- un grande display a cristalli liquidi a colori da 3" protetto da un vetro di protezione duro e, quindi, altamente antigraffio.

Il display superiore visualizza anche le informazioni di base riguardanti lo stato della scheda di memoria e della batteria, nonché il controllo dell'esposizione. Il monitor riproduce l'intero campo immagine e i dati e le informazioni di volta in volta selezionati (vedi "Indicatori" a pag. 12).

### LUMINOSITÀ

La luminosità del monitor viene regolata automaticamente a seconda della luminosità esterna. Questa operazione viene eseguita dal sensore **20** sopra il monitor. La luminosità base, inoltre, può essere adattata alla situazione o alle esigenze personali del fotografo.

- ▶ Selezionare **SETUP**
- ▶ Nel menu principale, selezionare **Luminosità del Display**
- ▶ Selezionare l'impostazione automatica (**Auto**) o il livello di luminosità desiderato

## VISUALIZZAZIONE DELLE INFORMAZIONI

I dati delle immagini possono essere visualizzati come schermata di informazioni sul monitor.

(vedi pag. 12 per maggiori informazioni)

### Nella modalità Ripresa (mirino)

- ▶ Premere i pulsanti SA/SB/DB **1 volta**



### Nella modalità Ripresa (Live View)

- ▶ Premere il pulsante DB

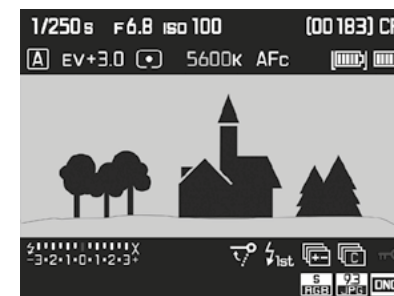

Nella modalità Live View si possono visualizzare le informazioni in modi diversi. (vedi pag. 12)

Per cambiare il formato di visualizzazione

- ▶ Premere il pulsante DB finché non viene visualizzato il formato desiderato

### Nella modalità Riproduzione

- ▶ Premere il pulsante DA

## IMPOSTAZIONI DI BASE PER LO SCATTO

### FOTO

#### FORMATO FILE

Sono disponibili il formato JPG e il formato dati non elaborati DNG (Digital Negative). Entrambi i formati possono essere utilizzati sia singolarmente che insieme.

- ▶ Selezionare **IMMAGINE**
- ▶ Nel menu principale, selezionare **Formato file foto**
- ▶ Selezionare il formato desiderato  
(**DNG**, **DNG + JPG**, **JPG**)

#### Avvertenze

- Per memorizzare i dati non elaborati delle riprese, viene utilizzato il formato standard DNG (Digital Negative).
- Memorizzando contemporaneamente i dati immagine nei formati DNG e JPG, sarà utilizzata la risoluzione impostata per il formato JPG (vedi paragrafo successivo), ossia i due file possono presentare risoluzioni completamente diverse.
- Il numero di immagini rimanenti visualizzato sul monitor non cambia necessariamente dopo ogni scatto. Ciò dipende dal soggetto inquadrato: strutture molto fini comportano l'utilizzo di una quantità di dati maggiore rispetto alle superfici omogenee.

#### SPAZIO COLORE JPG

La Leica S3 permette l'impostazione dei tre spazi colore **sRGB**, **AdobeRGB** oppure **ECI RGB 2.0**.

- ▶ Selezionare **IMMAGINE**
- ▶ Nel menu principale, selezionare **Impostazioni foto**
- ▶ Nel sottomenu, selezionare **Spazio Colore JPG**
- ▶ Selezionare lo spazio colore desiderato

#### RISOLUZIONE JPG

Se si seleziona il formato JPG, si possono acquisire immagini con 3 diverse risoluzioni (numero di pixel). Sono disponibili 64 MP, 24 MP e 4 MP (MP = megapixel). In questo modo è possibile scegliere il formato più adatto all'impiego previsto e sfruttare in modo ottimale la capacità della scheda di memoria.

- ▶ Selezionare **IMMAGINE**
- ▶ Nel menu principale, selezionare **Risoluzione JPG**
- ▶ Selezionare la risoluzione desiderata  
(**64MP**, **24MP**, **4MP**)

#### Avvertenza

Il formato DNG funziona sempre con la massima risoluzione (64 MP) indipendentemente dall'impostazione JPG.

#### PROPRIETÀ DELL'IMMAGINE

Uno dei numerosi vantaggi della fotografia digitale è la grande facilità con cui si possono modificare le proprietà essenziali delle immagini. Contrasto, nitidezza e saturazione del colore possono essere impostate già prima dello scatto.

#### Avvertenza

Le funzioni e le impostazioni descritte in questo paragrafo riguardano esclusivamente le immagini con il formato **JPG**.

#### CONTRASTO

Il contrasto, ossia la differenza tra parti chiare e scure, determina se l'opacità o la brillantezza dell'immagine. Di conseguenza, il contrasto può essere influenzato incrementando o riducendo questa differenza, ossia con una riproduzione più chiara di parti chiare e una riproduzione più scura di parti scure.

#### NITIDEZZA

L'impressione di messa a fuoco di un'immagine dipende fortemente dalla nitidezza dei bordi, ossia da quanto è ridotta la transizione tra chiari e scuri sui bordi dell'immagine. Ingrandendo o riducendo tali aree, è possibile modificare anche l'impressione di messa a fuoco.

## SATURAZIONE DEL COLORE

Nelle immagini a colori, la saturazione determina se i colori appaiono più «pallidi» e in stile pastello oppure più «vividi» e variopinti. Mentre le condizioni di luce e atmosferiche (foschia/tempo sereno) sono condizioni fisse per lo scatto, la riproduzione può essere modificata.

- ▶ Selezionare **IMMAGINE**
- ▶ Nel menu principale, selezionare **Impostazioni foto**
- ▶ Nel sottomenu, selezionare **Contrasto JPG/Nitidezza JPG/Saturazione JPG**
- ▶ Selezionare il livello desiderato  
(**Basso**, **Predefinito**, **Alto**)

## FOTO IN BIANCO E NERO

Se è stato scelto (anche) il formato JPG per le immagini, si può scegliere se acquisire la foto a colori o in bianco e nero.

- ▶ Selezionare **IMMAGINE**
- ▶ Nel menu principale, selezionare **Impostazioni foto**
- ▶ Selezionare **Monocromatico JPG**

## GESTIONE DELLE SCHEDE DI MEMORIA

Se si utilizzano due schede di memoria, con la Leica S3 è possibile scegliere se i dati delle immagini debbano essere salvati prima su una fino all'esaurimento della memoria e poi sull'altra, oppure sempre contemporaneamente su entrambe le schede.

### Per salvare i dati dapprima sulla scheda SD/SDHC/SDXC e, una volta esaurita la capacità, sulla scheda CF:

- ▶ selezionare **SETUP**
- ▶ nel menu principale, selezionare **Salva i dati (CF+SD)**
- ▶ selezionare **Off**

### Avvertenza

Non appena la fotocamera è collegata al computer, salverà i dati delle immagini solo nella cartella impostata sul computer.

### Per salvare i dati delle immagini contemporaneamente su entrambe le schede:

- ▶ Selezionare **SETUP**
- ▶ Nel menu principale, selezionare **Salva i dati (CF+SD)**
- ▶ Selezionare **On**

### Avvertenze

- Se è inserita una sola scheda (indipendentemente dal tipo), i dati delle immagini saranno salvati su di essa.
- Non appena la fotocamera è collegata al computer, salverà i dati delle immagini su una scheda di memoria e anche nella cartella impostata sul computer.

## MODALITÀ RIPRESA (FOTO)

### MODALITÀ LIVE VIEW

La modalità Live View di questa fotocamera consente di osservare il soggetto sul monitor al momento dello scatto esattamente nel modo in cui viene rappresentato dall'obiettivo montato.

#### Attivazione/disattivazione della modalità Live View

- ▶ Premere il pulsante LV **29**

#### Adattamento del pulsante LV

- ▶ Selezionare **SETUP**
- ▶ Selezionare **Personalizza i comandi**
- ▶ Nel sottomenu, selezionare **Comando Live View**
- ▶ Selezionare la funzione desiderata  
(**Solo Foto**, **Solo Video**, **Foto & Video**)

Premendo il pulsante, vengono visualizzate in successione tutte le seguenti funzioni (a ciclo continuo):

- con **Solo Foto**: attivazione e disattivazione della modalità Live View per le foto
- con **Solo Video**: attivazione e disattivazione della modalità video (senza avvio della ripresa)
- con **Foto & Video**: modalità fotografica Live View/modalità video/modalità di ripresa normale in successione

#### Avvertenze

- La modalità Live View si basa sull'immagine rilevata dal sensore. A tal fine, la fotocamera deve controllare l'otturatore. Questo movimento è udibile e può determinare un lieve ritardo nello scatto.
- Soprattutto in caso di uso prolungato della modalità Live View, la fotocamera tende a surriscaldarsi. Allo stesso tempo aumenta il consumo di energia.
- La corrente alternata causa in molte sorgenti luminose variazioni di luminosità non visibili all'occhio umano. A causa della sensibilità e della frequenza di lettura dei sensori ottici, ciò può provocare un tremolio dell'immagine nella schermata del monitor in modalità Live View. La qualità delle immagini non risulta pregiudicata. Questo effetto può essere evitato scegliendo un tempo di posa più lungo.

## REGOLAZIONE DELLA DISTANZA (MESSA A FUOCO)

### METODI DI MISURAZIONE DELLA DISTANZA

La Leica S3 vi permette di scegliere tra la regolazione della messa a fuoco manuale o automatica con tutti gli obiettivi S. Il sistema di autofocus rileva la distanza dalle aree del soggetto al centro dell'immagine. L'area è contrassegnata da una croce sul vetrino di messa a fuoco oppure, nella modalità Live View, anche sul monitor.

Indipendentemente dalla modalità impostata, la schermata visualizzata nel mirino fornisce le informazioni necessarie per la rispettiva impostazione (per maggiori dettagli, vedi pag. 12)

#### Avvertenza

Il sistema di misurazione funziona in modo passivo sulla base dei contrasti, ossia sulle differenze tra chiaro e scuro nella parte del soggetto inquadrata. In questo modo, esso dipende dal fatto che il soggetto abbia o meno una certa luminosità e un determinato contrasto.

## MESSA A FUOCO AUTOMATICA (AUTOFOCUS)

Sono disponibili due modalità di autofocus. Per entrambe, la regolazione viene avviata premendo leggermente il pulsante di scatto.

- ▶ Selezionare **FOTOCAMERA**
- ▶ Nel menu principale, selezionare **Modalità di fuoco**
- ▶ Scegliere l'opzione desiderata  
(**AFs**, **AFc**)

#### AFs (single)

Modalità adatta a soggetti privi o con movimenti molto lievi. La regolazione della messa a fuoco viene effettuata una sola volta e resta memorizzata finché il pulsante di scatto verrà tenuto premuto sul punto di resistenza. Questo vale anche quando il campo di misura AF è puntato su un altro oggetto.

#### Avvertenza

L'impostazione AF può essere salvata sia con il pulsante di scatto, sia con il joystick.

#### AFc (continuous)

Modalità adatta ai soggetti in movimento. La regolazione della messa a fuoco viene continuamente adattata al soggetto nel campo di misura AF finché il pulsante di scatto verrà tenuto premuto sul primo punto di resistenza.

- ▶ Nel menu principale, selezionare **Messa a fuoco**
- ▶ Nel sottomenu, selezionare **Modalità di messa a fuoco**
- ▶ Selezionare l'impostazione desiderata

#### Avvertenze

- Nella modalità di autofocus è possibile intervenire manualmente ruotando la ghiera di messa a fuoco.
- Nella modalità Live View, il colore del crocino di messa a fuoco sul monitor cambia colore da rosso a verde non appena la messa a fuoco è corretta.
- Nella modalità Live View, l'opzione **AFc** non è disponibile.

## MESSA A FUOCO MANUALE

Ruotare la ghiera di messa a fuoco dell'obiettivo in modo che il soggetto, o l'area più importante del soggetto, sia a fuoco sul vetrino di messa a fuoco del mirino oppure, nella modalità Live View, sul monitor.

- ▶ Selezionare **FOTOCAMERA**
- ▶ Nel menu principale, selezionare **Modalità di fuoco**
- ▶ Selezionare **MF**

L'impostazione selezionata e i limiti del rispettivo range di profondità di campo possono essere visualizzati sul display superiore.

L'unità di misura dell'indicazione può essere impostata oppure si può disattivare la visualizzazione.

- ▶ Selezionare **SETUP**
- ▶ Nel menu principale, selezionare **Assistenti acq.**
- ▶ Nel sottomenu, selezionare **Distanza (m/ft)**
- ▶ Selezionare l'unità di misura desiderata - **m** (metri) o **ft** (piedi/pollici) oppure disattivare l'indicazione - **Off**.
  - Se la funzione è attiva, premendo il pulsante di scatto fino al punto di resistenza compariranno i dati relativi alla distanza impostata (**FOCUS**) nonché per il limite anteriore (**FRONT**) e quello posteriore (**BACK**) del range di profondità di campo.

### Avvertenze

- La modalità di autofocus può essere attivata in qualsiasi momento con il joystick anche per la messa a fuoco manuale.
- La Leica S3 è dotata di serie di un vetrino smerigliato standard che permette di mettere a fuoco con affidabilità le aree del soggetto nell'intera immagine. La fotocamera è adatta alla maggior parte delle applicazioni e dei soggetti. Un vantaggio particolare è che funziona con lunghezze focali lunghe e nel range macro. Come accessorio sono disponibili anche altri vetrini di messa a fuoco regolabili in modo ottimale a seconda dell'applicazione e facili da sostituire.

## FUNZIONI AUSILIARIE PER LA MESSA A FUOCO MANUALE NELLA MODALITÀ LIVE VIEW

Per agevolare la regolazione e aumentarne la precisione, sono disponibili due funzioni ausiliarie:

- Ingrandimento di un'inquadratura (inizialmente) centrale dell'immagine rappresentata nella schermata del monitor (Ingrandimento)
- Evidenziazione di aree del soggetto a fuoco nella schermata del monitor (focus peaking)

Le due varianti possono essere utilizzate contemporaneamente.

Entrambe le funzioni ausiliarie sono già attivate nelle impostazioni di fabbrica. Tuttavia, è possibile attivare solo la funzione di ingrandimento o solo il focus peaking oppure disattivare entrambe.

### INGRANDIMENTO

L'ingrandimento di un'inquadratura al centro: quanto più grandi sono i dettagli del soggetto, tanto più facile sarà valutarne la nitidezza.

Per selezionare inquadrature con ingrandimenti diversi:

- ▶ Premere ripetutamente il pulsante SB
  - La visualizzazione passa in successione
    - Ingrandimento 50%
    - Ingrandimento 100%
    - ritorno alle dimensioni normali
  - Nella visualizzazione ingrandita non vengono indicati pulsanti; in basso a sinistra compare una cornice con un rettangolo interno che indica la posizione dell'inquadratura nell'immagine.

Spostamento dell'inquadratura:

- ▶ spostare il joystick nella direzione desiderata

### Avvertenze

- Nella visualizzazione ingrandita, le griglie non sono disponibili.
- Dopo avere spento e riacceso la fotocamera, comparirà la visualizzazione selezionata per ultima. Dopo avere disattivato e riattivato la modalità Live View, saranno attive le visualizzazioni selezionate per ultime, ma non la visualizzazione ingrandita.

Nella modalità Live View si può richiamare un'inquadratura ingrandita per facilitare la regolazione. Se la funzione è inserita, dopo ogni rotazione della ghiera di messa a fuoco viene visualizzata brevemente un'inquadratura, inizialmente al centro, ingrandita al 100%. L'inquadratura può essere posizionata diversamente con il joystick.

- ▶ Selezionare **SETUP**
- ▶ Nel menu principale, selezionare **Assistenti acq.**
- ▶ Nel sottomenu, selezionare **MF assistita**
- ▶ Selezionare **On**

## FOCUS PEAKING

Con questa funzione ausiliaria, i bordi delle aree del soggetto messe a fuoco vengono evidenziati da un colore. Il colore può essere impostato a propria scelta.

- ▶ Selezionare **SETUP**
- ▶ Nel menu principale, selezionare **Assistenti acq.**
- ▶ Nel sottomenu, selezionare **Focus Peaking**
- ▶ Selezionare il colore desiderato
  - Tutte le aree del soggetto riprodotte nitidamente con la messa a fuoco impostata vengono evidenziate da contorni nel colore selezionato.

### Utilizzo

- ▶ Scelta di un'inquadratura
- ▶ Ruotare la ghiera di messa a fuoco in modo da evidenziare le aree del soggetto desiderate
  - Tutte le aree del soggetto riprodotte nitidamente con la messa a fuoco impostata vengono evidenziate da contorni nel colore selezionato.

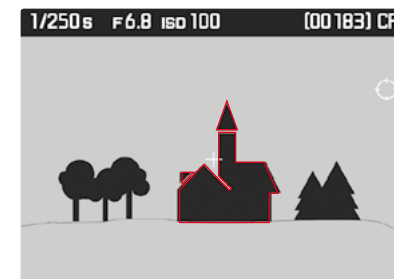

### Avvertenza

L'identificazione delle aree del soggetto messe a fuoco si basa sul contrasto del soggetto, ossia sulle differenze tra aree chiare e aree scure. Ciò comporta che, sebbene non siano a fuoco, potrebbero essere evidenziate erroneamente anche aree del soggetto fortemente contrastate.

## SENSIBILITÀ ISO

L'impostazione ISO è compresa in un intervallo di ISO 100 – 50000, consentendo così una regolazione precisa per ogni diversa situazione. Oltre alle impostazioni fisse, la fotocamera presenta anche la funzione **ISO Auto**<sup>1</sup>, con la quale adatta automaticamente la sensibilità alla luminosità esterna o ai valori dei tempi di posa/apertura del diaframma preimpostati. Insieme al tempo di posa automatico, estende il campo del controllo automatico dell'esposizione. L'impostazione manuale dell'esposizione permette di scegliere più liberamente la combinazione di tempo di posa/diaframma desiderata. Nell'ambito della regolazione automatica è possibile stabilire priorità, ad esempio, per motivi di composizione fotografica.

### Avvertenze

- Soprattutto con valori ISO elevati e una successiva elaborazione dell'immagine, in particolare in aree del soggetto piuttosto grandi e con luminosità uniforme, possono comparire rumore, strisce verticali e orizzontali.
- Con gli scatti in sequenza occorre ricordare che una maggiore sensibilità potrebbe rallentare i frame rate.

### Impostazione manuale della sensibilità

- ▶ Selezionare **IMMAGINE**
- ▶ Nel menu principale, selezionare **ISO**
- ▶ Selezionare il valore desiderato

### Impostazione automatica e funzionamento illimitato della sensibilità

- ▶ Selezionare **IMMAGINE**
- ▶ Nel menu principale, selezionare **ISO**
- ▶ Nel sottomenu, selezionare **ISO Auto**

### Per limitare l'intervallo della regolazione automatica

- ▶ Selezionare **SETUP**
- ▶ Nel menu principale, selezionare **Impost. auto ISO**
- ▶ Nel sottomenu, selezionare **Auto ISO Foto**
- ▶ Nel sottomenu successivo, selezionare **Massimo Auto ISO** o **Tempo max. esp.**
  - Con **Massimo Auto ISO** compare un elenco di valori impostabili, mentre con **Tempo max. esp.** comparirà un altro sottomenu con diverse alternative.

Nel sottomenu **Massimo Auto ISO**, selezionare il range con la massima sensibilità impostata entro cui deve inserirsi la regolazione automatica. Nel sottomenu **Tempo max. esp.** è possibile optare per la selezione automatica dei tempi di posa a prova di sfocatura tra tre impostazioni basate sulla lunghezza focale (**1/f**, **1/2f**, **1/4f**) oppure per la selezione manuale del tempo di posa più lungo. Nel caso delle impostazioni basate sulla lunghezza focale, la fotocamera passa a una sensibilità superiore solo quando il tempo di posa scenderebbe al di sotto del limite a causa della minore luminosità, ad esempio, utilizzando un obiettivo da 70 mm, con tempi più lunghi di 1/60 s con **1/f** o di 1/125 s con **1/2f** o di 1/250 s con **1/4f**.

### Avvertenza

L'impostazione di fabbrica **1/f** genera i tempi di posa più lunghi in base alla formula empirica applicata a questo formato, per ottenere riprese a mano non mosse, ad esempio 1/60 s con Summarit-S 1:2.5/70 ASPH. I tempi di posa corrispondenti con **1/2f** e **1/4f** sarebbero, nell'esempio, 1/125 s e 1/250 s.

## BILANCIAMENTO DEL BIANCO

Nella fotografia digitale, il bilanciamento del bianco assicura una riproduzione neutra dei colori in presenza di qualsiasi tipo di luce. A tale scopo, la fotocamera dovrà essere precedentemente tarata sul colore della luce che deve essere riprodotto come bianco.

Si può procedere in quattro modi:

- controllo automatico
- impostazioni predefinite fisse
- regolazione manuale mediante misurazione
- impostazione diretta della temperatura del colore

### CONTROLLO AUTOMATICO/IMPOSTAZIONI FISSE

- **Auto**: per il controllo automatico, che nella maggior parte della situazioni restituisce risultati neutri
- otto impostazioni predefinite fisse per le sorgenti luminose più frequenti:
  - **Sole**: per foto all'aperto con il sole
  - **Nuvoloso**: per foto all'aperto con cielo nuvoloso
  - **Ombra**: per foto all'aperto con soggetto principale in ombra
  - **Tungsteno**: per foto in interno con luce (prevalentemente) da lampade a incandescenza
  - **HMI**: per foto in interno con luce (prevalentemente) da lampade alogene a vapore metallico
  - **Caldo fluor.**: per foto con luce (prevalentemente) da lampade fluorescenti tubolari a luce calda
  - **Fluoresc. freddo**: per foto con luce (prevalentemente) da lampade fluorescenti tubolari a luce fredda
  - **Flash**: per foto con illuminazione (prevalentemente) da flash elettronici

### Avvertenza

Se si utilizzano flash di sistema Leica o flash elettronici dotati delle premesse tecniche di un System Camera Adaption (SCA) del sistema 3002 e dell'adattatore SCA-3502 (dalla versione 5), per una corretta riproduzione del colore il bilanciamento del bianco può essere impostato su **Automatico**.

Se, invece, si utilizzano altri flash non specifici per Leica S3, si consiglia di utilizzare l'impostazione **Flash**.

- ▶ Selezionare **IMMAGINE**
- ▶ Nel menu principale, selezionare **Bilanciamento bianco**
- ▶ Selezionare l'impostazione desiderata

<sup>1</sup> Se si utilizza un flash, la funzione non è disponibile.









## IMPOSTAZIONE DIRETTA DELLA TEMPERATURA DEL COLORE

Si possono impostare direttamente valori compresi tra 2000 e 13100 K (gradi Kelvin). La gamma disponibile, quindi, risulta molto ampia e, coprendo praticamente pressoché tutte le temperature di colore possibili, consente di adattare la riproduzione del colore con estrema precisione al colore della luce presente e alle proprie esigenze personali.

- ▶ Selezionare **IMMAGINE**
- ▶ Nel menu principale, selezionare **Bilanciamento bianco**
- ▶ Nel sottomenu, selezionare **Temp. colore**
- ▶ Selezionare il valore desiderato

## REGOLAZIONE MANUALE MEDIANTE MISURAZIONE

Grigio medio

- ▶ Selezionare **IMMAGINE**
- ▶ Nel menu principale, selezionare **Bilanciamento bianco**
- ▶ Variante di cartoncino grigio medio desiderato  selezionare **Grigio medio** /  **Grigio medio Live View**
  - Sul monitor apparirà il messaggio: **Scatta una foto per regolare il bilanciamento del bianco.**
- ▶ Scattare la foto
  - Assicurarsi che nel campo immagine sia presente una superficie (di riferimento) bianca o grigio neutro.
  - Sul monitor appare:
    - l'immagine sulla base del bilanciamento automatico del bianco,
    - un reticolo al centro
    - Indicazione su come proseguire l'operazione  e 
- ▶ Premendo il joystick si sposta il reticolo sul dettaglio del soggetto che dovrà fungere da base per regolazione del bilanciamento del bianco.
- ▶ Premere il pulsante SA (indicatore ) o il joystick
  - La riproduzione del colore dell'immagine viene adattata. A indicare come proseguire l'operazione, compare anche .

Per applicare la nuova impostazione del bilanciamento del bianco

- ▶ Premere il pulsante SB (indicatore )
  - Sul monitor apparirà il messaggio **Il bilanciamento del bianco è settato.**

Per ripetere l'intera procedura

- ▶ Premere il pulsante DA (indicatore )

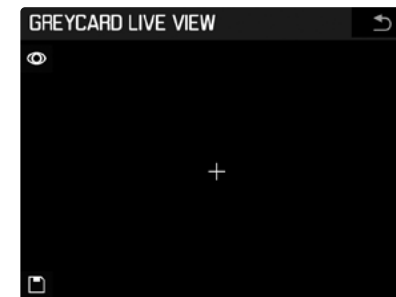

- 1 Misurazione del bilanciamento del bianco
- 2 Salvataggio della misurazione del bilanciamento del bianco (attivo solo a misurazione terminata)
- 3 Ritorno alla normale modalità fotografica (senza salvataggio di un valore misurato eventualmente calcolato)
- 4 Indicatore del campo di misura

### Avvertenze

- Contemporaneamente al bilanciamento del bianco salvato, viene sempre salvata anche l'immagine corrispondente.
- Il valore determinato con la procedura sopra descritta resta memorizzato (ossia verrà utilizzato per tutti gli scatti seguenti) finché non si effettua una nuova misurazione o si seleziona una delle altre impostazioni per il bilanciamento del bianco.

## ESPOSIZIONE

### METODI DI MISURAZIONE DELL'ESPOSIZIONE

Si possono selezionare i metodi di misurazione spot, misurazione con prevalenza al centro e misurazione multi-zona. In caso di superamento del campo di misura per difetto/eccesso, sul monitor lampeggia il trattino sinistro dell'esposimetro.

- ▶ Selezionare **FOTOCAMERA**
- ▶ Nel menu principale, selezionare **Mod. esposimetrica**
- ▶ Selezionare il metodo di misurazione desiderato (**Spot**, **Ponderata centro**, **Multi-zonale**)
  - Il metodo di misurazione impostato viene visualizzato nell'intestazione della schermata del monitor.

### MISURAZIONE SPOT -

Per la misurazione spot viene misurato e valutato solo il centro dell'immagine. L'area viene indicata dal cerchio<sup>1</sup> al centro del vetro smerigliato. Nella modalità Live View, la misurazione spot è collegata alla misurazione autofocus, ossia spostando il punto di misurazione AF si sposterà anche il campo di misura spot.

### MISURAZIONE CON PREVALENZA AL CENTRO -

Questo metodo considera l'intera immagine. Le aree del soggetto ubicate al centro sono nettamente più determinanti per il calcolo del valore di esposizione rispetto alle aree marginali.

### MISURAZIONE MULTI-ZONA -

Questo metodo di misurazione si basa sull'acquisizione di vari valori misurati. Questi ultimi vengono calcolati in un algoritmo in base alla situazione e determinano un valore di esposizione armonizzato per una riproduzione adeguata del soggetto principale.

### SPOSTAMENTO DEL CAMPO DI MISURA AF/SPOT NELLA MODALITÀ LIVE VIEW

Nella modalità Live View è possibile spostare il campo di misura in un punto qualsiasi dell'immagine utilizzando il joystick.

Nelle due visualizzazioni ingrandite, l'inquadratura viene spostata inizialmente insieme al campo di misura rimanente al centro. Solo quando l'inquadratura raggiunge il rispettivo margine dell'immagine, si potrà spostare ulteriormente il campo di misura verso il margine dell'inquadratura.

#### Avvertenze

Quando si utilizza il metodo di misurazione dell'esposizione spot nella modalità Live View, il rispettivo campo di misura è connesso a quello dell'autofocus, ossia lo spostamento riguarderà entrambi i campi di misura.

### SUPERAMENTO PER ECCESSO/PER DIFETTO DEL CAMPO DI MISURA

Se il campo di misura della fotocamera viene superato per difetto, non è possibile misurare con esattezza l'esposizione. I valori misurati eventualmente ancora visualizzati nel mirino potrebbero portare a risultati di esposizione errati.

In caso di superamento per difetto del campo di misura, quindi, nel mirino compare sempre **SA**.

### MODALITÀ DI ESPOSIZIONE

Per un adattamento ottimale al soggetto o al modo di lavorare preferito, è possibile selezionare una delle quattro modalità di esposizione, Programma automatico (**P**), Tempo di posa automatico (**A**) e Diaframma automatico (**M**) nonché Regolazione manuale (**M**).

- ▶ Tenere premuta la rotella di selezione ( $\geq 1$  s)
  - Sul display superiore, la lettera maiuscola della modalità impostata sostituisce la normale indicazione.
- ▶ Ruotare la rotella di selezione (tutte le quattro modalità sono accessibili in entrambe le direzioni)
  - Dopo poco tempo (circa 2 s) o non appena si raggiunge il punto di resistenza del pulsante di scatto, sul display superiore compare di nuovo l'indicazione normale senza necessità di ulteriori operazioni.

#### Avvertenze

- Il tempo di posa e il diaframma vengono impostati ruotando la rotella di selezione e/o la ghiera di regolazione dei tempi di posa. In entrambi i casi la regolazione avviene a intervalli di 1/2.
- Il tempo di posa (con **T** e **M**) viene sempre impostato con la ghiera di regolazione dei tempi di posa, mentre il diaframma, sempre con la rotella di selezione. In entrambi i casi, anche qui la regolazione avviene a intervalli di 1/2.

Con l'impostazione di fabbrica, ruotando la rotella di selezione verso destra si impostano meno stop di diaframma, verso sinistra, invece, di più. Se lo si desidera, si può invertire la regolazione.

- ▶ Selezionare **SETUP**
- ▶ Nel menu principale, selezionare **Personalizza i comandi**
- ▶ Nel sottomenu, selezionare **Senso rotella post.**
- ▶ Selezionare il senso di rotazione desiderato

Per impedire che vengano modificati la modalità operativa, il tempo di posa, il diaframma eccetera, la funzione delle due rotelle può essere disattivata, ossia, nella modalità ripresa, l'impostazione non verrà modificata ruotando o premendo le rotelle.

- ▶ Selezionare **SETUP**
- ▶ Nel menu principale, selezionare **Blocco**
- ▶ Selezionare **On** o **Off**
  - Con **On**, compare la rispettiva icona sul display superiore e, nella modalità Live View, anche sul monitor.

<sup>1</sup> Il cerchio non compare con tutte le varianti di vetro smerigliato.

## PROGRAMMA AUTOMATICO - P

Il programma automatico viene utilizzato per fotografare in modo rapido e completamente automatico. L'esposizione viene controllata dall'impostazione automatica di tempo di posa e diaframma. Il tempo di esposizione e l'impostazione del diaframma vengono configurati automaticamente in base alla luce presente. La regolazione avviene in modo continuo tra 125 s e 1/4000 s utilizzando l'otturatore centrale in alcuni obiettivi Leica S e tra l'apertura massima e minima del diaframma dell'obiettivo in uso.

### Indicatori

-  per la modalità di esposizione selezionata,
- il tempo di posa e gli stop di diaframma controllati automaticamente

### Avvertenze

- Se è attivata contemporaneamente la regolazione automatica della sensibilità (AUTO ISO), il campo di regolazione del programma automatico aumenta. Il tempo di posa, però, viene aumentato, anche a diaframma completamente aperto, oltre il valore risultante dall'impostazione  $1/f^1$  selezionata nel menu, solo quando viene raggiunta l'esposizione massima impostata.
- In presenza di luce scarsa o luminosità estrema può accadere che il campo dei tempi di posa disponibili non sia più sufficiente per lo stop di diaframma preselezionato. In questi casi, estremamente rari, nel mirino compare un'icona di avviso di sottoesposizione (a volte anche a indicare il superamento per difetto del campo di misura) o un'icona di avviso di sovraesposizione. In quel caso non sarà più possibile misurare correttamente l'esposizione.

## CAMBIO PROGRAMMA

- ▶ Tenere premuta la rotella di selezione ( $\geq 1$  s)
- ▶ Ruotare la rotella di selezione
- ▶ Selezionare 

La funzione di Cambio programma permette di modificare le combinazioni di tempi/diaframmi prescritte dal programma automatico, durante tutta l'esposizione, ossia la luminosità dell'immagine resta invariata. Il cambio avviene con la ghiera di regolazione dei tempi di posa.



- Per aprire il diaframma (valori più bassi) e accorciare i tempi di posa

- ▶ girare verso destra

- Per chiudere il diaframma (valori più alti) e allungare i tempi di posa

- ▶ girare verso sinistra

### Indicatori

-  sul display superiore indica l'utilizzo della funzione Cambio programma
- L'indicatore di modalità  sul monitor cambia in 
- I valori di diaframma e il tempo di posa controllati automaticamente cambiano in modo opposto

### Avvertenza

Le impostazioni per il Cambio programma restano mantenute:

- dopo uno scatto
- oltre la durata di pressione del pulsante di 12 s dell'esposimetro interno, tuttavia non quando si passa a una modalità di esposizione diversa (A, T, M) e dopo avere spento e riacceso la fotocamera (anche con la funzione *Spegnimento auto*). In questi casi, una volta che si riattiva il programma automatico, inizialmente la fotocamera applica sempre l'impostazione predefinita per il tempo di posa e il diaframma.

## TEMPO DI POSA AUTOMATICO - A

Il sistema elettronico della fotocamera crea, automaticamente e in continuo, il tempo di posa adatto. Ciò avviene a seconda della sensibilità impostata, della luminosità misurata e del diaframma selezionato manualmente.

- ▶ Tenere premuta la rotella di selezione ( $\geq 1$  s)
- ▶ Ruotare la rotella di selezione
- ▶ Selezionare 
- ▶ Impostare il diaframma desiderato
  - Il tempo di esposizione, quindi, viene configurato automaticamente in base alla luce presente.

### Indicatori

-  (Aperture priority, priorità all'apertura) per la modalità di esposizione selezionata
- lo stop di diaframma impostato manualmente
- il tempo di posa controllato automaticamente

### Avvertenze

- Se è attivata la regolazione automatica della sensibilità (ISO Auto), il campo di regolazione del tempo di posa automatico aumenta. Il tempo di posa, però, viene aumentato oltre il valore risultante dall'impostazione  $1/f^1$  selezionata nel menu solo quando viene raggiunta l'esposizione massima impostata.
- In presenza di luce scarsa o luminosità estrema può accadere che il campo dei tempi di posa disponibili non sia più sufficiente per lo stop di diaframma preselezionato. In questi casi, estremamente rari, nel mirino compare un'icona di avviso di sottoesposizione (a volte anche a indicare il superamento per difetto del campo di misura) o un'icona di avviso di sovraesposizione. In quel caso non sarà più possibile misurare correttamente l'esposizione.
- Nella modalità video, i tempi di posa più lunghi dipendono dal frame rate impostato.

<sup>1</sup> Vale nella stessa misura per  $1/f$ ,  $1/2f$  e  $1/4f$

**DIAFRAMMA AUTOMATICO - T**

- ▶ Tenere premuta la rotella di selezione ( $\geq 1$  s)
- ▶ Ruotare la rotella di selezione
- ▶ Selezionare 
- ▶ Regolare il tempo di esposizione desiderato con la ghiera di regolazione dei tempi di posa
  - Il diaframma dell'obiettivo viene regolato automaticamente in base alla luce presente e in continuo tra l'apertura massima e minima dell'obiettivo in uso.

**Indicatori**

-  (Time priority = priorità al tempo) per la modalità di esposizione selezionata,
- lo stop di diaframma controllato automaticamente
- il tempo di posa impostato manualmente

**Avvertenze**

- Se è attivata contemporaneamente la regolazione automatica della sensibilità (**ISO Auto**), il campo di regolazione del diaframma automatico aumenta. Un eventuale tempo di posa massimo, invece, non avrà alcun effetto.
- In presenza di luce scarsa o luminosità estrema può accadere che il campo del diaframma dell'obiettivo utilizzato non sia più sufficiente per il tempo di posa preselezionato. Ove possibile, quindi, si dovrà impostare un altro tempo di posa.
- Solitamente, però, anche in questi casi si ottiene un'esposizione corretta impostando in automatico il tempo di posa adatto, ossia "ignorando" la preselezione manuale. Compare un'icona di avviso, a volte anche a indicare il superamento per difetto del campo di misura. In quel caso non sarà più possibile misurare correttamente l'esposizione.

**REGOLAZIONE MANUALE DEL DIAFRAMMA E DEL TEMPO DI ESPOSIZIONE - M**

- ▶ Tenere premuta la rotella di selezione ( $\geq 1$  s)
- ▶ Ruotare la rotella di selezione
- ▶ Selezionare 
- ▶ Regolare l'apertura di diaframma con la rotella di selezione e il tempo di esposizione desiderato con la ghiera di regolazione dei tempi di posa

**Indicatori**

-  per la modalità di esposizione selezionata
- i valori impostati manualmente per il diaframma e il tempo di posa
- esposimetro acceso
  - L'esposimetro mostra la deviazione della combinazione tempo di posa/diaframma di volta in volta impostata rispetto al valore di esposizione misurato. Nel range  $\pm 3$  EV, l'indicazione avviene a intervalli di 1/2 EV. Deviazioni importanti vengono indicate dal lampeggiare della marcatura esterna dell'esposimetro.
  - Per un'esposizione corretta secondo quanto indicato dall'esposimetro, il diaframma e/o il tempo di posa dovranno essere modificati solo finché sarà acceso il contrassegno zero dell'esposimetro.

**Avvertenza**

Se è attivata contemporaneamente anche la regolazione automatica della sensibilità (**ISO Auto**), verrà utilizzata l'ultima sensibilità impostata manualmente. Un eventuale tempo di posa massimo, invece, non avrà alcun effetto.

**CONTROLLO DELL'ESPOSIZIONE/FUNZIONI DELL'ESPOSIZIONE AUTOMATICA****ESPOSIZIONE SIMULATA**

L'esposizione simulata funziona solo nella modalità Live View Foto. Nell'impostazione di fabbrica, la schermata della modalità Live View sul monitor mostra il soggetto con la luminosità generata dalla rispettiva impostazione dell'esposizione. Questa esposizione simulata permette, ad esempio quando si corregge l'esposizione o la si imposta manualmente, di valutare l'effetto visivo prima dello scatto. Con il controllo automatico dell'esposizione (**P, A, T**), invece, la luminosità dei rispettivi campi di regolazione dell'immagine sul monitor resta uguale.

**Attivazione/disattivazione dell'esposizione simulata**

- ▶ Premere il pulsante di anteprima di profondità di campo 

## SALVATAGGIO DEI VALORI MISURATI

Spesso, per ragioni di configurazione dell'immagine, importanti aree del soggetto devono essere disposte fuori dal centro dell'immagine stessa e, a volte, queste aree importanti del soggetto sono anche più luminose o più scure della media. Tuttavia, la misurazione con prevalenza al centro e la misurazione spot della fotocamera rilevano sostanzialmente solo una zona centrale dell'immagine e sono tarate su un valore di grigio medio. Il salvataggio dei valori misurati sopra descritto consente di affrontare facilmente soggetti e situazioni di questo tipo.

Per salvare la regolazione dell'esposizione (con **B**, **A** e **I**) e la regolazione automatica della messa a fuoco (**AF**) si possono utilizzare, a seconda di quanto impostato nel menu, il pulsante di scatto e/o il joystick.

### Avvertenze

- Comparire un esposimetro che mostra la deviazione rispetto al valore misurato salvato.
- Se in questo arco di tempo si modificano l'apertura di diaframma e/o il tempo di esposizione, l'altro valore si adatta di conseguenza e viene visualizzato.

### Con il pulsante di scatto

Viene salvata l'impostazione **AF**, ma solo nella modalità **AFs**, a scelta anche la regolazione dell'esposizione

- ▶ Selezionare **SETUP**
- ▶ Nel menu principale, selezionare **Personalizza i comandi**
- ▶ Nel sottomenu, selezionare **Puls. di Scatto**
- ▶ Attivare la funzione (**AE attivo**)
- ▶ Inquadrare l'area del soggetto da misurare con il reticolo del mirino
- ▶ Sfiore il pulsante di scatto
  - Vengono eseguite la misurazione e la memorizzazione.
  - Il salvataggio resta attivato finché si tiene premuto il pulsante su questo punto di resistenza.
  - La funzione di salvataggio del pulsante di scatto riguarda sempre e solo un'unica immagine.
- ▶ Durante la pressione del pulsante, stabilire l'inquadratura definitiva
- ▶ Scatto

### Con il joystick (solo nella modalità Live View)

- ▶ Premere il pulsante LV
  - ▶ Inquadrare sul monitor l'area del soggetto da misurare manovrando il joystick
  - ▶ Premere il joystick
- oppure
- ▶ Sfiore il pulsante di scatto
    - Vengono eseguite la misurazione e la memorizzazione.
    - Il salvataggio resta attivato finché si tiene premuto il pulsante su questo punto di resistenza.
    - La funzione di salvataggio del pulsante di scatto riguarda sempre e solo un'unica immagine.
  - ▶ Durante la pressione del pulsante, stabilire l'inquadratura definitiva
  - ▶ Scatto

### Avvertenze

- Si possono salvare anche le impostazioni per esposizione e **AF**. Sono disponibili diverse combinazioni di funzioni selezionabili tramite i comandi a menu.
- La funzione di salvataggio del joystick resta attivata finché si tiene premuto il joystick, ossia per un numero qualsiasi di immagini e sia che sia stato contemporaneamente premuto o meno anche il pulsante di scatto.
- La funzione di salvataggio del joystick riguarda sia la modalità **AFs** sia la modalità **AFc**.

### Con il joystick nella modalità AF/MF

- ▶ Selezionare **SETUP**
- ▶ Nel menu principale, selezionare **Personalizza i comandi**
- ▶ Nel sottomenu, selezionare **Pulsante blocco AF/AE**
- ▶ Selezionare **In modalità AF** o **In modalità MF**

#### In modalità AF

Principio di funzionamento delle tre varianti:

- **Blocco AF/AE** (impostazione di fabbrica)
  - Pulsante di scatto: Impostazione **AFs**
  - Joystick Regolazione dell'esposizione, impostazione **AFs/AFc**
- **AE-L**
  - Pulsante di scatto: Impostazione **AFs**
  - Joystick Regolazione dell'esposizione
- **Blocco AF**
  - Pulsante di scatto: Impostazione **AFs**
  - Joystick Impostazione **AFs/AFc**

- ▶ Selezionare la variante

#### In modalità MF

Se la messa a fuoco avviene manualmente, premendo il joystick è comunque possibile attivare temporaneamente la modalità AF, ossia per quella determinata ripresa, e/o salvare, a seconda delle impostazioni, la regolazione dell'esposizione.

Principio di funzionamento delle tre varianti:

- **AFs On / Bloc AE** (impostazione di fabbrica)
  - La modalità **AFs** viene attivata per una ripresa, salvataggio della regolazione dell'esposizione
  - L'impostazione AF successiva viene mantenuta finché non sarà nuovamente modificata con una regolazione manuale o premendo ancora una volta il pulsante.
- **AFs On**
  - Come per il salvataggio di **AFs On / Bloc AE**, ma senza il salvataggio della regolazione dell'esposizione
- **AFc On / Blocco AE**
  - Come **AFs On / Bloc AE**, ma con la modalità **AFc**
- **AFc On**
  - Come per il salvataggio di **AFs On / Bloc AE**, ma senza il salvataggio della regolazione dell'esposizione
- **Blocco AE**
  - Salvataggio della regolazione dell'esposizione

- ▶ Selezionare la variante

## CORREZIONI DELL'ESPOSIZIONE

Gli esposimetri sono tarati su un valore di grigio medio (riflessione 18%) corrispondente alla luminosità di un normale soggetto fotografico. Se il dettaglio del soggetto da fotografare non soddisfa queste caratteristiche, l'esposizione viene opportunamente corretta.

La correzione dell'esposizione si rivela particolarmente utile in alcuni casi, ad esempio quando, per determinati motivi, si desidera intenzionalmente un'esposizione leggermente più scarsa o più abbondante per una serie di scatti: A differenza del salvataggio dei valori misurati, la correzione dell'esposizione rimane attiva fino a quando non viene resettata.

È possibile impostare correzioni dell'esposizione nell'intervallo  $\pm 3$  EV a incrementi di 1/2 e applicarle al programma automatico (P), al diaframma automatico (T) e al tempo di posa automatico (A) (EV: Exposure Value = valore di esposizione).

- ▶ Selezionare **FOTOCAMERA**
- ▶ Nel menu principale, selezionare **Compensazione Espos**
  - Il sottomenu mostra una scala con una tacca di regolazione rossa. Se questa tacca è sul valore 0, significa che la funzione è disattivata.
- ▶ Impostare il valore desiderato
  - Nell'elenco di menu iniziale la correzione impostata viene indicata con **EV+x**<sup>1</sup>

### Avvertenze

- Nell'impostazione di fabbrica, questa funzione del menu può anche essere richiamata direttamente premendo a lungo il pulsante DB.
- Una correzione dell'esposizione impostata sulla fotocamera influisce esclusivamente sulla misurazione della luce presente, vale a dire non su quella della luce del flash

## BRACKETING AUTOMATICO

Molti soggetti interessanti estremamente ricchi di contrasto e presentano sia parti molto chiare sia parti molto scure. L'effetto visivo può risultare diverso a seconda delle percentuali di regolazione dell'esposizione. In questi casi, mediante il tempo di posa automatico e un bracketing automatico è possibile realizzare più alternative con un'esposizione graduale e tempi di posa diversi. Quindi, è possibile scegliere l'immagine più adatta da conservare per un utilizzo successivo o scattare una foto altamente contrastata (HDR) con l'apposito software di elaborazione immagini.

Sono disponibili 4 gradazioni (**0.5 EV, 1 EV, 2 EV, 3 EV**) e 3 o 5 scatti.

- ▶ Selezionare **FOTOCAMERA**
- ▶ Nel menu principale, selezionare **Bracketing esposizione**
- ▶ Nel sottomenu, alla voce **Bracketing esposizione**, attivare la funzione (On)
- ▶ Nel sottomenu, alla voce **Fotogrammi**, selezionare il numero di scatti desiderato
- ▶ Nel sottomenu, alla voce **F-Stops**, selezionare tra gli scatti la differenza di esposizione desiderata
  - I valori di esposizione contrassegnati cambiano posizione a seconda delle rispettive impostazioni. Inoltre, se è impostata una correzione dell'esposizione, la scala si sposta.
- ▶ Nel sottomenu **Automatico**, scegliere se scattare autonomamente le riprese singolarmente (Bff) o se scattarle tutte in successione con un solo scatto (On).
  - Nell'elenco dei menu iniziale, il bracketing impostato viene indicato da **X/Y EV**<sup>1</sup>.
- ▶ Le foto verranno scattate premendo il pulsante di scatto una o più volte, a seconda dell'impostazione selezionata

### Avvertenze

- La funzione **Bracketing esposizione** non è disponibile se prima è stato impostato un time lapse.
- A seconda della modalità di esposizione, le gradazioni vengono generate modificando i tempi di posa e/o l'apertura del diaframma.
- La sequenza di esposizioni a forcina è: sovraesposizione/i, esposizione corretta/sottoesposizione/i
- Utilizzando il bracketing automatico, tutte le regolazioni di **ISO Auto** sono predefinite:
  - la sensibilità rilevata automaticamente dalla fotocamera per la ripresa non corretta viene utilizzata anche per tutte le altre riprese di una sequenza, ossia il valore ISO rimane invariato durante la sequenza.
  - Le impostazioni nei sottomenu **AUTO ISO** non hanno alcun effetto, ossia è disponibile tutto l'intervallo dei tempi di posa della fotocamera.
- Il campo di lavoro del bracketing automatico può essere limitato a seconda dell'impostazione del tempo di posa di partenza.
- Indipendentemente da ciò, viene sempre eseguito il numero di scatti impostato e, di conseguenza, alla fine del campo di lavoro vengono esposte più immagini di una serie.
- La funzione resta attiva finché non sarà nuovamente disattivata nel menu o si spegnerà la fotocamera.

<sup>1</sup> Esempio, con più o meno, "X" indica il rispettivo valore

<sup>1</sup> "X" sta per il numero di scatti, "Y" per la gradazione

## ESPOSIZIONE CON TEMPI LUNGHİ (B)

Con l'impostazione B, l'otturatore resta aperto finché si mantiene premuto il pulsante di scatto (al massimo per la durata del tempo di posa più lungo).

Insieme all'autoscatto è disponibile, in aggiunta, anche una funzione T. Se è impostata la funzione **T** e, allo stesso tempo, è attivato l'autoscatto, premendo il pulsante di scatto, l'otturatore si apre automaticamente una volta trascorso il tempo selezionato. Quindi rimane in questa posizione (senza che sia necessario mantenere premuto il pulsante di scatto) finché il pulsante di scatto non verrà toccato una seconda volta. In questo modo, è possibile evitare riprese mosse causate dall'azionamento del pulsante di scatto durante esposizioni prolungate. In entrambi i casi, l'esposimetro interno resta disattivato.

### Indicatori

- **Posa** al posto di un tempo di posa
- **T** sul display superiore
- il tempo di esposizione iniziato dopo l'apertura dell'otturatore

### Avvertenze

- Il tempo di esposizione più lungo possibile dipende dalla sensibilità impostata.
- Tempi di esposizione lunghi possono causare un effetto neve sulle immagini. Per evitare questo fastidioso fenomeno, dopo riprese con tempi di posa piuttosto lunghi, Leica S3 effettua automaticamente un secondo "scatto al buio" (ossia con l'otturatore chiuso). Il rumore di fondo misurato con questo scatto parallelo viene quindi «rimosso» elettronicamente dal record dati del relativo scatto.
- Il raddoppiamento del tempo di «esposizione» deve essere tenuto in considerazione con esposizioni di lunga durata. Durante questo arco di tempo la fotocamera non deve essere spenta.
- Per le esposizioni con tempi lunghi, si consiglia di applicare il coprioculare fornito in dotazione. Ciò previene un possibile aumento indesiderato dell'esposizione.
- Con tempi di posa più lunghi di 1/2 s, sul monitor compare il messaggio di avviso **Riduzione rumore**.
- Le esposizioni con tempi lunghi con l'impostazione **B** avvengono esclusivamente con l'otturatore lamellare interno della fotocamera, anche quando l'interruttore generale è posizionato su **CS**.

## ALTRE FUNZIONI

### PROFONDITÀ DI CAMPO

In qualsiasi modalità di esposizione della Leica S3 è possibile chiudere il diaframma dell'obiettivo sullo stop di diaframma impostato o regolato automaticamente. Nell'impostazione di fabbrica, ciò avviene con il pulsante di anteprima di profondità di campo.

I valori corretti saranno visualizzati sul monitor e sul display superiore e nella modalità Live View, sul monitor. La misurazione dell'esposizione, tuttavia, resta disattivata.

Premessa essenziale per la dissoluzione:

- la misurazione dell'esposizione deve essere stata disattivata con il pulsante di scatto
- il pulsante di scatto non deve (più) essere azionato

Mentre si preme il pulsante di anteprima di profondità di campo, lo scatto è bloccato.

(Per il funzionamento del pulsante di anteprima di profondità di campo, vedi pag. 25)

## INDICATORI AUSILIARI NELLA MODALITÀ LIVE VIEW

Gli indicatori ausiliari della modalità Live View sono l'istogramma, la griglia, il clipping e l'orizzonte virtuale.

Per visualizzare gli indicatori ausiliari:

- ▶ Premere il pulsante **DB**
  - Gli indicatori vengono visualizzati alternandosi. Premere il pulsante più volte finché non si raggiunge l'indicatore desiderato.
    - Indicatori Istogramma e Clipping
    - Indicatore Focus Peaking (vedi pag. 35)
    - Griglie e orizzonte virtuale
    - Dati delle immagini ampliati
    - Ritorno alla visualizzazione normale

### ISTOGRAMMA

L'istogramma rappresenta la distribuzione della luminosità all'interno dell'immagine. L'asse orizzontale corrisponde alle tonalità dal nero (a sinistra), passando per il grigio e arrivando fino al bianco (a destra). Sull'asse verticale è rappresentato il numero di pixel nella luminosità corrispondente.

Oltre a fornire un quadro generale dell'immagine, questo tipo di rappresentazione permette di valutare in modo semplice e rapido la regolazione dell'esposizione.

### Avvertenze

- La schermata si riferisce sempre all'inquadratura della ripresa visualizzata in quel momento.
- Questa funzione è disponibile anche nella modalità Riproduzione.

### GRIGLIE

La griglia suddivide l'immagine in riquadri della stessa misura. Ciò facilita, ad esempio, la composizione dell'immagine e il corretto orientamento della fotocamera. Sono disponibili due indicatori di griglia. Essi suddividono il campo immagine in 3 x 3 o in 6 x 4 riquadri.

- ▶ Selezionare **SETUP**
- ▶ Nel menu principale, selezionare **Assistenti acq.**
- ▶ Nel sottomenu, selezionare **Griglia**
- ▶ Selezionare la suddivisione desiderata (**3x3**, **6x4**)

## CLIPPING

L'indicatore di clipping indica aree dell'immagine chiare o scure senza definizione (le aree chiare lampeggiano in rosso, quelle scure in blu). Per personalizzare questi indicatori in base alle specifiche condizioni di luce o alle proprie preferenze di composizione dell'immagine, è possibile impostare soglie, ossia il livello di sovra e sottoesposizione al quale devono apparire questi indicatori. In questo modo, l'indicatore di clipping permette di controllare in modo semplice e preciso la regolazione dell'esposizione e, se necessario, di correggerla.

- ▶ Selezionare **SETUP**
- ▶ Nel menu principale, selezionare **Assistenti acq.**
- ▶ Nel sottomenu, selezionare **Eccesso di esposizione**.
- ▶ Nel sottomenu **Clipping attivato**, attivare la funzione **(On)** o disattivarla **(Off)**
  - Se la funzione è disattivata, le altre due righe non sono disponibili (= appaiono in grigio).
- ▶ Facoltativo: alle righe **Limite inferiore** e **Limite superiore** impostare rispettivamente la soglia superiore e la soglia inferiore.

### Avvertenze

- La schermata si riferisce sempre all'inquadratura della ripresa visualizzata in quel momento.
- La scala mostra le zone di clipping rispetto al range di esposizione complessivo.
- Questa funzione è disponibile anche nella modalità Riproduzione.

## ORIZZONTE VIRTUALE

Grazie ai sensori integrati, la Leica S3 è in grado di visualizzare il proprio orientamento. Durante la ripresa di soggetti critici, come, ad esempio, elementi architettonici, con questi indicatori è possibile orientare con esattezza la fotocamera lungo l'asse longitudinale e quello trasversale. L'indicatore corrispondente nel mirino appare sempre, quello sul monitor solo premendo il pulsante DB.

- Se è stata selezionata l'indicazione con orizzonte virtuale e griglia, sul monitor compaiono una scala verticale e una barra orizzontale. L'orientamento orizzontale sull'asse longitudinale e su quello trasversale viene visualizzato da una linea verde centrale, le deviazioni dalla posizione zero vengono indicate da linee rosse.

### Avvertenze

- La precisione di visualizzazione è  $\leq 1^\circ$ .
- Per le riprese con orientamento verticale, l'indicazione si commuta automaticamente.

## PRESCATTO DELLO SPECCHIO

Per eliminare gli effetti minimali del movimento dello specchio, la Leica S3 permette di effettuare il presollevarlo dello specchio.

- ▶ Selezionare **FOTOCAMERA**
- ▶ Nel menu principale, selezionare **Mod. specchio soll.**
- ▶ Selezionare **On** o **Off**
- ▶ Premere il pulsante di scatto per sollevare lo specchio
- ▶ Premere nuovamente il pulsante di scatto per effettuare la ripresa

### Sequenza

Sfiorando il pulsante di scatto:

1. inizia la misurazione dell'esposizione
2. nella modalità autofocus viene effettuata la messa a fuoco
3. lo specchio si solleva
4. il diaframma si chiude sullo stop corrispondente
  - La ripresa deve essere scattata entro 2 minuti dalla prima pressione del pulsante di scatto. In caso contrario, lo specchio si richiude automaticamente per non scaricare eccessivamente la batteria (senza che si apra prima l'otturatore).
  - Mentre lo specchio è sollevato, si può riavviare in qualsiasi momento la durata di pressione del pulsante di 2 minuti sfiorando il pulsante di scatto.

Alla seconda pressione del pulsante di scatto:

- avviene lo scatto vero e proprio
  - Dopo l'esposizione, lo specchio si richiude e il diaframma si riapre come consueto.

### Annullamento della funzione

- ▶ Sfiore il pulsante di scatto
  - Non viene effettuato alcuno scatto.



**Avvertenze**

- L'interruzione della funzione avviene spegnendo la fotocamera con l'interruttore generale, dopodiché lo specchio si riabbassa.
- Se è impostato il presollevarlo dello specchio, la funzione, invece, resta attivata anche dopo avere spento e riacceso la fotocamera, ossia, per effettuare una ripresa senza prescatto dello specchio, occorrerà impostare la funzione nel menu su **Off**.
- Se sono attivati il contemporaneamente presollevarlo dello specchio e la funzione di autoscatto, l'otturazione avverrà al termine del tempo di autoscatto selezionato, ovvero senza dovere nuovamente premere il pulsante di scatto.

**MASCHERAMENTO**

Oltre al rapporto di formato standard (2:3) per le foto, con il formato DNG sono disponibili altri tre formati: 1:1, 16:9, 2:1. Questi tre formati forniscono ulteriori possibilità di composizione fotografica.

- ▶ Selezionare **SETUP**
- ▶ Nel menu principale, selezionare **Assistenti acq.**
- ▶ Nel sottomenu, selezionare **Maschere foto**
- ▶ Selezionare il formato desiderato
  - L'immagine sul monitor viene mascherata corrispondentemente, con 1:1 a sinistra e a destra, con 16:9 e 2:1 in alto e in basso. Durante la ripresa, il mascheramento appare trasparente, mentre è visibile quando si riproducono le foto nella fotocamera.

**Avvertenza**

Indipendentemente dal rapporto di formato prescelto viene sempre ripresa l'intera immagine 2:3, ossia il mascheramento dell'immagine sul monitor riguarda solo la visualizzazione nella fotocamera. Nei programmi di elaborazione delle immagini, la foto viene visualizzata inizialmente anche nel rapporto di formato prescelto, ma qui è possibile revocare il mascheramento in modo che sia nuovamente disponibile l'intera immagine 2:3.

**SCATTI IN SEQUENZA**

La fotocamera è impostata per default su scatti singoli. Tuttavia è possibile effettuare anche serie di scatti, ad esempio, per riprendere una sequenza di movimenti in più fasi. La selezione dello scatto singolo o degli scatti in sequenza deve essere effettuata in precedenza attraverso i comandi a menu.

Con la Leica S3 si possono effettuare serie di scatti con un frame rate di circa 3 B/s.

- ▶ Selezionare **FOTOCAMERA**
- ▶ Nel menu principale, selezionare **Modo scatto**
- ▶ Nel sottomenu, selezionare **Continuo**

Una volta impostata l'opzione scatti in sequenza, la fotocamera continua a scattare foto in serie fintanto che il pulsante di scatto viene mantenuto completamente premuto e la capacità della scheda di memoria è sufficiente. Se, invece, il pulsante di scatto viene solo sfiorato, la macchina continua a scattare singole immagini.

**Avvertenze**

- La frequenza di scatto indicata e il numero massimo di scatti possibili in una serie si riferiscono alle impostazioni standard. Con impostazioni diverse, o a seconda dei contenuti delle immagini, del bilanciamento del bianco e della scheda di memoria utilizzata, la frequenza e il numero possono differire.
- Indipendentemente dal numero di scatti di una serie, con entrambe le modalità di riproduzione viene visualizzata per prima l'ultima immagine della serie oppure l'ultima immagine della serie già salvata sulla scheda, qualora il processo di salvataggio sia ancora in corso.

## TIME LAPSE

Con questa fotocamera è possibile catturare automaticamente sequenze di movimenti distribuiti nell'arco di un periodo abbastanza lungo sotto forma di time lapse. Per il cosiddetto time lapse, occorre definire gli intervalli tra uno scatto e l'altro e il numero di scatti.

### Impostazione del numero di scatti

- ▶ Selezionare **FOTOCAMERA**
- ▶ Nel menu principale, selezionare **Modo scatto**
- ▶ Nel sottomenu, selezionare **Intervallo**
- ▶ Selezionare **Fotogrammi**
  - Compare un sottomenu con tastierino numerico (vedi pag. 28).
  - Richiamando questo sottomenu, il nuova impostazione sovrascrive sempre il numero di scatti esistente.
  - Si può immettere un numero di scatti compreso tra 1 e 9999.

### Impostazione degli intervalli tra gli scatti

- ▶ Selezionare **FOTOCAMERA**
- ▶ Nel menu principale, selezionare **Modo scatto**
- ▶ Nel sottomenu, selezionare **Intervallo**
- ▶ Selezionare **Intervallo di Tempo**
- ▶ Selezionare l'intervallo tra gli scatti desiderato
- ▶ Avviare la serie di scatti con il pulsante di scatto

### Avvertenze

- Se non è impostato alcun numero, la fotocamera utilizza automaticamente i numeri dell'impostazione di fabbrica.
- La funzione resta attiva finché non sarà nuovamente disattivata nel menu.

### Interruzione di un time lapse in corso

- ▶ Premere il pulsante SA, il pulsante SB o il pulsante DB
  - Premendo nuovamente il pulsante di scatto si può proseguire.

### Avvio di una nuova serie durante un time lapse in corso

- ▶ Premere il pulsante di scatto

### Avvertenze

- La memoria buffer della fotocamera consente solo un limitato numero di scatti in serie.
- Se la fotocamera è impostato sullo spegnimento automatico, e non si effettuano comandi, essa potrebbe eventualmente spegnersi e riaccendersi tra uno scatto e l'altro.
- In alcuni casi, time lapse che coprono un arco di tempo prolungato, in ambienti freddi o con temperatura e umidità elevate, può causare malfunzionamenti.
- Nei seguenti casi, il time lapse viene interrotto o disabilitato:
  - quando la batteria è scarica
  - quando la fotocamera viene spenta
  - quando la scheda di memoria è piena
 Per questo si dovrà utilizzare una batteria sufficientemente carica.
- Se il time lapse viene interrotto o disabilitato, per continuare si dovrà spegnere la fotocamera, sostituire la batteria o la scheda di memoria, quindi riaccendere la fotocamera. Le immagini successive saranno salvate in un gruppo separato.
- La funzione time lapse resta attivata anche una volta terminata la serie di scatti e dopo avere spento e riacceso la fotocamera. Per scattare nuovamente nella modalità standard, quindi, occorrerà selezionare dapprima la funzione desiderata nel sottomenu **Modo scatto**. Spegnendo e accendendo la fotocamera mentre è attivata la funzione **Intervallo**, sul display comparirà un prompt di comando.
- La funzione time lapse non significa che la fotocamera sia idonea come dispositivo di monitoraggio.
- Indipendentemente dal numero di scatti di una serie, con entrambe le modalità di riproduzione viene visualizzata per prima l'ultima immagine della serie oppure l'ultima immagine della serie già salvata sulla scheda, qualora il processo di salvataggio sia ancora in corso.

## AUTOSCATTO

La funzione autoscatto permette di scattare, a scelta, una foto con un ritardo di 2 o 12 s. Ciò risulta particolarmente utile, ad esempio, per evitare l'effetto "mosso" a causa di movimenti durante lo scatto o scattare foto di gruppo che comprendano anche il fotografo.

In questi casi, si consiglia di fissare la fotocamera a uno stativo.

- ▶ Selezionare **FOTOCAMERA**
- ▶ Nel menu principale, selezionare **Modo scatto**
- ▶ Nel sottomenu, selezionare **Autoscatto 2s** o **Autoscatto 12s**, a seconda del tempo di autoscatto desiderato
- ▶ Scatto
  - Con tempo di autoscatto di 2 s: dapprima avviene la misurazione dell'esposizione, nella modalità autofocus avviene la messa a fuoco e lo specchio si solleva. Solo a quel punto inizierà il tempo di autoscatto.
  - Con tempo di autoscatto di 12 s: il tempo di autoscatto inizia subito dopo avere premuto il pulsante di scatto, 2 s prima dello scatto si solleva lo specchio
  - Con un tempo di autoscatto di 12 s, il LED lampeggiante nella parte anteriore della fotocamera indica la progressione del tempo di autoscatto per i primi 10 s. Contemporaneamente, sul monitor viene visualizzato il conto alla rovescia.
  - Durante la fase di autoscatto, premendo nuovamente il pulsante di scatto si può riavviare o prolungare il tempo di autoscatto

### Interruzione del tempo di autoscatto in corso

- ▶ Spegnere la fotocamera con l'interruttore generale oppure
- ▶ Premere i pulsanti DA/DB/SA/SB (solo durante i primi 10 - 12 s di tempo di autoscatto)

### Avvertenza

Se non occorre più utilizzare l'autoscatto, questo dovrà essere disattivato nel menu, poiché la funzione non viene disattivata neppure spegnendo la fotocamera.

## FOTOGRAFIE CON IL FLASH

La fotocamera determina la potenza del flash necessaria accendendo, in rapida sequenza, più flash di misurazione in alcune frazioni di secondo prima dello scatto vero e proprio. Subito dopo, con l'inizio dell'esposizione, si accende il flash principale.

Vengono automaticamente tenuti in considerazione tutti i fattori che influiscono sull'esposizione (ad esempio, la presenza di filtri, variazioni dell'impostazione del diaframma, distanza dal soggetto principale, superfici riflettenti eccetera).

### FLASH COMPATIBILI

Montati sulla Leica S3, i seguenti flash consentono di utilizzare tutte le funzioni descritte nelle presenti istruzioni:

- flash del sistema Leica
- flash conformi alle specifiche SCA (System Camera Adaption) del sistema 3002, dotati dell'adattatore SCA-3502-M5<sup>1,2</sup> e che consentono il controllo del numero guida.
- Si possono utilizzare anche altri flash esterni reperibili in commercio con slitta standard<sup>3,4</sup> e contatto centrale positivo, che possono essere accesi attraverso il contatto centrale (contatto a X) (senza sistema di controllo del flash TTL).

### MONTAGGIO TRAMITE LA SLITTA PORTAFLASH

Tutti i flash e i sistemi flash da studio conformi allo standard ISO 10330 di volta in volta vigente e al vecchio standard DIN 19014 (polarità positiva sul contatto a X)

#### Avvertenza

Se, ad esempio, desiderate montare un flash da studio non conforme alla norma ISO sulla Leica S3, potete rivolgervi al Customer Care di Leica Camera AG o al Servizio Clienti di un rappresentante autorizzato Leica.

### MONTAGGIO TRAMITE LA PORTA LEMO® INFERIORE

Questo tipo di montaggio è possibile per tutti i flash e flash da studio che possono essere controllati mediante l'apposito cavo speciale.

### MONTAGGIO TRAMITE LA PORTA DI CONNESSIONE FLASH

Questo montaggio è possibile per tutti i flash da studio e altri tipi di flash con cavo flash e attacco del standard.

### MONTAGGIO DEL FLASH

- ▶ Spegnerla fotocamera e il flash
- ▶ Spingere interamente lo zoccolo del flash nella slitta porta accessori e, se presente, assicurarla con il dado di bloccaggio per prevenire possibili cadute accidentali.
  - Ciò è importante, in quanto eventuali cambiamenti di posizione nella slitta porta accessori potrebbero comportare l'interruzione del necessario contatto, causando così difetti di funzionamento.

#### Avvertenza

Prima dell'applicazione, fotocamera e flash devono essere spenti.

## MISURAZIONE DELL'ESPOSIZIONE FLASH (MISURAZIONE TTL)

La modalità flash TTL completamente automatica, ossia interamente controllata dalla fotocamera, è disponibile per la Leica S3 con flash compatibili e per qualsiasi modalità di esposizione della fotocamera. Inoltre, è attivo il controllo automatico del rischiaramento. Se, però, la luminosità presente richiede un tempo di posa più breve del tempo di sincronizzazione del flash (1/125 s con otturatore lamellare, 1/1000 s con obiettivi dotati di otturatore centrale) o questo viene impostato manualmente, la fotocamera commuta automaticamente un flash compatibile sulla modalità a flash lineare (HSS, vedi paragrafo successivo) La Leica S3, inoltre, trasmette al flash la sensibilità e il diaframma impostati. In questo modo, il flash, purché dotato di questi indicatori, può adattare automaticamente l'indicazione della portata.

#### Avvertenze

- Le impostazioni e le modalità di funzionamento descritte nei seguenti paragrafi si riferiscono esclusivamente ai flash disponibili con la Leica S3 e ai flash di sistema compatibili.
- Una correzione dell'esposizione impostata sulla fotocamera influisce esclusivamente sulla misurazione della luce presente. Se in modalità flash si desidera correggere contemporaneamente la misurazione dell'esposizione TTL con flash (sia in parallelo che all'inverso), occorre effettuare un'ulteriore impostazione (sul flash).
- Per ulteriori informazioni sulla modalità Flash, in particolare con altri dispositivi non specificamente adattati per la Leica S3, e sulle diverse modalità di funzionamento dei flash, consultare le rispettive istruzioni.

<sup>1</sup> Utilizzando l'adattatore SCA-3502 (dalla versione 5), si può regolare il bilanciamento del bianco su Automatico per una corretta riproduzione del colore.

<sup>2</sup> Non si consiglia l'utilizzo di flash di sistema di altri produttori nonché di adattatori SCA per altri sistemi di fotocamera, poiché i contatti sono posizionati e disposti in modo diverso e potrebbero essere causa di danni.

<sup>3</sup> Se si utilizzano flash non perfettamente compatibili con la fotocamera, occorrerà regolare il bilanciamento del bianco della fotocamera manualmente su .

<sup>4</sup> Il diaframma prescritto sull'obiettivo e la sensibilità dovranno essere eventualmente impostati manualmente sul flash.

## MODALITÀ FLASH

### AUTOMATICA (A)

- ▶ Accendere il flash
- ▶ Impostare la modalità adatta alla modalità TTL
- ▶ Prima di ogni scatto con il flash, attivare la misurazione dell'esposizione sfiorando il pulsante di scatto
  - L'indicatore nel mirino si commuta sull'indicazione del tempo di posa o dell'esposimetro.
  - Se ciò non accade perché si preme troppo velocemente e fino in fondo il pulsante di scatto, il flash potrebbe non accendersi.
- ▶ Impostare la modalità di esposizione o il tempo di posa e/o diaframma desiderati
  - Per questa operazione occorre osservare il tempo di sincronizzazione del flash più veloce, determinante per stabilire se verrà acceso un flash per lo scatto "normale" o un flash HSS.

### FLASH CON IL CONTROLLO AUTOMATICO DELL'ESPOSIZIONE

Se si utilizzano flash compatibili con il controllo automatico dell'esposizione, la quantità di luce riflessa dal soggetto non viene misurata e valutata dalla fotocamera, bensì da un sensore integrato nel flash. In linea di principio, le modalità di esposizione della fotocamera si svolgono come per la modalità senza flash: Se con **[ ]** o **[ ]** viene superato per difetto il sincro flash oppure, con **[ ]** o **[ ]**, viene impostato un tempo inferiore al tempo di sincronizzazione, il flash non viene attivato.

Poiché le modalità operative generano già un'esposizione corretta della ripresa grazie alla luce ambiente, la potenza del flash dovrà essere ridotta impostando una correzione dell'esposizione flash compresa, ad esempio, tra -1 EV e -2 EV.

Con i flash compatibili, il diaframma impostato sull'obiettivo viene trasmesso al flash e utilizzato automaticamente come diaframma computerizzato. Nella misurazione si tiene conto della sensibilità impostata sulla fotocamera e di eventuali correzioni dell'esposizione per la luce ambiente (fotocamera) e per la luce del flash.

### HSS (HIGH SPEED SYNC.)

#### Accensione automatica del flash con tempi di posa brevi

La modalità flash lineare completamente automatica e controllata dalla fotocamera è disponibile sulla Leica S3 con flash compatibili (vedi pag. 47), con qualsiasi tempo di posa e con qualsiasi modalità di esposizione della fotocamera. Viene attivata automaticamente dalla fotocamera quando il tempo di posa selezionato o calcolato è inferiore al sincro flash ( $\leq 1/125$  s con otturatore lamellare).

## CONTROLLO DEL FLASH

### PORTATA DEL FLASH

#### (Scelta del sincro flash/dell'intervallo sincro flash)

La Leica S3 consente di adattare in modo estremamente preciso il tempo di posa, utilizzato in combinazione con le modalità di esposizione, il programma e il tempo di posa automatici nella modalità Flash alla composizione fotografica o alle proprie esigenze personali. Si può scegliere tra un'impostazione automatica e varie impostazioni manuali.

- ▶ Selezionare **FOTOCAMERA**
- ▶ Nel menu principale, selezionare **Max. sync flash**
- ▶ Nel sottomenu, selezionare una delle tre impostazioni automatiche basate sulla lunghezza focale (**1/1**, **1/125**, **1/125**) o il tempo di posa più lungo desiderato

#### Avvertenza

L'impostazione **1/1** comporta i tempi di posa più lunghi in base alla classica regola applicata a questo formato per ottenere riprese a mano non mosse, ad esempio 1/60 s con Summarit-S 1:2.5/70 ASPH. I tempi di posa corrispondenti con **1/125** e **1/125** sarebbero, nell'esempio, 1/125 s e 1/250 s.

### MOMENTO DI SINCRONIZZAZIONE

Con la Leica S3, si può scegliere di effettuare la sincronizzazione al momento di accensione del flash sia all'inizio che alla fine dell'esposizione.

Questa funzione è disponibile con tutti i flash, anche con flash non compatibili, sia montati nella slitta portaflash sia collegati tramite cavo nonché con qualsiasi impostazione della fotocamera e del flash. Gli indicatori sono identici in entrambi i casi.

- ▶ Selezionare **SETUP**
- ▶ Nel menu principale, selezionare **Modo sincro flash**
- ▶ Impostare la variante desiderata

## SINCRO FLASH

Utilizzando la tecnica flash tradizionale, ossia l'otturatore lamellare della fotocamera, il tempo di sincronizzazione del flash, o sincro flash, della Leica S3 è di 1/125 s. Con l'otturatore centrale di obiettivi idoneamente equipaggiati, tutti i tempi di posa sono disponibili addirittura fino a 1/1000 s.

Con flash idonei alla modalità HSS e compatibili con il sistema, è possibile utilizzare anche tutti i tempi di posa più brevi.

#### Avvertenze

- Soprattutto i sistemi flash da studio hanno tempi di illuminazione notevolmente più lunghi dei tempi di sincronizzazione menzionati. Per sfruttare appieno la quantità di luce di questi flash, si consiglia di impostare tempi più lunghi.
- Con tutti i tempi di posa fino al sincro flash 1/125 s, nel mirino si illumina **[ ]** ad indicare che, con questi tempi, è possibile attivare la modalità flash normale.
- Se la ghiera di regolazione dei tempi di posa è regolata, a causa dei tempi di posa calcolati le modalità di esposizione predefinite verranno eventualmente commutate da **[ ]** su **[ ]** oppure da **[ ]** su **[ ]**. Non appena sarà nuovamente impostato un tempo di posa, saranno ripristinate le modalità operative originarie.
- Utilizzando un flash di sistema Leica idoneo alla modalità HSS e impostando tempi di posa più brevi sulla fotocamera ( $\leq 1/125$  s con otturatore lamellare e  $\leq 1/1000$  s con otturatore centrale), il flash si commuta automaticamente sulla modalità HSS.

## FLASH IN MODALITÀ STROBO

(con flash compatibili con il sistema)





Questa modalità flash, con la quale vengono accesi più lampi in successione durante l'esposizione, è attivabile con qualsiasi modalità di esposizione della fotocamera. La fotocamera regola automaticamente il tempo di posa necessario per il numero e la frequenza di lampi selezionati con le modalità operative. Se il tempo di posa necessario genera una sovraesposizione a causa della luce presente, questa sarà indicata dall'esposimetro. Con le modalità, un tempo di posa troppo corto viene segnalato dal lampeggiare dell'indicazione del tempo e nel mirino e nel display superiore. In questi casi è possibile compensare l'esposizione modificando il numero di lampi, la frequenza dei lampi, il diaframma e/o il tempo di posa. Per effettuare una ripresa ottimale con il flash strobo in cui, ad esempio, sia necessario riprendere più fasi di un soggetto in movimento, sono fondamentali il campo di lavoro del flash, il numero di lampi, la distanza e, ovviamente, il diaframma. Maggiori informazioni in proposito sono riportate nelle istruzioni per l'uso del flash utilizzato.

### Avvertenza

Con la tecnica flash HSS, le portate sono inferiori.

## FLASH MANUALE CON POTENZA COSTANTE

Se il flash viene utilizzato in manuale a piena potenza oppure con una potenza parziale fissa (purché il flash ne consenta la regolazione), la quantità di luce flash erogata non verrà controllata. In linea di principio, le modalità di esposizione della fotocamera si svolgono come per la modalità senza flash.

Se con  o  viene superato per difetto il sincro flash oppure, con  o , viene impostato un tempo inferiore al tempo di sincronizzazione, il flash non viene attivato. Il diaframma dell'obiettivo da impostare dipende dalla potenza del flash, dalla sensibilità e dalla distanza del soggetto. Viceversa, il livello di potenza ridotta del flash da impostare dipende dal diaframma, dalla sensibilità, dalla lunghezza focale e dalla distanza del soggetto (vedi le istruzioni del flash).





## FLASH TRAMITE LA PORTA LEMO® INFERIORE

Nella porta LEMO® inferiore si possono collegare flash e flash da studio di grandi dimensioni utilizzando il cavo con connettore LEMO® (compreso in dotazione). L'attacco LEMO® è dotato di un dispositivo di bloccaggio automatico che impedisce l'interruzione involontaria del collegamento. Non essendo in grado di riconoscere un flash collegato in questo modo, la fotocamera si comporta come se non fosse collegato alcun flash. Il tempo di esposizione dovrà essere impostato manualmente sul sincro flash 1/125 s o 1/1000 s con otturatore centrale oppure su tempi più prolungati. Non avviene alcuna commutazione automatica. Gli indicatori di stand-by e di controllo del flash non sono attivi.

## INDICATORI DI CONTROLLO DELL'ESPOSIZIONE FLASH NEL MIRINO

(con flash compatibili con il sistema)

Nel display del mirino della Leica S3, l'icona del lampo serve a segnalare e indicare diversi stati di funzionamento.

 non compare (nonostante il flash sia acceso e in stand-by)	Il flash non si accende. Impostare una modalità operativa corretta sul flash.
 lampeggia prima dello scatto	Il flash non è ancora pronto all'uso.
 si accende prima dello scatto	Il flash è pronto per l'uso.
 rimane acceso dopo lo scatto	Il flash continua a restare in stand-by.
La correzione dell'esposizione flash è impostata	Compare anche $\pm$ .

## MODALITÀ RIPRESA (VIDEO)

Con questa fotocamera è possibile anche effettuare riprese video.

### Avvertenze

- Venendo utilizzata l'intera ampiezza del sensore anche durante le riprese video, la lunghezza focale effettiva aumenta solo leggermente, ossia si riducono solo di poco anche le inquadrature.
- Sono possibili riprese video ininterrotte fino a una durata massima di 29 min.

## AVVIO/FINE DELLA RIPRESA

### Avvio

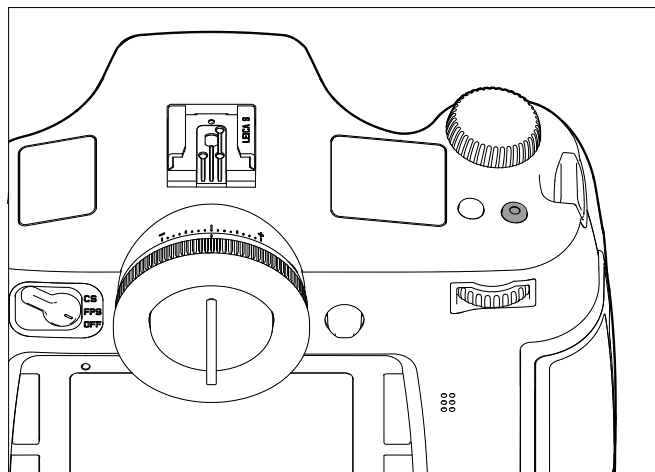

- ▶ Premere il pulsante di ripresa video

### Fine

- ▶ Premere nuovamente il pulsante di ripresa video

### Avvertenze

- Una ripresa video in corso viene segnalata sul monitor da un puntino rosso lampeggiante accompagnato dal tempo di registrazione trascorso nell'indicatore del tempo di ripresa.
- Le riprese video con la Leica S3 avvengono, a seconda della risoluzione selezionata, con diversi rapporti di formato, quindi il monitor appare con il mascheramento corrispondente.

## IMPOSTAZIONI VIDEO

Durante le riprese video sono disponibili le seguenti impostazioni.

### RISOLUZIONE

- ▶ Selezionare **IMMAGINE**
- ▶ Nel menu principale, selezionare **Risoluzione Video**
- ▶ Impostare la risoluzione desiderata

Le due risoluzioni disponibili sono connesse invariabilmente a diversi frame rate. 1080p, ad esempio, può essere abbinato a tre frame rate diversi per coordinare la riproduzione al sistema televisivo utilizzato: 25 B/s per PAL, 24 e 30 B/s per NTSC, mentre la risoluzione 4 K è disponibile solo con 24 B/s.

### Avvertenza

Le riprese video 4 K possono essere salvate unicamente su schede SD.

### SENSIBILITÀ ISO

Sono valide tutte le opzioni riportate a pag. 36, tuttavia la funzione **Massimo Auto ISO** per le riprese video viene impostata separatamente nel sottomenu **Auto ISO Video**.

### Avvertenze

- Resta valida la limitazione descritta nelle modalità operative di esposizione (vedi pag. 50).
- Soprattutto nelle riprese di soggetti scuri con valori ISO elevati e contenenti sorgenti luminose estremamente illuminate e puntiformi, nell'immagine possono comparire eventualmente alcune righe verticali e orizzontali.

## PROPRIETÀ DELL'IMMAGINE

### SPAZIO COLORE

Le riprese video avvengono, in genere, nello spazio colore sRGB (vedi pag. 32).

### Avvertenza

Ciò vale indipendentemente dall'impostazione eventualmente diversa per le foto, che resta invariata.

### CONTRASTO, NITIDEZZA, SATURAZIONE

Valgono tutte le opzioni descritte a pag. 32, con la differenza che, per le riprese video, vengono impostate separatamente.

- ▶ Selezionare **IMMAGINE**
- ▶ Nel menu principale, selezionare **Settaggio Video**
- ▶ Nel sottomenu, selezionare **Contrasto Video/Nitidezza Video/Saturazione Video**
- ▶ Impostare il livello desiderato nel rispettivo sottomenu

## TIME CODE

Il time code è un record dati generato e registrato in aggiunta ai dati video e audio. Esso consente di identificare con precisione la posizione di un determinato fotogramma e segnale audio all'interno di una sequenza audio/video, permettendo di conservare questi dati anche dopo un "taglio", ossia dopo un successivo editing a parte.

Si può scegliere tra un time code continuato, **Free Run** oppure uno solo per quella determinata ripresa, **Rec Run**.

- ▶ Selezionare **IMMAGINE**
- ▶ Nel menu principale, selezionare **Settaggio Video**
- ▶ Nel sottomenu, selezionare **Timecode**
- ▶ Nel sottomenu successivo, selezionare **Modalità Timecode**
- ▶ Selezionare il funzionamento desiderato (**Tempo fotocamera**, **Rec Run**, **Free Run**) o disattivare la funzione (**Off**)

Mentre il segnale di time code viene generato e registrato parallelamente alla ripresa video, è possibile impostare l'inizio desiderato con **Free Run** e **Rec Run**. In questo modo si stabilisce l'entità della variazione temporale tra l'inizio della ripresa e l'inizio della generazione del segnale time code. Di conseguenza, in questi due casi si può regolare la seconda riga del sottomenu **Timecode**, normalmente inattiva.

- ▶ Nel sottomenu, selezionare **Modalità Timecode**
- ▶ Selezione **Inizio**
- ▶ Selezionare il ritardo desiderato

## METODI DI MISURAZIONE DELL'ESPOSIZIONE

Valgono tutte le opzioni descritte a pag. 38.

## MODALITÀ DI ESPOSIZIONE

- Tempo di posa automatico (vedi pag. 39)
- Controllo manuale con tempi di posa di 1/30 - 1/4000 s
  - I tempi di posa più lunghi vengono trattati come 1/30 s.

### Avvertenze

- Se non è possibile ottenere l'esposizione corretta con il diaframma massimo, la sensibilità ISO viene aumentata automaticamente a prescindere dall'eventuale impostazione manuale.
- Il controllo automatico dell'esposizione tiene conto di tutte le oscillazioni della luminosità. Se non lo si desidera, ad esempio per fotografare paesaggi e nel panning, si dovrebbe impostare l'esposizione manualmente.

## REGOLAZIONE DELLA MESSA A FUOCO

Valgono tutte le opzioni descritte a pag. 34.

## LIVELLO AUDIO

La registrazione audio può avvenire con il microfono incorporato o con un microfono esterno, utilizzando l'adattatore audio LEMO® fornito in dotazione. I microfoni integrati registrano in modalità stereo.

### Avvertenza

La regolazione automatica della messa a fuoco (autofocus) genera rumori che vengono registrati insieme alla ripresa.

I rumori possono essere modulati prima o durante la ripresa, sia in modo automatico che manuale.

- ▶ Selezionare **IMMAGINE**
- ▶ Nel menu principale, selezionare **Settaggio Video**
- ▶ Nel sottomenu, selezionare **Livello dell'Audio**
- ▶ Impostare la funzione desiderata

## REGOLAZIONE MANUALE DEL VOLUME

- ▶ Tenere premuto il pulsante di anteprima profondità di campo/pulsante funzione
- ▶ Premere il joystick verso sinistra (= riduzione del volume) o verso destra (= aumento del volume)

### Avvertenza

Impostare il livello di volume in modo da evitare una sovrarmodulazione e che le barre nella parte destra esterna non diventino bianche o cambino da bianco a rosso solo raramente.



1 Microfono (☎ = Modulazione automatica, ☎ = Modulazione manuale, ☎ = nessuna registrazione audio)

- 2 Tacca di regolazione
- 3 Livello del canale sinistro
- 4 Livello del canale destro

### Avvertenza

La regolazione del livello avviene congiuntamente per entrambi i canali.

## DISATTIVAZIONE DELLA REGISTRAZIONE AUDIO

Posizionare la tacca di regolazione completamente a sinistra finché l'icona del microfono non cambia da ☎ a ☎.

## SMORZAMENTO DEL RUMORE DEL VENTO

Per ridurre il rumore eventualmente causato dal vento durante la registrazione audio, è disponibile una funzione di attenuazione alla voce "Eliminazione vento".

- ▶ Selezionare **IMMAGINE**
- ▶ Nel menu principale, selezionare **Settaggio Video**
- ▶ Nel sottomenu, selezionare **Eliminazione vento**
- ▶ Attivare (On) o disattivare (Off) la funzione.

### Avvertenza

Quando non si temono rumori causati dal vento, per ottenere una qualità dell'audio ottimale si dovrà selezionare **Off**.

## CONTROLLO DELLA REGISTRAZIONE AUDIO

La modulazione può essere controllata già durante la ripresa utilizzando le cuffie collegate.

- ▶ Collegare le cuffie alla telecamera inserendo l'adattatore audio S (fornito in dotazione) nella porta audio LEMO®.
  - Sul monitor compare la schermata corrispondente

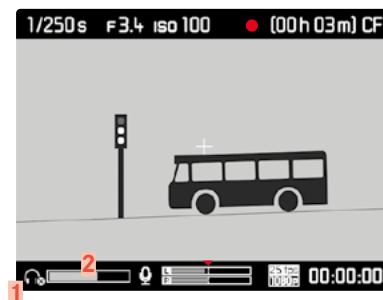

1 Icona delle cuffie collegate

2 Barra del volume

## REGOLAZIONE DEL VOLUME DELLE CUFFIE

- ▶ Tenere premuto il pulsante di anteprima profondità di campo/pulsante funzione
- ▶ Premere il joystick verso il basso (= riduzione del volume) o verso l'alto (= aumento del volume).

## FOTOGRAFARE DURANTE UNA RIPRESA VIDEO

Durante una ripresa video in corso è possibile scattare anche singole immagini.

- ▶ Premere il pulsante di scatto **I**
  - La registrazione video si interrompe per la durata dello scatto della singola immagine.
  - Le singole immagini vengono scattate con le impostazioni della fotocamera.



## MODALITÀ RIPRODUZIONE

### RIPRODUZIONE DI FOTO

Modalità di riproduzione delle immagini

- Riproduzione a tempo illimitato
- Breve riproduzione direttamente dopo lo scatto (**Tempo riprod. autom. ripresa**)

### RIPRODUZIONE DELLE IMMAGINI

- ▶ Premere il pulsante DA
  - Il monitor visualizza l'ultima immagine scattata insieme ai relativi indicatori.
  - Se la scheda di memoria non contiene file immagine, compare il messaggio: **Nessun file multimediale da visualizzare.**

### RIPRODUZIONE AUTOMATICA DELL'ULTIMA RIPRESA

Con la funzione **Tempo riprod. autom. ripresa** si può riprodurre automaticamente qualsiasi immagine subito dopo lo scatto. In questo modo è possibile, ad esempio, verificare rapidamente e facilmente se l'immagine è riuscita o se, invece, occorre ripeterla. Questa funzione, eventualmente insieme al pulsante di scatto, consente di selezionare la durata di visualizzazione dell'immagine.

- ▶ Selezionare **SETUP**
- ▶ Nel menu principale, selezionare **Tempo riprod. autom. ripresa**
- ▶ Nel sottomenu, selezionare la funzione o la durata desiderate (**Off**, **1 s**, **3 s**, **5 s**, **Permanente**)

#### Avvertenza

Tenendo completamente premuto il pulsante di scatto anche terminato lo scatto, l'immagine continuerà ad essere visualizzata. Questa funzione non è disponibile se è stato selezionato **Off**.

Dalla modalità **Tempo riprod. autom. ripresa** è possibile passare in qualsiasi momento alla modalità Riproduzione normale a tempo illimitato.

#### Avvertenze

- Anche le riprese non ancora trasferite su scheda dalla memoria tampone della fotocamera (il LED in basso a destra sul retro della fotocamera lampeggia ancora) possono essere osservate immediatamente. Le riprese su scheda, invece, non sono accessibili se il trasferimento dati è ancora in corso.
- Se le foto sono state scattate in sequenza/con la modalità time lapse, in entrambe le modalità di riproduzione verrà visualizzata per prima l'ultima immagine della serie oppure, se il salvataggio è ancora in corso, l'ultima immagine della serie già salvata sulla scheda. Per ulteriori istruzioni su come selezionare le altre immagini della serie e altre opzioni durante la riproduzione, consultare i paragrafi successivi.
- Se è stata utilizzata la funzione di mascheramento per la ripresa (vedi pag. 45), la foto compare nel rapporto di formato selezionato.
- Con la Leica S3 si possono riprodurre esclusivamente dati delle immagini acquisiti con fotocamere Leica S3.
- Se i dati delle immagini vengono salvati contemporaneamente nei formati JPG e DNG, l'intera immagine si basa sempre sul file DNG.

### RIPRODUZIONE VIDEO

Una ripresa video è riconoscibile dalle seguenti caratteristiche:

- formato immagine (16:9 per Full HD, circa 17:9 per 4K)
- informazioni supplementari riguardanti il video riportate in un piè di pagina
- all'accensione e dopo ogni intervento sul joystick, a sinistra compare un campo con le icone di controllo video e audio:



#### Riproduzione di un video (▶)

- ▶ Premere il joystick

#### Pausa

- ▶ Premere il joystick

#### Avanzamento rapido (▶▶)

- ▶ Spostare il joystick verso destra e tenerlo premuto

#### Riavvolgimento rapido (◀◀):

- ▶ Spostare il joystick verso sinistra e tenerlo premuto

#### Avvertenza

Avanzamento e riavvolgimento rapidi hanno inizio al rallentatore per poi accelerare quanto più a lungo si tiene premuto il pulsante in quella direzione.

#### Ritorno diretto all'inizio o alla fine del video

- ▶ Ruotare la rotella di selezione (a sinistra = all'inizio, a destra = alla fine)



**Aumento del volume** 



- Spostare il joystick in su

**Riduzione del volume** 

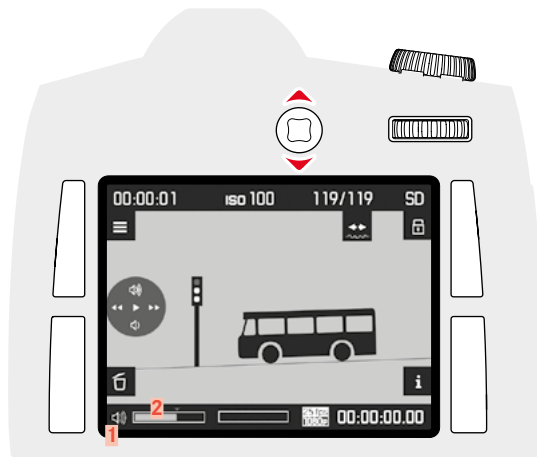
- Spostare il joystick in giù









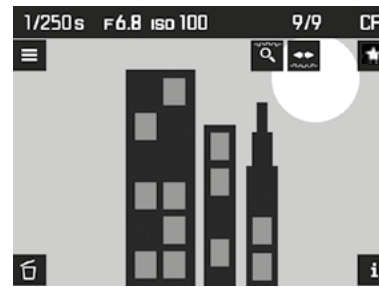

**1** Icona per altoparlante fotocamera/cuffie collegate

**2** Barra di scorrimento del volume; nella posizione sinistra più estrema, la riproduzione dell'audio è disattivata (/).

**INFORMAZIONI NELLA MODALITÀ RIPRODUZIONE**

Per non interferire con l'osservazione delle immagini, nella modalità Riproduzione compaiono le seguenti informazioni.



- alcune informazioni di base nell'intestazione
- le seguenti funzioni all'accensione per 3 s nei quattro angoli dell'immagine sul monitor:
  -  = Menu di marcatura (pulsante DA)
  -  = Cambio della visualizzazione (pulsante DB)
  -  = Menu (pulsante SA)
  -  = Menu di eliminazione (pulsante SB)
- a destra in alto  e  per le funzioni delle due ghiera di regolazione
- a destra in basso  per il blocco pulsanti (se attivato)
  - Se la scheda di memoria o il file selezionato non è leggibile, nell'immagine nera apparirà un'apposita icona sul margine destro.

**Visualizzazione di altre informazioni:**

- Premere il pulsante DB
  - Gli indicatori vengono visualizzati alternandosi. Premere il pulsante più volte finché non si raggiungono le informazioni desiderate.
    - Indicatori Istogramma e Clipping
    - Indicatore Focus Peaking (vedi pag. 35)
    - Dati delle immagini ampliati
    - Ritorno alla visualizzazione normale

**Indicatori Istogramma e Clipping**

(Per l'impostazione, vedi pag. 43)

- l'istogramma in alto a sinistra
- rispettivamente lampeggianti, se le zone troppo chiare sono contrassegnate in rosso e quelle troppo scure in blu. In alto a destra, inoltre, compare anche l'icona di clipping ()

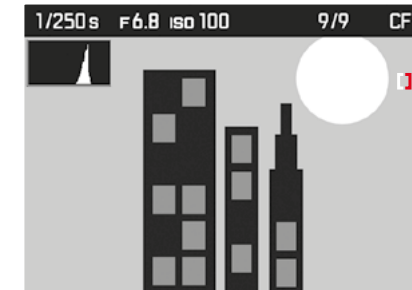
**Avvertenze**

- L'istogramma e gli indicatori di clipping sono disponibili sia durante la riproduzione dell'immagine intera, sia durante la riproduzione di un ritaglio dell'immagine, ma non durante la riproduzione simultanea di 4 o 9 miniature.
- L'istogramma e gli indicatori di clipping si riferiscono sempre al ritaglio dell'immagine visualizzato in quel momento.

### Indicatore Focus Peaking

(Per l'impostazione, vedi pag. 43, 35)

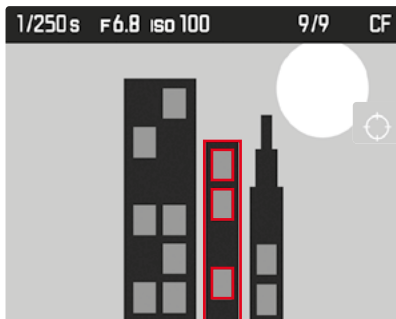

### Dati delle immagini ampliati

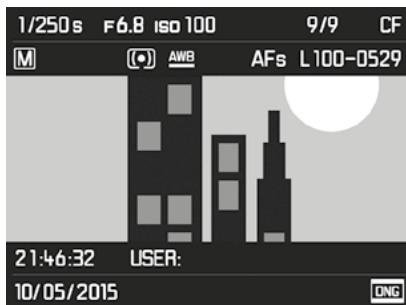

### SELEZIONE/NAVIGAZIONE TRA LE IMMAGINI

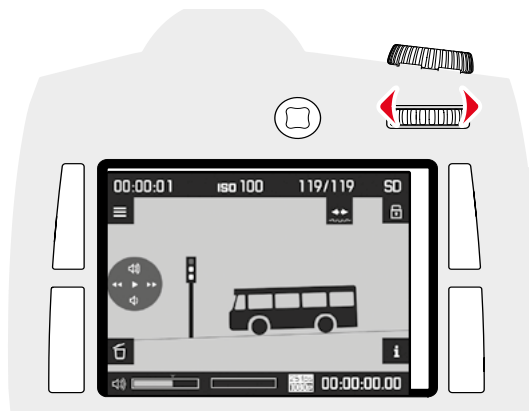

Con la rotella di selezione si possono richiamare le altre immagini salvate. Dopo la prima/l'ultima immagine, la serie delle immagini disposte in ciclo continuo ricomincia daccapo, affinché tutte le immagini siano raggiungibili da entrambe le direzioni. Corrispondentemente, cambiano anche i numeri delle immagini.

- ▶ Ruotare la rotella di selezione  
(a sinistra = numeri inferiori, a destra = numeri superiori)

#### Avvertenza

Ciò può avvenire con qualsiasi opzione di riproduzione e qualsiasi livello di ingrandimento, comprese le inquadrature scentrate e con la contemporanea osservazione di più miniature.

### INGRANDIMENTO DELL'INQUADRATURA

Per una valutazione più precisa dei dettagli, si può richiamare sul monitor un'inquadratura ingrandita, liberamente selezionabile, di un'immagine. Sono consentiti ingrandimenti fino a 1:1, ossia finché 1 pixel dell'immagine riproduce 1 pixel del monitor.

### INGRANDIMENTO GRADUALE

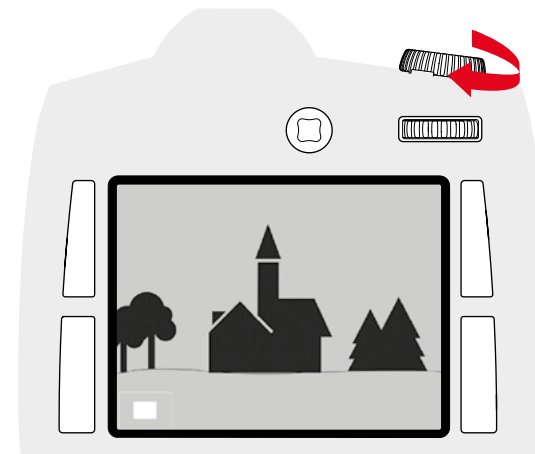

- ▶ Girare la ghiera di regolazione dei tempi di posa verso destra
  - Continuando a girare la ghiera, l'ingrandimento aumenta e l'inquadratura si riduce. L'ingrandimento può avvenire in quattro livelli, finché 1 pixel del monitor non riproduce 1 pixel dell'immagine.
  - Il rettangolo all'interno della cornice in basso a sinistra indica sia il ritaglio ingrandito sia la sua posizione all'interno dell'immagine originaria.

### INGRANDIMENTO MASSIMO IN UN UNICO PASSAGGIO

- ▶ Premere a lungo la rotella di selezione (≥ 1s)

#### Avvertenza

La funzione è disponibile sia con la riproduzione automatica, sia con quella temporalmente illimitata, nonché con qualsiasi livello di ingrandimento. Se prima era già stata impostata un'inquadratura, alla prima pressione si riproduce l'intera immagine.

## SPOSTAMENTO DELL'INQUADRATURA

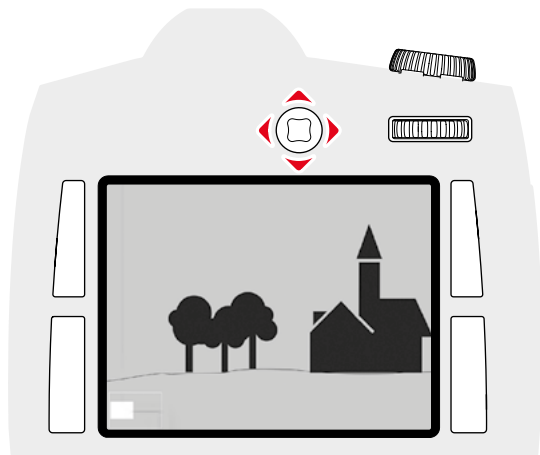

- ▶ Spostare il joystick nella direzione desiderata
  - Il rettangolo entro la cornice si sposta nella direzione in cui viene premuto il joystick.

### Avvertenza

L'ultima inquadratura utilizzata viene salvata non appena si esce dalla modalità Riproduzione. Di conseguenza, quando si riutilizzerà la modalità riproduzione, sarà possibile richiamarla direttamente premendo a lungo la rotella di selezione. Con l'ulteriore pressione si ottengono i livelli di ingrandimento sopra descritti.

## VISUALIZZAZIONE DI PIÙ IMMAGINI IN CONTEMPORANEA

Si possono osservare contemporaneamente fino a 9 immagini, ad esempio per una panoramica o per trovare più rapidamente un'immagine specifica.

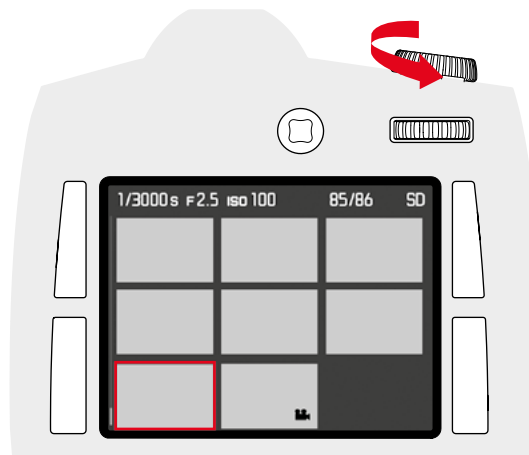

- ▶ Girare la ghiera di regolazione dei tempi di posa verso sinistra
  - Vengono visualizzate 4 immagini contemporaneamente. Ruotando nuovamente la rotella, si possono osservare 9 immagini in contemporanea.
  - La cornice rossa indica l'inquadratura visualizzata a grandezza intera quando si osservano 4 o 9 immagini.

### Per navigare tra le immagini:

- ▶ premere il joystick nella direzione desiderata
  - l'immagine è evidenziata da una cornice rossa e può essere selezionata per l'osservazione.

### Per visualizzare l'immagine nelle dimensioni normali:

- ▶ girare la ghiera di regolazione dei tempi di posa verso destra

## MARCATURA DELL'IMMAGINE/ANNULLAMENTO DELL'OPERAZIONE

Si può evidenziare qualsiasi immagine, ad esempio per ritrovarla più rapidamente in un secondo momento o per facilitare la successiva eliminazione di più immagini (vedi il paragrafo successivo).

### MARCATURA DELL'IMMAGINE

- ▶ Premere i pulsanti DA/DB/SA/SB
  - Nei quattro angoli della schermata del monitor compaiono per 3 s le seguenti funzioni:
    - = Menu di marcatura (pulsante DA)
    - = Cambio della visualizzazione (pulsante DB)
    - = Menu (pulsante SA)
    - = Menu di eliminazione (pulsante SB)
- ▶ Selezionare l'immagine desiderata
- ▶ Premere il pulsante DA
  - L'immagine sarà evidenziata da .







Per eliminare una marcatura, procedere allo stesso modo.

### ANNULLAMENTO DELLA MARCATURA

- ▶ Premere il pulsante DA
  - La marcatura scompare.

## ELIMINAZIONE DELL'IMMAGINE

Qualora lo si desidera, un'immagine può essere eliminata anche immediatamente durante la sua riproduzione. Questa funzione si rivela utile, ad esempio, quando le immagini sono già state salvate su altri supporti, non sono più necessarie oppure occorre liberare spazio sulla scheda di memoria. All'occorrenza, inoltre, è possibile eliminare singole immagini, eliminare simultaneamente solo le immagini non evidenziate oppure eliminare direttamente tutte le immagini.

- ▶ Premere i pulsanti DA/DB/SA/SB
  - Nei quattro angoli della schermata del monitor compaiono per 3 s le seguenti funzioni:
    -  = Menu di marcatura (pulsante DA)
    -  = Cambio della visualizzazione (pulsante DB)
    -  = Menu (pulsante SA)
    -  = Menu di eliminazione (pulsante SB)
- ▶ Selezionare l'immagine desiderata
- ▶ Premere il pulsante SB
  - Nei quattro angoli della schermata del monitor compaiono le seguenti funzioni:
    - **TUTTO** (pulsante SA)
    -  (pulsante DA)
    - **OK** (pulsante DB)
    - **SINGOLA** (pulsante SB)
    - eventualmente l'icona  di un'immagine evidenziata.

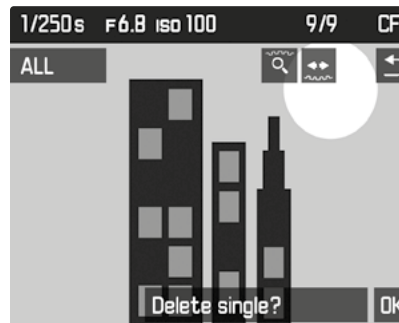

### Eliminazione di una singola immagine

- ▶ Premere il pulsante SB (**SINGOLA**)
  - Sul monitor appare l'immagine successiva non eliminata. Se sulla scheda di memoria non sono state salvate altre immagini, compare il messaggio: **Nessun file multimediale da visualizzare.**
- ▶ Premere il pulsante DB (**OK**)

### Eliminazione di tutte le immagini o di immagini multiple

- ▶ Premere il pulsante SA (**TUTTO**)
  - Sul monitor appare il prompt di sicurezza: **Cancella tutte?**
- ▶ Premere il pulsante DB (**OK**)

### Nota:

Con il pulsante DA () si può tornare alla visualizzazione normale.



## ALTRE FUNZIONI

### PROFILI UTENTE

Con questa fotocamera si possono salvare permanentemente varie combinazioni di tutte le impostazioni del menu, ad esempio per poterle richiamare rapidamente e facilmente in qualsiasi momento per situazioni/ soggetti ricorrenti. Per queste combinazioni sono disponibili complessivamente quattro spazi di memoria, oltre alle impostazioni di fabbrica non modificabili, richiamabili in qualsiasi momento. I nomi dei profili salvati possono essere modificati.

I profili salvati sulla fotocamera possono essere trasferiti su una scheda di memoria, ad esempio per potere essere utilizzati su un'altra fotocamera. Anche i profili salvati su una scheda di memoria possono essere trasferiti sulla fotocamera in uso.

### SALVATAGGIO DELLE IMPOSTAZIONI CORRENTI COME PROFILI UTENTE

Salvataggio delle impostazioni e creazione di un profilo

- ▶ Impostare separatamente le funzioni desiderate nei comandi a menu
- ▶ Selezionare **SETUP**
- ▶ Nel menu principale, selezionare **Profili utente**
- ▶ Nel sottomenu, selezionare **Salva come prof. ut.**
- ▶ Selezionare lo spazio di memoria desiderato
- ▶ Confermare l'operazione

### RINOMINA DEI PROFILI

- ▶ Selezionare **SETUP**
- ▶ Nel menu principale, selezionare **Profili utente**
- ▶ Nel sottomenu, selezionare **Rinomina prof. ut.**
- ▶ Selezionare il profilo desiderato
- ▶ Digitare il nome desiderato nel rispettivo sottomenu con tastierino e confermare l'operazione (vedi pag. 28)

### APPLICAZIONE/ATTIVAZIONE DEI PROFILI

- ▶ Selezionare **SETUP**
- ▶ Nel menu principale, selezionare **Profili utente**
  - Se sono stati salvati e attivati profili utente, il nome del profilo viene visualizzato in bianco.
- ▶ Nel sottomenu, selezionare **Carica il profilo**
  - Per default è selezionato **Profilo Standard**.
  - Il profilo selezionato viene contrassegnato come **attivo**.
  - Gli spazi di memoria inutilizzati appaiono in grigio.

#### Avvertenza

Modificando una delle impostazioni del profilo in uso, nell'elenco del menu iniziale apparirà al posto del nome del profilo precedentemente utilizzato.

### ESPORTAZIONE/IMPORTAZIONE DEI PROFILI SULLA/DALLA SCHEDA DI MEMORIA

- ▶ Selezionare **SETUP**
- ▶ Nel menu principale, selezionare **Profili utente**
- ▶ Nel sottomenu, selezionare **Importa dalla card** o **Esporta alla Card**
- ▶ Confermare l'operazione

#### Avvertenza

In linea di massima, durante l'importazione/esportazione vengono trasferite tutte le 4 posizioni profilo sulla/dalla scheda, indipendentemente dal fatto che una posizione sia occupata o meno da un profilo. Allo stesso modo, durante l'importazione di profili vengono sovrascritti, ossia in pratica eliminati, tutti i profili eventualmente esistenti nella fotocamera.

## GESTIONE DEI DATI

### STRUTTURA DEI DATI SULLA SCHEDA DI MEMORIA

#### STRUTTURA DELLE CARTELLE

I file (= immagini) sulle scheda di memoria vengono archiviati in cartelle create automaticamente. Le prime tre posizioni indicano i numeri delle cartelle (cifre), le ultime cinque i nomi delle cartelle (caratteri) Quando si crea una nuova cartella, si possono modificare sia le cifre sia i caratteri. Per default, la prima cartella è chiamata «100LEICA», la seconda «101LEICA» e così via. In linea di massima, il numero di cartella viene assegnato in base al numero libero successivo, dove il numero massimo possibile di cartelle è 999.

#### STRUTTURA DEI FILE

Le denominazioni dei file in questa cartella sono composte da undici posizioni. Per default, il primo file viene denominato «L1000001.XXX», il secondo «L1000002.XXX» e così via. “L” indica la marca di fotocamera; le tre posizioni successive possono essere modificate in qualsiasi momento (sono consentite cifre e caratteri). Il secondo gruppo di cifre indica il numero di file: “XXX” indica il formato file (DNG o JPG). Se la cartella attualmente utilizzata contiene il numero di file 9999, viene creata automaticamente una nuova cartella la cui numerazione ricomincia da 0001.

#### Avvertenze

- Se si utilizzano schede di memoria non formattate con questa fotocamera, la numerazione delle cartelle ricomincia automaticamente da 0001. Se, sulla scheda di memoria utilizzata, è già presente un file con un numero superiore a quello assegnato per ultimo dalla fotocamera, la numerazione riprende a partire dal numero sulla scheda di memoria.
- Se si raggiungono il numero di cartella 999 e il numero di file 9999, sul monitor compare il corrispondente messaggio di avviso e la numerazione dovrà essere resettata.

## MODIFICA DEL NOME DEI FILE

- ▶ Selezionare **SETUP**
- ▶ Nel menu principale, selezionare **Numeraz. immagini**
- ▶ Nel sottomenu, selezionare **Cambia nome file**
  - Compare un sottomenu con tastierino.
  - La riga di immissione contiene l'intera denominazione del file. Le tre cifre evidenziate in bianco del primo gruppo possono essere modificate.
- ▶ Eliminare le tre cifre evidenziate in bianco
- ▶ Digitare il nome desiderato (vedi pag. 28)
- ▶ Confermare

### Avvertenze

- La modifica del nome del file sarà applicata anche a tutte le immagini successive oppure finché non verrà effettuata un'altra modifica. Questa operazione non modifica il numero corrente (secondo gruppo numerico a 4 cifre), che, tuttavia, potrà venire resettato dalla creazione di una nuova cartella, vedi la pagina precedente.
- Dopo il reset di tutte le impostazioni individuali verrà riutilizzato il nome di file «L100XXXX.XXX».
  - Compare un sottomenu con tastierino con la completa denominazione del file nell'instestazione. Le tre cifre del primo gruppo sono evidenziate in bianco a indicare che possono essere modificate.

## CREAZIONE DI UNA NUOVA CARTELLA

- ▶ Selezionare **SETUP**
- ▶ Nel menu principale, selezionare **Numeraz. immagini**
- ▶ Nel sottomenu, selezionare **Nuova cartella**
  - Compare un sottomenu con tastierino.
  - La riga di immissione contiene l'intera denominazione della cartella. I cinque caratteri evidenziati in bianco possono essere modificati.
- ▶ Eliminare i cinque caratteri evidenziati in bianco
- ▶ Digitare il nome desiderato
- ▶ Confermare
  - Compare un prompt di comando. Qui si può stabilire se ricominciare i numeri di file della nuova cartella da 0001 (**Si**) oppure numerare in ordine progressivo (**No**).

### Avvertenze

- La modifica del nome della cartella sarà applicata anche a tutte le cartelle successive oppure finché non verrà effettuata un'altra modifica.
- Dopo il reset di tutte le impostazioni individuali verrà riutilizzato il nome di cartella «XXXLEICA».
- Si può creare una nuova cartella in qualsiasi momento.

## RESET DELLA NUMERAZIONE DELLE IMMAGINI

- ▶ Selezionare **SETUP**
- ▶ Nel menu principale, selezionare **Numeraz. immagini**
- ▶ Nel sottomenu, selezionare **Resetta num imm.**
  - Compare un prompt.
- ▶ Confermare (**Si**) o annullare (**No**) la creazione di una nuova cartella

### Avvertenza

La parte di nome di una nuova cartella creata con **Resetta num imm.** resta invariata rispetto a quella precedente; la numerazione dei file ricomincia da 0001.



## IDENTIFICAZIONE DELLE INFORMAZIONI SUL COPYRIGHT.

Questa fotocamera consente di identificare i file di immagine digitando il testo e altri caratteri. Per ogni scatto è possibile inserire informazioni da 2 rubriche fino a un massimo di 17 caratteri.

- ▶ Selezionare **SETUP**
- ▶ Nel menu principale, selezionare **Info fotocamera**
- ▶ Nel sottomenu, selezionare **Info copyright**
- ▶ Attivare la funzione **Copyright (On)**
- ▶ Nel sottomenu, selezionare **Informazione/Autore**
  - Compare un sottomenu con tastierino.
- ▶ Inserire le informazioni desiderate (vedi pag. 28)
- ▶ Confermare

## RILEVAMENTO DELLA POSIZIONE DI SCATTO CON IL GPS

Il GPS (Global Positioning System) consente di determinare la posizione del ricevitore in qualunque parte del mondo. Quando la funzione è attivata, la Leica S3 riceve continuamente i segnali dal GPS e aggiorna i dati di posizione. Tali dati (grado di latitudine e longitudine, altezza sul livello del mare) possono essere scritti nei dati "EXIF". Prima di attivare la funzione, leggete attentamente le informazioni importanti fornite circa il GPS (vedi pag. 3)

- ▶ Selezionare **SETUP**
- ▶ Nel menu principale, selezionare **GPS**
- ▶ Attivare (**On**) o disattivare (**Off**) la funzione
  - L'icona del "satellite" sul display superiore indica lo stato corrispondente:
    -  ultimo posizionamento max 6 min. prima
    -  ultimo rilevamento della posizione max 24 ore prima
    -  nessun dato di posizionamento esistente

## FORMATTAZIONE DELLA SCHEDA DI MEMORIA

In genere, le schede di memoria già inserite non richiedono alcun tipo di formattazione. Se, però, si utilizza per la prima volta una scheda non ancora formattata, è necessario formattarla. Si consiglia di formattare le schede di memoria di tanto in tanto, in quanto determinate quantità di dati residui (informazioni associate alle immagini) possono ridurre notevolmente la capacità di memoria.

- ▶ Selezionare **SETUP**
- ▶ Nel menu principale, selezionare **Formatta le card**
- ▶ Nel sottomenu, selezionare quale scheda formattare o se formattare entrambe le schede.
  - Sul monitor compare un prompt di sicurezza per evitare di eliminare inavvertitamente i dati.
- ▶ Confermare l'operazione

### Avvertenze

- Durante la procedura, spegnere la fotocamera.
- Durante la formattazione della scheda di memoria, tutti i dati salvati sulla scheda vengono cancellati. La formattazione viene eseguita anche per immagini marcate e protette contro la cancellazione.
- Pertanto, si raccomanda di effettuare un backup regolare di tutte le immagini su un supporto sicuro non appena possibile, ad esempio sull'hard disk del computer.
- Con la semplice formattazione, i dati presenti sulla scheda non vengono cancellati in modo permanente. L'unica ad essere eliminata è la directory, quindi i file presenti non sono più direttamente accessibili. Con un apposito software è possibile rendere i dati nuovamente accessibili. In modo permanente vengono eliminati esclusivamente i dati sovrascritti durante il salvataggio di nuovi dati.
- Se la scheda di memoria è stata formattata con un altro dispositivo, ad esempio su un computer, si raccomanda di riformattarla nella fotocamera.
- Se non è possibile formattare la scheda di memoria, rivolgersi al proprio rivenditore o al Leica Customer Care (vedi pag. 70).

## TRASFERIMENTO DI DATI

### INFORMAZIONI SULL'USB

Per trasmettere dati a un computer; la Leica S3 è dotata di un'interfaccia USB 3.0. Questo permette di trasmettere rapidamente i dati a computer dotati della stessa interfaccia. Il computer in uso deve presentare una porta USB (per la connessione diretta della Leica S3) oppure un lettore di schede per schede CF o SD/SDHC/SDXC. Sul computer, inoltre, deve essere installato un driver USB 3.0 aggiornato

Se la Leica S3 viene connessa al computer mediante il cavo LEMO® USB 3.0, il sistema operativo la riconoscerà.

### Avvertenze

- I computer Apple® Mac® permettono di trasferire file video con dimensioni solo fino a max 4 GB. Se i file video sono più grandi, compare un messaggio di errore.
- Utilizzare esclusivamente il cavo USB LEMO® fornito in dotazione.
- Durante il trasferimento dei dati dalla Leica S3 al computer, il collegamento del cavo USB non deve mai essere interrotto; in caso contrario, il computer e/o la fotocamera potrebbero andare in crash e, nei casi peggiori, anche la scheda di memoria potrebbe essere irrimediabilmente danneggiata.
- Finché vengono trasferiti dati dalla Leica S3 al computer, la fotocamera non deve essere spenta né spegnersi da sola a causa dello scaricamento delle batterie, altrimenti il computer potrebbe andare in crash. Per lo stesso motivo non rimuovere mai la batteria con il collegamento attivato. Se la capacità della batteria diminuisce durante la trasmissione dei dati, interrompere questo processo, spegnere la fotocamera (vedi pag. 24) e caricare la batteria (vedi pag. 19).

## UTILIZZO DEI DATI NON ELABORATI (DNG)

Per convertire il formato DNG occorre un software specifico che converta i dati non elaborati memorizzati, ad esempio il convertitore professionale Adobe® Photoshop® Lightroom®. Grazie a questo software, si possono convertire i dati non elaborati salvati con una qualità elevatissima. Il software, inoltre, utilizza i migliori algoritmi di conversione per l'elaborazione digitale dei colori, permettendo così di ottenere un'eccezionale risoluzione dell'immagine e di ridurre al minimo il rumore. Durante l'elaborazione è possibile impostare parametri come gradazione, nitidezza eccetera anche in un secondo momento, raggiungendo così il massimo livello di qualità dell'immagine possibile.

## RIPRISTINO DELLE IMPOSTAZIONI DI FABBRICA

Con questa funzione è possibile annullare tutte le impostazioni individuali effettuate in precedenza, ripristinando le impostazioni di fabbrica.

- ▶ Selezionare **SETUP**
- ▶ Nel menu principale, selezionare **Resetta fotocamera**
- ▶ Confermare (**Sì**) o rifiutare l'operazione (**No**)

### Avvertenza

Questa operazione di ripristino riguarda anche i profili individuali eventualmente definiti e salvati con il profilo utente con la funzione **Salva come prof. ut.** (vedi pag. 58).



## AGGIORNAMENTI DEL FIRMWARE

Leica lavora costantemente allo sviluppo e al miglioramento dei propri prodotti. Numerose funzioni della fotocamera sono controllate unicamente dal software, quindi le eventuali migliorie e i potenziamenti della gamma di funzioni possono essere installati sulla fotocamera anche in un secondo momento. Per l'aggiornamento, Leica vi mette a disposizione i cosiddetti "aggiornamenti del firmware" ad intervalli di tempo irregolari, che potrete scaricare dalla nostra home page. Qualora abbiate registrato la vostra fotocamera, Leica vi fornirà tutte le indicazioni riguardanti i nuovi aggiornamenti.

Per sapere quale versione di firmware è installata sulla fotocamera:

- ▶ Selezionare **SETUP**
- ▶ Nel menu principale, selezionare **Info fotocamera**
- ▶ Nel sottomenu **Firmware fotocamera** troverete la versione firmware della vostra fotocamera

Per ulteriori informazioni circa la registrazione, gli aggiornamenti del firmware e il download degli aggiornamenti per la vostra fotocamera nonché modifiche e integrazioni alle presenti istruzioni per l'uso, potete visitare l'Area Clienti al sito web:

<https://owners.leica-camera.com>

## AGGIORNAMENTO DEL FIRMWARE

Per aggiornare il firmware, basta scaricarlo dalla nuova versione della nostra home page e trasferirlo sulla vostra fotocamera.

- ▶ Formattare una scheda di memoria con la vostra Leica S3
- ▶ Spegnerla fotocamera
- ▶ Inserire la scheda di memoria in un lettore di schede di memoria, integrato o collegato al PC (un lettore è necessario per gli aggiornamenti del firmware)
- ▶ Scaricare il file del firmware al link:
- ▶ Salvare il file del firmware S-X\_XXX.FW al livello superiore della struttura di cartelle della scheda.
- ▶ Estrarre correttamente la scheda dal lettore di schede
- ▶ Inserirla nella fotocamera
- ▶ Chiudere lo sportellino
- ▶ Accendere la fotocamera
- ▶ Selezionare **SETUP**
- ▶ Nel menu principale, selezionare **Info fotocamera**
  - Se la fotocamera riconosce una versione di firmware più recente di quella già installata, prima e dopo il numero del firmware saranno visualizzati caratteri nella riga corrispondente (**Fotocamera** o **Lens**).
- ▶ Avviare l'aggiornamento con **Si** oppure rifiutare con **No**
  - Durante la procedura compare una schermata intermedia.
  - Il processo di aggiornamento ha inizio. Possono occorrere diversi minuti.
  - Al termine dell'aggiornamento compare un messaggio di conferma.

### Avvertenze

- Gli aggiornamenti del firmware contengono anche parti per gli obiettivi. In questo caso, l'aggiornamento del firmware dell'obiettivo avviene automaticamente non appena si monta un obiettivo ancora sprovvisto dell'ultima versione del firmware.
- Se la batteria non è sufficientemente carica, viene visualizzato il corrispondente messaggio di avviso.

## PULIZIA/CONSERVAZIONE

### CORPO MACCHINA

- Lo sporco è anche un ottimo terreno per la proliferazione di microrganismi, quindi l'equipaggiamento dovrà essere tenuto perfettamente pulito.
- Pulire la fotocamera utilizzando esclusivamente un panno morbido e asciutto. In caso di sporco resistente, passare prima un panno imbevuto con un detergente molto diluito e ripassare poi con un panno asciutto.
- In caso di spruzzi d'acqua salata sulla fotocamera, inumidire un panno morbido con acqua potabile, strizzarlo accuratamente e passarlo sulla fotocamera. A questo punto, asciugare bene la fotocamera con un panno asciutto.
- Per rimuovere macchie e impronte digitali, pulire la fotocamera con un panno pulito che non lasci peli. Le eventuali impurità più ostinate in punti difficilmente accessibili del corpo macchina dovranno essere rimosse con un pennellino. Non toccare in nessun caso le lamelle dell'otturatore.
- Conservare la fotocamera possibilmente in una custodia chiusa ed imbottita, per evitare strofinamenti e proteggerla dalla polvere.
- Conservare la fotocamera in un luogo asciutto, sufficientemente aerato e al riparo da temperature elevate e dall'umidità. Se la fotocamera viene utilizzata in ambienti umidi, prima di essere riposta nella custodia dovrà essere assolutamente privata di qualsiasi traccia di umidità.
- Per prevenire la formazione di funghi, si raccomanda di non conservare la fotocamera per lungo tempo in una borsa di pelle.
- Le borse fotografiche che si sono bagnate durante l'uso devono essere svuotate, per evitare che l'umidità e gli eventuali residui dei prodotti per la concia del cuoio danneggino l'attrezzatura.
- Tutti i cuscinetti a movimento meccanico e le superfici di scorrimento della fotocamera sono lubrificati. Per evitare la resinificazione dei punti lubrificati, la fotocamera dovrà essere azionata più volte ogni tre mesi, qualora non venga utilizzata spesso. Inoltre, è consigliabile effettuare ripetute impostazioni e utilizzare più volte anche tutti gli altri elementi di comando.
- Per prevenire la formazione di funghi, durante l'impiego dell'attrezzatura in climi tropicali caldi e umidi è consigliabile esporre l'attrezzatura il più possibile al sole e all'aria. La conservazione dell'attrezzatura in contenitori o custodie ermeticamente chiusi è consigliabile solo se si utilizza anche un agente essiccante, come, ad esempio, il silicagel.

### OBIETTIVO

- Per rimuovere la polvere dalle lenti esterne degli obiettivi, di norma è più che sufficiente un pennello morbido. In presenza di sporco ostinato, le lenti possono essere pulite delicatamente con movimenti circolari dall'interno verso l'esterno con un panno morbido, pulito e assolutamente privo di corpi estranei. Per questa operazione, si consiglia di utilizzare gli appositi panni in microfibra conservati in contenitori protettivi e disponibili presso i rivenditori specializzati di materiale fotografico e ottica. Questi panni sono lavabili a temperature fino a 40 °C, senza utilizzare ammorbidente, e non devono essere stirati. Non si consiglia l'utilizzo di panni per la pulizia degli occhiali, perché contengono sostanze chimiche che potrebbero danneggiare le lenti degli obiettivi.
- Una protezione ottimale delle lenti frontali in condizioni di scatto sfavorevoli (ad esempio sabbia, spruzzi d'acqua salata) si ottiene con l'utilizzo di filtri UVA incolori. Come per ogni altro filtro, però, occorre tenere presente che, in determinate situazioni di controllo luce e forte contrasto, anche questi filtri possono provocare riflessi indesiderati.
- I copriobiettivo a corredo proteggono l'obiettivo anche da impronte digitali accidentali e dalla pioggia.
- Tutti i cuscinetti a movimento meccanico e le superfici di scorrimento dell'obiettivo sono lubrificati. Se l'obiettivo non viene utilizzato per periodi prolungati, la ghiera di messa a fuoco e la ghiera di regolazione del diaframma devono essere ruotate di tanto in tanto per evitare che i punti di lubrificazione si induriscano.

### MIRINO/MONITOR

- Se all'esterno o all'interno della fotocamera si è formata condensa, spegnere la fotocamera e farla riposare per circa 1 ora a temperatura ambiente. Quando la temperatura ambiente e quella della fotocamera saranno pressoché uguali, la condensa scomparirà da sola.

### BATTERIA

- Se la fotocamera non viene utilizzata per un lungo periodo di tempo, si consiglia di rimuovere la batteria, poiché, al massimo dopo 2 mesi, andrebbero perse l'ora e la data impostate.
- Le batterie agli ioni di litio devono essere conservate solo in stato parzialmente carico, ossia non completamente scariche né completamente cariche. Lo stato di carica è indicato nella rispettiva schermata sul monitor. Se la batteria rimane inutilizzata per un periodo molto prolungato, si raccomanda di ricaricarla circa due volte l'anno per circa 15 minuti, per evitare che si scarichi completamente.

### SCHEDE DI MEMORIA

- In linea generale, per sicurezza le schede di memoria dovrebbero essere conservate nella custodia antistatica fornita in dotazione.
- Non conservare le schede di memoria in luoghi in cui potrebbero essere esposte a temperature elevate, irradiazioni solari dirette, campi magnetici o scariche elettrostatiche. In linea generale, rimuovere sempre la scheda di memoria se la fotocamera rimane inutilizzata per un periodo prolungato.
- Si consiglia di formattare di tanto in tanto la scheda di memoria, poiché la frammentazione che deriva dalla cancellazione può bloccare notevolmente la capacità della scheda.

## SENSORE

### PULIZIA DEL SENSORE

- Questa funzione è disponibile solo se la batteria presenta ancora almeno il 50 % della sua capacità. In caso contrario compare il relativo messaggio di avviso.
- L'ispezione e la pulizia del sensore devono essere eseguite in un ambiente quanto più possibile privo di polvere, per evitare ulteriori depositi di sporco.
- La polvere che si è depositata può essere soffiata via dal vetro protettivo del sensore con gas puliti, eventualmente ionizzati, come aria o azoto. Si consiglia a tale scopo l'utilizzo di un soffietto (in gomma) senza pennello. Si possono utilizzare anche spray detergenti speciali a pressione ridotta, ad esempio «Tetenal Antidust Professional», da impiegare scrupolosamente per le finalità previste.
- Durante l'ispezione prima e dopo la pulizia, può essere molto utile una lente di ingrandimento 8x o 10x.
- Se non è possibile rimuovere le particelle presenti nel modo descritto, rivolgersi al Leica Customer Care.
- Se, mentre l'otturatore è aperto, la capacità della batteria scende sotto il 40%, sul monitor viene visualizzato il messaggio **Prego interrompere la pulizia del sensore immediatamente.** Spegnendo la fotocamera, si richiude anche l'otturatore.
- Per evitare danni, assicurarsi di mantenere libera la finestra dell'otturatore, ossia che nessun oggetto ostacoli la chiusura dell'otturatore!

Per la pulizia del sensore potete anche inviare la vostra fotocamera al Leica Customer Care (vedi pag. 70). Questa pulizia, però, non è coperta dalla garanzia, e quindi sarà soggetta a pagamento. La pulizia può essere eseguita anche dall'utilizzatore con la funzione di menu **Otturatore aperto**. Per accedere al sensore, mantenere aperto l'otturatore.

- ▶ Selezionare **SETUP**
- ▶ Nel menu principale, selezionare **Pulizia Sensore**
- ▶ Confermare con **Si**
  - Lo specchio si solleva e l'otturatore si apre.

#### Avvertenza

Se, invece, la capacità della batteria è inferiore a quella necessaria, verrà visualizzato il messaggio di avviso **Batteria troppo scarica per pulizia sensore.** ad indicare che la funzione non è disponibile, ossia che non è possibile selezionare **Si**.

- ▶ Eseguire la pulizia
  - Prestare la massima attenzione alle avvertenze riportate di seguito.
- ▶ Spegner la fotocamera una volta effettuata la pulizia.
  - L'otturatore viene chiuso per sicurezza solo 10 s dopo.
  - Compare il messaggio **Prego interrompere la pulizia del sensore immediatamente**

#### Importante

- Leica Camera AG non fornisce alcuna garanzia per i danni causati dall'utilizzatore durante la pulizia del sensore.
- Non tentare di soffiare via le particelle di polvere dal vetro protettivo del sensore. Anche piccolissime gocce di saliva potrebbero causare macchie difficili da rimuovere.
- Non impiegare dispositivi di pulizia ad aria compressa con elevata pressione del gas, poiché potrebbero ugualmente causare danni.
- Evitare di toccare con oggetti rigidi la superficie del sensore durante l'ispezione e la pulizia.

## ELENCO DEI MENU

	Pagina
 CAMERA	
Modo scatto	28/38
Modalità di fuoco	34/35
Mod. esposimetrica	28/38
Compensazione Espos	28
Bracketing esposizione	42
Mod. specchio soll.	45
Max. sync flash	48

 IMAGE	
ISO	28/36
Bilanciamento bianco	37
Formato file foto	32
Risoluzione JPG	32
Impostazioni foto	32/33
Risoluzione Video	50
Settaggio Video	50/51/25

	Pagina
<b>SETUP</b> 	
Salva i dati (CF+SD)	33
Formatta le card	62
Numeraz. immagini	61
Tempo riprod. autom. ripresa	54
Assistenti acq.	35/36/44/45
Info copyright	61
Profili utente	60/63
Impost. auto ISO	36
Modo sincro flash	48
Blocco	39
Personalizza i comandi	29/34/39/41
Luminosità del Display	31
Segnali acustici	31
Spegnimento auto	25/30/39
GPS	30/61
Data e ora	30
Language	30
Resetta fotocamera	63
Pulizia Sensore	65
Info fotocamera	2



## INDICE ANALITICO

## A

Accensione.....	24
Accesso diretto.....	28, 29
Accesso rapido.....	28
Accessori.....	2
Adattamento delle funzioni.....	29
AE.....	38, 39, 41
AF.....	34, 41
AFc.....	34
AFs.....	34
Aggiornamenti, firmware.....	61
Anteprima.....	52
A (tempo di posa automatico).....	39
Autofocus.....	34
Auto-ISO.....	36
Autoscatto.....	46
Avvertenze circa il GPS.....	3
Avvertenze circa la rete WLAN.....	3
Avvertenze circa lo smaltimento.....	3
Avvertenze generali.....	6
Avvertenze, legali.....	2
Avvertenze, sicurezza.....	4
Avvertenze sulla sicurezza.....	4

## B

Batteria.....	4, 6, 62
B (Esposizione con tempi lunghi).....	43
Bilanciamento del bianco.....	36
Blocco AF/AE.....	41
Bracketing.....	42

## C

Cambio programma.....	39
Campo di misura AF.....	34
Capacità della batteria.....	19
Caricabatterie.....	5, 18
Cartoncino grigio medio.....	37
Classificazione delle immagini.....	55
Clipping.....	53
Componenti, denominazione dei.....	10
Configurazione dei pulsanti.....	29
Conservazione.....	62
Contatto.....	69
Contrasto.....	32

Controllo, bilanciamento del bianco.....	36
Controllo del flash.....	48
Controllo, esposizione.....	40
Controllo, flash.....	48
Correzione dell'esposizione.....	42

## D

Dati non elaborati.....	60
Diaframma.....	25, 40
Diaframma automatico (T).....	40
Dimensione file.....	67
Display, indicatore.....	13, 14
DNG.....	32, 60

## E

Elementi di comando.....	24
Eliminazione di immagini.....	56
Esposizione.....	38
Esposizione automatica.....	40
Esposizione con tempi lunghi.....	43
Esposizione, con tempi lunghi.....	43
Esposizione manuale.....	40
Esposizione, simulazione.....	40

## F

Firmware.....	7
Flash, compatibile.....	47
Flash, costante.....	49
Flash, HSS.....	48
Flash, lineare.....	48
Flash, misurazione esposizione.....	47
Flash, portata.....	48
Flash, sincro flash.....	48
Flash, strobo.....	49
Focus Peaking.....	35, 54
Formato file.....	32, 67
Formattazione, scheda di memoria.....	60
Foto in bianco e nero.....	33
Frame rate.....	68
Frequenza delle immagini (frame rate, FPS).....	50
Funzioni ausiliarie, regolazione manuale della messa a fuoco.....	35
Funzioni degli elementi di comando.....	24
Fuso orario.....	30

## G

Garanzia.....	7
---------------	---

Gestione, dati.....	58
Gestione del colore.....	32, 50, 67
GPS.....	59
Griglia.....	43

## H

HSS.....	48
----------	----

## I

Immagine, marcatura/classificazione.....	55
Impostazione del display.....	31
Impostazione della data.....	30
Impostazione dell'ora.....	30
Impostazione JPG.....	32
Impostazione personalizzata dei pulsanti.....	29
Impostazioni di base.....	30
Impostazioni, personalizzate.....	58
Impostazioni, video.....	50-51
Indicatori ausiliari.....	43
Indicatori, nel mirino.....	12
Indicatori, nel monitor.....	14
Indicatori, sul display superiore.....	13
Informazioni obbligatorie.....	3
Informazioni sul Copyright.....	59
Ingrandimento, funzione ausiliaria MF.....	35
Ingrandimento, modalità Riproduzione.....	54
Interruttore generale.....	24
ISO.....	36, 50
ISO, automatico.....	36
Istogramma.....	43, 53

## J

JPG.....	32
----------	----

## L

Language.....	30
Leica Akademie.....	69
Leica Customer Care.....	69
Lente di ingrandimento.....	35
Lingua.....	30
Lingua dei menu.....	30
Livello audio.....	51
Live View.....	34, 40, 43
Luminosità, monitor/EVF.....	31

## M

Mascheramento.....	45
Memoria tampone.....	67
Menu di controllo.....	26
Menu principale.....	26
Messa a fuoco.....	34, 50
Messa a fuoco manuale.....	35
Metodi di misurazione dell'esposizione.....	50
Metodi di misurazione, esposizione.....	38
Metodi di misurazione, messa a fuoco.....	34
MF.....	35, 41
Microfono.....	51
Mirino.....	62
Misurazione con prevalenza al centro.....	38
Misurazione della distanza.....	34
Misurazione dell'esposizione.....	38
Misurazione multi-zona.....	38
Misurazione spot.....	38
Misurazione TTL.....	47
Modalità di esposizione.....	50
Modalità flash.....	48
Modalità flash lineare.....	48
Modalità Riproduzione.....	52
Modalità scatto continuo.....	45
Modalità stand-by.....	30
Monitor.....	6, 62
Monocromatico.....	33
M (Regolazione manuale dell'esposizione).....	40

## N

Navigazione del menu.....	27
Nitidezza.....	32
Nome del file.....	59
Nome file.....	59
Numerazione dei file.....	58
Numerazione delle immagini.....	58

## O

Obiettivi, compatibili.....	22
Obiettivo.....	4, 6, 62
Obiettivo S.....	22
Oculare.....	23
Ora.....	30
Ora automatica (GPS).....	30
Ora legale.....	30
Orizzonte virtuale.....	44
Otturatore centrale.....	24
Otturatore lamellare.....	24

<b>P</b>		Segnali acustici.....	31
Porta Lemo.....	47	Sensore .....	6, 63
Posa B.....	43	Sensore, pulizia.....	63
P (Programma automatico).....	39	Servizio Riparazioni.....	69
Prescatto dello specchio.....	45	Short Cut.....	29
Profilo utente.....	58	Silenzioso, ripresa.....	31
Proprietà dell'immagine.....	32, 50	Sincro flash.....	48
Pulizia.....	62	Smorzamento del rumore del vento.....	51
Pulizia, sensore.....	63	Sorgente luminosa.....	36
Pulsante di anteprima di profondità di campo.....	25, 28, 43	Sottomenu.....	26
Pulsante di scatto.....	24	Spegnimento.....	24
		Spegnimento, automatico.....	30
<b>R</b>		Stato di carica.....	19, 20
Rallentatore.....	52	Stereo.....	51
Registrazione.....	61	<b>T</b>	
Registrazione audio.....	51	T (Diaframma automatico).....	40
Regolazione della messa a fuoco.....	34, 50	Temperatura del colore.....	37
Regolazione diottrica.....	23	Tempo di posa automatico - A.....	39
Regolazione manuale dell'esposizione - M.....	40	Time Code.....	50
Reset.....	60	Time lapse.....	46
Ricambi.....	2	Tipo di otturatore.....	24
Ricarica della batteria.....	19	Tracolla.....	5, 18
Riduzione del rumore.....	43	Trasferimento, dati.....	60
Ripresa, eliminazione.....	56	<b>U</b>	
Ripresa, foto.....	30, 34	USB.....	60
Ripresa, intervallo.....	46	<b>V</b>	
Ripresa, Live View.....	34	Vetrino di messa a fuoco.....	22
Ripresa, video.....	50	Vetrino smerigliato pieno.....	22
Ripristino delle impostazioni di fabbrica.....	60	Visualizzazione.....	12, 31, 53
Riproduzione, automatica.....	52	Voce di menu.....	64
Riproduzione del colore.....	37	Volume.....	31, 51
Risoluzione.....	32, 50	<b>W</b>	
Risparmio energetico.....	30	WLAN.....	3
Rotella di selezione.....	27		
<b>S</b>			
Salvataggio dei valori misurati.....	41		
Saturazione.....	33		
Scatti in sequenza.....	45		
Scatto.....	24		
Scheda CF.....	20, 33		
Scheda di memoria.....	5, 6, 20, 21, 33, 58, 60, 62		
Scheda SD.....	21, 33, 58		
Scheda tecnica.....	67		
Schermata Informazioni.....	31		
Schermate dei menu.....	26		
Segnale di avvertimento.....	31		

## SCHEDA TECNICA

### Nome della fotocamera

Leica S3

### Tipo di fotocamera

Fotocamera digitale reflex a medio formato

### N. modello

6847

### Attacco obiettivo

Attacco a baionetta Leica S con contatti elettrici per la comunicazione tra obiettivo e fotocamera

### Sistema obiettivo

Si possono utilizzare gli obiettivi Leica S, obiettivi a medio formato di altri produttori utilizzando gli adattatori idonei

### Formato della ripresa/Rapporto di formato

30 x 45 mm/3:2

### Sensore d'immagine/Risoluzione

Sensore Leica CMOS con dimensioni dei pixel da 4,6 µm, con microlenti, 64 MP

### Filtro passa-basso

Nessuno (per garantire la massima nitidezza), soppressione dell'effetto Moiré mediante l'elaborazione digitale esterna delle immagini sul sensore

### Formato file

Foto: DNG (dati non elaborati), DNG + JPG, JPG  
Risoluzione DNG: 64 MP, JPG: 64 MP, 24 MP, 4 MP

### Dimensione file

DNG: circa 70 MB, JPG: circa 2-30 MB (a seconda della risoluzione utilizzata, dei contenuti dell'immagine e incrementi ISO), video: riprese video ininterrotte sono possibili fino a una durata massima di 29 min.

### Memoria tampone

2 GB, numero massimo di scatti in sequenza (a seconda della scheda di memoria utilizzata): DNG: massimo 6, JPG: illimitato

### Spazi colore

Adobe® RGB, sRGB, ECI RGB 2.0

### Bilanciamento del bianco

Automatico, manuale mediante misurazione, 8 impostazioni predefinite, impostazione della temperatura del colore

### Supporti di memoria

Le schede CF (max UDMA 7), le schede di memoria SD/SDHC/SDXC < 512 GB UHS-I (consigliate), UHS-II, le riprese video 4K possono essere salvate unicamente su schede SD (UHS-I).

### Lingue dei menu

Inglese, tedesco, francese, italiano, spagnolo, russo, giapponese, cinese tradizionale, cinese semplificato, coreano, portoghese

### Controllo dell'esposizione

#### Misurazione dell'esposizione

Misurazione del diaframma aperto attraverso l'obiettivo (TTL)

#### Metodi di misurazione

Spot (3,5 %), con prevalenza al centro, misurazione multi-zona (5 zone)

#### Salvataggio dei valori misurati

Premendo il pulsante di scatto fino al punto di resistenza, salvataggio per 1 ripresa o salvataggio permanente con il joystick

#### Correzione dell'esposizione

± 3 EV (valori di esposizione), regolabili a incrementi di 1/2

#### Serie di esposizioni automatiche

A scelta, 3 o 5 riprese, a scelta con deviazione di 1/2 EV, 1 EV, 2 EV, 3 EV tra le singole riprese, a seconda della modalità impostata, modifica delle esposizioni tramite diaframma e/o tempo di posa

#### Campo di misura

(Con il diaframma 2,5 e ISO 100), misurazione spot: EV 2,7 - 20, misurazione con prevalenza al centro e multi-zona: EV 1,2 - 20, segnalazione nel mirino in caso di superamento per difetto/eccesso del campo di misura, cella di misura per la luce presente, fotodiode multi-zona (misurazioni di luce continua)

#### Sensibilità

ISO 100, ISO 200, ISO 400, ISO 800, ISO 1600, ISO 3200, ISO 6400, ISO 12500, ISO 25000, ISO 50000 e Automatico

#### Modalità di esposizione

Programma automatico con funzione Cambio programma (P), Tempo di posa automatico (A), Diaframma automatico (T), Regolazione manuale (M)

### Controllo dell'esposizione flash

#### Connessioni del flash

Slitta porta accessori con contatti al centro e di controllo, porta di connessione flash standard o LEMO® senza controllo della luce emessa

#### Sincronizzazione

Tempo di sincronizzazione del flash: 1/125 s oppure 1/1000 s per gli obiettivi con otturatore centrale, si possono impostare tempi di posa più prolungati, a scelta all'inizio o alla fine dell'esposizione; flash possibile anche con tempi di posa più brevi (1/180 s - 1/4000 s) utilizzando flash opportunamente equipaggiati (modalità HSS)

#### Cella di misura per flash

Fotodiode multi-zona

#### Misurazione/controllo dell'esposizione flash

(con flash Leica compatibili con il sistema, montati sulla fotocamera) Controllo tramite flash con misurazione del prelampe TTL, con trasmissione automatica e considerazione della sensibilità e del diaframma dell'obiettivo impostato/controllato, si possono utilizzare tutte le modalità di esposizione, coordinamento automatico della proporzione di illuminazione del flash sulla luce presente

### Modalità flash lineare

(Con flash Leica compatibili con il sistema e opportunamente equipaggiati, modalità flash lineare con misurazione del prelampe TTL e controllo automatico TTL-HSS)

Per le fotografie con il flash con tempi di posa inferiori al tempo di sincronizzazione attivando più lampi in rapida sequenza; commutazione automatica sulla modalità flash HSS qualora il sincro flash venga superato per difetto

#### Flash in modalità strobo

(Attivazione di più lampi durante una ripresa)

Con le modalità di esposizione P e A nonché con flash Leica compatibili con il sistema e opportunamente equipaggiati, adattamento automatico del tempo di esposizione

#### Correzione dell'esposizione flash

Impostabile su flash opportunamente equipaggiati

#### Indicatori in modalità flash

Stato di stand-by indicato dal lampeggiamento o dall'accensione costante dell'icona del lampo nel mirino

### Messa a fuoco

#### Riconoscimento della nitidezza

Con il metodo del rilevamento della fase, nella modalità Live View in base al contrasto

#### Sensore/Campo di misura

Un sensore centrale a croce, definito da un reticolo su vetro smerigliato, nella modalità Live View il campo di misura può essere posizionato liberamente

#### Modalità operative

A scelta AFs (single) = Priorità alla nitidezza, AFc (continuous) = Priorità allo scatto, MF (manuale), sovr modulazione manuale dell'impostazione automatica sempre possibile

#### Salvataggio dei valori misurati

Premendo il pulsante di scatto fino al punto di resistenza, salvataggio per 1 ripresa o salvataggio permanente con il joystick

#### Autofocus

Negli obiettivi

### Sistema mirino

#### Oculare

Mirino di tipo high eyepoint, possibilità di correzione diottrica da -3 a +1 dpt. sul mirino

#### Campo del mirino

98 %

#### Ingrandimento

0,87 X con obiettivi da 70 mm regolati su infinito e 0 dpt.



**Indicatori****Mirino**

LCD sotto il mirino, illuminato, indicatori

**Display superiore**

LCD luminescente

**Monitor**

Monitor LCD TFT a colori da 3" con 16 milioni di colori e 921.600 pixel, circa 100 % di campo immagine, angolo di osservazione max 170°, vetro di protezione antiriflesso/antisporco (Corning® Gorilla Glas®), spazio colore: sRGB

**Modalità Live View**

A scelta con o senza esposizione simulata, campo di misura spot posizionabile in tutto il campo immagine, collegata a un campo di misura AF anch'esso liberamente posizionabile, indicazione a scelta con istogramma e clipping, riconoscimento automatico delle aree del soggetto messe a fuoco (focus peaking), griglie e indicazione dell'orizzonte virtuale, informazioni sulla ripresa

**Modalità video****Formato, risoluzione, frame rate, sottocampionamento della crominanza**

MOV (Motion JPG), a scelta Full HD (1080 x 1920 pixel) con 24, 25 o 30 f/s oppure Cine 4K (4096 x 2160 pixel) con 24 B/s, 4:2:2, viene sempre utilizzata l'intera ampiezza del sensore

**Controllo dell'esposizione**

Come per le foto

**Registrazione audio**

In 48 KHz/16 bit stereo, a scelta con microfoni integrati o esterni, time code

**Altro**

Focus Peaking, streaming video HDMI 4:2:2 Full HD non compresso (1080p) a 8 bit per la registrazione con dispositivi HDMI esterni

**Otturatore e pulsante di scatto****Otturatore**

Otturatore lamellare nel corpo esterno, otturatore centrale negli obiettivi corrispondentemente equipaggiati Leica CS.

**Tempi di posa**

Regolazione manuale (con **T** e **M**): da 8 min. a 1/4000 s a intervalli di 1/2 (8 - 1/1000 s con otturatore centrale)

Regolazione automatica (con **P** e **A**): in continuo da 8 min. a 1/4000 s (8 - 1/1000 s con otturatore centrale)

**Scatti in sequenza/time lapse**

Riprese in serie: circa 3 f/s

Time lapse: tempo fino all'inizio

numero di scatti e intervallo selezionabili

**Pulsante di scatto**

A due livelli: attivazione della misurazione dell'esposizione e della messa a fuoco e salvataggio dei valori misurati - scatto

**Autoscatto**

Tempo di autoscatto a scelta 2 o 12 s

Indicazione tramite diodo luminoso (LED) lampeggiante sulla parte anteriore della fotocamera e relativo indicatore sul monitor

**Accensione/spegnimento della fotocamera**

Con l'interruttore generale sulla cover della fotocamera, a scelta spegnimento autonomo dopo circa 2/5/10 minuti

**Alimentazione elettrica (Leica BP-PRO 1)**

Batteria ricaricabile agli ioni di litio, tensione nominale: 7,3 V, capacità: 2300 mAh, indicazione della capacità: sul display superiore

Corrente/tensione di carica: DC 1250 mA/7,4 V

Fabbricante: PT. VARTA Microbattery Indonesia, prodotta in Indonesia

Alimentazione elettrica permanente possibile mediante alimentatore (disponibile come accessorio)

**Caricabatterie (caricabatterie rapido S)**

Modello n.: 9C94270

Ingressi: Corrente alternata 100-240 V, 50/60 Hz, 200 mA a commutazione automatica

Uscita: Corrente continua nominale 7,4 V, 1250 mA/massimo 8,25 V, 1265 mA

Fabbricante: Ansmann, prodotto in Cina

**GPS**

Attivabile (non disponibile ovunque, a causa delle leggi locali vigenti nei singoli Paesi), i dati vengono iscritti nell'intestazione EXIF dei file immagine

**WLAN**

Standard 802.11n, integrato nella fotocamera, possibilità di controllo della fotocamera e dell'immagine tramite app per smartphone o tablet

**Orizzonte virtuale**

Misurazione mediante sensore di accelerazione, campo di misura:

Inclinazione (intorno all'asse trasversale) e ribaltamento (intorno all'asse longitudinale) rispettivamente  $\pm 90^\circ$ , precisione di misura/sensibilità di indicazione:  $\leq 1^\circ$  a 0-40° C, indicazione sul monitor

**Corpo macchina****Materiale**

Corpo esterno interamente metallico: magnesio pressofuso con rivestimento plastico antisdrucciolo

Cover: Magnesio

Fondello: Alluminio

Attacco a baionetta: acciaio inossidabile

**Attacco filettato per treppiede**

Filettatura A 1/4 (1/4") DIN e A 3/8 (3/8") DIN (inserti in acciaio), rispettivamente con bloccaggio antirotazione a norma DIN 4503, su piastra treppiede in metallo, al centro sotto l'asse dell'obiettivo

**Condizioni d'esercizio**

da 0 a + 45 °C, 15 - 80 % di umidità atmosferica

**Interfacce**

Slitta porta accessori a norma ISO con contatti di controllo supplementari e foro per il perno di sicurezza, porta HDMI di tipo C, porta LEMO® per la trasmissione dati (standard USB 3.0), porta LEMO® per gli accessori di comando remoto/lo scatto in remoto del flash, audio out/in, possibile mediante adattatore audio (disponibile come accessorio)

**Dimensioni (larghezza x altezza x profondità)**

circa 160 x 120 x 80 mm

**Peso**

circa 1260 g (compresa la batteria)

## LEICA CUSTOMER CARE

Per la manutenzione della vostra attrezzatura Leica e un'eventuale consulenza su tutti i prodotti Leica e sulla loro ordinazione, potete rivolgervi al Customer Care di Leica Camera AG. Per le riparazioni, o in caso di danni, potete rivolgervi al nostro Customer Care o direttamente al Servizio Riparazioni di un rappresentante autorizzato Leica del vostro paese.

### **Leica Camera AG**

Leica Customer Care  
Am Leitz-Park 5  
35578 Wetzlar  
Germania

**Telefono:** +49 6441 2080-189

**Fax:** +49 6441 2080-339

**E-mail:** [customer.care@leica-camera.com](mailto:customer.care@leica-camera.com)  
[www.leica-camera.com](http://www.leica-camera.com)

## LEICA AKADEMIE

Il nostro programma completo di seminari, con tantissimi workshop interessanti sulla fotografia, lo trovate al seguente sito:

**[it.leica-camera.com/Leica-Akademie/Global-Leica-Akademie](http://it.leica-camera.com/Leica-Akademie/Global-Leica-Akademie)**