



LEICA Q3

テクニカルデータ



名称	Leica Q3
形式	35mmフルサイズ コンパクトデジタルカメラ
型番	6506
商品コード	19080 EU/US/CN, 19081 JP, 19082 ROW
バッファメモリー	8GB バッファメモリーに保存可能な画像枚数は、フレームレート、画像フォーマットにより異なります
記録媒体	UHS-II (推奨)、UHS-I、SD/SDHC/SDXCメモリーカード
材質	金属製：マグネシウムダイカスト、レザー外装、IP規格 (防水・防塵規格) 保護等級：IP52
レンズマウント	ライカM/バヨネットマウント (6ビットコード装備)
動作環境	0°C ~ +40°C
インターフェース	ライカフラッシュユニット用の追加制御接点を装備したISOアクセサリシュー、HDMI端子 (タイプD)、USB3.1 Gen 2 タイプC (最大10Gbps)
三脚用ねじ穴	A 1/4 (1/4インチ、DIN4503に準拠)、合金製
寸法	

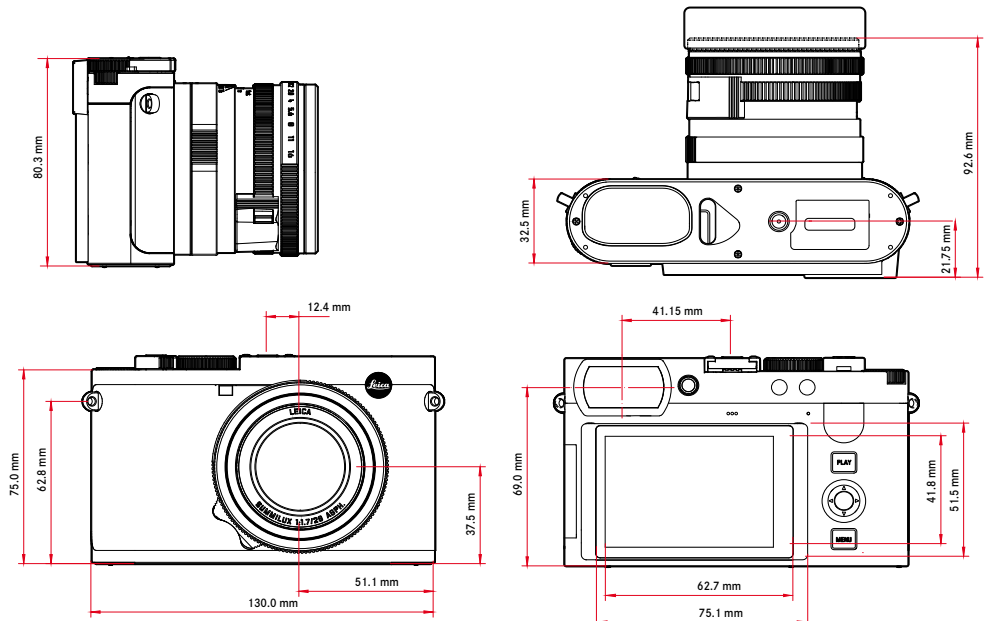

質量	約743g/658g (バッテリー有/無)
----	-----------------------



撮像素子

センサーサイズ	CMOSイメージセンサー、6239万画素/6030万画素（総画素数/有効画素数）																	
プロセッサ	ライカ マエストロ シリーズ (Maestro IV)																	
フィルター	RGBカラーフィルター、UV/IRフィルター、ローパスフィルター無し																	
記録形式	静止画：DNG™ (RAWデータ)、DNG™ + JPG、JPG (DCF 2.0、Exif 2.31) 動画：																	
	<table border="1"> <tr> <td rowspan="2">MP4</td> <td>h.265</td> <td>AAC</td> <td>48 kHz/16 bit</td> </tr> <tr> <td>h.264</td> <td>AAC</td> <td>48 kHz/16 bit</td> </tr> <tr> <td rowspan="3">MOV</td> <td>h.265</td> <td>LPCM</td> <td>28 kHz/24 bit</td> </tr> <tr> <td>h.264</td> <td>LPCM</td> <td>28 kHz/24 bit</td> </tr> <tr> <td>ProRes</td> <td>LPCM</td> <td>28 kHz/24 bit</td> </tr> </table>	MP4	h.265	AAC	48 kHz/16 bit	h.264	AAC	48 kHz/16 bit	MOV	h.265	LPCM	28 kHz/24 bit	h.264	LPCM	28 kHz/24 bit	ProRes	LPCM	28 kHz/24 bit
MP4	h.265		AAC	48 kHz/16 bit														
	h.264	AAC	48 kHz/16 bit															
MOV	h.265	LPCM	28 kHz/24 bit															
	h.264	LPCM	28 kHz/24 bit															
	ProRes	LPCM	28 kHz/24 bit															

解像度（静止画）	<table border="1"> <tr> <td>DNG™</td> <td>9520x6336画素（6030万画素） 7404x4928画素（3650万画素） 5288x3518画素（1860万画素）</td> </tr> <tr> <td>JPG</td> <td>9520x6336画素（6030万画素） 7392x4928画素（3640万画素） 5280x3512画素（1850万画素）</td> </tr> </table>	DNG™	9520x6336画素（6030万画素） 7404x4928画素（3650万画素） 5288x3518画素（1860万画素）	JPG	9520x6336画素（6030万画素） 7392x4928画素（3640万画素） 5280x3512画素（1850万画素）
DNG™	9520x6336画素（6030万画素） 7404x4928画素（3650万画素） 5288x3518画素（1860万画素）				
JPG	9520x6336画素（6030万画素） 7392x4928画素（3640万画素） 5280x3512画素（1850万画素）				

ファイルサイズ	DNG™：70MB、記録画素数や被写体により異なる 静止画：記録画素数や被写体により異なる 動画：最長連続撮影時間：29分
---------	---

色深度	DNG™：14bit JPG：8bit
-----	------------------------

色空間	静止画：sRGB
-----	----------

	記録画素数
C8K (17:9)	8192x4320
8K (16:9)	7680x4320
C4K (17:9)	4096x2160
4K (16:9)	3840x2160
Full HD (16:9)	1920x1080

フレームレート/ビットレート（動画）

MOV C8K				
MOV C8K (SDカードに記録する場合)				
29.97fps	C8K 4:2:0 / 10bit	h.265	L-GOP	300Mbps
25.00fps	C8K 4:2:0 / 10bit	h.265	L-GOP	300Mbps
24.00fps	C8K 4:2:0 / 10bit	h.265	L-GOP	300Mbps
23.98fps	C8K 4:2:0 / 10bit	h.265	L-GOP	300Mbps
MOV C8K (HLG/L-Log設定時にHDMI出力するが、SDカードに記録しない場合)				
29.97fps	8K 4:2:0 / 8bit	h.265	L-GOP	300Mbps
25.00fps	8K 4:2:0 / 8bit	h.265	L-GOP	300Mbps
24.00fps	8K 4:2:0 / 8bit	h.265	L-GOP	300Mbps
23.98fps	8K 4:2:0 / 8bit	h.265	L-GOP	300Mbps
MOV C8K (HLG/L-Log設定時にHDMI出力、またはSDカードに記録する場合)				
29.97fps	C4K 4:2:2 / 10bit	h.265	L-GOP	300Mbps
25.00fps	C4K 4:2:2 / 10bit	h.265	L-GOP	300Mbps
24.00fps	C4K 4:2:2 / 10bit	h.265	L-GOP	300Mbps
23.98fps	C4K 4:2:2 / 10bit	h.265	L-GOP	300Mbps
MOV 8K				
MOV 8K (SDカードに記録時)				
29.97fps	8K 4:2:0 / 10bit	h.265	L-GOP	300Mbps
25.00fps	8K 4:2:0 / 10bit	h.265	L-GOP	300Mbps
24.00fps	8K 4:2:0 / 10bit	h.265	L-GOP	300Mbps
23.98fps	8K 4:2:0 / 10bit	h.265	L-GOP	300Mbps
MOV 8K (HLG/L-Log設定時にHDMI出力するが、SDカードに記録しない場合)				
29.97fps	8K 4:2:0 / 8bit	h.265	L-GOP	300Mbps
25.00fps	8K 4:2:0 / 8bit	h.265	L-GOP	300Mbps
24.00fps	8K 4:2:0 / 8bit	h.265	L-GOP	300Mbps
23.98fps	8K 4:2:0 / 8bit	h.265	L-GOP	300Mbps
MOV 8K (HLG/L-Log設定時にHDMI出力、またはSDカードに記録する場合)				
29.97fps	4K 4:2:2 / 10bit	h.265	L-GOP	300Mbps
25.00fps	4K 4:2:2 / 10bit	h.265	L-GOP	300Mbps
24.00fps	4K 4:2:2 / 10bit	h.265	L-GOP	300Mbps
23.98fps	4K 4:2:2 / 10bit	h.265	L-GOP	300Mbps



MOV C4K				
59.94fps	4:2:2 / 10bit (SD & HDMI)	h.264	ALL-I	600Mbps
50.00fps	4:2:2 / 10bit (SD & HDMI)	h.264	ALL-I	600Mbps
48.00fps	4:2:2 / 10bit (SD)	h.264	ALL-I	600Mbps
24.00fps	4:2:2 / 10bit (HDMI)			
47.95fps	4:2:2 / 10bit (SD)	h.264	ALL-I	600Mbps
23.98fps	4:2:2 / 10bit (HDMI)			
29.97fps	4:2:2 / 10bit (SD & HDMI)	h.264	ALL-I	400Mbps
25.00fps	4:2:2 / 10bit (SD & HDMI)	h.264	ALL-I	400Mbps
24.00fps	4:2:2 / 10bit (SD & HDMI)	h.264	ALL-I	400Mbps
23.98fps	4:2:2 / 10bit (SD & HDMI)	h.264	ALL-I	400Mbps
MOV 4K				
59.94fps	4:2:2 / 10bit (SD & HDMI)	h.264	ALL-I	600Mbps
50.00fps	4:2:2 / 10bit (SD & HDMI)	h.264	ALL-I	600Mbps
48.00fps	4:2:2 / 10bit (SD)	h.264	ALL-I	600Mbps
24.00fps	4:2:2 / 10bit (HDMI)			
47.95fps	4:2:2 / 10bit (SD)	h.264	ALL-I	600Mbps
23.98fps	4:2:2 / 10bit (HDMI)			
29.97fps	4:2:2 / 10bit (SD & HDMI)	h.264	ALL-I	400Mbps
25.00fps	4:2:2 / 10bit (SD & HDMI)	h.264	ALL-I	400Mbps
24.00fps	4:2:2 / 10bit (SD & HDMI)	h.264	ALL-I	400Mbps
23.98fps	4:2:2 / 10bit (SD & HDMI)	h.264	ALL-I	400Mbps
MOV FHD				
119.88fps	4:2:2 / 10bit (SD & HDMI)	h.264	ALL-I	400Mbps
100.00fps	4:2:2 / 10bit (SD & HDMI)	h.264	ALL-I	400Mbps
59.94fps	4:2:2 / 10bit (SD & HDMI)	h.264	ALL-I	200Mbps
50.00fps	4:2:2 / 10bit (SD & HDMI)	h.264	ALL-I	200Mbps
48.00fps	4:2:2 / 10bit (SD)	h.264	ALL-I	200Mbps
24.00fps	4:2:2 / 10bit (HDMI)			
47.95fps	4:2:2 / 10bit (SD)	h.264	ALL-I	200Mbps
23.98fps	4:2:2 / 10bit (HDMI)			
29.97fps	4:2:2 / 10bit (SD & HDMI)	h.264	ALL-I	200Mbps
25.00fps	4:2:2 / 10bit (SD & HDMI)	h.264	ALL-I	200Mbps
24.00fps	4:2:2 / 10bit (SD & HDMI)	h.264	ALL-I	200Mbps
23.98fps	4:2:2 / 10bit (SD & HDMI)	h.264	ALL-I	200Mbps
MOV FHD Slow Motion				
イメージセンサー: 119.88fps	4:2:0 / 10bit (SD & HDMI)	h.265	L-GOP	100Mbps
録画/出力: 29.97fps				
イメージセンサー: 100.00fps	4:2:0 / 10bit (SD & HDMI)	h.265	L-GOP	100Mbps
録画/出力: 25.00fps				
MOV FHD ProRes				
59.94fps	422HQ	ProRes		454Mbps
50.00fps	422HQ	ProRes		378Mbps
29.97fps	422HQ	ProRes		227Mbps
25.00fps	422HQ	ProRes		189Mbps
24.00fps	422HQ	ProRes		182Mbps
23.98fps	422HQ	ProRes		181Mbps
MP4 8K				
MP4 8K SD				
29.97fps	8K 4:2:0 / 10bit	h.265	L-GOP	300Mbps
25.00fps	8K 4:2:0 / 10bit	h.265	L-GOP	300Mbps
23.98fps	8K 4:2:0 / 10bit	h.265	L-GOP	300Mbps
MP4 8K HDMI SD				
29.97fps	8K 4:2:0 / 8bit	h.265	L-GOP	300Mbps
25.00fps	8K 4:2:0 / 8bit	h.265	L-GOP	300Mbps
23.98fps	8K 4:2:0 / 8bit	h.265	L-GOP	300Mbps
MP4 8K HDMI SD				
29.97fps	4K 4:2:2 / 10bit	h.265	L-GOP	300Mbps
25.00fps	4K 4:2:2 / 10bit	h.265	L-GOP	300Mbps
23.98fps	4K 4:2:2 / 10bit	h.265	L-GOP	300Mbps
MP4 4K				
59.94fps	4:2:0 / 10bit (SD & HDMI)	h.265	L-GOP	100Mbps
50.00fps	4:2:0 / 10bit (SD & HDMI)	h.265	L-GOP	100Mbps
29.97fps	4:2:0 / 8bit (SD & HDMI)	h.264	L-GOP	100Mbps
25.00fps	4:2:0 / 8bit (SD & HDMI)	h.264	L-GOP	100Mbps
23.98fps	4:2:0 / 8bit (SD & HDMI)	h.264	L-GOP	100Mbps
MP4 FHD				
59.94fps	4:2:0 / 8bit (SD & HDMI)	h.264	L-GOP	28Mbps
50.00fps	4:2:0 / 8bit (SD & HDMI)	h.264	L-GOP	28Mbps
29.97fps	4:2:0 / 8bit (SD & HDMI)	h.264	L-GOP	20Mbps
25.00fps	4:2:0 / 8bit (SD & HDMI)	h.264	L-GOP	20Mbps
23.98fps	4:2:0 / 8bit (SD & HDMI)	h.264	L-GOP	24Mbps



LEICA Q3

レンズ

名称	ライカズミルックス 28 f/1.7 ASPH.、9群11枚、非球面レンズ3枚
レンズフィルター取り付け溝	E49
デジタルズーム	約1.25倍 (35mm相当)、約1.8倍 (50mm相当)、2.7倍 (75mm相当)、3.2倍 (90mm相当)
手ブレ補正	光学補正 (静止画、動画)
絞り範囲	F1.7～F16まで (ステップ幅: 1/3EV)

ファインダー/モニター

電子ビューファインダー	解像度: 576万ドット、120fps、倍率: 0.79倍 (アスペクト比: 4:3の場合)、0.76倍 (アスペクト比: 3:2の場合)、視野率: 100%、射出瞳: 20.75 mm、-4 dpt～+2 dptの範囲内で調整可能、ビューファインダーとモニターを自動的に切り換えるアイセンサー付 (タイムラグ約 0.005秒)
モニター	3.0型 TFT 液晶モニター (タッチパネル)、画素数: 184万3200ドット、384 ppi、アスペクト比 3:2

シャッター

シャッタータイプ	電子シャッターまたはメカニカルシャッター
シャッタースピード	メカニカルシャッター: 120秒～1/2000秒 電子シャッター: 1秒～1/16000秒 フラッシュ同調速度: 1/2000秒まで
シャッターボタン	2段式 (1段目: カメラ起動、オートフォーカス、測光時、2段目: レリーズ)
セルフタイマー撮影	カウントダウン: 2秒または12秒

ドライブモード	1コマ、インターバル撮影、オートブラケット 連続撮影: - コンティニューアス - 2 fps / 14 bit / AF, コンティニューアス - 4 fps / 14 bit / AF; 自動設定 (P/A/Sモードの露出設定、オートホワイトバランス、オートフォーカス) は、撮影回ごとに個別に設定 - コンティニューアス - 7 fps / 14 bit, コンティニューアス - 9 fps / 12 bit, コンティニューアス - 15 fps / 12 bit; 自動設定 (P/A/Sモードの露出設定、オートホワイトバランス、オートフォーカス) は、シリーズ1枚目撮影時に設定され、その設定内容ですべてのシリーズを撮影
---------	--

ピント合わせ

合焦範囲	30cm～∞ マクロ設定時: 17cm～
フォーカスモード	オートまたはマニュアル マニュアルフォーカス使用時アシスト機能として、ルーペ機能 (自動拡大)、エッジマーキング (フォーカスピーキング) が使用可能
オートフォーカス	撮像エリアに像面位相差AFセンサーを配置した像面位相差検出方式、コントラスト検出方式、深度マップ測定を組み合わせたハイブリッドAF
AFモード	インテリジェントAF (AFs↔AFc自動切替)、AFs、AFc、タッチAF (設定時)、AF設定の保存可
AF測距方式	スポット (スポットの移動可)、フレーム (フレームの移動とサイズ変更可)、多点、ゾーン (フレームの移動可)、人認識、人・動物認識、トラッキング
AF測距フレーム	315

露出

測光方式	TTL測光 (レンズの実絞りによる測光)
測光形式	撮像素子による測光 (ライブビューモード、レンジファインダーモードともに、すべての測光方式にて)
測光方式	スポット、中央重点、ハイライト重点、多点
露出モード	プログラムAE (P) 絞り優先AE (A) : 絞りをマニュアルで設定 シャッター優先AE (S) : シャッタースピードをマニュアルで設定 マニュアル (M) : シャッタースピード、絞り共にマニュアルで設定 オートモード (撮影モード (シーン)) : オート、スポーツ、人物、風景、夜景&人物、情景色/ビーチ、花火、キャンドル、夕焼け、デジスコピーンク
露出補正	±3EV (1/3EVステップ)
オートブラケット	撮影コマ数: 3枚または5枚、露出ステップ: 最大3EV (ステップ幅: 1/3EV) 露出補正も可: 最大±3EV

ISO感度		静止画	動画
	オートISO	ISO 100 — ISO 100000	ISO 100 — ISO 100000
	マニュアル	ISO 50 — ISO 100000	ISO 50 — ISO 100000

ホワイトバランス	オート (オート)、プリセット (晴天、曇り、日かげ (暗天時)、白熱灯、フラッシュ)、マニュアル設定 (グレーカード)、色温度設定 (色温度、2000K～11500K)
----------	---



LEICA Q3

フラッシュ

フラッシュユニットの接続	ホットシュー接点
フラッシュ同調速度	⚡ : 1/2000秒、遅いシャッタースピード使用可、同調速度低下: HSS対応ライカフラッシュユニット使用時TTLリニアフラッシュモードに自動切り換え
フラッシュ測光方式	中央重点TTLプリ発光による測光 (ライカフラッシュユニット (SF 26、SF 40、SF 58、SF 60、SF 64) またはコマンダー-SFC1使用時)
フラッシュ発光量調整	SF 40: ±2EV (1/2EVステップ) SF 60: ±2EV (1/3EVステップ)

その他の装備

マイク	ステレオ
スピーカー	Mono
ワイヤレスLAN	専用アプリLeica FOTOSIに接続用ワイヤレスLAN機能Google Play Store™または、Apple App Store™でダウンロードできます。

	2.4 GHz	5 GHz	
EU/ US/ CN	IEEE802.11b/g/n: チャンネル1-11 (2412-2462 MHz)	クライアントモード: (室内使用時のみ) IEEE802.11a/n/ac: チャンネル36-64 (5180-5320 MHz)	アクセスポイント+クライアントモード: IEEE802.11a/n/ac: チャンネル149-165 (5745-5825 MHz)
JP		アクセスポイント+クライアントモード: (室内使用時のみ) IEEE802.11a/n/ac: チャンネル36-48 (5180-5240 MHz)	クライアントモード: (室内使用時のみ) IEEE802.11a/n/ac: チャンネル52-144 (5260-5720 MHz)
ROW			

最大出力 (e.i.r.p.) : < 14 dBm、暗号化方式: ワイヤレスLAN対応WPA™/WPA2™/WPA3™

Bluetooth	Bluetooth 5.0 LE: チャンネル0-39 (2402-2480 MHz)、最大出力 (e.i.r.p.) : 10 dBm
GPS	Leica FOTOSI使用時、使用可能 (各国の法律に基づき利用可能地域は限定されます。) データは、画像ファイルのExifヘッダーに書き込まれます。
表示言語	英語、ドイツ語、フランス語、イタリア語、スペイン語、ポルトガル語、ロシア語、日本語、繁体中国語、簡体中国語、韓国語

電源

バッテリー (ライカ BP-SCL6)	充電式リチウムイオンバッテリー、定格電圧: 7.2V (DC)、容量: 2200mAh、撮影可能枚数: 約350枚 (CIPA規格による、 モニター/AFを自動オフ = 5秒)、製造: Panasonic Energy (Wuxi) Co. Ltd.、中国製
バッテリーチャージャー (ライカ BC-SCL4)	入力: AC 100-240V、50/60Hz、0.25 A、自動切換、出力: DC 8.4V、0.85 A、製造: Salom Electric (Xiamen) Co., Ltd.、中国製
USB充電	カメラ使用時: 9V/3 A (最小27W) 電源オフ時: 5V/1500mA (2.5W以上)
ワイヤレス充電	9V仕様の充電器を使用してください (10W充電/パッドも必要)
公称入力電圧/電流	7.2V ≡ 2.3 A (バッテリー)、5V ≡ 3.0A / 9V ≡ 2.5A (USB)



QuickTime