



CALONOX SIGHT

Bruksanvisning

FÖRORD

Bästa kund

Vi gratulerar dig till ditt köp av en ny Leica produkt.

Läs först igenom denna bruksanvisning så att du kan använda produktens prestanda fullt ut.

Använd endast produkten enligt beskrivningen i denna bruksanvisning. Detta är en förutsättning för en säker och enkel användning.

All information kring din produkt hittar du här:

<https://www.leica-calnox.com>

Din Leica Camera AG

Läs igenom kapitlen "Säkerhetsanvisningar" och "Viktig information" innan du använder produkten. Detta är viktigt för att undvika skador på produkten och förebygga personskador och risker.

LEVERANSOMFÅNG

Standardomfånget* omfattar följande delar:

- Calnox Sight
- Cordura-väska
- Laddningskabel
- Bärrem
- Kort bruksanvisning
- Putsduk för linser
- Objektivlock med säkerhetsnöre
- Gummiögonmussla
- Testcertifikat

RESERVDELAR/TILLBEHÖR

Detaljerad information om aktuella reservdelar/tillbehörssortimentet kan du få från Leica Customer Care eller din Leica återförsäljare:

<https://en.leica-camera.com/Stores-Dealers/Leica-dealer-locator>

*Det aktuella leveransomfånget är beroende av utrustningens utförande.

RÄTTSLIG INFORMATION

RÄTTSLIG INFORMATION TILL DENNA BRUKS-ANVISNING

UPPHOVSRÄTT

Med förbehåll för alla rättigheter.

Alla texter, bilder och illustrationer omfattas av upphovsrätten och andra lagar som skyddar immateriell egendom. De får inte kopieras för att bedriva handel eller för att överräckas, ej heller ändras eller utnyttjas.

TEKNISKA DATA

Efter redaktionslut är det möjligt att produkterna eller tjänsterna har ändrats. Vi förbehåller oss ändringar i konstruktion eller form, avvikelser i färgtonen samt ändringar i leverans- eller serviceomfång från tillverkarens sida under leveranstiden, under förutsättning att dessa ändringar eller avvikelser är skäligen för kunden med hänsyn till de intressen som gäller för Leica Camera AG. Sådillvida förbehåller sig Leica Camera AG rätten att göra ändringar samt reserverar sig för felaktiga uppgifter. Bilderna kan även omfatta tillbehör, specialutrustning eller andra omfång som inte ingår i det seriemässiga leverans- eller serviceomfånget. Enstaka sidor kan även innehålla typer och tjänster som inte erbjuds i vissa länder.

MÄRKEN OCH LOGOTYPER

De märken och logotyper som ingår i dokumentet är skyddade varumärken. Det är inte tillåtet att använda dessa märken eller logotyper utan föregående tillstånd från Leica Camera AG.

LICENSRÄTTIGHETER

Leica Camera AG vill erbjuda en innovativ och informativ dokumentation. På grund av den kreativa utformningen vill vi dock be om er förståelse för att Leica Camera AG måste skydda sin immateriella egendom inkl. patent, egna varumärken och upphovsrättigheter. Därför ger denna dokumentation ingen licensrätt till den immateriella egendomen som tillhör Leica Camera AG.

VIKTIG INFORMATION FÖR ANVÄNDNING AV VÄRMEKAMEROR

JURIDISKT BETINGADE ANVÄNDNINGS-BEGRÄNSNINGAR

I Tyskland

- Användningen av värmekameror som tillsats- eller tillbehörsutrustning täcks av vapen- och jaktförordningarna samt andra bestämmelser som kan variera beroende på användningsland. Informera dig tvunget hos behöriga myndigheter angående aktuella bestämmelser innan du använder produkten.

Utanför Tyskland

- I vissa länder eller regioner är användning av termiska utrustningar och tillhörande teknik möjligtvis begränsad. Av denna anledning bör du inför utlandsresor tvunget kontakta det aktuella landets ambassad eller höra efter med din researrangör. Lagöverträdelse beivras av behöriga myndigheter i det aktuella landet.

VIKTIG INFORMATION FÖR ANVÄNDNING AV WLAN/BLUETOOTH®

(ANSLUTNING TILL LEICA CALONOX APP)

För anslutning till Leica Calonox app, se sid. 30.

- Om sådana utrustningar eller datorsystem används som kräver en tillförlitlig säkerhet som WLAN-utrustningar, måste det garanteras att lämpliga åtgärder för säkerhet och skydd mot störningar i motsvarande system har vidtagits.
- Leica Camera AG övertar inget ansvar för skador som kan härledas till att kameran har använts till andra syften än som utrustning i ett trådlöst nätverk.
- Vi utgår ifrån att den trådlösa nätverksfunktionen används i de länder där denna kamera säljs. Det finns risk för att kameran bryter mot bestämmelser för radiobaserad överföringsteknik om den används i andra länder än där den säljs. Leica Camera AG övertar inget ansvar för sådana överträdelser.
- Tänk även på risken att data som sänds och tas emot med radioöverföring kan avlyssnas av tredje part. Vi rekommenderar starkt att krypteringen aktiveras i inställningarna för det lokala nätverkets åtkomstpunkt för att garantera en säker överföring av information.
- Undvik att använda kameran inom områden med magnetfält, statisk elektricitet eller störningar, t.ex. i närheten av mikrovågsugnar. I annat fall finns det risk för att radioöverföringen inte når fram till kameran.
- Om kameran används i närheten av utrustningar, t.ex. mikrovågsugnar eller trådlösa telefoner, som använder 2,4 GHz-radiofrekvensbandet finns det risk för begränsad prestanda vid båda utrustningar.
- Anslut dig inte till trådlösa nätverk som du saknar behörighet för.
- Om den trådlösa nätverksfunktionen är aktiverad kommer tillgängliga nätverk att sökas automatiskt. När detta genomförs kan även sådana nätverk visas som du inte är behörig till (SSID:

anger namnet på ett trådlöst nätverk). Försök inte att upprätta en anslutning till ett sådant nätverk eftersom detta kan betraktas som obehörig åtkomst.

- Vi rekommenderar att den trådlösa nätverksfunktionen avaktiveras på flygplan.

REGULATORISK INFORMATION

Produktionsdatum för din produkt anges på dekalen på förpackningen. Datumet anges i formatet år/månad/dag.

CE-MÄRKNING

CE-märkningen på våra produkter dokumenterar att grundläggande krav i gällande EU-direktiv uppfylls.

AVFALLSHANtering AV ELEKTRISK OCH ELEKTRONISK UTRUSTNING

(Gäller för EU samt andra europeiska länder med separata insamlingsssystem)



Denna utrustning innehåller elektriska eller elektroniska komponenter och får därför inte kastas bland de normala hushållsoporna. Dessa komponenter ska därför lämnas in till en återvinningsstation i din kommun.

Denna återvinning är gratis. Om själva utrustningen innehåller batterier (laddbara eller icke-laddbara) som kan bytas ut, måste dessa tas ut och vid behov avfallshandteras enligt föreskrift.

Mer information om detta kan du få från din kommun, ditt avfallshandteringsbolag eller butiken där du köpte utrustningen.

Svenska

Försäkran om överensstämmelse (DoC)

"Leica Camera AG" bekräftar härmed att denna produkt uppfyller grundläggande krav och övriga bestämmelser i direktiv 2014/53/EU.

Kunder kan ladda ner en kopia av originalförsäkran om överensstämmelse för våra radiobaserade produkter från vår DoC-server:

www.cert.leica-camera.com

Om du har ytterligare frågor, vänligen kontakta produktsupport hos Leica Camera AG: Am Leitz-Park 5, 35578 Wetzlar, Tyskland

Produktberoende (se Tekniska data)

Typ	Frekvensband (mittfrekvens)	Maximal prestanda (dBm E.I.R.P.)
WLAN	2412-2462/5180-5240 MHz/ 5260-5320/5500-5700 MHz	20
Bluetooth® Wireless Technology	2402-2480 MHz	20

SÄKERHETSANVISNINGAR

ALLMÄN INFORMATION

- Använd inte din utrustning i direkt närhet till utrustningar med starka magnetfält samt elektrostatiska eller elektromagnetiska fält (t.ex. induktionsugnar, mikro vågsugnar, tv-apparater eller datorskärmar, videospelskonsoler, mobiltelefoner, radioutrustning). Det finns risk för att deras elektromagnetiska fält stör bildtagningarna.
- Bildtagningen kan störas om utrustningen har ställts på en teveapparat eller används direkt intill, eller om utrustningen används i närheten av mobiltelefoner.
- Starka magnetfält, t.ex. från högtalare eller stora elmotorer, kan skada data som har sparats eller störa tagningarna.
- Använd inte utrustningen direkt i närheten av radiosändare eller högspänningsledningar. Även i detta fall finns det risk för att deras elektromagnetiska fält stör bildtagningarna.
- Försök aldrig ta av delar från huset (skydd). Fackmässiga reparationer bör endast utföras vid behöriga serviceställen.
- Skydda utrustningen mot kontakt med insektsspray och andra aggressiva kemikalier. Lacknafta, bensin, förtunning eller alkohol får inte användas till rengöring. Vissa kemikalier och vätskor kan skada utrustningens hus eller ytans beläggning.
- Förvara inte utrustningen inom räckhåll för småbarn.
- Titta inte in i okularet medan du går. Det finns risk för att du ramlar.
- Demontera eller ändra inte på utrustningen. Om den interna elektroniken friläggs kan detta leda till skador eller elektriskt slag.

OKULAR

- Ett okular fungerar som ett brännglas om det utsätts frontalt för starkt solljus. Utrustningen måste därför tvunget skyddas mot stark solstrålning. Förvara utrustningen i skuggan eller helst i väskan för att undvika skador i utrustningens inre.

SENSOR

- Höjdstrålning (t.ex. vid flygresor) kan orsaka pixelfel.

BÄRREM

- Kontrollera efter att bärremmen har satts fast att alla spänner har monterats rätt för att undvika att utrustningen faller ned.
- I regel är bärremmar tillverkade av särskilt belastbart material. Förvara dem därför utom räckhåll för barn. De är inga leksaker och är potentiellt farliga för barn pga. stryprisen.
- Använd bärremmarna endast till sin funktion som bärremmar. All annan slags användning innebär risk för personskador och kan ev. leda till skador på bärremmen. Sådan användning är därför inte tillåten.
- Bärremmar bör inte användas vid kameror eller kikare vid sportaktiviteter om det finns hög risk för att man fastnar med bärremmen (t.ex. när man klättrar i berg eller vid liknande utomhussporter).

VIKTIG INFORMATION

- Försök inte demontera utrustningen. Låt endast behöriga verkstäder utföra reparationer.
- Rör inte vid glasytorna med fingrarna. Detta gäller särskilt om de har behandlats med handkräm, insektsskyddsmedel eller liknande. Dessa medel kan innehålla kemikalier som skadar eller förstör beläggningsen på glasytorna.
- Skydda utrustningen mot slag och stötar som inte orsakas av vapnet.
- Skriv upp utrustningens fabriktionsnummer eftersom detta är mycket viktigt om utrustningen skulle komma bort.

GARANTI

Förutom lagstadgade garantianspråk gentemot din återförsäljare, får du för denna Leica produkt från Leica Camera AG 3 års garanti enligt nedanstående regleringar. Garantin som ges av Leica begränsar varken konsumentens lagstadgade rättigheter enligt gällande nationell lagstiftning eller konsumentens rättigheter gentemot återförsäljaren som härleds från köpekontraktet som slutits mellan dem båda.

REGLERINGAR FÖR GARANTI

Med ditt köp av denna Leica värmekamera har du skaffat en produkt som tillverkats enligt särskilda kvalitetsriktlinjer och som vid de separata produktionsstegen har kontrollerats av erfarna specialister. Vi ger 3 års garanti för denna produkt under följande villkor från och med det datum när produkten såldes av en auktoriserad återförsäljare:

1. Vid reklamationer som berör fabrikationsfel övertar vi samtliga materialkostnader som uppstår under hela garantitiden. Enligt egen bedömning kommer vi att reparera produkten, byta ut defekta delar eller ersätta den kompletta produkten med en likartad intakt produkt. Andra anspråk, oavsett vilken typ eller oavsett rättslig grund i samband med denna garanti är uteslutna.
2. Slitdelar, t.ex. ögonmusslor, delar av läder, armeringar, bärremmar samt tillbehör, täcks inte av garantin. Detta gäller även för skador på ytorna.
3. Man kan inte göra anspråk på garantin om bristerna kan härledas till felaktig hantering, vilket även omfattar användning av tillbehör av andra fabrikat, ingrepp av ej behöriga personer och verkstäder eller om fabriktionsnumret har gjorts oigenkännligt.
4. Anspråk på garantin kan endast göras om en faktura i original kan uppvisas. Denna måste vara försedd med köpdatum samt den auktoriserade återförsäljarens adress och namnteckning.

5. När garantin för Leica produkten tas i anspråk måste fakturan i original samt en beskrivning av reklamationen sändas till Customer Care-avdelningen hos Leica Camera AG eller din Leica representant i ditt land.

Leica Calonox-modeller är skyddade mot strilvatten (IPX5).

Utrustningen har testats under kontrollerade laboratorievillkor och klassificerats under IPX5 enligt DIN EN 60529. Beakta: Skyddet är inte permanent och reduceras med tiden. Garantin omfattar inte skador som orsakats av vätska. Om utrustningen öppnas av en icke-auktoriserad återförsäljare eller servicepartner leder detta till att garantin upphör att gälla.

HÄMTSERVICE FÖR REPARATIONSRETURNERING

(Gäller endast för EU)

Om du kan konstatera ett fel på utrustningen under garantitiden kan vi vid behov organisera returnering till vår Customer Care-avdelning. Kontakta vår serviceavdelning på tel. +49 6441 2080-189 så att vi kan komma överens om ett datum. Vår hämtservice hämtar din Leica produkt på avtalad tid utan kostnad och ser sedan till att produkten vidarebefordras till Customer Care för inspektion.













Kontakt: en.leica-camera.com/Contact

LEICA JAKTETIK

JAKTETIK MED LEICA VÄRMEKAMEROR

- Vi jagar uteslutande vildsvin och rovdjur under nattetid.
- Vi jagar vildsvin företrädesvis på fält, men inte vid daglegor och tillbakadragna platser i skogen.
- Vi använder tekniken inte endast för att spåra upp, utan även för att observera och dokumentera.
- Vi vill jaga bättre genom att vi lokaliserar vilt lättare och bättre så att vi kan undvika felskjutning.
- Vi använder den nya dynamiken i tekniska lösningar för spännande jaktupplevelser, även vid smygjakt, och förhindrar därmed viltskador.

INNEHÅLL

FÖRORD.....	2	GENOMFÖRA KALIBRERING.....	22
LEVERANSOMFÅNG.....	2	FULLSTÄNDIG KALIBRERING.....	22
RESERVDELAR/TILLBEHÖR.....	2	SNABBKALIBRERING.....	22
RÄTTSLIG INFORMATION	3	AVSTÅNDSINSTÄLLNING (FOKUSERING).....	22
RÄTTSLIG INFORMATION TILL DENNA BRUKS-ANVISNING.....	3	FUNKTIONSÖVERSIKT FÖR KNAPPARNA	23
VIKTIG INFORMATION FÖR ANVÄNDNING AV VÄRMEKAMEROR.....	4	SYMBOL-MENY.....	24
VIKTIG INFORMATION FÖR ANVÄNDNING AV WLAN/BLUETOOTH®.....	4	MENYSTYRNING.....	24
REGULATORISK INFORMATION	5	LJUSSTYRKA 	24
SÄKERHETSANVISNINGAR	6	FÄRGLÄGE 	24
VIKTIG INFORMATION.....	7	KONTRAST 	24
GARANTI.....	8	LIST-MENY	25
LEICA JAKTETIK	9	MENYSTYRNING	25
INNEHÅLL.....	10	VIDEO-UTMATNING -  OUT.....	26
BETECKNING AV DELARNA.....	13	BLUETOOTH - 	26
INDIKERINGAR.....	15	"FOG AND RAIN"-LÄGE - 	26
FÖRBEREDELSE.....	17	HANDTRUSTNINGS-LÄGE - 	26
SÄTTA FAST BÄRREM MEN.....	17	ANVÄNDARPROFILER - 	27
FÄSTA SÄKERHETSSNÖRET.....	17	KORRIGERA BILD PUNKTSFEL - 	28
LADDA BATTERIET	18	KORRIGERA HÅRKORSET - 	29
MONTERA SOM TILLSATSUTRUSTNING.....	18	VISA SYSTEMINFORMATION - 	29
MONTERA ÖGONMUSSLAN	19	ÅTERSTÄLLA TILL FABRIKINSTÄLLNING - 	30
ANVÄNDNING	20	GÖR SÅ HÄR VID FELAKTIG FUNKTION.....	30
SLÅ PÅ/IFRÅN UTRUSTNINGEN	20	LEICA CALONOX APP.....	31
ENERGISPARLÄGE (STANDBY-DRIFT)	20	SKÖTSEL/RENGÖRING	32
KALIBRERING.....	21	TEKNISKA DATA	34
VÄLJA DRIFTSLAG.....	21	LEICA CUSTOMER CARE.....	34

Förklaring av olika kategorier av information i denna bruksanvisning**Märk**

- Extra information

Viktigt

- Om denna information inte beaktas finns det risk för skador på utrustning och tillbehör.

Obs!

- Om denna information inte beaktas finns det risk för personskador.

BETECKNING AV DELARNA

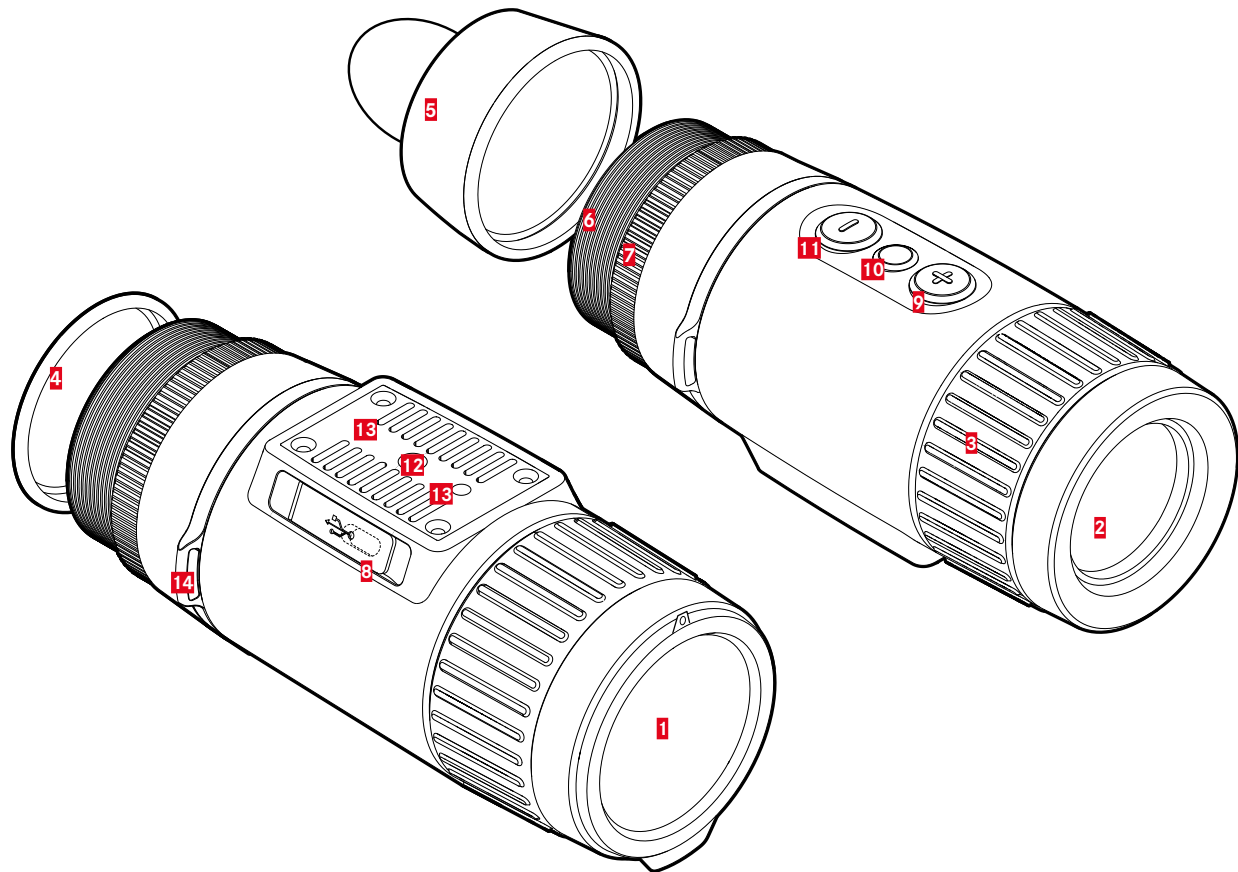

- 1 Objektivlock**
 - Skydd till objektiv
 - För att genomföra fullständig kalibrering
- 2 Frontlins**
 - Germaniumlins
 - Transporterar värmesignaturen till sensorn
- 3 Avstånds-inställningsring**
 - Ställa in skärpan för aktuellt avstånd
- 4 Okularlock**
- 5 Ögonmussla**
 - Mot ljusinfall från sidan
- 6 Gänga**
 - Montera tillsatsadaptern
 - Montera ögonmusslan
- 7 Låsring**
 - Fixera tillsatsadaptern
- 8 USB-port (USB-C)**
 - Bildöverföring (PAL)
 - extern strömförsörjning
- 9 [+]-knapp***
 - Slå på/ifrån
 - Standby-drift
 - Navigera i menyerna
- 10 Menyknapp***
 - Öppna menyerna
 - Spara inställningar
- 11 [-]-knapp***
 - Navigera i menyerna
 - Kalibrering
- 12 Stativgänga**
 - A 1/4 DIN 4503 (1/4")
- 13 Stativgänga**
 - M5-standardgänga
- 14 Bäröglor**

* För en detaljerad översikt över knapparnas funktioner, se sid. 22.

INDIKERINGAR

OBSERVATIONSLÄGE

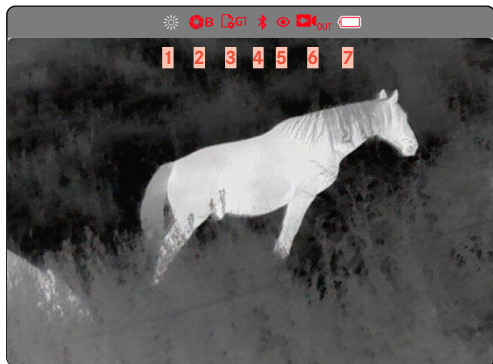

SYMBOL-MENY

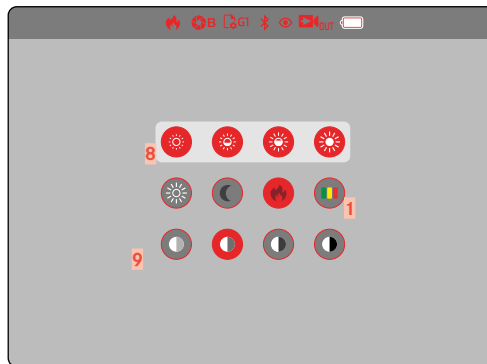

LIST-MENY

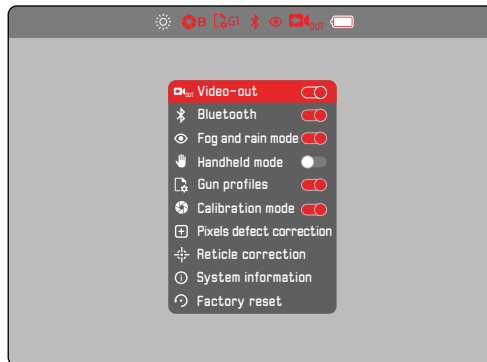

1 Färgläge



- White Hot (varmt visas som vitt)



- Black Hot (varmt visas som svart)



- Red Hot (varmt visas som rött)



- Rainbow (kulört)

2 Kalibreringsläge

A (automatisk)/B (bakgrund)/M (manuell)

3 Användarprofiler

4 Bluetooth

5 "Fog and rain"-läge

6 Video-out

7 Batterikapacitet

Batteriets laddningsnivå visas på ovanraden.

8 Ljusstyrka

Välj bland 4 olika lägen

9 Kontrast

Välj bland 4 olika lägen

FÖRBEREDELSE

SÄTTA FAST BÄRREMMEN

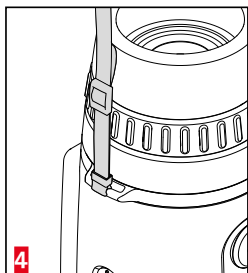
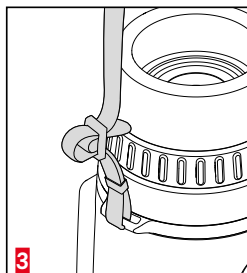
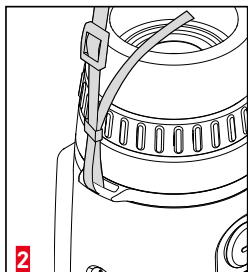
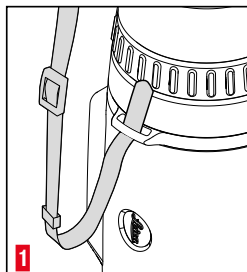

Viktigt

- Kontrollera efter att bärremmen har satts fast att alla spännen har monterats rätt för att undvika att utrustningen faller ned.

FÄSTA SÄKERHETSSNÖRET

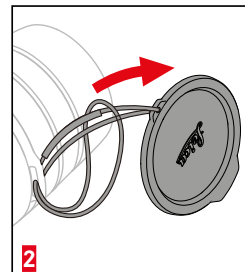
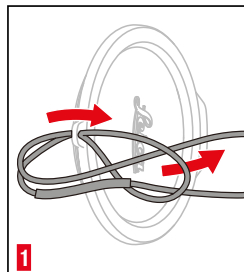

LADDA BATTERIET

Utrustningen försörjs med nödvändig energi från ett litiumjon-batteri. Batteriets laddningsnivå visas på ovanraden.

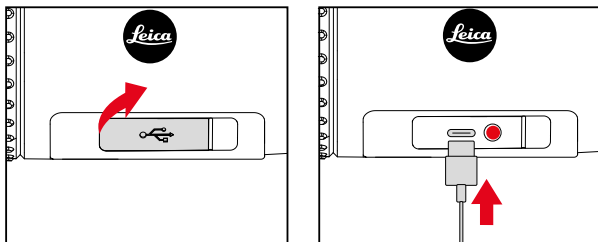

- ▶ Fatta tag i locket vid vänster ände och dra sedan uppåt.
- ▶ Anslut usb-kabeln (usb-C).
- ▶ Anslut den andra änden av usb-kabeln till en lämplig nätadapter (min. 1,5 A/5V input för optimal laddningstid).
 - En statuslysdiod indikerar när batteriet laddas upp. Statuslysdioden skiftar från röd till grön när batteriet har laddats klart.
 - Under laddningen visas symbolen ⚡ bredvid batterisymbolen på ovanraden.

MONTERA SOM TILLSATSUTRUSTNING

Om utrustningen ska monteras med ett kikarsikte på vapnet krävs en passande adapter. Principiellt rekommenderar Leica att adapterar från följande leverantörer används:

- Recknagel
- Rusan

Följande beskrivning kan avvika beroende på tillverkare och modell. Beakta bruksanvisningen för din adapter.

- ▶ Vrid av okularlocket och förvara det på en säker plats.
 - ▶ Skruva fast adaptern på Calonox tills det tar emot.
 - ▶ Vrid tillbaka adaptern tills låsmekanismen befinner sig i avsedd position.
 - ▶ Vrid låsringen handfast mot adaptern.
 - ▶ Skjut adaptern med fastskruvad Calonox på kikarsiktets objektivdel tills det tar emot.
 - Se till att adaptern inte sitter snett. Den måste ligga emot likformigt överallt.
 - ▶ Använd spännpaken på adaptern för att klämma fast vid kikarsiktet (beakta tillverkarens anvisningar).
 - Vid behov måste adaptern och Calonox justeras in så att displayen och hårkorset inte står i vinkel mot varandra.
- Efter monteringen måste skärmen på Calonox stämmas av mot kikarsiktets hårkors, se sid. 28.

Obs!

- Kontrollera inför varje montering/demontering att vapnet har laddats ur och säkrats.

MONTERA ÖGONMUSSLAN (ANVÄNDNING SOM HANDUTRUSTNING)

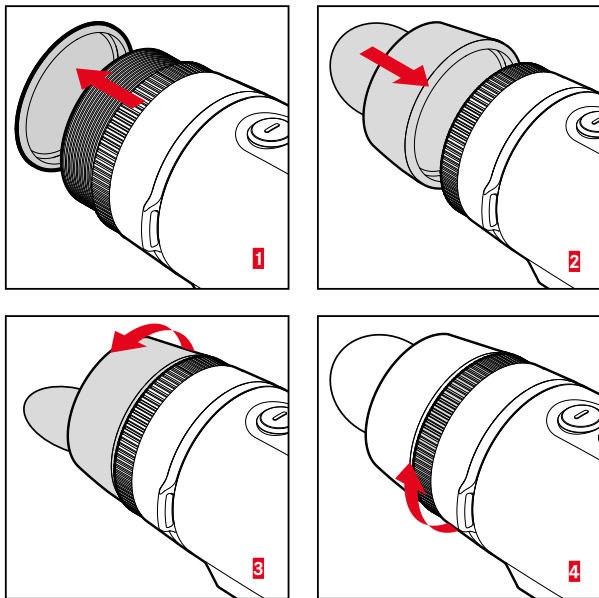

Om utrustningen ska användas som handutrustning/monokular (utan kikarsikte) måste den medföljande ögonmusslan monteras.

- ▶ Vrid av okularlocket och förvara det på en säker plats.
 - Låsringen stannar kvar på utrustningen.
- ▶ Ställ in ögonmusslan med sidoljusskydd på position.
- ▶ Fixera med låsringen och dra åt handfast.
 - Tillämpa inte för mycket kraft!

ANVÄNDNING

SLÅ PÅ/IFRÅN UTRUSTNINGEN

SLÅ PÅ

- ▶ Håll **[+]**-knappen intryckt länge tills "Leica"-loggan visas på skärmen.
 - Utrustningen slås på.

Märk

- Utrustningen slås inte ifrån automatiskt.

SLÅ IFRÅN

- ▶ Håll **[+]**-knappen intryckt länge.
 - En nedräkning visas på skärmen som räknar ner de sista tre sekunderna.
- ▶ Håll **[+]**-knappen intryckt tills nedräkningen har avslutats.
 - Utrustningen slås ifrån.

Märk

- Utrustningen slås inte ifrån automatiskt.

ENERGISPARLÄGE (STANDBY-DRIFT)

- ▶ Tryck kort på **[+]**-knappen.
 - Utrustningen skiftar till standby-drift. Energisparindikeringen visas.



Märk

- I standby-drift kan utrustningen alltid aktiveras snabbt med **[+]**-knappen.

KALIBRERING

För en optimal visningsprestanda bör kalibreringarna genomföras regelbundet. Det finns två olika typer av kalibrering (snabbkalibrering och fullständig kalibrering). Kalibreringen som genomförs är beroende av inställt driftslag.

Tre olika driftslag är tillgängliga:

	Funktion	Tryck på [–] -knappen.
A	<u>Automatisk efterkalibrering</u> Utrustningen kalibrerar sig själv under löpande drift.	Snabbkalibrering
M	<u>Manuell kalibrering</u> Vid behov utlöses snabbkalibreringen manuellt. Inställningarna finns kvar fram till nästa kalibrering.	Snabbkalibrering
B	En fullständig kalibrering genomförs alltid.	Fullständig kalibrering

Märk

- Vid en fullständig kalibrering måste objektivet alltid vara monterat.

VÄLJA DRIFTSLAG

- ▶ Håll menyknappen intryckt länge.
 - List-menyn visas.
- ▶ Använd **[+]**-knappen och **[–]**-knappen för att navigera till meny-punkten **Calibration mode**.
- ▶ Tryck in menyknappen flera gånger tills avsedd inställning visas.
- ▶ Håll menyknappen intryckt länge.
 - Inställningen sparas. Utrustningen går tillbaka till observationsläge.

Märk

- Vid användning som tillsatsutrustning rekommenderar vi driftslag M eller B.

GENOMFÖRA KALIBRERING

FULLSTÄNDIG KALIBRERING

Vid denna typ av kalibrering genomförs en komplett ny uppmätning. Därmed är den avsevärt effektivare och till exempel mer lämpad att åtgärda störande efterbilder. Beroende på situation kan dessa effekter vara starkare eller svagare. Denna typ av kalibrering är den mest exakta.

- ▶ Stäng till objektivlocket.
- ▶ Tryck på [-]-knappen.

SNABBKALIBRERING

Denna typ av kalibrering sker avsevärt snabbare och kan genomföras utan att objektivlocket behöver stängas. Under vissa omständigheter kan efterbildseffekter finnas kvar.

- ▶ Tryck på [-]-knappen.

AVSTÅNDSINSTÄLLNING (FOKUSERING)

Motivet ställs in skarpt med avstånds-inställningsringen.

- ▶ Bestäm bildavsnittet.
- ▶ Vrid avstånds-inställningsringen så att avsedda motivsegment visas skarpt.
 - Det kompletta djupområdet kan köras igenom med ett kvarts varv (90°) med avstånds-inställningsringen.

FUNKTIONÖVERSIKT FÖR KNAPPARNA

		Observationsläge	Meny	Korrigerings-läge
[+]-knapp	Tryck <u>kort</u>	Standby/väcka	Åt höger/uppåt	Åt höger/uppåt
	Tryck <u>länge</u>	Slå på/ifrån	–	Åt höger/uppåt (snabbt)
Menyknapp	Tryck <u>kort</u>	Öppna symbol-menyn	Inställning i undermenyn/spara	Skifta aktiv axel (<u>Reticle correction</u>)
	Tryck <u>länge</u>	Öppna list-menyn	Spara/lämna menyn	Spara och lämna
[-]-knapp	Tryck <u>kort</u>	Kalibrering	Åt vänster/nedåt	Åt vänster/nedåt
	Tryck <u>länge</u>	–	–	Åt vänster/nedåt (snabbt)

SYMBOL-MENY

MENYSTYRNING

Gör så här för att öppna symbol-menyn

- ▶ Tryck kort på menyknappen.
 - Symbol-menyn visas.
 - Efter ca. 4 s utan användning går utrustningen automatiskt tillbaka till observationsläge.

Gör så här för att öppna en meny punkt

- ▶ Använd **[+]**-knappen och **[-]**-knappen för att navigera till avsedd meny punkt.
- ▶ Tryck kort på menyknappen.
 - Nu kan menytilvalet ställas in.

Gör så här för att göra en inställning

- ▶ Använd **[+]**-knappen och **[-]**-knappen för att välja avsedd inställning.
- ▶ Tryck kort på menyknappen.
 - Inställningen sparas. Indikeringen går tillbaka till symbol-menyn.

Gör så här för att lämna symbol-menyn

- ▶ Håll menyknappen intryckt länge.
 - Utrustningen går tillbaka till observationsläge.
- eller
- ▶ Vänta i ca. 4 s.
 - Efter ca. 4 s utan användning går utrustningen automatiskt tillbaka till observationsläge.

LJUSSTYRKA

Ljusstyrkan ställas in på ett av fyra lägen.

FÄRGLÄGE

Välj bland fyra olika färglägen.

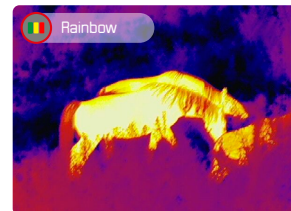
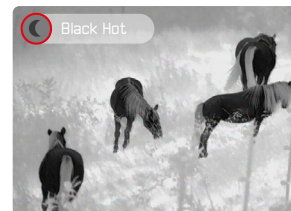

KONTRAST

Bildkontrasten kan ställas in på ett av fyra olika lägen.

LIST-MENY

List-menyn består av en menysida med sammanlagt 10 inställningar.

MENYSTYRNING

Gör så här för att öppna list-menyn

- ▶ Håll menyknappen intryckt länge.
 - List-menyn visas.
 - Efter ca. 10 s utan användning går utrustningen automatiskt tillbaka till observationsläge.

Gör så här för att lämna list-menyn

- ▶ Håll menyknappen intryckt länge.
 - Utrustningen går tillbaka till observationsläge.
- eller
- ▶ Vänta i ca. 10 s.
 - Efter ca. 10 s utan användning går utrustningen automatiskt tillbaka till observationsläge.

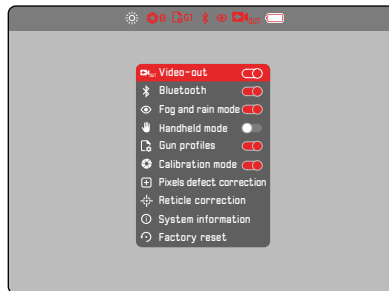

Gör så här för att aktivera/avaktivera ett tillval

- ▶ Använd **[+]**-knappen och **[-]**-knappen för att navigera till avsedd meny punkt.
- ▶ Tryck kort på menyknappen.

Gör så här för att öppna en meny punkt

- ▶ Använd **[+]**-knappen och **[-]**-knappen för att navigera till avsedd meny punkt.
- ▶ Tryck kort på menyknappen.

VIDEO-UTMATNING -

Skärmbilden på Calonox kan även visas på en extern skärm.

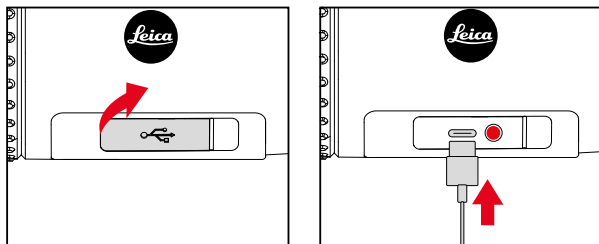

- ▶ Fatta tag i locket vid vänster ände och dra sedan uppåt.
- ▶ Anslut usb-kabeln (usb-C).
- ▶ Anslut S-Video-kontakten i den andra änden av usb-kabeln till en extern bildskärm.
- ▶ Aktivera **Video-out**.

BLUETOOTH -

Om Bluetooth-funktionen är aktiv kan en anslutning upprättas till Leica Calonox appen (se sid. 30).

”FOG AND RAIN”-LÄGE -

I detta läge förbättras bildkontrasten (lämplig för molniga, regniga, dimmiga och andra kärva väderförhållanden).

Märk

- ”Fog and rain”-läge har en högre strömförbrukning vilket förkortar batteriets drifttid.





HANDTRUSTNINGS-LÄGE -

I normal drift är skärmbilden avsedd för observation genom en måloptik med motsvarande förstoring. Vid användning som handutrustning kan den skaleras större med detta tillval.

Märk

- Vid användning som tillsatsutrustning måste handutrustningsläget vara avaktiverat.

ANVÄNDARPROFILER -

Här kan en profil läggas upp för upp till 4 olika kikarsikten eller gevär så att varje kikarsikte inte behöver justeras. Profilerna  &  är lämpade för kikarsikten med stort synfält. Profilerna  &  är lämpade för kikarsikten med litet synfält.

- ▶ Välj  i list-menyn.
- ▶ Välj avsedd profil.

Märk

- Vid behov kan skärmsegmentets position behöva anpassas (se sid. 28).

KORRIGERA BILDPOINTSFEL -

Ibland kan bildpunktsfel uppstå i skärmbilden. Dessa kan korrigeras i ett speciellt läge.

Gör så här för att aktivera läget för att korrigera bildpunktsfel

- ▶ Välj **Pixels defect correction** i list-meny.
 - På skärmbilden visas ett trådkors som indikerar aktuellt läge. På ovanraden ges instruktioner för användning.

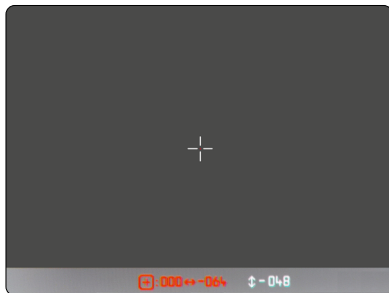

Gör så här för att välja ut en felaktig bildpunkt

- ▶ Placera trådkorset exakt över den avsedda bildpunkten.

Styra trådkorset	
Välja aktiv axel/skifta mellan X- och Y-axel	Tryck <u>kor</u> t på menyknappen.
Åt höger/uppåt	Tryck <u>kor</u> t på [+] -knappen.
Åt vänster/nedåt	Tryck <u>kor</u> t på [-] -knappen.
Åt höger/uppåt (snabbt)	Håll [+] -knappen intryckt <u>länge</u> .
Åt vänster/nedåt (snabbt)	Håll [-] -knappen intryckt <u>länge</u> .

Gör så här för att markera defekta bildpunkter

- ▶ Håll **[+]**-knappen och **[-]**-knappen intryckta länge samtidigt.
 - Som bekräftelse visas ett räkneverk på statusraden som anger antal markerade bildpunkter.

Gör så här för att spara markerade bildpunkter

- ▶ Håll menyknappen intryckt länge.
 - En meny för att spara eller lämna läget visas.

KORRIGERA HÅRKORSET -

För att kunna justera Calonox Sight på gevärets träffpunkt måste skärmsegmentet ("Clip-on mode") förskjutas till kikarsiktets hårkors.

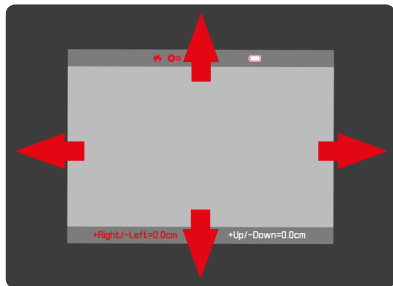

Gör så här för att öppna hårkorskorrigeringen

- ▶ Välj **Reticle correction** i list-menyn.
 - Läget för hårkorskorrigering visas.

Gör så här för att genomföra korrigeringen

- ▶ Förskjut skärmsegmentet så att gevärets träffpunkt med kikarsikte stämmer överens med gevärets träffpunkt med kikarsikte och Calonox Sight.

Obs!

- Träffpunkten får endast bestämmas och korrigeras med skarp-skjutning på skjutbanan.

Styrning

Välja aktiv axel/skifta mellan X- och Y-axel	Tryck <u>kort</u> på menyknappen.
Åt höger/uppåt	Tryck <u>kort</u> på [+] -knappen.
Åt vänster/nedåt	Tryck <u>kort</u> på [-] -knappen.
Åt höger/uppåt (snabbt)	Håll [+] -knappen intryckt <u>länge</u> .
Åt vänster/nedåt (snabbt)	Håll [-] -knappen intryckt <u>länge</u> .
Lämna	Håll menyknappen intryckt <u>länge</u> .
Spara	Håll [+] -knappen intryckt <u>länge</u> . Utrustningen slås ifrån.

VISA SYSTEMINFORMATION -

Under menypunkten **System information** kan olika slags information om utrustningen visas.

ÅTERSTÄLLA TILL FABRIKSINSTÄLLNING - ↻

Alla inställningar som har gjorts kan raderas och återställas till de förinställda fabriksinställningarna. Samtliga sparade användarprofiler kommer då att raderas.

- ▶ Välj **Factory reset** i list-menyn.

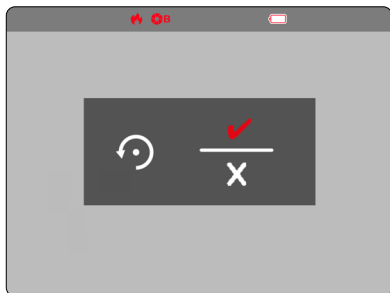

Gör så här för att bekräfta arbetssteget

- ▶ Tryck på menyknappen.
 - Utrustningen återställs.

Gör så här för att avbryta arbetssteget

- ▶ Tryck på **[-]**-knappen.
 - List-menyn visas.

Obs!

- Kontrollera tvunget inställningarna efter en **Factory reset**. Skjut in utrustningen igen på skjutbanan.

GÖR SÅ HÄR VID FELAKTIG FUNKTION

Om utrustningen inte längre fungerar enligt beskrivningen kan den slås ifrån med en knappkombination. Efter att utrustningen har slagits på igen ska alla funktioner vara tillgängliga som normalt.

- ▶ Håll **[+]**-knappen och **[-]**-knappen intryckta samtidigt i ca. 30-60s.
 - Utrustningen slås ifrån.
- ▶ Slå på utrustningen igen (se sid. 19).

LEICA CALONOX APP

Utrustningen kan fjärrstyras med en mobiltelefon/surfplatta.

Först måste du installera appen ”Leica Calonox Sight” på din mobila enhet. En lista över tillgängliga funktioner samt användaranvisningar finns i appen.

- ▶ Installera appen som finns i Apple App Store™/Google Play Store™.

ANSLUTNING

UPPRÄTTA ANSLUTNING

I UTRUSTNINGEN

- ▶ Håll menyknappen intryckt länge.
 - List-menyn visas.
- ▶ Välj Bluetooth.
- ▶ Tryck kort på menyknappen.
 - Bluetooth® aktiveras (* visas).

Märk

- Bluetooth-funktionen avslutas automatiskt om ingen anslutning har upprättats inom en minut.

Obs!

- Gör inga inställningar på utrustningen medan appen används. Detta kan leda till konflikter och tekniska problem.

PÅ MOBIL ENHET

- ▶ Aktivera Bluetooth®.
- ▶ Starta Leica Calonox appen.
- ▶ Tryck kort på knappen ”Connect Device”.
- ▶ Tryck kort på knappen med förstoringsglasat.
 - En lista över utrustningar visas.
- ▶ Välj avsedd utrustning.
 - Anslutningen upprättas.

KOPPLA LOSS ANSLUTNING

Om en anslutning till en mobil enhet inte längre behövs rekommenderar vi att Bluetooth-funktionen avslutas.

- ▶ Håll menyknappen intryckt länge.
 - List-menyn visas.
- ▶ Välj Bluetooth.
- ▶ Tryck kort på menyknappen.
 - Anslutningen kopplas loss och Bluetooth® avaktiveras.

Märk

- Medan anslutningen till appen är aktiv är även strömförbrukningen högre, därmed förkortas batteriets drifttid.

SKÖTSEL/RENGÖRING

- Din Leica produkt kräver ingen särskild skötsel.
- Grova smutspartiklar, t.ex. sand, bör tas bort med en hårpensel eller blåsas bort.
- Fingeravtryck och liknande på objektiv- och okularlinser kan förbehandlas med en fuktig duk och sedan torkas av med en mjuk, ren läderduk eller en dammfri duk.
- Utrustningen bör förvaras på en väl ventilerad, torr och sval plats, särskilt i fuktigt klimat, för att undvika svampbildning.
- Alkohol och andra kemiska lösningar får inte användas till att rengöra optiken eller huset.
- Utöva inte för kraftigt tryck när ytan på starkt nedsmutsade linser torkas av. Beläggningen är visserligen mycket slitstark, men kan ändå skadas av sand eller saltkristaller.
- Huset bör endast rengöras en fuktig läderduk. Om torra dukar används finns det risk för statisk uppladdning.
- Saltvatten ska alltid sköljas av! Intorkade saltkristaller kan annars skada ytorna.

TEKNISKA DATA

Beteckning	Leica Calonox Sight
Utrustningstyp	Värmebildutrustning
Typ-nr.	1 790
Best.-nr.	50 500
Leveransomfång	Calonox Sight, cordura-väska, laddningskabel, bärrem, kort bruksanvisning, putsduk för linser, gummiögonmussla, testcertifikat
Sensortyp	VOx
Sensorstorlek	384 x 288 bildpunkter
Bildpunktsstorlek	17 µm
Skärmtyp	OLED
Skärmdiagonal	0,39"
Skärmupplösning	1024 x 768 bildpunkter
Bildens uppdateringsfrekvens	50 Hz
Objektivets brännvidd	42 mm
Optisk basförstoring	1x
Digitalzoom	-
Synfält	8,9 x 6,7° (15,5 m x 11,7 m/100 m)
Dioptrijustering	-
Räckvidd/upplösning (beräknat för objekt 1,7 m x 0,5 m)	
Räckvidd för upptäckt/upplösning	2000 m/2 bildpunkter
Räckvidd för åskådning/upplösning	700 m/6 bildpunkter
Räckvidd för identifiering/upplösning	350 m/12 bildpunkter

Justering hårkors-korrigerig	1,2 cm/50 m, 2,4 cm/100 m
Videoutgång	PAL
Video-inspelning	-
Video/foto-upplösning	-
Kabelanslutning	USB-C
Trådlös anslutning	Bluetooth®
Internt minne	-
Kapslingsklass	IP67
Drifttemperatur	-20 °C till +50 °C
Drifttemperatur (ladda batteriet)	+10 °C till +30 °C
Batteriets drifttid	ca. 8–11 h
Tillsatsgänga	M52x0,75
Stativgänga	A ¼ DIN 4503 (¼"), M5 standardgänga
Material	Plast med gummiarmering
Mått (BxH)	165 x 65 mm
Vikt (med batteri)	685 g

LEICA CUSTOMER CARE

Customer Care hos Leica Camera AG står gärna till tjänst för underhåll av din Leica utrustning samt ytterligare rådgivning och beställning av alla Leica produkter. Även vid reparationer eller skador kan du kontakta Customer Care eller reparationsavdelningen hos din Leica representant i ditt land.

Leica Camera AG

Leica Customer Care
Am Leitz-Park 5
35578 Wetzlar
Tyskland

Telefon: +49 6441 2080-189

Telefon: +49 6441 2080-339

E-post: customer.care@leica-camera.com

www.leica-camera.com