



LEICA D-LUX 6

Istruzioni

About
downloading
Adobe® Photoshop®
Lightroom®
see page 189.

Indice

Preparativi	
Prima dell'uso	6
Articoli inclusi nella confezione	8
Accessori	8
Nome delle parti	9
Fissaggio del copriobiettivo e della tracolla	13
Carica della batteria	14
Batteria restante.....	15
Indicazioni generali per il numero di immagini registrabili e il tempo operativo....	16
Inserimento e rimozione della scheda/batteria	18
Destinazione di salvataggio immagini (schede e memoria incorporata)	20
Indicazioni generali della capacità di registrazione (immagini/tempo di registrazione).....	21
Impostazione dell'orologio	23
Per cambiare l'impostazione dell'ora	24
Impostazione dei menu	25
Usando il menu [Setup]	27
[Imp. orol.]	27
[Ora mondiale].....	27
[Data viaggio]	28
[Bip].....	29
[Volume]	30
[Mem. imp. pers.]	30
[Imp. t. funz.]	30
[Monitor] / [Mirino]	31
[Modo LCD].....	31
[Stile vis. EVF] / [Stile vis. LCD]	32
[Linee guida].....	32
[Istogramma]	33
[Video Rec area]	34
[Indicaz. rest.].....	34
[Evidenzia].....	34
[Mis. espos.].....	35
[Ripresa obiettivo]	35
[Assist. MF]	35
[Economia]	36
[Ripr. su LCD].....	37
[Revis. auto]	37
[Modal.avvio]	38
[Azzerà num.]	38
[Azzerà].....	39
[Modo USB].....	39
[Uscita]	39
[HDTV Link].....	40
[Riprod. 3D]	40
[Ruota imm.].....	40
[Menu scena].....	41
[Riprist. menu].....	41
[Reg.nome ute.].....	41
[Version disp.].....	42
[Formatta].....	42
[Lingua]	43
[Demo O.I.S.]	43
Immissione del testo	44

Applicazione (Registrazione)

Sequenza delle operazioni.....	45
Informazioni sulle modalità di registrazione	48
Utilizzo della modalità Snapshot.....	49
Rilevamento automatico della scena	49
Come stabilire l'estensione dell'area che viene riprodotta nitidamente	50
Riguardo al flash	52
[Mod. colore]	53
[Antisfocatura]	53
[Rip.nott.iA mano]	53
[iHDR]	54
Tracking AF	55
[Mod. snapshot plus]	56
Informazioni sulle voci di impostazione	57
Modalità Programma di esposizione automatica.....	58
Variazione del programma	58
[Schema programma]	59
Modalità a priorità di diaframma	60
Modalità a priorità di tempi.....	61
Modalità di esposizione manuale.....	62
Utilizzando la modalità [Controllo creativo]	64
[Espressivo]	66
[Nostalgico]	66
[High key]	67
[Sottoesposizione]	67
[Sepia]	68
[Monocromatica dinamica]	68
[Opera d'arte]	69
[Alta dinamica]	69
[Processo incrociato]	70
[Effetto giocattolo]	70
[Miniature effetto]	71
[Messa a fuoco soft]	72
[Filtro a stella]	72
[Punto colore]	73
[Sfocatura morbida]	73
[Sfocatura radiale]	74

Uso della [Modalità scena]	75
[Ritratto]	76
[Soft skin]	76
[Panorama]	76
[Scatto panorama]	76
[Sport]	78
[Ritratto nott.]	78
[Panorama nott.]	78
[Ripr. nott. a mano]	78
[HDR]	79
[Cibo]	79
[Bambini]	79
[Anim. domestici]	79
[Tramonto]	80
[Attraverso il vetro]	80
[Modalità foto 3D]	81
Ripresa dei filmati.....	82
Scatto delle foto durante la registrazione di un filmato.....	86
Registrazione di filmati con il funzionamento manuale [Modo film creat.].....	87
[Filmato alta velocità]	89
Registrazione con le proprie impostazioni personali Modalità [Personalizzato]	90
[Mem. imp. pers.]	90
[Personalizzato]	91
Uso dello zoom	92
Zoom ottico	93
Zoom ottico extra	93
[i.Zoom]	94
[Zoom digit.]	94
[Zoom progress.]	95
Uso della messa a fuoco automatica ...	96
Rilevamento visi	97
Tracking AF	98
Soggetto non al centro della foto	98
Posizione determinata per la messa a fuoco	99
Uso della messa a fuoco manuale insieme alla messa a fuoco automatica.....	101
Ripresa di immagini ravvicinate.....	102
Ripresa di immagini bloccando l'esposizione e/o la messa a fuoco... 103	

Ripresa di immagini con la messa a fuoco manuale	104
Ripresa di immagini con il flash incorporato	106
Modifica dell'impostazione del flash.....	107
Impostazione della sensibilità ISO	109
Impostazione del colore (bilanciamento del bianco)	111
Impostazione manuale del bilanciamento del bianco.....	112
Impostazione del bilanciamento del bianco utilizzando la temperatura colore	113
Esecuzione di regolazioni fini del bilanciamento del colore	113
Registrazione con variazione a forcella (bracket) utilizzando il bilanciamento del bianco.....	114
Scatto delle foto con l'autoscatto	116
Impostazione della funzione di scatto a raffica	118
Modifica del formato delle foto	121
[Aspect bracket]	122
Uso del filtro ND incorporato	123
Compensazione dell'esposizione	124
[Auto bracket]	125
Commutazione della visualizzazione delle informazioni di registrazione, e così via.	127
Uso dell'indicatore della livella	128
Uso del menu Veloce	129
Registrazione utilizzando la funzione di riconoscimento visi	
[Riconosc. viso]	130
Registrazione delle immagini dei visi	131
Modifica o eliminazione delle informazioni relative alle persone registrate	133
Usando il menu [Reg]	134
[Stile foto]	134
[Dim. immag.]	135
[Qualità]	136
[Imp. lim. ISO]	137
[Incrementi ISO]	137
[ISO esteso]	137
[Schema programma].....	137
[Riconosc. viso]	137
[Modalità AF]	137
[AF rapido].....	138
[Blocco AF/AE]	138
[Mod. esposim.].....	139
[i.dinamico]	139
[Multi exp.].....	140
[Min. vel. scat.]	141
[Risoluz. i.].....	141
[i.Zoom]	141
[Zoom digit.]	141
[Zoom progress.]	142
[Stabilizz.]	142
[Luce assist AF].....	143
[Flash]	143
[Sincr. flash].....	144
[Reg. flash]	145
[Rim.occhi ros.]	145
[Mod. colore]	146
[Antisfocatura]	146
[Rip.nott.iA mano].....	146
[iHDR].....	146
[Mirino ottico].....	146
[Aspect bracket]	146
[Ripresa Ritardata]	147
[Stampa data].....	149
[Imp. orol.]	149
Usando il menu [Imm. in mov.]	150
[Modo Rec]	150
[Qualità reg.].....	150
[AF cont.].....	151
[Taglio vento]	151

Applicazione (Visione)

Visione delle immagini	
[Ripr. normale]	152
Zoomata ravvicinata e visione.....	153
Visione di una lista di immagini	154
Visione delle immagini secondo la data di registrazione	155
Riproduzione di immagini registrate con scatto a raffica e con registrazione a intervalli	156
Riguardo alla riproduzione dei panorami ...	158
Visione dei filmati	159
Cattura delle foto dai filmati	160
Divisione dei filmati	161
Modifica della visualizzazione delle informazioni sull'immagine, e così via.	162
Eliminazione delle immagini	163
Per eliminare multiple immagini (fino a 100)/ Per eliminare tutte le immagini	164
Diversi metodi di riproduzione	
[Modo play]	165
[Impost. 2D/3D]	165
[Presentaz.]	166
[Riprod. filtrata]	168
[Calendario].....	168
Ritocco delle foto	169
[Ritocco automatico].....	169
[Ritocco creativo].....	170
Usando il menu [Ripr.]	171
[Modif. tit.].....	171
[Stampa testo].....	172
[Dividi film.].....	173
[Mod. dim.]	174
[Rifil.]	175
[Livell.]	176
[Preferiti].....	177
[Imp. stam.]	178
[Proteggi].....	179
[Mod. ric. visi]	180
[Copia].....	181

Varie

Visione sullo schermo TV	182
HDTV Link (HDMI)	184
Visione delle foto 3D	186
Conservazione delle foto e dei filmati registrati	188
Copia inserendo la scheda SD nel registratore	188
Duplicazione delle immagini in riproduzione attraverso i cavi AV in dotazione.....	188
Copia su un computer dei dati delle immagini registrate mediante il software disponibile	189
Uso con il computer	190
Copia di foto e filmati registrati in formato [MP4] (tranne i filmati in formato AVCHD)...	191
Stampa	193
Stampa di multiple foto.....	195
Stampa con data e testo	195
Impostazioni di stampa sulla fotocamera...	196
Uso del mirino elettronico esterno ...	197
Uso del flash esterno	198
Lista delle indicazioni sul monitor LCD	200
Visualizzazione dei messaggi	205
Domande&risposte Diagnostica	207
Precauzioni e note per l'uso	216
Indirizzi dei Centri di Assistenza Leica	220

Prima dell'uso

■ Trattamento della fotocamera

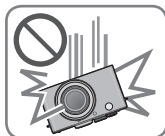

Evitare che la fotocamera subisca eccessive vibrazioni, sollecitazioni o pressioni.

- Evitare di usare la fotocamera nelle condizioni seguenti che potrebbero danneggiare l'obiettivo, il monitor LCD o il corpo stesso della fotocamera. Ciò potrebbe anche causare un malfunzionamento della fotocamera o impedire la registrazione.



- Far cadere o sbattere la fotocamera contro una superficie dura
- Sedersi con la fotocamera nella tasca dei pantaloni, oppure inserirla forzatamente nella borsa già piena
- Aggiungere accessori alla tracolla della fotocamera
- Spingere con forza eccessiva l'obiettivo o il monitor LCD



La fotocamera non è resistente alla polvere e agli spruzzi, e non è impermeabile all'acqua.

Evitare di usare la fotocamera in luoghi dove c'è eccessiva polvere o sabbia, o dove l'acqua potrebbe venire a contatto con la fotocamera.

- Evitare di usare la fotocamera nelle condizioni seguenti, che presentano il rischio che sabbia, acqua o sostanze estranee penetrino nella fotocamera attraverso l'obiettivo o le aperture intorno ai pulsanti. Fare particolarmente attenzione, perché queste condizioni potrebbero danneggiare la fotocamera e il danno potrebbe essere irreparabile.

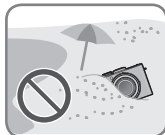

- In luoghi dove c'è eccessiva polvere o sabbia
- Sotto la pioggia o sulla spiaggia, dove la fotocamera potrebbe essere esposta all'acqua

■ Condensa (Quando l'obiettivo o il monitor LCD è appannato)

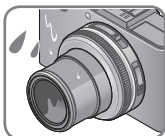

- Si potrebbe formare della condensa se la fotocamera viene esposta a improvvisi sbalzi di temperatura o all'umidità. Evitare queste condizioni che potrebbero sporcare l'obiettivo o il monitor LCD, causare muffa o danneggiare la fotocamera.
- Se si forma della condensa, spegnere la fotocamera e aspettare circa due ore prima di usarla. L'appannamento si dissolve in modo naturale quando la fotocamera si adatta alla temperatura circostante.

■ Registrare sempre prima una immagine di prova

Prima di eventi importanti nei quali si usa la fotocamera (come, per esempio, ai matrimoni), registrare sempre una immagine di prova per accertarsi che le immagini e il suono vengano registrati correttamente.

■ Non viene provvisto alcun risarcimento per le immagini non riuscite

Non c'è alcun risarcimento per le immagini non riuscite se dei problemi tecnici della fotocamera o della scheda impediscono la registrazione.

■ Osservare con cura le leggi sul copyright

L'uso non autorizzato delle registrazioni che contengono lavori coperti dal copyright per uno scopo diverso da quello personale è proibito dalle leggi sui diritti di autore. La registrazione di alcuni materiali potrebbe essere proibita anche per lo scopo di utilizzo personale.

■ Vedere anche “Precauzioni e note per l'uso” (→216)

● Tenere presente che i reali comandi e componenti, opzioni dei menu e altre informazioni di questa fotocamera digitale potrebbero essere diversi da quelli delle illustrazioni e schermate rappresentati in questo manuale.

● Icone della modalità di registrazione

È possibile selezionare ed eseguire i menu e le funzioni indicati per le modalità di registrazione visualizzate in blu nelle illustrazioni del selettore di modalità accanto ai titoli delle sezioni.

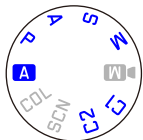

Nell'esempio che appare a sinistra, le modalità di registrazione seguenti: **A**, **P**, **A**, **S** e **M**.

* **C1** e **C2** variano a seconda delle modalità di registrazione registrate sotto le impostazioni personalizzate.

Articoli inclusi nella confezione

	N. ordine
Batteria ricaricabile BP-DC10-E	18 719
BP-DC10-U	18 720
Caricabatterie BC-DC10-E	423-092.001-010
BC-DC10-U	423-092.002-010
Cavo di alimentazione EU	423-111.001-006
UK	423-111.001-007
AUS	423-068.801-023
TW	423-111.001-009
CN	423-111.001-010
KR	423-111.001-008 (l'articolo incluso nella confezione varia a seconda dei mercati)
Tracolla	423-108.001-020
Copriobiettivo	423-108.001-018
Cordino del copriobiettivo	423-108.001-019
Coperchio del contatto caldo	423-108.001-015
CD con istruzioni in PDF	423-108.001-016
Cavo USB	423-106.001-010
Cavo AV	423-105.001-010
Adattatore pulsante per Canada / Taiwan	423-108.001-021/-022 (solo con i modelli di fotocamera: 18 461/18 462)
Istruzioni rapide	93 479 -482 (l'articolo incluso nella confezione varia a seconda dei mercati)
Scheda di garanzia	439-399.100-026

Accessori

	N. ordine
Custodia in pelle D-LUX 6	18 727
Protezione	18 730
Custodia piccola per il sistema	18 746
Tracolla	18 747
Impugnatura manuale D-LUX 6	18 733
LEICA Mirino elettronico EVF 3	18 734
Mini cavo HDMI	14 491
LEICA CF 22 Flash	18 694
Treppiede grande	14 100
Testa panoramica a rotelle	14 110

Note:

- Le schede sono opzionali. Se non si usa una scheda, si possono registrare o riprodurre le foto nella memoria incorporata.
- Controllare che tutti gli accessori in dotazione siano inclusi prima di usare la fotocamera.
- Gli accessori e la loro forma potrebbero variare a seconda del Paese o area dove è stata acquistata la fotocamera.
- Tenere le piccole parti in un luogo sicuro fuori della portata dei bambini.
- Disfarsi di ogni imballo in modo appropriato.

Nome delle parti

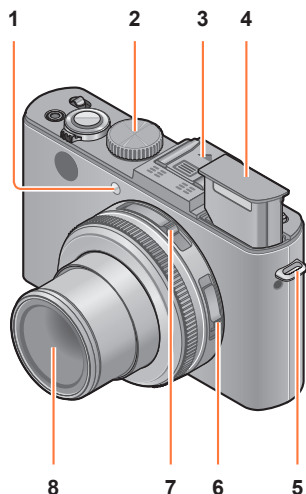

1 Indicatore di autoscatto / Illuminatore di aiuto AF

Si illumina quando si imposta l'autoscatto o quando si utilizza la messa a fuoco automatica in luoghi bui. (→116, 143)

2 Selettore di modalità

Commuta la modalità di registrazione. (→48)

3 Contatto caldo (Coperchio del contatto caldo)

Il coperchio del contatto caldo è già montato su quest'ultimo al momento dell'acquisto.

4 Flash incorporato

Utilizzare l'interruttore di apertura del flash per aprire il flash. (→106)

5 Occhietto per tracolla

Fissare la tracolla e il cordino del copriobiettivo in dotazione a questo occhietto. (→13)

6 Selettore della messa a fuoco

Commuta l'impostazione della messa a fuoco. (→96, 102, 104)

7 Selettore del formato

Commuta il formato di una foto. (→121)

8 Obiettivo

Il barilotto dell'obiettivo si estende in avanti quando si riprende un'immagine.

■ Informazioni sul coperchio del contatto caldo

Per montare gli accessori (disponibili come opzioni) sul contatto caldo, è necessario rimuovere prima il coperchio.

Rimozione del coperchio del contatto caldo

Mentre si tiene premuto il pulsante di sblocco del coperchio del contatto caldo ①, tirare il coperchio nella direzione indicata dalla freccia ② per staccarlo.

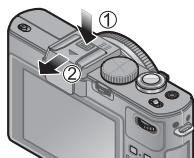

Connettore dedicato

- Assicurarsi di montare il coperchio del contatto caldo quando quest'ultimo non è in uso.
- Conservare in un luogo sicuro il coperchio del contatto caldo dopo averlo rimosso, in modo da non perderlo.
- Quando si rimuove il coperchio del contatto caldo, assicurarsi di non versare sostanze estranee quali liquidi o sabbia sul connettore dedicato.
- Tenere il coperchio del contatto caldo fuori dalla portata dei bambini, per evitare che venga inghiottito.

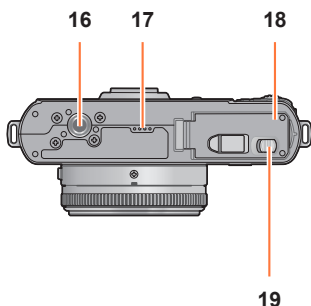
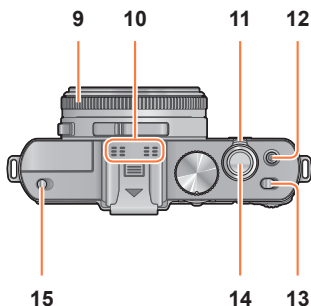
**9 Ghiera del diaframma**

Regola il valore di apertura del diaframma. (→60, 62)

10 Microfono

Registra l'audio quando si registrano filmati. (→82)

11 Leva zoom

Regola il campo di registrazione. (→92)

12 Pulsante dei filmati

Premere questo pulsante per avviare e arrestare la registrazione di filmati. (→46)

13 Interruttore di accensione/ spegnimento fotocamera

Accende o spegne la fotocamera.

14 Pulsante di scatto

Premere questo pulsante per registrare una foto. (→46)

15 Interruttore di apertura del flash

Utilizzare questo interruttore per aprire il flash. (→106)

16 Attacco treppiede

Montare un treppiede o altri accessori su questo attacco.

Non montare su un treppiede con una vite di lunghezza pari o superiore a 5,5mm. In caso contrario, si potrebbe danneggiare la presente unità.

17 Altoparlante

Non coprire l'altoparlante con le dita.

18 Sportello scheda/batteria

Aprire questo sportello per inserire e rimuovere una scheda o una batteria. (→18)

19 Leva di rilascio

Far scorrere questa leva per aprire lo sportello scheda/batteria. (→18)

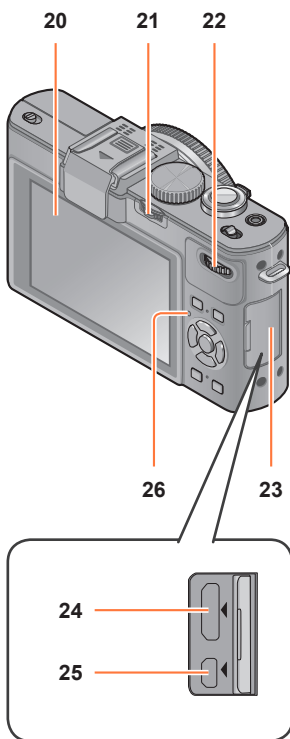
**20 Monitor LCD** (→200)**21 Leva [ND/FOCUS]**

Per utilizzare la leva, muoverla verso sinistra o verso destra, oppure premerla verso l'interno. Utilizzare questa leva per la regolazione della messa a fuoco manuale o per attivare o disattivare il filtro ND incorporato, e così via. (→104, 123)

22 Selettore posteriore

Per far funzionare il selettore, ruotarlo verso sinistra o verso destra o premerlo. Utilizzare questo selettore per operazioni quali la regolazione del tempo di esposizione o la selezione di una voce relativa a un'operazione. (→61, 62, 124)

23 Coperchio del terminale

Come aprire il coperchio del terminale

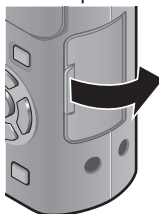
**24 Presa [HDMI]**

Collegare il cavo mini-HDMI (disponibile come accessorio (→8)) a questa presa. (→182)

25 Presa [AV OUT/DIGITAL]

Collegare il cavo di collegamento USB o il cavo AV a questa presa. (→8, 182, 191, 193)

26 Indicatore di stato

Questo indicatore si illumina in base alle condizioni di funzionamento della fotocamera.

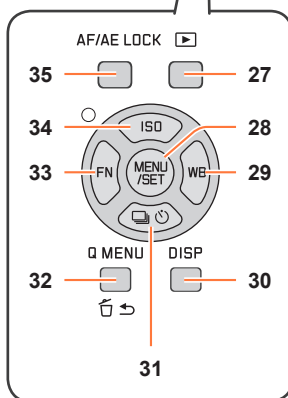
**27 Pulsante di riproduzione**

Commuta tra la modalità di registrazione e la modalità di riproduzione. (→152)

28 [MENU/SET]

Utilizzato principalmente per visualizzare le schermate dei menu o per impostare le voci dei menu. (→25)

29 Pulsante [WB] / Pulsante cursore destro (▶)

Visualizza la schermata di impostazione del bilanciamento del bianco. Questo pulsante viene utilizzato anche per spostare il cursore nelle schermate dei menu e per altre funzioni. (→25, 111)

30 Pulsante [DISP]

Commuta le schermate visualizzate. (→127, 162)

31 Pulsante [Q MENU] / Pulsante cursore giù (▼)

Visualizza le schermate di impostazione per lo scatto a raffica, l'autoscatto e altre funzioni. Questo pulsante viene utilizzato anche per spostare il cursore nelle schermate dei menu e per altre funzioni. (→25, 116, 118, 125)

32 Pulsante [Q MENU] / Pulsante [Q MENU]

Visualizza il Menu veloce in modalità di registrazione. Elimina le immagini in modalità di riproduzione. Questo pulsante viene utilizzato anche per tornare alla schermata precedente nella schermata del menu. (→129, 163)

33 Pulsante [FN] / Pulsante cursore sinistro (◀)

Visualizza la schermata della funzione registrata per il pulsante [FN] corrispondente. Questo pulsante viene utilizzato anche per spostare il cursore nelle schermate dei menu e per altre funzioni. (→25, 30)

34 Pulsante [ISO] / Pulsante cursore su (▲)

Visualizza la schermata delle impostazioni per la sensibilità ISO. Questo pulsante viene utilizzato anche per spostare il cursore nelle schermate dei menu e per altre funzioni. (→25, 109)

35 Pulsante [AF/AE LOCK]

Blocca l'esposizione e la messa a fuoco. (→103, 138)

Fissaggio del copriobiettivo e della tracolla

Coprire l'obiettivo con il copriobiettivo per proteggerlo, quando non si intende riprendere immagini. Si consiglia di fissare il copriobiettivo alla fotocamera utilizzando il cordino del copriobiettivo, per evitare di perdere il copriobiettivo. Si consiglia, inoltre, di fissare la tracolla per evitare cadute della fotocamera.

1 Utilizzare il cordino del copriobiettivo (in dotazione) per montare il copriobiettivo sulla fotocamera

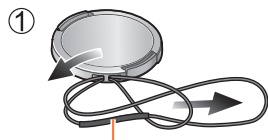

Assicurarsi che la parte più spessa del cordino non penda sul copriobiettivo o sull'occhietto per tracolla.

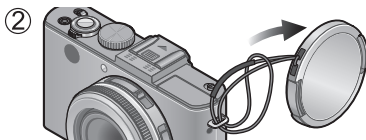

2 Applicare il copriobiettivo

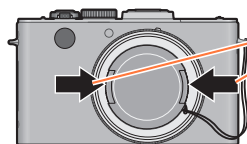

Per applicare e rimuovere il copriobiettivo, premere le zone indicate dalle frecce nella figura.

3 Fissare la tracolla

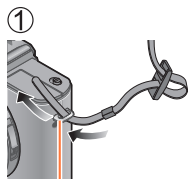

Occhietto per tracolla

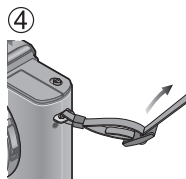
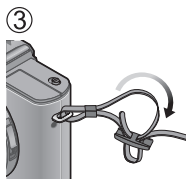
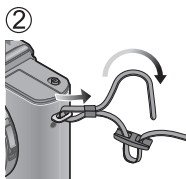

- Fissare l'altra estremità della tracolla.
- Assicurarsi che la tracolla non si allenti.
- Fissare la tracolla con il logo LEICA sulla tracolla rivolto verso l'esterno.
- Utilizzare la tracolla indossandola intorno alla spalla.
 - Non avvolgere la tracolla intorno al collo. In caso contrario, si potrebbe provocare una lesione personale o un incidente.
- Non lasciare la tracolla in luoghi alla portata dei bambini.
 - In caso contrario, si potrebbe provocare un incidente avvolgendola intorno al collo per errore.

Carica della batteria

Caricare sempre la batteria prima dell'uso! (La batteria fornita non è caricata)

■ Batterie utilizzabili con questa unità

Siamo venuti a sapere che in alcuni mercati sono in vendita dei pacchi batteria contraffatti che appaiono molto simili al prodotto genuino. Alcuni di questi pacchi batteria non sono sufficientemente protetti internamente in modo da rispondere ai requisiti degli appropriati standard di sicurezza. C'è la possibilità che tali pacchi batteria causino un incendio o esplosione. Tenere presente che Leica Camera AG non si assume alcuna responsabilità per qualsiasi incidente o guasto causato dall'utilizzo di una batteria contraffatta. Per garantire che le batterie usate siano sicure, si consiglia vivamente di usare soltanto le batterie Leica BP-DC10 dedicate (→8).

- Usare il caricatore e la batteria dedicati.

1 Inserire la batteria, facendo attenzione alla direzione.

- I terminali dovrebbero essere rivolti verso i contatti del caricabatterie.



2 Collegare il caricatore alla presa di corrente

- Tipo inseribile
- Tipo collegabile

Batteria



- Il cavo c.a. non entra completamente nel terminale di ingresso c.a. Rimane uno spazio.

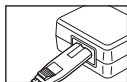

Indicatore di carica ([CHARGE])

Accesa: Carica in corso
Sperta: Carica completata

Se l'indicatore lampeggia:

- La carica potrebbe richiedere più tempo del normale se la temperatura della batteria è troppo alta o bassa (la carica potrebbe non completarsi).
- Il connettore della batteria/caricatore è sporco. Pulirlo con un panno asciutto.

- Caricare la batteria con il caricatore in interni (10°C - 30°C).

3 Rimuovere la batteria al completamento della carica

- Il caricabatteria è nella condizione standby quando viene alimentata la corrente alternata. Il circuito primario è sempre "sotto tensione" per tutto il tempo che il caricabatteria è collegato alla presa di corrente.

■ Note sul tempo di carica

Tempo di carica	155 min. circa
-----------------	----------------

- Il tempo di carica indicato sopra è il tempo necessario per la carica nel caso che la batteria sia completamente scarica. Il tempo necessario per la carica varia secondo le condizioni d'utilizzo della batteria. La carica richiede più tempo nei casi in cui le temperature sono troppo alte o basse, o se la batteria non è stata usata per un lungo periodo di tempo.

- Usare soltanto la batteria Leica BP-DC10 (→8).
- Se si usano altre batterie, la qualità di questo prodotto non può essere garantita.
- **Rimuovere la batteria dalla fotocamera dopo l'uso.**
 - Tenere la batteria in una bustina di plastica, accertandosi che non faccia contatto con oggetti metallici (come graffette) quando la si trasporta o la si mette da parte.
- Per rimuovere la batteria, spegnere la fotocamera e aspettare finché si spegne l'indicatore Leica sul monitor LCD. (Se non si aspetta, si potrebbe causare un malfunzionamento della fotocamera e danneggiare la scheda o i dati registrati.)

Batteria restante

Quando si utilizza la fotocamera, la capacità residua della batteria viene visualizzata.



Batteria restante



(lampeggiante rossa*)

Se l'indicazione della batteria lampeggia rossa, ricaricare o sostituire la batteria.

* Mentre il monitor LCD è spento, l'indicatore di stato lampeggia.

Indicazioni generali per il numero di immagini registrabili e il tempo operativo

Il numero di immagini che si possono registrare o il tempo operativo disponibile potrebbero variare secondo l'ambiente circostante e le condizioni di utilizzo. Questi valori potrebbero ridursi se si usano frequentemente il flash, lo zoom o altre funzioni, oppure nelle località con climi più freddi.

■ Registrazione delle foto

Numero di foto registrabili	330 foto circa	Con lo standard CIPA
Tempo di registrazione	165 min. circa	

● Condizioni di registrazione con lo standard CIPA

CIPA è l'acronimo di [Camera & Imaging Products Association].

- Modalità [AE programma]
- Temperatura: 23°C/Umidità: 50% RH quando il monitor LCD è acceso.
- Usando una scheda di memoria di 32MB.
- Usando la batteria in dotazione.
- Avviamento della registrazione 30 secondi dopo l'accensione della fotocamera. (Quando la funzione dello stabilizzatore ottico immagini è impostata su [ON].)
- Registrazione una volta ogni 30 secondi, usando l'intero flash una volta ogni 2 registrazioni.
- Ruotando la leva zoom da Tele a Wide, o viceversa, in ogni registrazione.
- Spegnendo la fotocamera dopo ogni 10 registrazioni e non usandola finché la temperatura della batteria non è scesa.

Il numero di immagini registrabili si riduce se gli intervalli di registrazione sono più lunghi - per es., con intervalli di 2 minuti nelle condizioni sopra il numero di immagini registrabili si riduce a circa un quarto.

■ Registrazione dei filmati

[Modo Rec]	[AVCHD]		[MP4]
[Qualità reg.]	[PSH]	[FSH]	[FHD]
Tempo di registrazione disponibile	90 min. circa	100 min. circa	110 min. circa
Tempo reale di registrazione disponibile	50 min. circa	55 min. circa	60 min. circa

● Condizioni di registrazione

- Temperatura di 23°C, umidità del 50% RH
- Tempo reale di registrazione quando si accende e spegne ripetutamente la fotocamera, si comincia e si arresta la registrazione e si usa lo zoom.

● Il tempo restante per la registrazione continua viene visualizzato sullo schermo

• Con la fotocamera modello 18 460

È possibile registrare continuamente un filmato nel formato [MP4] per un massimo di 29 minuti, o per circa 4 GB. (Poiché la registrazione in [MP4] con [FHD] crea file di dimensioni più ampie, il tempo di registrazione per questi filmati sarà inferiore a 29 minuti.)

È possibile registrare continuamente filmati [AVCHD] per un massimo di 29 minuti.

• Con le fotocamere modello 18 461 / 18 462

È possibile registrare continuamente un filmato nel formato [MP4] per un massimo di 29 minuti, o per circa 4 GB. (Poiché la registrazione in [MP4] con [FHD] crea file di dimensioni più ampie, il tempo di registrazione per questi filmati sarà inferiore a 29 minuti.)

Se l'opzione [Qualità reg.] dei filmati [AVCHD] è impostata su [PSH] o [FSH], è possibile registrare continuamente un filmato per un massimo di 29 minuti.

■ Visione delle immagini

Tempo di riproduzione	240 min. circa
-----------------------	----------------

- Il numero di immagini che si possono registrare o il tempo operativo disponibile potrebbero variare secondo l'ambiente circostante e le condizioni di utilizzo.
- Se la corrente disponibile della batteria si riduce notevolmente, vuol dire che la batteria sta finendo la sua vita di servizio. Acquistare allora una nuova batteria.

Inserimento e rimozione della scheda/batteria

- Disattivare l'interruttore di accensione/spegnimento fotocamera.

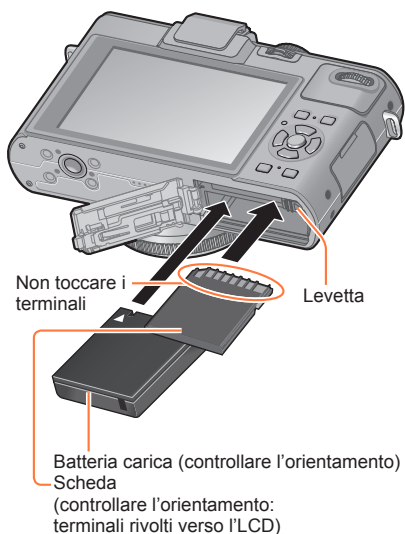

- 1** Spingere la leva di rilascio sulla posizione [OPEN] e aprire lo sportello scheda/batteria

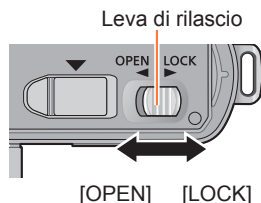

- 2** Inserire la batteria e la scheda, accertandosi che il loro orientamento sia corretto

- **Batteria:** premerla verso l'interno finché viene bloccata dalla leva.
- **Scheda:** Spingerla dentro finché scatta in posizione.

- 3** Chiudere lo sportello e far scorrere la leva di rilascio sulla posizione [LOCK]

■ Per rimuovere

• Per rimuovere la batteria:

Spostare la levetta nella direzione della freccia.

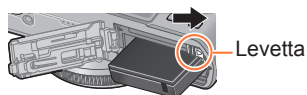

• Per rimuovere la scheda:

Spingerla ulteriormente finché scatta, e tirarla su dritta.

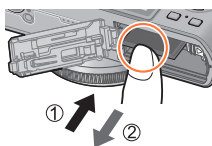

- Rimuovere la batteria dalla fotocamera dopo l'uso.
- Tenere le schede di memoria fuori della portata dei bambini, per evitare che vengano inghiottite.
- Per rimuovere la scheda o la batteria, spegnere la fotocamera e attendere che il logo Leica venga visualizzato sul monitor LCD e l'indicatore di stato si spenga. (Se non si aspetta, si potrebbe causare un malfunzionamento della fotocamera e danneggiare la scheda o i dati registrati.)

Destinazione di salvataggio immagini (schede e memoria incorporata)

Le foto vengono salvate su una scheda se è stata inserita o, in caso contrario, nella memoria interna .

■ Memoria incorporata (70 MB circa)

- **Le immagini possono essere copiate tra le schede e la memoria incorporata.** (→181)
- Il tempo di accesso alla memoria incorporata potrebbe essere più lungo del tempo di accesso a una scheda.

■ Schede di memoria compatibili



Le seguenti schede basate sullo standard SD

Tipo di scheda	Capacità	Note
Schede di memoria SD	8 MB – 2 GB	<ul style="list-style-type: none"> • Può essere usata con i dispositivi compatibili con i rispettivi formati. • Prima di usare le schede di memoria SDXC, accertarsi che il computer e gli altri dispositivi supportino questo tipo di scheda. • Per la registrazione dei filmati si consiglia di usare le schede con velocità SD di "Classe 4"* o superiore. • Sono supportate soltanto le schede elencate a sinistra, con le capacità indicate.
Schede di memoria SDHC	4 GB – 32 GB	
Schede di memoria SDXC	48 GB, 64 GB	

* La classe di velocità SD si riferisce a una specifica per le velocità di scrittura sostenute. Controllare la velocità SD sull'etichetta della scheda o altro materiale relativo alla scheda.

(Esempio)



- Mentre la fotocamera sta accedendo alla scheda o alla memoria incorporata (per operazioni quali la scrittura, la lettura o la cancellazione di immagini, oppure la formattazione), non spegnere la fotocamera, né rimuovere la batteria o la scheda. Evitare di esporre la fotocamera a vibrazioni, urti o elettricità statica. La scheda o i dati della scheda potrebbero essere danneggiati, e questa unità potrebbe non funzionare più normalmente. Se l'operazione non è possibile a causa di vibrazioni, colpi o elettricità statica, eseguire di nuovo l'operazione.
 - Icone visualizzate durante la registrazione
 -  : Quando si utilizza una scheda
 -  : Quando si utilizza la memoria incorporata
- Riformattare la scheda con questa fotocamera se è già stata formattata con un computer o con un altro dispositivo. (→42)
- Se l'interruttore di protezione da scrittura è posizionato su "LOCK", la scheda non può essere usata per registrare o eliminare le immagini, e non può essere formattata.
- Si consiglia di copiare le immagini importanti nel computer (perché le onde elettromagnetiche, l'elettricità statica o difetti potrebbero danneggiare i dati).



Interruttore

Destinazione di salvataggio immagini (schede e memoria incorporata)

Indicazioni generali della capacità di registrazione (immagini/tempo di registrazione)

Il numero di immagini che si possono registrare e il tempo di registrazione variano secondo la capacità della scheda (e secondo le condizioni di registrazione e il tipo di scheda).



Visualizzata se non è stata inserita una scheda
(Le immagini vengono salvate nella memoria incorporata)

16 Immagini restanti o capacità del tempo di registrazione previsti
(La visualizzazione cambia a seconda delle impostazioni.)

■ Capacità di registrazione immagini (foto)

[Dim. immag.]	Memoria incorporata	2 GB	32 GB	64 GB
4:3 10M	16	440	7290	14530
4:3 5M	24	650	10620	21490
4:3 0.3M	380	10050	162960	247150

- Quando il numero di immagini registrabili supera 99.999, viene visualizzato "+99999".

■ Capacità di tempo registrazione (filmati)

([h], [m] e [s] indicano le "ore", i "minuti" e i "secondi".)

Usando la modalità di registrazione [AVCHD]

[Qualità reg.]	Memoria incorporata	2 GB	32 GB	64 GB
[PSH]	–	8m00s	2h31m00s	5h07m00s
[FSH]/[SH]	–	14m00s	4h10m00s	8h26m00s

Usando la modalità di registrazione [MP4]

[Qualità reg.]	Memoria incorporata	2 GB	32 GB	64 GB
[FHD]	–	12m02s	3h22m58s	6h50m54s
[HD]	–	22m59s	6h27m29s	13h04m28s
[VGA]	1m42s	50m36s	14h12m48s	28h46m30s

- Il tempo indicato nella tabella è il tempo totale.

● Il tempo restante per la registrazione continua viene visualizzato sullo schermo

• Con la fotocamera modello 18 460

È possibile registrare continuamente un filmato nel formato [MP4] per un massimo di 29 minuti, o per circa 4 GB. (Poiché la registrazione in [MP4] con [FHD] crea file di dimensioni più ampie, il tempo di registrazione per questi filmati sarà inferiore a 29 minuti.)

È possibile registrare continuamente filmati [AVCHD] per un massimo di 29 minuti.

• Con le fotocamere modello 18 461 / 18 462

È possibile registrare continuamente un filmato nel formato [MP4] per un massimo di 29 minuti, o per circa 4 GB. (Poiché la registrazione in [MP4] con [FHD] crea file di dimensioni più ampie, il tempo di registrazione per questi filmati sarà inferiore a 29 minuti.)

Se l'opzione [Qualità reg.] dei filmati [AVCHD] è impostata su [PSH] o [FSH], è possibile registrare continuamente un filmato per un massimo di 29 minuti.

Impostazione dell'orologio

L'orologio non è stato impostato al momento della spedizione della fotocamera dalla fabbrica.

Preparativi: Prima di utilizzare la fotocamera, rimuovere il copriobiettivo.

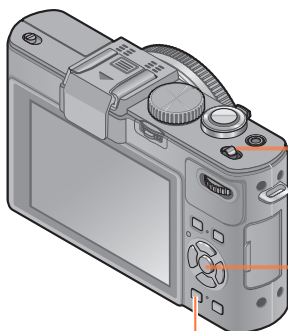

Pulsante [MENU/SET]

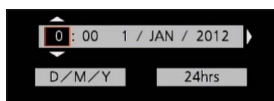

1 Accendere la fotocamera



2 Premere [MENU/SET] mentre il messaggio è visualizzato

3 Premere ▲ ▼ per selezionare la lingua, e premere [MENU/SET]

4 Appare il messaggio [Impostare l'orologio]. Premere [MENU/SET]

5 Premere ◀ ▶ per selezionare le opzioni (anno, mese, giorno, ora, minuti, ordine di visualizzazione o formato di visualizzazione dell'ora), e premere ▲ ▼ per impostare

6 Premere [MENU/SET]

7 Premere [MENU/SET] per impostare

- Per tornare alla schermata precedente, premere il pulsante [MENU/SET].

- Se l'orologio non è stato regolato, la data corretta non può essere stampata quando si fa stampare la foto da uno studio fotografico, o quando si imprime la data sulle foto con [Stampa data] o [Stampa testo].
- Se l'orologio è stato regolato, la data corretta può essere stampata anche se non è visualizzata sullo schermo della fotocamera.

Per cambiare l'impostazione dell'ora

Per regolare di nuovo la data e l'ora, selezionare [Imp. orol.] dal menu [Setup] o dal menu [Reg].

- Le impostazioni dell'orologio vengono salvate per circa 3 mesi anche dopo la rimozione della batteria, a condizione che nelle 24 ore precedenti nella fotocamera sia stata installata una batteria completamente carica.

1 Selezionare [Imp. orol.] dal menu [Setup] o dal menu [Reg]

- Per i dettagli relativi a come impostare il menu (→25)

2 Impostare la data e l'ora (Seguire il procedimento dei passi **5** - **6**. (→23))

Impostazione dei menu

È possibile utilizzare il menu per impostare le funzioni della fotocamera e di registrazione, utilizzare le funzioni di riproduzione ed eseguire altre operazioni.

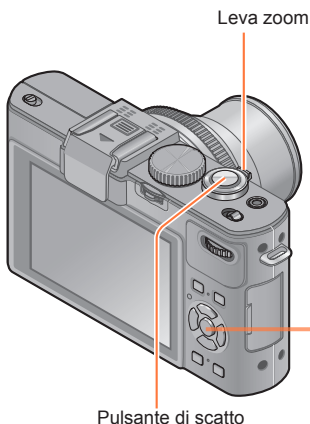

1 Premere [MENU/SET] per attivare il menu



Il colore di fondo di ciascuna opzione cambia quando viene selezionata

2 Selezionare il tipo di menu (→26)

3 Usare ▲▼ per selezionare l'opzione del menu, e premere poi ►

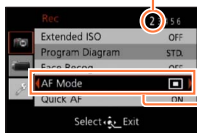

Pagina
(È possibile utilizzare la leva zoom per passare alla pagina successiva.)

Opzione

4 Premere ▲▼ per selezionare una impostazione, e premere poi [MENU/SET]

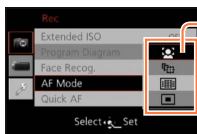

Impostazione selezionata

Impostazioni disponibili

5 Premere [MENU/SET] per chiudere il menu



- È anche possibile chiudere il menu premendo a metà il pulsante di scatto. (La fotocamera viene commutata sulla modalità di registrazione.)

■ Tipo di menu

- Nella modalità di registrazione



- Nella modalità di riproduzione

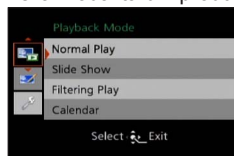

Menu [Reg]	È possibile effettuare impostazioni quali numero di pixel e flash.
Menu [Imm. in mov.]	È possibile effettuare impostazioni quali metodo di registrazione e qualità delle immagini.
Menu [Modo play]	È possibile effettuare impostazioni relative ai metodi di riproduzione, quali [Presentaz.] e [Riprod. filtrata].
Menu [Ripr.]	È possibile effettuare impostazioni relative alle immagini registrate, quali protezione e rifilatura delle immagini, nonché impostazioni di stampa.
Menu [Setup]	È possibile effettuare impostazioni per semplificare il funzionamento della fotocamera, quali l'impostazione dell'orologio e la modifica dei suoni dei segnali acustici.

■ Commutazione del tipo di menu

- ① Premere ◀ per spostare il cursore dalla voce di menu al tipo di menu (mostrato nel riquadro di sinistra).

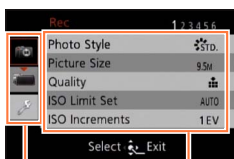

Tipo di menu

Opzione

- ② Premere ▲ ▼ per selezionare il tipo di menu da visualizzare, quindi premere ▶ per tornare alla voce di menu

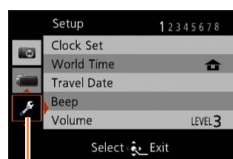

Tipo di menu selezionato

- Gli esempi delle schermate operative in questo manuale potrebbero differire dalla visualizzazione della schermata reale o alcune parti della visualizzazione delle schermate potrebbero essere omesse.
- I tipi e le opzioni dei menu visualizzati variano secondo la modalità.
- I metodi di impostazione variano secondo le opzioni nei menu.

Usando il menu [Setup]

[Imp. orol.], [Economia] e [Revis. auto] sono importanti per l'impostazione dell'orologio e la vita di servizio della batteria. Ricordarsi di controllarli prima di usare la fotocamera.

- Per le procedure di impostazione del menu: (→25)

- In [Mod. snapshot], si impostano solo le voci [Imp. orol.], [Ora mondiale], [Bip], [Lingua] e [Demo O.I.S.].

[Imp. orol.]

Imposta l'ora, la data e il formato di display.
Per i dettagli (→24).

[Ora mondiale]

Impostare la data e l'ora di registrazione con l'ora locale della destinazione.

- Quando si esegue l'impostazione per la prima volta, viene visualizzato un messaggio.
In questo caso, premere [MENU/SET] e saltare al passo **2**.

1 Usare i pulsanti dei cursori per selezionare [Destinazione], e premere [MENU/SET]

2 Usare i pulsanti dei cursori per selezionare l'area, e premere [MENU/SET]



■ Per impostare l'ora legale

Premere ▲ al passo **2**. (Premere di nuovo per rilasciare l'impostazione)

- Se si è regolata l'ora legale, l'ora attuale avanza di 1 ora. Se si cancella l'impostazione, l'ora torna automaticamente all'ora attuale.

■ Quando si torna dalla propria destinazione di viaggio

Selezionare [Origine] al punto **1** e premere [MENU/SET].

- Se non è possibile trovare la propria destinazione nell'area visualizzata sullo schermo, impostare in base alla differenza con l'ora dell'area di residenza.
-  viene visualizzato sullo schermo per le immagini registrate nella destinazione, quando vengono riprodotte.

- Per le procedure di impostazione del menu: ([→25](#))

[Data viaggio]

Se si imposta il programma di viaggio e si registrano le immagini, viene registrato il giorno del viaggio in cui è stata registrata l'immagine.

- 1** Usare i pulsanti dei cursori per selezionare [Imp. viaggio], e premere ►
- 2** Usare i pulsanti dei cursori per selezionare [SET], e premere [MENU/SET]
- 3** Usare i pulsanti dei cursori per selezionare la data di partenza, e premere [MENU/SET]
- 4** Usare i pulsanti dei cursori per selezionare la data del ritorno, e premere [MENU/SET]

■ Per registrare [Destinazione]

La località può essere impostata dopo aver impostato [Imp. viaggio].

- ① Utilizzare i pulsanti dei cursori al punto **1** sopra per selezionare [Destinazione], quindi premere ►
- ② Usare i pulsanti dei cursori per selezionare [SET], e premere [MENU/SET]
- ③ Immettere la località (Immissione del testo ([→44](#)))

- La data del viaggio viene calcolata dalla data di partenza impostata e la data impostata nell'orologio della fotocamera. Quando si imposta la destinazione in [Ora mondiale], i giorni trascorsi vengono calcolati in base al fuso orario dell'area di destinazione.
- Se [Imp. viaggio] è impostata su [OFF], il numero dei giorni trascorsi non viene registrato. Esso non viene visualizzato anche se si imposta [Imp. viaggio] su [SET] dopo la registrazione.
- Se si fanno le impostazioni prima della data di partenza, il numero di giorni fino alla partenza non viene registrato.
- Per stampare [Destinazione] o il numero di giorni trascorsi, usare [Stampa testo].
- Non è possibile registrare la [Data viaggio] per i filmati AVCHD.
- Non è possibile registrare [Destinazione] per i filmati MP4.

- Per le procedure di impostazione del menu: (→25)

[Bip]

Cambia o silenzia i bip/il suono del pulsante di scatto.

■ Impostazioni

[Livello bip]

 /  /  : Alto / Basso / Silenziato

[Tono bip]

 /  /  : Cambia la tonalità del bip.

[Vol. ottur.]

 /  /  : Alto / Basso / Silenziato

[Tono ottur.]

 /  /  : Cambia il suono del pulsante di scatto.

- Per le procedure di impostazione del menu: (→25)

[Volume]

Regolazione del volume del suono dagli altoparlanti (7 livelli).

■ Impostazioni: [0] / [1] / [2] / [3] / [4] / [5] / [6]

- Questa impostazione non può essere usata per regolare il volume dell'altoparlante del televisore quando la fotocamera è collegata al televisore.

[Mem. imp. pers.]

Per registrare le impostazioni correnti della fotocamera.

Per i dettagli (→90).

[Imp. t. funz.]

È possibile registrare le funzioni utilizzate spesso dal menu [Reg], dal menu [Setup] o da altri menu sul pulsante [FN], per velocizzare l'uso.

■ Impostazioni

[Stile foto] (→134)	[Indic. liv.] (→128)
[Qualità] (→136)	[Linee guida] (→32)
[Mod. esposim.] (→139)	[Video Rec area] (→34)
[Modalità AF] (→97)	[Indicaz. rest.] (→34)
[Imp. area m.fuoco] (→100)	[Flash] (→107)
[1 scatto AF] (→105)	[Reg. flash] (→145)
[i.dinamico] (→139)	[Aspect bracket] (→122)

- Per le procedure di impostazione del menu: (→25)

[Monitor] / [Mirino]

Per regolare la luminosità e il colore del monitor LCD. Quando la visualizzazione viene commutata su un mirino elettronico esterno montato (disponibile come accessorio (→8)), la luminosità e la resa dei colori del mirino vengono regolate.

1 Premere ▲▼ per selezionare l'opzione di impostazione, e premere ◀▶ per fare le regolazioni

2 Premere [MENU/SET]

- Alcuni soggetti potrebbero sembrare diversi dal loro aspetto reale, ma ciò non ha alcun effetto sulla immagine registrata.

[Modo LCD]

Visione più facilitata del monitor LCD.

■ Impostazioni

[A*]: La luminosità si regola automaticamente in base a quella intorno alla fotocamera.

[*]: Rende lo schermo più luminoso del normale (per l'uso in esterni).

[OFF]

- **[A*]** non può essere selezionato nella modalità di riproduzione.
- **[*]** fa tornare la luminosità normale se non si eseguono operazioni per 30 secondi durante la registrazione. (Premere qualsiasi pulsante per renderlo di nuovo più luminoso.)
- Poiché l'immagine visualizzata sullo schermo del monitor LCD mette in rilievo la luminosità, alcuni soggetti potrebbero sembrare diversi dal loro aspetto reale, ma ciò non ha alcun effetto sulla immagine registrata.
- L'impostazione [Modo LCD] riduce il tempo di funzionamento.

- Per le procedure di impostazione del menu: (→25)

[Stile vis. EVF] / [Stile vis. LCD]

[Stile vis. EVF]: Impostare la modalità di visualizzazione per un mirino elettronico esterno montato (disponibile come accessorio (→8)).

[Stile vis. LCD]: È possibile impostare la visualizzazione del monitor LCD.

■ Impostazioni

: Disposizione della visualizzazione del mirino elettronico esterno

: Disposizione della visualizzazione nello stile del monitor LCD

- Esempio di schermata della visualizzazione (quando si utilizza il monitor LCD)



 (Disposizione della visualizzazione del mirino elettronico esterno)



 (Disposizione della visualizzazione nello stile del monitor LCD)

- È possibile selezionare la funzione [Stile vis. EVF] solo quando è montato un mirino elettronico (disponibile come accessorio (→8)).

[Linee guida]

È possibile visualizzare le linee guida utilizzate come riferimento per la composizione dell'immagine.

■ Impostazioni:  /  /  / [OFF]

■ Impostazione della posizione delle linee guida

Selezionare  per impostare la posizione delle linee guida.

① Selezionare  sotto [Linee guida] nel menu [Setup]

② Utilizzare i pulsanti dei cursori per spostare la posizione delle linee guida (punto di intersezione), quindi premere [MENU/SET]

- Quando si preme il pulsante [DISP], il punto di intersezione torna al centro.

- Per le procedure di impostazione del menu: (→25)

[Istogramma]

Visualizza la distribuzione della luminosità nella foto – per es., se il grafico raggiunge l'apice a destra, vuol dire che nella foto ci sono diverse aree luminose. L'apice al centro rappresenta la luminosità corretta (esposizione corretta). Esso può essere usato come riferimento per la correzione dell'esposizione, ecc.

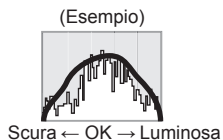

■ Impostazioni: [ON] / [OFF]

- Quando l'istogramma non coincide con quello dell'immagine registrata nelle condizioni seguenti, l'istogramma viene visualizzato in arancione.
 - Quando l'aiuto per l'esposizione manuale indica delle impostazioni diverse da 0 EV nella modalità [Esposiz. manuale] o durante la compensazione dell'esposizione.
 - Quando il flash scatta.
 - Quando non è stata ottenuta l'esposizione corretta mentre il flash è chiuso o non è possibile visualizzare correttamente la luminosità di un'immagine sul monitor LCD in ubicazioni buie.
- L'istogramma visualizzato durante la registrazione è solo a scopo indicativo.
- L'istogramma visualizzato durante la registrazione e quello visualizzato durante la riproduzione possono essere diversi.
- L'istogramma è diverso da quelli visualizzati utilizzando il software di modifica delle immagini di un computer.
- L'istogramma non viene visualizzato nelle situazioni seguenti.
 - [Mod. snapshot]
 - Durante la registrazione di filmati
 - Zoom di riproduzione
 - Riproduzione multipla
 - Quando è collegato il cavo mini-HDMI

- Per le procedure di impostazione del menu: (→25)

[Video Rec area]

Abilita la verifica dell'area registrabile per i filmati prima della registrazione.

■ Impostazioni: [ON] / [OFF]

- L'area registrabile visualizzata per i filmati deve essere considerata come una indicazione.
- Quando si usa lo zoom ottico extra, l'area registrabile potrebbe non essere sempre visualizzata per alcuni rapporti zoom.

[Indicaz. rest.]

È possibile commutare la visualizzazione tra il numero restante di foto che possono essere scattate e il tempo di registrazione restante di un filmato registrabile con la memoria disponibile nella scheda o con quella incorporata.

■ Impostazioni

- ☑ (Visualizza il numero di immagini che possono essere registrate)
- ⌚ (Visualizza il tempo di registrazione restante)

[Evidenzia]

Con questa modalità attivata, le aree luminose prive di dettagli, vale a dire quelle che vengono riprodotte completamente bianche, vengono indicate mediante un lampeggiamento sullo schermo, quando si attiva la funzione [Revis. auto] o durante la riproduzione.

■ Impostazioni: [ON] / [OFF]

- Per ridurre le aree sovraesposte, registrare un'immagine impostando una compensazione dell'esposizione negativa utilizzando la visualizzazione dell'istogramma, e così via, come riferimento (l'estremità destra dell'istogramma mostra la parte sovraesposta).
- Questa funzione viene disattivata durante la riproduzione multipla, la riproduzione calendario, lo zoom di riproduzione o la riproduzione di filmati.
- Qualora il soggetto sia troppo vicino alla fotocamera quando si registra utilizzando il flash, potrebbe verificarsi una sovraesposizione.

- Per le procedure di impostazione del menu: (→25)

[Mis. espos.]

Per selezionare se visualizzare o meno la schermata delle impostazioni, ad esempio quando si eseguono le impostazioni del tempo di esposizione e del valore di apertura del diaframma o della compensazione dell'esposizione.

■ Impostazioni: [ON] / [OFF]

- Qualora la schermata delle impostazioni non venga visualizzata, premere il pulsante [DISP] per commutare la schermata del monitor.
- La schermata delle impostazioni si disattiva se non viene eseguita alcuna operazione per circa 4 secondi.

[Ripresa obiettivo]

È possibile salvare nella memoria la posizione dello zoom e la posizione della messa a fuoco manuale quando la fotocamera viene spenta.

■ Impostazioni

[Ripresa zoom]

[ON]: Alla successiva accensione della fotocamera, ripristina la posizione dello zoom che è stata salvata in memoria.

[OFF]

[Ripr. m. fuoco]

[ON]: Salva la posizione della messa a fuoco manuale in memoria quando la fotocamera viene spenta ([OFF]) o quando il selettore della messa a fuoco viene impostato su modalità diverse da [MF]. Questa impostazione ripristina la posizione di messa a fuoco salvata in memoria alla successiva accensione della fotocamera o alla successiva impostazione del selettore della messa a fuoco su [MF].

[OFF]

- La posizione di messa a fuoco manuale salvata nella memoria e la posizione a cui la fotocamera ritorna quando viene accesa possono variare a seconda delle condizioni di registrazione.

[Assist. MF]

Questa modalità facilita una messa a fuoco manuale semplice e precisa, ingrandendo una sezione dell'immagine del monitor.

- Informazioni sull'aiuto MF (→105)

■ Impostazioni: [ON] / [OFF]

- Per le procedure di impostazione del menu: (→25)

[Economia]

Spegne la fotocamera o rende scuro il monitor LCD quando non la si usa, per minimizzare il consumo della batteria.

[Autospegnim.]

■ Impostazioni: [10MIN.] / [5MIN.] / [2MIN.] / [1 MIN.] / [OFF]

Per spegnere automaticamente l'apparecchio quando non viene eseguita alcuna operazione per un periodo di tempo preimpostato.

- Per ripristinare → Premere a metà il pulsante di scatto, oppure riaccendere la fotocamera.
- Questa modalità non può essere usata nei casi seguenti:
Quando la fotocamera è collegata a un computer o una stampante, quando si registrano o si riproducono filmati, o si riproducono immagini utilizzando la Presentazione, oppure durante la registrazione a intervalli
- Impostazioni fissate a [5MIN.] in [Mod. snapshot].

[LCD auto off]

■ Impostazioni: [30 MIN.] / [5MIN.] / [2MIN.] / [1 MIN.]

Spegne automaticamente il monitor LCD quando non viene eseguita alcuna operazione per un periodo di tempo preimpostato.

- L'indicatore di stato si illumina quando si spegne il monitor LCD. Per riaccendere il monitor LCD, premere qualsiasi pulsante.

[Modalità Live View]

■ Impostazioni: [NORMAL] / [ECO] (Riduce il consumo di energia)

- Anche se la qualità di immagine della schermata di registrazione potrebbe ridursi quando si imposta [ECO], in confronto a quando si imposta [NORMAL], le immagini registrate non subiranno alcuna alterazione.
- Quando [Modalità Live View] è impostato su [NORMAL], il tempo di funzionamento si riduce.

- Per le procedure di impostazione del menu: (→25)

[Ripr. su LCD]

Questa modalità attiva automaticamente il monitor durante la riproduzione, anche qualora sia montato un mirino elettronico esterno (disponibile come accessorio (→8)).

■ Impostazioni: [ON] / [OFF]

[Revis. auto]

Per visualizzare automaticamente le foto immediatamente dopo averle scattate.

■ Impostazioni

[HOLD]: La schermata di revisione automatica rimane finché non si preme un pulsante (diverso da quello [DISP])

[2SEC.] / [1SEC.]: Visualizza la schermata di riproduzione per un periodo di tempo preimpostato, quindi torna automaticamente alla schermata di registrazione

[OFF]

- In [Mod. snapshot], l'impostazione viene fissata su [2SEC.].
- Visualizza automaticamente le foto subito dopo che sono state scattate durante l'uso delle funzioni [Auto bracket], [Aspect bracket], [Bil. bianco bracket] e la registrazione con scatto a raffica, indipendentemente dall'impostazione di [Revis. auto].
- La funzione di revisione automatica è disattivata durante la registrazione di filmati o la registrazione a intervalli.

- Per le procedure di impostazione del menu: (→25)

[Modal.avvio]

Per impostare se la fotocamera venga attivata in modalità di registrazione o in modalità di riproduzione quando viene accesa.

■ Impostazioni

: Quando la fotocamera viene accesa, viene attivata la modalità di registrazione.

: Quando la fotocamera viene accesa, viene attivata la modalità di riproduzione.

- Anche quando si imposta , qualora la fotocamera venga accesa mentre si tiene premuto il pulsante di riproduzione, la fotocamera si attiva in modalità di riproduzione.

[Azzera num.]

Per impostare su 0001 il numero del file per l'immagine successiva da riprendere.

- Il numero della cartella viene aggiornato e il numero del file per l'immagine successiva da riprendere viene impostato su 0001.
- Si può assegnare un numero di cartella da 100 a 999.
I numeri non possono essere ripristinati quando il numero della cartella diventa 999. In tal caso, salvare tutte le immagini necessarie nel computer e formattare la memoria incorporata/scheda (→42).
- Per ripristinare a 100 il numero delle cartelle:
Formattare innanzitutto la memoria incorporata e la scheda sulla fotocamera, quindi selezionare [S] in [Azzera num.]. Quindi, selezionare [S] nella schermata di ripristino dei numeri delle cartelle.

- Per le procedure di impostazione del menu: (→25)

[Azzerare]

È possibile riportare le impostazioni dei menu [Reg] e [Setup] ai valori predefiniti.

■ Impostazioni: [Azzerare impost. di registrazione?] / [Azzerare parametri di setup?]

- Le informazioni registrate in [Riconosc. viso] si cancellano se si ripristinano le impostazioni di registrazione.
- Il ripristino dei parametri di impostazione ripristina anche quanto segue. Impostazioni di età in anni/mesi e nome nelle modalità scena [Bambini] e [Anim. domestici].
- I numeri delle cartelle e le impostazioni dell'orologio non vengono azzerati.
- Quando si ripristina la funzione dell'obiettivo, il movimento della fotocamera potrebbe diventare udibile. Ciò non è un difetto.

[Modo USB]

Seleziona il metodo di comunicazione per quando si collega la fotocamera a un computer o una stampante con un cavo di collegamento USB.

■ Impostazioni

 **[Selez. alla conn.]:** Seleziona un metodo di comunicazione ogni volta che si collega la fotocamera a un computer o stampante compatibile PictBridge.

 **[PictBridge(PTP)]:** Selezionare se si collega la fotocamera a una stampante compatibile PictBridge.

 **[PC]:** Selezionare quando si collega la fotocamera a un computer.

[Uscita]

Per cambiare le impostazioni da usare quando si collega la fotocamera a un televisore o altro dispositivo.

■ Impostazioni

[Usc.video] (Con la fotocamera modello 18 460)

[NTSC] / [PAL]

Se si cambia l'impostazione predefinita, i filmati AVCHD potrebbero non essere riprodotti correttamente.

[Formato TV] (Questa impostazione è operativa quando si è collegato un cavo AV (in dotazione).)

16:9 / 4:3

- Per le procedure di impostazione del menu: (→25)

[HDTV Link]

Abilita la connessione automatica con altri dispositivi compatibili HDTV Link e il funzionamento con un telecomando HDTV con il collegamento mediante un minicavo HDMI (disponibile come accessorio (→8)) (→184).

■ Impostazioni

- [ON]:** Le operazioni potrebbero essere eseguite con il telecomando del dispositivo compatibile HDTV Link. (Non tutte le operazioni sono possibili.)
La funzionalità dei tasti della fotocamera diventa limitata.
- [OFF]:** Le operazioni devono essere eseguite con i tasti della fotocamera.

[Riprod. 3D]

Imposta il modo di output delle foto 3D.



■ Impostazioni: [3D] / [2D]

- Se si desidera riprodurre una foto nella modalità 2D (foto normale) su un televisore 3D, impostare su [2D].
- Questa opzione del menu opera quando si è collegato un minicavo HDMI (disponibile come accessorio (→8)).
- Per la procedura per la riproduzione delle foto 3D (→186).

[Ruota imm.]

Ruota automaticamente le foto con orientamento verticale.

■ Impostazioni

-  : Ruota e visualizza verticalmente le immagini visualizzate sullo schermo di un televisore, come pure quelle visualizzate sul monitor LCD della fotocamera.
- : Ruota e visualizza verticalmente soltanto le immagini visualizzate sullo schermo di un televisore.

[OFF]

- [Ruota imm.] non è utilizzabile con i filmati.
- Le foto scattate con la superficie dell'obiettivo rivolta in alto o in basso, oppure le foto scattate con altre fotocamere, potrebbero non ruotare.
- Le foto non possono essere ruotate durante la riproduzione multipla.
- Viene visualizzato ruotato sul computer soltanto in ambienti (sistemi operativi, software) compatibili Exif (→152).

- Per le procedure di impostazione del menu: (→25)

[Menu scena]

È possibile impostare se visualizzare o meno la schermata di selezione della modalità scena quando si commuta la fotocamera sulla modalità scena.

■ Impostazioni

[AUTO]: Visualizza la schermata di selezione.

[OFF]: Visualizza la schermata di registrazione della modalità scena correntemente selezionata.

[Riprist. menu]

È possibile salvare l'ultima posizione di menu utilizzata.

■ Impostazioni: [ON] / [OFF]

[Reg.nome ute.]

È possibile registrare un nome utente su un'immagine durante la registrazione.

- Immissione del testo (→44)

■ Impostazioni: [ON] / [OFF] / [SET] (Registrare o cambiare il nome utente)

- Non è possibile registrare un nome utente sulle immagini seguenti.
 - Filmati AVCHD
 - Immagini già registrate

- Per le procedure di impostazione del menu: (→25)

[Version disp.]

Per controllare la versione del firmware della fotocamera o visualizzare le informazioni del software.

- Se si preme [MENU/SET] mentre è visualizzata la versione, vengono visualizzate le informazioni del software quale la licenza.

[Formatta]

Usare se appare [Errore mem. interna] o [Errore sch. di mem.], o per formattare la memoria incorporata o la scheda.

Quando si formatta una scheda/memoria incorporata, i dati non possono essere più recuperati. Controllare attentamente il contenuto della scheda/memoria incorporata prima della formattazione.

- Prima di formattare la memoria incorporata, rimuovere la scheda dalla fotocamera. (Viene formattata soltanto la scheda inserita, se presente; viene formattata la memoria incorporata se non è stata inserita una scheda.)
- Formattare sempre le schede con questa fotocamera.
- **Tutte le foto protette e altri dati delle foto vengono eliminati.**
- Ciò richiede una batteria sufficientemente carica. Durante la formattazione non si devono spegnere la fotocamera o eseguire altre operazioni.
- La formattazione della memoria incorporata potrebbe richiedere diversi minuti.
- Rivolgersi al rivenditore o al Centro di Assistenza più vicino se la formattazione non può essere completata con successo.

- Per le procedure di impostazione del menu: (→25)

[Lingua]

Per cambiare la lingua del display.
Imposta la lingua visualizzata sullo schermo.

[Demo O.I.S.]

L'entità del jitter viene mostrata su un grafico (Guida)

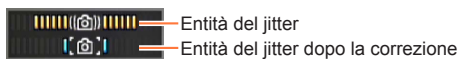

- Durante la visualizzazione della schermata di dimostrazione, lo stabilizzatore ottico immagini si attiva e disattiva ogni volta che si preme [MENU/SET].
- La visualizzazione non è possibile durante la modalità di riproduzione.

Immissione del testo

Usare i pulsanti dei cursori per immettere i nomi con la funzione di riconoscimento visi e nelle modalità scena [Bambini] e [Anim. domestici], o per registrare le località in [Data viaggio], ecc.

1 Usare i pulsanti dei cursori per selezionare i caratteri

2 Premere [MENU/SET] finché viene visualizzato il carattere desiderato

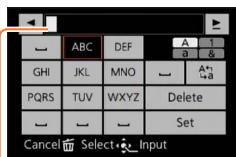



Posizione del cursore

Il testo viene inserito alla posizione del cursore.

- Per cambiare il tipo dei caratteri
→ Selezionare , e premere [MENU/SET].

■ Modifica del testo

- ① Usare i pulsanti dei cursori per selezionare  , e premere [MENU/SET].
Spostare poi il cursore sul testo da modificare
 - È anche possibile utilizzare la leva zoom per riposizionare il cursore.
- ② Usare i pulsanti dei cursori per selezionare [Elim.], e premere poi [MENU/SET]
- ③ Usare i pulsanti dei cursori per selezionare il testo corretto, e premere poi [MENU/SET]

3 Alla fine della immissione del testo, usare i pulsanti dei cursori per selezionare [Imp.] e premere [MENU/SET]

- Si può immettere un massimo di 30 caratteri. (Massimo di 9 caratteri per i nomi [Riconosc. viso])

Sequenza delle operazioni

Prima di utilizzare la fotocamera, rimuovere il copriobiettivo.

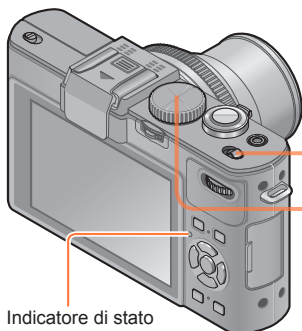
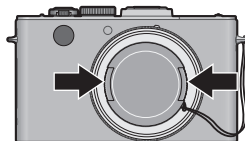

Indicatore di stato

1 Accendere la fotocamera



Indicatore di stato illuminato per circa 1 secondo.

2 Ruotare il selettore di modalità per selezionare la modalità di registrazione

Allineare la modalità desiderata con.

- Ruotare il selettore della modalità di funzionamento lentamente e con decisione per impostare ciascuna modalità.

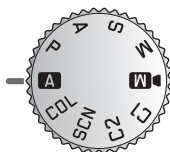

3 Utilizzare la leva zoom per regolare il campo dell'immagine da catturare

Per ampliare l'angolo di campo, utilizzare lunghezze locali più corte (pertanto, il grandangolo fa anche apparire i soggetti più lontani)



Per fare apparire i soggetti più vicini, utilizzare lunghezze focali più lunghe (il teleobiettivo, che riduce anche l'angolo di campo)

(Continua alla pagina seguente)

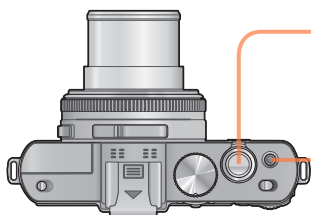

4

Scattare le foto

■ Scatto delle foto (Pulsante di scatto)



Premere a metà
(Premere leggermente
per mettere a fuoco)



Premere a fondo
(Premere del tutto
il pulsante per
registrare)

Indicazione di allarme jitter



■ Registrazione dei filmati (Pulsante dei filmati)



Premere
(Avviare la
registrazione)



Premere
(Terminare la
registrazione)

- Se viene visualizzato un avvertimento sul jitter, usare [Stabilizz.], un treppiede o [Autoscatto]. In alcuni casi, è possibile ridurre il tremolio utilizzando un'impostazione più elevata per [Sensibilità].

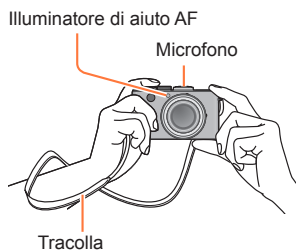

■ Modo di tenere la fotocamera



- Per evitare che la fotocamera si muova, tenerla con entrambe le mani mantenendo le braccia vicine al corpo e stando in piedi con le gambe leggermente divaricate.
- Non toccare l'obiettivo.
- Non bloccare il microfono durante la registrazione dei filmati.
- Non bloccare il flash o l'illuminatore. Non guardarli da vicino.
- Non muovere la fotocamera quando si preme il pulsante di scatto.

- Si consiglia di utilizzare la tracolla in dotazione per evitare la caduta della fotocamera.

■ Informazioni sulla funzione di rilevamento della direzione

È possibile visualizzare automaticamente in orientamento verticale durante la riproduzione le foto registrate con la fotocamera mantenuta verticalmente. (solo quando [Ruota imm.] è impostato su  .)

- La funzione di rilevamento della direzione potrebbe non operare correttamente, qualora le immagini vengano riprese con la fotocamera puntata verso l'alto o verso il basso.
- Non è possibile visualizzare con orientamento verticale i filmati.

Informazioni sulle modalità di registrazione

È possibile ruotare il selettore di modalità per commutare le modalità di registrazione.

Impostare sulla modalità di registrazione desiderata

Allineare correttamente il selettore di modalità sulla modalità che si desidera → usare.

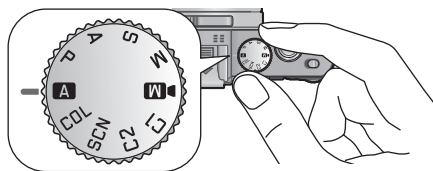

A	[Mod. snapshot]	I soggetti vengono ripresi utilizzando le impostazioni definite automaticamente dalla fotocamera. (→49)
P	Modalità [AE programma]	I soggetti vengono ripresi utilizzando le impostazioni specificate dall'utente. (→58)
A	Modalità [Prior. apertura]	La velocità dell'otturatore viene determinata automaticamente in base al valore dell'apertura impostato. (→60)
S	Modalità [Prior. dei tempi]	Il valore dell'apertura viene determinato automaticamente in base alla velocità dell'otturatore impostata. (→61)
M	Modalità [Esposiz. manuale]	L'esposizione viene regolata in base al valore dell'apertura e alla velocità dell'otturatore, che vengono regolati manualmente. (→62)
M	[Modo film creat.]	Consente di registrare immagini in movimento effettuando manualmente le impostazioni. (→87)
C1 C2	Modalità [Personalizzato]	Utilizzare questa modalità per riprendere immagini con impostazioni preregistrate. (→90)
SCN	[Modalità scena]	Questa modalità consente di riprendere immagini conformi alla scena che si sta registrando. (→75)
COL	Modalità [Controllo creativo]	Per riprendere immagini utilizzando svariati effetti sull'immagine, quali [Monocromatica dinamica] o [Miniature effetto]. (→64)

Utilizzo della modalità Snapshot



Le impostazioni ottimali vengono fatte automaticamente sulla base di informazioni quali "faccia", "movimento", "luminosità" e "distanza" puntando semplicemente la fotocamera sul soggetto, il che significa che si possono registrare le immagini nitide senza bisogno di fare le impostazioni manualmente.

- Informazioni sulle modalità di registrazione (→48)

Rilevamento automatico della scena

La fotocamera legge la scena quando viene puntata sul soggetto, e regola automaticamente le impostazioni ottimali.

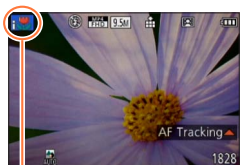

Icona della scena rilevata

	Riconosce le persone
	Riconosce i bambini piccoli*1
	Riconosce i paesaggi
	Riconosce le scene notturne e le persone in esse*2
	Riconosce le scene notturne*2
	Riconosce le scene notturne senza un treppiede*3
	Riconosce i primi piani
	Riconosce i tramonti
	Legge il movimento del soggetto per evitare sfocature quando la scena non corrisponde a nessuna di quelle sopra.

*1 Quando vengono riconosciuti i bambini piccoli (sotto i 3 anni) registrati con la funzione di riconoscimento visi.

*2 Solo quando si utilizza il flash. Si consiglia di usare un treppiede e l'autoscatto.

*3 Quando [Rip.nott.iA mano] è [ON].

- A seconda delle condizioni di registrazione, per lo stesso soggetto potrebbero essere determinati tipi di scene diversi.
- Se il tipo di scena desiderato non viene selezionato, si consiglia di selezionare manualmente la modalità scena appropriata.
- Se viene avvertito o , la funzione di rilevamento visi si attiva e la messa a fuoco e l'esposizione vengono regolate per i visi riconosciuti.

■ Riguardo alla compensazione controluce (☞)

Il controluce è una situazione in cui un soggetto è relativamente piccolo e situato davanti a uno sfondo luminoso. In una situazione del genere, un'esposizione normale renderebbe tali soggetti troppo scuri. Una compensazione del controluce aumenta l'esposizione, rendendo tali soggetti più luminosi. In [Mod. snapshot], la compensazione del controluce viene attivata automaticamente. Quando la fotocamera rileva un controluce, sul monitor LCD viene visualizzato ☞. (A seconda delle condizioni del controluce, quest'ultimo potrebbe non venire rilevato correttamente.)

Come stabilire l'estensione dell'area che viene riprodotta nitidamente

È anche possibile utilizzare la [Mod. snapshot] per regolare facilmente la profondità di campo, vale a dire quali parti vengano riprodotte nitidamente e quali no, come con la modalità [Prior. apertura].

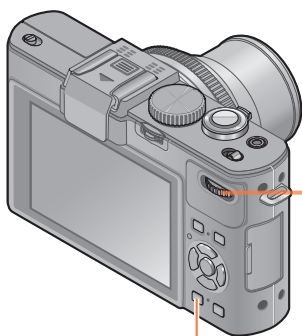

Pulsante [📷 ↵]

1 Premere il selettore posteriore



2 Ruotare il selettore posteriore per regolare il valore di apertura del diaframma (che determina la profondità di campo)



- È anche possibile premere ◀▶ per effettuare le regolazioni.
- Per tornare alla regolazione automatica → Premere il pulsante [📷 ↵].

3 Premere il selettore posteriore per finalizzare l'impostazione

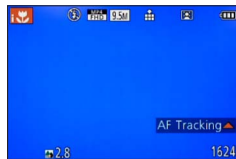

Viene visualizzato il valore di apertura del diaframma. ([AUTO] viene visualizzato nell'icona durante la regolazione automatica)

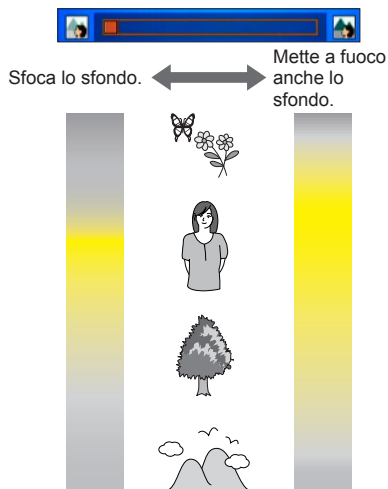

L'area gialla indicata nella figura a sinistra indica l'area in cui l'immagine è nitida.

- L'area in cui l'immagine è nitida cambia in base alla distanza del soggetto messo a fuoco e alla condizione dello zoom, e così via.

- Quando si registrano filmati, la fotocamera esegue il controllo del diaframma entro i limiti della gamma di esposizione appropriata, e la sfocatura dello sfondo potrebbe non cambiare per alcuni livelli di luminosità dei soggetti.
- È possibile utilizzare la [Mod. snapshot plus] per regolare la luminosità e il colore (→56)

Riguardo al flash

Aprire il flash per utilizzare il flash incorporato. (→106)



1 Aprire il flash incorporato



■ Chiusura del flash incorporato

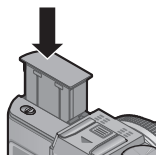

Quando non si desidera utilizzare il flash, o dopo l'uso del flash, premerlo verso il basso per farlo rientrare, fino a sentire uno scatto.

- Viene impostato su [i↖^A], [i↖^Δ], [i↖^⊞] o [i↖^S], secondo il soggetto e la luminosità.
- Quando si seleziona [i↖^Δ] o [i↖^⊞], la funzione di riduzione occhi rossi si attiva.
- Quando si seleziona [i↖^⊞] o [i↖^S], il tempo di esposizione viene ridotto.

[Mod. colore]

Quando si cambia l'impostazione [Mod. colore] nel menu [Reg], è possibile cambiare il colore delle foto e dei filmati da registrare.

- Per le procedure di impostazione del menu: (→25)

Impostazioni	Descrizione
[STANDARD]	Registra immagini con colori fedeli a quelli reali.
[Happy]	Registra immagini dai colori nitidi e vividi.
[B&W]	Registra immagini monocromatiche in bianco e nero.
[SEPIA]	Registra immagini virate seppia per produrre un effetto nostalgico.

[Antisfocatura]

La fotocamera imposta automaticamente il tempo di esposizione ottimale secondo il movimento del soggetto, per minimizzare la sfocatura del soggetto.

- Per le procedure di impostazione del menu: (→25)
- Quando [Antisfocatura] è impostato su [ON], e si preme a metà il pulsante di scatto, viene visualizzata l'icona (👤) sullo schermo.
- Il soggetto potrebbe venire registrato in una dimensione dell'immagine più piccola del numero di pixel che è stato impostato.

[Rip.nott.iA mano]

Se viene automaticamente rilevata una scena notturna quando si tiene in mano la fotocamera, essa può registrare le foto con meno jitter e meno disturbo mediante una combinazione di scatti a raffica delle foto.

- Per le procedure di impostazione del menu: (→25)
- [Rip.nott.iA mano] non viene identificato se la fotocamera è fissata in posizione su un treppiede o con un altro mezzo.

[iHDR]

Quando [iHDR] è impostato su [ON] e sussiste, ad esempio, un forte contrasto tra lo sfondo e il soggetto, vengono registrate e combinate foto multiple con esposizioni diverse, per creare una singola foto dalle ricche gradazioni.

• Per le procedure di impostazione del menu: (→25)

- Questa funzione si attiva automaticamente soltanto quando sul monitor LCD è visualizzata l'icona  (→49).
- Nel caso in cui si debba comporre una singola immagine da uno scatto a raffica, sullo schermo viene visualizzato un messaggio che indica che devono essere registrate immagini multiple, e viene eseguita la registrazione di uno scatto a raffica. Tenere presente che la registrazione dello scatto a raffica non viene eseguita, qualora la fotocamera stabilisca di essere in grado di compensare la differenza di contrasto senza comporre l'immagine da uno scatto a raffica.
- Nel caso della composizione da uno scatto a raffica, potrebbero apparire delle immagini residue, qualora il soggetto fosse in movimento.
- Questa fotocamera non congiunge le foto nei casi seguenti:
 - Quando il rapporto zoom è superiore a 3,8 volte
 - Nella modalità [Scatto continuo]

Tracking AF

In [Mod. snapshot], è possibile selezionare [Tracking AF] in [Modalità AF] con una singola operazione. Quando si utilizza la modalità [Tracking AF], la fotocamera è in grado di mettere a fuoco continuamente su un soggetto e regolarne l'esposizione anche quando è in movimento.

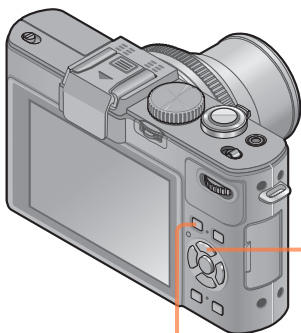

1 Premere ▲ per impostare [Tracking AF]



- Per cancellare il tracking AF
→ Premere di nuovo ▲.

2 Allineare la cornice della funzione Tracking AF con il soggetto

3 Premere il pulsante [AF/AE LOCK] per bloccare

AF/AE LOCK



- Per cancellare il blocco AF
→ Premere ▲.



Cornice di tracking AF
Blocco AF riuscito:
Gialla
Blocco AF non riuscito:
Rossa

- La scena ottimale per il soggetto agganciato AF viene identificata automaticamente.
- La funzione di riconoscimento visi è inattiva quando si usa il tracking AF.
- In alcune condizioni di registrazione, come quando il soggetto è piccolo o l'illuminazione non è sufficiente, [Tracking AF] potrebbe non operare correttamente.

[Mod. snapshot plus]

Quando si seleziona la [Mod. snapshot plus], è possibile regolare facilmente la luminosità e il colore, in aggiunta alla profondità di campo, senza compromettere il funzionamento di semplice utilizzo della [Mod. snapshot].

■ Passaggio alla [Mod. snapshot plus]

Utilizzare il menu [Auto intelligente] per commutare la modalità.

- Per le procedure di impostazione del menu: (→25)

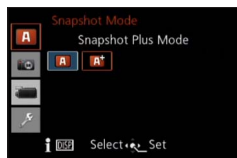

A : [Mod. snapshot]

A+ : [Mod. snapshot plus]

■ Regolazione della luminosità, del colore e della sfocatura dello sfondo

1 Premere il selettore posteriore

2 Premere ▲ ▼ per selezionare una voce da regolare



Regola la luminosità.

Regola la sfocatura dello sfondo.

Regola il colore.

- [AUTO] viene visualizzato nell'icona durante la regolazione automatica.

3 Premere ◀ ▶ per effettuare le regolazioni

Luminosità	Sottoesposizione (scura) ↔ Sovraesposizione (luminosa)
Condizione di sfocatura dello sfondo	Sfocare lo sfondo ↔ Mettere a fuoco lo sfondo
Colore	Colori caldi ↔ Colori freddi

- È anche possibile ruotare il selettore posteriore per effettuare le regolazioni.
- Per tornare alla regolazione automatica → Premere il pulsante [MENU/SET].





4 Premere [MENU/SET]

- Quando si registrano filmati, la fotocamera esegue il controllo del diaframma entro i limiti della gamma di esposizione appropriata, e la sfocatura dello sfondo potrebbe non cambiare per alcuni livelli di luminosità dei soggetti.

Informazioni sulle voci di impostazione

Si possono impostare soltanto le opzioni dei menu visualizzate in [Mod. snapshot]. Le impostazioni selezionate nella modalità [AE programma], o in altre modalità, vengono riflesse sulle opzioni dei menu non visualizzate nel menu [Setup].

- Le impostazioni che possono essere effettuate per le voci seguenti sono diverse dalle impostazioni che possono essere effettuate in altre modalità di registrazione.
 - [Autoscatto]
 - [Scatto continuo]
 - [Dim. immag.] nel menu [Reg]
 - [Bip] nel menu [Setup]
- Le impostazioni delle funzioni seguenti sono fisse:

• [Qualità]: 	• [Sensibilità]:  ISO
• [Bil. bianco]: [AWB]	• [Modalità AF]: 
• [Luce assist AF]: [ON]	• [AF rapido]: [ON]
• [Sincr. flash]: [1ST]	• [Mod. esposim.]: 
• [Stabilizz.]: [ON]	• [Risoluz. i.]: [LOW]*
• [AF cont.]: [ON]	• [i.Zoom]: [ON]
• [Taglio vento]: [AUTO]	• [Min. vel. scat.]: [AUTO]

* La funzione viene impostata su [OFF] nei casi seguenti.

-   

Modalità Programma di esposizione automatica



La fotocamera imposta automaticamente la velocità dell'otturatore e il valore dell'apertura in base alla luminosità del soggetto.

Consente di riprendere immagini con maggiore libertà modificando varie impostazioni nel menu [Reg].

- Informazioni sulle modalità di registrazione (→48)

- Se l'apertura e il tempo di esposizione vengono visualizzati rossi, l'esposizione non è appropriata. Usare allora il flash, cambiare le impostazioni [Sensibilità] o impostare [Min. vel. scat.] su una velocità più lenta.



Valore di apertura del diaframma Tempo di esposizione

Variazione del programma

In modalità Programma di esposizione automatica, è possibile cambiare il valore dell'apertura e la velocità dell'otturatore predefiniti senza modificare l'esposizione. Si tratta del cosiddetto cambio programma.

È possibile rendere più mosso lo sfondo diminuendo il valore dell'apertura o registrare un soggetto in movimento in modo più dinamico riducendo la velocità dell'otturatore quando si riprende un'immagine in modalità Programma di esposizione automatica.

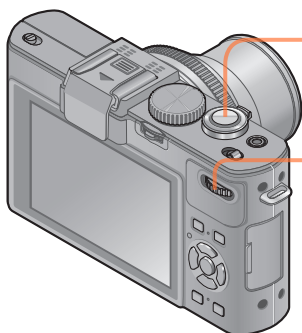

1 Premere a metà il pulsante di scatto



2 Selezionare una combinazione di tempo di esposizione e valore di apertura del diaframma



Indicatore di variazione del programma (P_Δ)

Schermata delle impostazioni

Schermata delle impostazioni

Tempo di esposizione
(Regolazione automatica)

500	250	125	60	30
1.4	2.0	2.8	4.0	

Valore di apertura del diaframma
(Regolazione automatica)

- Per annullare la variazione del programma
→ Ruotare il selettore posteriore fino allo spegnimento dell'indicatore di variazione del programma.

- Quando si spegne la fotocamera, la variazione del programma viene annullata.
- La variazione del programma potrebbe non funzionare per alcuni livelli di luminosità dei soggetti.

■ Esempio di variazione del programma

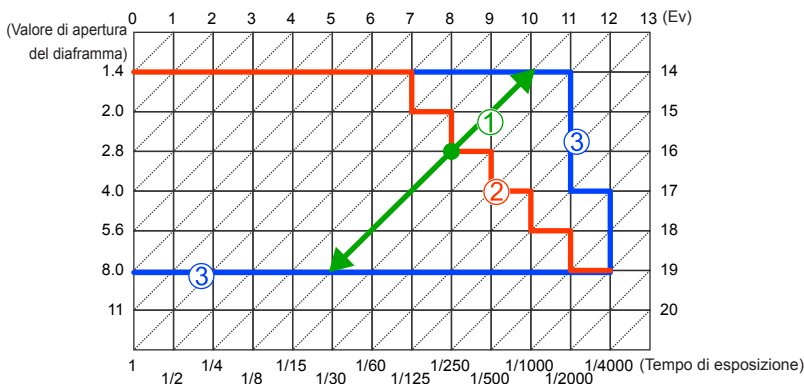

- ① Entità della variazione del programma
- ② Impostazione automatica della fotocamera
- ③ Limite della variazione del programma

[Schema programma]

È possibile modificare le combinazioni controllate automaticamente di tempo di esposizione e diaframma in modalità programmata.

È possibile preimpostare la fotocamera in modo da selezionare il diaframma massimo o un valore di apertura del diaframma che produca la migliore risoluzione dell'obiettivo come combinazione di tempo di esposizione e valore di apertura del diaframma.

1 Selezionare [Schema programma] dal menu [Reg]

- Per le procedure di impostazione del menu: (→25)

2 Utilizzare i pulsanti dei cursori per selezionare l'impostazione, quindi premere [MENU/SET]

- Impostazioni: STD. ([Standard]) / MAX ([Apertura massima]) / MTF ([Precisione ottimale])

- Quando è impostata la modalità [MAX] o [MTF], il filtro ND incorporato si attiva automaticamente. Non è possibile effettuare impostazioni manuali.
- Anche se si modifica l'impostazione [Schema programma], la combinazione di tempo di esposizione e valore di apertura del diaframma può essere modificata utilizzando la variazione del programma (→58)

Modalità a priorità di diaframma



Impostare un valore più elevato per l'apertura quando si desidera uno sfondo nitido.
 Impostare un valore più basso per l'apertura quando si desidera uno sfondo sfumato.

- Informazioni sulle modalità di registrazione (→48)

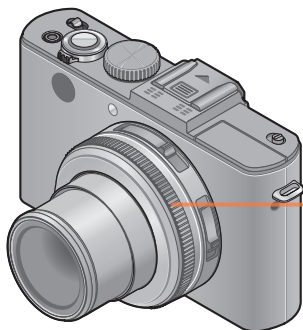

1 Ruotare la ghiera del diaframma per selezionare il valore di apertura del diaframma

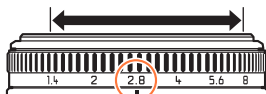

È possibile impostare valori di apertura del diaframma compresi tra [1.4] e [8] in incrementi di 1/3 di stop.
 (Impostare la ghiera del diaframma su un incremento di stop con uno scatto.)

Schermata delle impostazioni

Tempo di esposizione
 (Regolazione automatica)

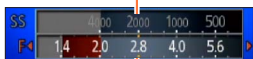

Valore di apertura del diaframma impostato

- Non è possibile ottenere un'esposizione corretta nella gamma indicata in rosso.



Schermata delle impostazioni

- Quando si aumenta il valore di apertura del diaframma, la gamma della profondità in cui il soggetto è a fuoco si espande, e l'immagine appare chiaramente da immediatamente davanti alla fotocamera fino allo sfondo.
- Quando si riduce il valore di apertura del diaframma, la gamma della profondità in cui il soggetto è a fuoco si riduce e lo sfondo potrebbe diventare sfocato.

- La ghiera del diaframma ruota solo entro i limiti della gamma indicata dagli indicatori stampati.
- Poiché il valore massimo di apertura del diaframma varia in base all'impostazione dello zoom, l'indicazione stampata sulla ghiera del diaframma e il valore effettivo di apertura del diaframma potrebbero non coincidere. Fare riferimento alla schermata delle impostazioni per il valore di apertura del diaframma, quando si riprende un'immagine.
- Se l'immagine è troppo chiara o troppo scura, o se l'esposizione non è corretta, i numeri del valore di apertura del diaframma e del tempo di esposizione vengono mostrati rossi.
- La luminosità del monitor LCD potrebbe variare dalla foto reale scattata.

Modalità a priorità di tempi



Quando si desidera riprendere un'immagine nitida di un soggetto in rapido movimento, impostare una velocità dell'otturatore più elevata. Quando si desidera creare un effetto scia, ridurre la velocità dell'otturatore.

- Informazioni sulle modalità di registrazione (→48)

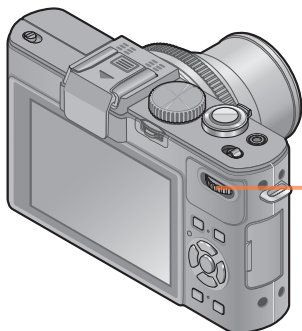

1 Ruotare il selettore posteriore per selezionare il tempo di esposizione



Schermata delle impostazioni

Schermata delle impostazioni

Tempo di esposizione impostato

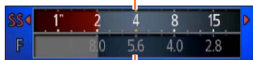

Valore di apertura del diaframma
(Regolazione automatica)

- Non è possibile ottenere un'esposizione corretta nella gamma indicata in rosso.

- Alle velocità di scatto più veloci, i movimenti dei soggetti appaiono come se fossero fermi.
- Alle velocità di scatto più basse, i soggetti in movimento appaiono come mossi.

- Se l'immagine è troppo chiara o troppo scura, o se l'esposizione non è corretta, i numeri del valore di apertura del diaframma e del tempo di esposizione vengono mostrati rossi.
- La luminosità del monitor LCD potrebbe variare dalla foto reale scattata.

Modalità di esposizione manuale



Definire l'esposizione impostando manualmente il valore dell'apertura e la velocità dell'otturatore.

- Informazioni sulle modalità di registrazione (→48)

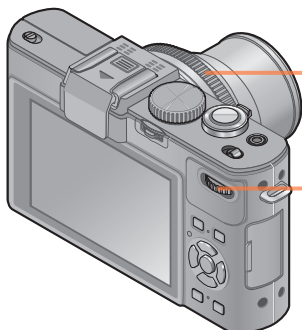

1 Selezionare il tempo di esposizione e il valore di apertura del diaframma

- Impostazione del valore di apertura del diaframma

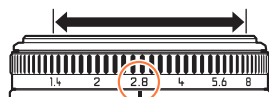

È possibile impostare valori di apertura del diaframma compresi tra [1.4] e [8] in incrementi di 1/3 di stop. (Impostare la ghiera del diaframma su un incremento di stop con uno scatto.)

- Impostazione del tempo di esposizione



Schermata delle impostazioni

Tempo di esposizione impostato

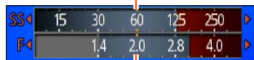

Valore di apertura del diaframma impostato



- Non è possibile ottenere un'esposizione corretta nella gamma indicata in rosso.



Schermata delle impostazioni

Aiuto per l'esposizione manuale

■ Bilanciamento della luce (approssimazione)

	Mostra le immagini con la luminosità standard.
	Mostra immagini più chiare. Per la luminosità standard, usare una velocità di scatto più veloce o aumentare il valore di apertura del diaframma.
	Mostra immagini più scure. Per la luminosità standard, usare il tempo di esposizione più lento o ridurre il valore di apertura del diaframma.

- La ghiera del diaframma ruota solo entro i limiti della gamma indicata dagli indicatori stampati.
- Se l'immagine è troppo chiara o troppo scura, o se l'esposizione non è corretta, i numeri del valore di apertura del diaframma e del tempo di esposizione vengono mostrati rossi.
- La luminosità del monitor LCD potrebbe variare dalla foto reale scattata.
- La gamma di impostazione del tempo di esposizione cambia a seconda dell'impostazione di [Sensibilità].

[Sensibilità]	Tempo di esposizione
80 - 1600	250 - 1/4000 s
2000 - 3200	30 - 1/4000 s
4000 - 12800	8 - 1/4000 s

Utilizzando la modalità [Controllo creativo]



Si possono selezionare le proprie impostazioni da vari effetti, e scattare le foto controllando questi effetti sul monitor LCD.

- Informazioni sulle modalità di registrazione (→48)

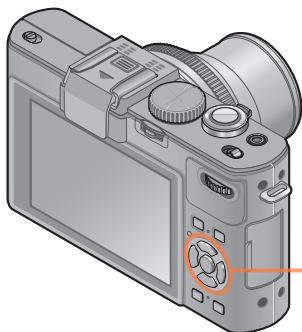

1 Premere ▲ ▼ per selezionare l'effetto, quindi premere [MENU/SET]



Schermata di anteprima

- Quando si preme il pulsante [DISP], viene visualizzata una descrizione dell'effetto selezionato.
- Quando si seleziona [COL] ruotando il selettore di modalità, il menu viene visualizzato automaticamente.
- È possibile visualizzare il menu [Controllo creativo] premendo [MENU/SET]. Per le procedure di impostazione del menu: (→25)

- La visualizzazione di un'immagine che rifletta un effetto selezionato nella schermata di anteprima o nella schermata di registrazione potrebbe variare rispetto alle immagini effettivamente registrate.
- Una impostazione selezionata nella modalità [Controllo creativo] viene mantenuta anche dopo lo spegnimento della fotocamera.
- Il menu e le impostazioni di registrazione seguenti vengono regolati automaticamente, e non è possibile impostarli manualmente.
[Sensibilità] [Bil. bianco] [i.dinamico] [Min. vel. scat.] [Stile foto]

■ **Regolazione della luminosità, della condizione di sfocatura dello sfondo, delle condizioni di impostazione di un effetto selezionato, e così via.**

1 Premere il selettore posteriore

2 Premere ▲ ▼ per selezionare una voce da regolare

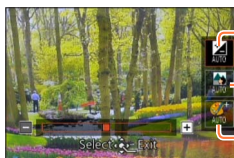

Regola la luminosità.

Regola la sfocatura dello sfondo.

Regola le condizioni di impostazione dell'effetto selezionato, e così via (le impostazioni da regolare variano a seconda dell'effetto selezionato).

- [AUTO] viene visualizzato nell'icona durante la regolazione automatica.
- Le voci che possono essere regolate variano a seconda dell'effetto selezionato.

3 Premere ◀ ▶ per effettuare le regolazioni

- È anche possibile ruotare il selettore posteriore per effettuare le regolazioni.
- Per tornare alla regolazione automatica → Premere il pulsante [↶ ↷].

4 Premere [MENU/SET]

- Quando si registrano filmati, la fotocamera esegue il controllo del diaframma entro i limiti della gamma di esposizione appropriata, e la sfocatura dello sfondo potrebbe non cambiare per alcuni livelli di luminosità dei soggetti.

Per le procedure di impostazione del menu [Controllo creativo]: (→64)

[Espressivo]

Questo effetto crea una immagine nello stile pop art che migliora i colori.

■ Voci che possono essere impostate

Luminosità	Sottoesposizione (più scura)	↔	Sovraesposizione (più luminosa)
Profondità di campo	Più ridotta	↔	Estesa
Vivacità	Colorazione tenue	↔	Colorazione vistosa



[Nostalgico]

Questo effetto crea l'aspetto morbido di una immagine sbiadita.

■ Voci che possono essere impostate

Luminosità	Sottoesposizione (più scura)	↔	Sovraesposizione (più luminosa)
Profondità di campo	Più ridotta	↔	Estesa
Colorazione	Colorazione giallastra	↔	Colorazione rossastra

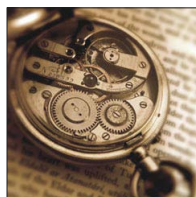

Per le procedure di impostazione del menu [Controllo creativo]: (→64)

[High key]

Questo effetto crea un aspetto con una tonalità più chiara e leggera sull'intera immagine.

■ Voci che possono essere impostate

Luminosità	Sottoesposizione (più scura)	↔	Sovraesposizione (più luminosa)
Profondità di campo	Più ridotta	↔	Estesa
Colorazione	Colorazione tendente al rosa	↔	Colorazione tendente all'azzurro



[Sottoesposizione]

Questo effetto crea un aspetto tenebroso più scuro per l'intera immagine, per evidenziare le parti chiare.

■ Voci che possono essere impostate

Luminosità	Sottoesposizione (più scura)	↔	Sovraesposizione (più luminosa)
Profondità di campo	Più ridotta	↔	Estesa
Colorazione	Colorazione rossastra	↔	Colorazione bluastra



Per le procedure di impostazione del menu [Controllo creativo]: (→64)

[Sepia]

Questo effetto crea una immagine di tonalità seppia.

■ Voci che possono essere impostate

Luminosità	Sottoesposizione (più scura)	↔	Sovraesposizione (più luminosa)
Profondità di campo	Più ridotta	↔	Estesa
Contrasto	Basso contrasto	↔	Alto contrasto



[Monocromatica dinamica]

Questo effetto crea una immagine monocromatica con un più alto contrasto e una atmosfera più drammatica.

■ Voci che possono essere impostate

Luminosità	Sottoesposizione (più scura)	↔	Sovraesposizione (più luminosa)
Profondità di campo	Più ridotta	↔	Estesa
Contrasto	Basso contrasto	↔	Alto contrasto



Per le procedure di impostazione del menu [Controllo creativo]: (→64)

[Opera d'arte]

Questo effetto immagine crea un'immagine dal contrasto più elevato e un aspetto surreale.

■ Voci che possono essere impostate

Luminosità	Sottoesposizione (più scura)	↔	Sovraesposizione (più luminosa)
Profondità di campo	Più ridotta	↔	Estesa
Colorazione	Bianco e nero	↔	Colorazione vistosa



[Alta dinamica]

Questo effetto crea una immagine con una luminosità ben bilanciata sull'intera immagine (dalle aree chiare a quelle scure).

■ Voci che possono essere impostate

Luminosità	Sottoesposizione (più scura)	↔	Sovraesposizione (più luminosa)
Profondità di campo	Più ridotta	↔	Estesa
Colorazione	Bianco e nero	↔	Colorazione vistosa

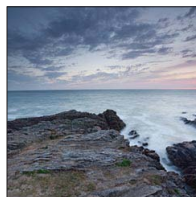

Per le procedure di impostazione del menu [Controllo creativo]: (→64)

[Processo incrociato]

Questo effetto immagine consente di giocare con gli effetti colore.

■ Voci che possono essere impostate

Luminosità	Sottoesposizione (più scura)	↔	Sovraesposizione (più luminosa)
Profondità di campo	Più ridotta	↔	Estesa
Colorazione	Colorazione verdastra / Colorazione bluastra / Colorazione giallastra / Colorazione rossastra		



[Effetto giocattolo]

Questo effetto crea una immagine che assomiglia alle foto scattate con una macchina fotografica giocattolo, con una quantità ridotta di luce periferica.

■ Voci che possono essere impostate

Luminosità	Sottoesposizione (più scura)	↔	Sovraesposizione (più luminosa)
Profondità di campo	Più ridotta	↔	Estesa
Colorazione	Colore che tende all'arancione	↔	Colorazione bluastra



Per le procedure di impostazione del menu [Controllo creativo]: (→64)

[Miniature effetto]

Questo effetto immagine crea un'immagine simile a un diorama, sfocando intenzionalmente tutte le aree dell'immagine tranne una.

■ Voci che possono essere impostate

Luminosità	Sottoesposizione (più scura)	↔	Sovraesposizione (più luminosa)
Vivacità	Colorazione tenue	↔	Colorazione vistosa



■ Sfocatura di un'immagine

- ① Premere ◀
- ② Premere ▲ ▼ o ◀ ▶ per spostare l'area di messa a fuoco (riquadro)
- ③ Ruotare il selettore posteriore per selezionare la dimensione dell'area di messa a fuoco (riquadro)
- ④ Premere [MENU/SET]
 - Quando si preme il pulsante [DISP], la condizione dell'impostazione iniziale viene ripristinata.

- L'immagine nel monitor viene visualizzata con un leggero ritardo in confronto alla normale registrazione.

- Nei filmati non viene registrato il suono.

● Con la fotocamera modello 18 460

Quando si registra un filmato, la registrazione finita diventa circa 1/8 del periodo reale del tempo di registrazione. (Se si registra un filmato per 8 minuti, il tempo di registrazione del filmato risultante è di circa 1 minuto.) Il tempo registrabile visualizzato sulla fotocamera è di circa 8 volte più lungo del tempo reale necessario per la registrazione. Quando si cambia la modalità di registrazione, controllare il tempo registrabile.

● Con le fotocamere modello 18 461 / 18 462

Quando si registra un filmato, la registrazione finita diventa circa 1/10 del periodo reale del tempo di registrazione. (Se si registra un filmato per 10 minuti, il tempo di registrazione del filmato risultante è di circa 1 minuto.) Il tempo registrabile visualizzato sulla fotocamera è di circa 10 volte più lungo del tempo reale necessario per la registrazione. Quando si cambia la modalità di registrazione, controllare il tempo registrabile.

- Se si smette troppo presto quando si registrano i filmati, la fotocamera potrebbe continuare a registrare per un certo tempo. Tenere ferma la fotocamera finché smette di registrare.

- Quando si scatta una immagine usando una impostazione di grandi dimensioni delle immagini, lo schermo diventa scuro per un certo periodo di tempo dopo lo scatto della foto. Ciò avviene però a causa della elaborazione del segnale, e non è un difetto.

Per le procedure di impostazione del menu [Controllo creativo]: (→64)

[Messa a fuoco soft]

Questo effetto crea un aspetto morbido sfocando intenzionalmente l'intera immagine.

■ Voci che possono essere impostate

Luminosità	Sottoesposizione (più scura) ←→	Sovraesposizione (più luminosa)
Profondità di campo	Più ridotta ←→	Estesa
Grado di sfocatura	Sfocatura leggera ←→	Sfocatura forte



- L'immagine nel monitor viene visualizzata con un leggero ritardo in confronto alla normale registrazione.
- Quando si scatta una immagine usando una impostazione di grandi dimensioni delle immagini, lo schermo diventa scuro per un certo periodo di tempo dopo lo scatto della foto. Ciò avviene però a causa della elaborazione del segnale, e non è un difetto.
- Non è possibile registrare filmati.

[Filtro a stella]

Questo effetto crea un'immagine in cui tutti i punti luce vengono visualizzati sotto forma di una croce di 4 luci.

■ Voci che possono essere impostate

Luminosità	Sottoesposizione (più scura) ←→	Sovraesposizione (più luminosa)
Profondità di campo	Più ridotta ←→	Estesa
Lunghezza dei raggi di luce	I raggi di luce sono corti ←→	I raggi di luce sono lunghi



- Non è possibile registrare filmati.

Per le procedure di impostazione del menu [Controllo creativo]: (→64)

[Punto colore]

Questo effetto immagine crea un'immagine monocromatica conservando solo il colore selezionato.

■ Voci che possono essere impostate

Luminosità	Sottoesposizione (più scura) ←→	Sovraesposizione (più luminosa)
Profondità di campo	Più ridotta ←→	Estesa
Quantità di colore conservato	Lascia una piccola quantità di colore ←→	Lascia una grande quantità di colore



■ Selezione del colore da conservare

- ① Premere ◀
- ② Selezionare il colore da conservare utilizzando il riquadro al centro dello schermo, quindi premere [MENU/SET]

● Il colore selezionato potrebbe non venire conservato per alcuni soggetti.

[Sfocatura morbida]

Questo effetto immagine crea un'area dalla sfocatura morbida che dà risalto al soggetto, mediante l'uso del diaframma quando l'otturatore è aperto (durante l'esposizione).

■ Voci che possono essere impostate

Luminosità	Sottoesposizione (più scura) ←→	Sovraesposizione (più luminosa)
Vivacità	Colorazione tenue ←→	Colorazione vistosa



- Il risultato di questo effetto potrebbe risultare difficile da vedere per alcuni soggetti.
- Non è possibile registrare filmati.
- Utilizzare un treppiede o un altro dispositivo simile, poiché questo effetto rallenta il tempo di esposizione.

Per le procedure di impostazione del menu [Controllo creativo]: (→64)

[Sfocatura radiale]

Questo effetto immagine sfoca l'intera immagine conservando una messa a fuoco più nitida sui soggetti principali rispetto alla funzione [Messa a fuoco soft], attivando la messa a fuoco quando l'otturatore è aperto (tempo di esposizione) durante la registrazione. Questo effetto è consigliato quando si registrano scene notturne, ad esempio.



■ Voci che possono essere impostate

Luminosità	Sottoesposizione (più scura)	↔	Sovraesposizione (più luminosa)
Grado di sfocatura	Sfocatura leggera	↔	Sfocatura forte

- Non è possibile registrare filmati.
- Utilizzare un treppiede o un altro dispositivo simile, poiché questo effetto rallenta il tempo di esposizione.

Uso della [Modalità scena]



L'utilizzo di [Modalità scena] permette di registrare le immagini con le impostazioni ottimali (esposizione, colore, ecc.) per le varie scene.

- Informazioni sulle modalità di registrazione (→48)

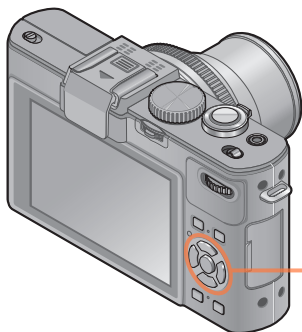





1 Utilizzare i pulsanti dei cursori per selezionare la scena, quindi premere [MENU/SET]



- Quando si seleziona [SCN] ruotando il selettore di modalità, il menu viene visualizzato automaticamente. (Quando [Menu scena] nel menu [Setup] è impostato su [AUTO])
- È possibile visualizzare il menu [Modalità scena] premendo [MENU/SET]. Per le procedure di impostazione del menu: (→25)

- La selezione di una modalità scena inadatta alla scena reale potrebbe avere un effetto negativo sui colori delle immagini.
- Il menu e le impostazioni di registrazione seguenti vengono regolati automaticamente, e non è possibile impostarli manualmente.
[Sensibilità] [Mod. esposim.] [i.dinamico] [Min. vel. scat.] [Risoluz. i.] [Stile foto]

- Modo di selezionare una scena (→75)

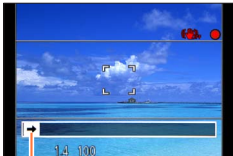
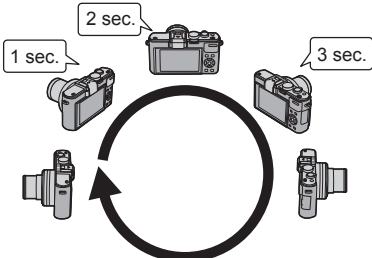
 [Ritratto]	<p>Migliora la carnagione dei soggetti per un aspetto più sano in condizioni di chiara luce diurna.</p> <p>Suggerimenti</p> <ul style="list-style-type: none"> • L'effetto aumenta di pari passo con lo spostamento dello zoom verso il lato T e l'avvicinamento della fotocamera al soggetto.
 [Soft skin]	<p>Rende naturali i colori delle carnagioni in condizioni di luminosità all'aperto di giorno (ritratti dal petto in su).</p> <p>Suggerimenti</p> <ul style="list-style-type: none"> • L'effetto aumenta di pari passo con lo spostamento dello zoom verso il lato T e l'avvicinamento della fotocamera al soggetto.
 [Panorama]	<p>Registra le immagini chiare di soggetti ampi, distanti.</p>
 [Scatto panorama]	<p>Crea l'immagine di un singolo panorama unendo multiple foto scattate in successione rapida.</p> <ol style="list-style-type: none"> ① Usare i pulsanti dei cursori per selezionare la direzione di registrazione, e premere [MENU/SET] per impostare. ② Controllare la direzione di registrazione, e premere [MENU/SET] <ul style="list-style-type: none"> • Durante la registrazione, vengono visualizzate speciali indicazioni generali per il panorama. ③ Premere a metà il pulsante di scatto per mettere a fuoco ④ Premere completamente il pulsante di scatto e spostare la fotocamera con un piccolo movimento circolare nella direzione selezionata per cominciare a registrare <ul style="list-style-type: none"> • Ripresa delle immagini da sinistra a destra <div style="display: flex; align-items: center; justify-content: center;">  <div style="margin-left: 20px;"> <p>Direzione di registrazione e stato del progresso (approssimativo)</p>  </div> </div> <ul style="list-style-type: none"> • Spostare la fotocamera in modo da fare un giro completo in 8 secondi circa <ul style="list-style-type: none"> - Spostare la fotocamera a una velocità costante. - La ripresa delle immagini potrebbe non essere possibile se si sposta la fotocamera troppo velocemente o troppo lentamente. ⑤ Premere di nuovo completamente il pulsante di scatto per terminare la registrazione <ul style="list-style-type: none"> • La registrazione può anche essere terminata smettendo di spostare la fotocamera durante la ripresa delle immagini.

- Modo di selezionare una scena (→75)

Suggerimenti

- Spostare la fotocamera nella direzione di registrazione tenendola quanto più stabile possibile.

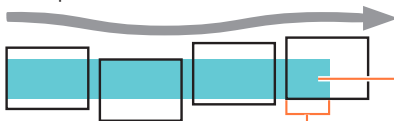

Se viene agitata troppo, la fotocamera potrebbe non essere in grado di riprendere le immagini o potrebbe finire per creare una foto panoramica stretta (piccola).

Panoramicare con la fotocamera verso un punto leggermente più avanti rispetto a quello che si desidera riprendere (tuttavia, l'ultima inquadratura non viene registrata fino alla fine).





Note

- La posizione dello zoom è fissa alla estremità W.
- Non è possibile registrare filmati.
- La messa a fuoco, il bilanciamento del bianco e la compensazione dell'esposizione sono tutti fissati sui valori ottimali per la prima immagine. Qualora la messa a fuoco o la luminosità delle immagini registrate come parte di un'immagine panoramica dopo la prima immagine siano notevolmente diverse da quelle della prima immagine, l'immagine panoramica nel suo insieme (quando tutte le immagini vengono congiunte) potrebbe non avere una messa a fuoco e una luminosità omogenee.
- Le funzioni seguenti sono fisse alle impostazioni indicate sotto.
[Stabilizz.]: [OFF] [Stampa data]: [OFF]
- Poiché svariate immagini vengono congiunte per creare un'immagine panoramica, alcuni soggetti potrebbero risultare distorti o si potrebbero notare le parti di congiunzione di immagini congiunte scattate in successione.
- Il numero dei pixel di registrazione per linea orizzontale e per linea verticale di un'immagine panoramica varia a seconda della direzione di registrazione e del numero di immagini congiunte.
Il numero massimo dei pixel di registrazione è come segue:
 - Ripresa delle immagini con l'orientamento orizzontale: 8000 x 1080 circa
 - Ripresa delle immagini con l'orientamento verticale: 1440 x 8000 circa
- Le foto panoramiche potrebbero non essere create o le immagini non essere registrate correttamente se si riprendono i soggetti seguenti o se vengono riprese nelle condizioni seguenti:
 - Soggetti con motivi continui uniformi (cielo, spiaggia, ecc.)
 - Soggetti in movimento (persone, animali, veicoli, onde o fiori mossi dal vento, ecc.)
 - Soggetti con colori o forme che cambiano velocemente (come quando una immagine appare su un display)
 - Luoghi bui
 - Luoghi con una sorgente di luce tremolante (lampada a fluorescenza, luce di candela, ecc.)







[Scatto panorama]
(Seguito)



- Modo di selezionare una scena (→75)

 <p>[Sport]</p>	<p>Scatta foto di scene con veloce movimento per es., sport.</p> <p>Suggerimenti</p> <ul style="list-style-type: none"> • Stare ad almeno 5m di distanza. <p>Note</p> <ul style="list-style-type: none"> • La modalità sport richiede un'illuminazione adeguata, per consentire l'utilizzo di un tempo di esposizione più veloce. Questa modalità potrebbe non produrre risultati accettabili quando si riprende in interni, sotto un'illuminazione limitata. • Il tempo di esposizione potrebbe rallentare fino a 1 secondo.
 <p>[Ritratto nott.]</p>	<p>Scatta foto di gente e paesaggi notturni con luminosità vicina a quella reale.</p> <p>Suggerimenti</p> <ul style="list-style-type: none"> • Usare il flash. • Il soggetto non deve muoversi. • Si consiglia il treppiede, l'autoscatto. <p>Note</p> <ul style="list-style-type: none"> • Il tempo di esposizione potrebbe rallentare fino a 8 secondi. • Dopo la registrazione, l'otturatore potrebbe rimanere chiuso (fino a 8 secondi) per l'elaborazione del segnale. Non si tratta di un malfunzionamento.
 <p>[Panorama nott.]</p>	<p>Scatta foto nitide di scene notturne.</p> <p>Suggerimenti</p> <ul style="list-style-type: none"> • Si consiglia il treppiede, l'autoscatto. <p>Note</p> <ul style="list-style-type: none"> • Il tempo di esposizione potrebbe rallentare fino a 8 secondi. • Dopo la registrazione, l'otturatore potrebbe rimanere chiuso (fino a 8 secondi) per l'elaborazione del segnale.
 <p>[Ripr. nott. a mano]</p>	<p>Scatta foto chiare di scene notturne con meno jitter e meno disturbo mediante una combinazione di scatti a raffica delle foto.</p> <p>Suggerimenti</p> <ul style="list-style-type: none"> • Dopo aver premuto il pulsante di scatto, non muovere la fotocamera durante l'operazione di scatto a raffica. <p>Note</p> <ul style="list-style-type: none"> • Poiché le foto degli scatti a raffica vengono congiunte dopo che sono state registrate, sono necessari alcuni momenti prima di poter scattare un'altra foto.

- Modo di selezionare una scena (→75)

 <p>[HDR]</p>	<p>Questa fotocamera può combinare varie foto scattate con esposizioni diverse in una singola immagine esposta correttamente con ricche gradazioni.</p> <p>Suggerimenti</p> <ul style="list-style-type: none"> • Dopo aver premuto il pulsante di scatto, non muovere la fotocamera durante l'operazione di scatto a raffica. <p>Note</p> <ul style="list-style-type: none"> • Poiché le foto degli scatti a raffica vengono congiunte dopo che sono state registrate, sono necessari alcuni momenti prima di poter scattare un'altra foto. • Un soggetto che era in movimento quando è stato registrato, potrebbe essere registrato come una immagine residua. • In alcune condizioni di registrazione la fotocamera potrebbe scattare una singola foto invece di diverse foto.
 <p>[Cibo]</p>	<p>Registra le immagini di apparenza naturale dei cibi.</p>
  <p>[Bambini]</p>	<p>Questa funzione riprende immagini di bambini producendo un colorito vivace. Quando si utilizza il flash, la luce prodotta da quest'ultimo è più debole del solito.</p> <p>■ Per registrare l'età e il nome</p> <p>[Bambini1] e [Bambini2] possono essere impostati separatamente.</p> <ol style="list-style-type: none"> ① Usare i pulsanti dei cursori per selezionare [Età] o [Nome], e premere ► ② Selezionare [SET] con i pulsanti dei cursori, e premere poi [MENU/SET] ③ Impostare la data di nascita e il nome <ul style="list-style-type: none"> Età: Impostare la data di nascita con i pulsanti dei cursori, e premere [MENU/SET] Nome: (Immissione del testo (→44)) ④ Premere [MENU/SET] <p>Suggerimenti</p> <ul style="list-style-type: none"> • Accertarsi che [Età] e [Nome] siano [ON] prima di scattare una foto. <p>Note</p> <ul style="list-style-type: none"> • Il formato di visualizzazione dell'età dipende dall'impostazione [Lingua]. • Il tempo di esposizione potrebbe rallentare fino a 1 secondo. • Sulle foto si può anche stampare un testo usando [Stampa testo].
 <p>[Anim. domestici]</p>	<p>Registra l'età e il nome dell'animale domestico quando si scattano le foto.</p> <ul style="list-style-type: none"> • Per altri suggerimenti e note, vedere [Bambini].

- Modo di selezionare una scena (→75)

 [Tramonto]	<p>Per scattare foto nitide di scene come i tramonti.</p>
 [Attraverso il vetro]	<p>Particolarmente adatta per scattare le foto, come di un paesaggio, attraverso i vetri trasparenti di un treno/veicolo o di un edificio.</p> <p>Note</p> <ul style="list-style-type: none"> • Se sul vetro ci sono macchie, come polvere, o riflessi, la fotocamera potrebbe mettere a fuoco il vetro al posto del soggetto. • Il colore delle immagini potrebbe non sembrare naturale a causa del colore del vetro. (Il colore appropriato potrebbe essere riproducibile regolando il bilanciamento del bianco.)

- Modo di selezionare una scena (→75)

Le immagini vengono registrate continuamente mentre si sposta la fotocamera orizzontalmente, e vengono combinate due immagini selezionate automaticamente per creare una singola immagine 3D. Per vedere le immagini 3D è necessario un televisore che supporta il formato 3D (questa fotocamera riproduce nel formato 2D).

■ Procedura di registrazione

Premere a fondo il pulsante di scatto per avviare la registrazione, quindi spostare la fotocamera orizzontalmente da sinistra verso destra in una linea dritta.

- Durante la registrazione viene visualizzata una guida.
- Spostare la fotocamera di 10 cm circa entro circa 4 secondi usando la guida.

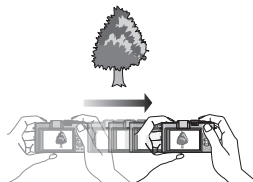

Suggerimenti per la registrazione delle immagini

- Registrare un soggetto stazionario.
- Registrare una immagine in esterni o in altri luoghi molto chiari.
- Premere a metà il pulsante di scatto per fissare la messa a fuoco e l'esposizione, premere completamente il pulsante di scatto e muovere poi la fotocamera.
- Tenere la fotocamera in modo che il soggetto sia leggermente a destra del centro sul display all'inizio della registrazione. Ciò rende più facile posizionare il soggetto al centro dell'immagine registrata.

3D

[Modalità foto 3D]

Note

- **Le foto 3D non possono essere registrate tenendo verticalmente la fotocamera.**
- Le foto 3D vengono registrate nel formato MPO (3D).
- La posizione dello zoom è fissa alla estremità W.
- Le dimensioni immagini sono fisse a 2M [16:9].
- La sensibilità ISO viene regolata automaticamente. La sensibilità ISO però aumenta per aumentare il tempo di esposizione.
- Non è possibile registrare filmati.
- Se esiste una qualsiasi delle condizioni elencate sotto, la registrazione delle immagini potrebbe diventare impossibile. Oppure, ci potrebbe non essere l'effetto 3D o l'immagine essere distorta anche se viene registrata.
 - Se il soggetto è troppo scuro o troppo chiaro
 - Se la luminosità del soggetto cambia
 - Se il soggetto è in movimento
 - Se il soggetto non ha contrasto

Ripresa dei filmati



Si possono registrare filmati con il suono (stereo).

Non bloccare il microfono durante la registrazione dei filmati.

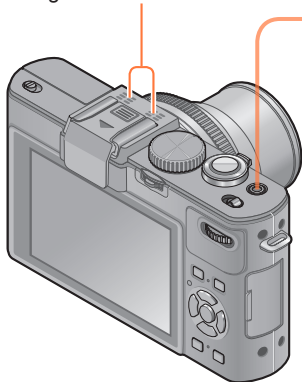

1 Premere il pulsante dei filmati per cominciare la registrazione

[Modo Rec] (→150)/[Qualità reg.] (→150)



Tempo di registrazione trascorso

Tempo di registrazione restante (circa)

- Rilasciare immediatamente il pulsante dei filmati dopo averlo premuto.

2 Premere di nuovo il pulsante dei filmati per terminare la registrazione

■ Informazioni relative al funzionamento dello zoom

Lo zoom può anche essere usato durante la registrazione dei filmati.

- La velocità dello zoom diventa più lenta del normale.
- Quando si usa lo zoom durante la registrazione dei filmati, la messa a fuoco potrebbe richiedere qualche tempo.
- In alcuni casi, i suoni prodotti dal funzionamento della leva zoom potrebbero venire registrati.

- È possibile registrare filmati nella memoria incorporata solo in modalità [VGA]. (→150)
- Usare una batteria sufficientemente carica.
- Il tempo di registrazione disponibile visualizzato sullo schermo potrebbe non decrescere regolarmente.
- La funzione [Sensibilità] viene impostata automaticamente durante la registrazione di un filmato. Anche la funzione [Imp. lim. ISO] viene disattivata.
- Le funzioni seguenti non sono disponibili:
Tracking AF, zoom ottico extra, flash, [Riconosc. viso], [Ruota imm.] per le foto scattate verticalmente.
- Con alcune schede di memoria la registrazione potrebbe terminare mentre è in corso.
- Il campo di registrazione potrebbe diventare più ridotto nei filmati a confronto delle foto. Inoltre, se il rapporto di aspetto delle foto è diverso da quello dei filmati, l'angolo di visione cambia quando si comincia la registrazione di un filmato. L'area registrabile si visualizza impostando [Video Rec area] (→34) su [ON].
- Queste impostazioni si cancellano se si usa lo zoom ottico extra prima di premere il pulsante dei filmati, e l'area registrabile cambia in modo notevole.

■ Riguardo al formato di registrazione per la registrazione dei filmati

Questa fotocamera può registrare i filmati nei formati AVCHD o MP4.

AVCHD:

Con questo formato si possono registrare immagini di qualità ad alta definizione. È adatta alla visione di filmati su un televisore ad alta definizione o per salvarli su un disco.

AVCHD Progressive:**Con la fotocamera modello 18 460**

La modalità [PSH] in [AVCHD] consente di registrare filmati in formato 1920 x 1080/50p, la qualità più alta* conforme allo standard AVCHD.

Con le fotocamere modello 18 461 / 18 462

La modalità [PSH] in [AVCHD] consente di registrare filmati in formato 1920 x 1080/60p, la qualità più alta* conforme allo standard AVCHD.

È possibile salvare e riprodurre i filmati registrati utilizzando la presente fotocamera o il software disponibile.

* Ciò significa la più alta qualità per questa unità.

MP4:

Questo è un semplice formato video meglio adatto quando sono necessari ripetuti montaggi, oppure per caricare i video su Internet.

■ Riguardo alla compatibilità dei filmati registrati

I filmati registrati nel formato [AVCHD] o [MP4] potrebbero essere riprodotti con una qualità scarsa delle immagini e del suono, oppure la riproduzione potrebbe non essere possibile, anche se vengono riprodotti con apparecchi compatibili con questi formati. Inoltre, le informazioni di registrazione potrebbero non venire visualizzate correttamente. In questo caso, utilizzare questa unità.

- È possibile riprodurre i filmati registrati con la modalità [PSH] in formato [AVCHD] con apparecchi compatibili con lo standard AVCHD Progressive.

■ Informazioni sulle modalità di registrazione

<p>A</p>	<p>La fotocamera rileva automaticamente la scena per la registrazione dei filmati con le impostazioni ottimali.</p> <table border="1" data-bbox="184 297 878 361"> <tr> <td data-bbox="184 297 715 326">A</td> <td data-bbox="715 297 816 326"></td> <td data-bbox="816 297 878 326"></td> </tr> <tr> <td data-bbox="184 326 715 361">Se la scena non corrisponde a nessuna di quelle a destra.</td> <td data-bbox="715 326 816 361"></td> <td data-bbox="816 326 878 361"></td> </tr> </table> <ul style="list-style-type: none"> • Nella modalità , la messa a fuoco e l'esposizione vengono impostate secondo il viso rilevato. • viene selezionata per i paesaggi notturni e altre scene buie. • Se la fotocamera non seleziona la modalità scena desiderata, si consiglia di scegliere manualmente la modalità appropriata. 	A			Se la scena non corrisponde a nessuna di quelle a destra.				
A									
Se la scena non corrisponde a nessuna di quelle a destra.									
<p>P A S M</p>	<p>Registra dei filmati con le proprie impostazioni preferite.</p> <ul style="list-style-type: none"> • L'apertura e il tempo di esposizione vengono impostati automaticamente. 								
<p> M</p>	<p>Registra un filmato con operazioni manuali. Per i dettagli (→87).</p>								
<p>C1 C2</p>	<p>Vedere la descrizione relativa alla modalità di registrazione registrata.</p>								
<p>SCN</p>	<p>Registra un filmato con le impostazioni ottimali per la scena selezionata.</p> <ul style="list-style-type: none"> • Alcune scene si cambiano nelle scene seguenti. <table border="1" data-bbox="184 908 958 1054"> <thead> <tr> <th data-bbox="184 908 692 937">Scena selezionata</th> <th data-bbox="692 908 958 937">Scene per filmati</th> </tr> </thead> <tbody> <tr> <td data-bbox="184 937 692 966">[Bambini]</td> <td data-bbox="692 937 958 966">Filmato con ritratto</td> </tr> <tr> <td data-bbox="184 966 692 1025">[Ritratto nott.], [Panorama nott.], [Ripr. nott. a mano]</td> <td data-bbox="692 966 958 1025">Filmato con bassa illuminazione</td> </tr> <tr> <td data-bbox="184 1025 692 1054">[Sport], [HDR], [Anim. domestici]</td> <td data-bbox="692 1025 958 1054">Filmato normale</td> </tr> </tbody> </table> <ul style="list-style-type: none"> • Non è possibile registrare un filmato nelle modalità scena [Scatto panorama] o [Modalità foto 3D]. 	Scena selezionata	Scene per filmati	[Bambini]	Filmato con ritratto	[Ritratto nott.], [Panorama nott.], [Ripr. nott. a mano]	Filmato con bassa illuminazione	[Sport], [HDR], [Anim. domestici]	Filmato normale
Scena selezionata	Scene per filmati								
[Bambini]	Filmato con ritratto								
[Ritratto nott.], [Panorama nott.], [Ripr. nott. a mano]	Filmato con bassa illuminazione								
[Sport], [HDR], [Anim. domestici]	Filmato normale								
<p>COL</p>	<p>Registra un filmato con le impostazioni ottimali per gli effetti selezionati.</p> <ul style="list-style-type: none"> • Non è possibile registrare un filmato utilizzando le funzioni [Filtro a stella], [Messa a fuoco soft], [Sfocatura morbida] e [Sfocatura radiale] in modalità [Controllo creativo]. 								

- Non è possibile modificare il valore di apertura del diaframma anche quando viene ruotata la ghiera del diaframma. (Eccetto modalità [Modo film creat.]
- Non è possibile impostare manualmente il filtro ND incorporato anche quando si preme la leva [ND/FOCUS].

Scatto delle foto durante la registrazione di un filmato

Le foto possono essere scattate anche durante la registrazione dei filmati.

1 Premere completamente il pulsante di scatto durante la registrazione dei filmati

Le foto vengono registrate con l'impostazione [16:9] per il formato e l'impostazione 3,5 M per [Dim. immag.]. (20 foto max.)

La registrazione del filmato continua immutata.

- Il suono del pulsante di scatto che viene azionato potrebbe venire registrato.
- Se durante la zoomata si scattano delle foto, la zoomata potrebbe arrestarsi.
- Utilizzando la funzione [Miniature effetto] nella modalità [Controllo creativo], la ripresa di una foto potrebbe venire effettuata con un leggero ritardo rispetto al momento in cui si preme a fondo il pulsante di scatto.

■ Funzione di scatto a raffica

Se si è precedentemente impostata la funzione di scatto a raffica, durante la registrazione dei filmati si possono scattare foto a raffica.

- Se la modalità di scatto a raffica è impostata su [11], [10], [60] o [4], le foto vengono automaticamente registrate usando l'impostazione [10].
- La messa a fuoco è fissa alla prima foto anche alla impostazione [2AF] o [5AF].

- La fotocamera rimette a fuoco se si preme a metà il pulsante di scatto durante la registrazione di un filmato. Questo movimento di rimessa a fuoco viene registrato anche durante la registrazione dei filmati. Per dare la precedenza ai video dei filmati, premere completamente il pulsante di scatto e scattare le foto. Le foto possono anche essere create dopo la registrazione dei filmati. (→160)
- Quando si preme a metà il pulsante di scatto, vengono visualizzati le dimensioni immagini e il numero di immagini registrabili.
- Non è possibile registrare foto quando [Qualità reg.] è impostato su [VGA].
- Il flash è impostato su [☺] (Flash forzato disattivato).
- Poiché per la registrazione viene utilizzato l'otturatore elettronico, le immagini registrate potrebbero risultare distorte.
- Non è possibile registrare immagini in formato file RAW (è possibile registrare solo immagini in formato file JPEG con l'impostazione [📷] per l'opzione [Qualità]).

Registrazione di filmati con il funzionamento manuale [Modo film creat.]



È possibile impostare il tempo di esposizione e il valore di apertura del diaframma desiderati, oppure registrare filmati ad alta velocità per consentirne la riproduzione al rallentatore.

- Informazioni sulle modalità di registrazione (→48)

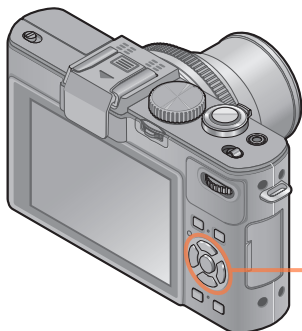

1 Premere ▲▼ per selezionare una impostazione, e premere poi [MENU/SET]



- Quando si seleziona [M] ruotando il selettore di modalità, il menu viene visualizzato automaticamente.
- È possibile visualizzare il menu [Film. creativo] premendo [MENU/SET]. Per le procedure di impostazione del menu: (→25)

Impostazioni	Descrizione
P [AE programma]	Imposta automaticamente il tempo di esposizione e il valore di apertura del diaframma.
A [Prior. apertura]	Registra filmati con un valore di apertura del diaframma prestabilito (il tempo di esposizione viene regolato automaticamente).
S [Prior. dei tempi]	Registra filmati con un tempo di esposizione prestabilito (il valore di apertura del diaframma viene regolato automaticamente).
M [Esposiz. manuale]	Registra filmati con un tempo di esposizione e un valore di apertura del diaframma prestabiliti.
HS [Filmato alta velocità]	Per i dettagli (→89).

- **Informazioni sul valore di apertura del diaframma**
Per registrare filmati con una messa a fuoco nitida sia sul soggetto che sullo sfondo, impostare il valore di apertura del diaframma su un numero più alto. Per registrare filmati con uno sfondo sfocato, impostare un numero più basso.

Impostazione del valore di apertura del diaframma

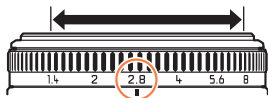

È possibile impostare valori di apertura del diaframma compresi tra [1.4] e [8] in incrementi di 1/3 di stop. (Impostare la ghiera del diaframma su un incremento di stop con uno scatto.)

- **Informazioni sul tempo di esposizione**
Per registrare un filmato nitido di un soggetto che si muove rapidamente, impostare un tempo di esposizione più veloce. Per registrare un filmato con un effetto scia sui movimenti di un soggetto, impostare un tempo di esposizione più lento.

Impostazione del tempo di esposizione



- Premere il pulsante di scatto per avviare e arrestare la registrazione di filmati.
- Non è possibile registrare foto durante la registrazione di filmati.
- Il tempo di esposizione che può essere impostato utilizzando la modalità [Modo film creat.] è diverso dai valori che possono essere impostati utilizzando le modalità [AE programma], [Prior. apertura], [Prior. dei tempi] e [Esposiz. manuale].
- Benché sia possibile modificare impostazioni della fotocamera quali tempo di esposizione e valore di apertura del diaframma anche quando è in corso la registrazione di un filmato, in alcuni casi potrebbero venire registrati i segnali acustici e i suoni di funzionamento della fotocamera.
- Quando si imposta un tempo di esposizione più veloce, i disturbi sullo schermo potrebbero aumentare a causa di una maggiore sensibilità.
- Quando si riprende un'immagine sotto una lampada a fluorescenza, a LED, una lampada ad arco a vapori di mercurio o una lampada a vapori di sodio, ad esempio, la colorazione e la luminosità dello schermo potrebbero cambiare.

[Filmato alta velocità]

È possibile registrare ad alta velocità soggetti in movimento durante eventi sportivi o altre scene dinamiche, per registrare movimenti che non è possibile vedere a occhio nudo.

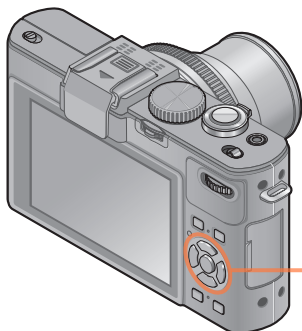
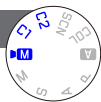

1 Premere ▲ ▼ per selezionare [HS], quindi premere [MENU/SET]



- Quando si seleziona [M] ruotando il selettore di modalità, il menu viene visualizzato automaticamente.
- È possibile visualizzare il menu [Film. creativo] premendo [MENU/SET]. Per le procedure di impostazione del menu: (→25)

■ Qualità di immagine dei filmati ad alta velocità

1280×720 pixel (formato 16:9)

100 immagini al secondo (Con la fotocamera modello 18 460)

120 immagini al secondo (Con le fotocamere modello 18 461 / 18 462)

Formato di registrazione: MP4 (senza audio)

- È possibile registrare un filmato di dimensioni massime pari a 4 GB per sessione di registrazione.
- Convertendo i filmati in tempo di riproduzione, è possibile registrare filmati fino a un massimo di 29 minuti.
- Il tempo di esposizione e il valore di apertura del diaframma vengono regolati automaticamente.
- Premere il pulsante di scatto per avviare e arrestare la registrazione di filmati.
- Non è possibile registrare foto durante la registrazione di filmati.
- Le impostazioni della messa a fuoco, zoom, esposizione e bilanciamento del bianco sono fisse a quelle specificate quando si è cominciata la registrazione.
- Lo stabilizzatore ottico immagini non funziona.
- [Modalità AF] viene impostata su  (Messa a fuoco di 1 area).
- Durante la registrazione sotto le lampade a fluorescenza potrebbero apparire del flicker o delle strisce orizzontali.

Registrazione con le proprie impostazioni personali

Modalità [Personalizzato]

La memorizzazione della modalità di registrazione preferita, le impostazioni dei menu [Reg], ecc., su [Mem. imp. pers.] e l'impostazione del selettore di modalità su **C1**/**C2** permettono di selezionare velocemente queste impostazioni.

[Mem. imp. pers.]

Si possono registrare fino a 4 impostazioni attuali della fotocamera.

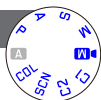

1 Selezionare la modalità di registrazione che si desidera registrare e impostare il menu [Reg], menu [Imm. in mov.], menu [Setup], ecc.

2 Selezionare [Mem. imp. pers.] dal menu [Setup]

• Per le procedure di impostazione del menu: (→25)

3 Usare i pulsanti dei cursori per selezionare il set personalizzato per la registrazione, e premere [MENU/SET]

- Viene visualizzata una schermata di conferma. Selezionare [Si] con i pulsanti dei cursori, e premere poi [MENU/SET].
- Le impostazioni personali registrate in [C1] possono essere usate con **C1** del selettore di modalità. La registrazione dell'impostazione personalizzata è comoda se essa è usata spesso, perché può essere usata regolando semplicemente il selettore di modalità.
- Le impostazioni personalizzate registrate in [Imp. person. 2-1], [Imp. person. 2-2] o [Imp. person. 2-3] possono essere selezionate in **C2** del selettore di modalità. Si possono registrare fino a 3 impostazioni personalizzate, e selezionare quella corrispondente ai propri requisiti.

● Poiché alcune opzioni del menu potrebbero riflettersi in altre modalità di registrazione, esse non vengono salvate.

Registrazione con le proprie impostazioni personali Modalità [Personalizzato]

[Personalizzato]



Le impostazioni registrate in [Mem. imp. pers.] possono essere richiamate velocemente posizionando il selettore di modalità su **C1** / **C2**.

1 Regolare il selettore di modalità su **C1** / **C2** (Modalità [Personalizzato])

- Quando regolata su **C1**
 - La fotocamera passa alla modalità di registrazione e alle impostazioni registrate in **C1**.
- Quando regolata su **C2**
 - Utilizzare i pulsanti dei cursori per selezionare l'impostazione personalizzata, quindi premere [MENU/SET] per passare alla modalità di registrazione e alle impostazioni registrate in **C2**.

■ Quando si cambiano le impostazioni dei menu

Le impostazioni correntemente registrate rimangono immutate anche se si cambiano temporaneamente le impostazioni dei menu quando si seleziona [C1], [Imp. person. 2-1], [Imp. person. 2-2] o [Imp. person. 2-3] per usare l'impostazione personalizzata. Per cambiare le impostazioni correntemente registrate, sovrascrivere i dati registrati usando [Mem. imp. pers.] (→90) sul menu [Setup].

Uso dello zoom

È possibile stabilire quale parte di un soggetto catturare o quanto grande debba apparire quest'ultimo, selezionando la lunghezza focale appropriata, vale a dire mediante l'uso dello zoom.

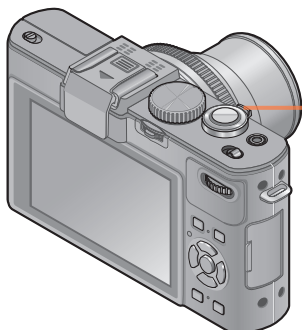

1 Zoomata di avvicinamento/allontanamento

Per ampliare l'angolo di campo, utilizzare lunghezze locali più corte (pertanto, il grandangolo fa anche apparire i soggetti più lontani)



Per fare apparire i soggetti più vicini, utilizzare lunghezze focali più lunghe (il teleobiettivo, che riduce anche l'angolo di campo)

Quando è stato impostato lo zoom ottico extra

Gamma di messa a fuoco

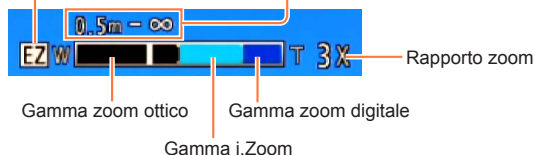

- Regolare la messa a fuoco dopo la regolazione dello zoom.
- Durante la zoomata non si deve toccare il cilindro dell'obiettivo.
- Il rapporto zoom e la barra zoom visualizzati sullo schermo sono approssimativi.
- La fotocamera potrebbe fare rumore e vibrare quando si aziona la leva zoom, ma ciò non è un malfunzionamento.





Zoom ottico

Se sul menu [Reg] si selezionano con [Dim. immag.] le immagini senza , la zoomata ravvicinata è possibile fino a 3,8 volte. (→135)

- Lo zoom ottico non può essere usato nei casi seguenti:
 - Modalità scena ([Scatto panorama] [Modalità foto 3D])

Zoom ottico extra

Se sul menu [Reg] si selezionano con [Dim. immag.] le immagini con , la zoomata ravvicinata è possibile fino a 6,7 volte (→135). EZ è la forma abbreviata di “Zoom ottico extra”.

- Lo zoom ottico extra non può essere usato nei casi seguenti:
 - [Mod. snapshot] (quando [Antisfocatura] è [ON])
 - Filmato
 - Quando [Scatto continuo] è impostato su ,  o 
 - Quando [Sensibilità] è impostato su [H.8000], [H.10000] o [H.12800]
 - Modalità scena ([Scatto panorama] [HDR] [Modalità foto 3D])
 - Modalità [Controllo creativo] ([Effetto giocattolo])
 - Quando [Qualità] è impostato su ,  o [RAW]
 - Quando [Multi exp.] è impostato nel menu [Reg]

[i.Zoom]

La tecnologia di risoluzione intelligente della fotocamera può essere usata per aumentare il rapporto zoom fino a 2 volte più alto del rapporto zoom originale, limitando il deterioramento della qualità delle immagini.

Impostare [i.Zoom] su [ON] nel menu [Reg]. (→141)

- La tecnologia di risoluzione intelligente della fotocamera viene applicata a un'immagine nella gamma di zoom della funzione [i.Zoom].
- [i.Zoom] non funziona nei casi seguenti.
 - [Mod. snapshot] (quando [Antisfocatura] è [ON])
 - Quando [Scatto continuo] è impostato su [L], [S] o [M]
 - Quando [Sensibilità] è impostato su [H.8000], [H.10000] o [H.12800]
 - Modalità scena ([Scatto panorama] [Ripr. nott. a mano] [HDR] [Modalità foto 3D])
 - Modalità [Controllo creativo] ([Effetto giocattolo] [Sfocatura morbida] [Sfocatura radiale])
 - Quando [Multi exp.] è impostato nel menu [Reg]

[Zoom digit.]

Esegue una zoomata 4 volte maggiore dello zoom ottico/zoom ottico extra. Tenere presente che con lo zoom digitale l'ingrandimento riduce la qualità delle immagini. Impostare [Zoom digit.] su [ON] nel menu [Reg]. (→141)

- [Zoom digit.] non può essere usato nei casi seguenti:
 - [Mod. snapshot]
 - Quando [Scatto continuo] è impostato su [L], [S] o [M]
 - Quando [Sensibilità] è impostato su [H.8000], [H.10000] o [H.12800]
 - Modalità scena ([Scatto panorama] [Ripr. nott. a mano] [HDR] [Modalità foto 3D])
 - Modalità [Controllo creativo] ([Miniature effetto] [Effetto giocattolo])
 - Quando [Qualità] è impostato su [RAW], [RAW] o [RAW]
 - [Filmato alta velocità] nella modalità [Modo film creat.]
 - Quando [Multi exp.] è impostato nel menu [Reg]
- Se si utilizza la funzione [Zoom digit.] contemporaneamente alla funzione [i.Zoom], è possibile aumentare il rapporto zoom solo fino a 2x.

[Zoom progress.]

È possibile impostare il funzionamento dello zoom in modo da consentire una facile visualizzazione dell'angolo di campo (angolazione dell'immagine) per la lunghezza focale di un normale obiettivo a lunghezza focale fissa (come con una fotocamera a pellicola formato 35mm). Quando si utilizza lo zoom progressivo, è possibile variare il rapporto d'ingrandimento dello zoom con la stessa facilità con cui si cambia l'obiettivo di una fotocamera.

Preparativi:

Impostare [Zoom progress.] per il menu [Reg] su [ON].

- Per le procedure di impostazione del menu: (→25)

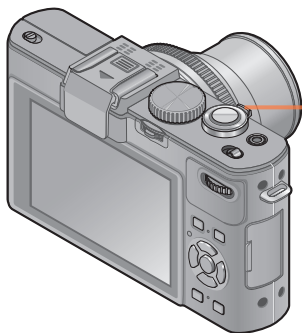

1 Selezionare la lunghezza focale

Ogni volta che si ruota la leva dello zoom, la zoomata si arresta in corrispondenza delle lunghezze focali seguenti.

Per ampliare l'angolo di campo, utilizzare lunghezze locali più corte (pertanto, il grandangolo fa anche apparire i soggetti più lontani)



Per fare apparire i soggetti più vicini, utilizzare lunghezze focali più lunghe (il teleobiettivo, che riduce anche l'angolo di campo)

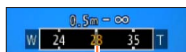

Posizione di zoomata attuale

(Le lunghezze focali indicate non sono quelle effettive, ma piuttosto quelle equivalenti per il formato 35mm)

■ Posizione di arresto dello [Zoom progress.]

24mm, 28mm, 35mm, 50mm, 70mm e 90mm

- Oltre alle lunghezze focali indicate sopra, lo zoom si arresta alle posizioni seguenti, quando si imposta un'opzione diversa dallo zoom ottico.
135mm, 200mm, 300mm, 400mm, 500mm, 600mm, la lunghezza focale all'impostazione max. teleobiettivo, e così via.

- I valori delle lunghezze focali hanno solo valore indicativo.
- La lunghezza focale cambia nei casi seguenti:
 - Quando il formato è 1:1
 - Quando [Scatto continuo] è impostato su [ON]
 - Quando [Ripr. nott. a mano] è impostato in modalità scena
- [Zoom progress.] non può essere usato nei casi seguenti:
 - [Mod. snapshot]
 - Registrando i filmati
- La lunghezza focale viene visualizzata durante la riproduzione per le immagini registrate utilizzando la funzione [Zoom progress.]

Uso della messa a fuoco automatica

Quando è attivata la messa a fuoco automatica, premere a metà il pulsante di scatto per mettere a fuoco. I metodi di messa a fuoco variano a seconda dell'impostazione della modalità [Reg] e [Modalità AF].

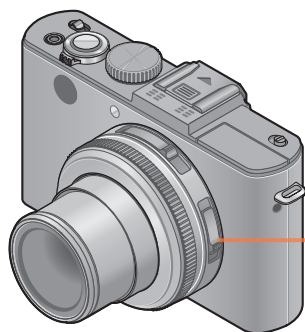

1 Commutare il selettore della messa a fuoco su [AF] o [AF]



La messa a fuoco automatica è attivata.

Allineare con l'indicatore

- I soggetti/ambienti che potrebbero rendere difficile la messa a fuoco:
 - Soggetti in veloce movimento o estremamente luminosi, oppure soggetti senza contrasto di colori.
 - Scatto delle foto attraverso vetri, o vicini ai soggetti emananti luce. Al buio o con fotocamera molto mossa.
 - Soggetti troppo vicini, oppure scatto delle foto di soggetti allo stesso tempo distanti e vicini.
- Se la messa a fuoco non è possibile, l'indicazione di messa a fuoco lampeggia e si sente un bip. Usare come riferimento la gamma di messa a fuoco visualizzata rossa. Anche se l'indicazione di messa a fuoco è accesa, la fotocamera non è in grado di mettere a fuoco il soggetto se esso è fuori della gamma.

Indicazione di messa a fuoco







Gamma di messa a fuoco

■ Commutazione della [Modalità AF]

1 Selezionare [Modalità AF] dal menu [Reg]

• Per le procedure di impostazione del menu: (→25)

2 Premere ▲ ▼ per selezionare le voci della modalità di messa a fuoco automatica, quindi premere [MENU/SET]

 (Rilevamento visi)	Registrazione frontale delle immagini di persone
 (Tracking AF)	Blocco automatico della messa a fuoco di un soggetto in movimento (→98)
 (Messa a fuoco di 23 aree)	Soggetto non al centro della foto (→98)
 (Messa a fuoco di 1 area)	Per una messa a fuoco precisa di soggetti piccoli (→99)

Rilevamento visi



Riconosce le facce (fino a 15 persone) e regola in modo corrispondente l'esposizione e la messa a fuoco.



Area AF

Gialla: Quando si schiaccia a metà il pulsante di scatto, la cornice diventa verde quando la fotocamera è a fuoco.

Bianca: Visualizzata quando viene rilevata più di una faccia. Vengono messe a fuoco anche le altre facce che sono alla stessa distanza di quelle dentro l'area AF gialla.

- L'impostazione su  (Rilevamento visi) non è possibile nei casi seguenti:
 - Modalità scena ([Scatto panorama] [Panorama nott.] [Ripr. nott. a mano] [Cibo])
 - Modalità [Controllo creativo] ([Messa a fuoco soft] [Miniature effetto])
- Cambiare impostazione se la fotocamera interpreta erroneamente come un viso un soggetto non umano con l'impostazione  (Rilevamento visi).
- Se le condizioni impediscono il riconoscimento dei visi, come quando il movimento del soggetto è troppo rapido, l'impostazione [Modalità AF] si cambia in quella  (Messa a fuoco di 23 aree).

Tracking AF

1 Allineare il soggetto con il riquadro della funzione Tracking AF e premere il pulsante [AF/AE LOCK]

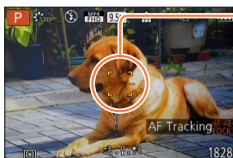



Cornice di tracking AF

Se il soggetto viene riconosciuto, la cornice di tracking AF cambia da bianca a gialla, e il soggetto viene mantenuto automaticamente a fuoco.

Se il blocco AF non riesce, lampeggia una cornice rossa.

- Per disattivare la funzione Tracking AF → Premere il pulsante [AF/AE LOCK]
- Gamma di messa a fuoco (come nella registrazione macro)

● In alcune condizioni di registrazione, come quando il soggetto è piccolo o se l'illuminazione non è sufficiente, il  (Tracking AF) potrebbe non funzionare correttamente. Quando il  (Tracking AF) non funziona, la messa a fuoco viene effettuata su  (Messa a fuoco di 1 area).

● L'impostazione su  (Tracking AF) non è possibile nei casi seguenti.

- Modalità scena [Scatto panorama]
- Modalità [Controllo creativo] ([Sepia] [Monocromatica dinamica] [Alta dinamica] [Effetto giocattolo] [Messa a fuoco soft] [Miniature effetto] [Sfocatura radiale])
- [Monocromatica] in [Stile foto]
- [Modo film creat.]

Soggetto non al centro della foto

Con questa modalità, la messa a fuoco si basa sull'oggetto più vicino registrato nelle 23 aree di misurazione.



Posizione determinata per la messa a fuoco

Mette a fuoco l'area AF al centro dell'immagine. (consigliata quando la messa a fuoco risulta difficile, o quando si intende basarla su un dettaglio decentrato specifico)



• È possibile regolare la posizione dell'area AF. (→100)

- Nei casi seguenti la messa a fuoco è fissa a (Messa a fuoco di 1 area):
 - [Miniature effetto] nella modalità [Controllo creativo]
 - [Filmato alta velocità] nella modalità [Modo film creat.]
- La visualizzazione dell'area AF potrebbe essere più grande a seconda delle condizioni di registrazione, come i luoghi bui o il rapporto zoom.

■ Blocco della messa a fuoco

Quando un soggetto che si desidera catturare non si trova al centro dello schermo, utilizzare la procedura seguente per riprendere l'immagine.

1 Regolare prima la messa a fuoco secondo il soggetto



Mantenere premuto a metà



Indicazione di messa a fuoco

Quando il soggetto è a fuoco: accesa
Quando il soggetto non è a fuoco: lampeggia

Area AF

Quando il soggetto è a fuoco: verde
Quando il soggetto non è a fuoco: rossa

2 Tornare alla composizione desiderata



Premere a fondo



Area AF

■ Modifica della posizione e delle dimensioni dell'area AF

Quando [Modalità AF] è impostata su  (messa a fuoco di 1 area), è possibile spostare la posizione o cambiare le dimensioni dell'area AF al centro.

1 Selezionare [Modalità AF] dal menu [Reg]

- Per le procedure di impostazione del menu: (→25)

2 Utilizzare i pulsanti dei cursori per selezionare [] tra le voci della [Modalità AF], quindi premere ►

3 Per cambiare l'area AF

Per spostare l'area AF: Premere ▲ ▼ ◀ ▶

Per cambiare la dimensione dell'area AF:

Ruotare il selettore posteriore

- Per ripristinare l'area AF al suo stato iniziale (posizione e dimensione) → Premere il pulsante [DISP]



4 Premere [MENU/SET]

- Quando è in corso la registrazione di un filmato, non è possibile spostare l'area AF o cambiarne la dimensione.
- Quando l'area AF è piccola, potrebbe risultare difficile regolare la messa a fuoco.
- Quando [Mod. esposim.] è impostata su , viene misurata la nuova posizione dell'area AF.
- La visualizzazione dell'area AF potrebbe essere più grande a seconda delle condizioni di registrazione, come i luoghi bui o il rapporto zoom.

Uso della messa a fuoco manuale insieme alla messa a fuoco automatica

Dopo aver regolato la messa a fuoco utilizzando la messa a fuoco automatica, è possibile apportare regolazioni precise per la posizione della messa a fuoco utilizzando la messa a fuoco manuale.

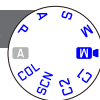

1 Premere il pulsante [AF/AE LOCK] per bloccare la messa a fuoco

AF/AE LOCK



2 Utilizzare la leva [ND/FOCUS] per regolare la messa a fuoco

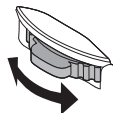

Procedure di impostazione per la messa a fuoco manuale (→104)

- Anche se la messa a fuoco è stata bloccata premendo a metà il pulsante di scatto, è comunque possibile utilizzare la leva [ND/FOCUS] per regolare la messa a fuoco.

Ripresa di immagini ravvicinate



Se si desidera ingrandire il soggetto, l'impostazione su [🌸] permette di riprendere le immagini anche da una distanza più vicina del normale gamma di messa a fuoco (fino a 1 cm per l'opzione max. grandangolo).

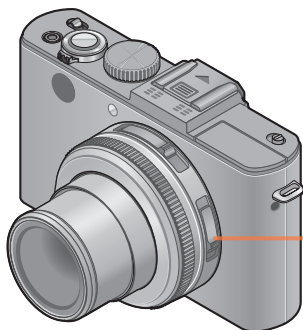

1 Commutare il selettore di messa a fuoco su [🌸]



Consente la messa a fuoco ravvicinata su un soggetto (funzioni di messa a fuoco automatica).

Allineare con l'indicatore

■ Distanza minima di registrazione

La distanza minima di registrazione è la distanza tra la parte anteriore dell'obiettivo e il soggetto. Questa distanza cambia gradualmente secondo la posizione dello zoom.

Selettore della messa a fuoco	Zoom	
	max. grandangolo (4,7mm)	max. teleobiettivo (17,7mm)
AF	50cm	50cm
🌸	1cm	30cm
MF	1cm	30cm

- La gamma di messa a fuoco viene visualizzata quando si usa lo zoom, ecc.

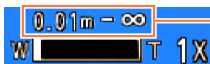

Gamma di messa a fuoco

- In [Mod. snapshot], la distanza di messa a fuoco più corta sarà la stessa di quella per [🌸], indipendentemente dall'impostazione del selettore della messa a fuoco.
- La messa a fuoco dei soggetti lontani potrebbe richiedere un certo tempo.
- Si consiglia di usare un treppiede e [Autoscatto]. Inoltre, si consiglia di chiudere il flash per impostarlo su [📵] (flash forzato disattivato).
- Se la fotocamera viene mossa dopo la messa a fuoco, la messa a fuoco del soggetto è scarsa se esso è vicino alla fotocamera, a causa della grande riduzione del margine per la messa a fuoco.
- Nei seguenti casi non è possibile impostare la modalità AF Macro.
 - In tutte le modalità Scena tranne [Modalità foto 3D]

Ripresa di immagini bloccando l'esposizione e/o la messa a fuoco



L'uso del pulsante [AF/AE LOCK] risulta pratico quando si desidera regolare la composizione dopo che il soggetto è stato messo a fuoco ed è stata impostata l'esposizione.

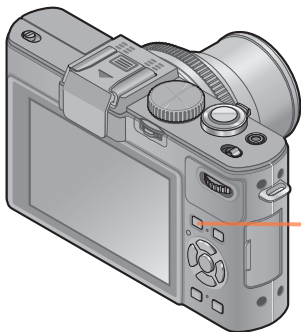

1 Puntare la fotocamera verso il soggetto

2 Premere il pulsante [AF/AE LOCK]

AF/AE LOCK



La messa a fuoco è bloccata (Blocco AF)

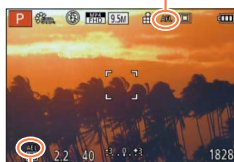

L'esposizione è bloccata (Blocco AE)

3 Regolare la composizione, quindi riprendere un'immagine

- Per annullare la messa a fuoco o l'esposizione
→ Premere di nuovo il pulsante [AF/AE LOCK]

- È possibile utilizzare [Blocco AF/AE] dal menu [Reg] per commutare tra l'impostazione del blocco AE (solo blocco dell'esposizione) e l'impostazione del blocco AF (solo blocco della messa a fuoco). (→138)
- È possibile mettere di nuovo a fuoco il soggetto premendo a metà il pulsante di scatto, anche quando è attivo il blocco AE.
- È possibile impostare la variazione del programma anche quando è attivo il blocco AE.
- Quando si registrano filmati dopo aver bloccato l'esposizione e/o la messa a fuoco, è possibile continuare a registrare immagini nello stato di blocco in modalità [Modo film creat.]. Il blocco viene annullato nelle modalità diverse dalla modalità [Modo film creat.].
- Il blocco viene annullato quando si esegue un'operazione di zoom dopo aver bloccato l'esposizione e/o la messa a fuoco. Eseguire di nuovo l'operazione di blocco.
- Il blocco AE viene disattivato nella modalità [Esposiz. manuale] e in [Modalità scena].

Ripresa di immagini con la messa a fuoco manuale

La messa a fuoco manuale risulta pratica quando si desidera bloccare la messa a fuoco per riprendere immagini o quando risulta difficile regolare la messa a fuoco utilizzando la messa a fuoco automatica.

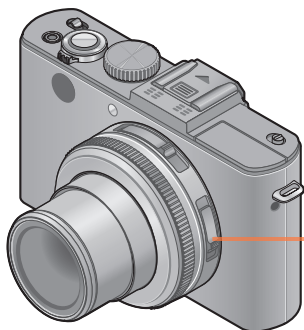

1 Commutare il selettore della messa a fuoco su [MF]

Allineare con l'indicatore

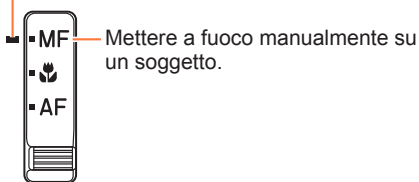

2 Regolare la messa a fuoco utilizzando la leva [ND/FOCUS]

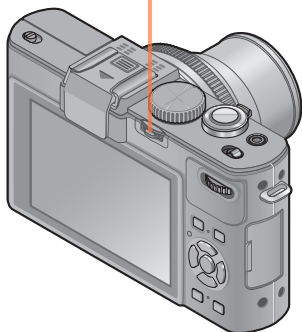

Messa a fuoco su un soggetto vicino

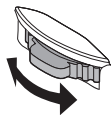

Messa a fuoco su un soggetto lontano

Indicazione della gamma di messa a fuoco



Riferimento della gamma di messa a fuoco (profondità di campo)

- È possibile regolare la messa a fuoco utilizzando la leva [ND/FOCUS] anche durante la registrazione di filmati. Tenere presente, tuttavia, che indicazioni quali l'aiuto MF e la gamma di messa a fuoco non vengono visualizzate.
- Dopo l'uso dello zoom, regolare di nuovo la messa a fuoco.
- La gamma di messa a fuoco visualizzata mediante la messa a fuoco manuale rappresenta solo un valore indicativo. Verificare la messa a fuoco sullo schermo (schermata [Assist. MF]).
- Dopo aver annullato [Autospegnim.], assicurarsi di regolare di nuovo la messa a fuoco.
- Quando si utilizza la messa a fuoco manuale insieme al blocco AE, è più facile verificare la messa a fuoco.

■ Visualizzazione ingrandita (aiuto MF)

Quando [Assist. MF] nel menu [Setup] è impostato su [ON] e si esegue l'operazione di messa a fuoco manuale, appare una visualizzazione ingrandita.

- Premendo la leva [ND/FOCUS] durante una visualizzazione ingrandita, è possibile impostare il livello di ingrandimento su un fattore approssimativo di 5x, 10x o 4x (solo al centro dello schermo).
- Circa 2 secondi dopo l'operazione di messa a fuoco manuale, la visualizzazione torna su quella normale.
- Per cambiare la posizione di una visualizzazione ingrandita
 - ① Premere [MENU/SET] durante l'uso della messa a fuoco manuale (mentre è attiva la visualizzazione ingrandita)
 - ② Utilizzare i pulsanti dei cursori per spostare la visualizzazione ingrandita
 - Per riportare la visualizzazione ingrandita al centro → Premere il pulsante [DISP]
 - ③ Premere [MENU/SET]

- L'aiuto MF non viene visualizzato nell'area dello zoom digitale.

■ 1 scatto AF

Quando la funzione [1 scatto AF] è registrata su [Imp. t. funz.], è possibile premere una volta ◀ per attivare temporaneamente la messa a fuoco automatica e mettere a fuoco il soggetto.

Ripresa di immagini con il flash incorporato



È possibile utilizzare il flash incorporato per riprendere immagini in ubicazioni buie o per illuminare un soggetto in modo da regolare il contrasto di un'intera immagine quando lo sfondo è luminoso.

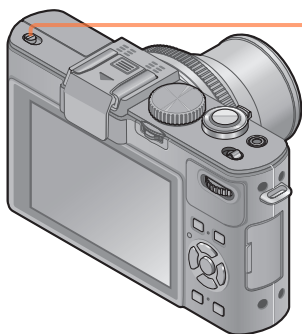

1 Aprire il flash incorporato



■ Chiusura del flash incorporato

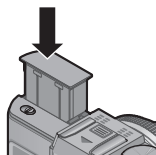

Quando non si desidera utilizzare il flash, o dopo l'uso del flash, premerlo verso il basso per farlo rientrare, fino a sentire uno scatto.





- Fare attenzione a non far restare incastrato un dito, altre parti del corpo o qualsiasi oggetto, quando si chiude il flash.
- Non mettere le mani sopra l'area di emissione della luce del flash o guardarla da vicino. Non usare il flash a una distanza ravvicinata di altri soggetti (il calore/luce potrebbe danneggiarli).
- Non chiudere il flash immediatamente dopo l'attivazione del flash preliminare prima della ripresa di immagini per la modalità automatica o di riduzione occhi rossi e altre impostazioni del flash. Qualora si chiuda immediatamente il flash, si provocherà un malfunzionamento.
- Quando il flash è in carica, l'icona del flash lampeggia in rosso, e non è possibile riprendere un'immagine anche se si preme a fondo il pulsante di scatto.
- L'effetto del flash potrebbe non essere sufficiente nei casi seguenti:
 - Tempo di esposizione lento
 - Se [Scatto continuo] è impostata su []
- La carica del flash potrebbe richiedere del tempo se la batteria è debole o se si usa il flash diverse volte in successione.
- Quando è montato un flash esterno, quest'ultimo ha la priorità rispetto al flash incorporato. (→198)

Modifica dell'impostazione del flash



1 Selezionare [Flash] nel menu [Reg]



• Per le procedure di impostazione del menu: (→25)

2 Premere ▲ ▼ per selezionare un tipo, quindi premere [MENU/SET]

Tipi, operazioni		Utilizzo
 [Auto]	<ul style="list-style-type: none"> • Il flash viene attivato automaticamente quando le condizioni di registrazione lo rendono necessario 	Uso normale
 [Auto/occhi r.]*	<ul style="list-style-type: none"> • Il flash viene attivato automaticamente quando le condizioni di registrazione lo rendono necessario. Viene attivato una volta prima della ripresa vera e propria, per ridurre il fenomeno degli occhi rossi (gli occhi del soggetto appaiono rossi nell'immagine), quindi viene attivato nuovamente per la ripresa 	Utilizzare questa impostazione quando si riprendono immagini di persone in condizioni di scarsa illuminazione
 [Att. forz. flash]	<ul style="list-style-type: none"> • Il flash viene attivato ogni volta, indipendentemente dalle condizioni di registrazione 	Utilizzare questa impostazione quando il soggetto è in controluce o illuminato da luce fluorescente
 [Sinc. lenta/occhi r.]*	<ul style="list-style-type: none"> • Quando si riprende un'immagine con uno sfondo scuro, questa funzione riduce la velocità dell'otturatore quando il flash scatta, in modo da schiarire lo sfondo. Contemporaneamente riduce il fenomeno degli occhi rossi 	Utilizzare questa impostazione quando si riprendono immagini di persone su uno sfondo scuro. La riduzione della velocità dell'otturatore può causare un effetto movimento. L'utilizzo di un treppiede può migliorare le immagini ottenute

* Vengono emessi due flash. Non muovere fin dopo il secondo flash. L'intervallo tra i flash varia a seconda della luminosità del soggetto.

Quando [Rim.occhi ros.] nel menu [Reg] è impostato su [ON], l'icona cambia su /, gli occhi rossi vengono rilevati automaticamente, e i dati dell'immagine vengono corretti. (Soltanto quando [Modalità AF] è  (Rilevamento visi))

- Quando il flash incorporato è chiuso, viene impostata l'opzione  (Flash forzato disattivato) indipendentemente dall'impostazione del flash.
- In [Mod. snapshot] viene impostato , e l'emissione di luce viene controllata in base al soggetto e alla luminosità con il flash incorporato.
- È possibile regolare l'intensità del flash utilizzando [Reg. flash] nel menu [Reg]. (→145)
- È possibile utilizzare la funzione [Sincr. flash] nel menu [Reg] per impostare se venga utilizzata la sincronizzazione con la prima tendina o con la seconda tendina. (→144)
- L'effetto di riduzione occhi rossi varia secondo il soggetto ed è influenzato da fattori quali la distanza dal soggetto, se il soggetto guarda la fotocamera durante il flash preliminare, e così via. In alcuni casi, l'effetto di riduzione occhi rossi potrebbe essere ignorabile.
- Le impostazioni del flash possono essere cambiate quando si cambia la modalità di registrazione.
- Le impostazioni del flash nelle modalità scena tornano a quelle predefinite quando si cambia la modalità scena.
- Se la luce del flash non è sufficiente a illuminare un soggetto, non si possono ottenere né una esposizione né un bilanciamento del bianco corretti.

■ Tipi disponibili in ciascuna modalità

(○: Disponibile, -: Non disponibile, □: Impostazione predefinita)

	A	P	S	COL*1	[Modalità scena]						
	○*2	○	○	-	○	○	○	-	○	○	○
	-	○	○	-	○	○	-	-	-	○	-
	-	○	○	-	○	○	○	-	○	○	○
	-	○	-	○	-	-	-	○	-	-	-

*1 Solo per le funzioni [Sfocatura morbida] e [Sfocatura radiale]

*2 Viene impostato su [

● Il flash non può essere utilizzato nei casi seguenti.

- Registrazione dei filmati
- Nelle modalità scena seguenti:
 [Panorama] [Scatto panorama] [Panorama nott.] [Ripr. nott. a mano] [HDR]
 [Tramonto] [Attraverso il vetro] [Modalità foto 3D]

■ Campo utile del flash quando l'impostazione [Sensibilità] è [AUTO]

max. grandangolo	0,8m - 8,5m circa*3
max. teleobiettivo	0,3m - 5,2m circa*3

*3 Quando [Imp. lim. ISO] è [AUTO].

■ Tempo di esposizione per ciascuna modalità del flash

			1/60*4 - 1/4000 s
			1*4*5 - 1/4000 s

*4 Varia secondo l'impostazione [Min. vel. scat.].

*5 Quando [Min. vel. scat.] è impostata su [AUTO] e viene avvertito un jitter quando [Stabilizz.] viene impostato su [ON], la velocità massima è di 1/4 di secondo. Varia anche in [Mod. snapshot] e nelle modalità scena, e così via.

Impostazione della sensibilità ISO



Questa opzione consente di impostare la sensibilità alla luce (sensibilità ISO). Impostando un valore più alto è possibile riprendere le immagini anche in luoghi scarsamente illuminati senza che le immagini risultanti siano scure.

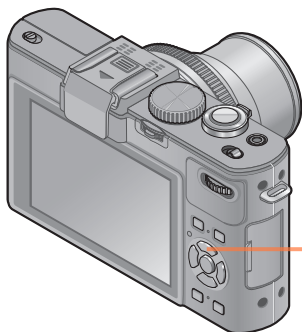

1 Premere il pulsante [ISO]



2 Premere ▲ ▼ per selezionare la sensibilità ISO, quindi premere [MENU/SET]

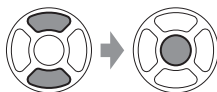

■ Impostazioni

[AUTO]	La sensibilità ISO viene impostata automaticamente in una gamma che arriva a 1600, a seconda della luminosità di un soggetto.
ISO	La sensibilità ISO viene impostata automaticamente in una gamma che arriva a 1600, a seconda del movimento e della luminosità di un soggetto.
[80] / [100] / [200] / [400] / [800] / [1600] / [3200] / [6400] / [H.12800]	<p>La sensibilità ISO viene fissata sull'impostazione selezionata.</p> <ul style="list-style-type: none"> Quando [Incrementi ISO] è impostato su [1/3 EV], è possibile selezionare un maggior numero di impostazioni per la sensibilità ISO. (→137) Quando [ISO esteso] è impostato su [ON], è possibile impostare la sensibilità ISO su un valore superiore a 6400. (→110)

Guida di impostazione

[Sensibilità]	[80]	↔	[H.12800]
Località (consigliata)	Luminosa (esterni)		Scura
Tempo di esposizione	Lenta		Veloce
Interferenza	Bassa		Alta
Sfocatura del soggetto	Alta		Bassa

- La [Sensibilità] viene regolata automaticamente nei casi seguenti:
 - Registrando i filmati (Eccetto modalità [Modo film creat.]
 - Quando si registra un [Filmato alta velocità] in modalità [Modo film creat.]
 - Se [Scatto continuo] è impostata su []

■ Informazioni sulla sensibilità ISO estesa



Quando la funzione [ISO esteso] nel menu [Reg] è impostata su [ON], è possibile anche impostare i valori seguenti di sensibilità ISO.

H.8000* / H.10000* / H.12800

* Quando [Incrementi ISO] è impostato su [1/3EV]

- Quando si registra un'immagine utilizzando la funzione [ISO esteso], il numero massimo di pixel registrati si riduce.

Formato	Numero massimo di pixel registrabili
1:1	2.5 M
4:3	3 M
3:2	3 M
16:9	2.5 M

- Non è possibile registrare immagini utilizzando [RAW , [RAW ] e [RAW] sotto [Qualità] quando è impostata la funzione [ISO esteso].

Impostazione del colore (bilanciamento del bianco)



Se d'altra parte i colori non sembrano naturali, regolare il colore secondo la sorgente di luce.

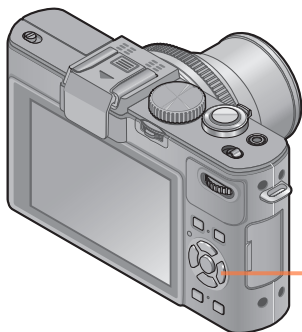

1 Premere il pulsante [WB]



2 Premere ▲▼ per selezionare il bilanciamento del bianco, quindi premere [MENU/SET]

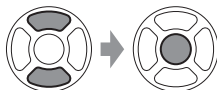

■ Impostazioni: [AWB] ([Bil. autom. del bianco]) / ☀ ([Luce diurna]) /
 ☁ ([Nuvoloso]) / 🏠 ([Ombra]) / ⚡ ([Flash]) /
 🔥 ([Incandescenza]) /
 📄 ([Impost. bianco 1] [Impost. bianco 2]) /
 🌡 ([Temperatura colore])

- Quando si imposta [AWB] (bilanciamento automatico del bianco), il colore viene regolato secondo la sorgente di luce. Se però la scena è troppo chiara o troppo scura, o in altre estreme condizioni di illuminazione, le immagini potrebbero apparire rossastre o bluastre. La funzione di bilanciamento del bianco potrebbe non operare correttamente se c'è un numero multiplo di sorgenti di luce.
- Si consiglia di impostare [AWB], [1] o [2] sotto illuminazione a fluorescenza, a LED o di altro tipo.
- Il bilanciamento del bianco è fisso a [AWB] nei casi seguenti:
 Modalità scena ([Panorama], [Ritratto nott.], [Panorama nott.], [Ripr. nott. a mano], [Cibo], [Tramonto])
- Anche se la fotocamera è spenta, il bilanciamento del bianco impostato resta memorizzato. (Se la modalità scena viene cambiata, l'impostazione del bilanciamento del bianco torna automaticamente su [AWB].)

■ Gamma operativa [AWB]:

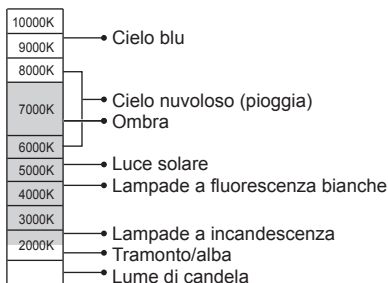

K=Temperatura colore in gradi Kelvin

Impostazione manuale del bilanciamento del bianco

Riprendere un'immagine di un oggetto bianco sotto la sorgente di luce in questione per regolare i colori.

- 1** Premere il pulsante [WB]
- 2** Premere ▲ ▼ per selezionare [1] o [2], quindi premere ►
- 3** Puntare la fotocamera verso un oggetto bianco, ad esempio un pezzo di carta, assicurandosi che si trovi all'interno del riquadro al centro dello schermo, quindi premere [MENU/SET]

- Anche se la fotocamera è spenta, il bilanciamento del bianco impostato resta memorizzato.
- Potrebbe non essere possibile impostare il bilanciamento del bianco corretto se i soggetti sono troppo luminosi o troppo scuri. In questo caso, regolare la luminosità e provare di nuovo a impostare il bilanciamento del bianco.

Impostazione del bilanciamento del bianco utilizzando la temperatura colore

È possibile impostare il bilanciamento del bianco utilizzando la temperatura colore. La temperatura colore è un valore numerico che esprime il colore della luce (unità: K*). Un'immagine diventa bluastra quando il valore della temperatura colore è più alto, e rossastra quando il valore della temperatura è più basso.

* Kelvin

- 1** Premere il pulsante [WB]
- 2** Premere ▲ ▼ per selezionare [X[K]], quindi premere ►
- 3** Premere ▲ ▼ per selezionare il valore della temperatura colore, quindi premere [MENU/SET]

● È possibile impostare la temperatura colore su un valore compreso tra 2.500 K e 10.000 K.

Esecuzione di regolazioni fini del bilanciamento del colore

Le impostazioni di bilanciamento del bianco possono essere regolate finemente se i colori continuano a non apparire come previsto.

- 1** Premere il pulsante [WB]
- 2** Premere ▲ ▼ per selezionare l'impostazione della regolazione fine del bilanciamento del bianco, quindi premere ►
 - Quando si seleziona [A], [B] o [M], premere di nuovo ►.
- 3** Utilizzare ▲ ▼ ◀ ▶ per eseguire le regolazioni fini, quindi premere [MENU/SET]

◀: A (ambra: colori che tendono all'arancione)	▶: B (blu: colori bluastr)
▲: G+ (verde: colori verdastri)	▼: M- (magenta: colori rossastr)

- Quando si eseguono regolazioni fini del bilanciamento del bianco verso il lato A (ambra) o B (blu), il colore dell'icona del bilanciamento del bianco visualizzata sullo schermo cambia sul colore prodotto mediante l'impostazione fine.
- Quando si eseguono impostazioni fini del bilanciamento del bianco verso il lato G+ (verde) o M- (magenta), i simboli [+] (verde) o [-] (magenta) vengono visualizzati nell'icona del bilanciamento del bianco sullo schermo.
- Quando non vengono eseguite regolazioni fini del bilanciamento del bianco, selezionare il punto centrale.
- Le impostazioni rimangono effettive quando si usa il flash.
- È possibile eseguire regolazioni fini del bilanciamento del bianco indipendentemente per ciascuna voce di impostazione del bilanciamento del bianco.
- Le impostazioni vengono ricordate anche se si spegne la fotocamera.
- Quando si ripristina il bilanciamento del bianco in [1] o [2], o si ripristina la temperatura colore in [X], il livello di regolazione fine del bilanciamento del bianco torna all'impostazione standard (punto centrale).

Registrazione con variazione a forcella (bracket) utilizzando il bilanciamento del bianco

Le impostazioni di variazione a forcella (bracket) vengono eseguite in base ai valori di regolazione fine per il bilanciamento del bianco, e quando si preme una sola volta il pulsante di scatto vengono registrate automaticamente tre immagini con colori diversi.



1 Utilizzando la schermata di regolazione fine del bilanciamento del bianco, impostare il bilanciamento del bianco, che è il riferimento per la variazione a forcella (bracket)

- Come visualizzare la schermata di regolazione fine del bilanciamento del bianco (→113)

2 Premere il pulsante [DISP]

3 Utilizzare i pulsanti dei cursori per impostare la variazione a forcella (bracket), quindi premere [MENU/SET]

- ▲▼: da G+ (verde: colori verdastri) a M- (magenta: colori rossastri)
- ◀▶: da A (ambra: colori che tendono all'arancione) a B (blu: colori bluastri)
- Se l'ampiezza della forcella (bracket) non viene impostata, la funzione [Bil. bianco bracket] viene disattivata.

- Quando si imposta la funzione [Bil. bianco bracket], [BKT] viene visualizzato sull'icona del bilanciamento del bianco.
- La posizione della variazione a forcella (bracket) non può oltrepassare l'estremità (valore limite) delle regolazioni fini del bilanciamento del bianco.
- Quando si eseguono regolazioni fini del bilanciamento del bianco dopo aver impostato la variazione a forcella (bracket), quest'ultima viene utilizzata per riprendere immagini utilizzando il valore di regolazione modificato come valore centrale.
- Quando si spegne la fotocamera, l'impostazione della variazione a forcella (bracket) del bilanciamento del bianco viene annullata.
- Il suono dell'otturatore viene emesso una sola volta.
- Quando è impostata la variazione a forcella (bracket) del bilanciamento del bianco, [Auto bracket], [Aspect bracket] e [Scatto continuo] vengono annullati.
- La variazione a forcella (bracket) del bilanciamento del bianco non funziona nei casi seguenti.
 - Durante la registrazione di filmati
 - Quando [Qualità] è impostato su [RAW , [RAW ] o [RAW]

Scatto delle foto con l'autoscatto



Si consiglia di usare un treppiede. Ciò serve anche a evitare che la fotocamera si muova quando si preme il pulsante di scatto, impostando l'autoscatto a 2 secondi.

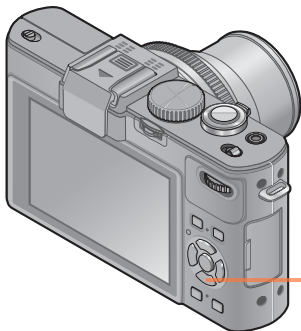

1 Premere il pulsante [] []



2 Premere ◀▶ per selezionare [Autoscatto], quindi premere ▼

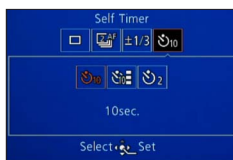
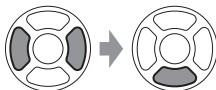

3 Premere ◀▶ per selezionare l'impostazione del funzionamento dell'autoscatto, quindi premere [MENU/SET]

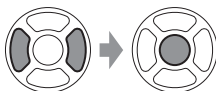

	L'otturatore viene attivato dopo 10 secondi.
	L'otturatore viene attivato dopo 10 secondi e tre immagini vengono riprese a intervalli di circa 2 secondi.
	L'otturatore viene attivato dopo 2 secondi.

(Continua alla pagina seguente)

Indicatore di autoscatto
(Lampeggia per la durata impostata)

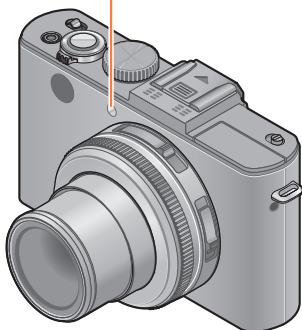

4 Scattare una foto

Premere completamente il pulsante di scatto per cominciare la registrazione dopo l'ora prestabilita.



- Per annullare durante l'operazione
→ Premere [MENU/SET]

■ Per annullare

Selezionare [□] ([Sing.]) al punto 2.

- La messa a fuoco viene regolata automaticamente immediatamente prima della registrazione se qui si preme completamente il pulsante di scatto.
- Dopo che l'indicatore di autoscatto smette di lampeggiare, potrebbe poi rimanere accesa come illuminatore di aiuto AF.
- Non è possibile utilizzare l'autoscatto per la registrazione di filmati o la registrazione a intervalli.
- Non è possibile selezionare l'impostazione [☺] nelle condizioni seguenti.
 - [Mod. snapshot]
 - Quando è impostata la funzione [Bil. bianco bracket]
 - Quando è impostata la funzione [Aspect bracket]
 - Modalità scena ([Scatto panorama] [Modalità foto 3D])

Impostazione della funzione di scatto a raffica



Mantenendo completamente premuto il pulsante di scatto si possono scattare foto a raffica. Selezionare poi solo le immagine che veramente piacciono tra quelle riprese.

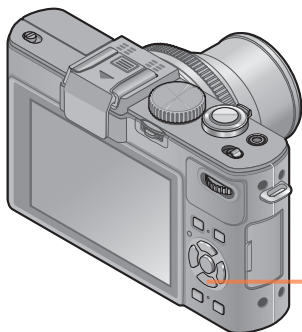

1 Premere il pulsante []









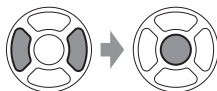

2 Premere ◀▶ per selezionare [Scatto continuo], quindi premere ▼



3 Premere ◀▶ per selezionare l'impostazione di scatto a raffica, quindi premere [MENU/SET]



Impostazione	Velocità	Numero di foto	Messa a fuoco, esposizione, bilanciamento del bianco
	Circa 2 foto/sec.	100*1	Solo la messa a fuoco viene fissata sulle impostazioni della prima immagine ripresa.*2
	Circa 2 foto/sec.	100*1	Regolati nell'ambito della gamma consentita.
	Circa 5 foto/sec.	100*1	Solo la messa a fuoco viene fissata sulle impostazioni della prima immagine ripresa.*2
	Circa 5 foto/sec.	100*1	Regolati nell'ambito della gamma consentita.
	Circa 11 foto/sec.	12	Fissati sulle impostazioni della prima immagine ripresa.
 *3	Circa 40 foto/sec.	40	Fissati sulle impostazioni della prima immagine ripresa.
 *3	Circa 60 foto/sec.	60	Fissati sulle impostazioni della prima immagine ripresa.
 *3 *4	Conforme alle condizioni di registrazione (Scatto a raffica con flash)	5	Fissati sulle impostazioni della prima immagine ripresa.



*1 Il numero di immagini registrate mediante scatto a raffica è limitato dalle condizioni di ripresa delle immagini, nonché dal tipo e/o dallo stato della scheda utilizzata.



*2 L'esposizione e il bilanciamento del bianco vengono regolati nell'ambito della gamma consentita.

*3 Quando la funzione [Qualità] è impostata su [RAW], [RAW] o [RAW], le immagini non vengono registrate.

*4 Eseguire la registrazione con scatto a raffica utilizzando il flash. Soltanto nella modalità P, A, S

■ Nota riguardo alla impostazione delle dimensioni immagini

Quando si imposta [, ] o [, le dimensioni delle immagini saranno inferiori.

Formato			
4:3	5 M, 3 M, 2 M, 0.3 M	2.5 M, 0.3 M	3 M
3:2	4.5 M, 2.5 M, 0.3 M	3 M, 0.3 M	2.5 M
16:9	3.5 M, 2 M, 0.2 M	3.5 M, 0.2 M	2 M
1:1	3.5 M, 2.5 M, 0.2 M	2 M, 0.2 M	2.5 M

■ Per annullare

Selezionare [] ([Sing.]) al punto **2**.

- Quando si imposta [60], il campo di registrazione sarà più ristretto.
- Le foto scattate alla impostazione [40] o [60] vengono registrate insieme come un gruppo (visualizzazione di gruppo). (→156)
- A seconda dei cambiamenti di luminosità del soggetto, la seconda e le foto successive potrebbero venire registrate più chiare o più scure quando si usa la funzione di scatto a raffica alla impostazione [11], [40], [60] o [3].
- Anche se si imposta [AF] o [AF], la messa a fuoco viene fissata sulla prima immagine quando si utilizza la funzione di scatto a raffica durante la registrazione di filmati.
- La velocità di scatto a raffica potrebbe ridursi se il tempo di esposizione si riduce nei luoghi bui.
- Le foto scattate usando la funzione di scatto a raffica all'impostazione [40] o [60] potrebbero essere distorte se i soggetti sono in movimento o se si muove la fotocamera.
- Il flash è impostato su [☒] (Flash forzato disattivato). (Escluso [☑])
- Le impostazioni vengono memorizzate anche se si spegne la fotocamera.
- La funzione di scatto a raffica non può essere usata nei casi seguenti:
 - Modalità [Controllo creativo] ([Effetto giocattolo] [Miniature effetto] [Messa a fuoco soft] [Filtro a stella] [Sfocatura morbida] [Sfocatura radiale])
 - Modalità scena ([Scatto panorama] [Ripr. nott. a mano] [HDR] [Modalità foto 3D])
 - Quando è impostata la funzione [Aspect bracket]
 - Quando è impostata la funzione [Bil. bianco bracket]
 - Durante la registrazione a intervalli
- Quando è impostata la [Mod. snapshot], o la modalità scena è impostata su [Ritratto nott.] o [Panorama nott.], non è possibile selezionare [40], [60] e [3].
- Con le registrazioni ripetute, potrebbe passare del tempo tra le registrazioni, a seconda delle condizioni d'uso.
- La registrazione delle foto scattate con la funzione di scatto a raffica potrebbe richiedere qualche tempo. Se si continua a registrare durante la memorizzazione, il numero di immagini registrate mediante scatto a raffica che possono essere riprese viene ridotto. Si consiglia l'utilizzo di una scheda ad alta velocità quando si intende registrare utilizzando la funzione di scatto a raffica.
- Lo zoom non può essere usato durante la registrazione di scatto a raffica.

Modifica del formato delle foto



Questa modalità consente all'utente di selezionare il rapporto di aspetto delle immagini per adattarlo alla stampa o al metodo di riproduzione.

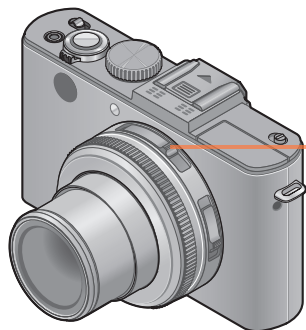

1 Cambiare la posizione del selettore del formato

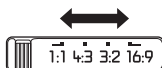

- I bordi potrebbero essere tagliati quando si stampa, per cui controllare prima.

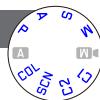
[Aspect bracket]

Quando si preme una volta il pulsante di scatto, la fotocamera riprende automaticamente quattro immagini con quattro tipi di formato (4:3, 3:2, 16:9 e 1:1). (il suono dell'otturatore si sente una sola volta).

1 Selezionare [Aspect bracket] dal menu [Reg]

- Per le procedure di impostazione del menu: (→25)

2 Usare i pulsanti dei cursori per selezionare [ON], e premere [MENU/SET]

Viene visualizzato il campo che può essere registrato per ciascun formato.

- Per le quattro immagini vengono utilizzati lo stesso tempo di esposizione, lo stesso valore di apertura del diaframma, la stessa messa a fuoco, nonché le stesse impostazioni di [Esposizione], [Bil. bianco] e [Sensibilità].
- La variazione a forcina (bracket) del formato viene disattivata quando il numero di immagini registrabili è pari o inferiore a tre.
- Quando si imposta la variazione a forcina dell'aspetto, le funzioni [Auto bracket], [Scatto continuo] e [Bil. bianco bracket] vengono annullate.
- [Aspect bracket] non può essere usato nei casi seguenti:
 - Modalità [Controllo creativo] ([Effetto giocattolo] [Miniature effetto] [Messa a fuoco soft] [Filtro a stella] [Sfocatura morbida] [Sfocatura radiale])
 - Modalità scena ([Scatto panorama] [Ripr. nott. a mano] [HDR] [Modalità foto 3D])
- Questa modalità non può essere usata nei casi seguenti:
 - Durante la registrazione di filmati
 - Quando [Qualità] è impostato su [RAW] o [RAW]
 - Durante la registrazione a intervalli

Uso del filtro ND incorporato



Quando si desidera riprendere immagini utilizzando la massima apertura del diaframma in un'ubicazione luminosa all'aperto o con un tempo di esposizione lento, è possibile utilizzare il filtro ND incorporato per ridurre la quantità di luce che passa attraverso l'obiettivo.

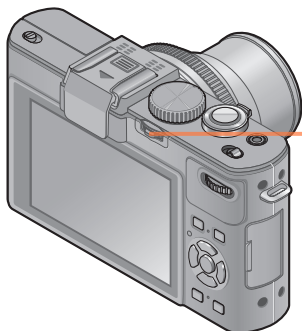

1 Premere la leva [ND/FOCUS] per attivare il filtro ND

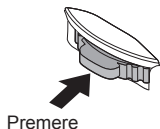

Quando si utilizza il filtro ND incorporato

- Per disattivare il filtro ND incorporato
→ Premere di nuovo la leva.

- Il filtro ND incorporato crea una regolazione della quantità di luce equivalente a circa 3 stop di EV.
- Il filtro ND incorporato viene attivato automaticamente quando si imposta [Schema programma] su modalità diverse da [STD.] in modalità [AE programma].
- In [Mod. snapshot], è possibile impostare il filtro ND incorporato solo per la modalità [Mod. snapshot plus].
- Attivato automaticamente durante l'uso delle funzioni [Sfocatura morbida] o [Sfocatura radiale] nella modalità [Controllo creativo].
- Non è possibile commutare l'impostazione del filtro ND incorporato quando si registra un filmato.

Compensazione dell'esposizione



Utilizzare questa funzione per regolare l'esposizione sulla parte importante del soggetto, in caso di notevoli differenze nella luminosità all'interno dell'inquadratura.

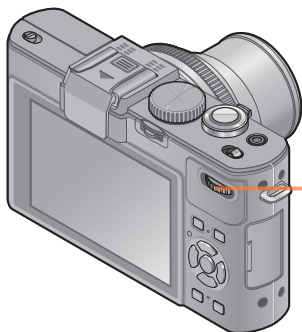

1 Premere il selettore posteriore per selezionare la visualizzazione di compensazione dell'esposizione



Selezionata (gialla)

2 Selezionare il valore di compensazione dell'esposizione

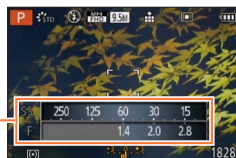

Valore di compensazione dell'esposizione (da +3 a -3)

Schermata delle impostazioni

Schermata delle impostazioni

Tempo di esposizione

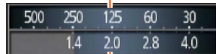

Valore di apertura del diaframma

- Qualora una parte importante del soggetto sia troppo scura, regolare l'esposizione verso la direzione "+".
- Qualora una parte importante del soggetto sia troppo chiara, regolare l'esposizione verso la direzione "-".

- A seconda della luminosità, ciò potrebbe non essere possibile in alcuni casi.
- Il valore di compensazione dell'esposizione impostato rimane anche quando si spegne la fotocamera.

[Auto bracket]



La funzione di variazione a forcella automatica (bracketing auto) esegue uno scatto a raffica di foto modificando automaticamente, al tempo stesso, l'esposizione. Quando si imposta la compensazione dell'esposizione, la fotocamera riprende delle immagini automaticamente in base al valore di compensazione dell'esposizione, utilizzando un'esposizione incrementata di uno stop e un'esposizione ridotta di uno stop.

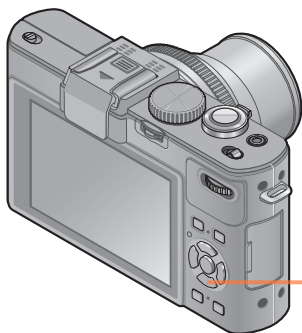

1 Premere il pulsante [] []



2 Premere ◀▶ per selezionare [Auto bracket], quindi premere ▼

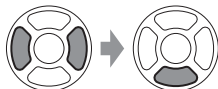

3 Premere ◀▶ per selezionare la gamma di compensazione, quindi premere [MENU/SET]

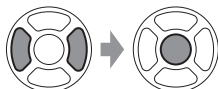

- La fotocamera riprende la prima immagine senza compensazione, la seconda immagine con una compensazione negativa e la terza immagine con una compensazione positiva.

■ Per annullare

Selezionare [] ([Sing.]) al punto **2**.

- [Auto bracket] non può essere usato nei casi seguenti:
 - Con il flash
 - Modalità [Controllo creativo] ([Miniature effetto] [Messa a fuoco soft] [Filtro a stella] [Sfocatura morbida] [Sfocatura radiale])
 - Modalità scena ([Scatto panorama] [Ripr. nott. a mano] [HDR] [Modalità foto 3D])
 - Filmato
 - Quando è impostata la funzione [Aspect bracket]
 - Quando è impostata la funzione [Bil. bianco bracket]
 - Durante la registrazione a intervalli

Commutazione della visualizzazione delle informazioni di registrazione, e così via.



È anche possibile disattivare le informazioni di registrazione (ad esempio le icone delle varie impostazioni) e l'indicatore della livella (→128).



1 Premere il pulsante [DISP] per commutare la visualizzazione

DISP Ad ogni pressione del pulsante, la visualizzazione viene commutata.

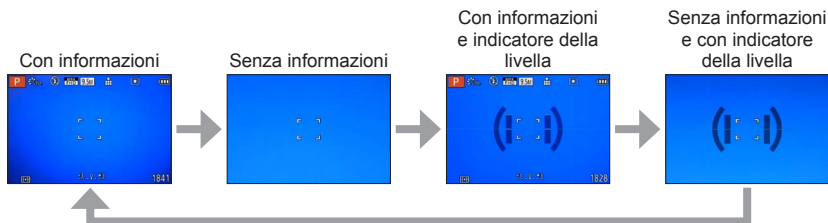

- Quando si imposta [Linee guida] dal menu [Setup] su un'impostazione diversa da [OFF], vengono visualizzate le linee guida.
- Utilizzare le funzioni [Stile vis. LCD] e [Stile vis. EVF] per cambiare la disposizione del monitor o di un mirino elettronico esterno montato, rispettivamente.

Uso dell'indicatore della livella



Se si desidera accertarsi che la fotocamera non sia inclinata, ad esempio quando si riprende un'immagine di un panorama, utilizzare l'indicatore della livella come riferimento.



1 Premere il pulsante [DISP] per commutare la visualizzazione.

DISP Premere il pulsante fino a visualizzare l'indicatore della livella.

2 Inclinazione corretta della fotocamera

■ Uso dell'indicatore della livella

La linea gialla indica l'inclinazione corrente (linea orizzontale). Correggere l'inclinazione della fotocamera in modo che corrisponda alla linea bianca.

Inclinazione verso l'alto o il basso

- In questo caso, è rivolta verso l'alto.

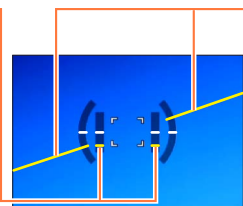
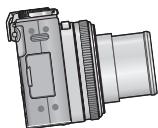

Inclinazione verso sinistra o destra

- In questo caso, il lato destro è sceso verso il basso.



- Quando l'inclinazione della fotocamera è minima, l'indicatore della livella diventa verde.
- Quando si riprendono immagini con orientamento verticale, l'indicatore della livella viene commutato automaticamente sul tipo per l'orientamento verticale.

- Quando le indicazioni visualizzate sono verdi, potrebbe essersi verificato un errore massimo di ± 1 grado.
- Ad ogni pressione di \blacktriangleleft quando [Imp. t. funz.] dal menu [Setup] è impostato su [Indic. liv.], è possibile attivare e disattivare l'indicatore della livella.
- L'indicatore della livella potrebbe non venire visualizzato correttamente quando si sta muovendo la fotocamera.
- L'indicatore della livella potrebbe non venire visualizzato correttamente, o la funzione di rilevamento della direzione potrebbe non operare correttamente, qualora le immagini vengano riprese con la fotocamera puntata con forte inclinazione verso l'alto o verso il basso.

Uso del menu Veloce

In modalità di registrazione, è possibile modificare rapidamente le impostazioni principali di una foto o di un filmato.

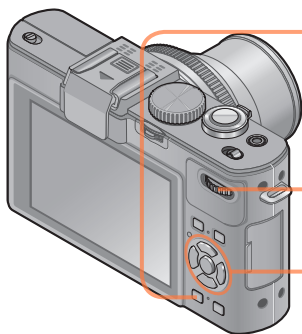

1 Premere il pulsante [Q MENU] per visualizzare il Menu veloce

Q MENU



2 Selezionare una voce di menu

■ Utilizzando il selettore posteriore

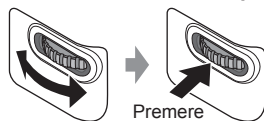

■ Utilizzando i pulsanti dei cursori



3 Modificare l'impostazione

■ Utilizzando il selettore posteriore

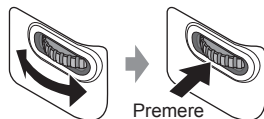

■ Utilizzando i pulsanti dei cursori



4 Premere il pulsante [Q MENU] per chiudere il Menu veloce

Q MENU



Opzioni dei menu

● Le opzioni dei menu e le opzioni di impostazione visualizzate variano secondo la modalità di registrazione.

Registrazione delle immagini dei visi

È possibile registrare fino a 6 immagini di visi di persone, insieme a informazioni quali il nome e la data di nascita.

Il riconoscimento visi può essere facilitato con il modo in cui si registrano i visi: per esempio, registrazione di multiple immagini del viso di una stessa persona (massimo di 3 immagini in una registrazione).

1 Selezionare [Riconosc. viso] dal menu [Reg]

- Per le procedure di impostazione del menu: (→25)

2 Selezionare [MEMORY] con i pulsanti dei cursori, e premere poi [MENU/SET]

3 Selezionare [Nuova] con i pulsanti dei cursori, e premere poi [MENU/SET]

- Qualora 6 persone siano già registrate, eliminare prima una persona registrata. (→133)

4 Registrare l'immagine del viso

- ① Allineare il viso con la guida e registrare.
 - ② Selezionare [Sì] con i pulsanti dei cursori, e premere poi [MENU/SET].
 - Se si intende ripetere la registrazione, selezionare [No]
- Non è possibile registrare i visi di soggetti diversi dalle persone (ad es. animali domestici).
 - Quando si preme il pulsante [DISP], viene visualizzata una spiegazione.

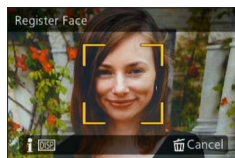

(Continua alla pagina seguente)

5 Premere ▲ ▼ per selezionare la voce per la modifica, quindi premere ►

[Nome]	<ol style="list-style-type: none"> ① Selezionare [SET] con i pulsanti dei cursori, e premere poi [MENU/SET] ② Immettere un nome (Immissione del testo (→44))
[Età]	<p>Impostare la data di nascita.</p> <ol style="list-style-type: none"> ① Selezionare [SET] con i pulsanti dei cursori, e premere poi [MENU/SET] ② Usare ◀▶ per selezionare l'anno, mese e giorno, impostare con ▲▼ e premere [MENU/SET]
[Icona foc.]	<p>Cambia l'icona che viene visualizzata quando il soggetto è a fuoco.</p> <ol style="list-style-type: none"> ① Selezionare l'icona di messa a fuoco con i pulsanti dei cursori, e premere poi [MENU/SET]
[Agg.immag.]	<p>È possibile registrare fino a 3 immagini del viso della persona.</p> <ol style="list-style-type: none"> ① Selezionare una cornice non registrata e premere [MENU/SET] <ul style="list-style-type: none"> • Quando con i pulsanti dei cursori si seleziona l'immagine registrata di un viso, viene visualizzata una schermata di conferma della eliminazione. Selezionare [Si] per eliminare l'immagine del viso. (Se è registrata soltanto una immagine, essa non può essere eliminata.) ② Registrare l'immagine (Eseguire il passo 4 (→131)) ③ Premere il pulsante [🗑️ ↵]

■ Suggestioni per la registrazione quando si intende registrare immagini di visi

- Assicurarsi che gli occhi del soggetto siano aperti e la bocca sia chiusa; fare in modo che il soggetto sia rivolto direttamente verso la fotocamera, e assicurarsi che il contorno del viso, gli occhi e le sopracciglia non siano nascosti dai capelli.
- Accertarsi che sul viso non ci siano ombre profonde. (Il flash non viene usato durante la registrazione.)

■ Se la fotocamera sembra avere difficoltà a riconoscere i visi quando si registra

- Registrare immagini aggiuntive del viso della stessa persona, al chiuso e all'aperto, oppure con espressioni o angolazioni diverse.
- Registrare immagini aggiuntive nei luoghi in cui si intende eseguire la registrazione.
- Qualora una persona registrata non venga più riconosciuta, eseguire di nuovo la registrazione di tale persona.

Registrazione utilizzando la funzione di riconoscimento visi [Riconosc. viso]

Modifica o eliminazione delle informazioni relative alle persone registrate

È possibile modificare o eliminare le informazioni relative ai visi registrati.

- 1** **Selezionare [Riconosc. viso] dal menu [Reg]**
 • Per le procedure di impostazione del menu: (→25)
- 2** **Selezionare [MEMORY] con i pulsanti dei cursori, e premere poi [MENU/SET]**
- 3** **Utilizzare i pulsanti dei cursori per selezionare le persone da modificare o eliminare, quindi premere [MENU/SET]**
- 4** **Usare i pulsanti dei cursori per selezionare l'opzione, e premere [MENU/SET]**

[Modif. info.]	Modificare il nome o altre informazioni registrate.
[Priorità]	Impostare l'ordine di priorità per la messa a fuoco e l'esposizione. ① Selezionare l'ordine di registrazione con i pulsanti dei cursori, e premere poi [MENU/SET]
[Elim.]	Elimina le informazioni e le immagini dei visi delle persone registrate.

Usando il menu [Reg]

È possibile effettuare impostazioni quali quelle relative a dimensioni immagini e flash.

- Per le procedure di impostazione del menu: (→25)

[Stile foto]

È possibile regolare i colori e la qualità di immagine in base al concetto dell'immagine che si desidera creare.

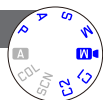

■ Impostazioni

☼STD. [Standard]	Impostazione standard.
☼VID [Vivida]	Impostazione con contrasto e saturazione leggermente elevati.
☼NAT [Naturale]	Impostazione con contrasto leggermente basso.
☼MONO [Monocromatica]	Impostazione che crea un'immagine utilizzando solo sfumature monocromatiche di grigio, quali bianco e nero.
☼SCNY [Panorama]	Impostazione che crea un'immagine utilizzando colori vividi per il cielo blu e il verde.
☼PORT [Ritratto]	Impostazione che produce l'aspetto di un colorito vivace.
☼CUST [Personalizzata]	Impostazione per utilizzare i colori e la qualità di immagine che sono stati registrati anticipatamente.

■ Regolazione della qualità di immagine e registrazione di un'impostazione personalizzata

- ① Premere ◀▶ per selezionare lo stile fotografico da regolare, quindi premere ▼
- ② Premere ▲▼ per selezionare una voce, quindi premere ◀▶ per regolarla.
- ③ Premere [MENU/SET]

Impostazioni	Impostazioni e risultati	-	+
ⓘ [Contrasto]	Differenza tra chiaro e scuro in un'immagine	Bassa	Alta
Ⓢ [Nitidezza]	Contorni dell'immagine	Sfumati	Nitidi
🌈 [Saturazione]*	Modifica del colore	Impressione normale	Impressione vivida
NR [Riduz. rumore]	Riduzione dei disturbi	Priorità alla risoluzione	Priorità alla riduzione dei disturbi
[Impostazione personalizzata]	È possibile registrare l'impostazione per la qualità di immagine regolata su [Personalizzata]. ① Selezionare [Impostazione personalizzata] e premere [MENU/SET] ② Selezionare [S] e premere [MENU/SET]		

* Quando si seleziona [Monocromatica], la tonalità di colore viene cambiata.

- Le impostazioni della qualità di immagine regolata restano archiviate in memoria anche quando la fotocamera viene spenta.
- Quando si regola la qualità di immagine, [+] viene visualizzato nell'icona.

- Per le procedure di impostazione del menu: (→25)

[Dim. immag.]

Imposta le dimensioni (numero di pixel) delle foto. Il numero di immagini che possono essere registrate dipende da questa impostazione e da [Qualità].

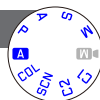

■ Impostazioni

Formato	4:3	3:2	16:9	1:1
Impostazione e dimensioni immagini	10M 3648×2736	9.5M 3776×2520	9M 3968×2232	7.5M 2736×2736
	7M * 3072×2304	6.5M * 3168×2112	6M * 3328×1872	5.5M * 2304×2304
	5M 2560×1920	4.5M 2656×1768	4.5M 2784×1568	3.5M 1920×1920
	3M 2048×1536	3M * 2112×1408	2.5M 2208×1248	2.5M * 1536×1536
	2M * 1600×1200	2.5M 2048×1360	2M * 1920×1080	0.2M 480×480
	0.3M 640×480	0.3M 640×424	0.2M 640×360	

* Questa impostazione non è disponibile in **A** ([Mod. snapshot]).

- A seconda del soggetto e delle condizioni di registrazione potrebbe apparire l'effetto mosaico.
- Non è possibile impostare [Dim. immag.] quando [Qualità] è impostato su [RAW].

Guida di impostazione

Dimensioni immagini più grandi	↔	Dimensioni immagini più piccole
Immagini più nitide		Immagini più scadenti
Capacità di registrazione più bassa		Capacità di registrazione più grande

- Per le procedure di impostazione del menu: (→25)

[Imp. lim. ISO]

È possibile impostare il limite superiore della sensibilità ISO quando [Sensibilità] è impostato su [AUTO] o [B ISO].

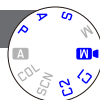

■ **Impostazioni:** [AUTO] / [200] / [400] / [800] / [1600] / [3200]

- Questa funzione è disattivata durante la registrazione di filmati. (Eccetto modalità [Modo film creat.])

[Incrementi ISO]

È possibile modificare l'impostazione per aumentare la sensibilità ISO di 1 EV o 1/3 di EV.

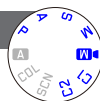

■ **Impostazioni:** [1/3EV] / [1EV]

- Quando si modifica questa impostazione da [1/3EV] a [1EV], potrebbe venire modificata l'impostazione per [Sensibilità] (viene utilizzata la sensibilità ISO più prossima a quella che può essere impostata per [1EV]).

[ISO esteso]

Per i dettagli (→110).

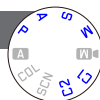

[Schema programma]

Per i dettagli (→59).



[Riconosc. viso]

Per i dettagli (→130).

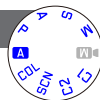

[Modalità AF]

Per i dettagli (→96).

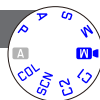

- Per le procedure di impostazione del menu: (→25)

[AF rapido]

La messa a fuoco viene regolata automaticamente se si muove poco la fotocamera anche quando non si preme il pulsante di scatto. (Aumenta il consumo della batteria.)

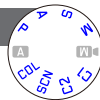

■ Impostazioni: [ON] / [OFF]

- La messa a fuoco può richiedere più tempo, qualora la lunghezza focale venga modificata in modo rapido e sostanziale, ad esempio dall'impostazione massima del grandangolo all'impostazione massima del teleobiettivo, oppure quando la distanza dal soggetto cambia in modo rapido e sostanziale.
- Premere a metà il pulsante di scatto se è difficile mettere a fuoco il soggetto.
- La funzione viene impostata su [OFF] nei casi seguenti.
 - [Messa a fuoco soft] sotto la modalità [Controllo creativo]
 - Modalità scena [Ritratto nott.], [Panorama nott.] e [Ripr. nott. a mano]
- La funzione [AF rapido] non opera durante il funzionamento del tracking AF.

[Blocco AF/AE]

È possibile modificare il funzionamento del pulsante [AF/AE LOCK] affinché attivi solo il blocco della messa a fuoco (AF) o solo il blocco dell'esposizione (AE), quando viene premuto.

Per i dettagli sull'operazione di impostazione (→103)

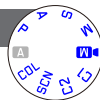

■ Impostazioni

[AF]	Viene bloccata solo la messa a fuoco (sullo schermo viene visualizzato [AFL]).
[AE]	Viene bloccata solo l'esposizione (sullo schermo viene visualizzato [AEL]).
[AF/AE]	Vengono bloccate sia la messa a fuoco che l'esposizione (sullo schermo vengono visualizzati [AFL] e [AEL]).

- Per le procedure di impostazione del menu: (→25)

[Mod. esposim.]

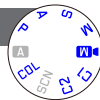

La posizione per la misurazione della luminosità può essere cambiata quando si corregge l'esposizione.

■ Impostazioni

[Mod. esposim.]	Posizione di misurazione della luminosità	Condizioni
[•] [Mod. esposim. mult.]	Schermo intero	Utilizzo normale (produce immagini bilanciate)
[□] [Centro pesato]	Area centrale e circostante	Soggetto al centro
[•] [Spot]	Area centrale e circostante vicina	Grande differenza tra la luminosità del soggetto e lo sfondo (per es., una persona sotto la luce di un riflettore su un palcoscenico, illuminazione da dietro)

[i.dinamico]

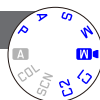

Questa funzione regola automaticamente il contrasto e l'esposizione per produrre immagini dai colori più fedeli a quelli reali, quando sussiste una notevole differenza tra le aree chiare e quelle scure nello sfondo e nel soggetto.

■ Impostazioni: [HIGH] / [STANDARD] / [LOW] / [OFF]

- [LOW], [STANDARD] e [HIGH] indicano la massima gamma fornita dall'effetto di questo controllo.
- Se si attiva [i.dinamico], anche quando la [Sensibilità] è impostata su [80] o [100], le immagini potrebbero venire registrate con una maggiore sensibilità rispetto all'impostazione della sensibilità ISO.

- Per le procedure di impostazione del menu: (→25)

[Multi exp.]

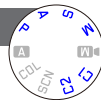

È possibile combinare due o tre foto in una singola immagine.

■ Impostazioni

[Avvia]	<p>Iniziare a riprendere le immagini.</p> <p>① Stabilire la composizione e riprendere la prima immagine</p> <p>② Premere ▲▼ per selezionare [Succ.], quindi premere [MENU/SET]</p> <ul style="list-style-type: none"> • [Ripr.]: per eliminare il risultato dell'ultima ripresa e riprendere un'altra immagine. • [Esci]: per uscire dall'esposizione multipla e salvare l'immagine che è stata ripresa. <p>③ Riprendere la seconda e la terza immagine</p> <ul style="list-style-type: none"> • Quando si preme [MENU/SET] durante la ripresa di immagini, le immagini che sono state riprese vengono salvate, e la funzione di esposizione multipla viene chiusa. <p>④ Usare i pulsanti dei cursori per selezionare [Esci], e premere [MENU/SET]</p>
[Guad. auto]	<p>[ON]: Combina più immagini in una, regolando automaticamente la luminosità in base al numero di immagini riprese.</p> <p>[OFF]: Combina più immagini in una semplicemente sovrapponendo i risultati dell'esposizione di tutte le immagini, così come sono. Poiché questa impostazione potrebbe creare un'immagine combinata troppo luminosa per il livello di luminosità di alcuni soggetti, eseguire la compensazione dell'esposizione, se necessario.</p>

- Le foto non vengono salvate in memoria fino al termine dell'esposizione multipla.
- Le informazioni per l'ultima immagine ripresa vengono utilizzate come informazioni di registrazione delle immagini riprese utilizzando l'esposizione multipla.
- L'impostazione delle dimensioni delle immagini viene fissata al momento in cui si seleziona [Avvia].
- La posizione dello zoom e il bilanciamento del bianco vengono fissati nel momento in cui si riprende la prima immagine.
- Sussistono alcune limitazioni alle funzioni: ad esempio, non è possibile utilizzare le funzioni seguenti.
 - [Scatto continuo]
 - [i.dinamico]
 - [Auto bracket]
 - [Aspect bracket]
 - [Bil. bianco bracket]

- Per le procedure di impostazione del menu: (→25)

[Min. vel. scat.]

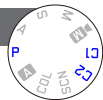

Questa modalità consente di estendere la gamma dei tempi di esposizione per le modalità con controllo automatico dell'esposizione. Ad esempio, è possibile utilizzare tempi di esposizione più lenti per riprendere immagini più luminose in ubicazioni buie.

■ **Impostazioni:** [AUTO] [1/250] [1/125] [1/60] [1/30] [1/15] [1/8] [1/4] [1/2] [1]

- I tempi di esposizioni minori permettono di scattare foto più chiare, ma aumentano il rischio del jitter della fotocamera, per cui si consiglia di usare un treppiede e l'autoscatto.
- Poiché le foto potrebbero diventare scure quando si usano valori più veloci, come [1/250], si consiglia di scattare le foto nei luoghi chiari ([MIN] lampeggia rossa quando si preme a metà il pulsante di scatto se la foto diventa scura).
- [MIN] visualizzato sullo schermo per le impostazioni diverse da [AUTO].

[Risoluz. i.]

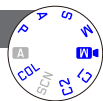

La tecnologia di risoluzione intelligente della fotocamera può essere usata per registrare le foto con contorni più nitidi e una risoluzione più chiara.

■ **Impostazioni:** [HIGH] / [STANDARD] / [LOW] / [OFF]

- [Risoluz. i.] viene impostato su [OFF] quando la modalità [Controllo creativo] è impostata su [Sfocatura morbida] o [Sfocatura radiale].

[i.Zoom]

Per i dettagli (→94).

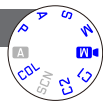

[Zoom digit.]

Per i dettagli (→94).

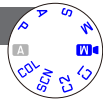

- Per le procedure di impostazione del menu: (→25)

[Zoom progress.]

Per i dettagli (→95).

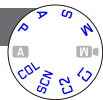

[Stabilizz.]

Rileva automaticamente e previene il jitter.

■ Impostazioni: [ON] / [OFF]

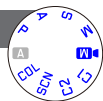

- Questa impostazione viene fissata su [ON] nell'opzione [Ripr. noct. a mano] della [Modalità scena].
- L'impostazione viene fissata su [OFF] nelle modalità scena [Scatto panorama] e [Modalità foto 3D], nonché nell'opzione [Filmato alta velocità] della modalità [Modo film creat.].
- Casi in cui lo stabilizzatore ottico immagini potrebbe essere inefficace:
- Molto jitter, alto rapporto zoom (anche nel campo dello zoom digitale), oggetti in veloce movimento, interni o luoghi bui (a causa del basso tempo di esposizione)

- Per le procedure di impostazione del menu: (→25)

[Luce assist AF]

È possibile impostare la fotocamera affinché attivi automaticamente l'illuminatore di aiuto AF in ubicazioni buie, per facilitare la messa a fuoco.

■ Impostazioni

[ON]: Illuminatore acceso con la pressione a metà del pulsante di scatto

(viene visualizzata l'icona AF⁺)

[OFF]: Illuminatore spento (scatto di foto di animali al buio, ecc.)

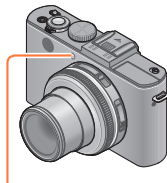
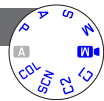

Illuminatore di aiuto AF

- L'illuminatore di aiuto AF ha una distanza effettiva di 1,5 m.
 - Non bloccare l'illuminatore con le dita o guardarla da vicino.
- La funzione viene impostata su [OFF] nei casi seguenti.
 - Modalità scena ([Panorama] [Panorama nott.] [Ripr. nott. a mano] [Tramonto] [Attraverso il vetro])
 - [Filmato alta velocità] nella modalità [Modo film creat.]

[Flash]

Per i dettagli (→107).

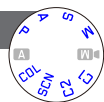

- Per le procedure di impostazione del menu: (→25)

[Sincr. flash]

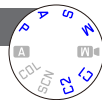

È possibile impostare la temporizzazione per lo scatto del flash a seconda dell'immagine che si desidera creare.

■ Impostazioni: [1ST] / [2ND]

Schema di temporizzazione dello scatto del flash

È impostato [1ST]



Tempo trascorso — L'immagine viene ripresa (l'otturatore è aperto). →

È impostato [2ND]



[1ST]: Il flash scatta all'inizio dell'esposizione, "congelando" il soggetto nella posizione in cui si trova al momento, anche se quest'ultimo continua a muoversi durante il tempo restante dell'esposizione. Le fonti di luce, al contrario, continuano a venire catturate fino alla fine dell'esposizione. Questo può portare all'effetto illustrato, apparentemente "illogico", delle scie dei fanali posteriori che "sorpasano" l'automobile.

[2ND]: Il flash scatta alla fine dell'esposizione, "congelando" il soggetto nella posizione in cui si trova al momento. Le fonti di luce, al contrario, vengono catturate per tutta la durata dell'esposizione. Questo effetto può venire utilizzato per creare l'immagine illustrata, apparentemente più "logica", in cui le scie dei fanali posteriori seguono l'automobile.

- Normalmente, impostare [1ST].
- Se si imposta questa funzione su [2ND], [2nd] viene visualizzato nell'icona del flash sullo schermo.
- Più veloce è il tempo di esposizione utilizzato, minore sarà la differenza tra le immagini (e viceversa) create con le due impostazioni.
- È possibile utilizzare la sincronizzazione del flash anche quando si utilizza un flash esterno.

- Per le procedure di impostazione del menu: (→25)

[Reg. flash]

È possibile regolare l'intensità del flash quando si riprende un'immagine di un oggetto piccolo, o quando l'indice di riflessione del flash è estremamente alto o basso.

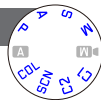

■ Impostazioni: da -2 EV a +2 EV (unità: 1/3 di EV)

Quando non si desidera regolare l'intensità del flash, selezionare [0 EV].

- Quando l'intensità del flash è stata regolata, [+] o [-] viene visualizzato sull'icona del flash.
- L'impostazione dell'intensità del flash resta archiviata in memoria anche quando la fotocamera è spenta.

[Rim.occhi ros.]

Rileva automaticamente gli occhi rossi e corregge i dati delle foto quando si registra con la riduzione occhi rossi del flash (☞A☞/☞S☞).

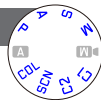

■ Impostazioni: [ON] / [OFF]

- Questa impostazione opera soltanto quando [Modalità AF] è (Rilevamento visi).
- A seconda dei casi, la correzione degli occhi rossi potrebbe non essere possibile.
- Quando questa funzione è impostata su [ON], l'icona del flash cambia in ☞A☞/☞S☞.

- Per le procedure di impostazione del menu: (→25)

[Mod. colore]

Per i dettagli (→53).

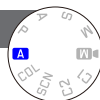

[Antisfocatura]

Per i dettagli (→53).

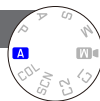

[Rip.nott.iA mano]

Per i dettagli (→53).

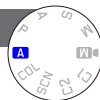

[iHDR]

Per i dettagli (→54).

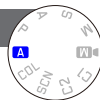

[Mirino ottico]

Questa modalità consente di impostare la visualizzazione sul monitor quando è montato un mirino ottico esterno.

■ Impostazioni: [ON] / [OFF]

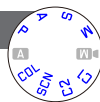

[Aspect bracket]

Per i dettagli (→122).

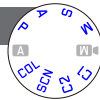

- Per le procedure di impostazione del menu: (→25)

[Ripresa Ritardata]

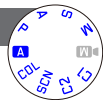

È possibile preimpostare dati quali l'ora di avvio della registrazione e la ripresa temporizzata, per riprendere automaticamente foto. Questa impostazione è pratica per riprendere immagini a intervalli costanti per scene di panorami, osservazione delle modifiche graduali di animali/piante e altre applicazioni.

■ Impostazioni

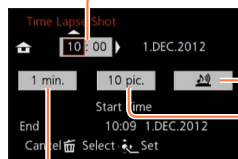

[Ora di inizio]:

Impostare l'ora di avvio della registrazione. È possibile impostare l'ora anticipatamente per avviare la registrazione dopo un periodo massimo di attesa di 12 ore.

[Avviso]:

: la fotocamera comunica all'utente l'avvio della registrazione emettendo un segnale acustico di avvertimento e facendo lampeggiare l'illuminatore di aiuto AF.

: la fotocamera avvia la registrazione senza comunicare all'utente l'avvio della registrazione.

[Conteggio immagini]:

10 immagini, 20 immagini, 30 immagini, 40 immagini, 50 immagini e 60 immagini

[Intervallo scatto]:

Impostare la ripresa temporizzata (fino a un massimo di 30 minuti, con intervalli di 1 minuto).

- In certi casi sono richiesti intervalli di almeno 5 minuti per alcuni tempi di esposizione.

■ Informazioni sulla registrazione a intervalli

Quando si preme a fondo il pulsante di scatto, la registrazione a intervalli si avvia e la fotocamera riprende automaticamente le immagini.

- In modalità di standby della registrazione, la fotocamera si spegne automaticamente quando non viene eseguita alcuna operazione per un intervallo di tempo preimpostato. Al momento di avviare la registrazione, o una volta trascorso il periodo di tempo dell'intervallo di registrazione, la fotocamera si accende automaticamente e l'obiettivo si sposta nella posizione di zoom (lunghezza focale) per riprendere un'immagine. (Non montare un copriobiettivo durante lo standby della registrazione.)
- Quando l'interruttore di accensione/spegnimento della fotocamera viene impostato su [OFF], la registrazione a intervalli termina. Per far proseguire la registrazione a intervalli, lasciare l'interruttore di accensione/spegnimento della fotocamera su [ON].
- Quando si desidera eseguire la registrazione a intervalli utilizzando il flash, aprire il flash ed effettuare anticipatamente le impostazioni di quest'ultimo.

- Non è possibile archiviare nella memoria incorporata le immagini riprese utilizzando la registrazione a intervalli.
- La funzione di registrazione a intervalli non è destinata a sistemi per applicazioni specifiche (fotocamere di monitoraggio).
- Qualora si lasci la fotocamera incustodita durante la registrazione a intervalli, assicurarsi che non venga rubata.
- Fare attenzione quando si esegue la registrazione a intervalli per un periodo di tempo prolungato in ubicazioni fredde o in un ambiente a bassa temperatura o ad alta temperatura/dall'elevata umidità, poiché tale utilizzo potrebbe provocare dei malfunzionamenti.
- Sussiste la possibilità che la fotocamera si sposti quando si accende o si spegne automaticamente, ad esempio quando l'obiettivo si ritrae nell'alloggiamento della fotocamera. Si consiglia di fissare la fotocamera a un treppiede o mediante altri sistemi su una superficie stabile, quando si intende riprendere immagini utilizzando la registrazione a intervalli. Assicurarsi che la fotocamera non cada a terra a causa del vento o per altri motivi.
- Non è possibile utilizzare questa funzione per la registrazione di filmati.
- Utilizzare una batteria completamente carica.
- La registrazione a intervalli viene interrotta e l'impostazione viene annullata nei casi seguenti.
 - Quando la carica residua della batteria si esaurisce
 - Quando è stato raggiunto il numero massimo di immagini registrabili
- Non collegare il cavo mini-HDMI (disponibile come accessorio (→8)), o il cavo di collegamento USB in dotazione durante la registrazione a intervalli.
- Anche se è impostato l'avviso, il segnale acustico non viene riprodotto prima dell'avvio della registrazione, qualora l'opzione [Livello bip] per la funzione [Bip] nel menu [Setup] sia impostata su [OFF].
- Qualora l'opzione [Vol. ottur.] per la funzione [Bip] nel menu [Setup] sia impostata su [OFF], non verrà riprodotto alcun suono dell'otturatore.

- Per le procedure di impostazione del menu: (→25)

[Stampa data]

Le foto possono essere scattate con la data e l'ora di registrazione stampate su di esse.

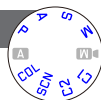

■ Impostazioni: [NO ORA] / [CON ORA] / [OFF]

- La stampa della data sulle foto non può essere cancellata.
- Non è possibile sovrapporre la data quando è impostata la funzione [Auto bracket], [Multi exp.], [Bil. bianco bracket], [Aspect bracket] o [Scatto continuo], oppure quando è impostata la modalità scena [Scatto panorama] o [Modalità foto 3D].
- Non si devono fare le impostazioni di stampa della data per le foto dal fotografo o con stampanti per le foto con stampa della data. (La stampa della data potrebbe essere sovrapposta.)
- Questa funzione non è disponibile in [Mod. snapshot].

[Imp. orol.]

Imposta l'orologio. Stessa funzione come quella nel menu [Setup]. (→24)

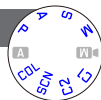

Usando il menu [Imm. in mov.]

Le voci sui menu [Reg] e [Imm. in mov.] con gli stessi nomi hanno le stesse funzioni. Qualora si modifichi un'impostazione in uno dei menu, verrà modificata automaticamente anche l'impostazione che ha lo stesso nome nell'altro menu.

- Per i dettagli, vedere il menu [Reg] corrispondente.
- Per le procedure di impostazione del menu: (→25)

[Modo Rec]

Imposta il formato della data del filmato che si registra.



■ Impostazioni

[AVCHD]	Questo è un formato dei dati adatto alla riproduzione con i televisori ad alta definizione.
[MP4]	Questo formato dei dati è adatto alla riproduzione dei filmati con un computer o altro dispositivo simile.

- Per i dettagli (→84)

[Qualità reg.]

Imposta la qualità delle immagini del filmato che si registra.

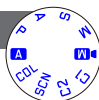

■ Impostazioni

[AVCHD] in [Modo Rec]

Opzione	Dimensioni immagini/Bitrate	fotogrammi/sec.	Formato
[PSH]	1920×1080 pixel/28 Mbps circa	50p*1 / 60p*2	16:9
[FSH]	1920×1080 pixel/17 Mbps circa	50i*1 / 60i*2	
[SH]	1280×720 pixel/17 Mbps circa	50p*1 / 60p*2	

[MP4] in [Modo Rec]

Opzione	Dimensioni immagini/Bitrate	fotogrammi/sec.	Formato
[FHD]	1920×1080 pixel/20 Mbps circa	25*1 / 30*2	16:9
[HD]	1280×720 pixel/10 Mbps circa		
[VGA]	640×480 pixel/4 Mbps circa		4:3

*1 Con la fotocamera modello 18 460

*2 Con le fotocamere modello 18 461 / 18 462

- Il bitrate è il volume di dati per un definito periodo di tempo, e la qualità diventa più alta quando il numero diventa più grande. Questa fotocamera impiega il metodo di registrazione "VBR". "VBR" è l'acronimo di "Variable Bit Rate", e il bitrate (volume di dati per un definito periodo di tempo) cambia automaticamente secondo il soggetto da registrare. Il tempo di registrazione perciò si riduce quando si registra un soggetto in veloce movimento.
- Il formato dei filmati viene impostato utilizzando la funzione [Qualità reg.]. Il formato dei filmati non viene modificato anche se si utilizza il selettore del formato.
- È possibile registrare filmati nella memoria incorporata solo in modalità [VGA].

- Per le procedure di impostazione del menu: (→25)

[AF cont.]

Lasciare che la messa a fuoco venga regolata costantemente durante la registrazione del filmato, oppure fissare la posizione di messa a fuoco all'inizio della registrazione.

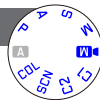

■ Impostazioni

[ON]

[OFF]: Fissa la posizione di messa a fuoco all'inizio della registrazione dei filmati.

[Taglio vento]

Rileva automaticamente il rumore del vento (disturbo del vento) catturato dal microfono, e sopprime il suono se il vento è troppo forte.

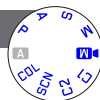

■ Impostazioni: [AUTO] / [OFF]

- Quando [Taglio vento] è impostato su [AUTO], la qualità del suono potrebbe differire da quella delle registrazioni normali.

Visione delle immagini [Ripr. normale]

Quando nella fotocamera c'è una scheda, le immagini vengono riprodotte dalla scheda e, se nella fotocamera non c'è una scheda, le immagini vengono riprodotte dalla memoria incorporata.

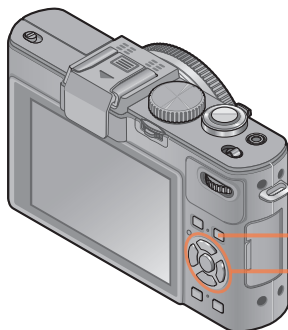

1 Premere il pulsante di riproduzione

-  La fotocamera viene commutata sulla modalità di riproduzione.

2 Premere ◀▶ per selezionare un'immagine da visualizzare



- Quando si mantiene premuto il pulsante, le immagini vengono visualizzate una dopo l'altra.
- È anche possibile ruotare il selettore posteriore per selezionare un'immagine.

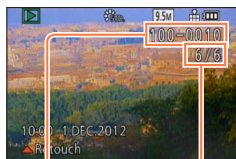



Numero file

Numero foto/Totale foto

■ Per terminare la riproduzione

Premere di nuovo il pulsante di riproduzione.

- Se [Modal.avvio] nel menu [Setup] è impostato su , la fotocamera viene attivata in modalità di riproduzione, quando viene accesa. È anche possibile attivare la fotocamera in modalità di riproduzione, se la fotocamera viene accesa mentre si tiene premuto il pulsante di riproduzione, anche quando il menu è impostato su .
- Potrebbe non essere possibile visualizzare su questa fotocamera alcune immagini modificate con il computer.
- Quando la fotocamera viene commutata sulla modalità di riproduzione, il barilotto dell'obiettivo si ritrae nell'alloggiamento della fotocamera dopo circa 15 secondi.
- Questa fotocamera è conforme all'unificato standard DCF (norme di design per i sistemi di file per fotocamere) formulato dalla Japan Electronics and Information Technology Industries Association (JEITA), e Exif (formato intercambiabile dei file delle immagini). I file che non sono conformi al DCF non possono essere riprodotti.

**Zoomata ravvicinata e visione
"Zoom di riproduzione"**

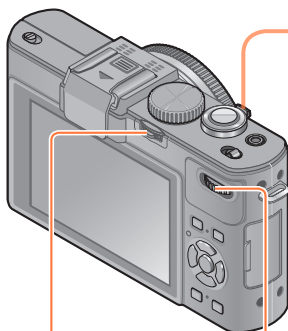

Leva [ND/FOCUS]

Selettore posteriore

1 Ruotare la leva dello zoom verso il lato T per ingrandire l'immagine



Posizione zoom attuale
(Viene visualizzata per 1 secondo)

Ogni volta che si ruota la leva dello zoom verso il lato T, la fotocamera ingrandisce l'area selezionata di un fattore 2x, 4x, 8x e 16x in successione. (La qualità delle immagini visualizzate diventa successivamente inferiore.)

- Per spostare la posizione zoom
→ Premere ▲▼◀▶
- Per ridurre la zoomata
→ Girare la leva verso il lato W.

● Lo zoom di riproduzione non può essere usato durante la riproduzione dei filmati.

■ Commutazione dell'immagine visualizzata senza modificare il rapporto zoom e la posizione dello zoom di riproduzione.

Ruotare il selettore posteriore durante lo zoom di riproduzione.

- Quando si visualizzano immagini con dimensioni e formati diversi, o immagini che sono ruotate quando vengono visualizzate, la posizione dello zoom torna al centro.

■ Ingrandimento del punto di messa a fuoco

Premere la leva [ND/FOCUS].

- Le immagini registrate senza regolare la messa a fuoco o registrate con la messa a fuoco manuale non vengono ingrandite sullo schermo.

Visione di una lista di immagini “Riproduzione multipla”

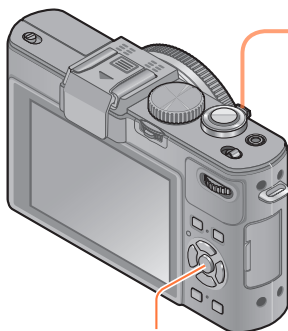

[MENU/SET]

- 1** Ruotare la leva dello zoom verso il lato W per visualizzare le immagini in un elenco



Numero di immagine/Numero totale



Filmati

Foto panoramiche (→76)

- Quando si gira ripetutamente la leva zoom verso W, il metodo di visualizzazione cambia da una schermata di 12 foto a una schermata di 30 foto, e alla riproduzione calendario. (Girare la leva zoom verso T per tornare.)
- Se si seleziona una immagine usando i pulsanti dei cursori e si preme [MENU/SET] sulla schermata di 12 o di 30 immagine, la immagine selezionata viene visualizzata sulla schermata di 1 immagine (schermo intero).

● Le immagini visualizzate con [!] non possono essere riprodotte.

Visione delle immagini secondo la data di registrazione
 “Riproduzione calendario”

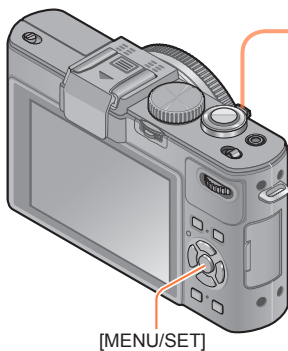

1 Mentre si sta visualizzando una schermata di 30 immagini, ruotare la leva dello zoom verso il lato W per visualizzare la schermata del calendario



Data selezionata



- Se si seleziona una data di registrazione usando i pulsanti dei cursori e si preme [MENU/SET], il modo di visualizzazione si cambia in quello dello schermo di 12 immagini.

- Nella schermata del calendario, vengono visualizzati solo i mesi in cui sono state riprese delle immagini. Le immagini registrate senza le impostazioni dell'orologio vengono visualizzate con la data del primo gennaio del 2012.
- Le immagini scattate con le impostazioni della destinazione fatte in [Ora mondiale] vengono visualizzate sulla schermata del calendario usando la data appropriata del fuso orario della destinazione.

Riproduzione di immagini registrate con scatto a raffica e con registrazione a intervalli

Le foto riprese in sequenza utilizzando l'impostazione di scatto a raffica [40] o [60] o le immagini riprese utilizzando la registrazione a intervalli vengono raggruppate assieme quando vengono visualizzate (visualizzazione di gruppo).

■ Visualizzazione della foto rappresentativa

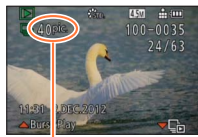

Numero di immagini di scatto a raffica

Quando queste immagini vengono visualizzate insieme ad altre foto o filmati, viene visualizzata un'immagine rappresentativa (la prima immagine registrata utilizzando lo scatto a raffica o la registrazione a intervalli).

- È possibile eliminare o modificare tutte le foto in un gruppo contemporaneamente.

: immagini di scatti a raffica

: immagini registrate con la registrazione a intervalli

■ Visualizzazione delle immagini in un gruppo



Quando si preme ▼ mentre è visualizzata un'immagine rappresentativa, viene visualizzata solo una serie di foto registrate utilizzando lo scatto a raffica o la registrazione a intervalli.

- Vengono visualizzate solo le immagini raggruppate assieme.
- Per tornare alla visualizzazione della schermata rappresentativa → Premere ▼.

■ Riproduzione per le immagini di scatti a raffica/Riproduzione continua

Premere ▲ per riprodurre una serie di immagini una dopo l'altra.

- Relativamente alla riproduzione di immagini di scatti a raffica o alla riproduzione continua, fare riferimento alle operazioni utilizzate durante la riproduzione dei filmati. (→159)

■ Informazioni sul recupero delle informazioni sui gruppi

Quando si accende la fotocamera, potrebbe apparire  (icona di acquisizione delle informazioni).

Mentre  è visualizzato non si possono eliminare le foto e non si può usare il menu [Ripr.]. Come [Modo play] è disponibile soltanto [Ripr. normale] o [Calendario].

- Quando si riproducono immagini impostate su [Preferiti] utilizzando [Presentaz.] o [Riprod. filtrata], non è possibile visualizzare le immagini in un gruppo.
- Non è possibile effettuare l'operazione seguente mentre è visualizzata la prima immagine rappresentativa di uno scatto a raffica.
 - [Ritocco automatico]
 - [Ritocco creativo]
 - [Rifil.] del menu [Ripr.]
 - [Livell.] del menu [Ripr.]
- Le foto riprese in successione utilizzando lo scatto a raffica o la registrazione a intervalli non vengono combinate assieme per formare un gruppo quando il numero complessivo di foto ha superato 50.000. Inoltre, qualora sia rimasta una sola immagine in un gruppo, in quanto le altre sono state eliminate o per qualche altro motivo, non viene formato alcun gruppo.
- Le immagini registrate utilizzando altre fotocamere potrebbero non venire riconosciute come un'immagine di gruppo.
- Le immagini registrate senza aver impostato l'orologio non vengono combinate assieme per formare un gruppo.

Riguardo alla riproduzione dei panorami

Le foto registrate con la modalità scena [Scatto panorama] vengono visualizzate in dimensioni ridotte su una normale schermata di riproduzione, poiché l'immagine nella sua interezza viene visualizzata sullo schermo.

■ Visualizzazione ingrandita

È possibile utilizzare la funzione di zoom di riproduzione per ingrandire un'immagine. (→153)

■ Visualizzazione con scorrimento automatico delle immagini panoramiche

Quando si preme ▲, la fotocamera scorre automaticamente un'immagine panoramica da un lato all'altro nella modalità di visualizzazione ingrandita, come se stesse riproducendo un filmato.

- Operazioni durante la riproduzione con scorrimento di immagini panoramiche

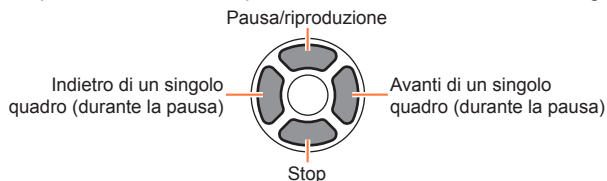

Visione dei filmati

Questa fotocamera è progettata per riprodurre i filmati usando i formati AVCHD, MP4 e QuickTime Motion JPEG.

1 Selezionare un'immagine con l'icona del filmato ([AVCHD PSH], [MP4 FHD]) e così via), quindi premere ▲

La riproduzione ora comincia.

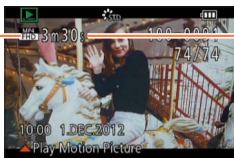

Icona di filmato

Tempo di registrazione filmato

Quando la riproduzione comincia, il tempo di riproduzione trascorso viene visualizzato sulla parte superiore destra dello schermo.

Esempio: Dopo 3 minuti e 30 secondi: [3m30s]

■ Operazioni durante la riproduzione dei filmati

Pausa/riproduzione

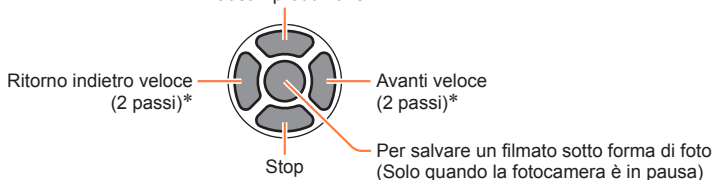

* È possibile avanzare di un singolo fotogramma o tornare indietro di un singolo fotogramma durante la pausa.

● Il volume può essere regolato con la leva zoom.

- La riproduzione corretta dei filmati registrati con altre fotocamere potrebbe non essere possibile.
- Alcune informazioni non vengono visualizzate con i filmati registrati nel formato [AVCHD].
- È possibile visualizzare i filmati sul proprio computer utilizzando il software disponibile (→189).
- **Con la fotocamera modello 18 460**
I filmati registrati con [Miniature effetto] nella modalità [Controllo creativo] vengono riprodotti a una velocità superiore di circa 8 volte.
- **Con le fotocamere modello 18 461 / 18 462**
I filmati registrati con [Miniature effetto] nella modalità [Controllo creativo] vengono riprodotti a una velocità superiore di circa 10 volte.

Cattura delle foto dai filmati

Per salvare una scena di un filmato come una foto.

1 Visualizzare l'immagine che si desidera catturare come foto mettendo in pausa un filmato durante la riproduzione

2 Premere [MENU/SET]



- Viene visualizzata una schermata di conferma. Per salvare una foto, utilizzare i pulsanti dei cursori per selezionare [S].

[Qualità reg.] del filmato originale	[Dim. immag.]	Formato
[PSH] [FSH] [SH] [FHD] [HD]	2M	16:9
[VGA]	0.3M	4:3

- La qualità delle immagini si riduce leggermente a seconda dell'impostazione [Qualità reg.] del filmato originale.
- La cattura delle foto dai filmati registrati con una fotocamera diversa potrebbe non essere possibile.

Divisione dei filmati

Un singolo filmato può essere diviso in 2 parti. Ciò è comodo quando si desidera conservare solo le scene desiderate, o se si desidera eliminare le scene inutili per aumentare lo spazio libero sulla scheda, come durante un viaggio.

1 Selezionare [Dividi film.] dal menu [Ripr.]

• Per le procedure di impostazione del menu: (→25)

2 Selezionare il filmato da dividere con i pulsanti dei cursori, e premere poi [MENU/SET]

3 Premere ▲ nel punto in cui si desidera dividere un filmato, per metterlo in pausa

4 Premere ▼



- Viene visualizzata una schermata di conferma. Selezionare [Si] con i pulsanti dei cursori, e premere poi [MENU/SET].
- **Il filmato originale che è stato diviso non viene conservato.** (Rimangono soltanto i 2 filmati creati dopo la divisione.)

- Durante la divisione, non si deve spegnere la fotocamera o rimuovere la scheda o la batteria. Se si fa ciò, il filmato potrebbe venire cancellato.
- La divisione di un filmato registrato in formato [MP4] cambia l'ordine delle immagini. Si consiglia di effettuare la visualizzazione con [Calendario] (Riproduzione calendario) o [Riprod. filtrata].
- La divisione dei filmati registrati con una fotocamera diversa potrebbe non essere possibile.
- Le immagini in movimento di breve durata non possono essere divise.

Modifica della visualizzazione delle informazioni sull'immagine, e così via.

È possibile disattivare la visualizzazione delle informazioni sulle immagini (numero file, e così via) e delle informazioni di registrazione (impostazioni utilizzate per la registrazione, e così via) quando si riproduce un'immagine.



1 Premere il pulsante [DISP] per commutare la visualizzazione

DISP Ad ogni pressione del pulsante, la visualizzazione viene commutata.



Eliminazione delle immagini

Le immagini vengono eliminate dalla scheda se la scheda è inserita, o dalla memoria incorporata se la scheda non è stata inserita. (Le immagini eliminate non possono essere recuperate.)



1 Premere il pulsante [🗑️ ↵] per eliminare l'immagine visualizzata

Q MENU



- Viene visualizzata una schermata di conferma. Selezionare [Sì] con i pulsanti dei cursori, e premere poi [MENU/SET].

- Non si deve spegnere la fotocamera durante l'eliminazione.
- Usare una batteria sufficientemente carica.
- Le immagini non possono essere eliminate nei casi seguenti:
 - Immagini protette
 - Interruttore della scheda sulla posizione "LOCK".
 - Immagini non conformi allo standard DCF ([→152](#))

Per eliminare multiple immagini (fino a 100)/Per eliminare tutte le immagini

Quando si seleziona un'immagine rappresentativa di un gruppo di foto registrato utilizzando lo scatto a raffica o la registrazione a intervalli, il gruppo viene eliminato come una singola immagine (tutte le immagini nel gruppo selezionato vengono eliminate).



1 Premere il pulsante [↵] per eliminare l'immagine visualizzata

Q MENU



2 Premere ▼ per selezionare [Elim. imm. multi]/[Elimina tutte], quindi premere [MENU/SET]



● [Elim. imm. multi]

- ① Usare i pulsanti dei cursori per selezionare l'immagine, e premere il pulsante [DISP]

Immagine selezionata

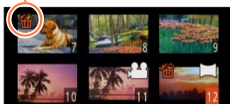

- Per annullare → Premere di nuovo il pulsante [DISP].

② Premere [MENU/SET].

- Si può selezionare [Elimina tutte tranne preferiti] in [Elimina tutte] se ci sono immagini che sono state impostate come [Preferiti] (→177).
- Viene visualizzata una schermata di conferma. Selezionare [Sì] con i pulsanti dei cursori, e premere poi [MENU/SET].
- Potrebbe richiedere del tempo, secondo il numero di immagini da eliminare.

Diversi metodi di riproduzione [Modo play]

Le immagini registrate possono essere riprodotte in vari modi.

- Per le procedure di impostazione del menu: (→25)

[Impost. 2D/3D]	Commuta il formato di uscita tra immagini 2D e 3D (disponibile solo durante l'invio in uscita del segnale HDMI).
[Ripr. normale]	Riproduce tutte le immagini.
[Presentaz.]	Riproduce automaticamente le immagini registrate, in sequenza.
[Riprod. filtrata]	Riproduce le immagini dopo averle limitate in base a varie condizioni.
[Calendario]	Visualizza le immagini in base alla data in cui sono state riprese.

[Impost. 2D/3D]

Il metodo di riproduzione delle immagini 3D può essere cambiato. Questo menu viene visualizzato soltanto durante l'uscita HDMI. Per la procedura per la riproduzione delle foto 3D (→186).

- Per le procedure di impostazione del menu: (→25)

[Presentaz.]

Riproduce automaticamente le immagini in successione con la musica. Consigliata per la visione sullo schermo TV.

1 Usare i pulsanti dei cursori per selezionare il metodo di riproduzione, e premere [MENU/SET]

[Tutto]	Riprodurre tutto.
[Foto soltanto]	Riproduce le foto.
[Filmato soltanto]	Riproduce i filmati.
[Riprod. 3D]	Riproduce solo le foto in 3D registrate utilizzando la modalità scena [Modalità foto 3D].
[Selez. categoria]	Selezionare la categoria e riprodurre i filmati o le foto. (Selezionare la categoria con i pulsanti dei cursori, e premere [MENU/SET].) (→168)
[Preferiti]	Riproduce le immagini impostate come [Preferiti]. (→177)

2 Usare i pulsanti dei cursori per impostare gli effetti di riproduzione, e premere [MENU/SET]

[Effetto] (Seleziona la musica e gli effetti secondo l'atmosfera delle immagini)	
[AUTO] (disponibile soltanto con l'impostazione [Selez. categoria]) / [NATURAL] / [SLOW] / [SWING] / [URBAN] / [OFF]	
[Impostazioni]	
[Durata]*	[1 SEC.] / [2 SEC.] / [3 SEC.] / [5 SEC.]
[Ripeti]	[ON] / [OFF]
[Audio]	[AUTO]: Con le foto viene riprodotta la musica, e con i filmati l'audio. [Musica]: Viene riprodotto l'effetto musicale. [Audio]: Viene riprodotto l'audio per i filmati. [OFF]: La musica e l'audio non vengono riprodotti.

* È possibile impostare questo effetto solo quando [Effetto] è impostato su [OFF]. Tenere presente, tuttavia, che l'impostazione [Durata] non avrà effetto nei casi seguenti.

- Filmati
- Foto panoramiche
- Gruppo di foto riprese in sequenza con l'impostazione di scatto a raffica [40] o [60], oppure immagini riprese utilizzando la registrazione a intervalli

(Continua alla pagina seguente)

3 Usare i pulsanti dei cursori per selezionare [Avvia], e premere [MENU/SET]

■ Operazioni durante la presentazione

La guida alle operazioni appare sulla parte inferiore destra del monitor LCD.



* Solo mentre la fotocamera è in pausa durante la riproduzione di foto

- Se si è selezionato [URBAN], l'immagine potrebbe apparire in bianco e nero come un effetto dello schermo.
- Parte di [Effetto] non può essere usata per la visualizzazione delle immagini sul televisore usando il minicavo HDMI (disponibile come accessorio (→8)) o per la visualizzazione delle immagini registrate in posizione verticale.
- Gli effetti su schermo non funzionano durante una presentazione [Riprod. 3D].
- Non si possono aggiungere gli effetti musicali.

- Per le procedure di impostazione del menu: (→25)

[Riprod. filtrata]

È possibile selezionare e visualizzare le immagini che si desidera riprodurre, ad esempio le immagini in qualsiasi categoria o le immagini preferite.

1 Premere ▲ ▼ per selezionare il metodo di riproduzione, quindi premere [MENU/SET]

[Foto soltanto]	Riproduce le foto.																										
[Filmato soltanto]	Riproduce i filmati.																										
[Riprod. 3D]	Per riprodurre solo le immagini che sono state registrate utilizzando la modalità scena [Modalità foto 3D].																										
[Selez. categoria]	Utilizzare i pulsanti dei cursori per selezionare una categoria di immagini da riprodurre, quindi premere [MENU/SET]. <table border="1" data-bbox="336 589 966 953"> <tr> <td></td> <td>Foto scattate con la funzione Riconoscimento visi</td> </tr> <tr> <td></td> <td>[Ritratto] / </td> </tr> <tr> <td></td> <td>[Scatto panorama] / [Ritratto nott.] / </td> </tr> <tr> <td></td> <td>[Tramonto] / </td> </tr> <tr> <td></td> <td>[Ritratto nott.] / </td> </tr> <tr> <td></td> <td>[Ripr. nott. a mano] / </td> </tr> <tr> <td></td> <td>[Sport]</td> </tr> <tr> <td></td> <td>[Bambini] / </td> </tr> <tr> <td></td> <td>[Anim. domestici]</td> </tr> <tr> <td></td> <td>[Cibo]</td> </tr> <tr> <td></td> <td>[Data viaggio]</td> </tr> <tr> <td></td> <td>[Scatto continuo] ([40]) o ([60]) soltanto</td> </tr> <tr> <td></td> <td>Registrazione a intervalli</td> </tr> </table>		Foto scattate con la funzione Riconoscimento visi		[Ritratto] /		[Scatto panorama] / [Ritratto nott.] /		[Tramonto] /		[Ritratto nott.] /		[Ripr. nott. a mano] /		[Sport]		[Bambini] /		[Anim. domestici]		[Cibo]		[Data viaggio]		[Scatto continuo] ([40]) o ([60]) soltanto		Registrazione a intervalli
	Foto scattate con la funzione Riconoscimento visi																										
	[Ritratto] /																										
	[Scatto panorama] / [Ritratto nott.] /																										
	[Tramonto] /																										
	[Ritratto nott.] /																										
	[Ripr. nott. a mano] /																										
	[Sport]																										
	[Bambini] /																										
	[Anim. domestici]																										
	[Cibo]																										
	[Data viaggio]																										
	[Scatto continuo] ([40]) o ([60]) soltanto																										
	Registrazione a intervalli																										
[Preferiti]	Riproduce le immagini impostate come [Preferiti].																										

- Quando la fotocamera viene spenta o quando viene commutata su una modalità di registrazione, viene ripresa la riproduzione normale.

[Calendario]

Selezionare la data dalla schermata del calendario per guardare soltanto le immagini registrate in quel giorno. (→155)

Ritocco delle foto

[Ritocco automatico]

Il colore e la luminosità di una foto possono essere regolati in modo da bilanciarli.

- Vengono create nuove immagini dopo che sono state modificate con [Ritocco automatico]. Prima di cominciare a modificare, accertarsi che ci sia spazio sufficiente nella memoria incorporata o nella scheda di memoria.



• Immagine di esempio

- 1** Selezionare una foto da ritoccare durante la riproduzione, e premere ▲
- 2** Usare i pulsanti dei cursori per selezionare [Ritocco automatico], e premere [MENU/SET]
- 3** Usare i pulsanti dei cursori per selezionare [ON], e premere [MENU/SET]
 - Viene visualizzata una schermata di conferma. Selezionando [SI] si salva la nuova foto ritoccata.
 - Selezionando [OFF] si può restaurare la condizione originale di una immagine (prima del ritocco).

- L'effetto di ritocco potrebbe essere meno evidente in alcune foto.
- Alcune foto potrebbero contenere livelli di disturbo più alti dopo il ritocco.
- [Ritocco automatico] potrebbe non essere utilizzabile con le foto che sono già state ritoccate.
- Il ritocco delle foto registrate con altre fotocamere potrebbe non essere possibile.
- [Ritocco automatico] non è possibile nei casi seguenti:
 - Filmati
 - Foto registrate nella modalità scena [Scatto panorama]
 - Foto 3D
 - Foto registrate con l'impostazione [RAW], [RAW] o [RAW] per [Qualità]

[Ritocco creativo]

Le foto registrate possono essere ritoccate selezionando l'effetto che si desidera applicare.

- Vengono create nuove immagini dopo che sono state modificate con [Ritocco creativo]. Prima di cominciare a modificare, accertarsi che ci sia spazio sufficiente nella memoria incorporata o nella scheda di memoria.

1 Selezionare una foto da ritoccare durante la riproduzione, e premere ▲

2 Usare i pulsanti dei cursori per selezionare [Ritocco creativo], e premere [MENU/SET]

3 Premere ▲ ▼ per selezionare una impostazione

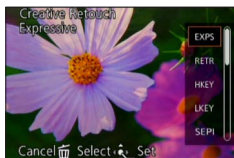

- Viene visualizzata l'immagine ritoccata con l'effetto selezionato.

Vedere gli effetti immagine corrispondenti della modalità [Controllo creativo]. Non è possibile regolare effetti diversi dalla luminosità sotto [Effetto giocattolo] e [Processo incrociato].

- [Espressivo] / [Nostalgico] (→66)
- [High key] / [Sottoesposizione] (→67)
- [Sepia] / [Monocromatica dinamica] (→68)
- [Opera d'arte] / [Alta dinamica] (→69)
- [Processo incrociato] / [Effetto giocattolo] (→70)
- [Miniature effetto] (→71)
- [Messa a fuoco soft] / [Filtro a stella] (→72)
- [Punto colore] (→73)

- Selezionando [OFF] si può restaurare la condizione originale di una immagine (prima del ritocco).

4 Premere [MENU/SET]

- Viene visualizzata una schermata di conferma. Selezionando [SI] si salva la nuova foto ritoccata.

- L'effetto di ritocco potrebbe essere meno evidente in alcune foto.
- L'effetto immagine potrebbe apparire debole in confronto all'effetto fornito dalla modalità [Controllo creativo].
- Il ritocco delle foto registrate con altre fotocamere potrebbe non essere possibile.
- [Ritocco creativo] non è possibile nei casi seguenti:
 - Filmati
 - Foto registrate nella modalità scena [Scatto panorama]
 - Foto 3D
 - Foto registrate con l'impostazione [RAW] o [RAW] o [RAW] per [Qualità]

Usando il menu [Ripr.]

- Per le procedure di impostazione del menu: (→25)

[Modif. tit.]

È possibile assegnare titoli, e così via, alle foto preferite.

1 Usare i pulsanti dei cursori per selezionare [Sing.] o [Multi], e premere poi [MENU/SET]

2 Selezionare la foto

● [Sing.]

- ① Usare i pulsanti dei cursori per selezionare la foto, e premere [MENU/SET]



● [Multi]

(fino a 100 foto con lo stesso testo)

- ① Usare i pulsanti dei cursori per selezionare la foto, e premere il pulsante [DISP]

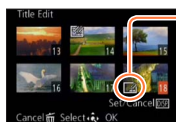

- Impostazione [Modif. tit.]
- [Modif. tit.] è già impostato
- Per annullare
→ Premere di nuovo il pulsante [DISP].

② Premere [MENU/SET]

3 Immettere i caratteri (Immissione del testo (→44))

- Per cancellare un titolo, cancellare tutti i caratteri sulla schermata di immissione dei caratteri.

● Questa modalità non può essere usata nei casi seguenti:

- Filmati
- Foto 3D
- Foto registrate con l'impostazione [RAW+], [RAW+] o [RAW] per [Qualità]
- Per stampare il testo, usare [Stampa testo].

- Per le procedure di impostazione del menu: (→25)

[Stampa testo]

Sulla foto vengono stampati la data e l'ora di registrazione, i testi registrati con la modalità scena [Bambini] e [Anim. domestici] e anche nelle funzioni [Data viaggio] e [Modif. tit.].

1 Usare i pulsanti dei cursori per selezionare [Sing.] o [Multi], e premere poi [MENU/SET]

2 Selezionare la foto

● [Sing.]

- ① Usare i pulsanti dei cursori per selezionare la foto, e premere [MENU/SET]



● [Multi] (fino a 100 foto)

- ① Usare i pulsanti dei cursori per selezionare la foto, e premere il pulsante [DISP]

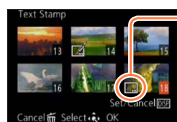

- Impostazione [Stampa testo]
- Per annullare → Premere di nuovo il pulsante [DISP].

- ② Premere [MENU/SET]



3 Usare i pulsanti dei cursori per selezionare l'opzione, e premere ► (→173)

4 Usare i pulsanti dei cursori per selezionare le impostazioni, e premere [MENU/SET] (→173)

5 Premere [MENU/SET]



- Viene visualizzata la schermata di conferma. Se si seleziona [Sì], l'operazione viene eseguita.

■ Opzioni che possono essere stampate

[Data scatto]	[NO ORA]: Stampa la data di registrazione [CON ORA]: Stampa la data e l'ora di registrazione
[Nome]	 : Stampa il nome registrato nel riconoscimento visi  : Stampa il nome registrato in [Bambini] o [Anim. domestici]
[Luogo]	Stampa la località registrata in [Data viaggio] del menu [Setup]
[Data viaggio]	Stampa la data del viaggio impostata in [Data viaggio] del menu [Setup]
[Titolo]	Stampa il testo registrato in [Modif. tit.]

• Le opzioni impostate su [OFF] non vengono stampate.

● Non è possibile stampare testi sulle foto seguenti.

- Filmati
- Foto 3D
- Foto registrate nella modalità scena [Scatto panorama]
- Foto registrate con l'impostazione [RAW , [RAW , o [RAW] per [Qualità]
- Foto su cui sono già stampati la data o altri testi
- Foto scattate senza impostare l'orologio

● I caratteri potrebbero essere tagliati via con certe stampanti.

● Il testo è difficile da leggere se viene stampato sulle foto di 0,3 M o meno.

● **Non si devono fare le impostazioni di stampa della data per le foto dal fotografo o con stampanti per le foto con stampa della data. (La stampa della data potrebbe essere sovrapposta.)**

• Per le procedure di impostazione del menu: ([→25](#))

[Dividi film.]

Per i dettagli ([→161](#)).

- Per le procedure di impostazione del menu: (→25)

[Mod. dim.]

Le dimensioni delle immagini possono essere ridotte per facilitare l'invio come allegati e-mail e l'utilizzo nelle pagine web, ecc.

(Non è possibile ridurre ulteriormente le foto registrate al livello più basso di pixel di registrazione di ciascun formato di immagine, ad esempio [0.3M].)

1 Usare i pulsanti dei cursori per selezionare [Sing.] o [Multi], e premere poi [MENU/SET]

2 Selezionare l'immagine e fare l'impostazione

● [Sing.]

- ① Usare i pulsanti dei cursori per selezionare la foto, e premere [MENU/SET]
- ② Usare i pulsanti dei cursori per selezionare le dimensioni, e premere [MENU/SET]

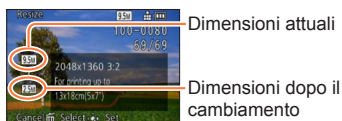

Viene visualizzata la schermata di conferma. Se si seleziona [Si], l'operazione viene eseguita.

● [Multi]

- ① Usare i pulsanti dei cursori per selezionare le dimensioni, e premere [MENU/SET]
- ② Usare i pulsanti dei cursori per selezionare la foto, e premere il pulsante [DISP] (fino a 100 foto)
- ③ Premere [MENU/SET]

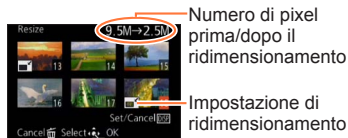

Viene visualizzata la schermata di conferma. Se si seleziona [Si], l'operazione viene eseguita.

- La qualità delle immagini si riduce dopo il ridimensionamento.
- Le immagini seguenti non possono essere ridimensionate.
 - Filmati
 - Foto 3D
 - Foto registrate nella modalità scena [Scatto panorama]
 - Foto registrate con l'impostazione [RAW], [RAW] o [RAW] per [Qualità]
 - Foto su cui sono già stampati la data o altri testi

- Per le procedure di impostazione del menu: (→25)

[Rifil.]

Questa modalità consente di rifilare le foto, ad esempio per migliorare la composizione o per eliminare parti indesiderate del soggetto.

- 1 Usare i pulsanti dei cursori per selezionare una foto, e premere poi [MENU/SET]**
- 2 Utilizzare la leva dello zoom per ingrandire la porzione di una foto da rifilare, quindi premere [MENU/SET]**



Per espandere



Per cambiare posizione

- Viene visualizzata la schermata di conferma. Se si seleziona [Sì], l'operazione viene eseguita.

- La qualità delle immagini viene ridotta dopo il ritaglio.
- Non si possono rifilare le foto seguenti.
 - Filmati
 - Foto 3D
 - Foto registrate nella modalità scena [Scatto panorama]
 - Foto registrate con l'impostazione [RAW], [RAW] o [RAW] per [Qualità]
 - Foto su cui sono già stampati la data o altri testi
- Le informazioni originali di riconoscimento visivi non vengono copiate se si rifilano le foto.

- Per le procedure di impostazione del menu: (→25)

[Livell.]

È possibile correggere il leggero disallineamento delle foto.

- 1 Usare i pulsanti dei cursori per selezionare una foto, e premere poi [MENU/SET]**
- 2 Premere ◀▶ per regolare l'angolo di campo inclinato, quindi premere [MENU/SET]**



- Viene visualizzata la schermata di conferma. Se si seleziona [Si], l'operazione viene eseguita.

- Quando si esegue la correzione del disallineamento, la qualità delle foto si riduce.
- Quando si esegue la correzione del disallineamento, la foto ottenuta potrebbe avere meno pixel di registrazione della foto originale.
- Potrebbe non essere compatibile con le foto scattate con altri dispositivi.
- Non è possibile correggere un angolo di campo inclinato per le immagini seguenti.
 - Filmati
 - Foto 3D
 - Foto registrate nella modalità scena [Scatto panorama]
 - Foto registrate con l'impostazione [RAW] o [RAW] o [RAW] per [Qualità]
 - Foto su cui sono già stampati la data o altri testi
- Le informazioni personali relative al riconoscimento visi registrate in una foto originale non vengono copiate sulle immagini, dopo aver corretto il loro angolo di campo inclinato.

- Per le procedure di impostazione del menu: (→25)

[Preferiti]

Contrassegnando le immagini preferite con una stella (★), si possono riprodurre soltanto le immagini preferite, oppure si possono cancellare tutte le immagini eccettuate quelle preferite.

1 Usare i pulsanti dei cursori per selezionare [Sing.] o [Multi], e premere [MENU/SET]

2 Usare i pulsanti dei cursori per selezionare l'immagine, e premere [MENU/SET]

● [Sing.]



Impostazione delle immagini preferite

● [Multi]

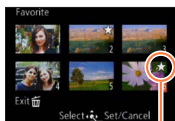

Impostazione delle immagini preferite

- Per annullare → Premere di nuovo [MENU/SET].

■ Per cancellare tutte le selezioni

Selezionare [Annull.] al passo **1** e selezionare [Sì].

- Non è possibile selezionare l'impostazione [Preferiti] per le foto registrate con l'impostazione [RAW] per [Qualità].

- Per le procedure di impostazione del menu: (→25)

[Imp. stam.]

Le impostazioni per la stampa di foto/numero foto/data possono essere fatte quando si fa stampare negli studi fotografici o usando stampanti compatibili DPOF. (Chiedere nel negozio di controllare la compatibilità.)

- 1 Usare i pulsanti dei cursori per selezionare [Sing.] o [Multi], e premere [MENU/SET]**
- 2 Usare i pulsanti dei cursori per selezionare l'immagine, e premere [MENU/SET]**
- 3 Usare i pulsanti dei cursori per impostare il numero delle immagini, e premere [MENU/SET]**

(usando [Multi] (fino a 999 foto), ripetere i passi **2** e **3**)

● [Sing.]



Impostazione di stampa data

Numero di foto da stampare

● [Multi]

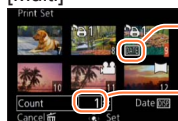

Impostazione di stampa data

Numero di foto da stampare

- Impostazione/disattivazione delle funzione di stampa della data
→ Premere il pulsante [DISP].

■ Per cancellare tutte le selezioni

Selezionare [Annull.] al passo **1**, e selezionare [S].

- A seconda del tipo di stampante, le impostazioni della stampante potrebbero avere la precedenza sulle impostazioni della fotocamera.
- Questa funzione non è utilizzabile con i file che non sono conformi allo standard DCF.
- Alcune informazioni DPOF impostate con altri dispositivi non possono essere usate. In tal caso, cancellare tutte le informazioni DPOF e impostarle di nuovo con questa fotocamera.
- L'impostazione di stampa della data non è possibile per le foto scattate con [Stampa data] e le immagini impostate con [Stampa testo].
- Non è possibile selezionare l'impostazione [Imp. stam.] per le foto registrate con l'impostazione [RAW] per [Qualità].
- Le impostazioni di stampa non possono essere fatte per i filmati.

- Per le procedure di impostazione del menu: (→25)

[Proteggi]

Impostare la protezione per disabilitare la funzione di eliminazione delle immagini. Impedisce la eliminazione delle immagini importanti.

1 Usare i pulsanti dei cursori per selezionare [Sing.] o [Multi], e premere [MENU/SET]

2 Usare i pulsanti dei cursori per selezionare l'immagine, e premere [MENU/SET]

● [Sing.]



Immagine protetta

● [Multi]



Immagine protetta

- Per annullare → Premere di nuovo [MENU/SET].

■ Per cancellare tutte le selezioni

Selezionare [Annull.] al passo 1 e selezionare [Si].

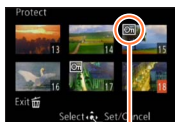
- Potrebbe non essere efficace usando altri dispositivi.
- L'immagine viene cancellata durante la formattazione, anche se è protetta.
- Quando si imposta sulla posizione "LOCK" l'interruttore di protezione da scrittura sulla scheda, l'immagine non viene cancellata.

- Per le procedure di impostazione del menu: (→25)

[Mod. ric. visi]

Modificare o eliminare le informazioni di riconoscimento per le immagini con informazioni di riconoscimento visi errate.

- 1 Usare i pulsanti dei cursori per selezionare [REPLACE] o [DELETE], e premere [MENU/SET]**
- 2 Usare i pulsanti dei cursori per selezionare l'immagine, e premere [MENU/SET]**
- 3 Usare i pulsanti dei cursori per selezionare una persona, e premere [MENU/SET]**
 - Se si è selezionato [DELETE], passare al passo **5**.
 - Non è possibile selezionare persone per le quali non siano state registrate informazioni sul riconoscimento visi.
- 4 Usare i pulsanti dei cursori per selezionare la persona da sostituire per un'altra, e premere [MENU/SET]**
- 5 Usare i pulsanti dei cursori per selezionare [Si], e premere [MENU/SET]**

- Quando le informazioni sul riconoscimento visi sono state eliminate, non è possibile ripristinarle.
- Le immagini di cui siano state eliminate tutte le informazioni sul riconoscimento visi non vengono classificate nel riconoscimento visi durante l'uso della funzione [Selez. categoria].
- Non è possibile modificare le informazioni sul riconoscimento nelle immagini protette.

- Per le procedure di impostazione del menu: (→25)

[Copia]

Le immagini possono essere copiate tra la memoria incorporata e la scheda di memoria.

■ Copia tutte le immagini dalla memoria incorporata alla scheda

1 Usare i pulsanti dei cursori per selezionare [IN→SD], e premere [MENU/SET]

- Viene visualizzata la schermata di conferma. Se si seleziona [Si], l'operazione viene eseguita.

■ Copia 1 immagine alla volta dalla scheda alla memoria incorporata

1 Usare i pulsanti dei cursori per selezionare [SD→IN], e premere [MENU/SET]

2 Usare i pulsanti dei cursori per selezionare l'immagine, e premere [MENU/SET]

- Viene visualizzata la schermata di conferma. Se si seleziona [Si], l'operazione viene eseguita.

- La copia delle immagini potrebbe richiedere diversi minuti. Durante la copia non si devono spegnere la fotocamera o eseguire altre operazioni.
- Se nella destinazione della copia ci sono nomi identici (cartelle/numeri dei file), viene creata una nuova cartella per la copia quando si copia dalla memoria incorporata alla scheda (IN→SD). I file con nome identico non vengono copiati dalla scheda alla memoria incorporata (SD→IN).
- Le impostazioni seguenti non vengono copiate. Impostarle di nuovo dopo la copia.
 - [Imp. stam.] - [Proteggi] - [Preferiti]
- Potrebbe essere possibile copiare soltanto le immagini registrate con le fotocamere digitali Leica (eccezioni: Digilux, Digilux Zoom, Digilux 4.3).
- I filmati registrati nel formato [AVCHD] non possono essere impostati.

Visione sullo schermo TV

Le immagini possono essere guardate su uno schermo TV collegando la fotocamera al televisore con un cavo AV (in dotazione) o minicavo HDMI (disponibile come accessorio (→8)).

● Vedere anche il manuale di istruzioni del televisore.

Preparativi:

- Impostare [Formato TV] per collegare la fotocamera a un televisore usando il cavo AV (→39)
- Spegnerne entrambi la fotocamera e il televisore.

1 Collegare la fotocamera al televisore

■ Collegamento con un minicavo HDMI

Per la visione delle foto e dei filmati con alta risoluzione si può usare un cavo mini HDMI.

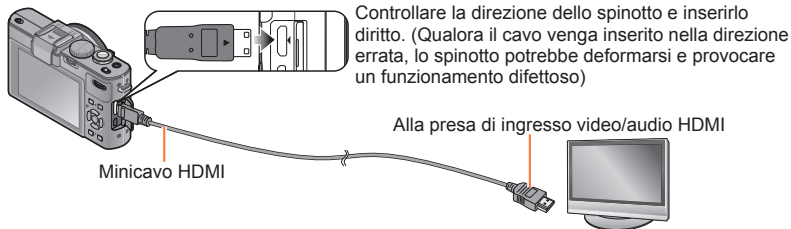

■ Collegamento con un cavo AV

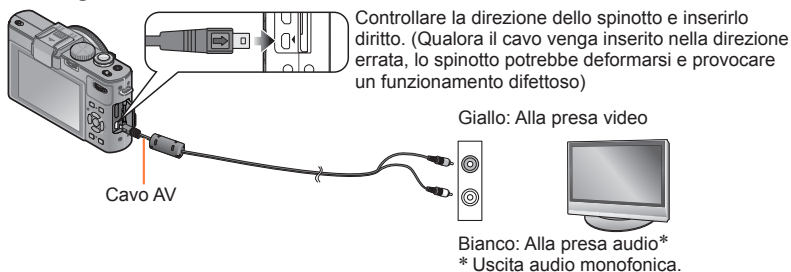

2 Accendere il televisore

- Impostare su ingresso ausiliario.

3 Accendere la fotocamera e premere il pulsante di riproduzione

■ **Collegamento con un minicavo HDMI**

- Usare sempre un minicavo HDMI Leica genuino (disponibile come accessorio (→8)).
- Sussistono delle limitazioni su alcune funzioni di riproduzione.
- Sui lati o sulla parte superiore e inferiore dello schermo potrebbero apparire delle barre, a seconda dell'impostazione del rapporto di aspetto.
- Quando si collega un minicavo HDMI, le immagini non vengono visualizzate sul monitor LCD.
- L'uscita HDMI si cancella se si collega allo stesso tempo un cavo di collegamento USB.
- Se si collegano allo stesso tempo il cavo AV e il minicavo HDMI, dal cavo AV non c'è l'uscita delle immagini.
- Le immagini potrebbero essere momentaneamente distorte subito dopo l'inizio o la pausa della riproduzione con certi televisori.
- L'uscita audio è stereo.

■ **Collegamento con un cavo AV**

- Usare sempre un cavo AV Leica genuino (in dotazione).
- È possibile riprodurre le immagini sui televisori in altre nazioni (aree geografiche) che utilizzino il sistema NTSC o PAL quando si imposta [Usc.video] nel menu [Setup]. (Con la fotocamera modello 18 460)
- Le immagini ruotate in verticale potrebbero essere leggermente sfocate.
- Cambiare le impostazioni di modalità immagine sul televisore se i rapporti di aspetto non vengono visualizzati correttamente sui televisori widescreen o ad alta definizione.

Quando si inserisce una scheda nell'alloggiamento per schede SD di un televisore o un registratore di DVD, è possibile riprodurre le foto registrate.

- Per i dettagli, consultare le istruzioni per l'uso del televisore o degli altri apparecchi.
- I filmati AVCHD possono essere riprodotti sui televisori recanti il logo AVCHD.
- La riproduzione delle foto panoramiche potrebbe non essere possibile. Inoltre, non è possibile eseguire la riproduzione con scorrimento automatico delle foto.
- Se si usano entrambe le schede di memoria SDHC e SDXC, accertarsi di usare ciascun tipo con un dispositivo compatibile con il particolare formato.

HDTV Link (HDMI)**Cos'è HDTV Link (HDMI)?**

- La funzione HDTV Link collega automaticamente la presente fotocamera ad apparecchi compatibili HDTV Link, mediante il collegamento del cavo mini-HDMI (disponibile come accessorio (→8)) per consentire un facile funzionamento mediante un telecomando compatibile di un televisore ad alta definizione. (Alcune operazioni non sono disponibili.)
 - HDTV Link (HDMI) è una funzione aggiunta alle funzioni di controllo HDMI standard del settore note come HDMI CEC (Consumer Electronics Control). Il funzionamento non è garantito quando si collegano apparecchi che non siano compatibili con lo standard HDMI CEC. Vedere il manuale del prodotto per verificare la compatibilità HDTV Link (HDMI).
- Usare sempre un minicavo HDMI Leica genuino (disponibile come accessorio (→8)).
 - Se non si è sicuri che il televisore usato sia o meno compatibile con HDTV Link, leggere le istruzioni per l'uso del televisore.
 - I cavi che non sono conformi con gli standard HDMI non sono utilizzabili.
 - Se l'impostazione [HDTV Link] della fotocamera è [ON], le operazioni con i pulsanti della fotocamera diventano limitate.
 - Accertarsi che il televisore che si collega sia stato impostato per l'abilitazione di HDTV Link (HDMI) (vedere le istruzioni per l'uso del televisore per i dettagli).

Preparativi: Impostare [HDTV Link] su [ON] (→40).

- 1 Collegare la fotocamera a un televisore compatibile HDTV Link (HDMI) mediante un minicavo HDMI** (disponibile come accessorio (→8)) (→182)
- 2 Accendere la fotocamera**
- 3 Premere il pulsante di riproduzione**
- 4 Procedere con l'operazione facendo riferimento a ciò che è visualizzato sullo schermo TV**
 - Durante l'uso, consultare il riquadro delle operazioni HDTV Link.

■ Altre operazioni correlate

- Spegnimento
La fotocamera può anche essere spenta spegnendo il televisore con il telecomando.
- Selezione automatica dell'ingresso
 - Questa funzione cambia automaticamente dall'ingresso del televisore allo schermo della fotocamera ogni volta che si accende la fotocamera mentre è collegata mediante il minicavo HDMI. Il televisore può anche essere acceso mediante la fotocamera dalla modalità standby (se la funzione "Power on link (Accensione Link)" sul televisore è impostata su "on", ammesso che sia dotato di tale funzione).
 - Qualora la funzione HDTV Link (HDMI) non operi correttamente (→213)

Visione delle foto 3D

Collegando questa fotocamera a un televisore con capacità 3D e riproducendo le foto registrate nella modalità 3D, si può fruire della visione di grande effetto delle foto 3D sul televisore. Se il televisore con capacità 3D ha una fessura per scheda SD, le foto 3D registrate possono essere riprodotte inserendo la scheda nella fessura.

Preparativi: Impostare [Riprod. 3D] su [3D] (→40).

1 Collegare la fotocamera al televisore con capacità 3D usando un minicavo HDMI (disponibile come accessorio (→8)) per visualizzare la schermata di riproduzione (→182)

2 Visualizzare le foto registrate 3D

- Se [HDTV Link] sulla fotocamera è impostato su [ON] e la fotocamera è collegata a un televisore compatibile HDTV Link (HDMI), il televisore seleziona automaticamente il suo ingresso e viene visualizzata la schermata di riproduzione.
- Sulla miniatura delle foto 3D appare [3D].

■ Per eseguire la riproduzione di presentazione soltanto delle foto scattate 3D

Selezionare [Riprod. 3D] in [Presentaz.] del menu [Modo play] (→166)

■ Per selezionare e riprodurre soltanto le foto scattate in 3D

Selezionare [Riprod. 3D] in [Riprod. filtrata] del menu [Modo play] (→168)

■ Per cambiare il metodo di riproduzione delle foto registrate nel formato 3D

① Selezionare la foto registrata nel formato 3D

② Selezionare [Impost. 2D/3D] sul menu [Modo play], e premere poi [MENU/SET] (→165)

- Il metodo di riproduzione si cambia in quello del formato 3D se la riproduzione è nel formato 2D (immagini convenzionali), oppure in quello 2D se è nel formato 3D.
- Se durante la riproduzione delle foto nel formato 3D si prova stanchezza, incomodo o altro di strano, cambiare al formato 2D.

- Se una foto non è adatta alla visione 3D (a causa di una parallasse eccessiva, ecc.)
 - Durante la riproduzione di presentazione: L'immagine viene visualizzata nel formato 2D.
 - Durante [Riprod. filtrata]: Appare un messaggio che conferma se visualizzare l'immagine nel formato 3D o meno.
- Se viene riprodotta una foto 3D su un televisore senza capacità 3D, sullo schermo potrebbero apparire 2 immagini l'una a fianco dell'altra.
- Sul monitor LCD di questa fotocamera le foto 3D vengono riprodotte nella modalità 2D (immagini normali).
- Se durante la riproduzione si cambia dalle foto 3D a quelle normali, e viceversa, viene visualizzato uno schermo nero per alcuni secondi.
- Se si seleziona una miniatura di foto 3D o si visualizza una miniatura dopo la riproduzione delle foto 3D, l'inizio della riproduzione o la visualizzazione delle immagini potrebbe richiedere alcuni secondi.
- Se si guardano le foto 3D stando troppo vicini al televisore si potrebbe affaticare la vista.
- Se il televisore usato non è stato convertito per la visione delle foto 3D, fare i preparativi necessari sul televisore. (Per i dettagli sui preparativi necessari per il televisore, leggere il suo manuale.)
- Funzioni non utilizzabili o disponibili per le foto 3D:
 - Menu [Setup]
 - Menu [Ripr.]
 - Zoom di riproduzione
 - Elimina
- È possibile memorizzare foto in 3D su un computer o un registratore. (→188)

Conservazione delle foto e dei filmati registrati

I metodi per copiare in altri dispositivi le foto e i filmati registrati con questa fotocamera variano secondo il formato dei file (JPEG, RAW, MPO, AVCHD, MP4). Seguire il metodo appropriato al dispositivo usato.

Copia inserendo la scheda SD nel registratore

È possibile copiare le immagini utilizzando apparecchi compatibili (ad esempio registratori di Blu-ray Disc) che supportino ciascun formato file.

- Per i dettagli sulla copia e la riproduzione vedere il manuale di istruzioni del registratore.

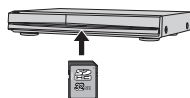

Duplicazione delle immagini in riproduzione attraverso i cavi AV in dotazione

I video riprodotti con questa fotocamera possono essere riversati su dei supporti come un disco, disco rigido o videonastro usando un dispositivo quale un videoregistratore. Questo metodo è utile perché permette di eseguire il riversamento anche con i dispositivi che non sono compatibili con le immagini ad alta definizione. La qualità delle immagini si riduce dall'alta definizione alla definizione standard. L'audio diventa monofonico.

1 Collegare la fotocamera al registratore

2 Cominciare la riproduzione con la fotocamera

3 Cominciare la registrazione con il registratore

- Per interrompere la registrazione (riversamento), arrestare la registrazione con il registratore prima di arrestare la riproduzione con la fotocamera.

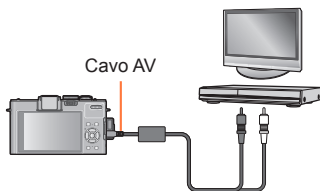

Alla presa di ingresso del registratore

- Usare sempre un cavo AV Leica genuino (in dotazione).
- Se si usa un televisore del formato 4:3, cambiare sempre l'impostazione [Formato TV] della fotocamera (→39) a [4:3] prima del riversamento. I filmati copiati con l'impostazione 16:9 appaiono allungati verticalmente quando sono guardati sullo schermo di un televisore 4:3.
- Per i dettagli sui metodi di riversamento e di riproduzione vedere le istruzioni per l'uso del registratore.

Copia su un computer dei dati delle immagini registrate mediante il software disponibile

Utilizzando il software Adobe® Photoshop® Lightroom® (disponibile per lo scaricamento, vedere sotto), è possibile importare in un computer i dati delle immagini registrati con la presente fotocamera in tutti i formati file, per le foto e per i filmati.

Quando si intende installare inizialmente il software per utilizzarlo, sono necessarie tre operazioni di preparazione.

1 Installare il software sul computer**2 Registrare la fotocamera nella home page di Leica Camera AG**

- Aprire un account presso il sito <http://owners.leica-camera.com>. Di conseguenza, si otterrà l'accesso all' "Owners area".
- Registrare la fotocamera nella sezione "My products". Effettuare l'operazione attenendosi alle rispettive istruzioni.
- Quindi, selezionare "...software download...". Verrà richiesto di immettere il codice TAN che si trova su un adesivo sulla Garanzia.

- La chiave con la quale è possibile attivare il software verrà inviata per posta elettronica.

3 Attivare il software con la chiave (i numeri) ricevuti

- Eseguire l'operazione attenendosi alle rispettive istruzioni visualizzate dopo l'apertura del software.

■ Uso del software**1 Collegare la fotocamera al computer****2 Utilizzare Adobe® Photoshop® Lightroom® per copiare le foto e i filmati sul computer**

- Per i dettagli su come usare il software, consultare l'assistenza online.

- Non è possibile riprodurre o modificare i file e le cartelle contenenti filmati copiati in formato AVCHD, qualora siano stati eliminati, modificati o spostati usando Windows Explorer o metodi simili.

Uso con il computer

Le foto/filmati possono essere copiati dalla fotocamera al computer collegando i due insieme.

- Alcuni computer sono in grado di leggere direttamente dalla scheda di memoria della fotocamera.
Per i dettagli, vedere il manuale del computer.
- Se il computer non supporta le schede di memoria SDXC, viene visualizzato un messaggio che chiede di formattare la scheda. (Non formattare la scheda. Ciò elimina le immagini registrate.)

■ Specifiche del computer

La fotocamera può essere collegata a un computer che può rilevare un dispositivo di memoria di massa (dispositivo che può contenere un grande volume di dati).

- Windows: Windows 7 / Windows Vista / Windows XP
- Mac: OS X v10.1 - v10.7

La scansione di alcuni filmati registrati nel formato [AVCHD] potrebbe non avvenire correttamente copiando un file o una cartella.

- Quando si utilizza Windows, assicurarsi di utilizzare il software disponibile per copiare i filmati registrati in [AVCHD].
- Usando Mac, i filmati registrati nel formato [AVCHD] possono essere copiati usando "iMovie '11". Tenere presente, tuttavia, che non è possibile copiare filmati (in formato AVCHD Progressive) registrati quando [Qualità reg.] è impostata su [PSH]. (Per i dettagli riguardo a iMovie '11, consultare Apple Inc.)

**Copia di foto e filmati registrati in formato [MP4]
(tranne i filmati in formato AVCHD)**

Preparativi:

- Caricare a sufficienza la batteria.
- Quando si intende importare immagini dalla memoria incorporata, rimuovere qualsiasi scheda di memoria.
- Accendere la fotocamera e il computer.

Controllare la direzione dello spinotto e inserirlo dritto. (Qualora il cavo venga inserito nella direzione errata, lo spinotto potrebbe deformarsi e provocare un funzionamento difettoso)

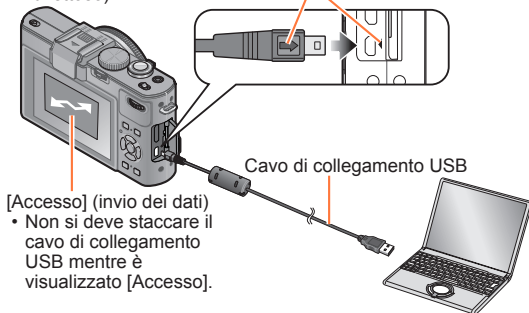

- Non si deve staccare il cavo di collegamento USB mentre è visualizzato [Accesso].

1 Collegare la fotocamera al computer

- Non utilizzare cavi diversi dal cavo di collegamento USB originale Leica in dotazione.

2 Usare i pulsanti dei cursori della fotocamera per selezionare [PC], e premere [MENU/SET]

- Sullo schermo potrebbe venire visualizzato un messaggio se [Modo USB] (→39) è impostata su [PictBridge(PTP)]. Selezionare [ANNULL.] per chiudere lo schermo, e impostare [Modo USB] su [PC].

3 Operare con il computer

Le immagini possono essere salvate per l'utilizzo con il computer trascinando le cartelle e i file in cartelle separate nel computer.

■ Per terminare la connessione

- Windows: Eseguire "Rimozione sicura dell'hardware" sulla barra applicazioni
- Mac: Aprire il Finder e fare clic sull'icona di espulsione che appare sulla barra laterale

■ Nomi delle cartelle e file nel computer

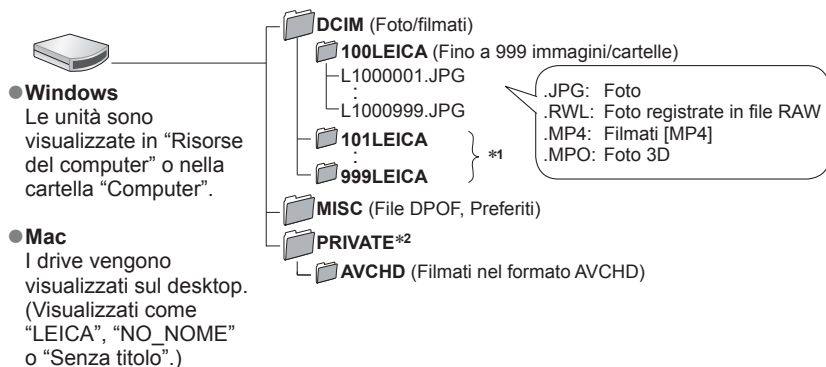

*1 Nei casi seguenti vengono create nuove cartelle:

- Quando il numero dei file in una cartella supera 999.
- Quando si usano schede che contengono già lo stesso numero di cartelle (per esempio, immagini registrate con altre fotocamere, ecc.).
- Quando si registra dopo l'esecuzione di [Azzera num.].

*2 Questa cartella non viene creata nella memoria incorporata.

■ Quando si utilizza Windows XP, Windows Vista, Windows 7 o Mac OS X

La fotocamera può essere collegata al computer anche se [Modo USB] (→39) è impostata su [PictBridge(PTP)].

- Si può eseguire soltanto l'output delle immagini.
- Se sulla scheda ci sono 1000 o più immagini, potrebbe non essere possibile importarle.
- Non è possibile leggere filmati, foto in 3D o immagini RAW.

● Non utilizzare cavi di collegamento USB diversi, tranne il cavo di collegamento USB originale Leica in dotazione.

● Spegner la fotocamera prima di inserire o di rimuovere le schede di memoria.

● Usare una batteria sufficientemente carica. Quando la batteria inizia a esaurirsi durante la comunicazione, l'indicatore di stato lampeggia e si sente un segnale acustico di avvertimento. Annullare immediatamente la comunicazione con il computer.

● L'impostazione di [Modo USB] su [PC] evita la necessità di fare l'impostazione ogni volta che si collega la fotocamera al computer.

● Per maggiori dettagli, vedere il manuale di istruzioni del computer usato.

Stampa

Per stampare si può collegare direttamente a una stampante compatibile PictBridge.

Preparativi:

- Caricare a sufficienza la batteria.
- Per stampare le foto dalla memoria incorporata, rimuovere qualsiasi scheda di memoria.
- Regolare la qualità di stampa o altre impostazioni sulla stampante, a seconda delle esigenze.
- Accendere la fotocamera e la stampante.

Controllare la direzione della presa e inserire diritto dentro.
(Se il cavo viene inserito nella direzione sbagliata, la presa potrebbe deformarsi causando un malfunzionamento.)

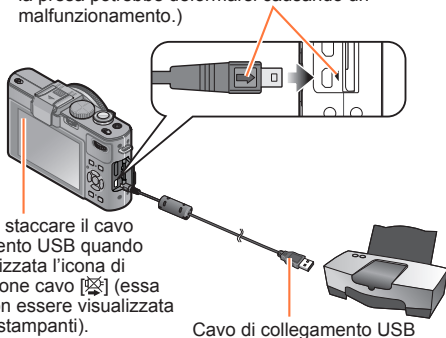

1 Collegare la fotocamera alla stampante

- Non utilizzare cavi diversi dal cavo di collegamento USB originale Leica in dotazione. L'uso di cavi diversi da quelli indicati sopra potrebbe provocare un malfunzionamento.

2 Usare i pulsanti dei cursori della fotocamera per selezionare [PictBridge(PTP)], e premere [MENU/SET]

3 Usare i pulsanti dei cursori per selezionare una immagine da stampare, e premere [MENU/SET]

4 Usare i pulsanti dei cursori per selezionare [Avvio stampa], e premere [MENU/SET]

(Impostazioni di stampa (→196))

■ Per annullare la stampa

Premere [MENU/SET].

- Staccare il cavo di collegamento USB dopo la stampa.
 - Spegnere la fotocamera prima di inserire o di rimuovere le schede di memoria.
 - Usare una batteria sufficientemente carica. Quando la batteria inizia a esaurirsi mentre la fotocamera è collegata alla stampante, l'indicatore di stato lampeggia e si sente un segnale acustico di avvertimento. Annullare la stampa e staccare il cavo di collegamento USB.
 - Non è possibile stampare foto registrate in un file RAW (è possibile stampare le foto registrate in formato file JPEG contemporaneamente al file RAW).
 - I filmati non possono essere stampati.
 - Alcune stampanti possono stampare direttamente dalla scheda di memoria della fotocamera.
- Per i dettagli, vedere il manuale della stampante usata.

Stampa di multiple foto

1 Premere **▲** per selezionare **[Multi stampa]** al punto **3** (→193)

2 Usare i pulsanti dei cursori per selezionare l'opzione, e premere **[MENU/SET]**

- **[Selez. multipla]:**
 - ① Per scorrere sulle immagini con i pulsanti dei cursori per selezionare le immagini da stampare con il pulsante **[DISP]**.
(Premere di nuovo il pulsante **[DISP]** per annullare la selezione.)
 - ② Al completamento della selezione, premere **[MENU/SET]**.
- **[Seleziona tutto]:** Stampa tutte le foto.
- **[Imp. stamp.(DPOF)]:** Stampa le immagini selezionate in **[Imp. stam.]**. (→178)
- **[Preferiti]:** Stampa le immagini selezionate come **[Preferiti]**. (→177)

3 Usare i pulsanti dei cursori per selezionare **[Avvio stampa]**, e premere **[MENU/SET]**

(Impostazioni di stampa (→196))

- Selezionare **[Si]** se viene visualizzata la schermata di conferma della stampa.

- Un "●" arancione visualizzato durante la stampa indica un messaggio di errore.
- La stampa potrebbe essere divisa in diversi tempi se si stampano diverse foto.
(L'indicazione del numero di fogli restanti potrebbe differire dal numero impostato.)

Stampa con data e testo

■ Data di stampa senza **[Stampa testo]**







- Stampa nei negozi fotografici: Può essere stampata soltanto la data di registrazione. Richiedere la stampa della data nei negozi fotografici.
 - Facendo precedentemente le impostazioni **[Imp. stam.]** (→178) sulla fotocamera si possono designare le impostazioni del numero di copie e di stampa della data prima di consegnare la scheda allo studio fotografico.
 - Per la stampa delle foto con il rapporto di aspetto 16:9, controllare prima che il negozio fotografico possa trattare questo formato.
- Usando la stampante: La data di registrazione può essere stampata impostando **[Imp. stam.]** sulla fotocamera, oppure impostando **[Stampa con data]** (→196) su **[ON]** quando si è collegata la fotocamera a una stampante compatibile con la funzione di stampa della data.

- Si può impostare di stampare l'ora e la data sulle foto che si scattano attivando la funzione **[Stampa data]** nel menu **[Reg.]**. (→149)



Impostazioni di stampa sulla fotocamera

Le opzioni di impostazione comprendono il numero di immagini stampate e le relative dimensioni. Fare le impostazioni prima di selezionare [Avvio stampa].

1 Usare i pulsanti dei cursori per selezionare l'opzione, e premere [MENU/SET]

Opzione	Impostazioni
[Stampa con data]	[ON] / [OFF]
[Numero di stampe]	Impostare il numero di foto (fino a 999 foto)
[Dimensioni carta]	Se si seleziona  , le impostazioni della stampante hanno la precedenza.
[Imposta pagina]	 (la stampante ha la precedenza) /  (1 foto senza bordi) /  (1 foto con bordi) /  (2 foto) /  (4 foto)

2 Usare i pulsanti dei cursori per selezionare l'impostazione, e premere [MENU/SET]

- Le opzioni potrebbero non essere visualizzate se incompatibili con la stampante.
- Per disporre  "2 foto" o  "4 foto" sulla stessa foto, regolare a 2 o 4 il numero di stampe della foto.
- Per stampare con dimensioni carta/impaginazioni non supportate da questa fotocamera, impostare su  e fare le impostazioni sulla stampante. (Vedere il manuale di istruzioni della stampante usata.)
- Le date potrebbero non essere stampate anche dopo aver completato le impostazioni [Imp. stam.], a seconda del negozio o della stampante usati.
- Se si imposta [Stampa con data] su [ON], controllare sulla stampante le impostazioni di stampa con la data (le impostazioni con la stampante potrebbero avere la precedenza).
- Per stampare un'immagine su cui siano stati sovrapposti un testo o una data, impostare [Stampa con data] su [OFF] (la foto viene stampata con la data sovrapposta).

Uso del mirino elettronico esterno

Il mirino elettronico esterno Leica EVF3 (disponibile come accessorio (→8)) consente di controllare l'immagine anche qualora si mantenga la fotocamera al di sotto del livello degli occhi o la visibilità dell'immagine nel monitor risulti difficoltosa, ad esempio a causa di una forte luce proveniente da dietro.

Preparativi:

- Ruotare l'interruttore di accensione/spegnimento della fotocamera su [OFF].
- Rimuovere il coperchio del contatto caldo montato sulla fotocamera. (→9)

1 Inserire saldamente fino in fondo il mirino sul contatto caldo

2 Ruotare l'interruttore di accensione/spegnimento della fotocamera su [ON]

3 Premere il pulsante [EVF/LCD] sul mirino per commutare la visualizzazione

- È possibile commutare tra la visualizzazione LCD (monitor LCD) e la visualizzazione EVF (mirino elettronico).
- La visualizzazione selezionata premendo il pulsante [EVF/LCD] viene archiviata in memoria anche quando l'interruttore di accensione/spegnimento della fotocamera viene impostato su [OFF].

■ Per visualizzare automaticamente la schermata di riproduzione sul monitor LCD

Quando la funzione [Ripr. su LCD] (→37) del menu [Setup] è impostata su [ON], il monitor LCD si accende quando la fotocamera viene commutata dalla modalità di registrazione a quella di riproduzione. Questa operazione elimina il tempo necessario per la commutazione tra il monitor LCD e il mirino durante la registrazione di immagini utilizzando il mirino.

- Montare e smontare il mirino con attenzione e correttamente.
- Non è possibile utilizzare il mirino insieme a un flash esterno.
- Quando è montata la tracolla, assicurarsi che quest'ultima non resti impigliata nel mirino.
- Assicurarsi di mantenere sia la fotocamera che il mirino, quando quest'ultimo è montato sulla fotocamera. Qualora si mantenga solo il mirino, quest'ultimo potrebbe staccarsi dalla fotocamera.
- Per ulteriori dettagli, consultare le istruzioni per l'uso del mirino.

Uso del flash esterno

Quando si utilizza un flash esterno, ad esempio il Leica CF22 (disponibile come accessorio (→8)), il flash può offrire un raggio d'azione più lungo rispetto al flash incorporato.

Preparativi:

- Impostare l'interruttore di accensione/spengimento della fotocamera su [OFF] e chiudere il flash incorporato.
- Rimuovere il coperchio del contatto caldo montato sulla fotocamera. (→9)

1 Montare il flash sul contatto caldo e accendere la fotocamera e il flash

2 Selezionare [Flash] dal menu [Reg]

- Per le procedure di impostazione del menu: (→25)

3 Utilizzare i pulsanti dei cursori per selezionare l'impostazione della modalità del flash, quindi premere [MENU/SET]

- Mentre è collegata un'unità flash esterna, vengono visualizzate le icone seguenti.
 - ⚡A : AUTO
 - ⚡A👁️ : AUTO/Riduzione occhi rossi
 - ⚡ : Flash forzato attivato
 - ⚡S👁️ : Sincronizzazione tempi lenti/Riduzione occhi rossi
 - 🔌 : Flash forzato disattivato

■ Quando si utilizza un altro flash esterno disponibile in commercio privo di funzioni di comunicazione con la fotocamera

- È necessario impostare l'esposizione sul flash esterno, quando lo si utilizza. Quando si utilizza un flash esterno in modalità automatica, utilizzare un flash esterno che consenta di impostare il valore di apertura del diaframma e la sensibilità ISO per farli coincidere con le impostazioni corrispondenti sulla fotocamera.
- Impostare la fotocamera sulla modalità [Prior. apertura] o sulla modalità [Esposiz. manuale], quindi impostare lo stesso valore di apertura del diaframma e la stessa sensibilità ISO sul flash esterno (non è possibile ottenere l'esposizione corretta, poiché il valore di apertura del diaframma cambia in modalità [Prior. dei tempi]. Non è possibile regolare correttamente la luce del flash esterno, poiché non è possibile fissare il valore di apertura del diaframma in modalità [AE programma]).

- Non è possibile montare contemporaneamente un flash esterno con un mirino ottico.
- È possibile impostare il valore di apertura del diaframma, il tempo di esposizione e la sensibilità ISO sulla fotocamera anche quando è montato il flash esterno.
- Alcuni flash esterni disponibili in commercio utilizzano terminali di sincronizzazione ad alto voltaggio o a polarità inversa. Qualora si utilizzino tali flash, potrebbero provocare un malfunzionamento oppure ostacolare il normale funzionamento della fotocamera.
- Non utilizzare un flash esterno dotato di funzioni di comunicazione diverso da un flash (opzionale) destinato alla presente fotocamera. Qualora si utilizzino altri flash, potrebbero non riuscire a funzionare correttamente e potrebbero anche provocare il malfunzionamento della fotocamera.
- Alcuni flash esterni dispongono la fotocamera in modalità flash esterno non appena vengono montati sulla fotocamera, anche se il flash esterno è spento. Qualora non si intenda utilizzare il flash esterno, smontarlo dalla fotocamera.
- Quando è montato un flash esterno, non aprire il flash incorporato.
- Smontare il flash esterno quando si trasporta la fotocamera.
- Assicurarsi di mantenere sia la fotocamera che il flash esterno, quando quest'ultimo è montato sulla fotocamera. Qualora si mantenga solo il flash esterno, quest'ultimo potrebbe staccarsi dalla fotocamera.
- Se il bilanciamento del bianco è impostato su [☰] quando si utilizza il flash esterno, eseguire la regolazione fine del bilanciamento del bianco, qualora i risultati della registrazione non siano soddisfacenti. (→113)
- Qualora si riprendano immagini ravvicinate del soggetto mentre si stanno riprendendo immagini con il grandangolo, la luce del flash viene ostruita dall'obiettivo, e la parte inferiore dello schermo potrebbe risultare scura.
- Per ulteriori dettagli, consultare le istruzioni per l'uso del flash esterno.

Lista delle indicazioni sul monitor LCD

Le schermate mostrate qui sono solo esempi. Le indicazioni effettivamente visualizzate possono variare.

- Per cambiare la visualizzazione premere il pulsante [DISP].

■ Durante la registrazione

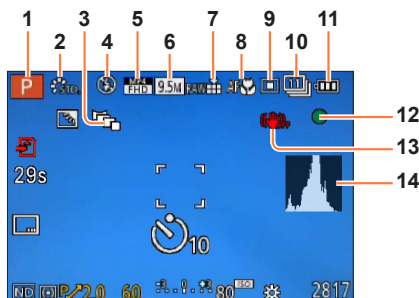

- | | |
|--|--|
| <p>1 Modalità di registrazione (→48)
Impostazione personalizzata (→91)</p> <p>2 Modalità colore (→53)
Stile fotografico (→134)</p> <p>3 Variazione a forcella dell'aspetto (→122)</p> <p>4 Flash (→106)</p> <p>5 Modalità di registrazione (→150)</p> <p>6 Dimensioni immagini (→135)</p> <p>7 Qualità (→136)</p> <p>8 Macro AF (→102)
Messa a fuoco manuale (→104)
Blocco AF (→103)</p> | <p>9 Modalità di messa a fuoco automatica (→97)</p> <p>10 Autoscatto (→116)
Scatto a raffica (→118)
Bracketing auto (→125) </p> <p>11 Capacità batteria (→15)</p> <p>12 Visualizzazione della messa a fuoco (→96)</p> <p>13 Stabilizzatore ottico immagini
DISATTIVATO (→142)
Allarme jitter (→46) </p> <p>14 Istogramma (→33)</p> |
|--|--|

Le schermate mostrate qui sono solo esempi. Le indicazioni effettivamente visualizzate possono variare.

- Per cambiare la visualizzazione premere il pulsante [DISP].

■ Durante la registrazione



- | | | | |
|----|--|----|--|
| 15 | Autoscatto (→116) | 24 | Filtro ND incorporato (→123) |
| 16 | Immagini restanti o capacità del tempo di registrazione previsti*1 (→34) | 25 | Data/ora attuale
Ora mondiale (→27)
Nome*2 (→79)
Età in anni/mesi*2 (→79)
Impostazioni di destinazione*2 (→28)
Giorni viaggio trascorsi*2 (→28) |
| 17 | Bilanciamento del bianco (→111) | 26 | Stampa data (→149) |
| 18 | Sensibilità ISO (→109) | 27 | Area AF (→97) |
| 19 | Aiuto per l'esposizione manuale (→62)
Compensazione dell'esposizione (→124) | 28 | Tempo di registrazione trascorso*1 (→82) |
| 20 | Tempo di esposizione (→58) | 29 | Operazione di registrazione (→20) |
| 21 | Valore apertura del diaframma (→58) | 30 | Compensazione del controluce (→49) |
| 22 | Variazione del programma (→58) | | |
| 23 | Modalità esposimetrica (→139)
Blocco AE (→103) | | |

*1 [m] è l'abbreviazione di minuti e [s] di secondo. (Con la fotocamera modello 18 460)

[h], [m] ed [s] indicano "ore", "minuti" e "secondi". (Con le fotocamere modello 18 461 / 18 462)

*2 La visualizzazione viene eseguita nell'ordine di priorità seguente: destinazione del viaggio, nome ([Bambini] / [Anim. domestici]) e nome ([Riconosc. viso]).

■ Durante la registrazione (Ad esempio, durante un'operazione di zoom)

Quando è stato impostato lo zoom ottico extra Gamma di messa a fuoco

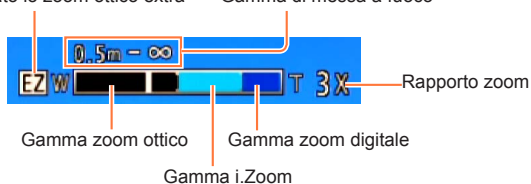

- Quando è stato impostato lo zoom progressivo (→95)

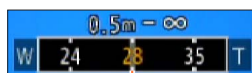

Posizione di zoomata attuale

(Le lunghezze focali corrispondono a quelle di una fotocamera a pellicola formato 35 mm)

- Indicazione della gamma di messa a fuoco (Durante la messa a fuoco manuale) (→104)



Riferimento della gamma di messa a fuoco
(profondità di campo)

Le schermate mostrate qui sono solo esempi. Le indicazioni effettivamente visualizzate possono variare.

- Per cambiare la visualizzazione premere il pulsante [DISP].

■ Durante la riproduzione

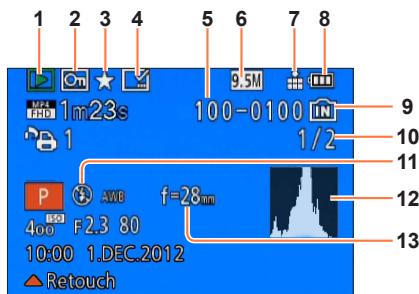

- | | |
|---|--|
| 1 Modalità di riproduzione (→165) | 8 Capacità batteria (→15) |
| 2 Immagine protetta (→179) | 9 Memoria incorporata (→20) |
| 3 Preferiti (→177) | 10 N. immagine/
Numero complessivo di immagini |
| 4 Visualizzazione della data/
testo stampati (→149, 172) | 11 Flash (→106) |
| 5 N. cartella/file | 12 Istogramma (→33) |
| 6 Dimensioni immagini (→135) | 13 Posizione dello zoom durante lo
zoom progressivo (→95) |
| 7 Qualità (→136) | |

Le schermate mostrate qui sono solo esempi. Le indicazioni effettivamente visualizzate possono variare.

- Per cambiare la visualizzazione premere il pulsante [DISP].

■ Durante la riproduzione

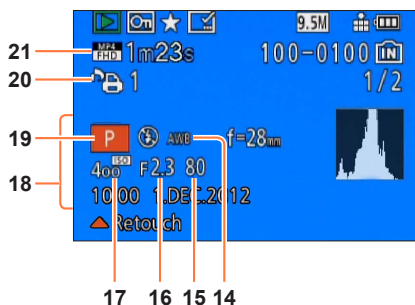

- | | |
|--|---|
| 14 Bilanciamento del bianco (→111) | 19 Modalità di registrazione (→48) |
| 15 Tempo di esposizione (→58) | 20 Impostazioni di stampa (→178) |
| 16 Valore apertura del diaframma (→58) | 21 Modalità di registrazione (→150)
Tempo di registrazione filmato*2 (→159) |
| 17 Sensibilità ISO (→109) | |
| 18 Data/ora di registrazione
Ora mondiale (→27)
Nome*1 (→79)
Età in anni/mesi*1 (→79)
Impostazioni di destinazione*1 (→28)
Giorni viaggio trascorsi*1 (→28)
Titolo*1 (→171) | |

*1 La visualizzazione viene eseguita nell'ordine di priorità seguente: titolo, destinazione del viaggio, nome ([Bambini] / [Anim. domestici]) e nome ([Riconosc. viso]).

*2 [m] è l'abbreviazione di minuti e [s] di secondo. (Con la fotocamera modello 18 460)
[h], [m] ed [s] indicano "ore", "minuti" e "secondi". (Con le fotocamere modello 18 461 / 18 462)

Visualizzazione dei messaggi

Significato dei messaggi principali visualizzati sul monitor LCD e azioni richieste.

[Questa scheda di memoria non è utilizzabile.]

- È stata inserita una MultiMediaCard.
→ Non compatibile con la fotocamera. Utilizzare una scheda compatibile.

[Impossibile elim. alcune immagini] [Impossibile elim. questa immagine]

- Le immagini non DCF (→152) non possono essere eliminate.
→ Salvare i dati desiderati su un computer o un altro apparecchio, quindi utilizzare [Formatta] sulla fotocamera. (→42)

[Impossibile selez. altre immagini da eliminare]

- Il numero di immagini che possono essere eliminate in una volta è stato superato.
- Sono state impostate più di 999 immagini come [Preferiti].
- Il numero di immagini che consentono l'uso contemporaneo di [Modif. tit.], [Stampa testo] o [Mod. dim.] (multiple impostazioni) è stato superato.

[Impostaz. imposs. per questa immagine]

- [Imp. stam.], [Modif. tit.], o [Stampa testo] non sono eseguibili per le immagini non-DCF (→152).

[Speggnere e riaccendere la fotocamera] [Errore di sistema]

- L'obiettivo non funziona correttamente.
→ Accendere di nuovo la fotocamera.
(Qualora il messaggio resti visualizzato, consultare il proprio rivenditore Leica o Leica Customer Care Center più vicino.)

[Impossibile copiare alcune immagini] [Impossibile completare la copia]

- Le immagini non possono essere copiate nei casi seguenti.
→ Nella memoria incorporata c'è già una immagine con lo stesso nome quando si copia dalla scheda.
→ Il file non è dello standard DCF (→152).
→ Immagine scattata o modificata con un dispositivo diverso.

[Spazio memoria interna insufficiente] [Memoria insuff. nella scheda]

- Non c'è più spazio nella memoria incorporata o nella scheda. Quando si copiano le foto dalla memoria incorporata alla scheda (copia in blocco), le immagini vengono copiate finché la scheda diventa piena.

[Errore mem. interna] [Formattare mem. int.?)

- Visualizzato quando si formatta la memoria incorporata con il computer, ecc.
→ Formattare di nuovo direttamente usando la fotocamera. I dati vengono eliminati.

[Errore scheda di memoria. Questa scheda non è utilizzabile nella fotocamera. Formattare scheda?]

- Il formato della scheda non può essere utilizzato con questa fotocamera.
→ Salvare i dati desiderati su un computer o un altro apparecchio, quindi utilizzare [Formatta] sulla fotocamera. (→42)

[Reinserire la scheda SD] [Provare con un'altra scheda]

- L'accesso alla scheda non è riuscito.
→ Inserire di nuovo la scheda.
- Provare una scheda diversa.

[Errore parametro scheda di memoria]

- La scheda non è dello standard SD.
- Utilizzare una scheda compatibile con questa unità.
 - Scheda di memoria SD (da 8MB a 2GB)
 - Scheda di memoria SDHC (da 4GB a 32GB)
 - Scheda di memoria SDXC (48GB, 64GB)

[Errore lettura] / [Errore scrittura] [Controllare la scheda]

- La lettura dei dati non è riuscita.
 - Controllare se la scheda è stata inserita correttamente (→18).
- La scrittura dei dati non è riuscita.
 - Spegnerne la fotocamera e rimuovere la scheda. Reinserire la scheda e riaccendere la fotocamera.
- La scheda potrebbe essere danneggiata.
- Provare una scheda diversa.

[Impossibile registrare per formato dati (NTSC/PAL) incompatibile in questa scheda.]

- Formattare la scheda dopo aver salvato i dati necessari su un PC, ecc. (→42)
- Inserire una scheda diversa.

[Registrazione movimento annullata a causa della limitazione della velocità di scrittura della scheda]

- Se la registrazione si arresta anche se si usa una scheda con la classe di velocità consigliata (→20), vuol dire che si è verificato un calo della velocità di scrittura della data. In tal caso, si consiglia di fare il backup dei dati sulla scheda di memoria e di formattarla (→42).
- La registrazione del filmato potrebbe essere automaticamente terminata con alcune schede.

[Impossibile creare una cartella]

- Il numero delle cartelle usate ha raggiunto 999.
 - Salvare i dati desiderati su un computer o un altro apparecchio, quindi utilizzare [Formatta] sulla fotocamera (→42). Il numero delle cartelle viene regolato a 100 quando si esegue [Azzerà num.] (→38).

[L'immagine viene visualizzata in formato 16:9] [L'immagine viene visualizzata in formato 4:3]

- Il cavo AV (in dotazione) è collegato alla fotocamera.
 - Per rimuovere immediatamente il messaggio → Premere [MENU/SET].
 - Per cambiare il rapporto di aspetto → Cambiare [Formato TV] (→39).
- Il cavo di collegamento USB è collegato soltanto alla fotocamera.
 - Il messaggio scompare quando il cavo viene collegato anche a un altro dispositivo.

[Batteria non utilizzabile]

- Usare una batteria Leica genuina (→8).
- La batteria non viene riconosciuta perché i suoi terminali sono sporchi.
 - Togliere lo sporco dai terminali della batteria.

[Registrazione non riuscita.]

- La registrazione potrebbe diventare impossibile se il luogo di registrazione per una immagine 3D è troppo scuro/tropo chiaro, o se il soggetto non ha contrasto.

Domande&risposte Diagnostica

Prima di richiedere una riparazione, controllare e provare le procedure seguenti.



Viene visualizzato un messaggio sulla fotocamera

(→205)

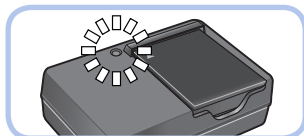

Problemi relativi alla batteria e all'alimentazione

(→208)

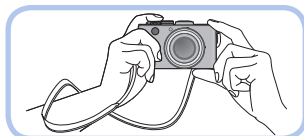

Problemi relativi alla registrazione

(→208)

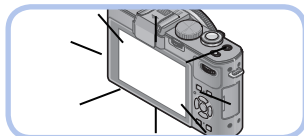

Problemi relativi al monitor LCD

(→211)



Problemi relativi alla riproduzione

(→212)



Altri problemi

(→213)

Se il problema persiste, esso potrebbe essere risolto eseguendo [Azzera] nel menu [Setup] (→39). Tenere presente che, con l'eccezione di alcune opzioni come [Imp. orol.], tutte le impostazioni tornano ai loro valori del momento dell'acquisto.

Batteria, alimentazione

La fotocamera non funziona anche se viene accesa.

- La batteria non è inserita correttamente (→18) o deve essere ricaricata.

Il monitor LCD si spegne anche se la fotocamera è accesa.

La fotocamera si spegne non appena viene accesa.

- [Mirino ottico] è impostato su [ON].
→ Premere il pulsante [DISP] per passare alla visualizzazione sul monitor LCD.
- È selezionata la visualizzazione su un mirino ottico.
→ Premere il pulsante [EVF/LCD] del mirino elettronico esterno per passare alla visualizzazione sul monitor.
- La funzione [Economia] ([Autospegnim.] o [LCD auto off]) è attivata. (→36)
→ Premere a metà il pulsante di scatto per annullare la funzione.
- La batteria deve essere ricaricata.

Questa unità si spegne automaticamente.

- Se si collega la fotocamera a un televisore compatibile HDTV Link (HDMI) con un minicavo HDMI (disponibile come accessorio (→8)) e si spegne il televisore con il telecomando del televisore, si spegne anche la fotocamera.
→ Se non si usa HDTV Link (HDMI), impostare [HDTV Link] su [OFF]. (→40)

Registrazione

Le immagini non possono essere registrate.

- La memoria incorporata/scheda è piena.
→ Liberare spazio eliminando le immagini indesiderate (→163).

Le immagini registrate sembrano bianche.

- L'obiettivo è sporco (impronte digitali, ecc.).
→ Accendere la fotocamera per estendere il cilindro dell'obiettivo, e pulire la superficie dell'obiettivo con un panno morbido e asciutto.
- L'obiettivo è appannato (→6).

Le immagini registrate sono troppo chiare/scure.

- Regolare l'esposizione (→124).
- [Min. vel. scat.] è regolata per una velocità veloce. Controllare l'impostazione (→141).

Vengono registrate alcune immagini anche se si preme una sola volta il pulsante di scatto.

- Sono impostate le funzioni seguenti.
[Scatto continuo] (→118) [Bil. bianco bracket] (→114) [Aspect bracket] (→122) [Auto bracket] (→125)

La messa a fuoco non è corretta.

- Non è impostata sulla modalità appropriata alla distanza dal soggetto. (La messa a fuoco varia secondo la modalità di registrazione.)
- Il soggetto è fuori dalla gamma di messa a fuoco. (→96, 102)
- Causato dal jitter della fotocamera o movimento del soggetto. (→142)

Le immagini registrate sono sfocate. Lo stabilizzatore ottico immagini non funziona.

- Il tempo di esposizione è più lento nei luoghi bui, e lo stabilizzatore ottico immagini è meno efficiente.
→ Tenere saldamente la fotocamera con entrambe le mani, con le braccia vicine al corpo.
- Quando si usa un tempo di esposizione più lento con [Min. vel. scat.], usare un treppiede e l'autoscatto (→116).

Registrazione (seguito)

Non è possibile usare la funzione [Bil. bianco bracket].

- La memoria incorporata/scheda è piena.
→ Liberare spazio eliminando le immagini indesiderate (→163).

Le immagini registrate sembrano scadenti o c'è interferenza.

- La sensibilità ISO è alta o il tempo di esposizione è basso.
(L'impostazione predefinita di [Sensibilità] è [AUTO], per cui sulle immagini negli interni potrebbe apparire interferenza.)
→ Abbassare la [Sensibilità] (→109).
→ Registrare le immagini in luoghi più chiari.

Con l'illuminazione quale quella delle lampade a fluorescenza e i dispositivi di illuminazione a LED, potrebbero apparire righe o flicker.

- Ciò è una caratteristica dei sensori MOS, che servono come sensori di rilevamento della fotocamera. Non si tratta di un malfunzionamento.



La luminosità o il colore delle immagini registrate sono diversi dalla realtà.

- L'aumento del tempo di esposizione quando si registra sotto le lampade a fluorescenza o i dispositivi di illuminazione a LED, ecc., potrebbe introdurre dei leggeri cambiamenti di luminosità e colore. Questi risultano dalle caratteristiche della sorgente di luce e non indicano un malfunzionamento.
- Quando si registrano soggetti in luoghi estremamente chiari o con l'illuminazione delle lampade a fluorescenza, dispositivi di illuminazione a LED, lampade al mercurio, illuminazione al sodio, ecc., i colori e la luminosità dello schermo potrebbero cambiare o sullo schermo potrebbero apparire righe orizzontali.

Lo zoom non funziona normalmente.

- Lo zoom funziona in incrementi progressivi.
→ Impostare [Zoom progress.] su [OFF] (→95).

Sul monitor LCD appaiono strisce orizzontali rossastre durante la registrazione.

- Ciò è una caratteristica dei sensori MOS, che servono come sensori di rilevamento della fotocamera. Esse appaiono quando il soggetto contiene una parte chiara. Le aree adiacenti potrebbero non essere uniformi, ma ciò non è un malfunzionamento. Esse vengono registrate sui filmati ma non sulle foto.
- Si consiglia di registrare le immagini facendo attenzione a non esporre lo schermo alla luce del sole o a una qualsiasi altra forte luce.

La registrazione dei filmati in corso si arresta.

- Con alcune schede, dopo la registrazione potrebbe apparire brevemente il display di accesso e la registrazione in corso potrebbe terminare.
- Se la registrazione si arresta anche se si usa una scheda con la classe di velocità consigliata (→20), vuol dire che si è verificato un calo della velocità di scrittura dei dati. In tal caso, si consiglia di fare il backup dei dati sulla scheda di memoria e di formattarla (→42).
- È possibile registrare continuamente un filmato nel formato [MP4] per un massimo di 29 minuti, o per circa 4 GB. (Poiché la registrazione in [MP4] con [FHD] crea file di dimensioni più ampie, il tempo di registrazione per questi filmati sarà inferiore a 29 minuti.)
- È possibile registrare continuamente filmati [AVCHD] per un massimo di 29 minuti. (Con la fotocamera modello 18 460)
- Se l'opzione [Qualità reg.] dei filmati [AVCHD] è impostata su [PSH] o [FSH], è possibile registrare continuamente un filmato per un massimo di 29 minuti. (Con le fotocamere modello 18 461 / 18 462)

Registrazione (seguito)

Il soggetto appare distorto.

- Per la presente unità, viene utilizzato un sensore MOS come dispositivo di imaging; quindi, qualora il soggetto passi rapidamente davanti all'obiettivo, apparirà leggermente distorto. Tenere presente, tuttavia, che questo non denota un malfunzionamento.

In un filmato vengono registrati rumori inconsueti, quali ticchettii o ronzii.

Il livello audio è estremamente basso.

- Quando si registra un filmato in un ambiente silenzioso, potrebbero venire registrati nel filmato dei rumori dovuti al movimento del diaframma e del meccanismo di messa a fuoco. Tenere presente che questo non è un difetto. È possibile impostare il funzionamento della messa a fuoco durante la registrazione di filmati su [OFF] utilizzando la funzione [AF cont.] (→151).
- Tenere presente che, qualora si eseguano operazioni quali lo zoom utilizzando i pulsanti o i selettori, durante la registrazione di un filmato, potrebbero venire registrati i rumori delle operazioni.
- Qualora si ostruisca l'apertura del microfono durante la registrazione di un filmato, il livello audio potrebbe risultare basso, oppure l'audio potrebbe non venire registrato. Tenere presente che, in questo caso, sussiste una maggiore probabilità che vengano registrati i rumori dovuti al movimento dell'obiettivo.

La registrazione delle foto panoramiche si arresta prima della fine.

- Se il movimento di spostamento della fotocamera è troppo lento, la fotocamera considera interrotta l'operazione e smette di registrare.
- Se il movimento di spostamento della fotocamera è troppo malfermo quando viene spostata nella direzione di registrazione, la fotocamera smette di registrare.
→ Per registrare le foto panoramiche, spostare la fotocamera con un piccolo movimento circolare parallelo alla direzione di registrazione, a una velocità di 8 secondi circa per l'intero spostamento (indicazione generale).

Non è possibile bloccare il soggetto. (Il tracking AF non riesce)

- Se il colore del soggetto è simile a quello del fondo, la funzione Tracking AF potrebbe non operare. Impostare il blocco AF su colori specifici del soggetto.

Flash

Non c'è il lampo del flash.

- Il flash è rientrato nell'alloggiamento della fotocamera.
→ Attivare l'interruttore di apertura del flash per aprire il flash.
- Il flash diventa inutilizzabile nei casi seguenti:
 - [Scatto continuo] (Escluso [L])
 - [Auto bracket]
 - Modalità scena ([Panorama] [Scatto panorama] [Panorama nott.] [Ripr. nott. a mano] [HDR] [Tramonto] [Attraverso il vetro] [Modalità foto 3D])
 - Modalità [Controllo creativo] (escluse le funzioni [Sfocatura morbida] e [Sfocatura radiale])

Vengono emessi multipli flash.

- La funzione di riduzione degli occhi rossi è attivata (→107). (Lampeggia due volte per impedire che gli occhi appaiano rossi.)
- [Scatto continuo] è impostato su [L].

Monitor LCD

Non viene visualizzata alcuna immagine sul monitor LCD.

- [Mirino ottico] è impostato su [ON].
→ Premere il pulsante [DISP] per passare alla visualizzazione sul monitor LCD.
- È selezionata la visualizzazione su un mirino ottico.
→ Premere il pulsante [EVF/LCD] del mirino elettronico esterno per passare alla visualizzazione sul monitor.

La luminosità è instabile.

- Il valore dell'apertura viene impostato quando il pulsante di scatto è premuto a metà. (Non ha effetto sulla immagine registrata.) Questo sintomo potrebbe anche verificarsi quando la luminosità cambia perché si usa lo zoom o la fotocamera è mossa. Questa è l'operazione di apertura automatica della fotocamera e non è un malfunzionamento.

Flicker sul monitor in interni.

- Il monitor LCD tremola per alcuni secondi dopo l'accensione della fotocamera. Questa è una operazione per la correzione del flicker causato dalla illuminazione, come le lampade a fluorescenza, luci LED, ecc., e non è un malfunzionamento.

Il monitor è troppo chiaro o scuro.

- [Modo LCD] è attivata. (→31)
- Usare [Monitor] per regolare la luminosità del monitor LCD. (→31)

Appaiono punti neri/blu/rossi/verdi o interferenza. Il monitor sembra distorto quando viene toccato.

- Ciò non è un difetto e non viene registrato sulle immagini reali.

Anche quando premo il pulsante [EVF/LCD] di un mirino elettronico esterno montato (disponibile come accessorio (→8)), la visualizzazione non viene commutata tra il monitor e il mirino.

- Quando la fotocamera è collegata a un computer o a una stampante, può visualizzare le immagini solo sul monitor LCD.

Riproduzione

Le immagini sono state ruotate.

- [Ruota imm.] è attivata (→40).

Non si possono vedere le immagini. Non ci sono immagini registrate.

- Nella memoria incorporata o scheda non ci sono immagini (immagini riprodotte dalla scheda se inserita, altrimenti dalla memoria incorporata).
- Il nome del file dell'immagine è stato cambiato su un computer? In tal caso, esso non può essere riprodotto con la fotocamera.
- La [Modo play] è stata cambiata.
→ Impostare [Modo play] su [Ripr. normale] (→152).

Il numero cartella/file è visualizzato come [-]. L'immagine è nera.

- Immagini modificate con il computer o registrate con un dispositivo diverso.
- La batteria è stata rimossa immediatamente dopo la ripresa delle immagini o le immagini sono state riprese con una batteria debole.
→ Usare [Formatta] per eliminare (→42).

Durante la riproduzione calendario viene visualizzata una data sbagliata.

- Immagini modificate con il computer o registrate con un dispositivo diverso.
- [Imp. orol.] è scorretta (→27).
(Nella riproduzione calendario, se le date del computer e della fotocamera sono diverse, potrebbe essere visualizzata una data sbagliata con le immagini copiate nel computer e poi di nuovo nella fotocamera.)

Sulla immagine registrata appaiono macchie rotonde bianche, come bolle di sapone.

- Se si registrano le immagini con il flash in un luogo scuro o in interni, sulle immagini potrebbero apparire macchie rotonde bianche causate dalla riflessione del flash sulle particelle nell'aria. Ciò non è un difetto. Una caratteristica di questo è che il numero di macchie rotonde e la loro posizione differiscono in ciascuna immagine.



Parte di un'immagine lampeggia in bianco e nero.

- [Evidenzia] è impostato su [ON].

Sullo schermo appare [Viene visualizzata un'anteprima].

- Le immagini potrebbero essere state registrate con un altro dispositivo. In tal caso, potrebbero essere visualizzate con una qualità scarsa delle immagini.

Le aree rosse delle immagini registrate diventano nere.

- Quando la funzione di correzione digitale occhi rossi (AA, AS) è attivata, se si registra un soggetto che ha aree della carnagione che contengono aree rosse, la funzione di correzione digitale occhi rossi potrebbe annerire le aree rosse.
→ Si consiglia di impostare il flash su [AA], [AS], [AS], o [Rim.occhi ros.] su [OFF] prima di registrare. (Quando il flash incorporato è chiuso, viene impostata l'opzione [AS] (Flash forzato disattivato) indipendentemente dall'impostazione del flash.)

I rumori di funzionamento della fotocamera, come lo zoom, vengono registrati nei filmati.

- I rumori di funzionamento della fotocamera potrebbero venire registrati quando la fotocamera regola automaticamente l'apertura dell'obiettivo durante la registrazione dei filmati. Ciò non è un malfunzionamento.

I filmati registrati con questa fotocamera non possono essere riprodotti con altre fotocamere.

- Quando si riproducono filmati registrati nel formato AVCHD o MP4 utilizzando la presente fotocamera, tali filmati potrebbero venire visualizzati con una scarsa qualità delle immagini o del suono, oppure non essere riprodotti affatto, anche se si utilizza un apparecchio compatibile AVCHD o MP4. Si potrebbe anche verificare il caso che le informazioni di una registrazione non vengano visualizzate correttamente.

Televisore, computer, stampante

Sul televisore non appaiono le immagini. Le immagini sono sfocate o senza colori.

- Il collegamento non è corretto (→182).
- Sul televisore non è stato selezionato l'ingresso ausiliario.
- Controllare l'impostazione [Usc.video] (NTSC/PAL) della fotocamera. (→39) (Con la fotocamera modello 18 460)

La visualizzazione sullo schermo TV è diversa da quella del monitor LCD.

- Con certi televisori il rapporto di aspetto potrebbe non essere corretto o i bordi essere tagliati.

La riproduzione dei filmati sul televisore non è possibile.

- La scheda è inserita nel televisore.
→ Collegare con un cavo AV (in dotazione) o un minicavo HDMI (disponibile come accessorio (→8)), e riprodurre con la fotocamera (→182).

L'immagine non viene visualizzata sull'intero schermo TV.

- Controllare le impostazioni [Formato TV] (→39).

Non viene emesso alcun suono dall'altoparlante della fotocamera.

- Quando alla fotocamera sono collegati il cavo AV (in dotazione) o il cavo mini-HDMI (disponibile come accessorio (→8)), non viene emesso alcun suono dalla fotocamera.

HDTV Link (HDMI) non funziona.

- Il minicavo HDMI (disponibile come accessorio (→8)) è collegato correttamente? (→182)
→ Controllare che il connettore del minicavo HDMI sia inserito completamente.
- L'impostazione [HDTV Link] della fotocamera è [ON]? (→40)
→ Il cambiamento automatico dell'impostazione dell'ingresso potrebbe non essere possibile con alcune prese HDMI dei televisori. In tal caso, cambiare l'impostazione dell'ingresso con il telecomando del televisore (vedere le istruzioni per l'uso del televisore per i dettagli).
→ Controllare le impostazioni HDTV Link (HDMI) del dispositivo che si collega.
→ Spegner e riaccendere la fotocamera.
→ Disattivare l'impostazione di "controllo HDTV Link (controllo del dispositivo HDMI)" sul televisore, e attivarla poi di nuovo. (Vedere le istruzioni per l'uso del televisore per i dettagli.)

Televisore, computer, stampante (seguito)**Impossibile comunicare con il computer.**

- Il collegamento non è corretto (→190).
- Controllare se il computer riconosce la fotocamera.
 - Impostare [Modo USB] su [PC] (→39).
 - Spegnerne e riaccendere la fotocamera.

Il computer non riconosce la scheda (legge soltanto la memoria incorporata).

- Staccare il cavo di collegamento USB e ricollegarlo con la scheda in posizione.

Il computer non riconosce la scheda. (Usando una scheda di memoria SDXC)

- Controllare se il computer usato è compatibile con le schede di memoria SDXC.
- Quando si esegue il collegamento, potrebbe apparire un messaggio che chiede di formattare la scheda. Non formattare la scheda.
- Se l'indicatore [Accesso] sul monitor LCD non si spegne, spegnere la fotocamera prima di staccare il cavo di collegamento USB.

La stampante non è possibile con la fotocamera collegata alla stampante.

- La stampante non è compatibile PictBridge.
- Impostare [Modo USB] su [PictBridge(PTP)] (→39).

I bordi delle immagini vengono tagliati durante la stampa.

- Disattivare qualsiasi impostazione di rifilatura o stampa senza bordi sulla stampante prima di stampare.
(Vedere il manuale di istruzioni della stampante.)
- Il formato delle immagini è diverso da quello della carta utilizzata per la stampa.
 - Se si fa stampare dal fotografo, controllare se può stampare i formati 16:9.

La stampa corretta delle foto panoramiche non è possibile.

- Il rapporto di aspetto delle foto panoramiche è diverso da quello delle foto normali, e alcune foto panoramiche potrebbe non venir stampate correttamente.
 - Usare una stampante che supporta le foto panoramiche. (Vedere il manuale di istruzioni della stampante.)

Varie**Il menu non viene visualizzato nella lingua desiderata.**

- Cambiare l'impostazione [Lingua] ([→43](#)).

La fotocamera fa rumore quando viene agitata.

- Il rumore è causato dal movimento dell'obiettivo e non è un difetto.

L'illuminatore rosso si accende quando si preme a metà il pulsante di scatto nei luoghi bui.

- [Luce assist AF] è impostato su [ON] ([→143](#)).

L'illuminatore di aiuto AF non si accende.

- L'impostazione [Luce assist AF] è [OFF].
- Non si accende nei luoghi luminosi.

La fotocamera è calda.

- La fotocamera potrebbe riscaldarsi durante l'uso, ma ciò non ha alcun effetto sulle prestazioni o la qualità.

Si sentono dei clic dall'obiettivo.

- Quando la luminosità cambia, dall'obiettivo si potrebbero sentire dei clic e potrebbe anche cambiare la luminosità del monitor, ma ciò è dovuto alle impostazioni dell'apertura in corso.
(Ciò non ha effetto sulla registrazione.)

L'orologio non è corretto.

- La fotocamera non è stata usata per un lungo periodo di tempo.
→ Regolare di nuovo l'orologio ([→24](#)).
- La regolazione dell'orologio ha richiesto troppo tempo (l'orologio è allora in ritardo dello stesso lasso di tempo).

Il movimento dello zoom si arresta momentaneamente.

- Il movimento dello zoom si arresta momentaneamente durante il funzionamento dello zoom ottico extra, ma ciò non è un malfunzionamento.

I numeri dei file non vengono registrati in sequenza.

- I numeri dei file vengono riordinati quando si creano nuove cartelle ([→38](#)).

I numeri dei file sono saltati all'indietro.

- Si è rimossa/riattaccata la batteria con la fotocamera accesa.
(I numeri potrebbero saltare all'indietro se i numeri delle cartelle/file non sono registrati correttamente.)

Precauzioni e note per l'uso

Usando la fotocamera

- La fotocamera potrebbe riscaldarsi se viene usata per lunghi periodi, ma ciò non è un difetto.
- **Tenere questa unità quanto più lontana possibile dagli apparecchi elettromagnetici (come il forno a microonde, il televisore, i videogiochi, ecc.).**
 - Se si usa questa unità sopra o vicino a un televisore, le immagini e/o il suono di questa unità potrebbero essere disturbati dalla radiazione delle onde elettromagnetiche.
 - Non usare questa unità vicino ai cellulari, perché ciò potrebbe dare origine a disturbi con effetti negativi sulle immagini e/o il suono.
 - I dati registrati, o le immagini, possono essere distorti dai forti campi magnetici creati dagli altoparlanti o grandi motori.
 - La radiazione delle onde elettromagnetiche generate dai microprocessori potrebbe avere un effetto negativo su questa unità, disturbando le immagini e/o il suono.
 - Se gli apparecchi elettromagnetici hanno un effetto negativo sulla fotocamera e questa smette di funzionare correttamente, spegnerla e rimuovere la batteria. Reinserire poi la batteria e accendere la fotocamera.

Non usare questa unità vicino ai trasmettitori radio o alle linee ad alta tensione.

- Se si registra vicino ai trasmettitori radio o alle linee ad alta tensione, le immagini le immagini e/o il suono registrati potrebbero subire effetti negativi.
- Non tenere vicino all'altoparlante oggetti che possono subirne gli influssi magnetici.
 - Gli oggetti magnetizzati, come le carte di credito, le tessere ferroviarie, gli orologi, potrebbero subire effetti negativi dall'influsso magnetico dell'altoparlante.
- Non prolungare il cavo di alimentazione o cavo in dotazione.
- Evitare il contatto degli insetticidi o sostanze volatili con la fotocamera (potrebbero rovinare la superficie o scrostare la vernice).
- Non lasciare mai la fotocamera e la batteria nell'automobile o sul cofano della macchina d'estate.

Ciò potrebbe causare una perdita di elettrolito della batteria, generare calore e causare un incendio o scoppio della batteria per l'alta temperatura.

Cura della fotocamera

Per pulire la fotocamera, rimuovere la batteria e pulirla con un panno morbido e asciutto.

- Per togliere le macchie ostinate, usare un panno bagnato strizzato completamente prima di strofinarla di nuovo con un panno asciutto.
- Non utilizzare benzina, solventi, alcol o detersivi da cucina, poiché possono danneggiare l'involucro esterno e la finitura della fotocamera.
- Se si usa un panno trattato chimicamente, leggere con cura le istruzioni che lo accompagnano.

Non usando la fotocamera per qualche tempo

- Spegnere la fotocamera prima di rimuovere la batteria e la scheda (accertarsi che la batteria sia stata rimossa, per evitare i danni causati dal suo scaricamento eccessivo).
- Non lasciare a contatto con gomma o sacchetti di plastica.
- Conservare con un essiccante (gel di silice) se viene riposta in un cassetto, ecc.
- Conservare le batterie in un luogo fresco (da 15°C a 25°C), con bassa umidità (40% RH - 60% RH) e senza sbalzi di temperatura.
- Caricare la batteria una volta all'anno e usarla completamente prima di riparla di nuovo.

Schede di memoria

- Per evitare di danneggiare le schede e i dati
 - Evitare le alte temperature, la luce diretta del sole, le onde elettromagnetiche e l'elettricità statica.
 - Non piegare, far cadere o esporre a forti urti.
 - Non toccare i terminali sul lato opposto della scheda, e fare attenzione che non diventino sporchi o bagnati.
- Per disfarsi/trasferire le schede di memoria
 - Se si usano le funzioni "formattazione" o "eliminazione" con la fotocamera o il computer, ciò cambia soltanto le informazioni di gestione dei file e non elimina completamente i dati della scheda di memoria. Per disfarsi o trasferire le schede di memoria, si consiglia di distruggere fisicamente la scheda di memoria stessa o di usare un software di cancellazione dati computer disponibile in commercio per eliminare completamente i dati dalla scheda. I dati nelle schede di memoria devono essere gestiti in modo responsabile.

Monitor LCD

- Non premere con forza la superficie del monitor LCD. Ciò potrebbe causare una visualizzazione irregolare e danneggiare il monitor.
- Nei climi freddi, o in altre situazioni in cui la fotocamera diventa fredda, il monitor LCD potrebbe apparire leggermente più scuro del normale immediatamente dopo l'accensione della fotocamera. La luminosità normale viene ripristinata dopo che le componenti interne si sono riscaldate.

Per la fabbricazione del monitor LCD si utilizza una tecnologia di grandissima precisione. Tuttavia, è possibile che vi siano alcuni punti scuri o luminosi (rossi, blu o verdi) sullo schermo. Non si tratta di un malfunzionamento. Il monitor LCD presenta oltre il 99,99% dei pixel effettivamente utilizzabili, mentre appena lo 0,01% dei pixel è inattivo o sempre acceso. I punti non saranno registrati nelle immagini memorizzate nella memoria incorporata o su una scheda.

Riguardo alla carica della batteria

- Il tempo necessario per la carica varia secondo le condizioni d'utilizzo della batteria. La carica richiede più tempo alle alte o basse temperature, e se la batteria non è stata usata per un certo tempo.
- La batteria si riscalda durante la carica e rimane calda per qualche tempo dopo la carica.
- La batteria si scarica se non viene usata per lunghi periodi di tempo, anche dopo che è stata caricata.
- Non lasciare oggetti in metallo (ad esempio graffette) in prossimità dei terminali della batteria o della spina di un caricabatterie collegato.
Si potrebbero altrimenti causare un incendio e/o scosse elettriche per un corto circuito o per il calore conseguentemente generato.
- Si sconsiglia di caricare frequentemente la batteria.
(La carica frequente della batteria riduce il tempo massimo di utilizzo e può causare la dilatazione della batteria.)
- Se la corrente disponibile della batteria si riduce notevolmente, vuol dire che la batteria sta finendo la sua vita di servizio. Acquistare allora una nuova batteria.
- Per caricare:
 - Togliere lo sporco dal terminale della batteria con un panno asciutto.
 - Tenere a una distanza di almeno 1m da radio AM (potrebbe causare interferenza radio).
- La batteria non deve essere usata se è danneggiata o intaccata (soprattutto i connettori), per es., se è caduta (potrebbe causare malfunzionamenti).

Caricatore

- A seconda dell'ambiente di carica, l'indicatore di carica potrebbe presentare uno sfarfallio, a causa dell'elettricità statica o di radiazioni elettromagnetiche, e così via. Questo fenomeno non ha alcun effetto sulla carica.
- Tenere a una distanza di almeno 1m da radio AM (potrebbe causare interferenza radio).
- Il caricatore potrebbe generare dei ronzii quando viene utilizzato. Non si tratta di un malfunzionamento.
- Dopo l'uso, staccare il dispositivo di alimentazione dalla presa di corrente. (Se lo si lascia collegato, viene consumata una piccola quantità di corrente.)

Obiettivo

- Se l'obiettivo è sporco: Se l'obiettivo è sporco (impronte digitali, ecc.), le immagini potrebbero apparire leggermente bianche. Accendere la fotocamera, tenere con le dita il cilindro estratto dell'obiettivo e pulire delicatamente la superficie dell'obiettivo con un panno morbido e asciutto.
- Non lasciare l'obiettivo esposto alla luce diretta del sole.

Usando un treppiede o un monopiede

- Non usare forza eccessiva o stringere le viti se sono storte. (Ciò potrebbe danneggiare la fotocamera, il foro della vite o l'etichetta.)
- Accertarsi che il treppiede sia stabile. (Vedere le istruzioni per il treppiede.)
- La rimozione della scheda o della batteria potrebbe non essere possibile quando si usa un treppiede o monopiede.

Visione in 3D

- Evitare di guardare immagini in 3D se si soffre di ipersensibilità alla luce, malattie cardiache o qualsiasi altro disturbo.
 - La visione delle foto 3D potrebbe avere un effetto negativo sulle persone.
- Se ci si sente stanchi, a disagio o si avverte qualsiasi altro sintomo insolito quando si guardano le immagini in 3D, interrompere immediatamente la visione.
 - In caso contrario possono comparire disturbi.
 - Dopo aver interrotto la visione, si consiglia un riposo appropriato.
- Quando si visualizzano immagini 3D, raccomandiamo di fare una pausa da ogni 30 a 60 minuti.
 - Una visione prolungata può causare affaticamento agli occhi.
- Se si è miopi, presbiti o astigmatici, o si hanno differenze di acuità visiva tra l'occhio destro e il sinistro, si consiglia di correggere tale condizione indossando occhiali ecc. Interrompere la visione se si percepisce chiaramente un'immagine sdoppiata mentre si visualizzano immagini 3D.
 - Esistono differenze nel modo in cui le persone percepiscono le immagini 3D. Visualizzare le immagini 3D utilizzando una correzione della vista appropriata.
 - È possibile modificare in 2D le impostazioni 3D della televisione o quelle dell'output 3D dell'unità.

Informazioni personali

Se nella modalità [Bambini] o nella funzione [Riconosc. viso] si impostano i nomi o i compleanni, tenere presente che la fotocamera e le immagini registrate contengono informazioni personali.

- Disconoscimento di responsabilità
 - I dati contenenti informazioni personali possono essere alterati o persi a causa di un malfunzionamento, elettricità statica, incidenti, guasti, ripari o altre operazioni. Leica Camera AG non è tenuto a risarcire alcun danno incorso, direttamente o indirettamente, a causa dell'alterazione o perdita dei dati contenenti informazioni personali.
- Al momento della richiesta delle riparazioni o di trasferimento/smaltimento della fotocamera
 - Ripristinare le impostazioni per proteggere le proprie informazioni personali. (→39)
 - Se la memoria incorporata contiene delle immagini, copiarle (→181) su una scheda di memoria se necessario, e formattare (→42) poi la memoria incorporata.
 - Rimuovere la scheda di memoria dalla fotocamera.
 - Quando si richiedono le riparazioni, la memoria incorporata e altre impostazioni potrebbero tornare allo stato iniziale del momento dell'acquisto.
 - Qualora non si riesca ad eseguire le operazioni indicate sopra a causa di un malfunzionamento della fotocamera, consultare il proprio rivenditore Leica o Leica Customer Care Center più vicino.

Quando si intende trasferire o smaltire la propria scheda di memoria, vedere "Per disfarsi/trasferire le schede di memoria" nella sezione precedente (→217).

Indirizzi dei Centri di Assistenza Leica

SERVIZIO INFORMAZIONI LEICA

Alle Vostre domande tecniche sul programma Leica sarà lieto di rispondere per iscritto, per telefono o per e-mail il Leica Informations-Service:

Leica Camera AG
Information-Service / Software-Support
Postfach 1180
D-35599 Solms
Tel.: +49 (0) 6442-208-111 / -108
Fax: +49 (0) 6442-208-490
info@leica-camera.com / software-support@leica-camera.com

LEICA CUSTOMER CARE

Customer Care Center di Leica Camera AG, o il servizio di riparazione delle sedi nazionali Leica (consultare la Garanzia per un elenco di indirizzi), è disponibile per assistere il cliente nella manutenzione dei suoi apparecchi Leica o in caso di danneggiamenti.

Consultare il rivenditore Leica autorizzato più vicino.

Leica Camera AG
Customer Care
Solms Gewerbepark 8
D-35606 Solms
Tel.: +49 (0) 6442-208-189
Fax: +49 (0) 6442-208-339
customer.care@leica-camera.com

HDMI

- HDMI, il logo HDMI e High-Definition Multimedia Interface sono marchi o marchi registrati di HDMI Licensing LLC negli Stati Uniti e in altri paesi.

AVCHD™
Progressive

- “AVCHD Progressive”, “AVCHD”, il logo “AVCHD Progressive” e il logo “AVCHD” sono marchi di Panasonic Corporation e Sony Corporation.

DOLBY
DIGITAL

- Prodotto su licenza di Dolby Laboratories. Dolby e il simbolo della doppia D sono marchi di Dolby Laboratories.

SD™
XC

- Il logo SDXC è un marchio di SD-3C, LLC.



- QuickTime e il logo QuickTime sono marchi o marchi registrati di Apple Inc., utilizzati su licenza.

- Windows e Windows Vista sono marchi di fabbrica o marchi di fabbrica registrati della Microsoft Corporation negli Stati Uniti e/o in altri Paesi.

- iMovie, Mac e Mac OS sono marchi di fabbrica della Apple Inc., registrati negli U.S. e in altri Paesi

- Questo prodotto utilizza “DynaFont”, di DynaComware Corporation. DynaFont è un marchio registrato di DynaComware Taiwan Inc.

3D

- Leica è un marchio depositato di Leica Microsystems IR GmbH.

- Summilux è un marchio depositato di Leica Camera AG.



- Adobe® Photoshop® Lightroom® è un marchio registrato di Adobe Systems Incorporated.

- Altri nomi, nomi di aziende e nomi di prodotti menzionati del presente manuale sono marchi o marchi registrati delle relative aziende.

Questo prodotto viene concesso con licenza del portafoglio del brevetto AVC per l'uso personale e non commerciale di un utente per (i) la codifica video conforme allo Standard AVC (“AVC Video”) e/o (ii) la decodifica AVC Video che è stata codificata da un utente che svolge una attività personale e non commerciale e/o ottenuta da un fornitore video dotato di licenza per la distribuzione AVC Video. Non viene concessa, neppure implicitamente, alcuna licenza per un qualsiasi altro uso. Si possono ottenere informazioni addizionali da MPEG LA, LLC.
Vedere <http://www.mpegla.com>.



my point of view