



GEOVID PRO

Handleiding



VOORWOORD

Geachte klant,
wij wensen u veel plezier en succes met uw nieuwe Leica product. Om het prestatievermogen van het product volledig te kunnen benutten, moet u eerst deze handleiding doorlezen. Gebruik het product uitsluitend zoals beschreven in deze handleiding. Uitsluitend zo kan een veilige en eenvoudige bediening worden gegarandeerd.

Leica Camera AG

LEVERINGSOMVANG

De standaard leveringsomvang bevat de volgende onderdelen:

- Verrekijker
- Draagriem
- Oculairbeschermdesk
- 2x objectief-beschermdesk
- Paraattas
- Reinigingsdoekje optica
- Beknopte handleiding
- Testcertificaat
- Lithium knoopbatterij 3V (type CR2)

VERVANGENDE ONDERDELEN / ACCESSOIRES

Details over het actuele onderdelen-/accessoire-assortiment kunt u krijgen bij de afdeling Leica Customer Care of bij uw Leica vakman: <https://en.leica-camera.com/Stores-Dealers/Leica-dealer-locator>

*Bij verschillende uitvoeringen kan de werkelijke leveringsomvang afwijken.

JURIDISCHE OPMERKINGEN

JURIDISCHE OPMERKINGEN BIJ DEZE HANDLEIDING

AUTEURSRECHT

Alle rechten voorbehouden.

Alle teksten, afbeeldingen en grafieken vallen onder het auteursrecht en andere wetten, om het intellectueel eigendom te beschermen. U mag ze noch voor handelsdoeleinden noch voor verspreiding kopiëren, veranderen of gebruiken.

TECHNISCHE GEGEVENS

Na sluiting van de redactie kunnen er veranderingen zijn opgetreden bij producten en prestaties. Constructie- of vormveranderingen, afwijkingen in de kleurtint en veranderingen van de lever- of prestatieomvang aan de kant van de fabrikant blijven tijdens de levertijd voorbehouden, in zoverre deze veranderingen of afwijkingen onder inachtneming van de belangen van Leica Camera AG billijk zijn voor de klant. In dat opzicht behoudt Leica Camera AG zich het recht voor op veranderingen, maar ook het recht op vergissingen. De afbeeldingen kunnen ook accessoires, speciale uitvoeringen of andere grootten bevatten die niet tot de standaard lever- of prestatieomvang behoren. Afzonderlijke pagina's kunnen ook types en prestaties bevatten die in sommige landen niet worden aangeboden.

MERKEN EN LOGO'S

De in het document gebruikte merken en logo's zijn beschermde handelsmerken. Zonder voorafgaande toestemming van Leica Camera AG is het niet toegestaan deze merken en logo's te gebruiken.

LICENTIERECHTEN

Leica Camera AG biedt u graag innovatieve en informatieve documentatie. Vanwege deze creatieve vormgeving vragen we u echter om begrip voor het feit dat Leica Camera AG haar intellectueel eigendom, inclusief octrooien, handelsmerken en auteursrechten moet beschermen, en dat deze documentatie geen enkele licentierechten aan het intellectueel eigendom van Leica Camera AG verleent.

OPMERKINGEN OVER REGELGEVING

De productiedatum van het product vindt u op de stickers op de verpakking. De schrijfwijze is jaar/maand/dag.

CE-MARKERING

De CE-markering van onze producten geeft aan dat de basiseisen van de geldende EU-richtlijnen worden nageleefd.

Nederlands
Verklaring van Conformiteit (DoC)
'Leica Camera AG' bevestigt hiermee dat dit product voldoet aan de basiseisen en overige relevante voorschriften van de richtlijn 2014/53/EU. Klanten kunnen een kopie van de originele DoC (Declaration of conformity = conformiteitsverklaring) voor onze draadloze producten ophalen op onze DoC-server: www.cert.leica-camera.com. Mocht u nog vragen hebben, verzoeken we u deze voor te leggen aan de productsupport van Leica Camera AG: Am Leitz-Park 5, 35578 Wetzlar, Duitsland

Productaankantelijk (zie 'Technische gegevens')

Type	Frequentieband (middenfrequentie)	Maximaal vermogen (dBm E.I.R.P.)
Bluetooth® Wireless Technology	2402-2480 MHz	20

APPLIED BALLISTICS and the  are Registered in the United States Patent and Trademark Office.

TECHNISCHE GEGEVENS (LASER)

Laserklasse	IEC/EN Class 1
Golflengte (nm)	900
Pulsduur (ns)	57
Afgegeven vermogen (mW)	1,6
Stralendivergentie (mrad)	Verticaal: 0,8 Horizontaal: 1,8

**CLASS 1
LASER PRODUCT**

Dit product voldoet aan de vermogensstandaards voor laserproducten conform 21 CFR 1040.10 en 1040.11, met uitzondering van de door variant nummer IEC 60825-1 ed. 3 met effect vanaf 8 mei 2019 goedgekeurde eigenschappen.

MILIEUVRIENDELIJK AFVOEREN VAN ELEKTRISCHE EN ELEKTRONISCHE APPARATUUR

(geldt voor de EU en overige Europese landen met gescheiden inzameling.)



Dit toestel bevat elektrische en/of elektronische onderdelen en mag daarom niet met het normale huisvuil worden meegegeven! In plaats daarvan moet het voor recycling op door de gemeenten beschikbaar gestelde inzamelpunten worden afgegeven.

Dit is voor u gratis. Als het toestel zelf verwisselbare batterijen bevat, moeten deze vooraf worden verwijderd en eventueel volgens de voorschriften milieuvriendelijk worden afgevoerd.

Meer informatie over dit onderwerp ontvangt u bij uw gemeentelijke instantie, uw afvalverwerkingsbedrijf of de zaak waar u het toestel hebt gekocht.

VEILIGHEIDSVOORSCHRIFTEN

WAARSCHUWING

Het niet-naleven van de volgende punten kan leiden tot zwaar letsel of de dood.

LASER

- Worden andere dan de hier gespecificeerde regelingen gebruikt, aanpassingen verricht of procedures toegepast, kan er gevaarlijke straling vrijkomen.
- Als u de weergave in het oculair ziet, is het product actief, zendt het onzichtbare laserstralen uit, en mag de laseruitgangsoening niet op iemand zijn gericht.
- Druk niet op een van beide knoppen terwijl u op een menselijk oog richt, of terwijl u de optiek vanaf de objectiefzijde bekijkt.
- Richt de laser niet op een oog.
- Richt de laser niet op mensen.

ALGEMEEN

- Kijk met de Leica Geovid niet direct in heldere lichtbronnen, om oogletsel uit te sluiten.

VOORZICHTIG

Dit symbool wijst op het feit dat een toepassing waarbij de hieronder beschreven inhoud niet in acht wordt genomen, kan leiden tot letsel of materiële schade.

LASER

- Als de afstandsmeter momenteel niet nodig is, kom dan niet in de buurt van de twee knoppen, om een abusievelijk afgeven van de laserstraal te vermijden.
- U mag de Leica Geovid niet uit elkaar halen, opnieuw in elkaar zetten of repareren. De uitgaande laserstraal kan uw gezondheid in gevaar brengen. Een eenmaal uit elkaar gehaald, opnieuw in elkaar gezet of gerepareerd product valt niet meer onder de fabrieksgarantie.
- Is de behuizingafdekking van het toestel beschadigd of produceert het apparaat na een val of om een andere reden een vreemd geluid, moet u onmiddellijk de batterij eruit nemen en het apparaat niet meer gebruiken.

ALGEMEEN

- Bewaar het toestel op een zodanige locatie dat kinderen er niet bij kunnen.
- Nooit onder het lopen door het oculair kijken! U zou kunnen vallen.
- Gebruik de Leica Geovid niet samen met andere extra optische elementen, zoals objectieven of veldkijkers. Gebruik van de Leica Geovid samen met een optisch apparaat verhoogt het gevaar van oogletsel.
- Demonteer het toestel niet en verander het niet, om de interne elektronica bloot te leggen: dit kan leiden tot schade of stroomslag.

BATTERIJ

- U mag uitsluitend het in deze handleiding vermelde en beschreven batterijtype gebruiken. Als deze batterijen niet volgens de voorschriften worden gebruikt of als batterijen worden gebruikt die niet hiervoor zijn bestemd, kan onder bepaalde omstandigheden een explosie ontstaan!
- Batterijen mogen niet voor langere tijd aan zonlicht, hitte, vocht of water worden blootgesteld. Bovendien mogen ze nooit in een magnetron of in een omgeving onder hoge druk worden geplaatst wegens gevaar van brand of explosie!
- Batterijen nooit in het vuur werpen, verwarmen, opladen, uit elkaar halen of openbreken.
- Batterijen buiten bereik van kinderen bewaren. Laat batterijen nooit rondslingeren, aangezien kinderen en huisdieren ze zouden kunnen inslikken.

DRAAGRIEM

- Deze draagriem is gemaakt van bijzonder sterk materiaal. Zorg dat kinderen niet bij de draagriem kunnen. De draagriem is geen speelgoed, en voor kinderen mogelijk gevaarlijk vanwege knel- en wurggevaar.
- Gebruik een draagriem uitsluitend in diens functie als draagriem van een camera / verrekijker. Een ander gebruik brengt letselgevaar met zich mee en kan eventueel leiden tot beschadigingen aan de draagriem, en is daarom niet toegestaan.
- Draagriemen mogen niet worden gebruikt aan camera's / verrekijkers bij sportactiviteiten als een bijzonder hoog risico bestaat, met de draagriem te blijven hangen (bijvoorbeeld bij bergbeklimmen en vergelijkbare outdoor-sporten).

BELANGRIJKE AANWIJZINGEN

ALGEMEEN

- Probeer nooit het apparaat uit elkaar te halen. Uitsluitend bevoegde werkplaatsen mogen reparaties verrichten.
- Neem de batterij uit de behuizing, als u het product langere tijd niet gebruikt.
- Koude vermindert de batterijcapaciteit. Bij lage temperaturen adviseren wij daarom het toestel dicht op het lichaam te dragen en met een nieuwe batterij te gebruiken.
- Batterijen moeten koel en droog worden bewaard.
- Lege batterijen niet met het gewone afval meegeven, want ze bevatten giftige, milieubelastende stoffen. Om ze via een gereguleerde recycling af te voeren, moeten ze bij de winkel of op een inzamellocatie worden ingeleverd.
- Raak de glasoppervlakken niet met de vingers aan, met name niet als u uw handen eerder met handcrème, beschermingsmiddelen tegen insecten en dergelijke hebt behandeld. Deze middelen kunnen chemicaliën bevatten die de afwerklaag van het glas beschadigen of vernielen.

OCULAIR

- Een oculair werkt als een brandglas, als de zonnestralen er recht invallen. Het toestel moet daarom altijd tegen sterke zonnestraling worden beschermd. In de schaduw plaatsen, of nog beter in de tas opslaan, helpt om schade aan het inwendige van het apparaat te vermijden.

MEETWAARDEN

- Juist bij grote afstanden neemt het effect van alle ballistische relevante factoren duidelijk toe en kunnen er afwijkingen optreden. De weergegeven ballistische waarden moeten daarom nadrukkelijk als hulpmiddel worden opgevat.
- Onafhankelijk van het gebruik van deze informatie is het inschatten van de betreffende jachtsituatie uw eigen verantwoordelijkheid!
- Voor de juistheid van door toestellen van derden verstrekte waarden aanvaardt Leica Camera AG geen enkele verantwoordelijkheid.
- Sterke elektromagnetische velden, bijvoorbeeld van radarinstallaties, kunnen storingen en / of verkeerde waarden veroorzaken.
- Ook het aardmagnetische veld kan afwijkingen van de waarden veroorzaken.

Betekenis van de verschillende informatiecategorieën in deze handleiding

Aanwijzing

- Extra informatie

Voorzichtig

- Niet-naleving kan leiden tot schade aan het apparaat en de accessoires
- Niet-naleving kan persoonlijk letsel tot gevolg hebben

Waarschuwing

- Niet-naleving kan leiden tot zwaar letsel of de dood

GARANTIEVOORWAARDEN VAN LEICA CAMERA AG

Geachte Leica klant,
gefeliciteerd met de aanschaf van dit nieuwe Leica product. U hebt een wereldberoemd merkproduct gekocht.

Naast uw wettelijke garantierechten tegenover de verkoper, verlenen wij, Leica Camera AG ('LEICA'), u vrijwillige garantierechten voor uw Leica product in overeenstemming met de onderstaande bepalingen ('Leica-garantie'). De Leica garantie heeft geen invloed op uw wettelijke rechten als consument onder de toepasselijke wetgeving, noch op uw rechten als consument tegenover de verkoper met wie u het koopcontract hebt gesloten.

DE LEICA GARANTIE

U hebt een Leica product verworven dat volgens bijzondere kwaliteitsrichtlijnen werd geproduceerd en in de afzonderlijke productiefasen werd gecontroleerd door ervaren specialisten. Voor dit Leica product verlenen wij de volgende Leica garantie (geldig vanaf 1 april 2023), inclusief de accessoires in de bijbehorende originele verpakking. Houd er rekening mee dat we bij commercieel gebruik geen garantie bieden.
Voor sommige Leica producten bieden we een verlenging van de garantieperiode als u zich registreert in ons Leica account. Bezoek onze website www.leica-camera.com voor details.

OMVANG VAN DE LEICA GARANTIE

Binnen de garantietermijn worden klachten die zijn gebaseerd op fabricage- en materiaalfouten, kosteloos en naar LEICA's keuze verholpen door middel van reparatie, vervanging van defecte onderdelen of vervanging door een gelijkwaardig feilloos Leica product. Geruilde onderdelen of producten worden eigendom van LEICA.
Verdergaande aanspraken, van welke aard dan ook en om welke juridische reden dan ook in samenhang met deze Leica garantie, zijn uitgesloten.

VAN DE LEICA GARANTIE UITGESLOTEN

Uitgesloten van de Leica garantie zijn slijtdelen, zoals oogschelpen, de lederen bekleding, draagriemen, versteviging, batterijen en mechanisch belaste onderdelen, tenzij het defect is veroorzaakt door fabricage- of materiaalfouten. Dit geldt ook voor oppervlaktebeschadigingen.

AANSPRAKEN OP DE LEICA GARANTIE VERWERPEN

Garantierechten worden afgewezen als het defect in kwestie te wijten is aan onjuiste behandeling. Claims kunnen ook worden afgewezen als er bijvoorbeeld accessoires van derden worden gebruikt, het Leica-product niet goed is geopend of niet vakkundig is gerepareerd. Garantierechten worden ook afgewezen als het serienummer onherkenbaar is.

DE LEICA GARANTIE GELDEND MAKEN

Voor het geldend maken van uw garantierecht moet u ons een kopie overleggen van de door de bevoegde LEICA dealer ('erkende Leica-dealer') aan u verstrekte aankoopbon van uw Leica product. Het aankoopbewijs moet de aankoopdatum, het Leica product met artikelnummer en serienummer en informatie over de bevoegde Leica dealer bevatten. Wij behouden ons het recht voor u te vragen de originele bon te overleggen. U kunt ook een kopie van het garantierecht meesturen. Houd er rekening mee dat dit volledig moet worden ingevuld en dat de verkoop moet zijn gedaan door een bevoegde Leica dealer.

Stuur uw Leica product samen met een kopie van de aankoopbon of het garantierecht en een omschrijving van de klacht op naar:

Leica Camera AG, Customer Care, Am Leitz-Park 5, 35578 Wetzlar, Duitsland
E-mail: customer.care@leica-camera.com, telefoon: +49 6441 2080-189

Leica product Sportoptica	Garantieperiode optiek / mechaniek	Garantieperiode elektronica
Geovid Pro	10 jaar	3 jaar

INHOUDSOPGAVE

VOORWOORD	2
LEVERINGSOMVANG	2
VERVANGENDE ONDERDELEN / ACCESSOIRES	2
JURIDISCHE OPMERKINGEN	3
VEILIGHEIDSVORSCHRIFTEN	5
WAARSCHUWING.....	5
VOORZICHTIG	5
BELANGRIJKE AANWIJZINGEN	6
GARANTIE	8
INHOUDSOPGAVE.....	9
NAAM VAN DE ONDERDELEN	10
VOORBEREIDINGEN.....	12
AANBRENGEN VAN DE DRAAGRIEM	12
OBJECTIEF-BESCHERMDEKSEL AANBRENGEN	12
BATTERIJ PLAATSEN / VERVANGEN.....	13
OOGSCHELPEN INSTELLEN.....	13
DIOPTRIE INSTELLEN	14
OOGAFSTAND INSTELLEN	14
INSTELLINGEN EN BEDIENING	15
BEELDSCHERPTE INSTELLEN.....	15
AFSTANDSMETER INSCHAKELEN.....	15
MENUBEDIENING	15
MENU-OVERZICHT	16
GEWENSTE MAATEENHEID INSTELLEN	17
MODUS INSTELLEN.....	17
DISPLAYHELDERHEID INSTELLEN.....	17

AUTOMATISCH UITSCHAKELEN.....	18
BLUETOOTH ACTIVEREN / DEACTIVEREN	18
MEETMODUS	19
EENVOUDIGE AFSTANDSMETING.....	19
SCANMODUS (OBJECT VOLGEN).....	19
MEETBEREIK / NAUWKEURIGHEID.....	20
ATMOSFERISCHE OMSTANDIGHEDEN WEERGEVEN.....	21
BALLISTIEK	22
EQUIVALENTE HORIZONTALE AFSTAND (EH _r).....	22
DAADWERKELIJKE AFSTAND (L _{OS})	22
BALLISTISCHE KROMME (b _{ALL}).....	22
EIGEN BALLISTISCHE KROMMEN GEBRUIKEN.....	23
WINDCORRECTIE.....	23
KOMPAS KALIBREREN.....	24
MET LEICA BALLISTICS APP	24
ZONDER LEICA BALLISTICS APP	24
VERBINDING MET EXTERNE MEETAPPARATEN	26
WEERGAVE VAN DE CORRECTIEWAARDEN	26
LEICA BALLISTICS APP.....	27
VERBINDING	27
AFSTANDBEDIENING.....	27
FIRMWARE-UPDATES.....	28
VERZORGING / REINIGING.....	28
TECHNISCHE GEGEVENS.....	29
LEICA CUSTOMER CARE.....	30

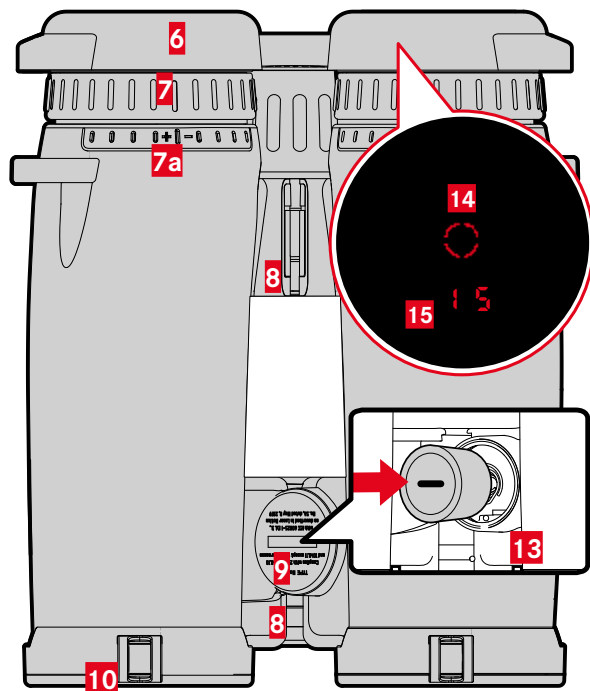
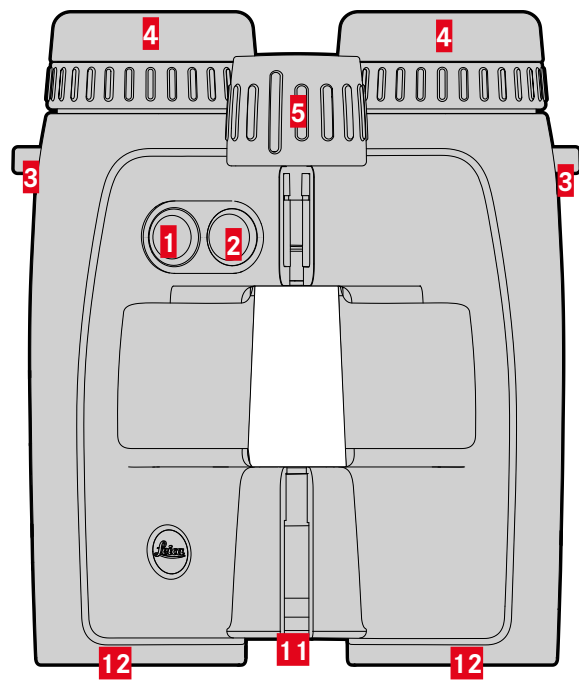

1 Menukeuzetoets

EU,US (Meter-/yard-weergave), **MODE** (Weergavemodus), **bt** (Bluetooth), **brtn** (Displayhelderheid), **ADFF** (Bluetooth permanent gebruik)

2 Hoofdschakelaar

3 Draagoog

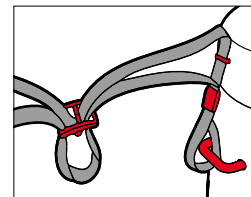

4 Oogschelp (draaibaar)

Observatie zonder bril: tegen de wijzers van de klok in eruitdraaien

5 Centrale scherpstelling

Instellen van de scherpste

6 Oculair-beschermdoeksel

7 Dioptrie-compensatie

a Schaalverdeling

8 Nikbrug

9 Deksel batterijvak

Openen: met passend muntje tegen de klok in draaien

10 Objectief-beschermdoeksel

11 Laser-zendoptica

12 Objectief

13 Batterijvak

Lithium knoopbatterij 3V (type CR2)

14 Richtpunt



15 Weergave

0 0 (waarde)/ **ball** (menupunt)/ **EMr** (equivalente horizontale afstand)/ **M, Y** (maateenheden)/ ***** (Bluetooth)

AANBRENGEN VAN DE DRAAGRIEM

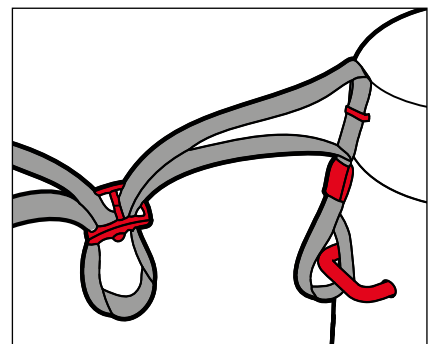

U kunt de oculair-beschermdeksels aan de draagriem bevestigen. Dit moet samen met het aanbrengen van de draagriem aan de verrekijker plaatsvinden.

- ▶ De draagriem aanbrengen en aantrekken zoals in de afbeelding weergegeven

Voorzichtig

- Na het bevestigen controleert u de draagriem door er stevig aan te trekken. Dan moet de lengte van de draagriem constant blijven.

OBJECTIEF-BESCHERMDEKSEL AANBRENGEN

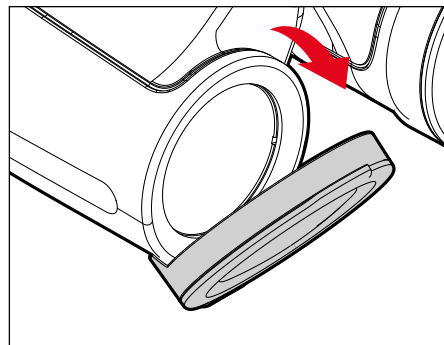

Aanwijzing

- Als de objectief-beschermdeksels goed zijn geplaatst, klappen ze naar onderen toe open.

BATTERIJ PLAATSEN / VERVANGEN

Voor de stroomvoorziening gebruikt u een 3 Volt Lithium knoopcel (type CR2).

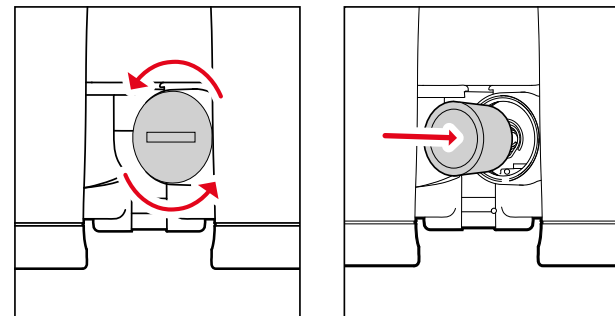

- ▶ Deksel van het batterijvak tegen de klok in draaien
 - Een klein muntje kan hierbij een handig hulpmiddel zijn.
- ▶ Deksel verwijderen
- ▶ Batterij met het pluscontact vooraan plaatsen
- ▶ Deksel plaatsen
- ▶ Deksel met de klok mee draaien

LAADTOESTAND VAN DE BATTERIJ

Een verbruikte batterij wordt aangegeven door een knipperende weergave van meetwaarde en richtpunt. Nadat dit knipperen voor de eerste keer is opgetreden, zijn nog ongeveer 50 metingen met toenemend verminderde reikwijdte mogelijk.

OOGSCHELPEN INSTELLEN

De positie van de oogschelpen is afhankelijk van het feit of u een bril draagt. Als u contactlenzen draagt, kunt u instellen zoals bij observatie zonder bril.

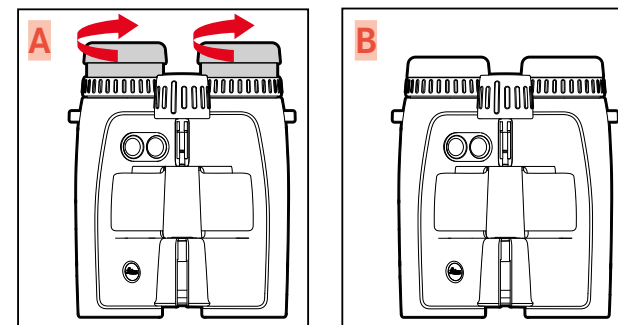

OBSERVATIE ZONDER BRIL

- ▶ Oogschelpen half of helemaal uitdraaien (afbeelding A)

OBSERVATIE MET BRIL

- ▶ Oogschelpen helemaal indraaien (afbeelding B)

DIOPTRIE INSTELLEN

Opdat brildragers dit product ook zonder visueel hulpmiddel kunnen gebruiken, en voor het scherpstellen van het richtpunt is een dioptriecompensatie voor zichtafwijkingen tot ± 4 dioptrie mogelijk.

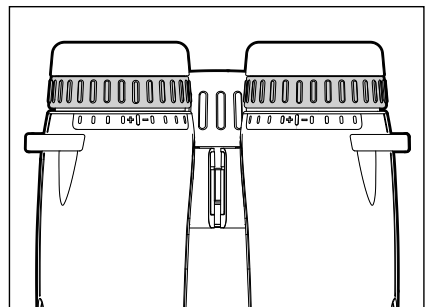

- ▶ Beide dioptrie-compensaties in hun ruststand brengen
- ▶ Door de verrekijker kijken
- ▶ Een ver verwijderd object peilen
- ▶ Het scherpstelwiel zodanig instellen, dat u het doelobject optimaal scherp ziet
- ▶ Hoofdschakelaar indrukken
 - Het richtpunt verschijnt.
- ▶ De rechter dioptrie-instelling zodanig instellen dat het richtpunt in de rechter verrekijkerbuis optimaal scherp verschijnt
- ▶ Linker oog sluiten of linker objectief afdekken
- ▶ Het scherpstelwiel zodanig instellen dat u het doelobject in de rechter verrekijkerbuis optimaal scherp ziet
- ▶ Rechter oog sluiten of rechter objectief afdekken
- ▶ De linker dioptrie-instelling zodanig instellen dat u het doelobject in de linker verrekijkerbuis optimaal scherp ziet

OOGAFSTAND INSTELLEN

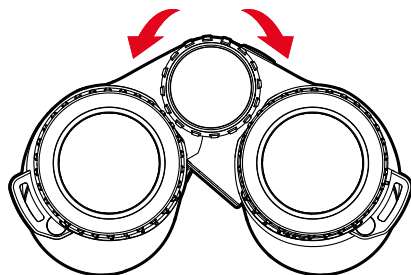

Door de verrekijker om de scharnieras te knikken, stelt u de persoonlijke oogafstand in. Bij correcte oogafstand versmelten rechter en linker zichtveld tot een cirkelrond beeld.

- ▶ Knik de verrekijkerhelften zodanig dat er geen storende schaduwen meer optreden

INSTELLINGEN EN BEDIENING

BEELDSCHERPTE INSTELLEN

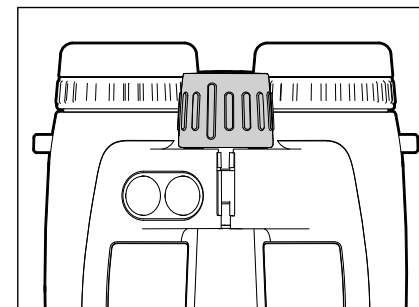

- ▶ Door de verrekijker kijken
- ▶ Onderwerp scherpstellen
- ▶ Het scherpstelwiel zodanig instellen, dat u het doelobject optimaal scherp ziet

AFSTANDSMETER INSCHAKELEN

- ▶ Hoofdschakelaar indrukken
 - Het toestel schakelt in en de doelmarkering verschijnt.

Aanwijzingen

- Bij gedeactiveerde Bluetooth-functie schakelt het apparaat na 10 s automatisch uit.
- Bij geactiveerde Bluetooth-functie schakelt het apparaat automatisch uit na de onder **ROFF** gekozen tijd uit.

MENUBEDIENING

HOOFDMENU OPROEPEN

- ▶ Menukeuzetoets **I** lang indrukken (≥ 3 s)
 - **EU.US** verschijnt.

IN HET HOOFDMENU NAVIGEREN

- ▶ De menukeuzetoets meerdere malen kort (< 2 s) indrukken, tot het gewenste menupunt verschijnt

Menupunt	Opties	Beschrijving
EU.US	US	Yard-weergave
	EU	Meter-weergave
	EUSt	Instelling via app
rode	EHr	Equivalente horizontale afstand
	LOS	Daadwerkelijke afstand
	ball	Ballistische kromme
bt	OFF	Bluetooth®-ontvangst gedeactiveerd
	On	Bluetooth®-ontvangst geactiveerd
brtn	1-5	Displayhelderheid in vijf stappen
ROFF	1 / 3 / 5	Automatisch uitschakelen na 1 / 3 / 5 minuten

INSTELLING KIEZEN

- ▶ De hoofdschakelaar **2** meerdere malen kort (<2s) indrukken, tot het gewenste menupunt verschijnt
 - De geselecteerde instelling brandt ter bevestiging eerst permanent, vervolgens gaat de weergave naar het volgende menupunt en dooft (als er tenminste geen andere instellingen werden gerealiseerd).
 - Na het laatste menupunt gaat het apparaat weer terug naar de meetmodus.

MENU-OVERZICHT

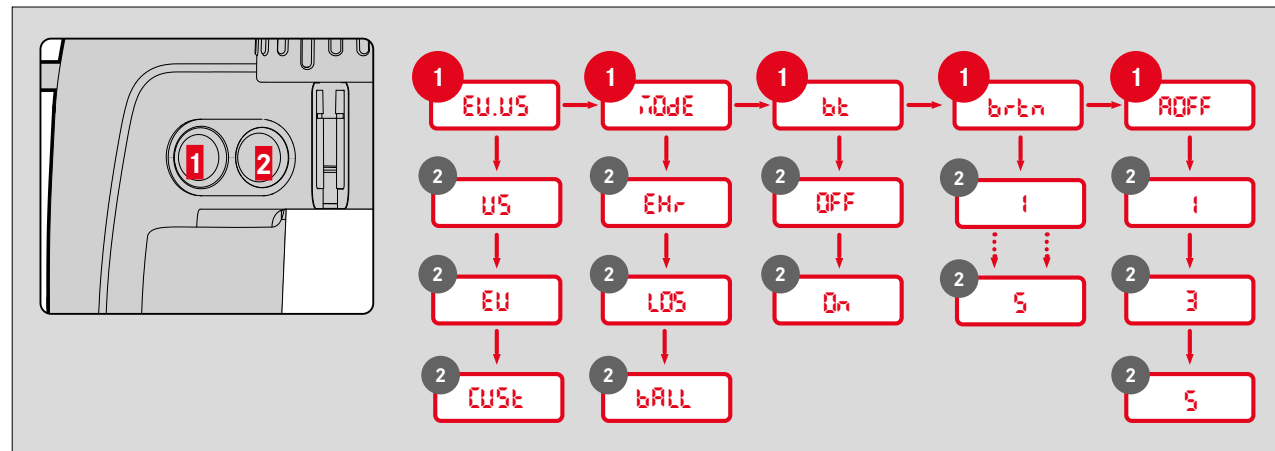

GEWENSTE MAATEENHEID INSTELLEN

Het apparaat kan worden ingesteld op het in de VS gebruikelijke imperiale maateenhedensysteem (**US**) of op het metrische systeem (**EU**). Dat wil zeggen: voor afstand / temperatuur / luchtdruk hetzij yards en inches / Fahrenheit / inHg (inches kwik) hetzij meter of centimeter / Celsius / millibar.

- ▶ Menukeuzetoets lang indrukken
 - **EU.US** verschijnt.
- ▶ De hoofdschakelaar meerdere malen kort indrukken, tot de gewenste instelling verschijnt

EU	Weergave in meter
US	Weergave in yards
CUSk	Instelling via app

Aanwijzing

- De betreffende instelling is steeds te herkennen aan de weergave: behalve de getallen verschijnt ook **m** (voor meter) of **y** (voor yards).
- Het apparaat is vooraf ingesteld op het metrische systeem (**EU**).
- Als u **CUSk** hebt gekozen, worden de instellingen uit de app overgenomen. Hiertoe downloadt u de Leica Ballistics-app van de Apple App Store™ of de Google Play Store™ naar uw smartphone en sluit u uw apparaat aan.

MODUS INSTELLEN

Het apparaat kan worden gebruikt in verschillende bedrijfsmodi. Voor meer informatie, zie pagina 22.

- ▶ Menukeuzetoets lang indrukken
- ▶ Menukeuzetoets 1x kort indrukken
 - **MODE** verschijnt.
- ▶ De hoofdschakelaar meerdere malen kort indrukken, tot de gewenste instelling verschijnt

EHz	Equivalente horizontale afstand
LOS	Daadwerkelijke afstand
bALL	Ballistische kromme

DISPLAYHELDERHEID INSTELLEN

De displayhelderheid kan in meerdere niveaus handmatig worden ingesteld.

- ▶ Menukeuzetoets lang indrukken
- ▶ Menukeuzetoets 3x kort indrukken
 - **brtn** verschijnt.
- ▶ De hoofdschakelaar meerdere malen kort indrukken, tot de gewenste instelling verschijnt
 - **br1-br5** = vaste helderheidswaarden

AUTOMATISCH UITSCHAKELEN

Als Bluetooth® actief is, kunt u de duur voor de automatische uitschakeling van het apparaat veranderen.

- ▶ Menukeuzetoets lang indrukken
- ▶ Menukeuzetoets 4x kort indrukken
 - **OFF** verschijnt.
- ▶ De hoofdschakelaar meerdere malen kort indrukken, tot de gewenste instelling verschijnt
 - **1**: 1 min
 - **3**: 3 min
 - **5**: 5 min

Aanwijzing

- Het menupunt **OFF** is uitsluitend zichtbaar als Bluetooth® is geactiveerd.

BLUETOOTH ACTIVEREN / DEACTIVEREN

Het apparaat kan via Bluetooth worden verbonden met externe apparaten. Dit biedt de mogelijkheid tot het gebruik van eigen ballistische krommen uit de Leica Ballistics App op het mobiele apparaat (zie pagina 22 en 27) mogelijk, of de weergave van ballistische correctiewaarden van externe ballistische apparaten (zie pagina 24).

- ▶ Menukeuzetoets lang indrukken
- ▶ Menukeuzetoets 2x kort indrukken
 - **bt** verschijnt.
- ▶ De hoofdschakelaar meerdere malen kort indrukken, tot de gewenste instelling verschijnt
 - **OFF**: Bluetooth® wordt gedeactiveerd
 - **On**: Bluetooth® wordt geactiveerd
 - Als de functie is geactiveerd, verschijnt **✱**.

MEETMODUS

EENVOUDIGE AFSTANDSMETING

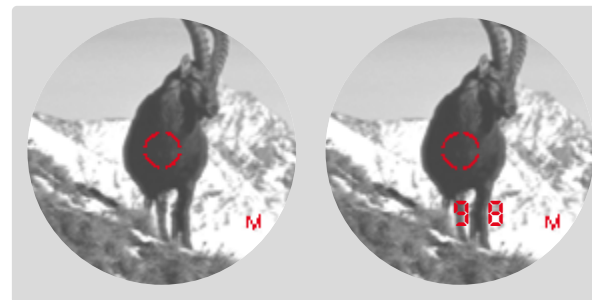

- ▶ Hoofdschakelaar kort indrukken
- ▶ Object met richtpunt peilen
- ▶ Hoofdschakelaar nogmaals indrukken
 - Het richtpunt dooft kortstondig en de meetwaarde wordt weergegeven.
 - Zolang het richtpunt nog brandt, kan door het nogmaals indrukken van de hoofdschakelaar altijd een nieuwe meting worden gestart.

-- -- verschijnt in de volgende gevallen:

- De afstand tot het object bedraagt minder dan 10 meter
- De reikwijdte wordt overschreden
- Het object reflecteert onvoldoende

SCANMODUS (OBJECT VOLGEN)



- ▶ Hoofdschakelaar kort indrukken
- ▶ Object bij brandend richtpunt peilen
- ▶ Hoofdschakelaar circa 2,5 seconde ingedrukt houden
 - Het toestel schakelt over naar de scanmodus en verricht dan permanent metingen. Dit herkent u aan de wisselende weergave. Na circa 0,5 seconde wordt een nieuwe meetwaarde aangegeven.

MEETBEREIK / NAUWKEURIGHEID

Het maximale bereik wordt onder de volgende voorwaarden bereikt.

- bij goed reflecterende onderwerpen
- bij een visueel zicht van circa 10 km

Grote reikwijdtes kunnen betrouwbaarder worden gemeten respectievelijk worden bereikt, als de afstandsmeter zeer rustig wordt gehouden en / of ergens op wordt geplaatst.

De maximale bereiken zijn:

	Geovid Pro 32	Geovid Pro 42/56
op sterk reflecterende doelen	circa 2300 m	circa 2900 m
op bomen	circa 1400 m	circa 1850 m
op wild	circa 900 m	circa 1200 m

De volgende factoren hebben invloed op de meetreikwijdte:

Reikwijdte	hoger	lager
Kleur	wit	zwart
Hoek tot het objectief	loodrecht	scherp
Objectgrootte	groot	klein
Zonlicht	weinig licht (bewolkt)	veel licht (middagzon)
Atmosferische omstandigheden	helder	nevelig
Objectstructuur	homogeen (huismuur)	niet homogeen (struik, boom)

Bij zonneschijn en goed zicht gelden volgende reikwijdtes respectievelijk nauwkeurigheid:

Reikwijdte (in meter)	Meetprecisie (1 σ) Gangbare modus	Meetprecisie (1 σ) Scanmodus
10-200 m	± 0.5 m	± 1.5 m
200-400 m	± 1 m	± 2 m
400-800 m	± 2 m	± 3 m
Meer dan 800 m	$\pm 0.5\%$	$\pm 0.5\%$

Aanwijzing

- Afstanden onder 200 m worden met een cijfer achter de komma weergegeven, bijvoorbeeld **15.5**.

ATMOSFERISCHE OMSTANDIGHEDEN WEERGEVEN

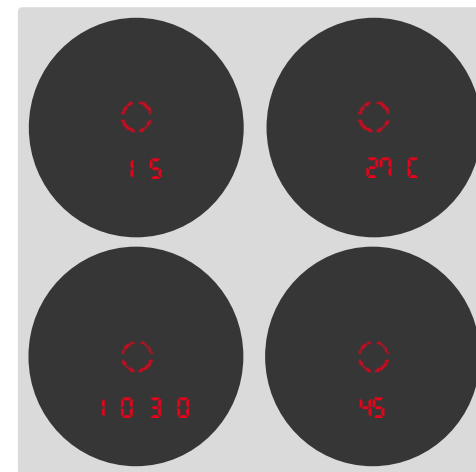

Voor de nauwkeurige berekening van het trefpunt berekent het toestel tijdens de afstandsmeting ook drie belangrijke aanvullende gegevens:

- Neiging van het toestel
- Temperatuur
- Luchtdruk
- Hemelrichting

Deze waarden kunnen altijd worden weergegeven:

- ▶ Hoofdknop kort indrukken
- ▶ Menukeuzetoets 2x kort indrukken
 - Het richtpunt verschijnt. Dan verschijnen voor steeds circa 2 seconden na elkaar de neigingshoek, de temperatuur, en de luchtdruk.

Aanwijzing

- Als de behuizing van het toestel, bijvoorbeeld bij de overgang van binnenruimtes naar buiten, een duidelijk van de omgeving afwijkende temperatuur heeft, kan het tot circa 30 minuten duren, tot de intern liggende meetsonde weer de correcte omgevingstemperatuur weergeeft.

Het apparaat kan worden gebruikt in verschillende bedrijfsmodi.

EQUIVALENTE HORIZONTALE AFSTAND (EHR)

Schoten op hoger of lager gelegen doelen zijn onderworpen aan ballistische voorwaarden. Daarom vereisen ze kennis van de, voor de jacht belangrijke, equivalente horizontale afstand (Equivalent Horizontal Range, EHR). Kennis van de equivalente horizontale afstand is bijvoorbeeld belangrijk bij gebruik van het ballistisch vizier. EHR-waarden worden aangegeven door de extra vermelding EHR.

- ▶ Menukeuzetoets lang indrukken
- ▶ Menukeuzetoets 1x kort indrukken
 - **EHR** verschijnt.
- ▶ De hoofdschakelaar meerdere malen kort indrukken, tot EHR verschijnt

Aanwijzing

- In de aflevertoestand is deze modus reeds ingesteld.

DAADWERKELIJKE AFSTAND (LOS)

Uitsluitend de daadwerkelijk gemeten, lineaire afstand wordt weergegeven (afzonderlijke metingen en scanmodus).

- ▶ Menukeuzetoets lang indrukken
- ▶ Menukeuzetoets 1x kort indrukken
 - **LOS** verschijnt.
- ▶ De hoofdschakelaar meerdere malen kort indrukken, tot LOS verschijnt

BALLISTISCHE KROMME (BALL)

Het apparaat is uitgerust met een ballistische berekening en kan naast de gemeten afstand ook ballistische correctiewaarden weergeven.

Als een ballistisch profiel is geactiveerd, wordt na iedere afstandsmeting tweemaal achter elkaar eerst 1 seconde lang de directe afstand tot het doel weergegeven, daarna 2 s lang de berekende correctiewaarde voor hoogte en zijkant.

- ▶ Menukeuzetoets lang indrukken
- ▶ Menukeuzetoets 1x kort indrukken
 - **BALL** verschijnt.
- ▶ De hoofdschakelaar meerdere malen kort indrukken, tot BALL verschijnt

Waarschuwing

- In de fabrieksinstelling wordt een algemeen ballistisch profiel (op basis van .308" 175 gr Sierra MatchKing) gebruikt, dat eventueel niet bij de gebruikte munitie past.
- Het laatste door de Leica Ballistics App op het apparaat gesynchroniseerde profiel wordt gebruikt bij alle volgende oproepen van BALL, tot een nieuw profiel wordt ingesteld. Dit geldt ook zonder verbinding met de App. Let op: gebruik in het apparaat altijd het profiel dat bij de momenteel gebruikte munitie past.

EIGEN BALLISTISCHE KROMMEN GEBRUIKEN

Om de ballistische correctiewaarden te bepalen, moet u een ballistisch profiel op de Leica Ballistics App maken en activeren.

IN DE VERREKIJKER

- ▶ Menukeuzetoets lang indrukken
- ▶ Menukeuzetoets 2x kort indrukken
 - **BALL** verschijnt.
- ▶ Hoofdschakelaar 2x kort indrukken
 - **BALL** verschijnt.
 - Bluetooth® wordt geactiveerd en de verbinding wordt gerealiseerd (B verschijnt).

OP HET MOBIELE APPARAAT

- ▶ Bluetooth® activeren
- ▶ Leica Ballistics App installeren en starten
- ▶ Gewenste apparaat kiezen
- ▶ Ballistisch profiel onder 'Ballistisch profiel' maken
- ▶ Gewenst ballistisch profiel activeren
 - Het profiel wordt bij de activering automatisch op het Leica apparaat gesynchroniseerd.

WINDCORRECTIE

Om de zijwaartse correctiewaarden te kunnen laten weergeven, kunt u de windsnelheid en -richting handmatig in het apparaat invoeren.

WINDSNELHEID

U kunt de windsnelheid in stappen van 0 tot 40 instellen. De weergave is (overeenkomstig de actuele instelling) in km/h (EU) of mph (US).

- ▶ Menukeuzetoets kort indrukken
 - **WIND** verschijnt.
 - ▶ De hoofdschakelaar meerdere malen kort indrukken, tot de gewenste instelling verschijnt
- of
- ▶ Hoofdschakelaar ingedrukt houden
 - Het apparaat gaat snel door de beschikbare instellingen.

WINDRICHTING

- ▶ Menukeuzetoets kort indrukken
 - **SPd** verschijnt.
- ▶ Menukeuzetoets kort indrukken
 - **dLr** verschijnt.
- ▶ De hoofdschakelaar meerdere malen kort indrukken, tot de gewenste instelling verschijnt
 - **1-2**: de weergave van de windrichting gebeurt aan de hand van de klok

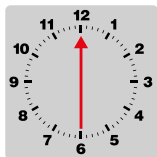

Voorbeeld: wind komt vanuit 6 uur.

Aanwijzing

- Er wordt geen zijwaartse correctiewaarde gegeven als de windsnelheid op **0** staat.

KOMPAS KALIBREREN

Enkele apparaatfuncties (bijvoorbeeld Leica Pro Track) vereisen een richtingsinformatie. Daarom heeft het apparaat een digitaal kompas, dat de functie van een traditioneel magnetisch kompas overneemt en zich tijdens het gebruik zelfstandig kalibreert. In regelmatige afstanden (met name na verplaatsing, andere batterij, temperatuurschommelingen of bij verkeerde exemplaren) kan een handmatige basiskalibratie nodig zijn, om de probleemloze functie te garanderen.

MET LEICA BALLISTICS APP

- ▶ Verbinding met Leica Ballistics App maken
- ▶ Leica Ballistics App openen
- ▶ Onder 'Apparaatinstellingen' het menupunt 'Kompas kalibreren' kiezen
- ▶ De aanwijzingen in de App volgen

ZONDER LEICA BALLISTICS APP

- ▶ Hoofdschakelaar / menukeuzetoets indrukken
- ▶ Apparaat 45 graden naar links kantelen en deze positie 3 s lang handhaven

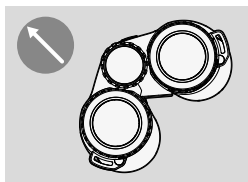

- ▶ Het apparaat weer waterpas stellen en deze positie 3 s lang handhaven

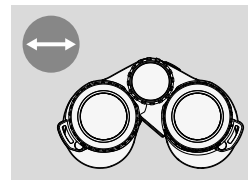

- ▶ Apparaat 45 graden naar rechts kantelen en deze positie 3 s lang handhaven

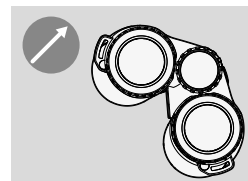

- ▶ Het apparaat weer waterpas stellen en deze positie 3 s lang handhaven

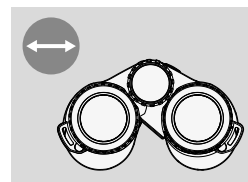

- ▶ Hoofdschakelaar / menukeuzetoets indrukken
- ▶ Het apparaat twee- tot driemaal horizontaal in de vorm van een acht bewegen

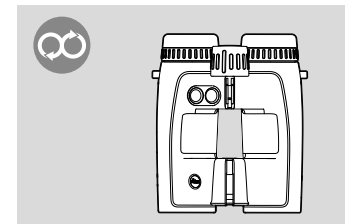

- ▶ Stoppen en het apparaat 3 s lang rustig houden

Aanwijzingen

- De positie van het apparaat speelt bij het kalibreren geen rol.
- Magneetvelden, andere elektronische apparaten en magnetische metalen voorwerpen kunnen invloed hebben op de kompasfunctie en verkeerde metingen veroorzaken. Niet-magnetische metalen voorwerpen en legeringen hebben geen invloed op de kompasfunctie.
- De kalibratieprocedure kan altijd worden toegepast zolang het apparaat is ingeschakeld en het display verlicht is.
- Er verschijnt geen afzonderlijke weergave voor kalibratie in het apparaat. Ook na geslaagde kalibratie vindt geen bevestiging plaats.
- De kalibratie moet op een open oppervlak plaatsvinden.

VERBINDING MET EXTERNE MEETAPPARATEN

Er kunnen ballistische correctiewaarden van externe apparaten worden gebruikt, bijvoorbeeld de apparaten van de firma Nielsen-Kellermann (Kestrel® modellen) of Garmin® (Foretrex® GPS). Deze apparaten ontvangen gegevens als de gemeten afstand, de hoek en de doelrichting. De apparaten gebruiken deze gegevens bij de berekening van de ballistische waarden, en leveren ten slotte de bijbehorende correctiewaarden terug.

- ▶ Extern apparaat configureren
- ▶ Menukeuzetoets lang indrukken
- ▶ Menukeuzetoets 2x kort indrukken
 - **b** verschijnt.
- ▶ Hoofdschakelaar 2x kort indrukken
 - **On** verschijnt.
 - Bluetooth® wordt geactiveerd en de verbinding wordt gerealiseerd (**+** verschijnt).

Aanwijzingen

- Het apparaat kan op elk moment verbonden zijn met slechts één smartphone of overig extern apparaat. Een reeds bestaande verbinding moet daarom eventueel vooraf actief worden losgemaakt (Bluetooth® deactiveren).
- Houd rekening met de reikwijdte van de gebruikte externe apparaten.
- Voor de bediening van de externe apparaten kunt u hun handleiding raadplegen.

WEERGAVE VAN DE CORRECTIEWAARDEN

De weergave van ballistische correctiewaarden is als volgt opgebouwd:

u (up)	Correctie naar boven
d (down)	Correctie naar onderen
l (left)	Correctie naar links
r (right)	Correctie naar rechts

Voor de berekening van de correctiewaarden worden de volgende waarden gebruikt.

- Gemeten afstand tot het doel
- Neigingshoek van het apparaat
- Gemeten temperatuur- en luchtdrukwaarden
- Ingestelde windsnelheid en -richting

LEICA BALLISTICS APP

U kunt het apparaat met een smartphone verbinden. Met de Leica Ballistics app kunt u persoonlijke ballistische profielen maken en opslaan. Hiertoe moet u eerst de app 'Leica Ballistics' op het mobiele apparaat installeren.

Een lijst met de beschikbare functies en bedieningsaanwijzingen bevinden zich in de app.

- ▶ Installeer de app in de Apple App Store™/Google Play Store™

VERBINDING

VERBINDING REALISEREN

IN DE VERREKIJKER

- ▶ Menukeuzetoets lang indrukken
- ▶ Menukeuzetoets 2x kort indrukken
 - **b** verschijnt.
- ▶ Hoofdschakelaar 2x kort indrukken
 - **On** verschijnt.
 - Bluetooth® wordt geactiveerd en de verbinding wordt gerealiseerd (**+** verschijnt).

OP HET MOBIELE APPARAAT

- ▶ Bluetooth® activeren
- ▶ Leica Ballistics app starten
- ▶ Gewenste apparaat kiezen

VERBINDING LOSHALEN

- ▶ Menukeuzetoets lang indrukken
- ▶ Menukeuzetoets 2x kort indrukken
 - **b** verschijnt.
- ▶ Hoofdschakelaar 1x kort indrukken
 - **OFF** verschijnt.
 - De verbinding wordt verbroken en Bluetooth® wordt gedeactiveerd.

AFSTANDSBEDIENING

Met behulp van de afstandsbediening kunt u vanaf een mobiel toestel alle functies en instellingen van het apparaat realiseren, of het apparaat op afstand bedienen.

- ▶ Verbinding realiseren
- ▶ Gewenste functies in de App bedienen

FIRMWARE-UPDATES

Leica werkt voortdurend aan de verdere ontwikkeling en optimalisering van zijn producten. Enkele van deze verbeteringen en uitbreidingen van opties kunnen ook achteraf worden geïnstalleerd. Om deze reden biedt Leica in onregelmatige afstanden zogenaamde firmware-updates aan. Deze updates worden gerealiseerd met behulp van de Leica Ballistics app.

De gegevens in deze handleiding hebben betrekking op de bij de marktintroductie geldige firmwareversie.

- ▶ Verbinding realiseren
- ▶ De aanwijzingen in de App volgen

Voorzichtig

- Schakel tijdens de updateprocedure het toestel beslist niet uit.

VERZORGING / REINIGING

- Bijzonder onderhoud van de Leica afstandsmeter is niet vereist.
- Grove vuildeeltjes, zoals zand, moeten met een haarpenseel worden verwijderd of worden weggeblazen.
- Bij het afvegen van lensoppervlakken mag u geen druk uitoefenen, ook niet bij sterk verontreinigde lensoppervlakken. De afwerklaag is weliswaar zeer krasvast, maar kan door zand of zoutkristallen toch worden beschadigd.
- Zout water moet altijd worden afgespoeld! Opgedroogde zoutkristallen kunnen anders de oppervlakken beschadigen.
- Vingerafdrukken en dergelijke op de lenzen kunt u eerst met een vochtige doek en daarna met een zachte, schone leren doek of stofvrij textiel afvegen.
- Bewaar de afstandsmeter op een goed geventileerde, droge en koele plaats, met name om schimmelvorming in een vochtig klimaat te vermijden.
- Gebruik nooit alcohol of andere chemische oplosmiddelen voor de reiniging van de lenzen of de behuizing.

TECHNISCHE GEGEVENS

Naam	Leica Geovid Pro 8x32	Leica Geovid Pro 10x32	Leica Geovid Pro 8x42	Leica Geovid Pro 10x42	Leica Geovid Pro 8x56
Apparaattype	Verrekijker	Verrekijker	Verrekijker	Verrekijker	Verrekijker
Typenummer	5932	5932	6931	6931	6931
Bestelnr.	40809	40810	40815	40816	40817
Leveringsomvang	Verrekijker, draagriem, oculairbeschermdeksel, paraattas, reinigingsdoekje optica, handleiding, testcertificaat				
Vergroting	8x	10x	8x	10x	8x
Diameter objectief	32 mm	32 mm	42 mm	42 mm	56 mm
Uittrede-pupil	4 mm	3,2 mm	5,25 mm	4,2 mm	6,9 mm
Schemeringwaarde	16	17,9	18,3	20,5	21,2
Uittredepupillen, lengteafstand	16 mm	16 mm	18 mm	16 mm	> 18 mm
Dichtbij-instelgrens	circa 5 m	circa 5 m	circa 5 m	circa 5 m	5,8 m
Zichtveld op 1.000 m	7,0° (135 m)	5,8° (115 m)	7,0° (130 m)	6,5° (114 m)	6,8° (118 m)
Dioptriecompensatie	±4 dpt	±4 dpt	±4 dpt	±4 dpt	±4 dpt
Ogenafstand	Verstelbaar: 56 – 74 mm	Verstelbaar: 56 – 74 mm	Verstelbaar: 56 – 74 mm	Verstelbaar: 56 – 74 mm	Verstelbaar: 60 – 74 mm
Reikwijdte	Op sterk reflecterende doelen maximaal circa 2300 m				
Weergave/maateenheid	Vier zevensegment-LED's plus andere symbolen, weergave naar wens in yards / inches of meter / centimeter				
Maximale meetduur	circa 0,3 s				
Draadloze verbinding	Bluetooth® 5.0 (Low Energy)				
Type bescherming	Drukwaterdicht tot 5 m waterdiepte				
Bedrijfstemperatuur	Elektrisch gedeelte: -20 °C tot 55 °C, mechanisch gedeelte: -25 °C tot 55 °C				
Opslagtemperatuur	-40 °C tot 85 °C				
Materiaal	Magnesium persgietwerk met rubberen constructie				
Afmetingen (BxHxD)	117x153x70 mm	117x153x70 mm	125x174x70 mm	125x174x70 mm	153x187x90 mm
Gewicht (zonder batterij)	circa 820 g	circa 820 g	circa 970 g	circa 970 g	circa 1195 g

Wijzigingen in constructie, uitvoering en aanbod voorbehouden.



LEICA CUSTOMER CARE

Voor het onderhoud van uw Leica-uitrusting en voor advies over alle Leica producten en hun bestelling staat de Customer Care van Leica Camera AG voor u klaar. Bij reparaties of bij schade kunt u eveneens contact opnemen met Customer Care of direct met de reparatieservice van een Leica-vertegenwoordiging in uw land.

Leica Camera AG

Leica Customer Care
Am Leitz-Park 5
35578 Wetzlar
Duitsland

Telefoon: +49 6441 2080-189

Fax: +49 6441 2080-339

E-mail: customer.care@leica-camera.com

www.leica-camera.com