



GEOVID PRO

Instrukcja



UWAGA WSTĘPNA

Szanowna Klientko, Szanowny Kliencie, życzymy wiele radości i powodzenia w użytkowaniu nowego produktu Leica.

Aby w pełni wykorzystać wszystkie funkcje produktu, proszę najpierw przeczytać niniejszą instrukcję.

Proszę używać produktu wyłącznie w sposób opisany w niniejszej instrukcji. Tylko w ten sposób można zapewnić jego bezpieczną i prostą obsługę.

Leica Camera AG

ZAKRES DOSTAWY

W standardowym* zakresie dostawy zawarte są następujące części:

- Lornetka
- Pasek do noszenia
- Osłona okularu
- 2x osłona obiektywu
- Torba
- Ściereczka do czyszczenia urządzeń optycznych
- Skrócona instrukcja obsługi
- Certyfikat sprawności technicznej
- Bateria litowa 3V (typ CR2)

CZĘŚCI ZAMIENNE/AKCESORIA

W celu uzyskania szczegółowych informacji na temat aktualnego asortymentu części zamiennych i akcesoriów, proszę skontaktować się z Biurem Obsługi Klienta Leica lub z autoryzowanym sprzedawcą produktów Leica:

<https://pl.leica-camera.com/Sieć-sprzedazy/Zlokalizuj-sklep>

*Rzeczywisty zakres dostawy może się różnić w zależności od wersji.

WSKAZÓWKI PRAWNE

WSKAZÓWKI PRAWNE DOTYCZĄCE NINIEJSZEJ INSTRUKCJI

PRAWA AUTORSKIE

Wszelkie prawa zastrzeżone.

Wszystkie teksty, zdjęcia i grafiki podlegają prawu autorskiemu i innym ustawom o ochronie własności intelektualnej. Nie mogą być one kopiowane, zmieniane lub wykorzystywane w celach komercyjnych lub w celu rozpowszechniania.

DANE TECHNICZNE

Po zamknięciu wydania niniejszej instrukcji mogły nastąpić zmiany w produktach i funkcjach. Producent zastrzega sobie prawo do wprowadzenia zmian w zakresie konstrukcji lub formy, odchylenia odcienia koloru oraz zmian zakresu dostawy lub wykonania w okresie dostawy, o ile zmiany lub odchylenia są akceptowalne dla Klienta z uwzględnieniem interesów Leica Camera AG. W związku z tym Leica Camera AG zastrzega sobie prawo do wprowadzania zmian, jak również prawo do ewentualnych błędów w publikacji. Ilustracje mogą zawierać akcesoria, wyposażenie specjalne lub inne elementy niebędące częścią standardowego zakresu dostawy lub usług. Poszczególne strony mogą również zawierać opisy rodzajów i usług, które nie są oferowane w poszczególnych krajach.

MARKI I LOGO

Marki i logo użyte w tej instrukcji są chronionymi znakami towarowymi. Wykorzystywanie tych znaków towarowych lub logo bez uprzedniej zgody Leica Camera AG jest niedozwolone.

PRAWA LICENCYJNE

Camera AG pragnie zaferować Państwu innowacyjną i pomocną dokumentację. Ze względu na kreatywny charakter produktu prosimy o zrozumienie, że Leica Camera AG musi chronić swoją własność intelektualną, w tym patenty, znaki towarowe i prawa autorskie. Dlatego też niniejsza dokumentacja nie przyznaje żadnych praw licencyjnych do własności intelektualnej Leica Camera AG.

WSKAZÓWKI REGULACYJNE

Data produkcji Państwa produktu można znaleźć na naklejkach na opakowaniu. Data podana jest w formacie rok/miesiąc/dzień.

OZNACZENIE CE

Oznaczenie CE naszych produktów dokumentuje dotrzymanie podstawowych wymagań obowiązujących dyrektyw EU.

Język polski		
Potwierdzenie zgodności (DoC)		
Niniejszym „Leica Camera AG” potwierdza, że produkt ten odpowiada zasadniczym wymaganiom oraz pozostałym istotnym wytycznym zarządzenia 2014/53/EU.		
Mogą Państwo znaleźć kopię oryginalnego dokumentu potwierdzenia zgodności DoC odnośnie naszych produktów na naszym DoC serwerze: www.cert.leica-camera.com		
W razie dalszych pytań prosimy skontaktować się z Działem Pomocy Technicznej Leica Camera AG: Am Leitz-Park 5, 35578 Wetzlar, Deutschland		
W zależności od produktu (informacje techniczne)		
Model	Pasma częstotliwości	Maksymalna wydajność (dBm E.I.R.P.)
Bluetooth® Wireless Technology	2402-2480 MHz	20

APPLIED BALLISTICS and the  are Registered in the United States Patent and Trademark Office.

DANE TECHNICZNE LASERA

Klasa lasera	IEC/EN Class 1
Długość fali (nm)	900
Czas trwania impulsu (ns)	57
Moc wyjściowa (mW)	1,6
Rozmiar wiązki (mrad)	Pionowo: 0,8 Poziomo: 1,8

**CLASS 1
LASER PRODUCT**

Ten produkt jest zgodny z normami eksploatacyjnymi dla produktów laserowych określonymi w 21 CFR 1040.10 i 1040.11, z wyjątkiem cech zatwierdzonych przez zmianę nr IEC 60825-1 Ed. 3, obowiązującą od 08/05/2019.

UTYLIZACJA URZĄDZEŃ ELEKTRYCZNYCH I ELEKTRONICZNYCH

(dotyczy UE i innych krajów europejskich z oddzielnymi systemami zbierania odpadów)

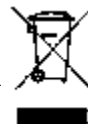

To urządzenie zawiera elementy elektryczne i/lub elektroniczne i dlatego nie wolno go utylizować ze zwykłymi odpadami domowymi. Zamiast tego należy urządzenie oddać do recyklingu w odpowiednich punktach zbiórki odpadów udostępnianych przez gminę.

Utylizacja jest oferowana bezpłatnie. Jeżeli urządzenie zawiera wymienne baterie lub akumulatory, muszą one zostać wcześniej wyjęte i w razie potrzeby zutylizowane zgodnie z przepisami.

W celu uzyskania dalszych informacji proszę zwrócić się do władz lokalnych, zakładu utylizacji odpadów lub do sklepu, w którym nabyli Państwo to urządzenie.

INSTRUKCJE BEZPIECZEŃSTWA

OSTRZEŻENIE

Nieprzestrzeganie poniższych punktów może spowodować poważne obrażenia lub śmierć.

LASER

- W przypadku wykonywania czynności innych niż określone w niniejszej instrukcji lub podczas regulacji urządzenia może dojść do emisji niebezpiecznego promieniowania.
- Dopóki w okularze widoczny jest wskaźnik, produkt jest aktywny i emituje niewidzialną wiązkę laserową, a układ optyczny skupiający wiązkę lasera nie może być skierowany na nikogo.
- Nie należy naciskać żadnego z przycisków podczas celowania w ludzkie oko lub oglądania układu optycznego od strony obiektywu.
- Nie należy kierować lasera na oko.
- Nie należy kierować lasera na ludzi.

UWAGI OGÓLNE

- Należy unikać patrzenia z Leica Geovid bezpośrednio w jasne źródła światła, aby zapobiec urazom oczu.

UWAGA

Nieprzestrzeganie poniższych punktów może prowadzić do obrażeń ciała lub uszkodzenia urządzenia.

LASER

- Jeśli pomiar odległości nie jest w danej chwili potrzebny, należy unikać naciskania jednego z dwóch przycisków, aby zapobiec przypadkowemu wyemitowaniu wiązki laserowej.
- Nie wolno demontować, ponownie montować ani naprawiać urządzenia Leica Geovid. Emitowane promieniowanie laserowe może zagrażać zdrowiu. Po demontażu, ponownym montażu lub naprawie, urządzenie nie jest już objęte gwarancją producenta.
- Jeśli obudowa urządzenia jest uszkodzona lub jeśli urządzenie wydaje dziwny dźwięk po upuszczeniu lub z jakiegokolwiek innego powodu, należy natychmiast wyjąć baterię i zaprzestać używania urządzenia.

UWAGI OGÓLNE

- Urządzenie należy przechowywać w miejscu niedostępnym dla małych dzieci.
- Nie należy patrzeć przez okular podczas chodzenia. Może to być przyczyną upadków.
- Nie należy używać instrumentu Leica Geovid z innymi dodatkowymi elementami optycznymi, takimi jak obiektywy lub lornetki. Używanie instrumentu Leica Geovid razem z urządzeniem optycznym zwiększa ryzyko urazu oczu.
- Nie należy demontować ani modyfikować urządzenia. Odslonięcie wewnętrznych układów elektronicznych może spowodować uszkodzenie urządzenia lub porażenie prądem.

BATERIA

- Wolno stosować wyłącznie baterie wymienione i opisane w niniejszej instrukcji. Stosowanie baterii niezgodnie z przepisami lub stosowanie baterii innego typu niż przeznaczone do tego celu może doprowadzić do wybuchu!
- Baterie nie mogą być narażone na długotrwałe działanie promieni słonecznych, ciepła, wilgotności lub wilgoci. Nie wolno ich także umieszczać w kuchence mikrofalowej lub w pojemniku wysokociśnieniowym, gdyż zachodzi wówczas ryzyko pożaru lub wybuchu!
- Nigdy nie należy wrzucać baterii do ognia, nie podgrzewać, nie ładować, nie demontować ani nie rozkręcać.
- Baterie należy przechowywać w miejscu niedostępnym dla dzieci. Nie należy pozostawiać baterii leżących na wierzchu, ponieważ mogą one zostać połknięte przez dzieci lub zwierzęta domowe.

PASEK DO NOSZENIA

- Paski do noszenia są z zasady wykonane z wyjątkowo mocnego materiału. Dlatego należy je trzymać z dala od dzieci. Nie są one zabawką i są potencjalnie niebezpieczne dla dzieci ze względu na ryzyko uduszenia.
- Pasków do noszenia należy używać wyłącznie do przenoszenia aparatu fotograficznego lub lornetki. Każde inne użycie wiąże się z ryzykiem obrażeń ciała i może spowodować uszkodzenie pasa do noszenia, dlatego jest niedozwolone.
- Paski do noszenia nie powinny być stosowane na aparatach fotograficznych lub lornetkach podczas uprawiania sportu, gdzie istnieje szczególnie wysokie ryzyko zaczepienia paska (np. podczas wspinaczki górskiej i podobnych sportów na świeżym powietrzu).

WAŻNE WSKAZÓWKI

UWAGI OGÓLNE

- Nie należy próbować demontować urządzenia. Naprawy mogą być przeprowadzane tylko przez autoryzowane warsztaty.
- Jeżeli produkt nie będzie używany przez dłuższy czas, należy wyjąć baterię z obudowy.
- Zimno zmniejsza wydajność baterii. Dlatego przy niskich temperaturach urządzenie powinno być w miarę możliwości noszone blisko ciała i używane ze świeżą baterią.
- Baterie powinny być przechowywane w chłodnym i suchym miejscu.
- Zużytych baterii nie wolno wyrzucać do normalnych odpadów domowych, ponieważ zawierają one toksyczne substancje, które zanieczyszczają środowisko. Aby poddać je recyklingowi zgodnie z przepisami, należy je oddać w punkcie sprzedaży detalicznej lub w punkcie zbiórki odpadów niebezpiecznych.
- Nie należy dotykać szklanych powierzchni palcami, zwłaszcza jeśli wcześniej były one pokryte kremem do rąk, środkiem odstraszającym owady itp. Środki mogą zawierać substancje chemiczne, które uszkadzają lub niszczą powłoki na powierzchniach szklanych.

OKULAR

- Okular wykazuje właściwości lupy, gdy pada bezpośrednio na niego jasne światło słoneczne. Dlatego należy koniecznie chronić urządzenie przed silnymi promieniami słonecznymi. Umieszczenie urządzenia w cieniu lub najlepiej w kieszeni pomoże zapobiec uszkodzeniu wnętrza urządzenia.

POMIARY

- Szczególnie przy dużych odległościach wpływ wszystkich istotnych czynników balistycznych znacznie się zwiększa i mogą wystąpić znaczne odchylenia. Podane wartości balistyczne należy zatem rozumieć jako pomocnicze.
- Niezależnie od wykorzystania tych informacji, ocena danej sytuacji łowieckiej spoczywa na użytkowniku!
- Leica Camera AG nie ponosi żadnej odpowiedzialności za poprawność wartości przekazywanych przez urządzenia innych firm.
- Silne pola elektromagnetyczne, takie jak te pochodzące z systemów radarowych, mogą powodować zakłócenia i/lub błędne odczyty.
- Pole magnetyczne Ziemi może również powodować odchylenia w wartościach.

Znaczenie poszczególnych kategorii informacji w niniejszej instrukcji

Wskazówka

- Informacje dodatkowe

Uwaga

- nieprzestrzeżenie może doprowadzić do uszkodzenia urządzenia i akcesoriów
- nieprzestrzeżenie może doprowadzić do uszkodzenia ciała

Ostrzeżenie

- nieprzestrzeżenie może spowodować poważne obrażenia lub śmierć

WARUNKI GWARANCYJNE FIRMY LEICA CAMERA AG

Szanowi Klienci firmy Leica, serdecznie gratulujemy zakupu nowego produktu marki Leica. Jest to produkt znanej na całym świecie marki.

Oprócz gwarantowanych prawnie roszczeń gwarancyjnych wobec sprzedawcy firma Leica Camera AG („LEICA”) zapewnia klientom dobrowolne usługi gwarancyjne dla produktu Leica zgodnie z niżej podanymi postanowieniami („gwarancja Leica”). Oznacza to, że gwarancja Leica nie ogranicza ani ustawowych praw konsumenta wynikających z obowiązującego w danym przypadku prawa, ani praw konsumenta wobec sprzedawcy, z którym została zawarta umowa kupna.

GWARANCJA LEICA

Nabyli Państwo produkt marki Leica, który został wyprodukowany zgodnie ze specjalnymi wytycznymi dotyczącymi jakości i został skontrolowany przez doświadczonych specjalistów na każdym etapie produkcji. Na niniejszy produkt marki Leica wraz z przynależącym do niego oryginalnym opakowaniem udzielamy niżej podanej gwarancji Leica, która obowiązuje od dnia 1 kwietnia 2023 r. Należy brać pod uwagę, że nie udzielamy gwarancji w przypadku użytkowania komercyjnego.

W odniesieniu do niektórych produktów marki Leica oferujemy przedłużenie okresu gwarancji po zarejestrowaniu się na naszym koncie Leica. Szczegółowe informacje znajdują się na naszej stronie internetowej www.leica-camera.com.

ZAKRES GWARANCJI LEICA

W okresie gwarancji reklamacje wynikające z wad produkcyjnych i materiałowych będą usuwane bezpłatnie, według uznania firmy LEICA w ramach naprawy, wymiany uszkodzonych części lub wymiany na całkowicie sprawny produkt marki Leica tego samego rodzaju. Wymienione części lub produkty przechodzą na własność firmy LEICA.

Pozostałe roszczenia wszelkiego rodzaju i na jakiegokolwiek podstawie prawnej w związku z niniejszą gwarancją Leica są wykluczone.

WYKLUCZENIA Z GWARANCJI LEICA

Z gwarancji Leica są wykluczone części zużywalne, takie jak np. muszle oczne, skórzane pokrycie, pasek na ramię, wzmocnienia, baterie oraz części poddawane obciążeniom mechanicznym, chyba że wada została spowodowana wadami produkcyjnymi lub materiałowymi. Dotyczy to również uszkodzeń powierzchni.

UNIEWAŻNIENIE ROSZCZEŃ WYNIKAJĄCYCH Z GWARANCJI LEICA

Roszczenia gwarancyjne zostają unieważnione, jeśli konkretna wada jest spowodowana niewłaściwą obsługą; roszczenia mogą również zostać unieważnione między innymi wtedy, gdy stosowano akcesoria firm trzecich, produkt marki Leica został nieprawidłowo otwarty lub nieprawidłowo naprawiony. Roszczenia gwarancyjne zostają unieważnione również wtedy, gdy numer seryjny jest nieczytelny.

DOCHODZENIE ROSZCZEŃ Z TYTUŁU GWARANCJI LEICA

Aby umożliwić dochodzenie roszczeń z tytułu gwarancji, potrzebujemy kopii dowodu zakupu produktu marki Leica u autoryzowanego dealera firmy LEICA („autoryzowany dealer Leica”). Dowód zakupu musi zawierać datę zakupu, nazwę produktu Leica z numerem katalogowym wraz z numerem seryjnym oraz dane na temat autoryzowanego dealera Leica. Zastrzegamy sobie prawo do zażądania okazania oryginalnego dowodu zakupu. Alternatywnym rozwiązaniem jest przesłanie karty gwarancyjnej; należy brać pod uwagę, że karta musi być wypełniona w całości, a produkt musiał zostać sprzedany przez autoryzowanego dealera Leica.

Prosimy o przesłanie produktu marki Leica wraz z kopią dowodu zakupu lub karty gwarancyjnej oraz opisem powodu reklamacji na adres:

Leica Camera AG, Customer Care, Am Leitz-Park 5, 35578 Wetzlar, Niemcy
E-mail: customer.care@leica-camera.com, telefon: +49 6441 2080-189

Produkt marki Leica: optyka sportowa	Okres gwarancji Układ optyczny/ mechaniczny	Okres gwarancji Układ elektroniczny
Geovid Pro	10 lata	3 lata

ZAWARTOŚĆ

UWAGA WSTĘPNA	2
ZAKRES DOSTAWY.....	2
CZĘŚCI ZAMIENNE/AKCESORIA	2
WSKAZÓWKI PRAWNE.....	3
INSTRUKCJE BEZPIECZEŃSTWA	5
OSTRZEŻENIE.....	5
UWAGA.....	5
WAŻNE WSKAZÓWKI	6
GWARANCJA	8
ZAWARTOŚĆ	9
OZNACZENIE CZĘŚCI	10
PRZYGOTOWANIE DO UŻYCIA.....	12
MONTAŻ PASKA DO NOSZENIA.....	12
MONTAŻ OSŁONY OBIEKTYWU	12
WKŁADANIE/WYMIANA BATERII	13
USTAWIENIE MUSZLI OCZNEJ	13
REGULACJA DIOPTRII.....	14
USTAWIENIE ROZSTAWU OCZU.....	14
USTAWIENIA I OBSŁUGA	15
USTAWIENIE OSTROŚCI OBRAZU	15
WŁĄCZANIE DALMIERZA.....	15
STEROWANIE MENU	15
PRZEGLĄD MENU	16
USTAWIENIE ŻĄDANEJ JEDNOSTKI MIARY	17
USTAWIENIE TRYBU PRACY.....	17
USTAWIENIE JASNOŚCI WYŚWIETLACZA	17

AUTOMATYCZNE WYŁĄCZANIE.....	18
WŁĄCZANIE/WYŁĄCZANIE BLUETOOTH.....	18
TRYB POMIAROWY	19
PROSTY POMIAR ODLEGŁOŚCI	19
TRYB SKANOWANIA (ŚLEDZENIE OBIEKTU)	19
ZAKRES POMIARU/DOKŁADNOŚĆ	20
WYŚWIETLANIE WARUNKÓW ATMOSFERYCZNYCH	21
BALISTYKA	22
RÓWNOWAŻNA ODLEGŁOŚĆ POZIOMA (EHR).....	22
RZECZYWISTA ODLEGŁOŚĆ (LOS).....	22
KRZYWA BALISTYCZNA (BALL).....	22
STOSOWANIE WŁASNYCH KRZYWYCH BALISTYCZNYCH.....	23
KOREKCJA WIATRU	23
KALIBRACJA KOMPASU	24
Z APLIKACJĄ LEICA BALLISTICS	24
BEZ APLIKACJI LEICA BALLISTICS	24
POŁĄCZENIE Z ZEWNĘTRZNYMI URZĄDZENIAMI POMIAROWYMI	26
WYŚWIETLANIE WARTOŚCI KOREKCYJNYCH	26
APLIKACJA LEICA BALLISTICS	27
POŁĄCZENIE	27
ZDALNE STEROWANIE	27
AKTUALIZACJE OPROGRAMOWANIA SPRZĘTOWEGO	28
PIELĘGNACJA/CZYSZCZENIE	28
DANE TECHNICZNE.....	29
LEICA CUSTOMER CARE.....	30

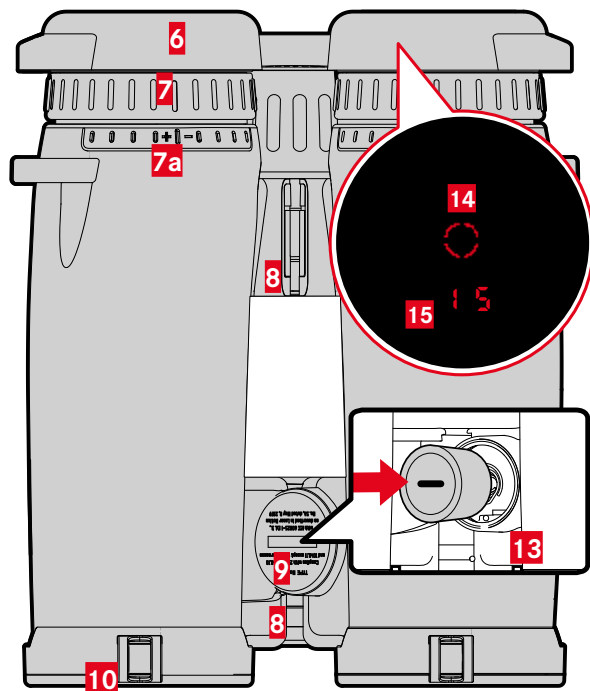
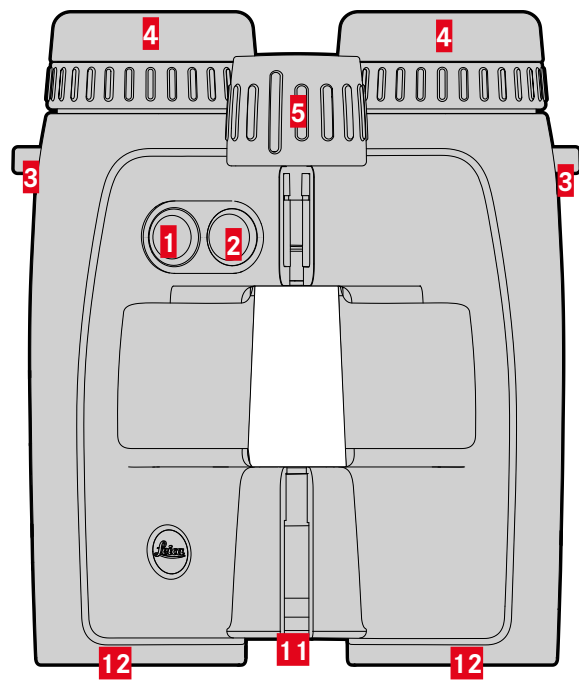

1 Przycisk wyboru menu
 EU,US (oznaczenie metry/jardy), \pm OdE (oznaczenie trybu pracy),
 bt (Bluetooth), b \pm t \pm (jasność wyświetlacza), \pm OFF (działanie
 ciągłe Bluetooth)

2 Główny wyłącznik

3 Uszka do noszenia

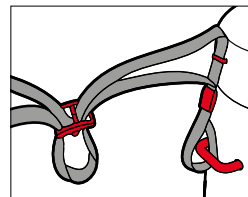

4 Muszla oczna (obrotowa)

Obserwacja bez okularów: przekręcić w kierunku przeciwnym
 do ruchu wskazówek zegara

5 Ustawianie ostrości

Regulacja ostrości

6 Osłona okularu

7 Kompensacja dioptrii

8 Podziałka

9 Zaginany mostek

9 Pokrywa komory baterii

Aby otworzyć: przekręć odpowiednią monetą w kierunku prze-
 ciwnym do ruchu wskazówek zegara

10 Osłona obiektywu

11 Optyka transmisji laserowej

12 Obiektyw

13 Komora baterii

Bateria litowa 3V (typ CR2)

14 Cel



15 Wskaźnik

0 0 (wartość) / bRLL (punkt menu) / EMr (równoważna odległość
 pozioma) / M, Y (jednostki miary) / * (Bluetooth)

MONTAŻ PASKA DO NOSZENIA

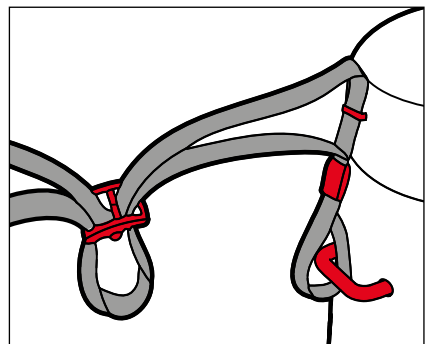

Ostony okulara można przymocować do paska do noszenia. Należy to zrobić razem z przymocowaniem paska do lornetki.

- ▶ Zamocować i napiąć pasek w sposób pokazany na rysunku

Uwaga

- Po zamocowaniu paska należy sprawdzić go przez mocne pociągnięcie. Długość paska nie powinna się przy tym zmieniać.

MONTAŻ OSŁONY OBIEKTYWU

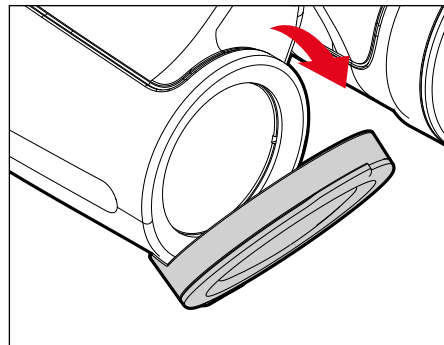

Wskazówka

- Po prawidłowym założeniu, ostony obiektywu składają się w dół.

WKŁADANIE/WYMIANA BATERII

Do zasilania wymagana jest bateria litowa 3V (typ CR2).

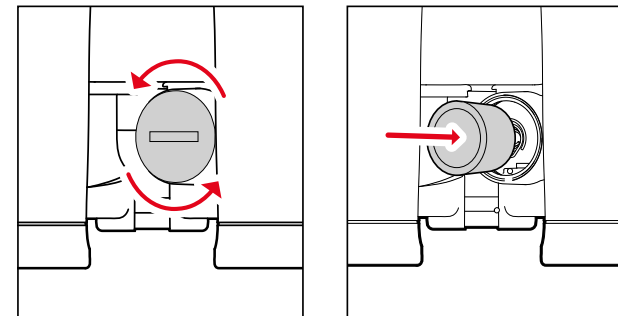

- ▶ Przekręcić pokrywę komory baterii w kierunku przeciwnym do ruchu wskazówek zegara
 - Do tego celu nadaje się na przykład mała moneta.
- ▶ Zdjąć osłonę
- ▶ Włożyć baterię tak, aby styk dodatni znajdował się z przodu
- ▶ Założyć osłonę
- ▶ Dokręcić osłonę zgodnie z ruchem wskazówek zegara

STAN NAŁADOWANIA BATERII

Zużyta bateria jest sygnalizowana miganiem wartości pomiarowej i oznaczenia celu na wyświetlaczu. Po pierwszym mignięciu oznaczenia możliwe jest jeszcze wykonanie około 50 pomiarów o stopniowo zmniejszającym się zasięgu.

USTAWIENIE MUSZLI OCZNEJ

Położenie muszli ocznych zależy od tego, czy użytkownik nosi okulary, czy nie. Osoby noszące soczewki kontaktowe mogą dokonywać regulacji w taki sam sposób, jak podczas obserwacji bez okularów.

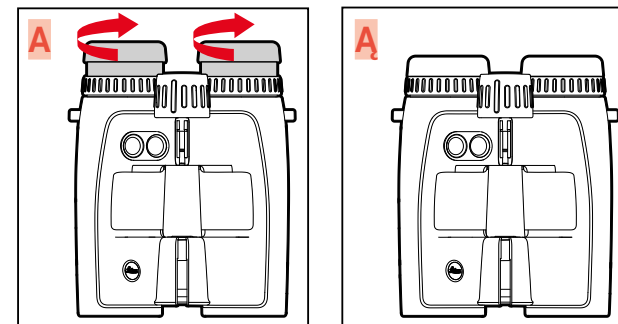

OBSERWACJA BEZ OKULARÓW

- ▶ Odkręcić muszlę oczną do połowy lub całkowicie (rys. A)

OBSERWACJA W OKULARACH

- ▶ Przekręcić muszlę oczną do końca (rys. A)

REGULACJA DIOPTRII

Aby osoby noszące okulary mogły używać tego produktu bez pomocy wzrokowej i skupić się na znaku docelowym, możliwa jest kompensacja dioptrii dla błędów refrakcji do ± 4 dioptrii.

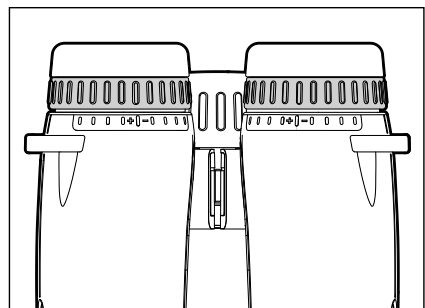

- ▶ Ustawić oba pierścienie kompensacji dioptrycznej w pozycji zerowej
- ▶ Patrzyć przez lornetkę
- ▶ Wycelować na odległy obiekt
- ▶ Ustawić pokrętko regulacji ostrości tak, aby obiekt docelowy był optymalnie ostry
- ▶ Nacisnąć główny wyłącznik
 - Pojawia się symbol celu.
- ▶ Wyregulować prawy pierścień regulacji dioptrii tak, aby cel w prawym tubusie lornetki był optymalnie ostry
- ▶ Zamknąć lewe oko lub zakryć lewy obiektyw
- ▶ Wyregulować pokrętko regulacji ostrości tak, aby obiekt docelowy w prawym tubusie lornetki był optymalnie ostry
- ▶ Zamknąć prawe oko lub zakryć prawy obiektyw
- ▶ Ustawić lewy pierścień regulacji dioptrii tak, aby obiekt docelowy w lewym tubusie lornetki był optymalnie ostry

USTAWIENIE ROZSTAWU OCZU

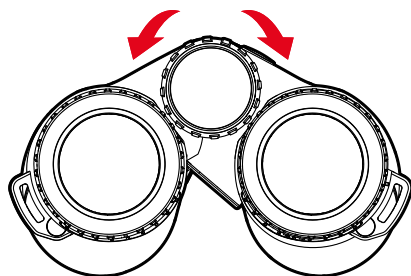

Właśną odległość między oczami można ustawić przez zgięcie lornetki na osi mostka. Przy prawidłowym rozstawie oczu, prawe i lewe pole widzenia łączą się w jeden okrągły obraz.

- ▶ Wygiąć połówki lornetki w taki sposób, aby nie pojawiały się żadne przeszkadzające cienie

USTAWIENIA I OBSŁUGA

USTAWIENIE OSTROŚCI OBRAZU

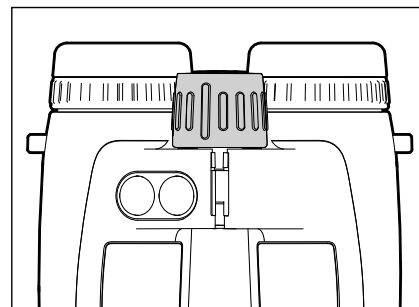

- ▶ Patrzyć przez lornetkę
- ▶ Nacelować pożądany obiekt
- ▶ Ustawić pokrętko regulacji ostrości tak, aby obiekt docelowy był optymalnie ostry

WŁĄCZANIE DALMIERZA

- ▶ Nacisnąć główny wyłącznik
 - Urządzenie włącza się i pojawia się znak celu.

Wskazówki

- Jeśli funkcja Bluetooth jest wyłączona, urządzenie wyłączy się automatycznie po 10 sekundach.
- Gdy funkcja Bluetooth jest włączona, urządzenie wyłączy się automatycznie po upływie czasu wybranego w punkcie **RDFF**.

STEROWANIE MENU

WYWOŁANIE MENU GŁÓWNEGO

- ▶ Nacisnąć i przytrzymać przycisk wyboru menu **I** (≥ 3 s)
 - Pojawia się **EU.US**.

NAWIGACJA W MENU GŁÓWNYM

- ▶ Nacisnąć kilkakrotnie krótko (< 2 s) przycisk wyboru menu, aż pojawi się żądany punkt menu

Punkt menu	Opcje	Opis
EU.US	US	Pomiar w jardach
	EU	Pomiar w metrach
	EUSt	Ustawienie za pomocą aplikacji
RDDE	EMr	Równoważna odległość pozioma
	LOS	Odległość rzeczywista
	BALL	Krzywa balistyczna
bt	OFF	Odbiór przez Bluetooth® wyłączony
	On	Odbiór przez Bluetooth® włączony
brtn	1-5	5-stopniowa jasność wyświetlacza
RDFF	1/3/5	Automatyczne wyłączenie po 1/3/5 min

DOKONYWANIE USTAWIEŃ

- ▶ Nacisnąć kilkakrotnie krótko (<2s) główny wyłącznik **2**, aż pojawi się żądana pozycja menu
 - Wybrane ustawienie najpierw zapala się na stałe w celu potwierdzenia, a następnie oznaczenie przechodzi do następnego punktu menu i gaśnie, jeśli nie dokonano dalszych ustawień.
 - Po wybraniu ostatniej pozycji menu urządzenie powraca do trybu pomiaru.

PRZEGLĄD MENU

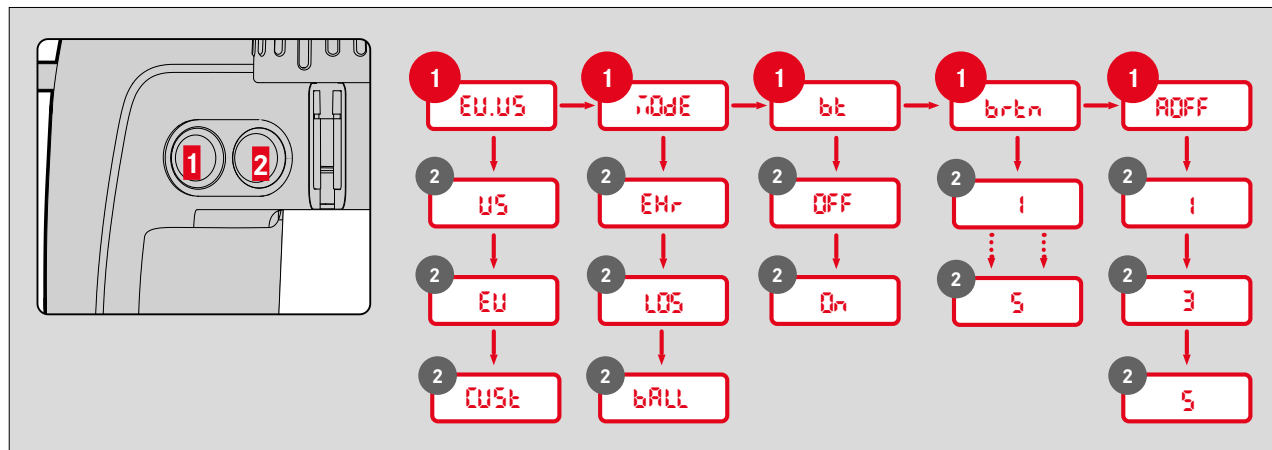

USTAWIENIE ŻĄDANEJ JEDNOSTKI MIARY

Jednostkę można ustawić na system imperialny (**uS**) używany w USA lub na system metryczny (**EU**), tzn. dla odległości/temperatury/ciśnienia powietrza można wybrać jardy i cale/stopnie Fahrenheita/inHG (cale rtęci) lub metry i centymetry/stopnie Celsjusza/milibary.

- ▶ Wcisnąć długo przycisk wyboru menu
 - Pojawia się **EU.uS**.
- ▶ Nacisnąć kilkakrotnie krótko główny wyłącznik, aż pojawi się żądane ustawienie

EU	Pomiar w metrach
uS	Pomiar w jardach
CUSt	Ustawienie za pomocą aplikacji

Wskazówka

- Odpowiednie ustawienie można zawsze rozpoznać po oznaczeniu: oprócz cyfr pojawia się **m** (dla metrów) lub **y** (dla jardów).
- Urządzenie jest wstępnie ustawione na system metryczny (**EU**).
- Jeśli wybrano **CUSt**, ustawienia z aplikacji zostaną przyjęte. W tym celu należy pobrać aplikację Leica Ballistics App z Apple App Store™ lub z Google Play Store™ na swój smartfon i podłączyć urządzenie.

USTAWIENIE TRYBU PRACY

Urządzenie może być używane w różnych trybach pracy. Więcej informacji można znaleźć na stronie 22.

- ▶ Wcisnąć długo przycisk wyboru menu
- ▶ Nacisnąć krótko 1x przycisk wyboru menu
 - Pojawia się **70dE**.
- ▶ Nacisnąć kilkakrotnie krótko główny wyłącznik, aż pojawi się żądane ustawienie

EMr	Równoważna odległość pozioma
LOS	Odległość rzeczywista
bALL	Krzywa balistyczna

USTAWIENIE JASNOŚCI WYŚWIETLACZA

Kilkustopniowa jasność wyświetlacza może być regulowana ręcznie.

- ▶ Wcisnąć długo przycisk wyboru menu
- ▶ Nacisnąć krótko 3x przycisk wyboru menu
 - Pojawia się **brtn**.
- ▶ Nacisnąć kilkakrotnie krótko główny wyłącznik, aż pojawi się żądane ustawienie
 - **br1 - br5** = stałe wartości jasności

AUTOMATYCZNE WYŁĄCZANIE

Jeśli funkcja Bluetooth® jest aktywna, można zmienić czas trwania automatycznego wyłączenia urządzenia.

- ▶ Wcisnąć długo przycisk wyboru menu
- ▶ Nacisnąć krótko 4x przycisk wyboru menu
 - Pojawia się **ROFF**.
- ▶ Nacisnąć kilkakrotnie krótko główny wyłącznik, aż pojawi się żądane ustawienie
 - **1** : 1 min
 - **3** : 3 min
 - **5** : 5 min

Wskazówka

- Punkt menu **ROFF** jest widoczny tylko wtedy, gdy włączona jest funkcja Bluetooth®.

WŁĄCZANIE/WYŁĄCZANIE BLUETOOTH

Urządzenie można połączyć z urządzeniami zewnętrznymi przez Bluetooth. Pozwala to na użycie własnych krzywych balistycznych z aplikacji Leica Ballistics na Państwa urządzeniu mobilnym (patrz str. 22 i 27) lub oznaczenie wartości poprawek balistycznych z zewnętrznych urządzeń balistycznych (patrz str. 24).

- ▶ Wcisnąć długo przycisk wyboru menu
- ▶ Nacisnąć krótko 2x przycisk wyboru menu
 - Pojawia się **bt**.
- ▶ Nacisnąć kilkakrotnie krótko główny wyłącznik, aż pojawi się żądane ustawienie
 - **OFF**: Bluetooth® zostaje wyłączony
 - **On**: Bluetooth® zostaje włączony
 - Jeśli funkcja jest aktywna, pojawia się następujący komunikat **✖**.

TRYB POMIAROWY

PROSTY POMIAR ODLEGŁOŚCI

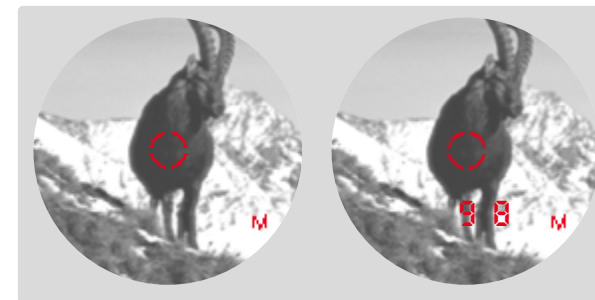

- ▶ Nacisnąć krótko główny wyłącznik
- ▶ Namierzyć obiekt
- ▶ Ponownie nacisnąć główny wyłącznik
 - Znak celu zgaśnie na krótko i wyświetli się wartość pomiaru.
 - Dopóki świeci się znak celu, można w każdej chwili rozpocząć nowy pomiar, naciskając ponownie główny wyłącznik.

-- -- -- pojawia się w następujących przypadkach:

- Obiekt w odległości mniejszej niż 10 metrów
- Przekroczony zasięg
- Obiekt niewystarczająco odbity

TRYB SKANOWANIA (ŚLEDZENIE OBIEKTU)



- ▶ Nacisnąć krótko główny wyłącznik
- ▶ Namierzyć obiekt, gdy cel jest podświetlony
- ▶ Nacisnąć i przytrzymać główny wyłącznik przez ok. 2,5 sekundy
 - Urządzenie przełącza się na tryb skanowania, a następnie stale wykonuje pomiary. Można to rozpoznać po zmieniającym się oznaczeniu. Po upływie ok. 0,5 sekundy zostanie wyświetlona nowa wartość pomiaru.

ZAKRES POMIARU/DOKŁADNOŚĆ

Maksymalny zasięg jest osiągany w następujących warunkach.

- przy celach dobrze odbijających sygnał
- wzruszeniu wzroku ok. 10 km

Duże odległości można zmierzyć lub osiągnąć bardziej wiarygodnie, jeśli dalmierz jest trzymany nieruchomo i/lub nałożony na broń.

Maksymalne zakresy wynoszą:

	Geovid Pro 32	Geovid Pro 42/56
w przypadku celów silnie odbijających światło	ok. 2300 m	ok. 2900 m
na drzewach	ok. 1400 m	ok. 1850 m
na zwierzyźnie	ok. 900 m	ok. 1200 m

Na zakres pomiarowy mają wpływ następujące czynniki:

Zasięg	wyższy	niższy
Kolor	biały	czarny
Kąt nachylenia do obiektu	pionowo	kąt ostry
Rozmiar obiektu	duży	mały
Światło słoneczne	trochę światła (pochmurno)	dużo światła (południowe słońce)
Warunki atmosferyczne	pogodnie	mglisto
Struktura obiektu	jednorodna (ściana domu)	niejednorodna (krzew, drzewo)

W pełnym słońcu i przy dobrej widoczności obowiązuje następujący zasięg lub dokładność:

Zasięg (w metrach)	Dokładność (1 σ) Tryb pomiarowy	Dokładność (1 σ) Tryb skanowania
10–200 m	± 0.5 m	± 1.5 m
200–400 m	± 1 m	± 2 m
400–800 m	± 2 m	± 3 m
Powyżej 800 m	$\pm 0.5\%$	$\pm 0.5\%$

Wskazówka

- Odległości poniżej 200 m są wyświetlane z jednym miejscem po przecinku, np. **15.5**.

WYŚWIETLANIE WARUNKÓW ATMOSFERYCZNYCH

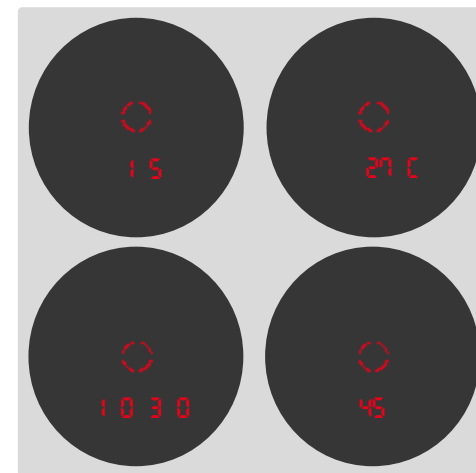

W celu dokładnego obliczenia punktu trafienia, podczas pomiaru odległości urządzenie określa trzy dodatkowe informacje:

- Nachylenie urządzenia
- Temperaturę
- Ciśnienie powietrza
- Strony światła

Wartości te mogą być wyświetlone w dowolnym momencie:

- ▶ Wcisnąć krótko przycisk główny
- ▶ Nacisnąć krótko 2x przycisk wyboru menu
 - Pojawia się symbol celu. Następnie przez ok. 2 sekundy będą wyświetlane kolejno: kąt nachylenia, temperatura i ciśnienie powietrza.

Wskazówka

- Jeśli temperatura w obudowie urządzenia znacznie odbiega od temperatury otoczenia, na przykład podczas przechodzenia z pomieszczenia na zewnątrz, ponowne wskazanie przez czujnik wewnętrzny właściwej temperatury otoczenia może potrwać od 30 minut.

Urządzenie może być używane w różnych trybach pracy.

RÓWNOWAŻNA ODLEGŁOŚĆ POZIOMA (EHr)

Strzelanie do wyższych lub niższych celów zależy od zmienionych warunków balistycznych. Wymagają one zatem znajomości - właściwego dla łowiectwa - równoważnego zakresu poziomego (Equivalent Horizontal Range). Znajomość równoważnej odległości poziomej jest ważna na przykład podczas korzystania z siatek balistycznych. **EHr** - wartości są wskazywane przez dodatkowe oznaczenie **EHr**.

- ▶ Wcisnąć długo przycisk wyboru menu
- ▶ Nacisnąć krótko 1x przycisk wyboru menu
 - Pojawia się **r0dE**.
- ▶ Nacisnąć kilkakrotnie krótko główny wyłącznik, aż pojawi się napis **EHr**

Wskazówka

- Ten tryb jest wstępnie ustawiony w chwili dostawy.

RZECZYWISTA ODLEGŁOŚĆ (LOS)

Wyświetlana jest tylko rzeczywista zmierzona odległość liniowa (po miary pojedyncze i tryb skanowania).

- ▶ Wcisnąć długo przycisk wyboru menu
- ▶ Nacisnąć krótko 1x przycisk wyboru menu
 - Pojawia się **r0dE**.
- ▶ Nacisnąć kilkakrotnie krótko główny wyłącznik, aż pojawi się napis **EHr**

KRZYWA BALISTYCZNA (bRLl)

Urządzenie jest wyposażone w kalkulator balistyczny i oprócz zmierzonej odległości może wyświetlać wartości poprawek balistycznych. Jeśli włączony jest profil balistyczny po każdym pomiarze jest wyświetlana kolejno dwukrotnie najpierw przez 1 s bezpośrednia liniowa odległość do celu, a następnie przez 2 s obliczone wartości poprawek dla wysokości i boku.

- ▶ Wcisnąć długo przycisk wyboru menu
- ▶ Nacisnąć krótko 1x przycisk wyboru menu
 - Pojawia się **r0dE**.
- ▶ Nacisnąć kilkakrotnie krótko główny wyłącznik, aż pojawi się napis **bRLl**

Ostrzeżenie

- Ustawienia fabryczne wykorzystują ogólny profil balistyczny (oparty na kalibrze .308" 175gr Sierra MatchKing), który może nie odpowiadać używanej amunicji.
- Ostatni profil zsynchronizowany z aplikacją Leica Ballistics na tym urządzeniu, będzie używany dla wszystkich kolejnych wywołań **bRLl** do momentu ustawienia nowego. Dotyczy to również sytuacji, gdy nie ma połączenia z aplikacją. Należy upewnić się, aby zawsze używać właściwego profilu dla aktualnie używanej amunicji.

STOSOWANIE WŁASNYCH KRZYWYCH BALISTYCZNYCH

Aby wyznaczyć wartości poprawek balistycznych, należy utworzyć i aktywować profil balistyczny za pomocą aplikacji Leica Ballistics.

W LORNETCE

- ▶ Wcisnąć długo przycisk wyboru menu
- ▶ Nacisnąć krótko 2x przycisk wyboru menu
 - Pojawia się **bE**.
- ▶ Nacisnąć krótko 2x główny wyłącznik
 - Pojawia się **0n**.
 - Bluetooth® zostanie włączony oraz połączenie zostanie nawiązane (pojawia się **✚**).

NA URZĄDZENIU MOBILNYM

- ▶ Włączyć Bluetooth®
- ▶ Zainstalować i uruchomić aplikację Leica Ballistics
- ▶ Wybrać żądane urządzenie
- ▶ Utworzyć profil balistyczny w części „Profile balistyczne”
- ▶ Aktywować żądany profil
 - Po aktywacji profil zostanie automatycznie zsynchronizowany z urządzeniem Leica.

KOREKCJA WIATRU

Aby wyświetlić wartości poprawek bocznych, można ręcznie wprowadzić do urządzenia prędkość i kierunek wiatru.

PRĘDKOŚĆ WIATRU

Prędkość wiatru można ustawić na poziomach od 0 do 40. W zależności od aktualnego ustawienia, informacje są podawane w km/h (**EU**) lub mph (**US**).

- ▶ Wcisnąć krótko przycisk wyboru menu
 - Pojawia się **SPd**.
 - ▶ Nacisnąć kilkakrotnie krótko główny wyłącznik, aż pojawi się żądane ustawienie
- lub
- ▶ Trzymać wciśnięty główny wyłącznik
 - Urządzenie szybko przełącza się między dostępnymi ustawieniami.

KIERUNEK WIATRU

- ▶ Wcisnąć krótko przycisk wyboru menu
 - Pojawia się **SPd**.
- ▶ Nacisnąć krótko przycisk wyboru menu
 - Pojawia się **dLr**.
- ▶ Nacisnąć kilkakrotnie krótko główny wyłącznik, aż pojawi się żądane ustawienie
 - **!-!**: kierunek wiatru wskazywany jest za pomocą zegara

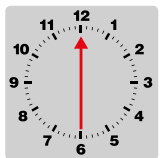

Przykład: Wiatr wieje z godziny 6.

Wskazówka

- Jeśli prędkość wiatru wynosi **0**, nie są wyprowadzane wartości poprawek bocznych.

KALIBRACJA KOMPASU

Niektóre funkcje urządzenia (np. Leica Pro Track) wymagają informacji o kierunku. Dlatego urządzenie posiada cyfrowy kompas, który przejmie funkcje klasycznego kompasu magnetycznego i kalibruje się automatycznie podczas użytkowania. W regularnych odstępach czasu (zwłaszcza po zmianie miejsca, wymianie baterii, wahańach temperatury lub w przypadku nieprawidłowego wyjścia) może być konieczna ręczna kalibracja podstawowa w celu zapewnienia prawidłowego działania.

ZAPLIKACJĄ LEICA BALLISTICS

- ▶ Połączyć się z aplikacją Leica Ballistics
- ▶ Otworzyć aplikację Leica Ballistics
- ▶ W punkcie „Ustawienia urządzenia” wybrać punkt menu „Kalibracja kompasu”
- ▶ Postępować zgodnie z instrukcjami w aplikacji

BEZ APLIKACJI LEICA BALLISTICS

- ▶ Nacisnąć główny wyłącznik/przycisk wyboru menu
- ▶ Przechylić urządzenie o 45 stopni wlewo i utrzymać tę pozycję przez 3 s

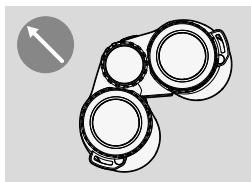

- ▶ Przywrócić urządzenie do pozycji poziomej i utrzymać tę pozycję przez 3 s

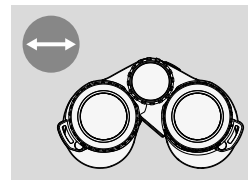

- ▶ Przechylić urządzenie o 45 stopni w prawo i utrzymać tę pozycję przez 3 s

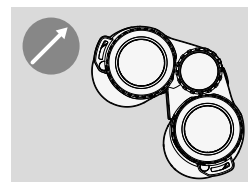

- ▶ Przywrócić urządzenie do pozycji poziomej i utrzymać tę pozycję przez 3 s

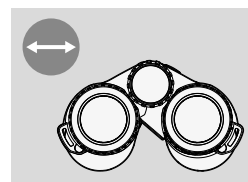

- ▶ Nacisnąć główny wyłącznik/przycisk wyboru menu
- ▶ Kręcić ósemki w poziomie urządzeniem 2 do 3 razy

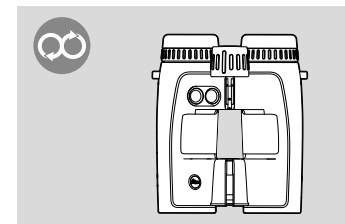

- ▶ Zatrzymać i przytrzymać urządzenie w bezruchu przez 3 s

Wskazówki

- Pozycja urządzenia nie odgrywa roli podczas kalibracji.
- Pola magnetyczne i inne urządzenia elektroniczne, jak również magnetyczne przedmioty metalowe mogą wpływać na funkcję kompasu i prowadzić do nieprawidłowych pomiarów. Metale i stopy niemagnetyczne nie mają wpływu na działanie kompasu.
- Kalibrację można przeprowadzić w dowolnym momencie, o ile urządzenie jest włączone i świeci się wskaźnik wyświetlacza.
- W urządzeniu nie pojawia się osobny powiadomienie dla kalibracji. Również po przeprowadzeniu kalibracji nie ma potwierdzenia.
- Kalibracja musi być przeprowadzona na otwartej powierzchni.

POŁĄCZENIE Z ZEWNĘTRZNYMI URZĄDZENIAMI POMIAROWYMI

Można wykorzystać wartości korekcy balistycznej z urządzeń zewnętrznych, takich jak urządzenia Nielsen-Kellermann (Kestrel® Modelle) lub Garmin® (Foretrex® GPS). Urządzenia te odbierają dane takie jak zmierzona odległość, kąt i kierunek celu. Urządzenia uwzględniają te dane podczas obliczania wartości balistycznych i ostatecznie dostarczają odpowiednie wartości korekcy.

- ▶ Skonfigurować urządzenie zewnętrzne
- ▶ Wcisnąć długo przycisk wyboru menu
- ▶ Nacisnąć krótko 2x przycisk wyboru menu
 - Pojawia się **bt.**
- ▶ Nacisnąć krótko 2x główny wyłącznik
 - Pojawia się **On.**
 - Bluetooth® zostanie włączony oraz połączenie zostanie nawiązane (pojawia się **✳**).

Wskazówki

- Urządzenie może być jednocześnie połączone tylko z jednym smartfonem lub innym urządzeniem zewnętrznym. Dlatego w razie potrzeby należy wcześniej aktywnie rozłączyć już istniejące połączenie (wyłączyć Bluetooth®).
- Należy przestrzegać zakresów pomiarowych stosowanych urządzeń zewnętrznych.
- Informacje na temat obsługi jednostek zewnętrznych można znaleźć w odpowiednich instrukcjach.

WYŚWIETLANIE WARTOŚCI KOREKCYJNYCH

Wartości poprawek balistycznych są wyświetlane w następujący sposób:

u (do góry)	Korekta wgórę
d (na dół)	Korekta wdół
l (wlewo)	Korekta wlewo
r (wpravo)	Korekta wpravo

Przy obliczaniu wartości korekcyjnych uwzględnia się następujące wartości.

- Zmierzona odległość do celu
- Kąt nachylenia urządzenia
- Zmierzone wartości temperatury i ciśnienia powietrza
- Ustawiona prędkość i kierunek wiatru

APLIKACJA LEICA BALLISTICS

Urządzenie można podłączyć do smartfona. Aplikacja Leica Ballistics pozwala na tworzenie i zapisywanie osobistych profili balistycznych. W tym celu, należy najpierw zainstalować na urządzeniu mobilnym aplikację „Leica Ballistics”.

Lista dostępnych funkcji jak i wskazówki dotyczące użytkowania znajdują się również w aplikacji.

- ▶ Zainstalować aplikację przez Apple App Store™ lub Google Play Store™

POŁĄCZENIE

NAWIĄZAĆ POŁĄCZENIE

W LORNETCE

- ▶ Wcisnąć długo przycisk wyboru menu
- ▶ Nacisnąć krótko 2x przycisk wyboru menu
 - Pojawia się **bt.**
- ▶ Nacisnąć krótko 2x główny wyłącznik
 - Pojawia się **On.**
 - Bluetooth® zostanie włączony oraz połączenie zostanie nawiązane (pojawia się **✳**).

NA URZĄDZENIU MOBILNYM

- ▶ Włączyć Bluetooth®
- ▶ Uruchomić aplikację Leica Ballistics
- ▶ Wybrać żądane urządzenie

ZAKOŃCZ POŁĄCZENIE

- ▶ Wcisnąć długo przycisk wyboru menu
- ▶ Nacisnąć krótko 2x przycisk wyboru menu
 - Pojawia się **bt.**
- ▶ Nacisnąć krótko 1x główny wyłącznik
 - Pojawia się **OFF.**
 - Połączenie zostanie zakończone i Bluetooth® zostanie wyłączony.

ZDALNE STEROWANIE

Zdalne sterowanie umożliwia wykonywanie wszystkich funkcji i ustawień urządzenia za pomocą urządzenia przenośnego lub zdalne sterowanie urządzeniem.

- ▶ Nawiązać połączenie
- ▶ Używać żądane funkcje w aplikacji

AKTUALIZACJE OPROGRAMOWANIA SPRZĘTOWEGO

Leica nieustannie pracuje nad dalszym rozwojem i optymalizacją swoich produktów. Niektóre z tych ulepszeń i rozszerzeń zakresu funkcji można również zainstalować później. W tym celu Leica wprowadza w nieregularnych odstępach czasu tak zwane aktualizacje oprogramowania sprzętowego. Aktualizacje są przeprowadzane za pomocą aplikacji Leica Ballistics.

Informacje zawarte w tej instrukcji odnoszą się do wersji oprogramowania sprzętowego obowiązującej w momencie wprowadzenia na rynek.

- ▶ Nawiązać połączenie
- ▶ Postępować zgodnie z instrukcjami w aplikacji

Uwaga

- Podczas procesu aktualizacji nie wolno w żadnym wypadku wyłączać urządzenia.

PIELĘGNACJA/CZYSZCZENIE

- W przypadku dalmierza Leica nie jest wymagana żadna specjalna pielęgnacja.
- Grube cząstki brudu, jak np. piasek, należy usunąć pędzelkiem lub zdmuchnąć.
- Przy wycieraniu nawet mocno zabrudzonych powierzchni soczewek nie należy wywierać dużego nacisku. Chociaż powłoka jest bardzo odporna na ścieranie, może zostać uszkodzona przez piasek lub kryształki soli.
- Stłona woda powinna być zawsze spłukana! Zaschnięte kryształki soli mogą w przeciwnym razie uszkodzić powierzchnie.
- Odciski palców i tym podobne na soczewkach obiektywu i okularu można wyczyścić wilgotną szmatką i wytrzeć miękką, czystą skórą lub bezpyłową ściereczką.
- Dalmierz powinien być przechowywany w dobrze wentylowanym, suchym i chłodnym miejscu, szczególnie w celu uniknięcia ataku pleśni w wilgotnym klimacie.
- Alkohol i inne roztwory chemiczne nie mogą być używane do czyszczenia urządzeń optycznych lub obudowy.

DANE TECHNICZNE

Opis	Leica Geovid Pro 8x32	Leica Geovid Pro 10x32	Leica Geovid Pro 8x42	Leica Geovid Pro 10x42	Leica Geovid Pro 8x56
Rodzaj urządzenia	Lornetka	Lornetka	Lornetka	Lornetka	Lornetka
Nr. modelu	5932	5932	6931	6931	6931
Nr. zamówienia	40809	40810	40815	40816	40817
Zakres dostawy	Lornetka, pasek do noszenia, osłona okularu, torba, ściereczka do czyszczenia optyki, instrukcja obsługi, certyfikat sprawności technicznej				
Powiększenie	8x	10x	8x	10x	8x
Średnica obiektywu	32mm	32mm	42mm	42mm	56mm
Żrenica wyjściowa	4mm	3,2mm	5,25mm	4,2mm	6,9mm
Numer zmierzchu	16	17,9	18,3	20,5	21,2
Odległość podłużna żrenicy wyjściowej	16mm	16mm	18mm	16mm	> 18mm
Granica zbliżenia	ok. 5m	ok. 5m	ok. 5m	ok. 5m	5,8m
Pole widzenia w odległości 1.000m	7,0° (135m)	5,8° (115m)	7,3° (130m)	6,5° (114m)	6,8° (118m)
Kompensacja dioptrii	±4 dpt	±4 dpt	±4 dpt	±4 dpt	±4 dpt
Odległość oczu	Regulacja: 56-74 mm	Regulacja: 56-74 mm	Regulacja: 56-74 mm	Regulacja: 56-74 mm	Regulacja: 60-74 mm
Zasięg	maks. ok. 2300m		maks. ok. 2900m		
<small>W przypadku celów silnie odbijających światło</small>					
Oznaczenie/jednostka miary	4 siedmiosegmentowe diody LED oraz dodatkowe symbole, oznaczenie do wyboru w jardach/calach lub metrach/centymetrach				
Maksymalny czas trwania pomiaru	ok. 0,3s				
Połączenie bezprzewodowe	Bluetooth® 5.0 (Low Energy)				
Odporność	Odporność na ciśnienie do głębokości 5m				
Temperatura pracy	Elektryczna: -20°C do +55°C, Mechaniczna: -25°C do +55°C				
Temperatura przechowywania	-40°C do +85°C				
Tworzywo	Korpus wykonany ze stopu magnezu z pancerzem gumowym				
Wymiary (szer. x wys. x gł.)	117x153x70mm	117x153x70mm	125x174x70mm	125x174x70mm	153x187x90mm
Waga (bez baterii)	ok. 820g	ok. 820g	ok. 970g	ok. 970g	ok. 1195g

Zastrzegamy sobie prawo do zmian w konstrukcji, wykonaniu i ofercie.



LEICA CUSTOMER CARE

W sprawie konserwacji Państwa produktu oraz porad dotyczących wszelkich produktów Leica i ich zamawiania, prosimy o kontakt z Biurem Obsługi Klienta Leica Camera AG. W przypadku napraw lub uszkodzeń mogą się Państwo również zwrócić się bezpośrednio do Biura Obsługi Klienta lub do serwisu naprawczego Państwa przedstawiciela krajowego Leica.

Leica Camera AG

Leica Customer Care
Am Leitz-Park 5
35578 Wetzlar
Niemcy

Telefon: +49 6441 2080-189

Faks: +49 6441 2080-339

E-mail: customer.care@leica-camera.com

www.leica-camera.com