



LEICA S3
사용 설명서

머리말

친애하는 고객님,
새로 선보이는 Leica S3로 촬영하며 더 큰 기쁨과 성공을 만끽하시길 바랍니다. 카메라의 모든 기능을 올바르게 사용하기 위해 먼저 본 설명서를 읽으십시오.

Leica Camera AG

공급 품목

카메라를 사용하기 전에 제품과 함께 제공된 액세서리에 문제가 없는지 확인하십시오.

- Leica S3
- 카메라 베이오넷 커버
- 아이피스 커버
- BP-PRO 1 리튬 이온 배터리
- Leica S3 급속 충전기
- 어댑터 포함 플래시 동기화 케이블
- USB 3.0 케이블
- 스트랩
- 간단 사용 설명서
- CE 공급품
- Creative Cloud 공급품
- 테스트 인증서

제품의 성능 향상을 위해 제품의 구성 및 실행이 예고 없이 변경될 수 있습니다.

예비 부품/액세서리

현재 사용하고 있는 카메라의 다양한 예비 부품/액세서리에 대한 세부 정보는 Leica Customer Care에 문의하거나 Leica Camera AG 홈페이지를 방문하십시오.
kr.leica-camera.com/Photography/S-System/LEICA-S-EQUIPMENT

본 카메라에는 오직 본 설명서 또는 Leica Camera AG에 의해 명시된 액세서리(배터리, 충전기, 전원 플러그, 전원 케이블 등)만 사용할 수 있습니다. 이러한 액세서리는 본 제품에만 사용하십시오. 적합하지 않은 액세서리를 사용할 경우 오작동 또는 제품 손상으로 이어질 수 있습니다.

카메라를 사용하기 전에 먼저 제품의 손상을 방지하고 잠재적 부상이나 위험을 예방하기 위해 "법적 고지", "안전 유의사항" 및 "일반 정보" 장을 읽으십시오.

MSIP제품정보

기기의명칭 (모델명):	디지털 카메라 (6847)
전국서비스대표번호 :	02-2285-4421 (라이카 카메라 코리아 서비스센터)
인증 번호:	R-C-LcK-6847
신청자 이름:	라이카 카메라 코리아 (주)
기관에 의해 결정된 기기의 명칭:	특정소출력 무선기기(무선데이터 통신시스템용 무선기기)
제조사 :	Leica Camera AG
제조국가 :	독일
인증받은자의상호 :	라이카 카메라 코리아 (주)



법적 고지

법적 고지

- 저작권법에 특히 주의하십시오. 테이프, CD 또는 기타 타인에 의해 출판되거나 전송된 자료와 같이 이미 제작된 매체의 사용 및 출판은 저작권법을 침해할 수 있습니다.
- 이 카메라로 제작된 비디오의 사용에 관해서: 이 제품은 AVC 특히 포트폴리오 라이선스의 대상이며, 최종 사용자에게 의한 개인적 사용을 목적으로 제작되었습니다. 또한, 최종 사용자가 보상을 받지 않는 사용 유형도 허용됩니다. 예컨대, (i) AVC 표준("AVC 비디오")에 따른 인코딩 및/또는 (ii) 개인 사용과 관련하여 최종 사용자가 AVC 표준에 따라 인코딩 한 AVC 비디오를 디코딩하는 경우 그리고/또는 개인 최종 사용자가 AVC 비디오를 제공할 수 있는 라이선스를 획득한 제공업체로부터 제공받은 경우. 다른 모든 용도에 대해서는 명시적 또는 묵시적으로 라이선스 사용이 허가되지 않습니다. 다른 모든 용도, 특히 유료 AVC 비디오 제공은 MPEG LA, L.L.C.와 별도의 라이선스 계약 체결이 필요할 수 있습니다. 자세한 정보는 MPEG LA, L.L.C.의 홈페이지 www.mpegla.com에서 확인하십시오.

해당 무선설비는 전파혼신 가능성이 있으므로 인명안전과 관련된 서비스는 할 수 없습니다.

전지 및 자율안전확인정보

전지종류	리튬이온2차전지
모델명	BP-PRO1
정격	7,3V 2300mAh 17Wh
신고필증번호	XU100255-14004A
원산지	Indonesia
공장명	PT. VARTA Microbattery Indonesia
제조사명	Leica Camera AG
수입자명	02-2285-4421 (라이카 카메라 코리아 서비스센터)
제조년월	배터리 케이스에 표기된 제조 년월. 표기 방법은 다음과 같습니다. 연 - 월
전지본체 주의문구	<ul style="list-style-type: none"> ● 화기에 가까이 두지 마십시오. ● 분해하지 마십시오. ● 전용충전기만 사용하십시오. ● 섭씨60°C이상에서 보관하지 마십시오."

규제 정보

카메라 제조일은 포장의 라벨에 표기되어 있습니다. 표기 형식: 년/월/일.

본 기기의 국가별 승인 정보는 카메라 메뉴에서 확인할 수 있습니다.

- ▶ **설정**을 선택합니다(RU 버튼 **15**를 누르십시오).
- ▶ 메인 메뉴에서 **카메라 정보**를 선택합니다.
- ▶ 하위 메뉴에서 **규정 정보**를 선택합니다.



전기 및 전자 제품 폐기

(분리 수거 시스템을 갖춘 EU 회원국 및 기타 유럽 국가에 적용)

본 장치에는 전기 및/또는 전자 부품이 포함되어 있으므로 일반 가정용 쓰레기와 함께 폐기해서는 안 됩니다. 재활용을 위해 해당 지역에 마련된 적합한 분리 수거 장소에 배출해야 합니다. 분리 수거에 대한 비용 부담은 없습니다. 기기에 교체 가능한 전지나 배터리가 들어 있는 경우, 이는 사전에 제거하고 필요할 경우 해당 지역의 규정에 따라 폐기해야 합니다.

이에 대한 자세한 정보는 해당 지역의 관할 기관, 폐기물 처리업체 또는 제품 구입처에 문의하십시오.

GPS 사용에 대한 중요 정보

법적 사용 제한

- 특정 국가나 지역에서는 GPS 사용이나 이와 관련된 기술 사용이 제한되어 있습니다.
- 그러므로 해외 여행 시 사전에 반드시 해당 국가나 해당 국가의 관광청에 문의해야 합니다.
- 중국과 쿠바 내 그리고 해당 국가의 국경 지역(예외: 홍콩 및 마카오)에서는 GPS 사용이 국가법으로 금지되어 있습니다.

위반 시 관련 기관에 의해 추적됩니다!

기능 참고 사항

- GPS로 위치를 파악하려면 GPS 위성 중 적어도 3방향으로 가급적 "자유로운 시야"가 확보되어야 합니다(총 24개의 위성 중 최대 9개까지 각 위치에 제공). 따라서 GPS 안테나가 수직으로 위쪽을 향하도록 카메라를 잡는 것이 좋습니다.
- 손이나 기타 금속 물체로 GPS 안테나를 가리지 않도록 주의하십시오.
- 다음 장소나 다음 상황에서는 GPS 위성으로부터 정상적으로 신호를 수신할 수 없습니다. 이러한 경우 위치 결정이 잘못되거나 잘못된 위치 결정만 가능합니다.
 - 폐쇄된 공간
 - 지하
 - 숲
 - 주행 중인 자동차 안
 - 고층 빌딩 주변 또는 좁은 계곡
 - 고압선 주변
 - 터널 안
 - 휴대폰 근처
 - 플래시 슈즈에 장착된 액세서리, 예를 들어 플래시 장치와 함께 사용 시

카메라를 장기간 보관한 후 GPS 기능을 작동할 경우에는 항상 "수신 상태"가 양호한 곳에서 먼저 수행하는 것이 좋습니다.

안전한 사용을 위한 참고 사항

GPS 시스템에 의해 생성된 전자기파는 기기 및 측정 장치에 영향을 줄 수 있습니다. 따라서 예를 들어 비행기 이착륙 전 기내, 병원 안 또는 무선 통신이 제한적인 기타 장소에서는 GPS 기능을 꺼야 합니다.

WLAN 사용에 대한 중요 정보(Leica FOTOS)

- 기기 또는 컴퓨터 시스템을 사용하려면 신뢰할 수 있는 안정성을 가진 WLAN 장치를 사용해야 합니다. 이를 통해 사용중인 시스템의 위험 요소로부터 보호 및 안전성을 적절히 측정할 수 있기 때문입니다.
- Leica Camera AG는 WLAN 장치 이외의 용도로 카메라를 사용할 때 발생하는 어떠한 손상에 대해서도 책임을 지지 않습니다.
- 이는 카메라가 판매되는 국가에서 WLAN 기능을 사용하는 것을 의미합니다. 카메라를 구입한 국가 외에 다른 국가에서 무선 랜을 사용할 경우 송신 규정을 위반할 위험이 있습니다. Leica Camera AG는 이러한 위반에 대해 책임을 지지 않습니다.
- 무선 데이터 전송 및 수신은 제3자에 의해 실행되지 않도록 주의하시기 바랍니다. 정보 보안을 위해 무선 액세스 포인트의 설정 시 암호화를 사용하시기 바랍니다.
- 자기장, 정전기, 또는 전파 장애를 가진 영역(예컨대, 전자레인지 근처)에서는 카메라 사용을 자제하십시오. 그렇지 않으면, 무선 전송이 카메라에 도달하지 않을 수 있습니다.
- 카메라가 전자 레인지 및 2.4GHz 무선 주파수 대역을 사용하는 무선 전화 등의 장치 근처에 있는 경우 두 장치 모두 성능이 저하될 수 있습니다.
- 사용 권한이 없는 무선 네트워크에 연결하지 마십시오.
- WLAN 기능이 활성화되면, 무선 네트워크가 자동으로 검색됩니다. 이때 사용 권한이 없는 WLAN 네트워크도 표시될 수 있습니다(SSID: WLAN 네트워크 이름 표시). 사용 권한이 없는 무선 네트워크에 연결은 무단 액세스로 간주될 수 있으므로 이러한 네트워크에 연결을 시도하지 마십시오.
- 비행기 내에서는 WLAN 기능을 OFF 모드로 설정할 것을 권장합니다.

안전 유의사항

일반

- 자기장, 정전기 또는 전자기장이 강한 장비(예: 인덕션, 전자레인지, TV 또는 컴퓨터 모니터, 비디오게임 콘솔, 휴대 전화, 무선 장치) 가까이에서 카메라를 사용하지 마십시오. 이러한 유형의 전자기장도 이미지 기록을 방해할 수 있습니다.
- 예를 들어 스피커 또는 대형 전기 모터의 강한 자기장은 저장된 데이터를 손상시키거나 촬영을 방해할 수 있습니다.
- 전자기장의 영향으로 카메라가 오작동하는 경우, 카메라 전원을 끄고 배터리를 분리했다가 다시 켜십시오.
- 무선 기지국 또는 고전압 케이블 근처에서 카메라를 사용하지 마십시오. 이러한 유형의 전자기장도 이미지 기록을 방해할 수 있습니다.
- 기본적으로 소형 부품(예: 액세서리 슈 커버)은 다음과 같이 보관하십시오.
 - 어린이의 손이 닿지 않는 곳
 - 분실 및 도난으로부터 안전한 곳
- 최신 전자 부품은 정전기 방전에 민감합니다. 예를 들어 합성 소재의 카펫 위를 걸을 때 수만 볼트의 정전기에 쉽게 노출될 수 있는 것처럼, 특히 전도성 표면에 놓인 카메라에 접촉할 경우 정전기가 발생할 수 있습니다. 이는 카메라 바디의 경우에 한하며 전자 제품에는 절대 안전합니다. 그러나 안전상의 이유로 예컨대, 플래시 슈의 외부 접점은 추가 보호 회로가 장착되어 있더라도 가능한 한 접촉하지 마십시오.
- 베이오넷의 렌즈 타입 감지용 센서가 오염되거나 긁히지 않도록 주의하십시오. 마찬가지로 베이오넷을 손상시킬 있는 모래 또는 이와 유사한 파편이 끼지 않도록 주의하십시오. 이 부품은 마른 천으로만 닦으십시오(시스템 카메라의 경우).
- 접점 청소 시 광학용 미세 섬유 천(합성 섬유)을 사용하지 말고 면이나 린넨 천을 사용하십시오. 접점을 만지기 전 의도적으로 전열관 또는 수관("접지"에 연결된 전도성 소재)를 접촉하여 자칫 발생할 수 있는 정전기를 확인할 수 있습니다. 렌즈 캡과 플래시 슈/뷰 파인더 소켓 커버를 씌운 상태로 카메라를 건조한 곳에 보관하여 접점이 오염되거나 산화되는 것을 방지하십시오(시스템 카메라의 경우).
- 본 모델에 지정된 액세서리만 사용하여 고장, 합선 또는 감전을 피하십시오.

- 바디 부품(덮개)을 제거하지 마십시오. 제품의 전문 수리는 인증된 서비스 센터에서만 수행해야 합니다.
- 카메라를 해충용 스프레이와 기타 강한 화학 물질과 접촉하지 않도록 하십시오. 카메라 청소 시 (세척용)휘발유, 시너, 알코올을 사용하지 마십시오. 특정 화학 물질과 액체는 카메라 바디나 표면 코팅을 손상시킬 수 있습니다.
- 고무나 플라스틱은 강한 화학 물질을 방출할 수 있으므로, 장시간 카메라와의 접촉을 피해야 합니다.
- 모래, 먼지 및 물이 카메라에 들어가지 않도록 하십시오(예: 눈, 비 또는 해변에서). 이는 특히 렌즈(시스템 카메라의 경우)를 교체하거나 메모리 카드와 배터리를 넣고 뺄 때 더욱 유의해야 합니다. 모래나 먼지는 카메라, 렌즈, 메모리 카드 및 배터리를 손상시킬 수 있습니다. 습기는 오작동을 일으킬 수 있으며, 심지어 카메라와 메모리 카드에 치명적인 손상을 입힐 수 있습니다.

렌즈

- 렌즈는 카메라 정면에 강한 직사광선이 작용하면 집광 렌즈와 같이 작용합니다. 따라서 강한 햇빛으로부터 카메라를 보호해야 합니다.
- 렌즈 캡을 부착하여 카메라를 그늘에서 (또는 이상적으로는 가방 안에 넣어) 유지하면 카메라의 내부 손상을 방지하는 데 도움이 됩니다.

배터리

- 지침 사항에 맞지 않게 배터리를 사용하거나 지정되지 않은 종류의 배터리를 사용할 경우, 특정 상황에서 폭발이 일어날 수도 있습니다!
- 배터리를 장시간 햇빛, 열, 습기 또는 수분에 노출해서는 안 됩니다. 배터리를 전자 레인지나 고압 용기 안에 두면 안 됩니다. 화재나 폭발의 위험이 있습니다!
- 습기가 있거나 젖은 배터리를 충전하거나 카메라에 삽입하지 마십시오!
- 취급을 잘못하여 과압이 발생할 경우, 배터리의 안전 밸브가 이를 조절하여 압력을 떨어뜨립니다. 그럼에도 불구하고 형태가 팽창된 배터리는 즉시 폐기해야 합니다. 폭발의 위험이 있습니다!
- 배터리 접점은 항상 깨끗하고 접촉이 자유롭게 유지하십시오. 리튬 이온 배터리는 합선에 대해 안전하지만, 클립이나 장신구

- 와 같은 금속 물체와 접촉하지 않도록 하십시오. 합선된 배터리는 매우 뜨거우며 심각한 화상을 야기할 수 있습니다.
- 배터리를 떨어뜨린 경우, 바디나 접점이 손상되었는지 확인하십시오. 손상된 배터리를 장착할 경우 카메라가 손상될 수 있습니다.
- 배터리에서 냄새가 나거나 변색, 변형, 과열 또는 액체가 흘러나올 경우, 배터리를 즉시 카메라나 충전기에서 제거하고 교체해야 합니다. 결함이 있는 배터리를 계속 사용할 경우 과열로 인한 화재나 폭발의 위험이 있습니다!
- 배터리가 폭발할 수 있으므로 배터리를 절대로 불 속에 던지지 마십시오.
- 배터리에서 액체가 흘러나오거나 타는 냄새가 날 경우 배터리를 열원으로부터 멀리 하십시오. 누출액은 발화될 수 있습니다!
- Leica Camera AG가 허용하지 않은 타사 충전기를 사용할 경우 배터리 손상의 위험이 있으며, 극단적인 경우 생명을 위협하는 중상을 입을 수 있습니다.
- 사용하는 주전원 콘센트에 자유롭게 액세스할 수 있는지 확인하십시오.
- 충전기와 배터리를 분해해서는 안 됩니다. 수리는 공인 서비스 센터에서만 해야 합니다.
- 배터리는 어린이의 손이 닿지 않도록 하십시오. 배터리를 삼킬 경우 질식할 위험이 있습니다.

응급 조치

- 배터리 액이 눈에 닿으면 실명의 위험이 있습니다. 눈에 들어간 경우 즉시 깨끗한 물로 씻어 내십시오. 눈을 문지르지 마십시오. 즉시 의사의 진료를 받으십시오.
- 흘러나온 액체가 피부 또는 옷에 묻을 경우 부상의 위험이 있습니다. 해당 부분을 깨끗한 물로 씻으십시오.

충전기

- 라디오 수신기 근처에서 충전기를 사용하면, 수신 상태가 불안정해질 수 있습니다. 그러므로 두 기기 사이에 최소 1m의 거리를 유지하십시오.
- 충전기를 사용하면, 소음(윙 하는 소리)이 발생할 수 있습니다. 이것은 정상적인 현상이며 오작동이 아닙니다.
- 사용하지 않을 때는 주전원에서 충전기를 분리하십시오. 그러지 않으면 배터리를 넣지 않아도 매우 작은 양의 전력이 소모됩니다.
- 충전기의 접점을 항상 깨끗한 상태로 유지하고 합선되지 않도록 하십시오.

메모리 카드

- 메모리 카드에 사진을 저장하거나 메모리 카드를 읽는 동안에는 메모리 카드를 제거하지 마십시오. 마찬가지로 이러한 과정 동안에는 카메라를 끄거나 충격을 주어서는 안됩니다.
- 상태 표시 LED가 참고로 카메라 메모리 액세스를 표시하고 있는 경우, 메모리 카드 삽입함을 열거나 메모리 카드 또는 배터리를 분리하지 마십시오. 분리할 경우 카드에 저장된 데이터가 손상되거나 카메라가 오작동을 일으킬 수 있습니다.
- 메모리 카드를 떨어뜨리거나 구부리는 경우 메모리 카드가 손상되고 저장된 데이터가 손실될 수 있습니다.
- 메모리 카드 뒷면의 접촉부를 만지지 말고 오염물, 습기 및 먼지로부터 멀리하십시오.
- 메모리 카드는 어린 아이의 손이 닿지 않는 곳에 보관하십시오. 메모리 카드를 삼키면 질식 위험이 있습니다.

센서

고주파 방사선(예: 비행 시)은 화소 결함의 원인이 될 수 있습니다.

스트랩

- 스트랩은 일반적으로 특히 내구성이 강한 재질로 되어 있습니다. 그러므로 어린이로부터 멀리 보관하십시오. 스트랩은 장난감이 아닙니다. 어린이에게는 목 졸림 등으로 인한 잠재적 위험이 있습니다.
- 스트랩은 카메라 또는 망원경을 휴대하기 위한 끈으로만 사용하십시오. 다른 용도로 사용할 경우 부상 위험을 초래할 수 있으며, 경우에 따라서는 스트랩이 손상될 수 있으므로 허용되지 않습니다.
- 특히 카메라 또는 망원경의 스트랩에 의한 목 졸림 위험이 높은 스포츠 활동(예: 등산 및 유사한 야외 스포츠) 중에는 스트랩을 사용하지 마십시오.

문제가 발생할 경우 필요한 조치에 대한 자세한 정보는 "관리/보관" 절을 읽어보십시오.

일반 정보

카메라/렌즈

- 카메라 일련 번호(바디 하단에 표시) 및 렌즈 일련 번호는 분실 시 매우 중요하므로 메모해 두십시오.
- 카메라 내부로 먼지 등이 들어가는 것을 방지하기 위해 렌즈나 카메라 베이오넷 커버를 항상 카메라에 부착하십시오.
- 같은 이유에서 렌즈는 먼지가 없는 환경에서 신속하게 교체해야 합니다.
- 카메라 베이오넷 커버 또는 렌즈 후면 캡을 옷(바지) 주머니에 보관하지 마십시오. 이러한 경우 캡을 씌울 때 카메라 내부로 먼지가 들어갈 수 있습니다.
- 또한, Leica는 불규칙한 간격으로 렌즈용 펌웨어 업데이트를 제공합니다. 홈페이지에서 새 펌웨어를 다운로드하여 렌즈로 전송할 수도 있습니다. 자세한 정보는 61 페이지의 "펌웨어 설치"를 참조하십시오.

모니터

- 카메라가 큰 온도 변화에 노출되면, 모니터에 김 서림이 발생할 수 있습니다. 이 경우 부드럽고 마른 천으로 모니터를 조심스럽게 닦으십시오.
- 카메라를 매우 추운 저온 상태에서 켜 경우, 모니터 화면이 평소보다 약간 어둡게 보일 수 있습니다. 모니터의 온도가 따뜻해지면 다시 정상 밝기로 돌아옵니다.

배터리

- 충전하려면 배터리의 온도가 +10°C ~ +30°C의 범위에 있어야 합니다(그렇지 않은 경우 충전기가 켜지지 않거나 다시 꺼집니다).
- 리튬 이온 배터리는 충전 레벨과 관계없이 언제든지 충전할 수 있습니다. 충전 시작 시 배터리가 일부만 방전된 경우에는 완전 충전이 더 빨리 이루어집니다.
- 출고 시 새 배터리는 부분적으로만 충전되어 있으므로 처음 사용하기 전에 완전히 충전해야 합니다.
- 새 배터리는 2 ~ 3회 완전히 충전한 후 카메라 작동에 의한 방전을 다시 거쳐야 완전한 용량에 이릅니다. 약 25회 충전 후에는 이러한 방전 과정이 반복됩니다.

- 충전 중에는 배터리와 충전기가 모두 가열됩니다. 이와 같은 가열은 정상이며 오작동이 아닙니다.
- 충전 시작 후 충전기의 두 LED가 빠르게 깜박거리면(> 2Hz), 충전 오류가 발생한 것입니다(원인: 최대 충전 시간 초과, 허용 범위 초과 전압 또는 온도, 합선의 경우). 이 경우 충전기의 전원을 분리한 다음 배터리를 꺼냅니다. 위에서 언급한 온도 조건이 충족되었는지 확인한 다음 충전을 다시 시작합니다. 문제가 지속되면 제품 구입처, 해당 국가의 Leica 대리점 또는 Leica Camera AG에 문의하십시오.
- 재충전 리튬 이온 배터리는 내부 화학 작용을 통해 전력을 생성합니다. 이 반응은 외부 온도와 습도에 영향을 받을 수 있습니다. 배터리의 수명을 극대화하려면 지나치게 높거나 낮은 온도에 배터리를 지속적으로 노출시키지 말아야 합니다(예를 들어, 여름철이나 겨울철에 주차된 차량 안 등).
- 최적의 조건에서 사용하더라도 모든 배터리의 수명은 제한되어 있습니다! 수백 회의 충전 후에는 작동 시간이 상당히 짧아지는 것을 확인할 수 있습니다.
- 교체용 배터리에는 카메라에 내장된 추가 버퍼 배터리가 포함되어 있어 시간 및 날짜를 몇 주 동안 저장할 수 있습니다. 버퍼 배터리의 용량이 소모되면, 충전된 배터리로 교체하고 재충전해야 합니다. 그러나 두 배터리가 완전히 방전된 후에는 시간과 날짜를 새로 설정해야 합니다.
- 배터리 충전량이 감소하거나 오래된 배터리를 사용하면 사용된 카메라 기능에 따라 경고 메시지가 표시되고 기능이 제한되거나 비활성화될 수 있습니다.
- 카메라를 장기간 사용하지 않는 경우 배터리를 분리하십시오. 이 경우, 먼저 메인 스위치로 카메라를 끄십시오. 그렇지 않으면 몇 주 후에 배터리가 완전히 방전될 수 있습니다. 즉, 카메라는 전원을 끄더라도 설정을 저장하기 위해 소량의 대기 전류를 소비하기 때문에 전압이 급격하게 떨어질 수 있습니다.
- 손상된 배터리는 관련 규정에 따라 알맞은 재활용 수거함에 폐기하십시오.
- 제조일자는 배터리에서 직접 확인할 수 있습니다.
표기 형식: 주/년.

메모리 카드

- SD/SDHC/SDXC 카드의 제공 범위는 Leica Camera AG가 시중에서 구입할 수 있는 모든 유형의 호환성 및 품질을 철저히 검사할 수 있을 만큼 매우 큼니다. 일반적으로 카메라 또는 카드의 손상은 예상할 수 없습니다. 특히 소위 "노브랜드" 카드는 부분적으로 SD/SDHC/SDXC 표준을 준수하지 않기 때문에 Leica Camera AG는 이러한 메모리 카드 사용 시 성능을 보장하지 않습니다.
- 삭제 중에 발생하는 조각화로 인해 일부 메모리 용량이 차단될 수 있으므로 주기적으로 메모리 카드를 포맷하는 것이 좋습니다.
- 일반적으로 이미 삽입된 메모리 카드는 포맷(초기화)할 필요가 없습니다. 그러나 아직 포맷되지 않은 카드 또는 다른 장치(예: 컴퓨터)에서 포맷된 카드를 처음 사용할 경우에는 포맷해야 합니다.
- 전자기장, 정전기 전하 또는 카메라나 카드 결함은 메모리 카드 데이터의 손상 또는 손실로 이어질 수 있기 때문에, 데이터를 추가로 컴퓨터에 저장할 것을 권장합니다.
- SD, SDHC, SDXC 메모리 카드는 실수로 사진을 저장하거나 삭제하는 것을 방지하기 위해 쓰기 방지 스위치를 포함하고 있습니다. 쓰기 방지 스위치는 카드의 비경사면에 위치합니다. 아래쪽 LOCK이 표시된 위치에 데이터가 보관됩니다.

센서

- 센서 커버 유리에 먼지나 오염물이 묻으면 입자 크기에 따라 이미지에 어두운 점 또는 반점이 나타날 수 있습니다.

데이터

- 개인 정보를 포함한 모든 데이터는 결함 또는 우발적인 작동, 정전기, 사고, 오작동, 수리 및 기타 조치로 인해 변경되거나 삭제될 수 있습니다.
- Leica Camera AG는 데이터 및 개인 정보의 변조 또는 파손으로 인한 직접적 또는 결과적 손해에 대해 어떠한 책임도 지지 않습니다.

펌웨어 업데이트

Leica는 Leica S3의 개선과 최적화를 위해 지속적으로 노력합니다. 디지털 카메라의 경우 매우 많은 기능이 전적으로 전자식으로 제어되기 때문에 추후 기능 개선 및 확장을 위한 요소가 카메라에 설치될 수 있습니다. 이를 위해 Leica는 비정기적인 간격으로 이른바 펌웨어 업데이트를 제공합니다. 기본적으로 카메라에는 공장 출고 시 최신 펌웨어가 설치되어 있으나, 당사 홈페이지에서도 쉽게 다운로드하여 카메라로 전송할 수 있습니다.

Leica Camera 홈페이지에 정품 등록을 완료하면 뉴스레터를 통해 사용 가능한 펌웨어 업데이트 정보를 받을 수 있습니다.

카메라 S3의 정품 등록 및 펌웨어 업데이트에 관한 자세한 정보 및 사용 설명서 내용 변경 및 추가 사항은 아래 Leica Camera AG의 다운로드 영역과 "고객 서비스" 페이지에서 확인할 수 있습니다.

<https://owners.leica-camera.com>

고객님의 카메라와 렌즈에 최신 펌웨어 버전이 설치되었는지 여부는 메뉴 항목의 펌웨어에서 확인할 수 있습니다(7 페이지 참조).

보증

본 Leica 제품의 경우 Leica Camera AG로부터 판매자에 대한 귀하의 법적 보증 청구 이외에 Leica 공식 대리점에서의 구입일로부터 제품 보증이 추가로 제공됩니다. 보증 범위, 보증 서비스 및 제한 사항에 대한 자세한 내용은 다음을 참조하십시오.

warranty.leica-camera.com

본 사용 설명서의 다양한 정보 범주에 대한 설명

참고

추가 정보

중요 사항

준수하지 않을 경우 카메라, 액세서리 또는 사진이 손상될 수 있습니다.

주의

준수하지 않을 경우 부상을 입을 수 있습니다.

목차

머리말	2
공급 품목	2
예비 부품/액세서리	2
법적 고지	2
법적 고지	2
규제 정보	3
전기 및 전자 제품 폐기	3
GPS 사용에 대한 중요 정보	3
안전 유의사항	4
일반 정보	6
보증	7
부품 명칭	10
카메라	10
렌즈*	11
디스플레이	12
뷰 파인더	12
상단 디스플레이	13
시작 화면	13
기본 뷰	13
피사계 심도 표시	13
노출 모드 설정 시 표시	13
모니터	14
촬영 시	14
INFO 디스플레이	14
라이브 뷰 모드에서	14
비디오	14
재생 시	16
사진	16
비디오	16
준비	18
스트랩 연결	18
충전기 준비	18
미국 이외의 지역에서 사용 시	18
미국 내에서 충전기 사용 시	18
배터리 충전	19
충전기의 충전 상태 표시	19
배터리 삽입/분리	19
모니터의 충전 상태 표시	20
메모리 카드 삽입/분리	20
CF 카드	20
SD/SDHC/SDXC 카드	21
포커싱 스크린 교체	22
사용 가능한 렌즈	22

LEICA S 렌즈	22
렌즈 장착 및 분리	23
디오프터 설정	23
카메라 작동	24
작동 요소	24
메인 스위치	24
셔터 버튼	24
스톱다운 버튼	25
메뉴 컨트롤	26
제어 요소	26
메뉴 화면의 구성	26
기능 그룹	26
메인 메뉴	26
하위 메뉴	26
메뉴 페이지 표시	27
기능 그룹 표시	27
(메뉴 컨트롤에 액세스)	27
하위 메뉴 표시	27
메뉴 탐색	27
메뉴 내에서 이동	27
선택 확인	27
한 단계 뒤로 가기(하위 메뉴 종료)	27
메뉴 종료	27
키패드 하위 메뉴 제어	28
숫자 키패드 하위 메뉴 조작	28
빠른 액세스(단축키)	28
빠른 액세스 관리	29
빠른 액세스로 메뉴 항목 불러오기	29
카메라 기본 설정	30
메뉴 언어	30
날짜/시간	30
날짜	30
시간	30
GPS를 통한 자동 시간	30
시간대	30
서머타임	30
카메라의 자동 꺼짐(대기 모드)	30
신호음	31
볼륨	31
모니터/상단 디스플레이/뷰 파인더 설정	31
밝기	31
정보 표시	31
촬영 기본 설정	32
사진	32
파일 형식	32
JPG 색공간	32
JPG 해상도	32
이미지 특성	32
대비	32

선명도	32
채도	33
흑백 촬영	33
메모리 카드 관리	33
촬영 모드(사진)	34
라이브 뷰 모드	34
거리 설정(포커싱)	34
거리 측정 방법	34
AFs (single)	34
AFc (continuous)	34
수동 초점	35
라이브 뷰 모드에서 수동 초점 설정을 위한 보조 기능	35
확대	35
포커스 피킹	35
ISO 감도	36
화이트 밸런스	36
자동 제어/고정 설정	36
색온도 직접 설정	37
측정을 통한 수동 설정	37
노출	38
노출 측정 방법	38
스팟 측광	38
중앙 중점 측광	38
다중 측광	38
라이브 뷰 모드에서 AF/SPOT 측광 존의 이동	38
측정 범위 초과 및 미달	38
노출 모드	38
장면 모드 - P	39
장면 모드 전환	39
조리개 우선 모드 - A	39
셔터 우선 모드 - T	40
조리개 및 노출 시간 수동 설정 - M	40
노출 제어/자동 노출 기능	40
노출 미리보기	40
측정값 저장	41
노출 보정	42
자동 노출 브래킷팅	42
장시간 노출(B)	43
기타 기능	43
피사계 심도	43
라이브 뷰 모드의 보조 디스플레이	43
히스토그램	43
그리드 선	43
클리핑	44
수평계	44
미러 락업	44
마스킹	45
연속 촬영	45
인터벌 촬영	46
셀프 타이머	46

플래시 촬영.....	47	사진 선택/취소.....	55
사용 가능한 플래시 장치.....	47	사진 선택.....	55
플래시 슈를 통한 연결.....	47	선택 취소.....	55
하단 LEMO® 소켓을 통한 연결.....	47	사진 삭제.....	56
플래시 단자 소켓을 통한 연결.....	47	기타 기능.....	58
플래시 장치 장착.....	47	사용자 프로필.....	58
플래시 노출 측정(TTL 측정).....	47	현재 설정을 사용자 프로필로 저장.....	58
플래시 모드.....	48	프로필 이름 바꾸기.....	58
자동(A).....	48	프로필 적용/활성화.....	58
플래시 장치의 자동 노출 플래시.....	48	메모리 카드로 프로필 내보내기/메모리 카드로부터 프로필 가져오기.....	58
HSS(HIGH SPEED SYNC.).....	48	데이터 관리.....	58
플래시 제어.....	48	메모리 카드의 데이터 구조.....	58
플래시 유효 범위.....	48	폴더 구조.....	58
동조 시점.....	48	파일 구조.....	58
플래시 동조 시간.....	48	파일명 변경.....	59
스트로보스코프 플래시 모드.....	49	새 폴더 만들기.....	59
일정한 플래시 출력을 갖는 수동 플래시.....	49	사진 번호 리셋.....	59
하단 LEMO® 소켓을 통한 플래시.....	49	저작권 정보 표시.....	59
뷰 파인더에서 플래시 노출 제어 표시.....	49	GPS를 이용한 촬영 장소 기록.....	59
촬영 모드(비디오).....	50	메모리 카드 포맷.....	60
촬영 시작/종료.....	50	데이터 전송.....	60
비디오 설정.....	50	원 데이터(DNG) 작업.....	60
해상도.....	50	카메라 공장 설정으로 리셋.....	60
ISO 감도.....	50	펌웨어 업데이트.....	61
이미지 특성.....	50	펌웨어 업데이트 실행.....	61
색공간.....	50	관리/보관.....	62
대비, 선명도, 채도.....	50	카메라 바디.....	62
타입 코드.....	50	렌즈.....	62
노출 측정 방법.....	50	뷰 파인더/모니터.....	62
노출 모드.....	50	배터리.....	62
거리 설정.....	50	메모리 카드.....	62
오디오 레벨.....	51	센서.....	63
볼륨 수동 설정.....	51	센서 클리닝.....	63
오디오 녹음 끄기.....	51	메뉴 개요.....	64
바람 노이즈 감쇄.....	51	키워드 색인.....	66
오디오 녹음 제어.....	51	기술 지원.....	68
헤드폰 볼륨 설정.....	51	LEICA CUSTOMER CARE.....	70
비디오 촬영 중 사진 촬영.....	51	LEICA 아카데미.....	70
재생 모드.....	52		
사진 재생.....	52		
사진 재생.....	52		
마지막 촬영마다 자동 재생.....	52		
비디오 재생.....	52		
재생 모드의 디스플레이.....	53		
사진 선택하기/스크롤.....	54		
사진 컷 확대.....	54		
단계적 확대.....	54		
한 단계에서 최대 확대.....	54		
컷 이동.....	55		
여러 장의 사진 동시에 디스플레이.....	55		

부품 명칭

카메라

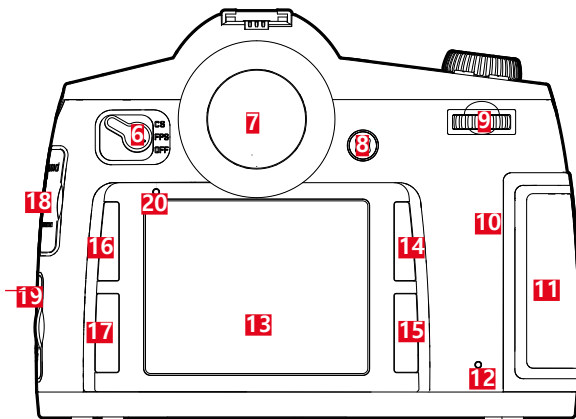
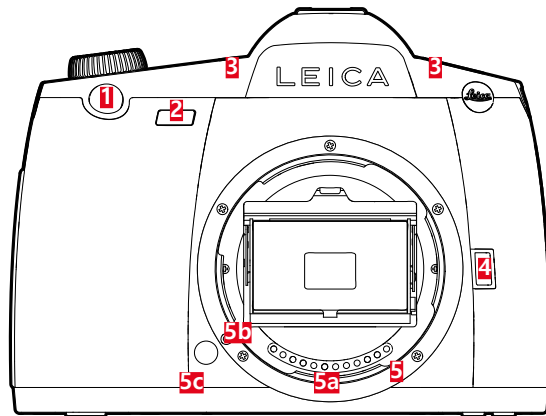

전면 뷰

- 1 셔터 버튼
- 2 셀프 타이머 LED/화이트 밸런스용 센서
- 3 마이크
- 4 스톱다운/기능 버튼
- 5 베이오넷
 - a 콘택 스트립
 - b 렌즈 장착 인덱스 포인트
 - c 잠금 해제 버튼

후면 뷰

- 6 메인 스위치
- 7 뷰 파인더
- 8 조이스틱
- 9 셔터 릴리즈
- 10 스피커
- 11 메모리 카드 삽입함 덮개(닫힌 상태)
- 12 사진 기록/데이터 저장용 LED
- 13 모니터
- 14 재생/메뉴 컨트롤/기능 버튼 (RO 버튼 = 우측 상단 버튼)
- 15 메뉴 컨트롤/기능 버튼 (RU 버튼 = 우측 하단 버튼)
- 16 메뉴 컨트롤/기능 버튼 (LO 버튼 = 좌측 상단 버튼)
- 17 메뉴 컨트롤/기능 버튼 (LU 버튼 = 좌측 하단 버튼)
- 18 LEMO® 오디오/HDMI 소켓용 커버
- 19 LEMO® USB 3.0/원격 제어/플래시 동조 소켓용 커버
- 20 모니터용 밝기 센서

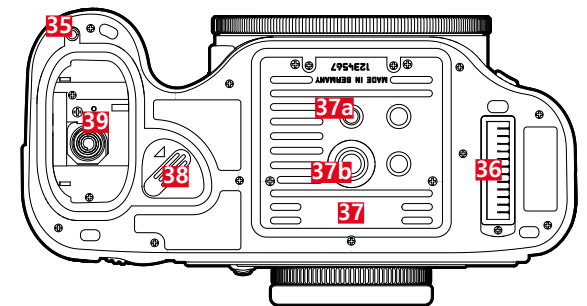
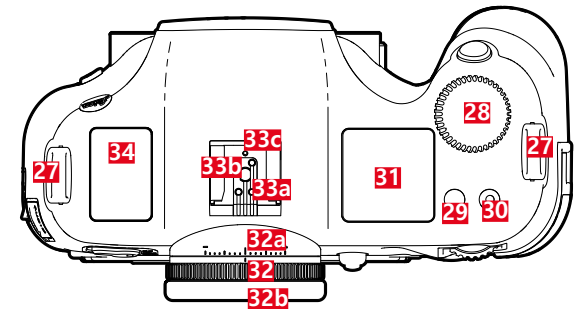
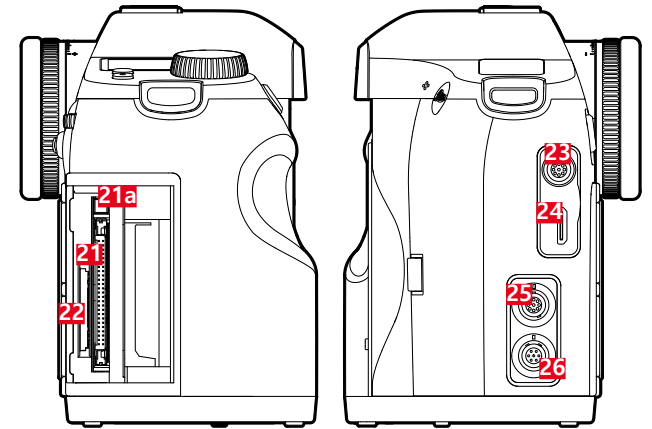

우측 뷰

- 21** 메모리 카드 삽입함(CF)
a 분리 핀
- 22** 메모리 카드 삽입함(SD)

좌측 뷰

- 23** LEMO® 오디오 소켓
- 24** HDMI 소켓
- 25** LEMO®-USB 3.0 소켓
- 26** LEMO®/원격 제어/플래시 동조 소켓

상단 뷰

- 27** 스트랩 고리
- 28** 셔터 속도 조정 다이얼/기능 다이얼
- 29** 라이브 뷰 버튼(LV 버튼)
- 30** 비디오 셔터 버튼
- 31** 상단 디스플레이
- 32** 디옴터 조절링
a 스케일
b 아이컵
- 33** 액세서리 슈
a 중앙 (접화) 접점
b 제어 접점
c 잠금 핀용 구멍
- 34** GPS 안테나

하단 뷰

(커버가 없는 뷰)

- 35** 다기능 핸드 그립 가이드 핀용 구멍
- 36** 다기능 핸드 그립의 콘택 스트립
- 37** 삼각대
a 1/4" 삼각대 연결 나사산
b 3/8" 삼각대 연결 나사산
- 38** 배터리 분리 레버
- 39** 배터리함

렌즈*

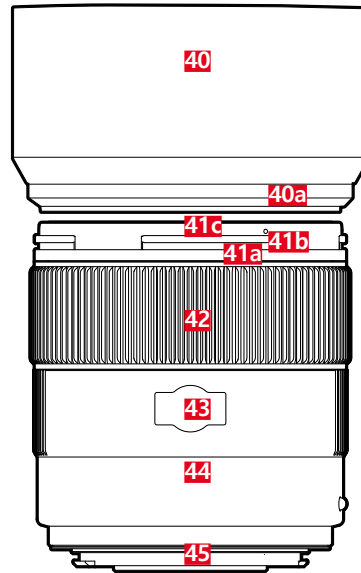

- 40** 렌즈 후드
a 인덱스 포인트
- 41** 전면 마운트
a 렌즈 후드용 외장 베이오넷
b 렌즈 후드용 인덱스 포인트
c 필터용 내부 나사산
- 42** 거리 조절링
- 43** 거리계용 창
- 44** 고정 링
a 렌즈 교환용 빨간색 인덱스 버튼
- 45** 콘택 스트립

* 아이콘 그림 기술 사양은 장치에 따라 다를 수 있습니다.

디스플레이

뷰 파인더



- 1 수평**
(중축을 중심으로 기울기/횡축을 중심으로 기울기; 표시는 시계 방향 기울기의 예임; 다른 방향도 유사하게 표시)
 - 최대 ± 0.5°
 - 0.5 ~ 2.5°
 - 2.5 ~ 5°
 - 5 ~ 10°
 - 감박임 ≥ 10°
- 2 셔터 속도**
 - **m/τ**에서 수동으로 설정된 값
 - **A/P**에서 자동으로 제어된 값
 - **H** (높음) **A, P, τ**에서 과다 노출 또는 플래시 광에 의한 과다 노출
 - **L** (낮음) **A, P, τ**에서 또는 플래시 광에 의한 노출 부족, 측정 범위 미달
 - **bulb** 장시간 노출(**B** 설정)
 - **[Red]** 메모리 카드 용량 부족에 대한 경고 메시지
- 3 노출 모드**
 - **P** 자동 장면 모드
 - **A** 조리개 우선 모드
 - **τ** 셔터 우선 모드
 - **m** 셔터 속도 및 조리개의 수동 설정
- 4 조리개**
 - **m/A**에서 수동으로 설정된 값
 - **τ/P**에서 자동으로 제어된 값

- 5 플래시 표시**
 - 조명 켜짐: 플래시 준비
 - 감박임: 플래시 충전 중, 플래시 준비 안됨
- 6 광 밸런스**
(선택: 각각 1/2 EV 레벨, ≤ -3 EV/≥ +3 EV에서 마지막 표시/숫자 감박임)
 - 수동 노출 보정
 - 저장된 노출 설정에서 현재 측정 값의 편차(자동 노출 모드 **A, P, τ**에서 측정값 저장 포함)
 - 노출 보정
- 7 플래시 표시**
조명 켜짐 = 셔터 속도 ≤ 동조 시간 설정됨
- 8 초점 표시**
 - ▶ 수동 모드 또는 AF 수동 오버라이드 시에만 나타남: 설정이 너무 길면 지속적으로 점등
 - ● 수동 모드의 경우: 설정이 올바른 경우 지속적으로 점등
 - **[AFs]** 경우: 설정이 올바르면 지속적으로 점등; 올바른 설정이 불가능하면 감박임
 - **[AFC]** 경우: 설정이 올바르면 지속적으로 점등; 포커싱 과정이 다시 시작되면 사라짐
 - ◀ 수동 모드 또는 AF 수동 오버라이드 시에만 나타남: 설정이 너무 짧으면 지속적으로 점등
- 9 노출 보정/플래시 노출 보정 설정됨**
- 10 노출 측정 방법**
 - 다중 측광
 - 중앙 중점 측광
 - 스팟 측광

- 11 노출 카운터**
 - **999** 전체 남은 촬영 매수
 - **U5b** 외부 저장
 - **0** (2Hz에서 감박임) = 메모리 카드가 꽂았습니다.
 - **---** (2Hz에서 감박임) = 메모리 카드가 삽입되지 않았습니다.
 - **L** 최대 연속 촬영 매수(L 14)
 - **Err** 오류 메시지
- 12 ISO 감도**
 - ^{ISO} 수동 설정 시
 - 자동 설정 시
 - **600 HI1** (ISO 3200)/**HI2** (ISO 6400)/**HI3** (ISO 12500)/**HI4** (ISO 25000)/**HI5** (ISO 50000) = 현재 설정된 감도

참고
뷰 파인더 LCD는 카메라가 켜져 있을 때 항상 켜져 있습니다. 이러한 조명의 밝기는 최적의 가독성을 위해 외부 밝기에 맞게 자동 조정됩니다.

상단 디스플레이

시작 화면

(카메라 전원을 켜 후 약 5초 동안 나타남)



기본 뷰

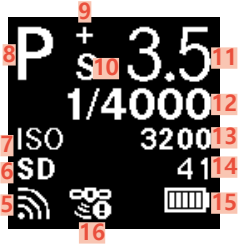

피사계 심도 표시

(수동 거리 설정 시, 셔터 버튼을 살짝 누름, <?> 페이지 참조)

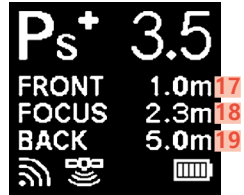

- 1 시간
- 2 날짜
- 3 카메라/메모리 카드 상태
 - READY: 촬영 준비 상태
 - CARD SEARCH: 메모리 카드 확인
 - NO CARD: 읽을 수 있는 메모리 카드가 없습니다.
- 4 배터리 충전량(오른쪽: 카메라의 배터리용, 경우에 따라 왼쪽: 핸드 그립의 배터리용) 또는 연결된 전원 공급 장치 AC 어댑터 S용 아이콘
- 5 WLAN 활성화
- 6 사용된 메모리 카드 또는 컴퓨터에 USB 3.0 케이블 연결 시
- 7 ISO 설정, 대안적으로 인터벌 촬영 설정됨
- 8 노출 모드
- 9 노출 보정 설정됨
- 10 장면 모드 전환 설정됨
- 11 조리기개
- 12 셔터 속도, 속도 ≥ 0.5초인 경우 이에 대한 안내로서
- 13 ISO 값
- 14 노출 카운터, 비디오 촬영 시 남은 촬영 시간
- 15 배터리 충전량(오른쪽: 카메라의 배터리용, 경우에 따라 왼쪽: 핸드 그립의 배터리용) 또는 연결된 전원 공급 장치 AC 어댑터 S용 아이콘
- 16 GPS
 - 최대 6분 전 마지막으로 결정된 위치
 - 최대 24시간 전 마지막으로 결정된 위치
 - 현재 위치 데이터 없음
- 17 피사계 심도 영역의 후방 경계
- 18 설정된 초점 거리
- 19 피사계 심도 영역의 전방 경계

노출 모드 설정 시 표시

(섬유표를 길게 누르면 잠깐 동안 나타남)

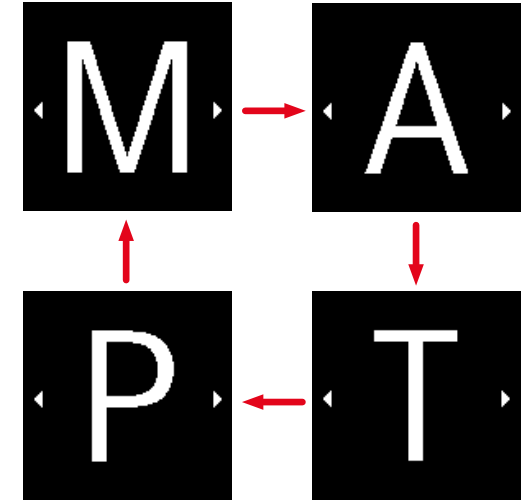

모니터

촬영 시

INFO 디스플레이

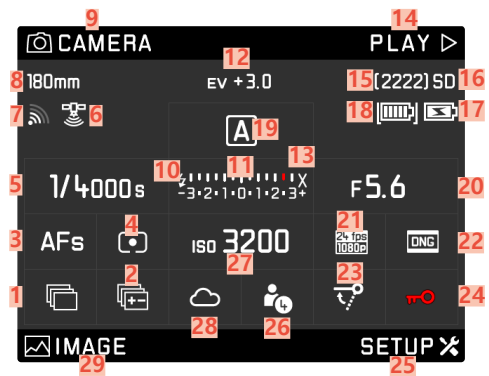

라이브 뷰 모드에서

기본 뷰

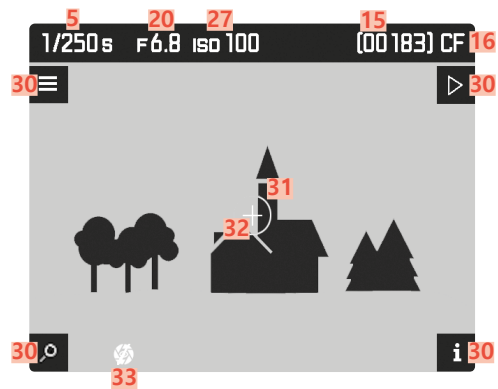

기본 뷰 + 추가 표시

A 히스토그램 및 클리핑 표시

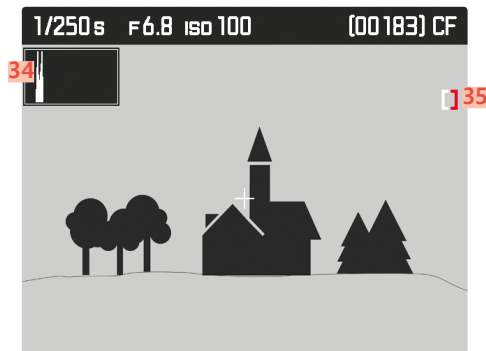

B 초점 표시(포커스 피킹)

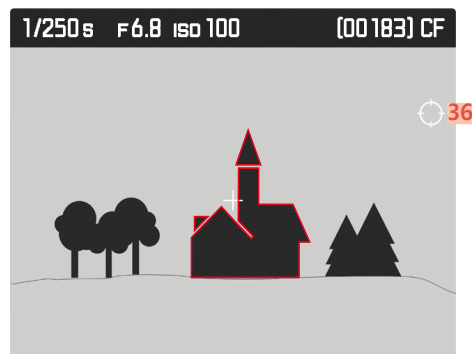

C 그리드 및 수평계

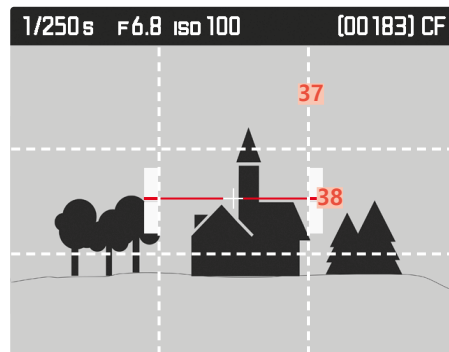

D 추가 사진 데이터

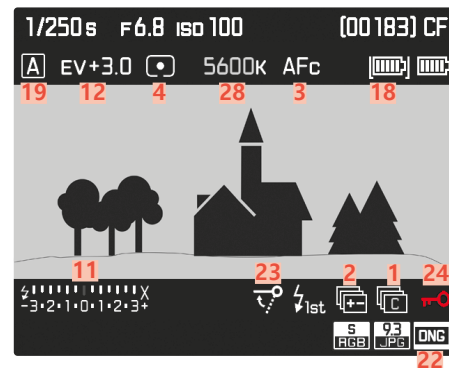

비디오

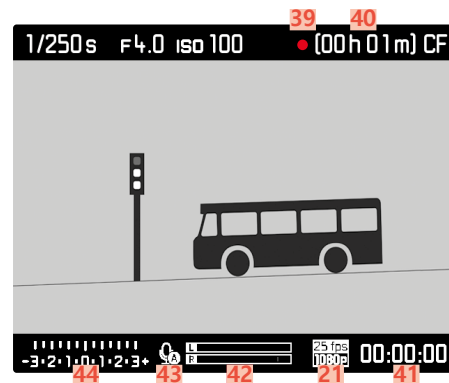

1	프레임률
	- 단일 촬영
	- 연속 촬영
	- 인터벌 촬영
	- 셀프 타이머
2	노출 브라케팅
3	초점 조정 모드
4	노출 측정 방법
5	셔터 속도
6	GPS 상태
7	WLAN 상태
8	초점 거리
9	LO 버튼의 기능
10	플래시 준비 표시
11	광 밸런스
12	노출 보정
13	플래시 동조 시간
14	RO 버튼의 기능
15	노출 카운터
16	사용된 메모리 카드(들)
17	핸드 그립 배터리 상태/주 전원 작동
18	카메라 배터리 상태
19	노출 모드
20	조리개
21	비디오 해상도/프레임률
22	사진 파일 형식/JPG 해상도
23	미러 락업
24	버튼 잠금
25	RU 버튼의 기능

26	사용된 프로필 저장 공간
27	ISO 감도/설정
28	화이트 밸런스 설정
29	LU 버튼의 기능
30	버튼 기능 (모든 라이브 뷰 보기에서 모니터 옆에 있는 4개의 버튼 중 임의의 1개 버튼을 누른 후 잠깐 동안 표시됨)
	- 확대 기능
	- 메뉴 컨트롤
	- 재생 모드
	- 뷰 전환
31	스팟 노출 측광 존
32	자동 초점 측광 존
33	노출 미리보기 비활성화
34	히스토그램
35	클리핑 아이콘
36	포커스 피킹 아이콘
37	그리드 선
38	수평계
39	진행중인 촬영에 대한 참고 사항
40	촬영 가능 시간
41	현재 촬영 시간
42	오디오 녹음 레벨 표시
43	오디오 녹음 모드
	- 자동 조절
	- 수동 조절
	- 오디오 녹음 비활성화
44	광 밸런스 또는 헤드폰 볼륨
	음소거

재생 시

사진
기본 뷰

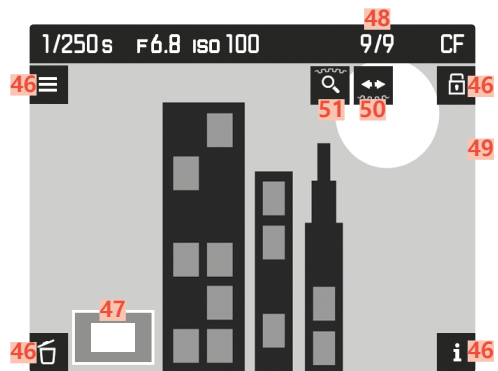

기본 뷰 + 추가 표시

A 히스토그램 및 클리핑 표시

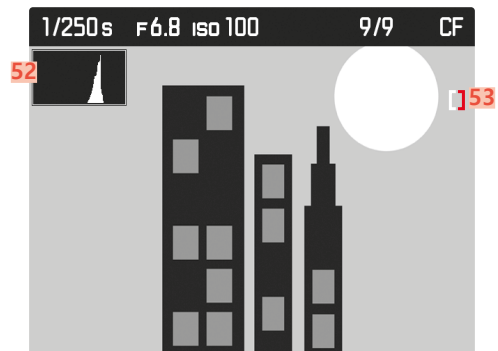

B 초점 표시(포커스 피킹)

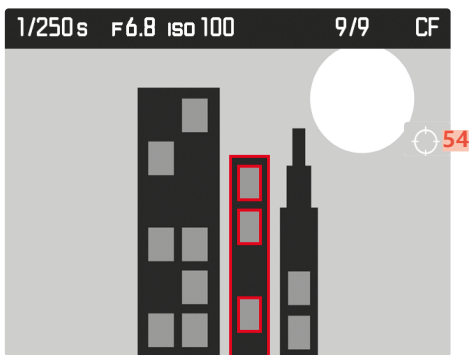

D 추가 사진 데이터

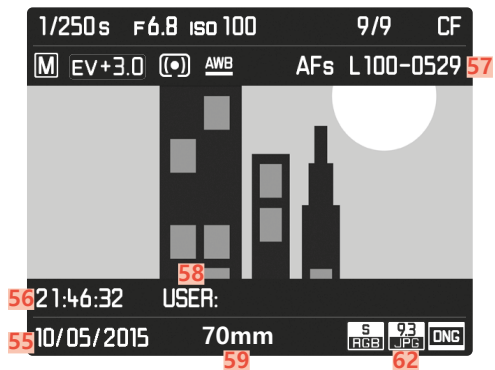

비디오

기본 뷰

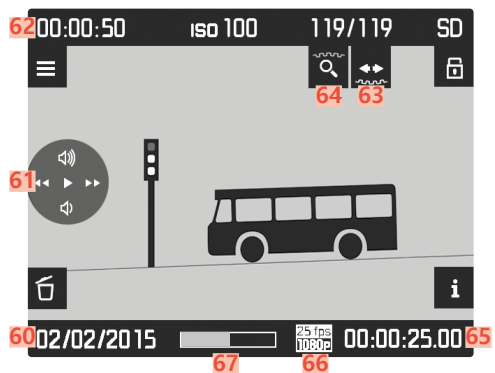

기본 뷰 + 추가 표시

A 히스토그램 및 클리핑 표시

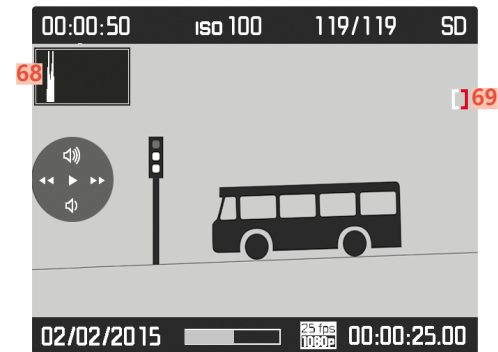



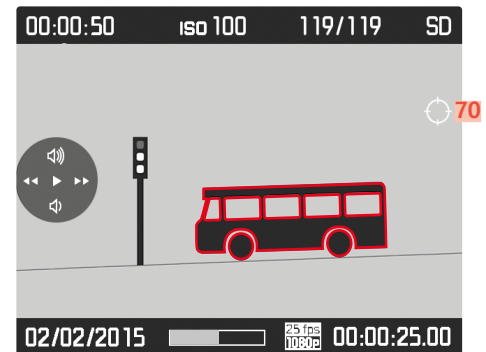



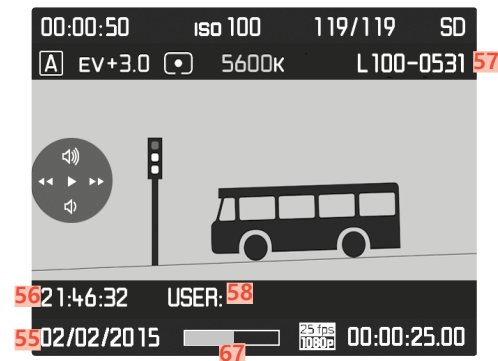





B 초점 표시(포커스 피킹)



C 추가 사진 데이터



- 46** 버튼 기능
(모든 사진 및 비디오 보기에서 재생 모드를 켜거나 모니
터 옆에 있는 4개의 버튼 중 임의의 1개의 버튼을 누른
후 표시됨; 약 3초 후 꺼짐)
 -  삭제 메뉴
 -  메뉴 컨트롤
 -  선택하기
 -  뷰 전환
- 47** 사진 컷 크기 및 위치
- 48** 표시된 사진 번호/총 사진 매수
- 49** 선택된 사진 아이콘
- 50** 스크롤 기능 사용 설명
(셔터 속도 조정 다이얼)
- 51** 확대 기능 사용 설명(썸힐)
- 52** 히스토그램
- 53** 클리핑 아이콘
- 54** 포커스 피킹 아이콘
- 55** 촬영 날짜
- 56** 촬영 시간
- 57** 이미지 파일 번호
- 58** 프로필 저장 공간
- 59** 사용된 초점 거리
- 60** 촬영 날짜 또는 볼륨 설정  ,
음소거 

- 61** 비디오 제어 아이콘(조이스틱용)
 -  재생(앞으로 누르기)
 -  빨리 감기(오른쪽으로 누르기 또는 길게 누름)
 -  빨리 되감기(왼쪽으로 누르기 또는 길게 누름)
 -  볼륨: 크게(위로 누르기 또는 길게 누름)
 -  볼륨: 작게(아래로 누르기 또는 길게 누름)
- 62** 총 촬영 시간
- 63** 스크롤 기능 사용 설명(셔터 속도 조정 다이얼)
- 64** 확대 기능 사용 설명(썸힐)
- 65** 종료된 재생 시간
- 66** 비디오 해상도/프레임률
- 67** 경과된 재생 시간의 상태 표시줄
- 68** 히스토그램
- 69** 클리핑 아이콘
- 70** 포커스 피킹 아이콘

준비

스트랩 연결

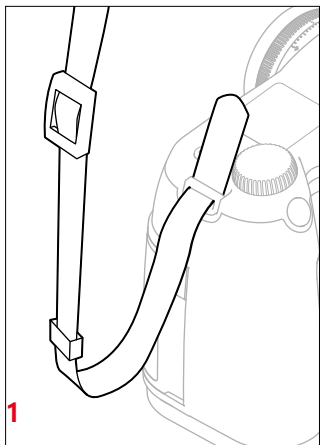

1

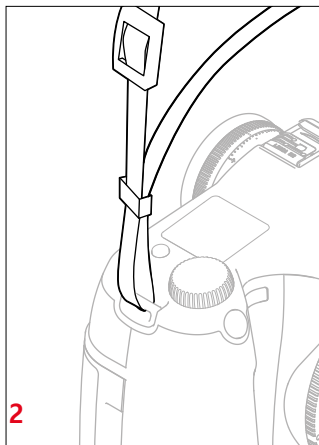

2

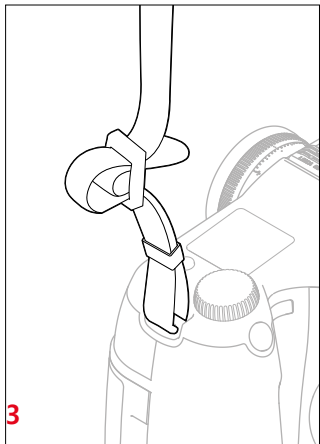

3

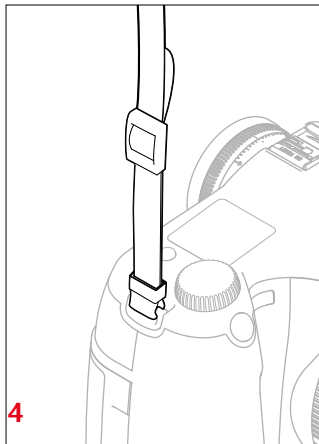

4

주의

스트랩을 장착한 후 카메라가 떨어지지 않도록 고정 장치가 올바르게 장착되었는지 확인하십시오.

충전기 준비

미국 이외의 지역에서 사용 시

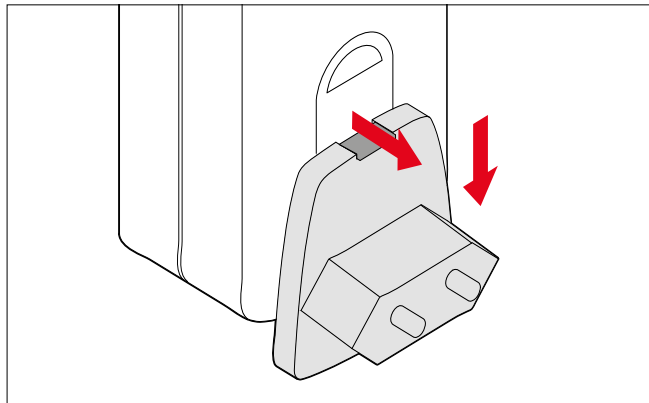

- ▶ 사용 가능한 전원에 맞는 플러그를 충전기에 꽂습니다.
- ▶ 분리 버튼을 위로 당깁니다.
- ▶ 플러그를 잠긴 위치에서 아래로 밀니다.
- ▶ 그런 다음 완전히 아래로 당깁니다.
- ▶ 딸깍 소리가 날 때까지 적합한 플러그를 아래에서부터 충전기에 삽입합니다.

미국 내에서 충전기 사용 시

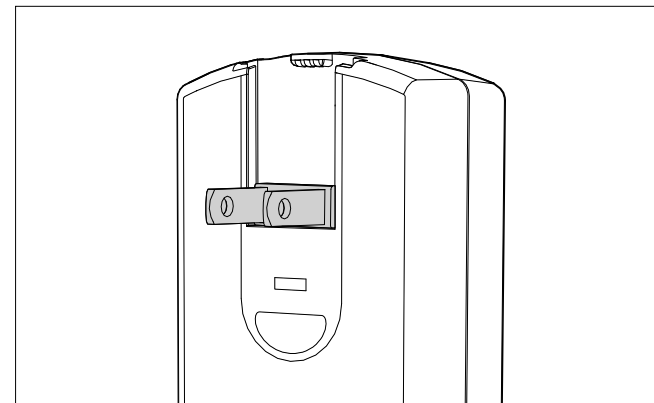

- ▶ 공장 출고 시 장착된 전원 플러그를 충전기에서 분리합니다.
- ▶ 분리 버튼을 위로 당깁니다.
- ▶ 플러그를 잠긴 위치에서 아래로 밀니다.
- ▶ 그런 다음 정지 위치에 있는 USA 플러그의 2개의 핀을 펼칩니다

참고

- 충전기는 개별 주 전압으로 자동 조정됩니다.

배터리 충전

카메라는 리튬 이온 배터리를 통해 필요한 전원을 공급받습니다.

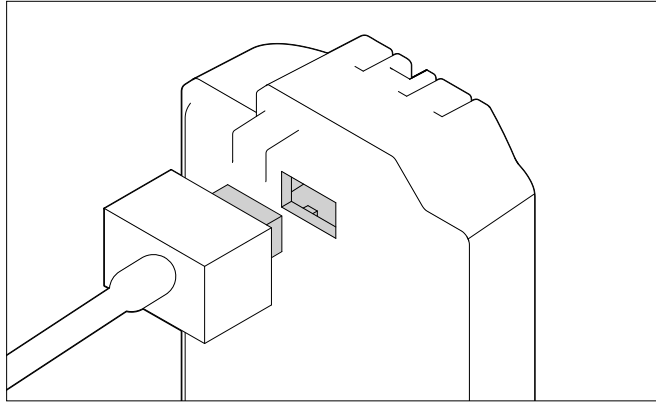

- ▶ 케이블 플러그를 배터리 소켓에 연결하십시오.
- ▶ 전원 플러그를 전기 콘센트에 연결하십시오.

충전기의 충전 상태 표시

상태 표시 LED를 통해 정확한 충전 과정이 표시됩니다.

디스플레이	충전 상태	충전 시간 (방전된 상태에서 시작)
CHARGE 녹색 깜박임	배터리 충전 중	
80% 주황색 점등	80%	약 2시간
CHARGE 녹색으로 계속 점등	100%	약 3½시간

참고

- 충전이 끝나면 충전기를 전원에서 분리해야 합니다. 과충전의 위험은 없습니다.

배터리 삽입/분리

- ▶ 카메라가 꺼져 있는지 확인하십시오(24 페이지 참조).

삽입

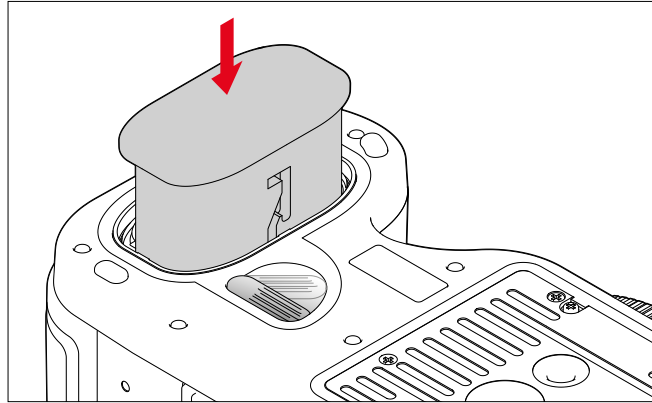

- ▶ 배터리를 접점이 앞쪽으로 오도록 하고 가이드 홈과 함께 카메라 중앙으로 배터리함 안으로 끝까지 밀어 넣으십시오.
- 배터리는 이 위치에서 자동으로 고정됩니다.

분리

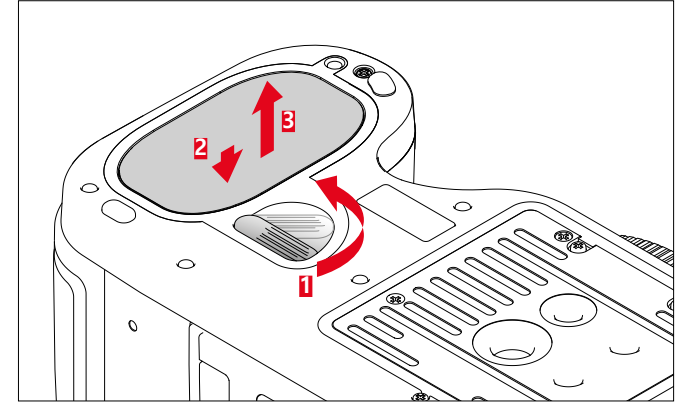

- ▶ 잠금 해제 레버를 정지 위치까지 시계방향으로 돌립니다.
- 그런 다음 배터리함의 스프링이 약 1cm 가량 배터리를 밀어 냅니다.
- 잠금 장치에는 카메라를 똑바로 세우더라도 배터리가 실수로 떨어지는 것을 방지하기 위한 안전 장치가 있습니다.
- ▶ 배터리를 약 1mm 뒤로 밀어 잠금 장치를 분리합니다.
- ▶ 배터리를 배터리함에서 빼내거나 카메라를 똑바로 세운 상태로 손으로 떨어지게 하여 잡습니다.

모니터의 충전 상태 표시

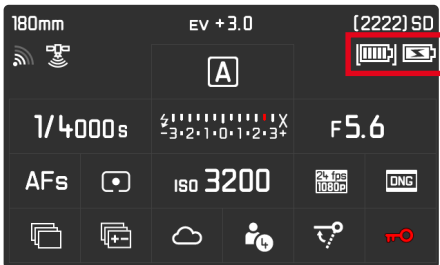

디스플레이	충전 상태
	약 88 - 100%
	약 63 - 87%
	약 47 - 62%
	약 36 - 46%
	약 26 - 35%
	약 0 - 25% 배터리 교체 또는 충전 필요

메모리 카드 삽입/분리

Leica S3는 사진 데이터 저장을 위해 2가지 카드 유형을 병행 사용할 수 있습니다. SD/SDHC/SDXC (Secure Digital) 및 CF (Compact Flash to UDMA 7) 카드 각각에 대해 하나의 카드 슬롯이 있습니다.

참고

- SD/SDHC/SDXC 메모리 카드의 공급업체는 다양하며, 용량, 쓰기/읽기 속도도 상이합니다. 특히, 이러한 대용량의 읽기/쓰기 속도가 빠른 메모리 카드는 빠른 녹화 및 재생이 가능합니다.
- 용량이 1GB 미만인 메모리 카드는 지원되지 않습니다. 1GB 내지 2GB 용량의 메모리 카드는 카메라에서 처음 사용하기 전에 포맷해야 합니다.
- 메모리 카드가 삽입되지 않을 경우 삽입 방향이 올바른지 확인하십시오.

커버 캡 **11** 열기

- ▶ 뒤로 밀고 오른쪽으로 엽니다.

커버 캡 **11** 닫기

- ▶ 닫은 다음 제자리에 고정될 때까지 앞으로 밀습니다.

CF 카드

- ▶ 카메라가 꺼져 있는지 확인하십시오(24 페이지 참조).

삽입

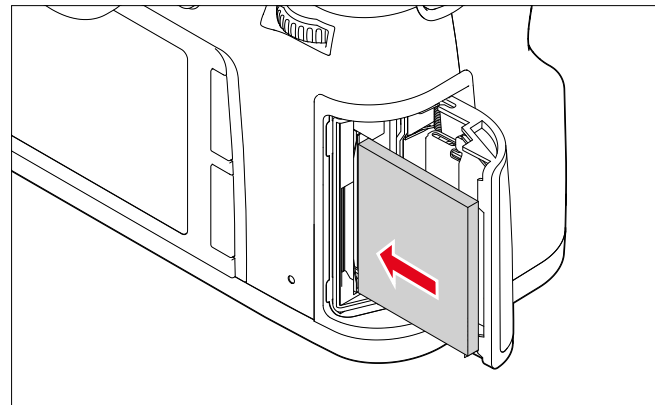

- ▶ 접점이 카메라를 향하고 앞면이 카메라 앞쪽을 향하도록 메모리 카드를 슬롯 안으로 끝까지 밀어 넣습니다.
- ▶ 분리 핀 **21a**가 완전히 삽입되었는지 확인하십시오.

중요 사항

힘을 가하지 마십시오. 그럴 경우 카드 슬롯의 접점이 손상될 수 있습니다.

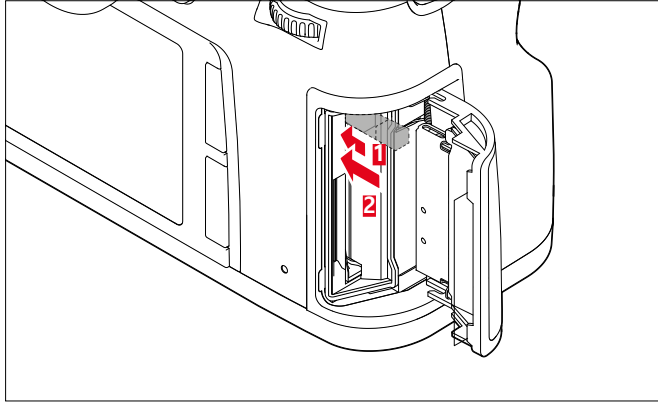

- ▶ 분리 핀 21a를 안쪽으로 누릅니다.
 - 슬라이더가 약간 밀려 나옵니다.
- ▶ 분리 핀을 다시 누릅니다.
 - 카드가 슬롯에서 약간 밀려 나옵니다.
- ▶ 메모리 카드 분리

중요 사항

카메라를 작동하기 전에 커버 캡이 올바르게 닫혔는지 확인하십시오.

SD/SDHC/SDXC 카드

- ▶ 카메라가 꺼져 있는지 확인하십시오(24 페이지 참조).

삽입

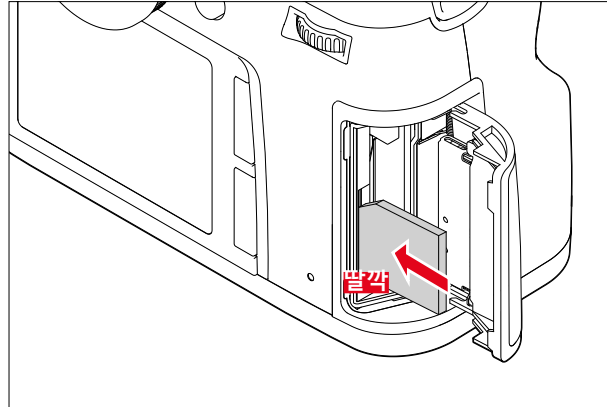

- ▶ 메모리 카드 - 딸깍 소리가 나면서 고정될 때까지 접점이 뒤쪽으로 향하고 경사면이 위로 향하게 하여 스프링에 닿을 때까지 완전히 밀어 넣습니다.

중요 사항

SD/SDHC/SDXC 카드를 CF 카드 슬롯에 넣지 않도록 유의하십시오. 삽입한 경우 다시 꺼내지 못할 수도 있습니다.

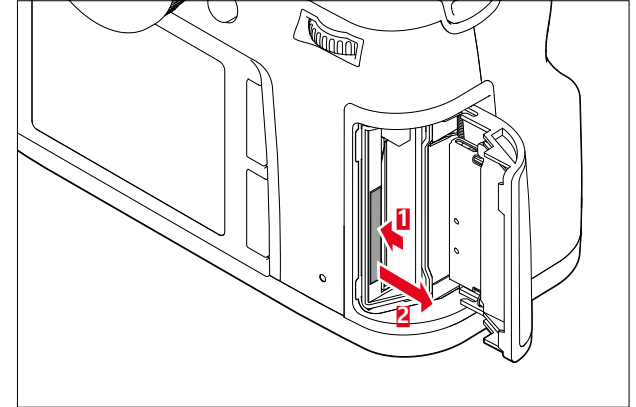

- ▶ 메모리 카드를 슬롯 안쪽으로 밀어 넣습니다.
- ▶ 메모리 카드 분리

중요 사항

카메라를 작동하기 전에 커버 캡이 올바르게 닫혔는지 확인하십시오.

포커싱 스크린 교체

Leica S3는 포커싱 스크린 교체가 가능합니다. 표준 버전의 카메라에는 풀 포커싱 스크린이 함께 제공됩니다. 다른 포커싱 스크린은 핀셋과 먼지 브러시가 있는 용기에 개별적으로 제공됩니다.

스크린 교체

▶ 렌즈 분리

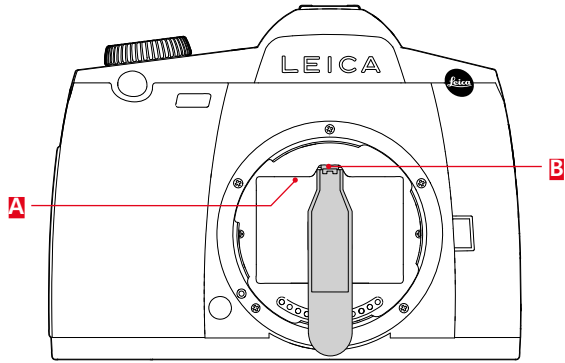

- ▶ 체결 위치에서 핀셋 축으로 래치 B를 눌러 스크린 프레임 A의 체결을 해제합니다.
 - 이렇게 하면 포커싱 스크린과 함께 프레임이 아래쪽으로 떨어집니다.

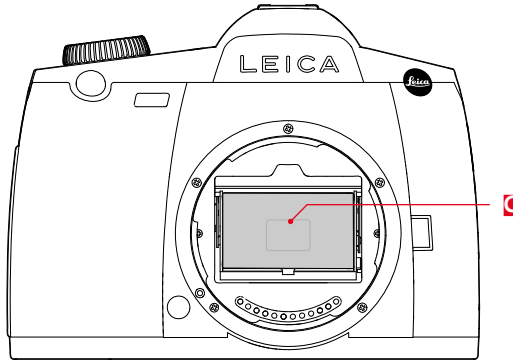

- ▶ 포커싱 스크린 C를 핀셋으로 작은 바에 고정하고 약간 위로 기울인 다음 제거합니다.
- ▶ 제거한 스크린을 임시로 용기의 측면 케이스 안에 놓습니다.

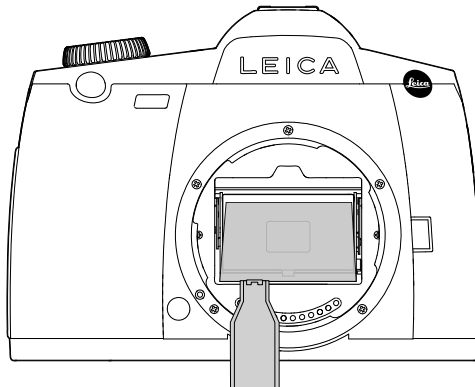

- ▶ 삽입할 스크린을 핀셋으로 바에 고정하고 프레임에 체결합니다.
- ▶ 체결 위치에서 핀셋 축을 위를 향하게 하여 프레임을 누릅니다.

중요 사항

포커싱 스크린을 교체할 때는 설명된 대로 정확하게 따르십시오. 포커싱 스크린의 민감한 표면이 긁히지 않도록 주의하십시오.

사용 가능한 렌즈

Leica S3에는 모든 렌즈와 액세서리 부품을 Leica S 베이오넷과 함께 장착할 수 있습니다.

LEICA S 렌즈

Leica S 렌즈는 다음과 같은 몇 가지 외부 특징이 있습니다.

- 거리 조절링은 초점 모드 설정에 따라 다르게 작동합니다.
- 수동 모드(MF)에서 거리는 보통 때처럼 링을 돌려서 조절되며, 이 경우 링은 처음부터 광학 구조에 기계적으로 연결되어 있습니다.
- 자동 초점 모드(AFs/AFc)에서 링에 연결된 렌즈를 잡아도 모터 조절에 방해가 되지 않도록 먼저 링을 분리합니다. 그러나 언제든지 자동 설정을 "무시"하고 AF 모드 내에서 수동으로 거리를 설정할 수 있습니다. 이 경우 링을 돌리면 즉시 광학 장치와 연결됩니다.
- 내부 거리계는 창을 통해 읽을 수 있습니다.
- 렌즈에는 조리개 링이 없습니다. 조리개 설정은 카메라 바디에 있는 조정 다이얼을 통해 이루어집니다.

참고

- 일부 Leica S 렌즈는 내장된 센트럴 셔터와 함께 구입할 수 있습니다.
- Leica Camera AG는 최고 품질 표준을 준수하여 제품을 제조합니다. 완벽한 기능을 위해서는 제조 공정 중에 광범위한 교정 및 테스트 단계가 필요합니다. 이를 위해 카메라와 렌즈는 상이한 테스트 장치에 여러 번 연결됩니다. 이와 같은 중요한 공정 단계에서 스테인리스 강 소재의 베이오넷 링에는 약간 광이 나는 부분이 발생할 수 있습니다. 이는 품질 결함이 아니며, 단지 Leica S3 및 Leica S 렌즈를 주의 깊게 검사한 것을 증명합니다.
- Leica에서 액세서리로 구입할 수 있고, 타사의 중형 렌즈 사용을 허용하는 어댑터도 동일한 방식으로 장착 및 분리됩니다. 어댑터에 대한 자세한 내용은 해당 설명서를 참조하십시오.

렌즈 장착 및 분리

장착

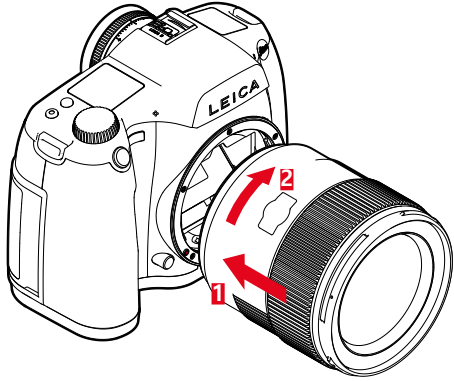

- ▶ 카메라가 꺼져 있는지 확인하십시오.
- ▶ 고정 링에 렌즈를 끼워 넣습니다.
- ▶ 렌즈의 인덱스 버튼을 카메라 바디의 잠금 해제 버튼과 마주 보게 맞춥니다.
- ▶ 이 위치에서 렌즈를 똑바로 유지합니다.
- ▶ 딸깍 소리가 날 때까지 렌즈를 시계 방향으로 돌립니다.

분리

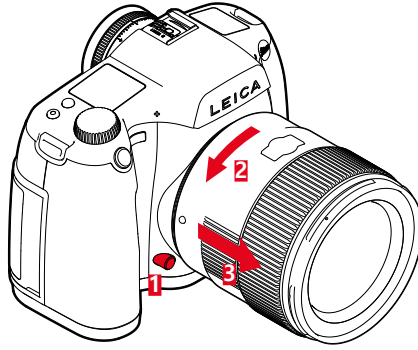

- ▶ 카메라가 꺼져 있는지 확인하십시오.
- ▶ 고정 링에 렌즈를 끼워 넣습니다.
- ▶ 카메라 바디 상의 릴리즈 버튼을 누른 채로 유지합니다.
- ▶ 렌즈 인덱스 버튼이 잠금 해제 버튼에 마주할 때까지 렌즈를 시계 반대 방향으로 돌립니다.
- ▶ 렌즈를 바르게 빼냅니다.

디옵터 설정

안경 착용자의 경우 안경 없이도 사진 촬영이 가능하도록 뷰 파인더는 +1 내지 -3 디옵터 범위 내에서 고유 시력에 맞게 설정될 수 있습니다(디옵터 조정).

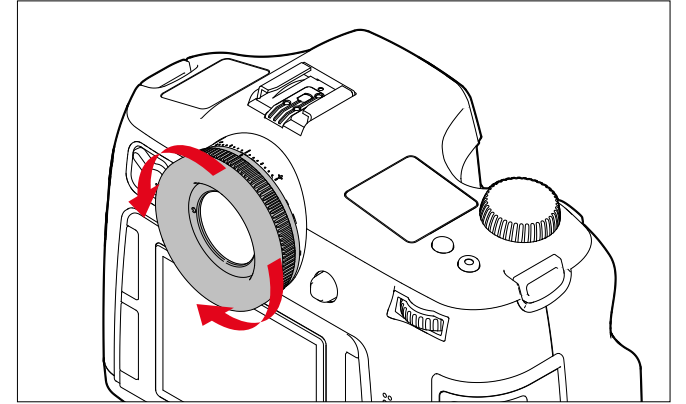

- ▶ 뷰 파인더를 통해 나타납니다.
- ▶ 뷰 파인더의 이미지와 표시된 디스플레이가 모두 선명해질 때까지 디옵터 조절링을 돌립니다.

참고

뷰 파인더를 사용하지 않을 경우, 예를 들어 삼각대에서 촬영할 경우 아이피스 커버를 씌우는 것이 좋습니다. 이렇게 해야 노출 측정이 방해받지 않습니다. 커버는 스트랩에 연결해서 보관할 수 있습니다.

카메라 작동

작동 요소

메인 스위치

카메라는 메인 스위치로 켜고 끕니다.

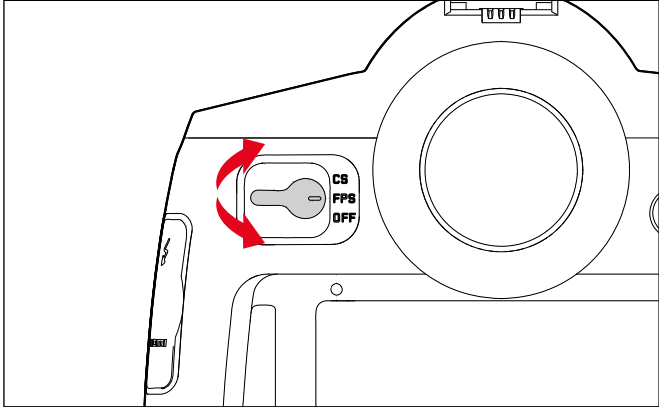

OFF	카메라 꺼짐	
FPS (focal-plane shutter)	카메라 켜짐	바디의 포컬 플레인 셔터 작동 - 셔터 속도 제어가 카메라의 포컬 플레인 셔터를 통해 이루어 집니다. 전체 시간을 사용할 수 있습니다.
CS (central shutter)	카메라 켜짐	(적합하게 장착된) 렌즈의 센트럴 셔터 작동 - 셔터 속도 제어가 렌즈의 센트럴 셔터를 통해 이루어 집니다. 8 ~ 1/1000초의 시간을 사용할 수 있습니다.

참고

- 카메라는 **CS**로 설정된 경우에도 센트럴 셔터가 없는 렌즈가 장착된 경우 그리고/또는 긴 셔터 속도가 8초보다 긴 경우 또는 1/1000초보다 짧은 경우 포컬 플레인 셔터와 함께 작동합니다.
- 전원을 켜면 촬영 준비 상태(2초)에 도달할 때까지 모니터 옆의 오른쪽 하단에 있는 LED가 켜지고 뷰 파인더와 상단 디스플레이에 표시가 나타납니다.
- 메인 스위치가 **OFF**로 설정되지 않은 경우에도 메뉴 컨트롤을 통해 자동 꺼짐을 활성화하면 카메라가 자동으로 꺼집니다 (30 페이지 참조).
- 카메라의 전원을 끄면 노출 브래케팅 및 셀프 타이머 작동과 같은 기능 실행이 중지되고 각 메뉴에서 꺼집니다.

셔터 버튼

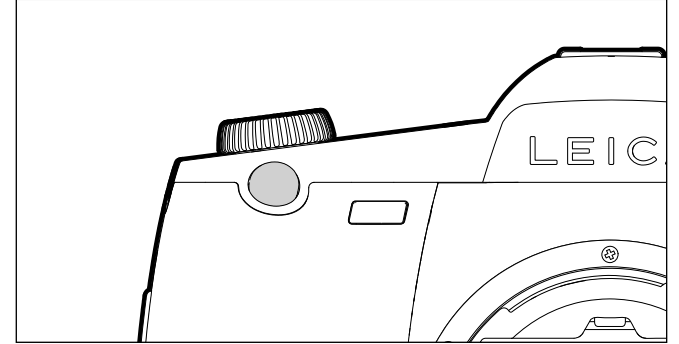

셔터는 2단계로 작동됩니다.

- 살짝 누름** (= 제1 압점까지 누름)
 - 카메라 전자 장치 및 뷰 파인더 표시 활성화
 - 조리개 우선 모드에서 노출 측정값, 즉, 카메라에 의해 측정된 셔터 속도가 저장됩니다.
 - 경우에 따라 이미 경과된 셀프 타이머 카운트다운 시간이 다시 시작됩니다.
 - 카메라가 다시 촬영 모드로 전환됩니다.
 - 재생 모드가 설정된 경우
 - 메뉴 컨트롤이 활성화된 경우
 - 카메라가 대기 모드에 있을 경우
 - **AFS**에서 저장된 거리 설정
- 길게 누름**
 - 촬영이 시작됩니다.
 - 그 다음 메모리 카드로 데이터 전송
 - 미리 선택한 셀프 타이머 카운트다운 시간 시작

참고

- 흔들림을 방지하기 위해 셔터 버튼은 천천히 떨림이 없도록 눌러야 합니다.
- 셔터의 작동이 멈추는 경우,
 - 삽입된 메모리 카드가 가득 찬 동시에 내부 버퍼 메모리(일시적으로)가 가득 찬 경우
 - 배터리가 성능 한계에 도달한 경우(용량, 온도, 수명)
 - 메모리 카드가 쓰기 금지되어 있거나 손상된 경우
 - 메모리 카드 상에서 사진 번호가 최대에 도달한 경우
 - 카메라가 최초 시작 시 또는 모든 설정 리셋 후 언어, 날짜, 시간 입력을 요청한 경우
 - 센서가 과열된 경우
- 셔터 버튼을 놓으면 카메라 전자 장치 및 뷰 파인더 디스플레이가 메인 메뉴에 **자동 전원 절약**이 설정되어 있는 동안 활성화 상태로 계속됩니다.

스톱다운 버튼

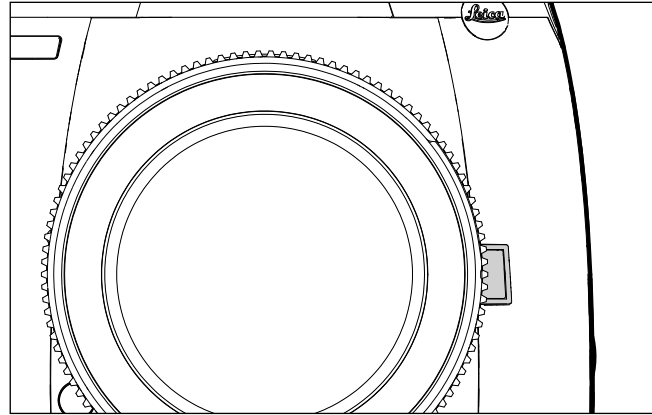

스톱다운 버튼의 기능은 사용된 작동 모드에 따라 다릅니다.

작동 모드		기능
사진 촬영 모드	뷰 파인더 사용	버튼을 누른 채로 스톱다운 또는 버튼을 눌러 설정된 메뉴 기능에 빠르게 액세스
	모니터 사용(라이브 뷰)	(여러 번) 눌러 노출 미리보기 활성화/비활성화
비디오 촬영 모드		버튼을 길게 눌러 오디오 녹음 레벨 및 헤드폰 볼륨 설정에 액세스, 이 기능은 일반 사진 촬영 모드의 설정과는 관련이 없으며 변경 불가능

메뉴 컨트롤

Leica S3의 모드 및 설정은 대부분 메뉴 컨트롤을 통해 이루어집니다. 빠른 탐색을 위해 메뉴 항목은 기능 그룹으로 구성됩니다.

제어 요소

다음 요소는 메뉴 컨트롤에 사용됩니다.

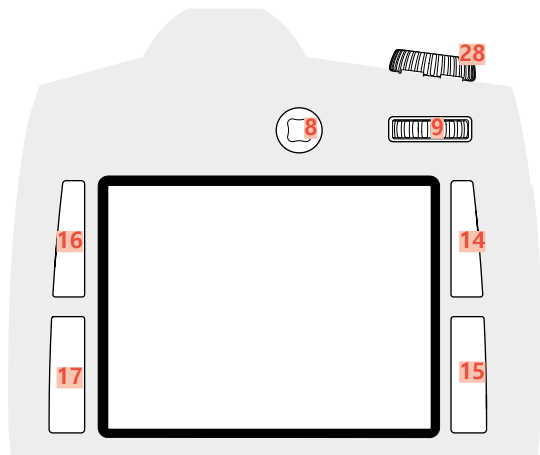

- 8** 조이스틱
- 9** 셔터
- 14** 재생/메뉴 컨트롤/기능 버튼 (우측 상단 버튼)
- 15** 메뉴 컨트롤/기능 버튼 (우측 하단 버튼)
- 16** 메뉴 컨트롤/기능 버튼 (좌측 상단 버튼)
- 17** 메뉴 컨트롤/기능 버튼 (좌측 하단 버튼)
- 28** 셔터 속도 조정 다이얼/기능 다이얼

메뉴 화면의 구성

기능 그룹

Leica S3의 메뉴는 다음과 같이 3개의 기능 그룹으로 나누어져 있습니다(부록 64 페이지 참조).

- 카메라 기능 그룹
- 이미지 기능 그룹
- 설정 기능 그룹

각 기능 그룹에는 관련된 하위 메뉴 또는 설정 옵션과 추가 메뉴 항목이 나타납니다.

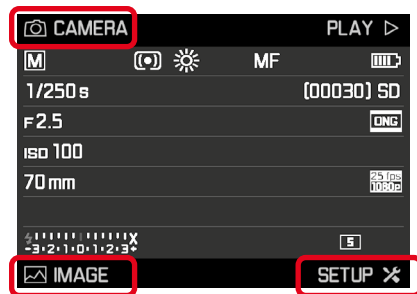

참고

- 이 4개의 버튼은 모두 소위 "소프트 키"입니다. 이 키는 메뉴 컨트롤 외에 예컨대, 라이브 뷰 및 비디오 모드에서 그리고 모니터에서 사진 재생 시 기능이 각각 상이합니다. 이들은 적합한 페이드인(fade-in)에 의해 표시됩니다.
- 우측 상단 버튼 옆에 있는 정보는 메뉴 컨트롤에서도 언제든지 이 버튼을 짧게 눌러 사진 데이터 표시를 불러올 수 있음을 나타냅니다.

메인 메뉴

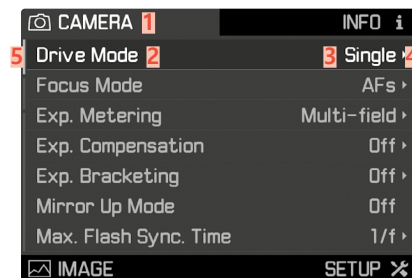

- 1** 기능 그룹
- 2** 메뉴 항목의 명칭
- 3** 메뉴 항목 설정
- 4** 하위 메뉴에 대한 참고 사항
- 5** 스크롤바: 메뉴 목록에서 현재 위치

하위 메뉴

항상 라인의 오른쪽에는 현재 설정된 기능 또는 현재 설정된 값이 표시됩니다.

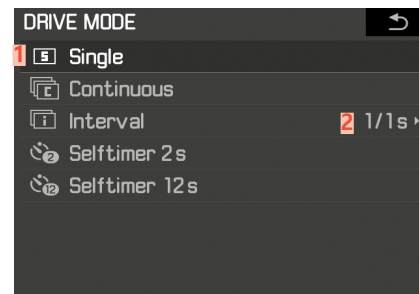

- 1** 현재 메뉴 항목
- 2** 하위 메뉴 항목
- 3** 추가 하위 메뉴 참고 사항

참고

개별적인 경우 값 또는 선택 가능한 기능 옵션을 설정하는 스케일이 있습니다.

메뉴 페이지 표시

기능 그룹 표시 (메뉴 컨트롤에 액세스)

- 설정 기능 그룹
- ▶ RU 버튼 **15**를 누릅니다.
- 카메라 기능 그룹
- ▶ LO 버튼 **16**을 누르십시오.
- 이미지 기능 그룹
- ▶ LU 버튼 **17**을 누르십시오.





촬영 모드에서(뷰 파인더)

- ▶ LO/LU/RU 버튼을 두 번 짧게(≤ 1초) 누르십시오.
 - 첫 번째 짧게 누르면 정보 표시(사진 데이터 표시)가 나타납니다. 두 번째로 짧게 누르면 개별 기능 그룹의 메인 메뉴가 표시됩니다.

촬영 모드에서(라이브 뷰)

- ▶ LO 버튼을 두 번 누릅니다.

재생 모드에서

- ▶ LO/LU/RU 버튼을 한 번 누릅니다.
 - 단축 아이콘이 표시됩니다.
 - 좌측 상단:  (메뉴)
 - 좌측 하단:  (삭제하기)
 - 우측 상단:  (선택)
 - 우측 하단:  (사진 데이터 표시)

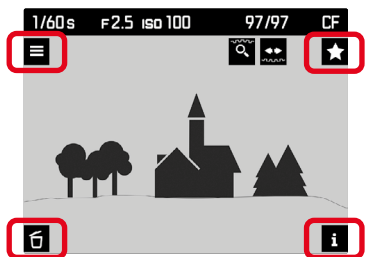

- ▶ LO 버튼을 한 번 누릅니다.

하위 메뉴 표시

- ▶ 썸뿔/조이스틱을 누릅니다.

메뉴 탐색

메뉴 내에서 이동

메뉴 항목의 모든 설정은 선택적으로 썸뿔 또는 조이스틱으로 수행할 수 있습니다.

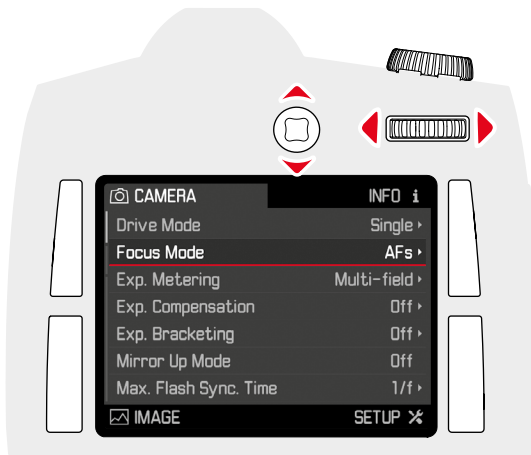

줄 단위 이동

- ▶ 썸뿔을 돌리십시오.
(오른쪽 방향 = 아래로, 왼쪽 방향 = 위로).
- 또는
- ▶ 조이스틱을 위/아래로 움직입니다.

참고

3개의 기능 그룹의 메뉴 항목은 무한 반복으로 구성됩니다. 모든 메뉴 항목은 양방향으로 액세스할 수 있습니다.

라인 내에서 또는 스케일 상에서 검색

- ▶ 썸뿔을 돌리십시오.
- 또는
- ▶ 조이스틱을 좌/우로 움직입니다.

선택 확인

- ▶ 썸뿔/조이스틱을 누릅니다.
 - 모니터 화면이 활성 메뉴 항목으로 다시 바뀝니다. 설정된 기능 옵션이 해당 메뉴 줄의 오른쪽에 나열됩니다.

참고

켜기 또는 **끄기** 선택 시 확인이 필요하지 않습니다. 확인은 자동으로 저장됩니다.

한 단계 뒤로 가기(하위 메뉴 종료)

그때까지 실행된 하위 메뉴의 변경 사항을 적용하지 않고 메뉴로 돌아갑니다.

- ▶ RO 버튼()을 누릅니다.

메뉴 종료

메뉴와 하위 메뉴는 해당 위치에서 수행한 설정을 적용하거나 적용하지 않은 채로 언제든지 종료할 수 있습니다.

촬영 모드로 전환

- ▶ 셔터 버튼/비디오 셔터 버튼/라이브 뷰 버튼을 누르십시오.

재생 모드로 전환

- ▶ RO 버튼을 누릅니다.

키패드 하위 메뉴 제어

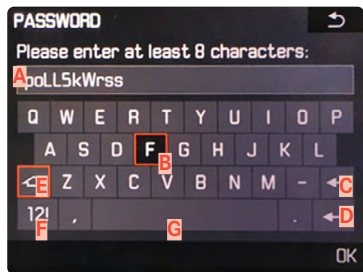

- A** 입력줄
- B** 키보드
- C** "삭제" 버튼(각각 마지막 문자 지우기)
- D** "확인" 버튼(개별값뿐만 아니라 종료된 설정도 확인)

- E** Shift 키(대/소문자 변경)
- F** 문자 유형 변경
- G** 공백

원하는 문자로 이동하려면:

- ▶ 조이스틱을 좌/우/상/하로 이동하십시오.
- 또는
- ▶ 슘휠을 돌리십시오.

대/소문자를 전환하려면:

- ▶ 조이스틱으로 Shift 키 **E**를 선택하십시오.
- ▶ 슘휠/조이스틱을 누릅니다.

문자 유형(문자/숫자)을 변경하려면:

- ▶ 조이스틱으로 **F** 버튼을 선택하십시오.
- ▶ 슘휠/조이스틱을 누릅니다.

선택한 문자를 입력하려면:

- ▶ 슘휠/조이스틱을 누릅니다.

입력을 적용하지 않고 이전 메뉴 수준으로 돌아가려면:

- ▶ RO 버튼(↶)을 누릅니다.

저장하려면:

- ▶ RU 버튼(OK)을 누르십시오.

숫자 키패드 하위 메뉴 조작:



원하는 숫자로 이동하려면:

- ▶ 슘휠을 돌리십시오.
- 또는
- ▶ 조이스틱을 원하는 방향으로 움직입니다.

숫자를 적용하려면:

- ▶ 슘휠/조이스틱을 누릅니다.

입력을 적용하지 않고 이전 메뉴 수준으로 돌아가려면:

- ▶ RO 버튼(↶)을 누릅니다.

저장하려면:

- ▶ RU 버튼(OK)을 누르십시오.

빠른 액세스(단축키)

특히 빠른 조작을 위해 4개의 버튼 및 일반 사진 촬영 모드에서는 스톱다운 버튼을 사용하여 가장 중요하거나 자주 사용하는 메뉴 기능 중 최대 5개까지 직접 불러올 수 있습니다. 이렇게 하려면 먼저 각 버튼을 불러올 (메뉴) 기능으로 설정해야 합니다.

카메라 출고 시 빠른 액세스 버튼은 다음과 같이 지정되어 있습니다.

LO 버튼 16	ISO
LU 버튼 17	축광
RO 버튼 14	초점 모드
RU 버튼 15	노출 보정
스톱다운 버튼 4 사진 촬영 모드에서	스톱 다운
라이브 뷰 모드에서	노출 미리보기 켜기/끄기*
비디오 재생 모드에서	사운드 녹음 레벨 및 헤드폰 볼륨 설정 액세스*

*변경할 수 없음

빠른 액세스 관리

- ▶ 설정을 선택합니다.
- ▶ 메인 메뉴에서 **사용자 설정**을 선택합니다.
- ▶ 하위 메뉴에서 **단축키**을 선택합니다.
 - 추가 하위 메뉴가 나타납니다. **기본**으로 설정하면 다른 모든 항목은 비활성화됩니다.

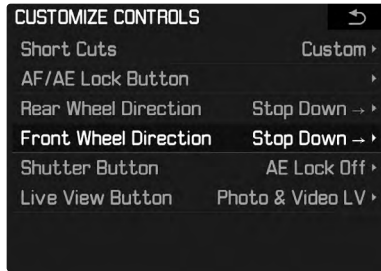

- ▶ 하위 메뉴에서 **사용자 설정**를 선택합니다.

- 키 기능의 공장 설정을 사용해야 하는 경우
 - ▶ **기본**을 선택합니다.
- 또는
- 기능을 비활성화해야 하는 경우
 - ▶ **끄기**를 선택합니다.
- 다른 메뉴 항목을 지정해야 하는 경우
 - ▶ 원하는 버튼을 선택합니다.
 - 사용 가능한 메뉴 기능이 있는 목록이 나타납니다.

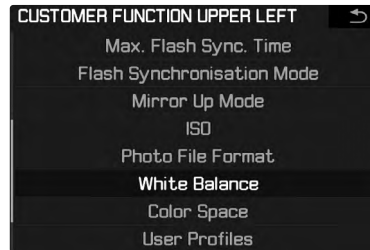
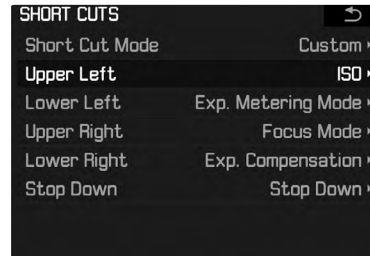

- ▶ 원하는 메뉴 항목을 선택합니다.
- 또는
- ▶ 이 키에 빠른 액세스를 제공하지 않으려면 **끄기**를 선택하십시오.

빠른 액세스로 메뉴 항목 불러오기

빠른 액세스로 기능 키에 지정된 메뉴 항목은 언제든지 직접 불러올 수 있으며, 추가 설정을 시작하고 실행할 수 있습니다.

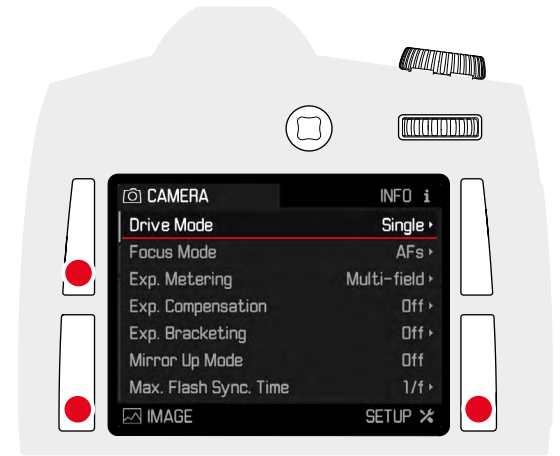

- ▶ 원하는 기능 키를 길게 누릅니다(≥ 1초).

참고

라이브 뷰 사진 촬영 모드 및 비디오 촬영 모드에서 스톱다운 버튼에는 다른 기능이 지정되어 있습니다. 따라서 이러한 방식으로 설정한 빠른 액세스 기능에 액세스할 수 없습니다.

카메라 기본 설정

메뉴 언어

공장 설정: 영어

대체 메뉴 언어: 독일어, 프랑스어, 이탈리아어, 스페인어, 포르투갈어, 러시아어, 일본어, 한국어, 중국어 번체 또는 간체

- ▶ 설정을 선택합니다.
- ▶ 메인 메뉴에서 **Language**를 선택합니다.
- ▶ 원하는 언어를 선택하십시오.
 - 몇 가지 예외 사항(버튼 명칭, 약어)을 제외하고 모든 정보의 언어가 변경됩니다.

날짜/시간

날짜

날짜 표기 순서에는 3가지 종류가 있습니다.

- ▶ 설정을 선택합니다.
- ▶ 메인 메뉴에서 **날짜 & 시간**을 선택합니다.
- ▶ 하위 메뉴에서 **날짜 설정**을 선택합니다.
- ▶ 원하는 날짜 표시 형식을 선택하십시오
(**일/월/년**, **월/일/년**, **년/월/일**).
- ▶ 날짜를 설정하십시오.

시간

- ▶ 설정을 선택합니다.
- ▶ 메인 메뉴에서 **날짜 & 시간**을 선택합니다.
- ▶ 하위 메뉴에서 **시간 설정**을 선택합니다.
- ▶ 원하는 표시 형식을 선택하십시오.
(**12 시간**, **24 시간**)
- ▶ 시간을 설정하십시오
(12 시간 형식의 경우 추가로 **am** 또는 **pm** 선택).

GPS를 통한 자동 시간

- ▶ 설정을 선택합니다.
- ▶ 메인 메뉴에서 **GPS**를 선택합니다.
- ▶ **켜기**를 선택합니다.
- ▶ 메인 메뉴에서 **날짜 & 시간**을 선택합니다.
- ▶ 하위 메뉴에서 **자동 GPS 시간**을 선택합니다.
- ▶ **켜기**를 선택합니다.

시간대

- ▶ 설정을 선택합니다.
- ▶ 메인 메뉴에서 **GPS**를 선택합니다.
- ▶ **끄기**를 선택합니다.
- ▶ 메인 메뉴에서 **날짜 & 시간**을 선택합니다.
- ▶ 하위 메뉴에서 **타임존**을 선택합니다.
- ▶ 원하는 시간대/현재 위치를 선택하십시오.
 - 줄에서 왼쪽: 그리니치 표준시와의 차이
 - 줄에서 오른쪽: 각 표준 시간대의 대도시

서머타임

- ▶ 설정을 선택합니다.
- ▶ 메인 메뉴에서 **GPS**를 선택합니다.
- ▶ **끄기**를 선택합니다.
- ▶ 메인 메뉴에서 **날짜 & 시간**을 선택합니다.
- ▶ 하위 메뉴에서 **서머타임제**을 선택합니다.
- ▶ **켜기**를 선택합니다.

참고

- **자동 GPS 시간**은 GPS 기능을 켜 상태에서만 사용할 수 있습니다. **타임존**과 **서머타임제**은 GPS 기능을 끈 상태에서만 사용할 수 있습니다.

카메라의 자동 꺼짐(대기 모드)

이 기능이 활성화된 경우 배터리 수명을 연장하기 위해 카메라가 절전 대기 모드로 전환됩니다.

- ▶ 설정을 선택합니다.
- ▶ 메인 메뉴에서 **자동 전원 절약**을 선택합니다.
- ▶ 원하는 설정을 선택합니다.

(**2분**, **5분**, **10분**, **끄기**).

참고

카메라가 대기 모드에 있더라도 언제든지 셔터 버튼을 누르거나 메인 스위치의 전원을 껐다가 켜서 카메라를 다시 활성화할 수 있습니다.

신호음

Leica S3에서는 메시지 또는 자동 초점 모드 기능을 음향 신호로 확인할지 또는 카메라 작동 시 주로 음소거 상태로 설정할지 결정할 수 있습니다. 피드백에는 경고음이 적용될 수 있으며, 이러한 경고음은 각각 자동 초점 모드에서 개별적으로 이루어진 설정이나 메시지에 대한 참고 표시로 활성화될 수 있습니다. 공장 설정에서는 신호음이 꺼진 상태로 설정되어 있습니다.

- ▶ 설정을 선택합니다.
- ▶ 메인 메뉴에서 **음향 신호**를 선택합니다.
- ▶ 하위 메뉴에서 **AF 확인/경고**를 선택합니다.
- ▶ **켜기** 또는 **끄기**를 선택합니다.

참고

- **AF 확인** 항목의 경우 초점이 -자동 또는 수동- 올바르게 설정되면, 곧바로 신호음이 울립니다. 즉, 뷰 파인더의 해당 디스플레이에 불이 함께 들어옵니다.
- **경고** 항목의 경우 신호음이 울리는 동시에 모니터에 메시지 및 경고가 모두 표시됩니다. 이는 셀프 타이머 종료 시에도 마찬가지입니다.
- 경고를 **끄기**로 선택하더라도 다음 두 가지 경우에는 경고음이 울립니다.
 - 데이터를 전송하는 동안 메모리 카드 위의 커버 캡이 열릴 경우
 - 센서 청소 작업을 완료하기 위해 셔터가 다시 닫히는 경우

불륨

2가지 불륨 선택이 가능합니다.

- ▶ 설정을 선택합니다.
- ▶ 메인 메뉴에서 **음향 신호**를 선택합니다.
- ▶ 하위 메뉴에서 **불륨**을 선택합니다.
- ▶ 원하는 불륨을 선택합니다.
(낮음, 매우 높음)

모니터/상단 디스플레이/뷰 파인더 설정

Leica S3에는 다음 두 가지 디스플레이가 있습니다.

- 흑백 LCD 디스플레이
- 3"의 대형 컬러 모니터 - 이 모니터는 단단하고 특히 굽힘에 강한 커버 유리로 보호되어 있습니다.

상단 디스플레이에는 메모리 카드와 배터리의 상태 및 노출 제어에 관한 가장 중요한 기본 정보가 표시됩니다. 모니터는 전체 이미지 필드와 각각 선택된 데이터 및 정보를 표시합니다(12 페이지 "디스플레이" 참조).

밝기

모니터의 밝기는 외부 밝기에 따라 자동으로 제어됩니다. 이를 위해 모니터 위의 센서 **20**이 사용됩니다. 또한, 기본 밝기는 각각의 상황이나 원하는 대로 조정할 수 있습니다.

- ▶ 설정을 선택합니다.
- ▶ 메인 메뉴에서 **디스플레이 밝기**를 선택합니다.
- ▶ 자동 설정(**자동**) 또는 원하는 레벨을 선택합니다.

정보 표시

사진 데이터는 정보 표시로서 모니터에 표시될 수 있습니다. (더 많은 정보는 12 페이지 참조)

촬영 모드에서(뷰 파인더)

- ▶ LO/LU/RU 버튼을 한 번 누릅니다.



촬영 모드에서(라이브 뷰)

- ▶ RU 버튼을 누릅니다.

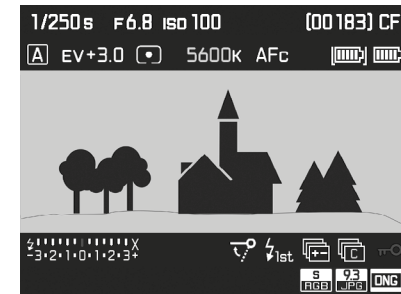

라이브 뷰 모드에서는 정보가 다르게 표시될 수 있습니다. (12 페이지 참조)

디스플레이 형식을 변경하려면,

- ▶ 원하는 디스플레이 형식이 표시될 때까지 RU 버튼을 누릅니다.

재생 모드에서

- ▶ RO 버튼을 누릅니다.

촬영 기본 설정

사진

파일 형식

JPG 형식 및 표준화된 원 데이터 형식 DNG("digital negative")를 사용할 수 있습니다. 두 파일 형식은 개별적으로 그리고 함께 사용할 수 있습니다.

- ▶ 이미지를 선택합니다.
- ▶ 메인 메뉴에서 **사진 파일 형식**을 선택합니다.
- ▶ 원하는 값을 선택하십시오.

(DNG, DNG + JPG, JPG)

참고

- 표준화된 DNG("digital negative") 형식은 사진 원 데이터를 저장하는 데 사용됩니다.
- 사진 데이터를 DNG와 JPG로 동시에 저장할 경우, JPG 형식의 경우 기존 해상도 설정을 사용합니다(다음 절 참조). 즉, 두 가지 파일은 서로 전혀 다른 해상도를 나타낼 수 있습니다.
- 각 촬영 후 모니터에 표시된 남은 사진 수가 반드시 변하지는 않습니다. 이는 피사체에 따라 달라집니다; 매우 미세한 구조는 데이터 크기가 더 크고, 균일한 표면은 데이터 크기가 작습니다.

JPG 색공간

Leica S3에서는 다음 3가지 색공간, 즉, sRGB, AdobeRGB 또는 ECI RGB 2.0 중 하나를 설정할 수 있습니다.

- ▶ 이미지를 선택합니다.
- ▶ 메인 메뉴에서 **사진 설정**을 선택합니다.
- ▶ 하위 메뉴에서 **JPG 색공간**을 선택합니다.
- ▶ 원하는 색공간을 선택하십시오.

JPG 해상도

JPG 형식 중 하나를 선택하면 사진을 3가지 다른 해상도(화소 수)로 촬영할 수 있습니다. 64 MP, 24 MP 및 4 MP(MP = Megapixel)를 사용할 수 있습니다. 이로써 의도하는 사용 목적이나 현재의 메모리 카드 용량의 사용에 정확히 맞출 수 있습니다.

- ▶ 이미지를 선택합니다.
- ▶ 메인 메뉴에서 **JPG 해상도**를 선택합니다.
- ▶ 원하는 해상도를 선택합니다.

(64MP, 16MP, 4MP)

참고

DNG 형식은 JPG 설정에 상관없이 항상 최대 해상도로 작동합니다(64 MP).

이미지 특성

디지털 사진의 여러 가지 장점 중 하나는 중요한 이미지 특성의 매우 단순한 변화에 있습니다.

촬영 전에 미리 대비, 선명도 및 채도를 조정할 수 있습니다.

참고

이 절에 설명되는 기능 및 설정은 JPG 형식의 이미지에만 해당됩니다.

대비

대비는 즉, 밝은 부분과 어두운 부분의 차이로서 사진을 "흐릿하게" 또는 "뚜렷하게" 표현할지 여부를 결정합니다. 따라서 이러한 차이를 증가시키거나 감소시킴으로써, 즉 밝은 부분과 어두운 부분을 더 밝게 또는 더 어둡게 재생함으로써 대비에 영향을 줄 수 있습니다.

선명도

사진의 선명도 효과는 모서리 선명도에 따라 좌우됩니다. 즉, 사진의 모서리의 밝은/어두운 경계 범위가 얼마나 작은지에 따라 결정됩니다. 이러한 범위의 확대 또는 축소에 의해 선명도 효과가 달라집니다.

채도

채도는 컬러 사진의 경우 사진의 색상이 "희미한" 파스텔 색상으로 표현할지, 아니면 "뚜렷하고" 화려하게 표현할지 여부를 결정합니다. 조명 조건과 날씨(흐릿한/맑은)가 촬영 조건으로 주어지지만 이 경우 재생이 영향을 받을 수 있습니다.

- ▶ **이미지**을 선택합니다.
- ▶ 메인 메뉴에서 **사진설정**을 선택합니다.
- ▶ 하위 메뉴에서 **JPG 대비/JPG 선명도/JPG 채도**를 선택합니다.
- ▶ 원하는 레벨을 선택합니다.
(낮음, 기본, 매우 높음)

흑백 촬영

사진을 (마찬가지로) JPG 형식으로 기록하는 동안 이 사진을 컬러 또는 흑백으로 유지할지 선택할 수 있습니다.

- ▶ **이미지**을 선택합니다.
- ▶ 메인 메뉴에서 **사진설정**을 선택합니다.
- ▶ **JPG 흑백**을 선택합니다.

메모리 카드 관리

2개의 메모리 카드가 삽입된 경우, Leica S3는 용량 한계에 도달할 때까지 두 카드 중 하나에 이미지 데이터를 저장한 다음 다른 카드에 이미지 데이터를 저장할지, 또는 기본적으로 2개의 카드에 동시에 저장해야 할지 선택할 수 있는 옵션을 제공합니다.

이미지 데이터가 SD/SDHC/SDXC 카드에 먼저 저장되고, 이러한 카드의 용량 한계에 도달한 다음 CF 카드에 저장되어야 하는 경우:

- ▶ **설정**을 선택합니다.
- ▶ 메인 메뉴에서 **백업 저장(CF+SD)**을 선택합니다.
- ▶ **끄기**를 선택합니다.

참고

카메라는 컴퓨터에 연결되는 즉시 컴퓨터에 지정된 폴더에만 사진 데이터를 저장합니다.

이미지 데이터를 동시에 두 카드에 저장해야 할 경우:

- ▶ **설정**을 선택합니다.
- ▶ 메인 메뉴에서 **백업 저장(CF+SD)**을 선택합니다.
- ▶ **켜기**를 선택합니다.

참고

- 1개의 카드만 삽입된 경우에는 (카드의 종류에 상관없이) 그곳에 사진 데이터가 저장됩니다.
- 카메라는 컴퓨터에 연결되는 즉시 1개의 카드에 사진 데이터를 저장하고, 추가로 컴퓨터에 지정된 폴더에 저장합니다.

촬영 모드(사진)

라이브 뷰 모드

이 카메라의 라이브 뷰 모드를 사용하면 촬영 중에 모니터에서 피사체를 볼 수 있습니다. 촬영된 피사체는 연결된 렌즈와 똑같은 방식으로 표시됩니다.

라이브 뷰 모드 켜기/끄기

- ▶ LV 버튼 **29**를 누르십시오.

LV 버튼을 조정하십시오.

- ▶ 설정을 선택합니다.
- ▶ 사용자 설정을 선택합니다.
- ▶ 하위 메뉴에서 **라이브 뷰 버튼**을 선택합니다.
- ▶ 원하는 기능을 선택합니다.

(**사진 LV**, **비디오 LV**, **사진 & 비디오 LV**)

버튼을 누르면 다음의 기능들이 연속으로(무한 반복) 실행됩니다.

- **사진 LV**에서: 사진 라이브 뷰 켜기/끄기
- **비디오 LV**에서: 비디오 모드 켜기/끄기(촬영 시작 없음)
- **사진 & 비디오 LV**: 연속으로 라이브 뷰 사진 모드/비디오 모드/일반 사진 촬영 모드.

참고

- 라이브 뷰 모드는 센서에 의해 포착된 이미지를 기반으로 합니다. 이를 위해 카메라는 셔터를 제어합니다. 이 경우 소리가 들리며 약간의 작동 지연이 발생할 수 있습니다.
- 특히, 라이브 뷰 모드를 장시간 사용할 경우 카메라가 가열됩니다. 동시에 소비 전력이 증가합니다.
- AC 전류는 다수의 광원에서 육안으로 파악할 수 없는 밝기 변동을 일으킵니다. 이미지 센서의 감도 및 읽기 빈도로 인해 라이브 뷰 모니터 화면이 깜박일 수 있습니다. 촬영은 영향을 받지 않습니다. 느린 셔터 속도를 선택하면 이러한 현상을 방지할 수 있습니다.

거리 설정(포커싱)

거리 측정 방법

Leica S3는 모든 S 렌즈로 수동 또는 자동 거리 설정을 선택할 수 있습니다. 자동 초점 시스템은 이미지 필드의 중앙에서 피사체 부분까지의 거리를 측정합니다. 범위는 포커싱 스크린 상에 표시되거나 라이브 뷰 모드에서는 모니터에도 십자 표시로 표시됩니다.

작동 모드에 관계없이 뷰 파인더의 디스플레이는 각 설정에 대해 알려줍니다(더 많은 정보는 12 페이지 참조)

참고

측정 시스템은 대비를 기반으로 수동적으로 작동합니다. 즉, 목표한 피사체 부분의 명암 차이를 표시합니다. 따라서 측정 시스템은 피사체의 소정의 최소 밝기 및 대비에 따라 달라집니다.

자동 초점

두 가지 자동 초점 모드를 사용할 수 있습니다. 두 가지 모두 셔터 버튼을 짧게 누르면 설정 과정이 시작됩니다.

- ▶ **카메라**를 선택합니다.
- ▶ 메인 메뉴에서 **초점 모드**를 선택합니다.
- ▶ 원하는 옵션을 선택하십시오.

(**AFs**, **AFc**)

AFs (single)

움직임이 거의 없거나 아주 적은 피사체에 적합합니다. 거리 설정은 단 한 번 수행된 다음 셔터 버튼이 압점에서 유지되는 동안 저장됩니다. 이는 AF 측정 영역이 다른 피사체를 가리키는 경우에도 적용됩니다.

참고

셔터 버튼뿐만 아니라 조이스틱으로도 AF 설정 저장이 가능합니다.

AFc (continuous)

움직이는 피사체에 적합합니다. 거리 설정은 셔터 버튼이 첫 번째 압점에서 유지되는 동안 AF 측정 영역의 피사체에 맞게 계속 조정됩니다.

- ▶ 메인 메뉴에서 **초점**을 선택합니다.
- ▶ 하위 메뉴에서 **초점 모드**를 선택합니다.
- ▶ 원하는 설정을 선택합니다.

참고

- 자동 초점 모드 중에도 언제든지 거리 조절링을 돌려 수동으로 조작할 수 있습니다.
- 라이브 뷰 모드에서 초점이 성공적으로 설정되면 모니터에서 측정 교차점의 색이 빨간색에서 녹색으로 바뀝니다.
- 라이브 뷰 모드에서는 **AFc**를 사용할 수 없습니다.

수동 초점

렌즈의 거리 조절링을 돌리면 라이브 뷰 모드에서는 포커싱 스크린 상에 또는 뷰 파인더 모드에서는 모니터 상에 피사체 또는 피사체의 가장 중요한 부분이 선명하게 나타납니다.

- ▶ **카메라**를 선택합니다.
- ▶ 메인 메뉴에서 **초점 모드**를 선택합니다.
- ▶ **MF**를 선택합니다.

설정과 각각의 피사체 심도 범위의 한계가 상단 디스플레이에 표시될 수 있습니다. 디스플레이 측정 단위를 설정하거나 디스플레이를 끌 수 있습니다.

- ▶ **설정**을 선택합니다.
- ▶ 메인 메뉴에서 **캡처 도움**을 선택합니다.
- ▶ 하위 메뉴에서 **거리 단위(m/ft)**를 선택합니다.
- ▶ 원하는 측정 단위 - **m**(meter) 또는 **ft**(feet/inches)를 선택하거나 디스플레이를 끄 - **끄기**.
 - 기능을 활성화하고 셔터 버튼 압점을 누르면, 설정된 거리 (**FOCUS**) 및 피사체 심도 범위의 전방(**FRONT**)과 후방(**BACK**) 한계에 대한 거리 정보가 나타납니다.

참고

- 초점을 수동으로 설정하는 경우 조이스틱을 사용하여 언제든지 자동 초점 모드를 활성화할 수 있습니다.
- Leica S3에는 이미지 영역 전체에서 피사체의 부분에 안정적으로 초점을 맞출 수 있는 표준 그라운드 글래스 스크린이 표준으로 제공됩니다. 대부분의 사진 응용 분야나 모티프에 적합합니다. 비교적 긴 초점 거리 및 매크로 범위에서 작업할 때 특히 유리합니다. 추가 포커싱 스크린은 액세서리로 제공되며, 용도에 따라 최적의 설정 조건을 제공하며 교체가 쉽습니다.

라이브 뷰 모드에서 수동 초점 설정을 위한 보조 기능

설정을 쉽게 하거나 설정 정확도를 높이기 위해 두 가지 보조 기능을 사용할 수 있습니다.

- 모니터 화면의 (특히) 중앙 섹션을 확대합니다(확대 기능).
 - 모니터 화면에 선명한 피사체 부분 표시(포커스 피킹)
- 두 옵션을 함께 사용할 수도 있습니다. 공장 설정에서는 두 보조 기능이 켜져 있습니다. 확대 기능만 켜거나 포커스 피킹만 켜거나, 또는 두 가지를 모두 끌 수 있습니다.

확대

중앙 섹션 확대 표시:
피사체의 세부 내용이 확대될수록, 초점이 선명해집니다.

다르게 확대된 컷 선택:

- ▶ LU 버튼을 반복해서 누릅니다.
 - 보기가 차례로 제공됩니다.
 - 50% 확대
 - 100% 확대
 - 정상 크기로 돌아가기
 - 확대 보기에서는 버튼 표시가 없습니다; 왼쪽 아래에 이미지 컷 위치를 나타내는 내부에 사각형이 있는 프레임이 나타납니다.

컷 이동:

- ▶ 조이스틱을 원하는 방향으로 움직입니다.

참고

- 확대 보기에서는 그리드 선 표시를 사용할 수 없습니다.
- 카메라를 켜다가 다시 켜면 마지막으로 선택한 보기가 나타납니다. 라이브 뷰 모드를 켜다가 다시 켜면 마지막으로 선택한 디스플레이가 활성화되지만, 확대 보기는 활성화되지 않습니다.

라이브 뷰 모드에서는 확대된 컷을 설정 보조로 불러올 수 있습니다. 이 기능이 켜지면 거리 조절링을 돌릴 때마다 처음에는 중간 섹션에 100% 확대가 짧게 표시됩니다. 조이스틱으로 사진 컷을 이동할 수 있습니다.

- ▶ **설정**을 선택합니다.
- ▶ 메인 메뉴에서 **캡처 도움**을 선택합니다.
- ▶ 하위 메뉴에서 **수동 초점 지원**을 선택합니다.
- ▶ **켜기**를 선택합니다.

포커스 피킹

이 보조 기능에서는 선명하게 설정된 피사체 부분의 가장자리가 색으로 강조 표시됩니다. 선택 표시 색은 설정 가능합니다.

- ▶ **설정**을 선택합니다.
- ▶ 메인 메뉴에서 **캡처 도움**을 선택합니다.
- ▶ 하위 메뉴에서 **포커스 피킹**을 선택합니다.
- ▶ 원하는 색을 선택합니다.
 - 각각 설정된 거리에서 초점이 맞춰지는 피사체의 모든 부분이 선택한 색상의 윤곽선으로 표시됩니다.

사용법

- ▶ 이미지 컷을 결정합니다.
- ▶ 원하는 피사체 부분이 선택되도록 거리 조절링을 돌립니다.
 - 각각 설정된 거리에서 초점이 맞춰지는 피사체의 모든 부분이 선택한 색상의 윤곽선으로 표시됩니다.

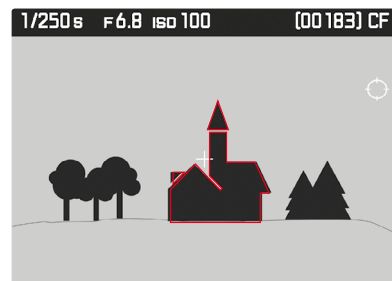

참고

선명하게 묘사된 피사체 부분은 피사체 대비, 즉 밝고 어두운 차이에 기반합니다. 그 결과 대비가 높은 피사체 부분이 초점이 맞지 않아도 잘못 선택될 수 있습니다.

ISO 감도

ISO 설정은 전체적으로 ISO 100 – 12500 범위를 포함하며, 이로써 개별 상황에 맞게 상응하는 조정할 수 있습니다.

Leica M에는 고정 설정 기능 외에 **자동 ISO¹** 기능도 제공되며, 이 기능을 사용하면 카메라가 외부 밝기 또는 사전 설정한 셔터 속도/조리개 값에 맞춰 감도를 조정할 수 있습니다. 이 기능을 조리개 우선 모드와 함께 사용하면 자동 노출 제어 범위를 확대할 수 있습니다. 수동 노출 설정 시에는 원하는 셔터 속도 - 조리개 조합 사용에 대한 가능성이 더 많이 주어집니다. 자동 설정 내에서는 예를 들어 사진 구성상의 이유로 우선 순위를 정해야 합니다.

참고

- 특히, 높은 ISO 값과 후속 이미지 처리에서, 무엇보다도 피사체의 더 넓고 균일하게 밝은 영역에서는 노이즈뿐만 아니라 수직 및 수평 줄무늬를 볼 수 있습니다.
- 연속 촬영의 경우 감도가 높으면 프레임 속도가 느려질 수 있습니다.

수동으로 감도를 설정하고자 하는 경우

- ▶ **이미지**를 선택합니다.
- ▶ 메인 메뉴에서 **ISO**를 선택합니다.
- ▶ 원하는 값을 선택하십시오.

감도 설정을 자동으로 제한 없이 실행해야 하는 경우

- ▶ **이미지**를 선택합니다.
- ▶ 메인 메뉴에서 **ISO**를 선택합니다.
- ▶ 하위 메뉴에서 **ISO 자동**를 선택합니다.

자동 설정 범위를 제한해야 하는 경우

- ▶ **설정**을 선택합니다.
- ▶ 메인 메뉴에서 **자동 ISO 설정**을 선택합니다.
- ▶ 해당 하위 메뉴에서 **자동 ISO 사진**을 선택합니다.
- ▶ 추가 하위 메뉴에서 **최대 자동 ISO** 또는 **최대 노출 시간**을 선택합니다.
 - **최대 자동 ISO**의 경우 사용 가능하고 설정 가능한 값 목록이 표시되고, **최대 노출 시간**의 경우에는 여러 가지 대체 옵션과 함께 하위 메뉴가 나타납니다.

최대 자동 ISO 하위 메뉴에서 가장 높은 감도와 함께 자동 설정이 작동해야 하는 범위를 설정합니다.

최대 노출 시간 하위 메뉴에서 3가지 초점 거리 관련 설정 **1/f**, **1/2f**, **1/4f** 중 하나를 사용하거나 가장 느린 셔터 속도를 직접 설정하여 카메라가 손떨림 방지 셔터 속도를 유지하도록 할 수 있습니다. 초점 거리 관련 설정에서 카메라는 비교적 더 낮은 밝기로 인해 셔터 속도가 개별 임계값 이하로 낮아지는 경우에만 감도를 높입니다. 예를 들어, 70mm 렌즈에서 **1/f 일 때 1/60초**, **1/2f일 때 1/125초** 또는 **1/4f일 때 1/250초**보다 길 때 해당합니다.

참고

공장 설정 **1/f**를 사용하면 손떨림이 없는 촬영을 위해 이 형식에 맞게 조정된 경험 법칙에 따라 가장 느린 셔터 속도가 적용됩니다(예: Summarit-S 1:2.5/70 ASPH.로 1/60 초). 이 예에서 **1/2f** 및 **1/4f** 설정에서 상응하는 셔터 속도는 1/125초 및 1/250초일 수 있습니다.

화이트 밸런스

디지털 사진 촬영에서 화이트 밸런스는 모든 조명에서의 중성 색 재현을 보장합니다. 이는 카메라가 사진 상의 밝은 색을 흰색으로 재현하도록 사전에 조정되는 원리입니다.

이 기능에는 4가지 방법이 있습니다.

- 자동 제어
- 고정 사전 설정
- 측정을 통한 수동 설정
- 색온도 직접 설정

자동 제어/고정 설정

- **AWB 자동**: 대부분의 상황에서 중성 톤을 표현하는 자동 제어
- 자주 사용되는 광원을 위한 다음의 8가지 고정 사전 설정
 - **일광**: 일광에서 야외 촬영
 - **흐린 날**: 흐린 날의 야외 촬영
 - **그늘**: 주 피사체가 그늘에 있는 야외 촬영
 - **링스탠**: 백열등이 (주된) 조명인 실내 촬영
 - **HMI 조명**: 금속 할로겐 램프가 (주된) 조명인 실내 촬영
 - **형광등: 따뜻한**: 따뜻한 색의 형광등이 (주된) 조명인 촬영
 - **형광등: 차가운**: 차가운 색의 형광등이 (주된) 조명인 촬영
 - **플래시**: 전자 플래시가 (주된) 조명인 촬영

참고

시스템 3002의 SCA(System-Camera-Adaption)의 기술적 전체 조건을 갖고 어댑터 SCA-3502(버전 5 이상)가 장착된 Leica 시스템 플래시 장치를 사용할 경우, 정확한 색 재현을 위해 화이트 밸런스를 **자동으로** 설정할 수 있습니다.

그러나 Leica S3용으로 특별히 설계되지 않은 다른 플래시 장치를 장착하는 경우 **WB** 설정을 사용해야 합니다.

- ▶ **이미지**를 선택합니다.
- ▶ 메인 메뉴에서 **화이트 밸런스**를 선택합니다.
- ▶ 원하는 설정을 선택합니다.

¹ 플래시 장치를 사용할 경우 이 기능을 사용할 수 없습니다.

색온도 직접 설정

2000에서 13100 K(Kelvin) 사이의 값을 직접 설정할 수 있습니다. 따라서 실제 촬영에서 발생하는 거의 모든 색온도를 포괄하는 매우 넓은 범위를 제공하며, 이 범위 내에서 현재의 광 컬러 및 개인 취향에 맞게 색 재현을 매우 세밀하게 적용할 수 있습니다.

- ▶ 이미지를 선택합니다.
- ▶ 메인 메뉴에서 **화이트 밸런스를** 선택합니다.
- ▶ 하위 메뉴에서 **색온도**를 선택합니다.
- ▶ 원하는 값을 선택하십시오.

측정을 통한 수동 설정 **그레이카드**

- ▶ **이미지**를 선택합니다.
- ▶ 메인 메뉴에서 **화이트 밸런스**를 선택합니다.
- ▶ 원하는 그레이 카드 옵션 **그레이카드** **그레이카드** **그레이카드 라이브 뷰**를 선택합니다.
 - 모니터에 **화이트 밸런스를 설정하려면 사진을 찍으세요**라는 메시지가 나타납니다.
- ▶ 촬영을 실행합니다.
 - 이미지 필드에 흰색 또는 중성 회색 (기준)영역이 있는지 확인하십시오.
 - 모니터 화면에 다음과 같이 나타납니다.
 - 자동 화이트 밸런스를 기반으로 한 사진
 - 사진 중앙에 십자선
 - 추가 조작 및 에 대한 참고 사항
- ▶ 조이스틱을 누르면 새 화이트 밸런스 설정의 기초가 되는 피사체의 부분으로 십자선이 이동합니다.
- ▶ LO 버튼(표시) 또는 조이스틱을 누르십시오.
 - 이에 따라 사진의 색 재현이 최적화됩니다. 추가 조작에 대한 참고 표시로 이(가) 추가로 나타납니다.

새 화이트 밸런스 설정을 적용할 경우

- ▶ LU 버튼(표시)을 누르십시오.
 - 모니터에 **화이트 밸런스가 설정되었습니다**라는 메시지가 표시됩니다.

전체 과정을 반복할 경우

- ▶ RO 버튼(표시)을 누르십시오.

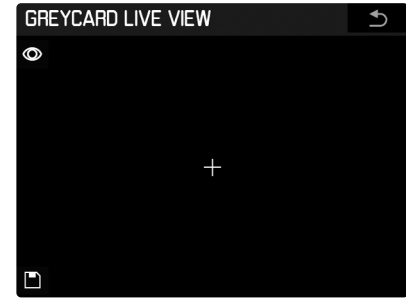

- 1 화이트 밸런스 측정 실행
- 2 화이트 밸런스 측정 저장 (측정이 실행된 후에만 활성화됨)
- 3 일반 사진 모드로 돌아가기 (경우에 따라 측정값을 저장하지 않음)
- 4 측광 존 표시

참고

- 저장된 화이트 밸런스 설정과 동시에 항상 해당 사진이 저장됩니다.
- 이러한 방식으로 검출한 값은 새로 측정되거나 다른 화이트 밸런스 설정 중 하나를 이용할 때까지 계속 저장됩니다(즉, 모든 후속 촬영에 사용됨).

노출

노출 측정 방법

선택 가능한 방법은 스팟 측광, 중앙 중점 측광 및 다중 측광입니다. 측정 범위가 미달 또는 초과되면 모니터의 광 밸런스의 왼쪽 횡선이 깜박입니다.

- ▶ **카메라**를 선택합니다.
- ▶ 메인 메뉴에서 **측광**을 선택합니다.
- ▶ 원하는 측정 방법을 선택하십시오(**스팟**, **중앙 중점**, **다중**).
 - 설정된 측정 방법은 모니터 화면의 헤더에 표시됩니다.

스팟 측광 -

스팟 측광의 경우 이미지 필드의 중심부만 측정되고 평가됩니다. 영역이 포커싱 스크린의 중앙에서 원¹으로 표시됩니다. 라이브 뷰 모드에서 스팟 측광은 자동 초점 측정과 연결됩니다. 즉 AF 측정 포인트 이동은 스팟 측광 존에도 영향을 줍니다.

중앙 중점 측광 -

이 방법은 전체 이미지 영역을 고려합니다. 그러나 중앙 포착된 피사체 부분은 주변 영역보다 훨씬 높게 노출 값 계산을 규정합니다.

다중 측광 -

이 측정 방법은 여러 측정값 포착에 기초합니다. 여러 측정값은 해당 상황의 알고리즘으로 계산되고, 촬영된 주 피사체의 재생에 맞춰진 노출값이 산출됩니다.

라이브 뷰 모드에서 AF/SPOT 측광 존의 이동

라이브 뷰 모드에서 조이스틱을 사용하여 측광 존을 이미지 필드의 임의의 위치로 이동할 수 있습니다.

두 가지 확대 보기에서 컷은 먼저 중앙에 있는 측광 존과 함께 이동됩니다. 컷이 이미지 필드의 각 가장자리에 도달할 때만 컷 가장자리로 더 이동하여 측광 존을 이동할 수 있습니다.

참고





라이브 뷰 모드에서 스팟 노출 측정 방법이 사용되면 해당 측광 존은 자동 초점의 측광 존과 연결됩니다. 즉, 이동은 두 측광 존 모두에 영향을 줍니다.

측정 범위 초과 및 미달

카메라의 측정 범위가 부족하면 정확한 노출 측정이 불가능합니다. 이러한 경우 뷰 파인더에 계속 표시되는 측정값은 잘못된 노출 결과를 초래할 수 있습니다.

따라서 측정 범위가 부족하면 뷰 파인더에 가 나타납니다.

노출 모드

각각의 피사체 또는 선호하는 작업 방식에 맞게 최적화하기 위해 4가지 노출 모드, 즉 장면 모드()¹, 조리개 우선 모드()¹, 셔터 우선 모드()¹, 수동 설정()¹에서 선택할 수 있습니다.

- ▶ **셔터를 길게**(≥ 1초) 누릅니다.
 - 상단 디스플레이에서 설정된 작동 모드의 대문자는 일반 디스플레이를 대체합니다.
- ▶ **셔터를 돌리십시오**
(4 가지 모드 모두 양방향으로 액세스 가능).
 - 상단 디스플레이에 짧은 시간(약 2초) 후 나타나거나 셔터 버튼의 압점을 누르면 즉시 추가 조작 단계없이 다시 일반 디스플레이가 나타납니다.

참고

- **셔터 및/또는 셔터 속도 조정 다이얼**을 돌려 셔터 속도와 조리개를 조정합니다. 두 경우 모두 반 셔터를 사용할 수 있습니다.
- **셔터 속도(T 및 M 모드**의 경우) 설정은 항상 셔터 속도 조정 다이얼로 이루어집니다; 조리개 설정은 항상 셔터로 조정하십시오. 두 경우 모두 반 셔터를 사용할 수 있습니다.

공장 설정에서 셔터를 오른쪽으로 돌리면 F스톱이 작아지고 왼쪽으로 커집니다. 이 기능은 원하는 경우 취소할 수 있습니다.

- ▶ **설정**을 선택합니다.
- ▶ 메인 메뉴에서 **사용자 설정**을 선택합니다.
- ▶ 하위 메뉴에서 **후면부 휠 방향**을 선택합니다.
- ▶ 원하는 회전 방향을 선택하십시오.

작동 모드, 셔터 속도, 조리개 등을 잘못 조정하는 것을 피하려면 두 다이얼의 기능을 무효화할 수 있습니다. 즉, 돌리거나 눌러도 촬영 모드에서는 설정이 변경되지 않습니다.

- ▶ **설정**을 선택합니다.
- ▶ 메인 메뉴에서 **키락**을 선택합니다.
- ▶ **키기** 또는 **끄기**를 선택합니다.
 - **키기**에서는 라이브 뷰 모드 시 모니터뿐만 아니라 상단 디스플레이에 해당 아이콘이 나타납니다.

¹ 원은 모든 유형의 포커싱 스크린에 존재하지 않습니다.

장면 모드 - P

장면 모드는 빠르고 완전 자동 촬영 작업에 사용됩니다. 노출은 셔터 속도와 조리개 값의 자동 설정으로 제어됩니다. 노출 시간과 렌즈 조리개는 Leica S 렌즈의 센트럴 셔터를 사용하는 경우 사용 가능한 조명에 따라 자동으로, 1/25초 내지 1/4000초 범위에서 연속으로 그리고 각 렌즈의 개방된 조리개와 최소 조리개 사이에서 형성됩니다.

디스플레이

- 선택된 노출 모드용
- 자동 제어되는 셔터 속도 및 F스톱

참고

- 자동 감도 설정이 동시에 활성화되면(자동 ISO), 장면 모드의 제어 범위가 확장됩니다. 그러나 셔터 속도는 조리개가 완전히 열려 있어도 설정한 최고 감도에 도달해야만 메뉴에서 선택한 설정으로 정해진 값 이상으로 연장됩니다.
- 매우 적은 조명이나 과도한 밝기에서는 사용 가능한 셔터 속도 범위가 미리 선택된 F스톱에 비해 충분하지 않을 수 있습니다. 이와 같이 매우 드문 경우에는 노출 부족(경우에 따라 측정 범위 미달 경고)에 대한 경고 아이콘이 뷰 파인더에 나타나거나 과다 노출에 대한 경고 아이콘이 나타납니다. 이러한 경우 올바른 노출 측정이 더 이상 가능하지 않습니다.

장면 모드 전환

- ▶ 셔터를 길게(≥ 1초) 누릅니다.
- ▶ 셔터를 돌리십시오.
- ▶ 를 선택합니다.

장면 모드 전환 기능은 장면 모드에 의해 미리 주어진 시간-조리개 조합을 변경하는 것을 허용하는 반면에, 전체 노출, 즉 사진의 밝기는 동일하게 유지됩니다. 전환은 셔터 속도 조정 다이얼로 수행됩니다.

- 큰 조리개 값(작은 값) 또는 짧은 셔터 속도의 경우

- ▶ 오른쪽으로 돌립니다.

- 작은 조리개 값(큰 값) 또는 긴 셔터 속도의 경우

- ▶ 왼쪽으로 돌립니다.

디스플레이

- 장면 모드 전환 기능 사용에 대한 참고 표시로서 상단 디스플레이의
- 작동 모드 표시 가 모니터에서 로 변경됩니다.
- 자동 제어되는 조리개 값과 셔터 속도 값은 서로 반대로 변경됩니다.

참고

장면 모드 전환 설정이 유지되는 경우:

- 촬영 완료 후
- 노출 측정 시스템의 12초간 대기 시간 경과, 다른 노출 모드(, ,)로 전환 시 및 카메라를 켜다가 다시 켜 경우(자동 전원 절약 기능 사용). 이 경우 장면 모드를 다시 사용할 때 카메라는 항상 셔터 속도와 조리개 설정이 기본으로 적용되어 있습니다.

조리개 우선 모드 - A

카메라의 전자 장치는 자동으로 연속적으로 적절한 셔터 속도를 형성합니다. 이러한 셔터 속도 설정은 설정된 감도, 측정된 밝기 및 수동으로 선택한 조리개 값에 따라 이루어집니다.

- ▶ 셔터를 길게(≥ 1초) 누릅니다.
- ▶ 셔터를 돌리십시오.
- ▶ 를 선택합니다.
- ▶ 원하는 조리개 값을 설정합니다.

- 이러한 경우 노출 시간이 사용 가능한 조명에 따라 자동으로 형성됩니다.

디스플레이

- (Aperture priority): 선택된 노출 모드용
- 수동 설정된 F스톱
- 자동 제어되는 셔터 속도

참고

- 자동 감도 설정이 동시에 활성화되면(ISO 자동), 조리개 우선 모드의 제어 범위가 확장됩니다. 그러나 셔터 속도는 설정한 최고 감도에 도달해야만 메뉴에서 선택한 설정으로 주어진 값 이상으로 연장됩니다.
- 매우 적은 조명이나 과도한 밝기에서는 사용 가능한 셔터 속도 범위가 미리 선택된 F스톱에 비해 충분하지 않을 수 있습니다. 이와 같이 매우 드문 경우에는 노출 부족(경우에 따라 측정 범위 미달 경고)에 대한 경고 아이콘이 뷰 파인더에 나타나거나 과다 노출에 대한 경고 아이콘이 나타납니다. 이러한 경우 올바른 노출 측정이 더 이상 가능하지 않습니다.
- 비디오 모드에서 가장 긴 셔터 속도는 설정된 프레임률에 따라 다릅니다.

¹ 이는 , 및 에도 동일하게 적용됩니다.

셔터 우선 모드 - T

- ▶ 셔터를 길게(≥ 1초) 누릅니다.
- ▶ 셔터를 돌리십시오.
- ▶ **T**를 선택합니다.
- ▶ 셔터 속도 조정 다이얼을 사용하여 원하는 노출 시간을 설정합니다.
 - 이러한 경우 렌즈 조리개는 사용 가능한 조명에 따라 자동으로 그리고 각 렌즈의 개방된 조리개와 최소 조리개 사이에서 연속으로 제어됩니다.

디스플레이

- **T** (Time priority): 선택한 노출 모드용
- 자동 제어되는 F스톱
- 수동 설정된 셔터 속도

참고

- 자동 감도 설정이 동시에 활성화되면(**ISO 자동**), 셔터 우선 모드의 제어 범위가 확장됩니다. 그러나 경우에 따라 최대 셔터 속도가 효과적이지 않을 수 있습니다.
- 매우 적은 조명이나 과도한 밝기에서는 사용된 렌즈의 사용 가능한 조리개 범위가 미리 선택된 셔터 속도에 비해 불충분할 수 있습니다. 가능한 경우 다른 셔터 속도를 설정하십시오.
- 그러나 일반적으로 이러한 경우에도 적절한 셔터 속도를 자동으로 설정하여, 즉 수동 선택을 "무시"하고 올바른 노출이 이루어집니다. 경우에 따라 측정 범위 초과에 대한 경고로 경고 기호가 나타납니다. 이러한 경우 올바른 노출 측정이 더 이상 가능하지 않습니다.

조리개 및 노출 시간 수동 설정 - M

- ▶ 셔터를 길게(≥ 1초) 누릅니다.
- ▶ 셔터를 돌리십시오.
- ▶ **M**을 선택합니다.
- ▶ 셔터를 사용하여 원하는 조리개 값 및 셔터 속도 조정 다이얼을 사용하여 원하는 노출 시간을 설정합니다.

디스플레이

- **M**: 선택된 노출 모드용
- 수동 설정된 조리개 값과 셔터 속도 값
- 조명되는 광 밸런스
 - 광 밸런스는 방금 설정된 시간-조리개 조합과 측정된 노출 값의 편차를 나타냅니다. ±3 EV 범위에서는 디스플레이가 명확히 1/2 EV 단계에서 수행됩니다. 큰 편차는 광 밸런스의 바깥쪽 선택 표시가 깜박임으로 표시됩니다.
 - 단지 광 밸런스의 영점 표시가 켜질 때까지 노출계 표시에 따라 적절한 노출을 위해 조리개 및/또는 셔터 속도를 변경해야 합니다.

참고

자동 감도 설정이 동시에 활성화되면(**ISO 자동**), 특히 수동으로 설정된 감도가 사용됩니다. 그러나 경우에 따라 설정된 최대 셔터 속도가 효과적이지 않을 수 있습니다.

노출 제어/자동 노출 기능

노출 미리보기

노출 미리보기는 사진 라이브 뷰 모드에서만 작동합니다. 공장 설정에서 라이브 뷰 모니터 화면은 개별 노출 설정을 나타내는 밝기로 피사체를 표시합니다. 이 노출 미리보기는 예를 들어, 노출 보정 또는 노출 수동 설정의 경우, 촬영 전에 이미지 효과 평가를 허용합니다. 이와 달리 자동 노출 제어(**P**, **A**, **T**)의 경우에는 모니터 화면 이미지가 일반적으로, 즉 각 설정 범위 내에서 동일한 밝기로 유지됩니다.

노출 미리보기 켜기/끄기

- ▶ 스톱다운 버튼 **Q**를 누릅니다.

측정값 저장

종종 피사체의 중요한 부분은 창의적인 이유로 이미지의 중앙에서 벗어나도록 배치해야 하며 때로는 이러한 부분도 밝거나 어둡습니다. 그러나 중앙 중점 측광 및 스팟 측광은 실제로 이미지의 중앙 영역을 캡처하고 평균 그레이 값으로 보정됩니다. 위에서 설명한 종류의 피사체 및 상황은 측정값 저장으로 쉽게 처리할 수 있습니다.

노출 설정(**Q**, **A** 및 **T**의 경우) 및 자동 거리 설정(**AF**)을 저장하려면 - 다양한 메뉴 설정에 따라 - 셔터 버튼 및/또는 조이스틱을 사용할 수 있습니다.

참고

- 광 밸런스가 표시됩니다. 이는 저장된 측정값과의 편차를 나타냅니다.
- 이 시간 동안 조리개 및/또는 노출 시간이 변경되면, 각각 다른 값이 그에 맞게 조정되어 표시됩니다.

셔터 버튼으로 저장

AF 설정은 **AFs** 모드에서만 저장됩니다. 선택적으로 노출 설정이 추가로 저장됩니다

- ▶ 설정을 선택합니다.
- ▶ 메인 메뉴에서 **사용자 설정**을 선택합니다.
- ▶ 하위 메뉴에서 **셔터 버튼**을 선택합니다.
- ▶ 기능을 컵니다(**AE 잠금 키**).
- ▶ 뷰 파인더에서 십자 표시 을 사용하여 측정할 피사체 부분을 지정합니다.
- ▶ 셔터 버튼을 살짝 누릅니다.
 - 측정 및 저장이 이루어집니다.
 - 이 압점을 누르는 동안 저장은 활성 상태로 유지됩니다.
 - 셔터의 메모리 기능은 사진에만 영향을 미칩니다.
- ▶ 터치하는 동안 최종 이미지 컷을 결정합니다.
- ▶ 촬영

조이스틱 사용 (라이브 뷰 모드에서만)

- ▶ **LV** 버튼을 누릅니다.
- ▶ 모니터의 조이스틱을 사용하여 측정할 피사체 부분을 지정하십시오.
- ▶ 조이스틱을 누릅니다.

또는

- ▶ 셔터 버튼을 살짝 누릅니다.
 - 측정 및 저장이 이루어집니다.
 - 이 압점을 누르는 동안 저장은 활성 상태로 유지됩니다.
 - 셔터의 메모리 기능은 사진에만 영향을 미칩니다.
- ▶ 터치하는 동안 최종 이미지 컷을 결정합니다.
- ▶ 촬영

참고

- 노출 및 **AF** 설정은 저장할 수 있습니다. 메뉴 컨트롤을 통해 정의할 수 있는 다양한 기능 조합을 사용할 수 있습니다.
- 조이스틱의 메모리 기능은 이를 누른 채로 유지하는 동안 실행됩니다. 즉, 셔터가 동시에 눌러 졌는지에 관계없이 원하는 만큼의 사진을 저장할 수 있습니다.
- 조이스틱의 메모리 기능은 **AFs** 및 **AFc** 모드 모두에 영향을 줍니다.

AF/MF 모드에서 조이스틱으로

- ▶ 설정을 선택합니다.
- ▶ 메인 메뉴에서 **사용자 설정**을 선택합니다.
- ▶ 하위 메뉴에서 **AF 잠금 버튼**을 선택합니다.
- ▶ **AF 모드** 또는 **MF 모드**에서 선택합니다.

AF 모드

3가지 기능 옵션의 작동:

- **AF/AE-잠금**(공장 설정)
 - 셔터 버튼: **AFs** 설정
 - 조이스틱: 노출 설정, **AFs/AFc** 설정
 - **AE-L**
 - 셔터 버튼: **AFs** 설정
 - 조이스틱: 노출 설정
 - **AF-잠금**
 - 셔터 버튼: **AFs** 설정
 - 조이스틱: **AFs/AFc** 설정
- ▶ 옵션을 선택합니다.

MF 모드에서

초점 수동 설정 시에도 조이스틱을 눌러 AF 모드를 일시적으로, 즉 각 촬영 때마다 활성화하거나, 그리고/또는 - 설정에 따라 - 노출 설정을 저장할 수 있습니다.

3가지 기능 옵션의 작동:

- **AFs 켜 / AE-잠금**(공장 설정)
 - AFs** 모드는 촬영 시 활성화됩니다. 노출 설정 저장 후속해서 수행되는 AF 설정은 수동 재조정이나 버튼을 다시 눌러야 변경됩니다.
 - **AFs 켜**
 - AFs 켜 / AE-잠금**과 동일하지만 노출 설정을 저장하지 않음
 - **AFc 켜 / AE-잠금**
 - AFs 켜 / AE-잠금**과 동일하지만 **AFc** 모드로 저장
 - **AFc 켜**
 - AFs 켜 / AE-잠금**과 동일하지만 노출 설정을 저장하지 않음
 - **AE-잠금**
 - 노출 설정 저장
- ▶ 옵션을 선택합니다.

노출 보정

노출계는 중간 그레이 값으로 맞추어 주는 탁월한 기능입니다 (18% 반사). 여기서 중간 그레이 값은 보통의, 즉 평균적인 사진 피사체의 밝기를 말합니다. 적절한 피사체 부분이 이러한 전제 조건을 충족시키지 않으면 적절한 노출 보정을 할 수 있습니다. 특히, 연속적인 여러 장의 사진의 경우, 예를 들어 특정 이유로 인해 연속 사진에서 약간 부족하거나 더 많은 노출이 필요한 경우 노출 보정은 매우 유용한 기능입니다. 한번 설정하면 측정값 저장과 달리 리셋될 때까지 유효합니다.

± 3 EV의 범위에서 노출 보정은 반 셔터로 설정하고, 장면 모드(P), 셔터 우선 모드(T) 및 조리개 우선 모드(A)에서 사용할 수 있습니다(EV: Exposure Value = 노출값).

- ▶ 카메라를 선택합니다.
- ▶ 메인 메뉴에서 **노출 보정**을 선택합니다.
 - 하위 메뉴에 빨간색으로 표시된 설정 마커가 있는 스케일이 표시됩니다. 이 값이 **0**으로 표시되면, 이는 꺼진 기능의 값에 해당합니다.
- ▶ 원하는 값을 설정합니다.
 - 출력 메뉴 목록에 설정된 보정값이 **EV+X¹**로 표시됩니다.

참고

- 공장 설정에서 이 메뉴 기능은 모니터 옆 RU 버튼을 길게 눌러 직접 호출할 수도 있습니다.
- 카메라에 설정한 노출 보정은 현재 광 측정에만 영향을 미칩니다.

자동 노출 브라케팅

많은 매력적인 피사체는 매우 대조적이며, 매우 밝고 매우 어두운 영역을 모두 가지고 있습니다. 노출을 조정하는 데 사용하는 비율에 따라 이미지 효과가 다를 수 있습니다. 이 경우 자동 노출 브라케팅 기능이 있는 조리개 우선 모드를 사용하여 셔터 속도가 다른 여러 단계의 노출 대안을 만들 수 있습니다. 그런 다음 각종 용도에 가장 적합한 사진을 선택하거나, 해당 사진 편집 소프트웨어를 사용하여 특별히 대비 범위가 넓은 사진으로 만들 수 있습니다(HDR).

4 단계(**0.5 EV, 1 EV, 2 EV, 3 EV**) 및 3 또는 5장의 사진 매수가 있습니다.

- ▶ 카메라를 선택합니다.
- ▶ 메인 메뉴에서 **노출 브라케팅**을 선택합니다.
- ▶ **노출 브라케팅** 하위 메뉴에서 기능을 켭니다(**켜기**).
- ▶ 하위 메뉴 **프레임**에서 원하는 사진 수를 선택하십시오.
- ▶ **F스톱** 하위 메뉴에서 촬영 간 원하는 노출 차이를 선택하십시오.
 - 표시되는 노출 값은 각 설정에 상응하게 위치를 변경합니다. 노출 보정 경우 추가로 스케일이 이동됩니다.
- ▶ 하위 메뉴 **자동 설정**에서 촬영을 개별적으로 수행할 것인지(**끄기**), 1회씩 셔터를 눌러 모든 촬영을 연속해서 수행해야 하는지(**켜기**) 선택합니다.
 - 출력 메뉴 목록에 설정된 노출 브라케팅이 **X/Y EV**로 표시됩니다.
- ▶ 한 번 또는 여러 번 셔터를 누름으로써 모든 사진이 생성됩니다.

참고

- 이전에 인터벌 연속 촬영을 설정한 경우 **노출 브라케팅** 기능을 사용할 수 없습니다.
- 노출 모드에 따라 노출 음영 단계는 셔터 속도 및/또는 조리개의 변경에 의해 만들어집니다.
- 노출 순서는 다음과 같습니다. 과다 노출/보정된 노출값/노출 부족.
- 자동 노출 브라케팅을 사용할 경우 전체 **ISO 자동** 설정이 정해집니다.
 - 보정되지 않은 이미지용으로 카메라에 의해 자동으로 검출되는 감도는 다른 모든 촬영 이미지에도 사용됩니다. 다시 말해서 이 ISO 값은 촬영하는 동안 변하지 않습니다.
 - **자동 ISO** 하위 메뉴의 설정이 효과적이지 않습니다. 즉, 카메라의 사용 가능한 셔터 속도 범위를 모두 사용할 수 없습니다.
- 초기 노출 설정에 따라 자동 노출 브라케팅의 초점 범위가 제한될 수 있습니다.
- 이와 상관없이 항상 사전 설정한 수만큼 촬영이 이루어지며, 그 결과 그리고 경우에 따라 초점 설정 마지막에 여러 장의 연속 촬영의 노출이 동일해집니다.
- 메뉴에서 다시 끌 때까지, 또는 카메라가 꺼질 때까지 이 기능은 활성화 상태를 유지합니다.

¹ 예: + 또는 -, "X"는 해당 값을 의미함

¹ "X"는 촬영 횟수를 나타내고, "Y"는 음영 단계를 나타냅니다.

장시간 노출(B)

B로 설정한 경우 셔터 버튼을 누르고 있는 동안 셔터가 열린 상태로 유지됩니다(최대 가장 느린 셔터 속도까지).

셀프 타이머와 함께 추가로 T 기능도 사용할 수 있습니다. B가 설정되어 있고 셔터를 눌러 셀프 타이머가 활성화되면, 선택한 카운트다운 시간 후 셔터가 자동으로 열립니다. 이 경우에는 - 셔터를 붙잡고 있지 말고 - 셔터를 두 번 끝까지 누를 때까지 열린 상태를 유지해야 합니다. 따라서 장시간 촬영 시에도 셔터 버튼을 누를 때 간혹 발생하는 떨림 현상을 방지할 수 있습니다. 노출 계는 두 경우 모두 꺼져 있습니다.

디스플레이

- 셔터 속도 대신 표시 **bulb**
- 상단 디스플레이 **B**
- 셔터를 개방한 후, 경과된 노출 시간

참고

- 가능한 가장 긴 노출 시간은 설정된 감도에 따라 다릅니다.
- 노출 시간일 길 경우에는 이미지 노이즈가 발생할 수 있습니다. 이러한 노이즈 현상을 줄이기 위해 Leica S3는 셔터 속도가 느린 촬영 후 자체적으로 두 번째 "흑백 촬영"(셔터 닫힘 방지)을 합니다. 이러한 병행 촬영에서 측정된 노이즈는 컴퓨터 처리에 의해 실제 촬영의 데이터 기록에서 "제거"됩니다.
- 장시간 노출의 경우 이러한 "노출" 시간 증가를 고려해야 합니다. 이중 노출 동안에는 카메라를 꺼서는 안됩니다.
- 장시간 촬영 시에는 함께 제공된 아이피스 커버를 장착하는 것이 좋습니다. 이렇게 하면 원하지 않는 추가 노출을 방지할 수 있습니다.
- 느린 셔터 속도가 1/2초보다 긴 경우 참고로 모니터에 **노이즈 감소** 메시지가 표시됩니다.
- 메인 스위치가 **CS** 위치에 있더라도 카메라 내부 포컬 플레인 셔터를 통해서만 장시간 노출에 해당되는 **B**로 설정할 수 있습니다.

기타 기능

피사계 심도

Leica S3의 스톱다운 버튼을 사용하면 모든 노출 모드에서 렌즈 조리개를 설정되거나 또는 자동으로 제어되는 F스톱에 맞춰 닫을 수 있습니다. 이는 공장 설정에서 스톱다운 버튼으로 수행됩니다.

이 경우 모니터와 상단 디스플레이뿐만 아니라 라이브 뷰 모드의 모니터에도 올바른 값이 표시됩니다. 물론 이때 노출 측정 기능이 켜져 있습니다.

스톱다운의 전제 조건:

- 셔터 버튼을 사용하여 노출 측정 기능이 켜야 합니다.
- 셔터 버튼이 (더 이상) 눌러지지 않았습니다.

스톱다운 버튼이 눌러져 있는 상태에서는 셔터 작동이 차단됩니다.

(스톱다운 버튼의 기능 표시 25 페이지 참조)

라이브 뷰 모드의 보조 디스플레이

라이브 뷰 모드의 보조 디스플레이로는 히스토그램, 그리드 선, 클리핑 및 수평계를 사용할 수 있습니다.

보조 디스플레이를 표시하려면:

- ▶ RU 버튼을 누릅니다.
 - 디스플레이는 번갈아 표시됩니다. 원하는 디스플레이가 나타날 때까지 여러 번 누릅니다.
 - 히스토그램 및 클리핑 표시
 - 포커스 피킹 디스플레이(35 페이지 참조)
 - 그리드 선 및 수평계
 - 확장된 사진 데이터
 - 기본 보기로 돌아가기

히스토그램

히스토그램은 촬영 중 밝기 분포를 의미합니다. 수평축은 검정색(왼쪽)에서 회색을 거쳐 흰색(오른쪽)의 톤으로 분포되어 있습니다. 세로축은 각 밝기 화소 수에 상응합니다. 이러한 표시 형태는 이미지 자체의 표현뿐만 아니라, 추가적으로 신속하고 손쉬운 노출 설정을 가능하게 합니다.

참고

- 디스플레이는 항상 현재 표시된 사진의 이미지 컷을 나타냅니다.
- 이 기능은 재생 모드에서도 사용할 수 있습니다.

그리드 선

그리드는 이미지 필드를 동일한 크기의 필드로 나눕니다. 카메라의 정확한 방향 설정과 같이 그리드는 예를 들면, 화면 구성을 용이하게 합니다. 두 가지 그리드 표시를 사용할 수 있습니다. 이들은 3 x 3 또는 6 x 4의 이미지 범위로 나뉩니다.

- ▶ **설정**을 선택합니다.
- ▶ 메인 메뉴에서 **캡처 도움**을 선택합니다.
- ▶ 하위 메뉴에서 **그리드 선**을 선택합니다.
- ▶ 원하는 설정(**3 x 3**, **6 x 4**)을 선택합니다.

클리핑

클리핑은 표시 없이 밝은 영역 또는 어두운 영역을 나타냅니다(밝은 영역은 빨간색으로 감박임, 어두운 영역은 파란색으로 감박 임). 이 표시를 특정 조건이나 창의적인 아이디어에 맞게 조정하 려면, 임계값을 지정할 수 있습니다. 즉, 지정한 과다 노출/노출 부족 값에서 클리핑 표시가 나타납니다. 따라서 클리핑 표시는 매우 간단하고 정확한 제어가 가능하고 경우에 따라서 노출 설정 을 적합하게 조정할 수 있습니다.

- ▶ **설정**을 선택합니다.
- ▶ 메인 메뉴에서 **캡처 도움**을 선택합니다.
- ▶ 하위 메뉴에서 **노출 클리핑**을 선택합니다.
- ▶ **클리핑 활성화** 하위 메뉴에서 기능을 켜거나(**켜기**) 끕니다(**끄기**).
 - 기능이 꺼지면 나머지 두 줄을 사용할 수 없습니다(= 회색).
- ▶ 옵션: **하한값**과 **상한값** 줄에서 원하는 하한 및 상한 임계값을 설 정하십시오

참고

- 디스플레이는 항상 현재 표시된 사진의 이미지 컷을 나타냅니 다.
- 스케일은 전체 노출 범위에 따라 클리핑 영역을 표시합니다.
- 이 기능은 재생 모드에서도 사용할 수 있습니다.

수평계

센서가 통합되어 있어 Leica S3는 방향을 표시할 수 있습니다. 이 러한 디스플레이를 이용해 이와 관련된, 예를 들면 건축 사진과 같이 임계적인 피사체에서 카메라를 세로축과 가로축으로 정확 히 정렬할 수 있습니다. 뷰 파인더의 해당 디스플레이는 항상 나타나며, 모니터에서는 RU 버튼을 눌러야만 나타납니다.

- 수평계 및 그리드가 있는 뷰를 선택한 경우 모니터에 수직 스 케일과 수평 막대가 표시됩니다. 세로축과 가로축의 수평 정렬 은 중앙에 녹색 선으로 표시되며, 각각의 제로 위치로부터의 편차는 적색 라인으로 표시됩니다.

참고

- 디스플레이 정확도는 $\leq 1^\circ$ 입니다.
- 인물 촬영에서는 디스플레이가 자동으로 전환됩니다.

미러 락업

미러 움직임의 최소한의 영향을 없애기 위해, Leica S3는 미러 락 업 기능을 제공합니다.

- ▶ **카메라**를 선택합니다.
- ▶ 메인 메뉴에서 **미러업 모드**를 선택합니다.
- ▶ **켜기** 또는 **끄기**를 선택합니다.
- ▶ 미러를 위쪽으로 접으려면 셔터 버튼을 끝까지 누릅니다.
- ▶ 셔터 버튼을 다시 끝까지 눌러 촬영합니다.

경과

셔터 버튼을 살짝 누르면:

1. 제일 먼저 노출 측정이 수행됩니다.
2. 자동 초점 모드에서는 초점이 맞춰집니다.
3. 미러가 위쪽으로 접히면,
4. 조리개가 해당 값으로 닫힙니다.
 - 셔터가 처음 작동된 이후 2분 안에 촬영이 이루어져야 합니 다. 그렇지 않을 경우 배터리 충전량 소모를 막기 위해 미러 가 자동으로 다시 아래쪽으로 접힙니다(셔터가 미리 열리지 는 않음).
 - 미러가 위로 접혀 있는 동안에는 언제라도 셔터 버튼을 살짝 눌러서 2분 정지 시간을 다시 시작할 수 있습니다.

두 번째로 셔터 버튼을 누르면:

- 셔터링(실제 촬영)이 이루어집니다.
 - 노출 이후에 미러가 다시 접히고 조리개가 평소대로 다시 열 립니다.

기능 취소하기

- ▶ 셔터 버튼을 살짝 누릅니다.
 - 촬영이 이루어지지 않습니다.

참고

- 메인 스위치로 카메라를 끄고 기능을 취소하면 미러가 다시 아래쪽으로 접힙니다.
- 반대로 미러 락업이 설정되어 있는 경우, 카메라를 꺾다가 다시 켜올 때도 이 기능은 활성화된 채로 있습니다. 즉, 이후에 미러 락업 기능을 사용하지 않고 촬영하려면 이 기능을 메뉴에서 **끄기**로 설정해야 합니다.
- 셀프 타이머 기능이 설정되고 동시에 미러 락업이 활성화되면, 셔터를 새로 작동하지 않아도 선택한 카운트다운 시간이 지나면 기본으로 셔터가 작동됩니다.

마스킹

사진의 표준 화면 비율(2:3) 외에도 DNG 형식을 사용할 경우 세 가지를 추가로 사용할 수 있습니다. 1:1, 16:9, 2:1. 이 기능은 이미 촬영 시에 사진 합성에 대한 추가 가능성을 열어줍니다.

- ▶ **설정**을 선택합니다.
- ▶ 메인 메뉴에서 **캡처 도움**을 선택합니다.
- ▶ 하위 메뉴에서 **사진 마스크**를 선택합니다.
- ▶ 원하는 값을 선택하십시오.
 - 따라서 모니터 화면은 좌우 1:1, 위아래 16:9 및 2:1로 마스킹됩니다. 촬영 시에는 마스킹이 명확하지만 카메라의 해당 사진을 재생할 때에는 명확하지 않습니다.

참고

선택된 화면 비율에 관계없이 전체 2:3 화면 이미지는 항상 기록됩니다. 즉, 모니터 화면의 마스킹은 카메라의 디스플레이에만 영향을 미칩니다. 이미지 편집 프로그램에서 사진은 처음에는 선택된 화면 비율로 표시됩니다. 그러나 그 상태에서 마스킹은 취소가 가능하므로 전체 2:3 화면 이미지를 다시 사용할 수 있습니다.

연속 촬영

공장 설정에서는 카메라가 단일 촬영으로 설정되어 있습니다. 그러나 예를 들어 여러 단계의 움직임 시퀀스를 포착하기 위해 연속하여 촬영할 수 있습니다. 단일 촬영 또는 연속 촬영 실행 여부는 사전에 메뉴 컨트롤을 통해 결정할 수 있습니다. Leica S3로는 약 3 fps의 프레임률을 갖는 연속 촬영이 가능합니다.

- ▶ **카메라**를 선택합니다.
- ▶ 메인 메뉴에서 **촬영모드**를 선택합니다.
- ▶ 하위 메뉴에서 **연속 촬영**을 선택합니다.

설정 후 셔터 버튼을 끝까지 누른 채 있으면 (메모리 카드 용량이 충분할 경우) 연속 촬영이 이루어집니다. 이와 달리 셔터 버튼을 누를 경우에만 단일 촬영이 계속 이루어집니다.

참고

- 기록된 촬영 빈도와 일련의 촬영 가능한 최대 수는 표준 설정과 관련이 있습니다. 촬영 빈도와 매수는 다른 설정 및 사진 콘덴스, 화이트 밸런스 설정 및 사용된 메모리 카드에 따라 다를 수 있습니다.
- 연속 촬영되는 사진 수와 상관없이, 두 가지 재생 모드에서 먼저 연속 촬영 중 최종 사진 또는 저장 중에 카드에 이미 저장된 연속 사진 중 마지막 사진이 표시됩니다.

인터벌 촬영

이 카메라를 사용하면 장시간에 걸쳐 인터벌 촬영 형태로 움직이는 모습을 자동으로 촬영할 수 있습니다. 이 경우 촬영 간격과 사진 매수를 지정합니다.

사진 매수 설정

- ▶ 카메라를 선택합니다.
- ▶ 메인 메뉴에서 **촬영모드**를 선택합니다.
- ▶ 하위 메뉴에서 **인터벌 촬영**을 선택합니다.
- ▶ **프레임**을 선택합니다.
 - 숫자 키패드 하위 메뉴가 나타납니다(28 페이지 참조).
 - 이 숫자 키패드 하위 메뉴를 호출할 때 새 설정은 항상 기존 사진 수를 덮어씁니다.
 - 1에서 9999 사이의 사진 번호를 입력할 수 있습니다.

촬영 간격 설정

- ▶ 카메라를 선택합니다.
- ▶ 메인 메뉴에서 **촬영모드**를 선택합니다.
- ▶ 하위 메뉴에서 **인터벌 촬영**을 선택합니다.
- ▶ **인터벌 시간간격**을 선택합니다.
- ▶ 원하는 촬영 간격을 선택하십시오.
- ▶ 셔터 버튼을 이용해 연속 촬영을 시작하십시오.

참고

- 숫자를 입력하지 않으면, 카메라가 자동으로 공장 설정을 사용합니다.
- 이 기능은 메뉴에서 다시 Off될 때까지 활성 상태를 유지합니다.

진행중인 인터벌 촬영 중단

- ▶ LO 버튼, LU 버튼 또는 RU 버튼을 누릅니다.
 - 다시 시작하려면 셔터 버튼을 다시 누르십시오.

인터벌 촬영 진행 동안 새로운 연속 촬영 시작

- ▶ 셔터 버튼을 누릅니다.

참고

- 카메라의 버퍼 메모리는 제한된 촬영 횟수만 연속 촬영을 허용합니다.
- 카메라의 자동 꺼짐이 설정되어 있으며(이때 조작이 실행되지 않으면), 경우에 따라 각 촬영 사이에 카메라가 꺼졌다 다시 켜집니다.
- 추운 곳 또는 온도와 습도가 높은 곳에서 장시간 인터벌 촬영은 경우에 따라 기능 고장의 원인이 될 수 있습니다.
- 다음의 경우 인터벌 촬영이 중단되거나 취소됩니다.
 - 배터리가 방전된 경우
 - 카메라가 꺼진 경우
 - 메모리 카드가 가득 찬 경우
 그러므로 충분히 충전된 배터리를 사용하십시오.
- 인터벌 촬영이 중단되거나 취소된 경우 카메라를 끄고 배터리 또는 메모리 카드를 교체한 다음 카메라를 다시 켜서 다시 시작할 수 있습니다. 이후에 촬영된 사진은 별도 그룹으로 저장됩니다.
- 인터벌 촬영 기능은 촬영 종료 후 또는 카메라의 전원을 껐다가 켜 후에도 활성화된 상태로 유지됩니다. 다시 다른 촬영을 하려면 **촬영모드** 하위 메뉴에서 먼저 원하는 기능을 선택해야 합니다. **인터벌 촬영** 기능이 활성화된 상태에서 카메라를 껐다가 다시 켜면 관련 퀴리 화면이 나타납니다.
- 인터벌 촬영 기능은 카메라가 모니터링 장치로 적합하다는 의미는 아닙니다.
- 연속 촬영되는 사진 수와 상관없이, 두 가지 재생 모드에서 먼저 연속 촬영 중 최종 사진 또는 저장 중에 카드에 이미 저장된 연속 사진 중 마지막 사진이 표시됩니다.

셀프 타이머

셀프 타이머를 사용하여 선택적으로 2초 내지 12초 후 사진을 촬영하도록 설정할 수 있습니다. 이것은 예를 들어, 셔터 릴리스 시 흔들림으로 인해 흐려지는 현상을 피하고자 하거나 함께 촬영하는 단체 사진에서 유용하게 사용할 수 있습니다. 카메라를 삼각대에 고정하여 사용하는 것을 권장합니다.

- ▶ 카메라를 선택합니다.
- ▶ 메인 메뉴에서 **촬영모드**를 선택합니다.
- ▶ 원하는 카운트다운 시간에 따라 하위 메뉴에서 **셀프 타이머 2초** 또는 **셀프 타이머 12초**를 선택하십시오.
- ▶ 촬영
 - 2초 카운트다운 시간:
 - 노출 측정이 먼저 실행되고, 자동 초점 모드의 경우 선명도가 설정된 다음 미러가 위로 접힙니다. 그 다음 카운트다운 시간이 시작됩니다.
 - 12초 카운트다운 시간:
 - 셔터 버튼을 누르자마자 카운트다운 시간이 시작되고 셔터가 작동되기 2초 전에 미러가 위로 접힙니다.
 - 카메라 앞에서 깜박이는 LED는 12초의 카운트다운 시간 중 처음 10초의 카운트다운 시간 만료를 나타냅니다. 모니터는 동시에 카운트 다운됩니다.
 - 시간 카운트다운 중 셔터 버튼을 다시 누르면 카운트다운 시간이 다시 시작되거나 연장됩니다.

진행중인 셀프 타이머 카운트다운 시간을 취소하려면

- ▶ 메인 스위치를 이용해 카메라의 전원을 끕니다. 또는
- ▶ RO/RU/LO/LU 버튼을 누릅니다(12초 카운트다운 시간 중 최초 10초 동안만).

참고

셀프 타이머를 더 이상 사용하지 않을 경우 이 기능을 메뉴에서 꺼두어야 합니다. 카메라를 끄면 이 기능 설정도 꺼집니다.

플래시 촬영

이 카메라는 실제 촬영 전에 초 단위로 여러 번 연속하여 빠르게 측정 플래시를 터뜨려 필요한 플래시 출력을 결정합니다. 그 직후 노출이 시작될 때 메인 플래시가 터집니다. 노출에 영향을 미치는 모든 요소(예: 필터, 조리개 설정, 주 피사체와의 거리, 반사 표면 등)가 자동으로 고려됩니다.

사용 가능한 플래시 장치

Leica S3의 다음 플래시 장치는 본 설명서에 설명된 모든 기능을 허용합니다.

- Leica 시스템 플래시 장치
- Systems 3002의 SCA(System-Camera-Adaption)의 기술적 전제 조건 갖는 플래시 장치에는 SCA-3502-M5^{1,2} 어댑터가 장착되어 있으며, 노출 계수 제어가 가능합니다.
- 표준 플래시 마운트^{3,4}와 함께 시판중인 다른 플래시 장치를 사용할 수도 있으며, 중앙 접점(X 접점)을 통해 플래시를 터트릴 수 있습니다(TTL 플래시 제어 없음).

플래시 슈를 통한 연결

현재 유효한 ISO 표준 10330 및 이전 DIN 19014에 해당하는 모든 플래시 장치 및 스튜디오 플래시 장치(X 접점에서 양극성)

참고

예를 들어, ISO 표준에 일치하지 않는 Leica S3에 스튜디오 플래시 장치를 연결하고자 할 경우 Leica Camera AG의 Customer Care 부서 또는 Leica 대리점에 문의하십시오.

하단 LEMO® 소켓을 통한 연결

이 연결은 상응하는 특수 케이블을 통해 제어할 수 있는 모든 플래시 장치 및 스튜디오 플래시 시스템에서 가능합니다.

플래시 단자 소켓을 통한 연결

이 연결은 플래시 케이블과 표준 플래시 플러그가 있는 모든 스튜디오 플래시 시스템 및 기타 플래시 장치에서 가능합니다.

플래시 장치 장착

- ▶ 카메라와 플래시 장치를 끄십시오.
- ▶ 플래시 장치의 마운트를 액세서리 슈(존재할 경우)에 완전히 밀어 넣으십시오. 부주의로 클램프 너트가 탈착되는 것을 방지할 수 있습니다.
 - 카메라 이동 시 액세서리 슈는 미세한 접촉에도 부러지거나 기능 결함이 생기기 쉬우므로 매우 중요합니다.

참고

장착하기 전에 카메라와 플래시 장치의 전원을 꺼야 합니다.

플래시 노출 측정(TTL 측정)

완전 자동, 즉 카메라에 의해 제어되는 TTL 플래시 작동은 시스템 호환 플래시 장치를 갖춘 Leica S3와 모든 카메라 노출 모드에서 사용할 수 있습니다. 추가로 자동 밝기 제어가 작동됩니다. 그러나 사용 가능한 밝기가 동조 시간보다 빠른 셔터 속도를 필요로 하거나(포컬 플레인 셔터의 경우 1/125초, 센트럴 셔터가 있는 렌즈의 경우 1/1000초) 수동으로 설정되면, 시스템 호환 플래시 장치가 카메라에 의해 자동으로 선행 플래시 모드 (HSS, 다음 절 참조)가 설정됩니다. 또한, Leica S3는 설정된 감도와 조리개 값을 플래시 장치로 전송합니다. 따라서 플래시 장치가 이와 같은 디스플레이를 갖는 경우 유효 범위 정보가 자동으로 조정됩니다.

참고

- 후속하는 절에서 설명되는 설정 및 기능은 Leica S3 및 시스템 호환 플래시 장치에서 사용 가능한 설정 및 기능에만 적용됩니다.
- 카메라에 설정한 노출 보정은 현재 광 측정에만 영향을 미칩니다. 플래시 모드에서 평행 방향이든 반대 방향이든 TTL 플래시 측광을 동시에 보정하려면 (플래시 장치에서) 추가로 설정해야 합니다.
- 플래시 모드, 특히 Leica S3 용으로 특별히 설계되지 않은 다른 플래시 장치를 사용했을 때 그리고 플래시 장치의 상이한 모드에 대한 자세한 내용은 해당 사용 설명서를 참조하십시오.

¹ SCA-3502 어댑터(버전 5 이상)를 사용할 경우 화이트 밸런스를 자동으로 설정하여 정확한 색을 재현할 수 있습니다.

² 다른 카메라 제조사의 시스템 플래시 장치 및 다른 카메라 시스템의 SCA 어댑터를 사용하는 것은 상이한 접촉 위치 및 할당으로 인해 오작동 또는 심지어 손상을 초래할 수 있으므로 사용하지 않는 것이 좋습니다.

³ 특히 해당 카메라용으로 설계되지 않은 플래시 장치를 장착할 경우 카메라의 화이트 밸런스를 수동으로 (M)로 설정해야 할 수 있습니다.

⁴ 렌즈에 지정된 조리개 및 감도는 플래시 장치에 수동으로 입력해야 할 수 있습니다.

플래시 모드

자동(A)

- ▶ 플래시를 켜십시오.
- ▶ TTL 작동에 적합한 작동 모드를 설정하십시오.
- ▶ 각각의 플래시가 터지기 전에 셔터 버튼을 누르고 노출 측정을 켜십시오.
 - 뷰 파인더의 표시가 셔터 속도 또는 광 밸런스 표시로 전환됩니다.
 - 셔터 버튼을 한 번에 너무 빨리 완전히 눌러서 이 과정을 놓치게 되면, 경우에 따라 플래시 장치가 터지지 않습니다.
- ▶ 원하는 노출 모드 또는 셔터 속도 및/또는 조리개 값을 설정하십시오.
 - 이 경우 가장 짧은 플래시 동조 시간에 주의하십시오. 이는 "정상" 촬영 플래시 또는 HSS 플래시가 작동되는지 여부를 결정하기 때문에 중요합니다.

플래시 장치의 자동 노출 플래시

자동 노출 모드와 호환되는 플래시 장치를 사용할 때 피사체에 의해 반사되는 빛의 양은 카메라에 의해 측정되지 않고 플래시 장치에 내장된 센서에 의해 측정 및 평가됩니다. 기본적으로 카메라의 노출 모드는 플래시가 없는 것과 같은 방식으로 작동됩니다. **P** 또는 **A**에서 플래시 동조 시간이 미달되거나 **T** 또는 **M**에서 동조 시간보다 짧은 경우 플래시가 작동되지 않습니다. 이러한 작동 모드들은 주변 광을 사용하여 이미 일반적인 노출 샷을 생성하기 때문에 플래시 출력을 줄여야 합니다. 즉, 예를 들면, -1 EV 내지 -2 EV의 플래시 노출 보정이 설정되어야 합니다. 시스템 호환 플래시 장치의 경우 렌즈에 설정된 조리개가 플래시 장치로 전송되어 자동으로 컴퓨터 화면으로 사용됩니다. 측정을 위해 카메라에 설정된 감도 및 경우에 따라 설정된 주변 광(카메라) 및 플래시(플래시 장치)용 노출 보정이 고려됩니다.

HSS(HIGH SPEED SYNC.)

짧은 셔터 속도로 자동으로 플래시 켜기

카메라에 의해 제어되는 완전 자동 선행 플래시 모드는 Leica S3에서 시스템 호환 플래시 장치(47 페이지 참조)와 함께 사용할 수 있으며, 모든 셔터 속도와 모든 카메라 노출 모드에서 사용할 수 있습니다. 선행 플래시 모드는 선택된 또는 계산된 셔터 속도가 동조 시간(포컬 플레인 셔터에서 $\leq 1/125$ 초)보다 짧으면, 카메라에 의해 자동으로 활성화됩니다.

플래시 제어

플래시 유효 범위

(동조 시간/동조 시간 범위 선택)

Leica S3에서는 노출 모드와 함께 플래시 모드에서 장면 모드 및 조리개 우선 모드가 사용되는 셔터 속도를 개별 피사체 또는 이미지 구도의 조건에 정확하게 적용시킬 수 있습니다. 이를 통해 자동 또는 여러 가지 수동 설정 중 선택할 수 있습니다.

- ▶ **카메라**를 선택합니다.
- ▶ 메인 메뉴에서 **최대 플래시 동기화 시간**을 선택합니다.
- ▶ 하위 메뉴에서 3가지 자동 초점 거리 관련 설정(**1/1i**, **1/(2f)**, **1/(4f)**) 중 하나 또는 원하는 가장 긴 셔터 속도를 선택합니다.

참고

설정 **1/1i**를 사용하면 손떨림이 없는 촬영을 위한 경험 법칙에 따라 가장 느린 셔터 속도가 적용됩니다(예: Summarit-S 70 f2.5 ASPH.로 1/60초). 이 예에서 **1/(2f)** 및 **1/(4f)** 설정에서 상응하는 셔터 속도는 1/125초 및 1/250 초일 수 있습니다.

동조 시점

Leica S3에서는 노출 시작 시 플래시 발광 시점과 노출 종료 시 동조를 선택할 수 있습니다. 이 기능은 시스템 호환되지 않는 플래시 장치를 포함하여 모든 시스템 호환 플래시 장치에서, 플래시 슈에 장착되어 있는지 또는 케이블에 의해 연결되어 있는지에 상관없이 그리고 모든 카메라 및 플래시 설정에서 사용할 수 있습니다. 두 경우 모두 표시가 동일합니다.

- ▶ **설정**을 선택합니다.
- ▶ 메인 메뉴에서 **플래시 동기화 모드**를 선택합니다.
- ▶ 원하는 옵션을 설정합니다.

플래시 동조 시간

Leica S3의 플래시 동조 시간은 종래의 플래시 기술, 즉, 1/125초의 카메라 고유의 포컬 플레인 셔터를 사용하는 플래시 기술에 기여합니다. 적절하게 장착된 렌즈의 센트럴 셔터를 사용하면 1/1000 초까지 모든 셔터 속도를 사용할 수 있습니다. 시스템 호환 가능한 HSS 지원 플래시 장치는 상대적으로 더 짧은 모든 셔터 속도를 사용할 수도 있습니다.

참고

- 특히 스튜디오 플래시 시스템은 언급된 동조 시간보다 훨씬 긴 조명 시간을 갖는 경우가 많습니다. 이러한 플래시 장치의 빛의 양을 완전히 사용하려면 더 긴 시간을 사용하는 것이 좋습니다.
- 동조 시간 1/125초까지의 모든 셔터 속도에서는 뷰 파인더에서 **X**가 점등됩니다. 이는 이 시간 동안 정상적인 플래시 작동이 가능함을 나타냅니다.
- 셔터 속도 조정 다이얼이 설정되면, 결정된 셔터 속도 때문에 사전 설정된 노출 모드가 경우에 따라 **P**에서 **T**로 또는 **A**에서 **M**으로 변경됩니다. 셔터 속도가 다시 지정되면 원래의 작동 모드가 다시 설정됩니다.
- HSS 지원 Leica 시스템 플래시 장치가 사용되고 카메라에 빠른 셔터 속도가 설정되면(포컬 플레인 셔터 $\leq 1/125$ 초 및 센트럴 셔터 $\leq 1/1000$ 초), 플래시 장치가 자동으로 HSS 모드로 전환됩니다.

스트로보스코프 플래시 모드

(시스템 호환 플래시 장치 포함)

노출 동안 여러 번의 플래시가 연속으로 발광되는 이 플래시 방식은 카메라의 모든 노출 모드에서 가능합니다. 카메라는 작동 모드를 사용하여 선택한 플래시 횟수와 주파수에 필요한 셔터 속도를 자동으로 설정합니다. 이때 필요한 셔터 속도가 사용 가능한 빛 때문에 과다 노출이 되는 경우, 이는 광 밸런스에 의해 표시됩니다. 작동 모드에서는 너무 짧은 셔터 속도가 상단 디스플레이와 뷰 파인더의 시간 표시기의 깜박임으로 알려집니다. 이와 같은 경우에는 플래시 횟수, 플래시 속도, 조리개 및/또는 셔터 속도를 변경하여 노출 보정을 수행할 수 있습니다. 예를 들어, 움직임 시퀀스의 여러 단계가 사진에 기록되는 스트로보스코프 촬영을 성공적으로 수행하려면, 플래시 장치의 작동 범위, 플래시 횟수, 거리는 물론 조리개가 결정적으로 중요합니다. 이에 대한 자세한 정보는 해당 플래시 장치의 사용 설명서를 참조하십시오.

참고

HSS 플래시 기술을 사용하면 더 짧은 유효 범위도 가능합니다.

일정한 플래시 출력을 갖는 수동 플래시

플래시 장치가 수동 플래시 모드에서 최대 출력 또는 부분 출력(플래시 장치에서 설정할 수 있는 한)으로 사용되는 경우, 방출되는 플래시 량을 조절할 수 없습니다. 기본적으로 카메라의 노출 모드는 플래시가 없는 것과 같은 방식으로 작동됩니다:

⏏ 또는 ⏏에서 플래시 동조 시간이 미달되거나 ⏏ 또는 ⏏에서 동조 시간보다 짧은 경우 플래시 작동이 차단됩니다. 조정될 렌즈 조리개는 플래시 출력, 감도 및 피사체 거리에 의해 결정됩니다. 반대로 조정될 플래시 부분 광 출력은 조리개, 감도, 초점 거리 및 피사체 거리에 따라 결정됩니다(플래시 장치 설명서 참조).

하단 LEMO® 소켓을 통한 플래시

하단 LEMO® 소켓을 사용하면, 플래시 장치와 대형 스튜디오 플래시 시스템을 케이블을 통해 LEMO® 플러그(공급 품목 내에 포함)에 연결할 수 있습니다. 자동 잠금 장치가 있는 LEMO® 연결은 실수에 의한 연결 중단을 확실히 방지합니다. 카메라는 이런 방식으로 연결된 플래시 장치를 감지할 수 없으므로 연결되지 않은 것처럼 작동합니다. 노출 시간은 센트럴 셔터에서 플래시 동조 시간을 1/125초 또는 1/1000초 또는 더 긴 시간으로 수동 설정해야 합니다. 자동 전환이 이루어지지 않습니다. 플래시 준비 상태 및 제어 표시가 활성화되지 않습니다.

뷰 파인더에서 플래시 노출 제어 표시

(시스템 호환 플래시 장치 포함)

Leica S3의 뷰 파인더 디스플레이에서 플래시 아이콘은 다양한 작동 상태를 확인하고 표시하는 데 사용됩니다.

⚡ 플래시 아이콘이 나타나지 않는 경우 (플래시 장치가 켜져 있고 사용 준비가 되었음에도 불구하고)	플래시가 점화되지 않습니다. 플래시 장치에 작동 모드가 올바르게 설정되어야 합니다.
⚡ 깜박임 - 촬영 전	플래시 장치의 작동이 아직 준비되지 않았습니다.
⚡ 점등 - 촬영 전	플래시 장치의 작동이 준비되었습니다.
⚡ 셔터 작동 후 점등되지만 작동이 계속 중단된 경우	플래시 준비 상태로 지속됩니다.
플래시 노출 보정이 설정되었습니다.	추가로 ± 표시가 나타납니다.

촬영 모드(비디오)

이 카메라로 비디오 촬영도 할 수 있습니다.

참고

- 비디오 촬영 시에도 전체 센서 너비가 사용되기 때문에 각각의 유효 초점 거리는 약간만 증가합니다. 즉, 컷아웃도 약간만 줄어듭니다.
- 연속 비디오 촬영은 최대 29분까지 가능합니다.

촬영 시작/종료

시작

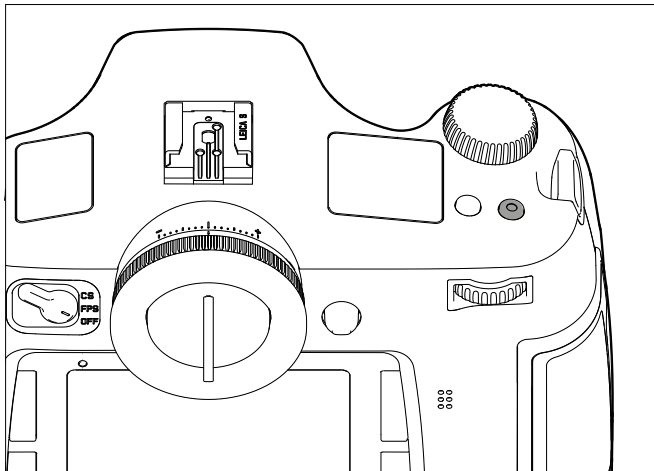

- ▶ 비디오 셔터 버튼을 누르십시오.

종료

- ▶ 비디오 셔터 버튼을 다시 누르십시오.

참고

- 비디오 촬영이 진행 중인 경우 모니터에 깜박이는 빨간색 점과 현재 녹화 시간이 표시됩니다.
- Leica S3의 비디오 촬영은 선택한 해상도에 따라 다른 화면 비율로 이루어지기 때문에 모니터 이미지가 적절한 마스킹과 함께 나타납니다.

비디오 설정

비디오 촬영 시 다음 설정을 사용할 수 있습니다.

해상도

- ▶ **이미지**를 선택합니다.
- ▶ 메인 메뉴에서 **비디오 해상도**를 선택합니다.
- ▶ 원하는 해상도를 설정합니다.

사용 가능한 2가지 해상도는 서로 다른 프레임률로 고정 연결되어 있습니다. 따라서 1080p를 3가지 상이한 프레임률과 결합하여 사용되는 TV 시스템에 맞게 재생할 수 있습니다. PAL의 경우 25 fps, NTSC의 경우 24 및 30 fps이고, 4K 해상도에서는 단지 24 fps입니다.

참고

4K 비디오 촬영은 SD 카드에만 저장할 수 있습니다.

ISO 감도

36 페이지에 기술된 모든 옵션이 적용됩니다. 그러나 **최대 자동 ISO**는 **자동 ISO 비디오** 하위 메뉴의 비디오 촬영을 위해 별도로 설정됩니다.

참고

- 노출 모드(50 페이지 참조) 단원에 기술된 제한 사항이 적용됩니다.
- 특히, 매우 밝고 점 형태의 광원이 포함된 ISO 값이 높은 어두운 피사체를 찍을 때에는 사진 전체에서 세로 및 가로 줄무늬가 보일 수 있습니다.

이미지 특성

색공간

비디오 촬영은 일반적으로 sRGB 색공간에서 이루어집니다(32 페이지 참조).

참고

이는 변경되지 않은 상이한 사진 설정에 관계없이 적용됩니다.

대비, 선명도, 채도

32 페이지에 설명된 모든 옵션은 비디오 촬영을 위해 별도로 설정됩니다.

- ▶ **이미지**를 선택합니다.
- ▶ 메인 메뉴에서 **비디오 설정**을 선택합니다.
- ▶ 하위 메뉴에서 **비디오 대비/비디오 선명도/비디오 채도**를 선택합니다.
- ▶ 개별 하위 메뉴에서 원하는 레벨을 설정합니다.

타임 코드

타임 코드는 이미지 및 사운드 데이터에 추가로 생성되어 기록되는 데이터 레코드입니다. 이는 이미지를 잘라낸 후 또는 나중에 별도의 편집 후에도 이미지 및 사운드 신호를 알맞게 지정할 수 있도록 해줍니다.

연속적인 타임 코드 - **자유 실행** 또는 개별 레코딩 전용 - **기록 실행** 중 하나를 선택할 수 있습니다.

- ▶ **이미지**를 선택합니다.
- ▶ 메인 메뉴에서 **비디오 설정**을 선택합니다.
- ▶ 하위 메뉴에서 **시간 코드**를 선택합니다.
- ▶ 추가 하위 메뉴에서 **시간 코드 모드**를 선택합니다.
- ▶ 원하는 기능(**카메라 시간**, **기록 실행**, **자유 실행**)을 선택하거나 기능을 끕니다(**끄기**).

타임 코드 신호는 기본적으로 비디오 레코딩과 동시에 생성되어 레코딩되지만, **자유 실행**과 **기록 실행**으로 시작을 직접 설정할 수 있습니다. 이 값은 촬영 시작과 타임 코드 신호 생성 시작 사이의 시간을 결정합니다. 따라서 이 두 가지 경우에는 **시간 코드** 하위 메뉴의 비활성 두 번째 줄을 설정할 수 있습니다.

- ▶ 하위 메뉴에서 **시간 코드 모드**를 선택합니다.
- ▶ **시작 시간**을 선택합니다.
- ▶ 원하는 시간을 선택합니다.

노출 측정 방법

38 페이지에 설명된 모든 옵션이 적용됩니다.

노출 모드

- 조리개 우선 모드(39 페이지 참조)
- 1/30 - 1/4000초의 셔터 속도로 수동 제어
 - 더 길게 설정된 셔터 속도는 1/30초로 처리됩니다.

참고

- 최대의 조리개에서도 노출이 정확하지 않을 경우 해당 수동 설정과 관계없이 ISO 감도가 자동으로 높아집니다.
- 자동 노출 제어는 모든 밝기 변화를 고려합니다. 예를 들어 풍경 사진 및 파노라마 촬영에서와 같이 이를 원하지 않을 경우 노출을 수동으로 설정해야 합니다.

거리 설정

34 페이지에 설명된 모든 옵션이 적용됩니다.

오디오 레벨

오디오는 내장 마이크 또는 함께 제공된 LEMO® 오디오 어댑터를 사용하여 외부 마이크로 녹음할 수 있습니다. 내장 마이크는 스테레오로 녹음됩니다.

참고

자동 거리 설정(자동 초점)은 함께 기록되는 소리를 생성합니다.

조절은 촬영 전에 또는 촬영 중에 자동 또는 수동으로 수행할 수 있습니다.

- ▶ **이미지**를 선택합니다.
- ▶ 메인 메뉴에서 **비디오 설정**을 선택합니다.
- ▶ 하위 메뉴에서 **오디오 레벨**을 선택합니다.
- ▶ 원하는 기능을 설정합니다.

볼륨 수동 설정

- ▶ 스톱다운/기능 버튼을 누른 상태로 유지합니다.
- ▶ 조이스틱을 왼쪽(= 감소 레벨) 또는 오른쪽(= 증가 레벨)으로 누릅니다.

참고

오버라이드를 피하고 오른쪽 바깥쪽 영역의 바가 바뀌지 않도록 또는 드물게만 흰색에서 빨간색으로 바뀌도록 볼륨 레벨을 조절하십시오.



- 1 마이크 = 자동 조절, = 수동 조절, = 녹음 없음
- 2 설정 마커
- 3 좌측 채널의 레벨
- 4 우측 채널의 레벨

참고

레벨 조절은 두 채널 모두에 공통적으로 이루어집니다.

오디오 녹음 끄기

마이크 아이콘이 에서 로 바뀔 때까지 커서를 왼쪽 끝까지 움직입니다.

바람 노이즈 감쇄

오디오 녹음 중 바람에 의한 소음을 줄이려면 "바람 소리 감소(윈드 필터)"에서 감쇄 기능을 사용할 수 있습니다.

- ▶ **이미지**를 선택합니다.
- ▶ 메인 메뉴에서 **비디오 설정**을 선택합니다.
- ▶ 하위 메뉴에서 **바람 소리 감소(윈드 필터)**를 선택합니다.
- ▶ 기능을 켜거나(켜기) 끕니다(끄기).

참고

바람 소리가 나지 않으면 **끄기**를 선택하여 최적의 음질을 유지해야 합니다.

오디오 녹음 제어

연결된 헤드폰을 사용하여 녹음 중에 조절을 확인할 수 있습니다.

- ▶ LEMO® 오디오 소켓을 통해 오디오 어댑터 S(공급 품목에 포함됨)를 사용하여 헤드폰을 카메라에 연결하십시오.
 - 모니터 화면에 해당 표시가 나타납니다.

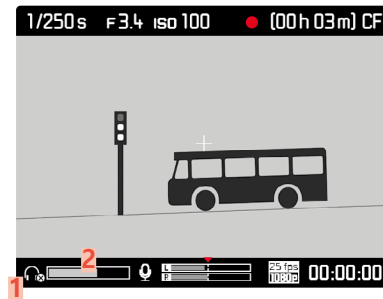

- 1 연결된 헤드폰 아이콘
- 2 볼륨 바

헤드폰 볼륨 설정

- ▶ 스톱다운/기능 버튼을 누른 상태로 유지합니다.
- ▶ 조이스틱을 아래로(= 볼륨 감소) 또는 위로(= 볼륨 증가) 누릅니다.

비디오 촬영 중 사진 촬영

비디오 촬영 진행 중에도 단일 샷 촬영이 가능합니다.

- ▶ 셔터 버튼 **1**을 누릅니다.
 - 싱글 촬영 동안에는 비디오 촬영이 중단됩니다.
 - 싱글 촬영은 카메라의 개별 설정으로 수행됩니다.

재생 모드

사진 재생

사진 재생 모드

- 무제한 재생
- 촬영 직후 짧게 재생(이미지 자동 리뷰 화면)

사진 재생

- ▶ RO 버튼을 누릅니다.
 - 모니터에 마지막으로 촬영한 이미지가 해당 디스플레이로 표시됩니다.
 - 삽입된 메모리 카드에 이미지 파일이 없으면 메시지가 나타납니다. **재생할 미디어 파일이 없습니다.**

마지막 촬영마다 자동 재생

이미지 자동 리뷰 화면 기능을 통해 즉시 모든 사진을 자동으로 재생할 수 있습니다. 이러한 방법으로 예를 들어, 촬영이 성공적인지 반복되는지를 쉽고 빠르게 확인할 수 있습니다. 이 기능을 사용하면 필요한 경우 셔터 버튼과 함께 이미지를 표시할 시간을 선택할 수 있습니다.

- ▶ 설정을 선택합니다.
- ▶ 메인 메뉴에서 이미지 자동 리뷰 화면을 선택합니다.
- ▶ 하위 메뉴에서 원하는 기능 또는 시간을 선택합니다(끄기, 1초, 3초, 5초, 지속).

참고

촬영 후 셔터 버튼을 끝까지 누르면 사진이 계속 표시됩니다. 끄기를 선택한 경우에는 이 기능을 사용할 수 없습니다.

이미지 자동 리뷰 화면 모드에서는 언제든지 일반 무한 재생 모드로 전환할 수 있습니다.

참고

- 카메라의 버퍼 메모리에서 카드로 아직 전송되지 않은 경우 사진을 바로 볼 수 없습니다 - 카메라 후면의 오른쪽 아래에 있는 LED가 아직 깜박입니다. 반면, 데이터를 전송 중일 경우에는 카드 상의 사진은 재생할 수 없습니다.
- 연속/인터벌 촬영 기능으로 촬영할 때에는 두 가지 재생 모드에서는 먼저 시리즈 사진의 마지막 사진이 또는 아직 진행중인 저장 과정 동안에는 카드에 이미 저장된 시리즈의 마지막 사진이 표시됩니다. 시리즈의 다른 사진을 선택하는 방법과 후속 절차에서 다른 재생 옵션을 확인할 수 있습니다.
- 촬영 중에 마스킹 기능이 사용된 경우(45 페이지 참조), 사진이 선택한 중첩비로 표시됩니다.
- Leica S3를 사용하면 Leica S3 카메라로 촬영한 이미지 데이터만 재생할 수 있습니다.
- 사진 데이터가 JPG와 DNG 형식으로 저장되면, 표시된 사진은 항상 DNG 데이터를 기반으로 합니다.

비디오 재생

비디오 녹화는 다음의 기능으로 인식할 수 있습니다.

- 이미지 형식(Full HD에서 16:9, 약 4K에서 17:9)
- 바닥글에 추가 비디오 관련 정보
- 기능이 활성화되어 있거나 조이스틱의 왼쪽을 누른 후 비디오 및 오디오 제어 기호가 있는 필드:

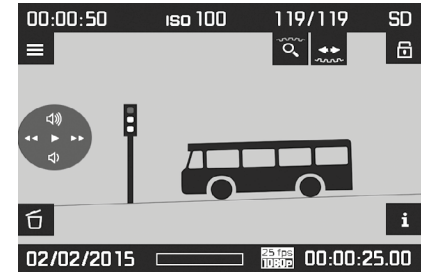

비디오를 재생하려면(▶):

- ▶ 조이스틱을 누릅니다.

일시 정지를 하려면:

- ▶ 조이스틱을 누릅니다.

빨리 감기(▶▶):

- ▶ 조이스틱을 오른쪽으로 움직여서 계속 누르고 있습니다.

빨리 되감기(◀◀):

- ▶ 조이스틱을 왼쪽으로 움직여서 계속 누르고 있습니다.

참고

빨리 감기와 되감기는 슬로 모션으로 시작하고 버튼을 길게 누르는 시간이 길수록 빨라집니다.

비디오의 시작 또는 끝으로 직접 이동하려면:

- ▶ 썸뿔을 돌립니다
(왼쪽 = 시작으로 이동, 오른쪽 = 끝으로 이동).

볼륨을 높이려면(🔊):

- ▶ 조이스틱을 위쪽으로 움직이십시오.

볼륨을 줄이려면(🔇):

- ▶ 조이스틱을 아래쪽으로 움직이십시오.

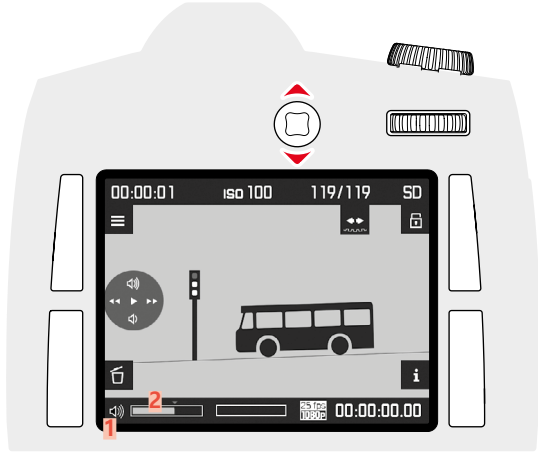

- 1 카메라 스피커/연결된 헤드폰 아이콘
- 2 볼륨 바, 막대의 가장 왼쪽 위치에서 소리 재생이 꺼짐(🔇/🔊).

재생 모드의 디스플레이

방해받지 않고 사진을 보려면 재생 모드에서 다음 정보가 나타납니다.

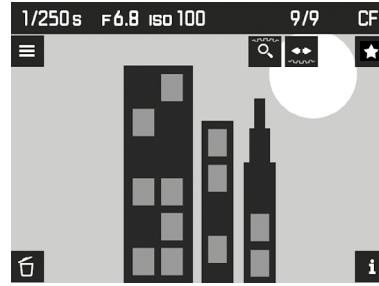

- 상단 타이틀에는 기본 정보가 나타납니다.
- 모니터 화면의 네 모서리에서 3초 동안 기능을 켜면 표시되는 기능 정보:
 - ★ = 선택 메뉴(RO 버튼)
 - i = 디스플레이 변경(RU 버튼)
 - ≡ = 메뉴(LO 버튼)
 - 🗑️ = 삭제 메뉴(LU 버튼)
- 우측 상단 🔍 및 📷: 두 조정 다이얼의 기능 표시
- 우측 하단 📄: (켜져 있을 경우) 버튼 잠금 표시
 - 메모리 카드 또는 선택한 파일을 읽을 수 없는 경우 오른쪽 가장자리에 있는 검은색 이미지에 해당 아이콘이 나타납니다.

추가 정보를 표시하려면:

- ▶ RU 버튼을 누릅니다.
 - 디스플레이는 번갈아 표시됩니다. 원하는 디스플레이가 나타날 때까지 여러 번 누릅니다.
 - 히스토그램 및 클리핑 표시
 - 포커스 피킹 디스플레이(35 페이지 참조)
 - 확장된 사진 데이터
 - 기본 보기로 돌아가기

히스토그램 및 클리핑 표시

(설정 43 페이지 참조)

- 히스토그램 왼쪽 상단
- 각각 감박임과 함께 너무 밝은 영역은 빨간색으로, 너무 어두운 영역은 파란색으로 표시됩니다. 또한, 오른쪽 상단에 클리핑 기호(📏)가 나타납니다.

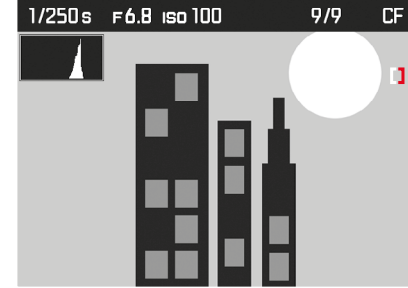

참고

- 히스토그램 및 클리핑 디스플레이는 전체 사진을 재생할 때뿐만 아니라 한 컷을 재생할 때에도 사용할 수 있으나, 4장 또는 9장의 축소된 사진을 동시에 재생할 경우에는 사용할 수 없습니다.
- 히스토그램 및 클리핑 디스플레이는 항상 방금 표시된 사진 컷을 참조합니다.

포커스 피킹 디스플레이
(설정 43, 35 페이지 참조)

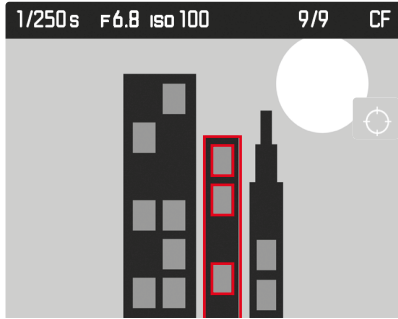

확장된 사진 데이터



사진 선택하기/스크롤



썸휠을 사용하여 저장된 다른 사진을 불러올 수 있습니다. 첫 번째/마지막 사진으로 이동한 후 무한 반복으로 배치된 사진 순서는 앞에서부터 다시 시작됩니다. 따라서 전체 사진을 양방향으로 모두 볼 수 있습니다. 따라서 상응하게 사진 번호가 바뀝니다.

- ▶ 썸휠을 돌리십시오
(왼쪽 = 작은 숫자, 오른쪽 = 큰 숫자)

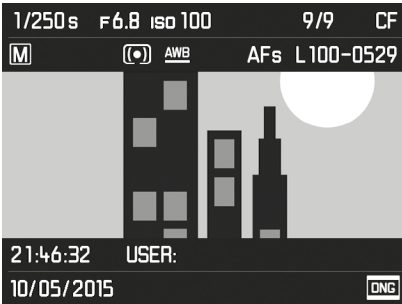
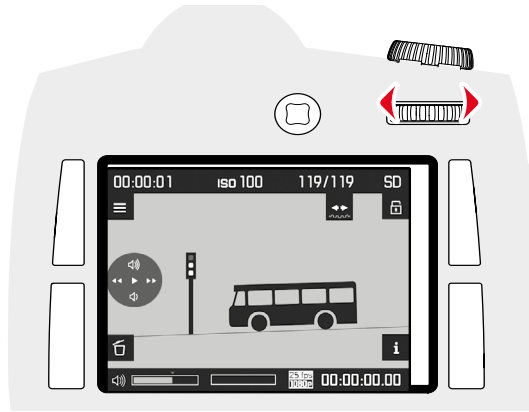
참고

이 기능은 중앙에서 벗어난 컷 및 여러 장의 축소된 사진을 동시에 볼 수 있는 모든 확대 수준과 모든 재생 모드에서 수행할 수 있습니다.

사진 컷 확대

보다 정확한 평가를 위해 확대된 사진 컷을 불러오는 동시에 컷을 자유롭게 선택할 수 있습니다. 확대는 1:1까지 가능하므로 모니터의 1 화소까지 사진의 1 픽셀을 재생할 수 있습니다.

단계적 확대

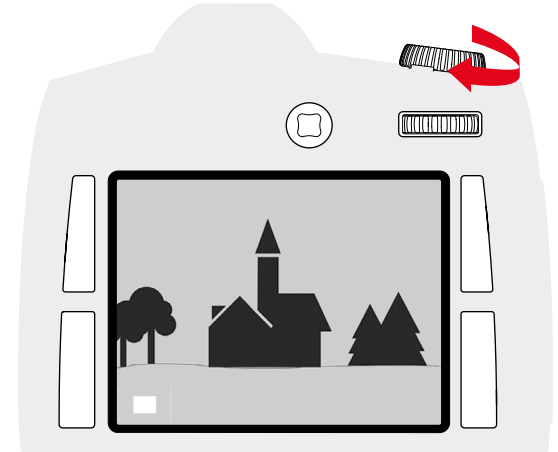

- ▶ 셔터 속도 조정 다이얼을 오른쪽으로 돌립니다.
- 돌릴수록 확대율이 커지고 컷이 작아집니다. 모니터의 1 픽셀이 사진의 1 픽셀을 재생할 때까지 4 단계로 확대가 가능합니다.
- 왼쪽 하부 모서리에 있는 프레임 내부의 사각형은 개별 확대뿐만 아니라 표시된 컷의 위치를 나타냅니다.

한 단계에서 최대 확대

- ▶ 썸휠을 길게 누릅니다(≥ 1초).

참고

이 기능은 자동 재생 및 무제한 재생 및 모든 확대 레벨에서 사용할 수 있습니다. 컷이 이미 미리 설정된 경우 처음으로 누르면 먼저 전체 사진이 재생됩니다.

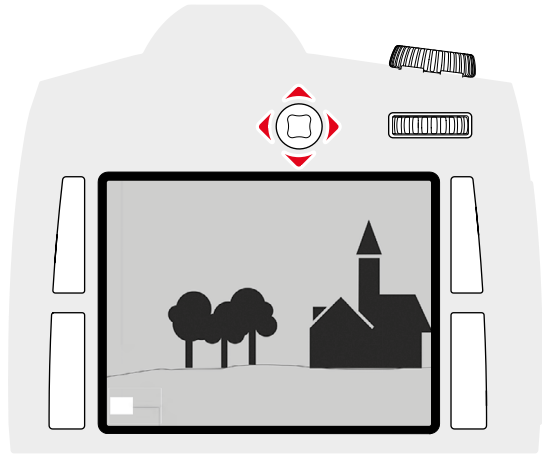

- ▶ 조이스틱을 원하는 방향으로 움직입니다.
- 프레임 안에 있는 사각형은 이동 방향을 따라 움직입니다.

참고

마지막으로 사용된 컷은 재생 모드를 종료할 때 저장됩니다. 결과적으로 재생 모드를 다시 사용할 때 썸네일을 길게 눌러 직접 다시 불러올 수 있습니다. 계속해서 누르면 위에서 설명한 확대 수준이 다시 나타납니다.

여러 장의 사진 동시에 디스플레이

한 번에 최대 9장의 사진을 볼 수도 있습니다(예를 들어, 개요를 얻거나 원하는 사진을 더 빠르게 찾을 수 있습니다).

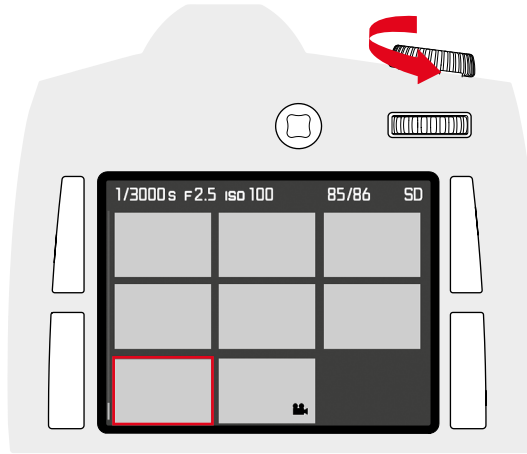

- ▶ 셔터 속도 조정 다이얼을 왼쪽으로 돌립니다.
- 4장의 사진이 동시에 표시됩니다. 계속 돌리면 9장의 사진을 동시에 볼 수 있습니다.
- 빨간색 프레임은 4 또는 9장의 사진을 재생할 때 이전에 최대 크기로 표시된 사진을 나타냅니다.

사진 간을 이동하려면:

- ▶ 조이스틱을 원하는 방향으로 누릅니다.
- 각각의 사진이 빨간색 프레임으로 표시되며 보려면 선택할 수 있습니다.

일반 크기로 사진을 표시하려면:

- ▶ 셔터 속도 조정 다이얼을 오른쪽으로 돌립니다.

사진 선택/취소

각각의 사진을 선택할 수 있습니다(예를 들어, 더 빨리 찾거나 나중에 여러 장의 사진을 쉽게 삭제할 수 있도록 도와줍니다(다음 절 참조).

사진 선택

- ▶ RO/RU/LO/LU 버튼을 누릅니다.
 - 모니터 화면의 네 모서리에서 3초 동안 기능을 켜면 표시되는 기능 정보:
 - = 선택 메뉴(RO 버튼)
 - = 디스플레이 변경(RU 버튼)
 - = 메뉴(LO 버튼)
 - = 삭제 메뉴(LU 버튼)
- ▶ 원하는 사진을 선택하십시오.
- ▶ RO 버튼을 누릅니다.
 - 사진에 선택 표시가 나타납니다.









선택 해제 방법은 다음과 같습니다.

선택 취소

- ▶ RO 버튼을 누릅니다.
 - 선택 표시가 사라집니다.

사진 삭제

사진 재생 동안에도 필요한 경우 사진을 삭제할 수 있습니다. 이 기능은 예를 들어 사진이 이미 다른 매체에 저장되었거나, 더 이상 필요하지 않거나, 메모리 카드에 더 많은 저장 공간이 필요한 경우에 유용할 수 있습니다. 경우에 따라 단일 사진, 또는 동시에 선택되지 않은 사진만 또는 전체 사진을 삭제할 수 있습니다.

- ▶ RO/RU/LO/LU 버튼을 누릅니다.
 - 모니터 화면의 네 모서리에서 3초 동안 기능을 켜면 표시되는 기능 정보:
 -  = 선택 메뉴(RO 버튼)
 -  = 디스플레이 변경(RU 버튼)
 -  = 메뉴(LO 버튼)
 -  = 삭제 메뉴(LU 버튼)
- ▶ 원하는 사진을 선택하십시오.
- ▶ LU 버튼을 누릅니다.
 - 모니터 화면의 네 모서리에서 기능을 켜면 표시되는 기능 정보:
 -  (전체)(LO 버튼)
 -  (RO 버튼)
 -  (RU 버튼)
 -  (단일 이미지)(LU 버튼)
 - 경우에 따라 선택된 사진용 아이콘 

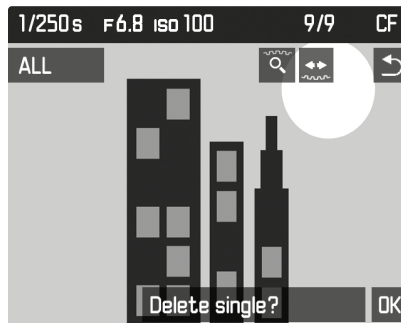

단일 사진 삭제

- ▶ LU 버튼(**단일 이미지**)을 누르십시오.
 - 모니터에 삭제되지 않은 다음 사진이 표시됩니다. 메모리 카드에 저장된 사진이 더 이상 없는 경우 다음 메시지가 표시됩니다. **재생할 미디어 파일이 없습니다.**
- ▶ RU 버튼(**OK**)을 누르십시오.

모든/여러 장의 사진 삭제

- ▶ LO 버튼(**전체**)을 누르십시오.
 - 의도하지 않은 삭제를 방지하기 위해 삭제를 확인하는 메시지가 모니터에 나타납니다. **모두 삭제?**
- ▶ RU 버튼(**OK**)을 누르십시오.

참고:

이 경우 RO 버튼()으로 각각의 일반 보기로 돌아갑니다.

기타 기능

사용자 프로필

이 카메라로는 모든 메뉴 설정의 임의의 조합을 영구적으로 저장할 수 있습니다. 예를 들어, 반복되는 상황/피사체를 언제든지 신속하고 쉽게 불러올 수 있습니다. 이러한 조합을 위해 사용할 수 있는 메모리 공간은 총 네 가지가 있으며, 이는 언제든지 불러올 수 있으며 변경할 수 없는 공장 설정입니다. 저장된 프로필의 이름은 변경할 수 있습니다.

카메라에 설정된 프로필은 예를 들어, 다른 카메라와 함께 사용하기 위해 메모리 카드로 전송할 수 있습니다. 또한, 카드에 저장된 프로필을 카메라로 전송할 수 있습니다.

현재 설정을 사용자 프로필로 저장

프로파일 설정 저장/작성

- ▶ 메뉴 컨트롤에서 원하는 기능을 개별적으로 설정
- ▶ **설정**을 선택합니다.
- ▶ 메인 메뉴에서 **사용자 프로필**을 선택합니다.
- ▶ 하위 메뉴에서 **사용자 프로필로 저장**을 선택합니다.
- ▶ 원하는 저장 위치를 선택합니다.
- ▶ 프로세스 확인

프로필 이름 바꾸기

- ▶ **설정**을 선택합니다.
- ▶ 메인 메뉴에서 **사용자 프로필**을 선택합니다.
- ▶ 하위 메뉴에서 **사용자 프로필 이름 변경**을 선택합니다.
- ▶ 원하는 프로필을 선택합니다.
- ▶ 관련 키보드 하위 메뉴에서 원하는 이름을 입력하고 확인합니다(28 페이지 참조).

프로필 적용/활성화

- ▶ **설정**을 선택합니다.
- ▶ 메인 메뉴에서 **사용자 프로필**을 선택합니다.
 - 사용자 프로필을 저장하고 활성화하면 프로필 이름은 흰색으로 표시됩니다.
- ▶ 하위 메뉴에서 **프로파일 불러오기**를 선택합니다.
 - 공장 설정에서는 **기본 프로필**이 선택되어 있습니다.
 - 선택한 프로필은 **활성**으로 표시됩니다.
 - 사용하지 않는 메모리 공간은 회색으로 표시됩니다.

참고

방금 사용한 프로필의 설정 중 하나를 변경하면, 출력 메뉴 목록에 이전에 사용한 프로필의 이름 대신 표시가 나타납니다.

메모리 카드로 프로필 내보내기/메모리 카드로부터 프로필 가져오기

- ▶ **설정**을 선택합니다.
- ▶ 메인 메뉴에서 **사용자 프로필**을 선택합니다.
- ▶ 하위 메뉴에서 **카드에서 불러오기** 또는 **카드로 내보내기**를 선택합니다.
- ▶ 프로세스 확인

참고

프로파일을 내보내고 가져올 때는 기본적으로 4개 **모든** 프로필 공간이 카드로 또는 카드로부터 전송되며, 경우에 따라 비어 있는 프로필이 전송될 수도 있습니다. 그 결과 프로필을 가져오기할 경우 경우에 따라 카메라에 이미 있는 프로필이 모두 덮어쓰기 됩니다. 즉 삭제됩니다.

데이터 관리

메모리 카드의 데이터 구조

폴더 구조

메모리 카드의 파일(= 사진)은 자동으로 생성된 폴더에 저장됩니다. 첫 세 자리는 폴더 번호(숫자)이고, 마지막 다섯 자리는 폴더 이름(알파벳)입니다. 새 폴더를 만들 때에는 암호와 문자를 모두 변경할 수 있습니다. 공장 설정에서 첫 번째 폴더는 "100LEICA", 두 번째 폴더는 "101LEICA" 등으로 이름이 표시됩니다. 다음에 오는 숫자를 폴더 번호로 적용할 수 있으며 최대 999개의 폴더를 설정할 수 있습니다.

파일 구조

이 폴더에 있는 파일의 이름은 11자리로 구성됩니다. 공장 설정에서 첫 번째 파일은 "L1000001.XXX", 두 번째 파일은 "L1000002.XXX" 등으로 이름이 표시됩니다. "L"은 카메라 브랜드를 나타냅니다; 다음 세 자리 숫자는 언제든지 변경할 수 있으며 숫자와 문자를 사용할 수 있습니다. 두 번째 숫자 그룹은 파일 번호입니다. "XXX"는 파일 형식(DNG 또는 JPG)을 나타냅니다. 현재 사용중인 폴더의 파일 번호가 9999이면, 파일 번호가 0001에서 다시 시작되는 새 폴더가 자동으로 만들어집니다.

참고

- 이 카메라로 포맷되지 않은 메모리 카드를 사용할 경우 파일 번호가 자동으로 0001에서 다시 시작됩니다. 그러나 사용중인 메모리 카드에 이미 카메라에 의해 할당된 번호보다 높은 번호의 파일이 있으면, 이 카드의 번호에 따라 번호가 계속 부여됩니다.
- 폴더 번호가 999가 되고 사진 번호가 9999가 되면, 모니터에 해당 경고 메시지가 나타나고 전체 넘버링을 리셋해야 합니다.

파일명 변경

- ▶ 설정을 선택합니다.
- ▶ 메인 메뉴에서 **이미지 번호**를 선택합니다.
- ▶ 하위 메뉴에서 **파일명 변경**을 선택합니다.
 - 키패드 하위 메뉴가 나타납니다.
 - 입력 줄에는 완전한 파일 이름이 포함됩니다. 첫 번째 그룹의 흰색으로 표시된 **3개의** 숫자는 변경 가능합니다.
- ▶ 3개의 표시된 문자를 삭제합니다.
- ▶ 원하는 이름을 입력하십시오(28 페이지 참조).
- ▶ 확인

참고

- 파일 이름의 변경 사항은 모든 후속 사진에 적용되거나 경우에 따라 새로운 변경에도 적용될 수 있습니다. 반대로 번호 순서(두 번째, 4 자리 숫자 그룹)는 이를 통해 변경되지 않지만 새 폴더를 생성함으로써 재설정할 수 있습니다(이전 페이지 참조).
- 모든 개별 설정을 재설정하면, 파일 이름 "L100XXXX.XXX"가 다시 사용됩니다.
- 제목 표시 줄에 전체 파일 이름과 함께 키패드 하위 메뉴가 나타납니다. 첫 번째 그룹의 3자리는 변경 가능 흰색으로 표시됩니다.

새 폴더 만들기

- ▶ 설정을 선택합니다.
- ▶ 메인 메뉴에서 **이미지 번호**를 선택합니다.
- ▶ 하위 메뉴에서 **새폴더**를 선택합니다.
 - 키패드 하위 메뉴가 나타납니다.
 - 입력 줄에는 완전한 폴더 이름이 포함됩니다. 흰색으로 표시된 **5개의** 문자는 변경 가능합니다.
- ▶ 5개의 표시된 문자를 삭제합니다.
- ▶ 원하는 이름을 입력하십시오.
- ▶ 확인
 - 확인 요청 화면이 표시됩니다. 새 폴더에 있는 파일 번호를 0001에서 다시 시작할지(예), 아니면 계속 카운팅해야 하는지(아니오) 설정하십시오.

참고

- 폴더 이름의 변경 사항은 모든 후속 폴더에 적용되거나 경우에 따라 새로운 변경에도 적용될 수 있습니다.
- 모든 개별 설정을 재설정하면, 폴더 이름 "XXXLEICA"가 다시 사용됩니다.
- 언제든지 새 폴더를 만들 수 있습니다.

사진 번호 리셋

- ▶ 설정을 선택합니다.
- ▶ 메인 메뉴에서 **이미지 번호**를 선택합니다.
- ▶ 하위 메뉴에서 **리셋**을 선택합니다.
 - 해당 확인 메시지가 표시됩니다.
- ▶ (예)를 눌러 새 폴더 만들기를 확인하거나 (아니오)를 눌러 취소합니다.

참고

리셋을 통해 생성된 새 폴더의 이름 부분은 이전 폴더와 동일하게 유지되며, 파일 번호는 0001에서 다시 시작됩니다.

저작권 정보 표시

이 카메라를 사용하면 텍스트 및 기타 문자를 입력하여 이미지 파일을 표시할 수 있습니다. 이를 위해 촬영마다 2개의 범주에 각각 최대 17자로 이루어진 정보를 입력할 수 있습니다.

- ▶ 설정을 선택합니다.
- ▶ 메인 메뉴에서 **카메라 정보**를 선택합니다.
- ▶ 하위 메뉴에서 **저작권 정보**를 선택합니다.
- ▶ **저작권** 기능을 켭니다(켜기).
- ▶ 하위 메뉴에서 **정보/작가**를 선택합니다.
 - 키보드 하위 메뉴가 나타납니다.
- ▶ 원하는 정보를 입력하십시오(28 페이지 참조).
- ▶ 확인

GPS를 이용한 촬영 장소 기록

GPS를 이용하면 세계 어디서든 수신기의 해당 위치를 파악할 수 있습니다. Leica S3에서 이 기능을 활성화하면 해당 신호를 수신해서 위치 데이터를 업데이트할 수 있습니다. 장소의 폭, 길이, 해발고도를 "EXIF" 데이터로 쓸 수 있습니다. 이 기능을 켜기 전에 중요한 GPS 정보를 주의 깊게 읽으십시오(3 페이지 참조).

- ▶ 설정을 선택합니다.
- ▶ 메인 메뉴에서 **GPS**를 선택합니다.
- ▶ 기능을 켜거나(켜기) 끄거나(끄기).
- 상단 디스플레이의 "위성" 아이콘은 다음과 같이 현재 상태를 표시합니다.
 - 📶 최대 6분 전 마지막으로 결정된 위치
 - 📶 최대 24시간 전 마지막으로 결정된 위치
 - 📶 현재 위치 데이터 없음

메모리 카드 포맷

메모리 카드가 이미 설치된 경우 일반적으로 포맷할 필요가 없습니다. 그러나 포맷되지 않은 카드를 처음 삽입할 때는 반드시 포맷해야 합니다. 또한, 일부 남은 데이터(촬영 관련 정보)가 메모리 용량을 차지할 수 있기 때문에 메모리 카드는 주기적으로 포맷하는 것이 좋습니다.

- ▶ **설정을 선택합니다.**
- ▶ 메인 메뉴에서 **카드 포맷**을 선택합니다.
- ▶ 하위 메뉴에서 두 카드 중 하나 또는 두 카드 모두 포맷할지를 선택합니다.
 - 모니터에 - 의도하지 않은 삭제를 방지하기 위해 - 해당 확인 메시지가 표시됩니다.
- ▶ 프로세스 확인

참고

- 포맷 진행 중에는 카메라를 끄지 마십시오.
- 메모리 카드를 포맷하면, 메모리 카드 상의 모든 데이터가 삭제됩니다. 포맷할 경우 삭제 방지 기능이 설정된 사진이 **보호**되지 않습니다.
- 이러한 이유로 촬영한 사진을 컴퓨터의 하드 디스크와 같은 대용량 저장소에 곧바로 옮기는 습관을 가지시기 바랍니다.
- 간단한 포맷을 사용하면 카드에 있는 데이터가 영구적으로 손실되지 않습니다. 기존 파일에 더 이상 즉시 액세스할 수 없도록 디렉토리만 삭제합니다. 적절한 소프트웨어를 사용하여 데이터에 다시 액세스할 수 있습니다. 후속해서 새 데이터 저장으로 덮어쓸 데이터만 실제로 영구적으로 삭제됩니다.
- 메모리 카드가 컴퓨터와 같은 다른 기기에서 포맷되었다면, 카메라 내에서 다시 한 번 포맷해야 합니다.
- 메모리 카드가 포맷/덮어쓰기 되지 않으면, 제품 구입처나 Leica Customer Care(70 페이지 참조)에 문의하십시오.

데이터 전송

USB를 통해 전송

데이터를 컴퓨터로 전송하기 위해 Leica S3에 USB 3.0 인터페이스가 장착되어 있습니다. 이는 유사한 인터페이스를 사용하여 컴퓨터로 데이터를 빠르게 전송할 수 있도록 합니다. 사용된 컴퓨터에는 USB 포트(Leica S3에 직접 연결용) 또는 CF 또는 SD/SDHC/SDXC 카드용 카드 리더기가 장착되어 있어야 합니다. 또한, 최신 USB 3.0 드라이버가 설치되어 있어야 합니다. Leica S3가 LEMO® USB 3.0 케이블을 통해 컴퓨터와 연결되면, 운영체제에 의해 카메라가 인식됩니다.

참고

- Apple® Mac® 컴퓨터에서는 최대 4GB의 파일 크기까지만 비디오 파일을 전송할 수 있습니다. 크기가 큰 비디오 파일의 경우 오류 메시지가 발생합니다.
- 함께 제공된 LEMO® USB 케이블만을 사용하십시오.
- Leica S3에서 컴퓨터로 데이터 전송 중에는 USB 케이블을 잡아당김으로 인한 연결 중단이 발생하지 않아야 합니다. 준수하지 않을 경우 컴퓨터 및/또는 카메라가 충돌하여 메모리 카드가 복구할 수 없을 정도로 손상될 수 있습니다.
- 데이터가 Leica S3에서 컴퓨터로 전송되는 동안에는 카메라 전원이 꺼지거나 배터리 용량이 줄어들어 자동으로 꺼지지 않도록 해야 합니다. 그렇지 않으면 컴퓨터가 고장날 수 있습니다. 같은 이유로 연결 상태에서 배터리를 분리해서도 안됩니다. 데이터 전송 중 배터리의 용량이 떨어지면 카메라의 스위치를 끄고(24 페이지 참조) 배터리를 충전하십시오(19 페이지 참조).

원 데이터(DNG) 작업

DNG 포맷으로 작업하기를 원하는 경우 Adobe® Photoshop® Lightroom® 와 같은 프로페셔널 컨버터 소프트웨어가 필요합니다. 이를 사용하면 고품질로 저장된 원 데이터를 변환할 수 있습니다. 더 나아가 특별히 낮은 노이즈와 탁월한 이미지 해상도를 가능하게 하는 디지털 색 처리용으로 품질 최적화된 알고리즘을 제공받을 수 있습니다.

편집 시 그라데이션, 선명도 등의 매개변수를 추가로 설정함으로써 사진 품질을 최상으로 끌어 올릴 수 있습니다.

카메라 공장 설정으로 리셋

이 기능을 사용하여 지금까지 설정된 모든 개별 메뉴 설정을 공장 설정으로 한 번에 되돌릴 수 있습니다.

- ▶ **설정을 선택합니다.**
- ▶ 메인 메뉴에서 **카메라 재설정**을 선택합니다.
- ▶ **(☑)**를 눌러 과정을 확인하거나 **(아니오)**를 눌러 취소합니다.

참고

이 리셋 기능은 경우에 따라 **사용자 프로파일로 저장**(58 페이지 참조)으로 지정되고, 저장된 프로필에도 영향을 줍니다.

펌웨어 업데이트

Leica는 카메라 개발과 최적화를 위해 꾸준히 노력하고 있습니다. 카메라의 많은 기능은 전적으로 소프트웨어로 제어되므로 추후 기능 개선 및 확장을 위한 요소가 카메라에 설치될 수 있습니다. 이를 위해 Leica는 정해진 주기없이 당사 홈페이지에서 다운로드 가능한 소위 펌웨어 업데이트를 제공합니다.

카메라 정품 등록을 완료하면 Leica의 새로운 업데이트에 관한 모든 정보를 확인할 수 있습니다.

현재 설치된 펌웨어 버전을 알고자 할 경우:

- ▶ **설정**을 선택합니다.
- ▶ 메인 메뉴에서 **카메라 정보**를 선택합니다.
- ▶ **카메라 펌웨어** 하위 메뉴에서 해당 버전명을 확인할 수 있습니다.

카메라의 등록 및 펌웨어 업데이트 또는 펌웨어 다운로드에 대한 자세한 정보 및 경우에 따라 본 설명서의 내용 변경 및 추가 사항은 아래의 "고객 서비스" 영역에서 확인할 수 있습니다.

<https://owners.leica-camera.com>

펌웨어 업데이트 실행

당사 홈페이지에서 새 펌웨어를 쉽게 다운로드하여 카메라로 전송할 수 있습니다.

- ▶ Leica S3에서 메모리 카드 포맷하기
- ▶ 카메라를 끕니다.
- ▶ 내장형 또는 컴퓨터에 연결된 카드 리더기에 카드를 삽입하십시오(펌웨어 업데이트에는 리더기가 필요합니다).
- ▶ 펌웨어 파일은 아래 링크에서 다운로드하십시오.
- ▶ 펌웨어 파일 S-X_XXX.FW를 카드 폴더 구조의 최상위 레벨에 저장하십시오.
- ▶ 카드 리더기에서 카드를 올바르게 꺼내십시오.
- ▶ 카메라에 넣습니다.
- ▶ 커버를 닫으십시오.
- ▶ 카메라 켜기
- ▶ **설정**을 선택합니다.
- ▶ 메인 메뉴에서 **카메라 정보**를 선택합니다.
 - 카메라가 기존 버전보다 최신 펌웨어 버전을 인식하면 펌웨어 번호 앞과 뒤의 문자로 각 행(**카메라** 또는 **Lens**)에 표시됩니다.
- ▶ **예**를 눌러 업데이트 프로세스를 시작하거나 **아니오**를 눌러 취소합니다.
 - 이 과정에서 중간 화면이 나타납니다.
 - 업데이트 프로세스가 시작됩니다. 몇 분이 걸릴 수 있습니다.
 - 업데이트가 성공적으로 완료되면 확인을 위해 해당 메시지가 나타납니다.

참고

- 펌웨어 업데이트에는 렌즈 비울 포함될 수도 있습니다. 이 경우 렌즈 펌웨어는 새 펌웨어 버전이 아직 없는 영향을 받는 각 렌즈가 연결될 때 자동으로 업데이트됩니다.
- 배터리가 충분히 충전되지 않으면 해당 경고 메시지가 나타납니다.

관리/보관

카메라 바디

- 오염은 미생물 배양의 원인이 될 수 있으므로 장비를 철저히 깨끗하게 유지하십시오.
- 카메라는 반드시 부드럽고 마른 천으로 닦으십시오. 잘 닦이지 않는 먼지는 우선 잘 희석된 세정제로 닦은 다음 마른 천으로 닦아야 합니다.
- 카메라에 염수가 묻은 경우, 먼저 부드러운 천에 수돗물을 적셔 째 후 카메라를 닦으십시오. 그런 다음 마른 천으로 물기를 완전히 닦아내십시오.
- 카메라의 얼룩과 지문은 깨끗하고 보풀이 없는 천으로 닦아 제거하십시오. 카메라 바디 모서리에 끼어 있는 손이 잘 닿지 않는 굳은 오염물은 작은 브러시를 사용하여 제거합니다. 이때 셔터 블레이드는 절대로 만져서는 안 됩니다.
- 별도로 세척이 필요하지 않고 먼지가 끼지 않도록 카메라를 쿠션이 있는 밀폐된 가방에 보관하십시오.
- 카메라를 건조하고 통풍이 잘되며 고온 다습하지 않은 장소에 보관하십시오. 습기가 있는 환경에서 카메라를 사용한 경우에는 보관하기 전에 모든 습기를 제거해 주십시오.
- 곰팡이 생성을 방지하려면 장기간 가죽 가방에 카메라를 보관하지 마십시오.
- 젖은 포토백은 습기 및 가죽 잔여물에 의해 장비가 손상되지 않도록 제거해야 합니다.
- 기계적으로 동작하는 카메라의 모든 베어링과 슬라이딩면은 윤활 처리되어 있습니다. 카메라를 장기간 사용하지 않을 경우 윤활 지점에서 윤활유가 뭉치는 것을 방지하기 위해 3개월에 한 번씩 여러 번 작동하여 확인해야 합니다. 다른 모든 기능들도 반복해서 조정하여 사용할 것이 좋습니다.
- 습도가 높은 열대 기후에서 사용 시 곰팡이를 방지하기 위해 가능한 한 자주 카메라 장비를 햇볕을 쬐고 통풍을 시켜야 합니다. 밀폐된 케이스 또는 가방에 보관할 경우, 추가적인 건조용품, 예를 들어 실리카 젤 등을 사용할 것을 권장합니다.

렌즈

- 외부 렌즈에 묻은 먼지는 부드러운 (헤어) 브러시로 충분히 제거할 수 있습니다. 심하게 오염된 경우, 깨끗하고 이물질이 없는 부드러운 천을 사용하여 안에서 바깥쪽으로 주의해서 돌리면서 청소합니다. 이를 위해 카메라 및 안경 전문점에서 구입할 수 있고 보호용 용기에 보관된 극세사 천을 사용하는 것이 좋습니다. 극세사 천은 40°C의 온도에서 세탁할 수 있습니다. 그러나 유연제 사용 및 다림질을 하지 마십시오. 렌즈 유리를 손상시킬 수 있는 화학성분이 함유된 안경용 천을 사용하지 마십시오.
- 열악한 촬영 조건(예: 모래, 염수가 될 수 있는 상황)에서는 투명한 UVA 필터를 사용하면 전면 렌즈를 최적으로 보호할 수 있습니다. 그러나 모든 필터와 마찬가지로 UVA 필터는 특정한 역광 상황 및 고대비에서 원하지 않는 반사를 유발할 수 있음을 고려해야 합니다.
- 공급 품목에 포함된 렌즈 캡은 우발적인 지문이나 비로부터 렌즈를 보호하기 위해 포함되어 있습니다.
- 기계적으로 동작하는 렌즈의 모든 베어링과 슬라이딩면은 윤활 처리되어 있습니다. 렌즈를 장기간 사용하지 않을 경우 때때로 거리 조절링과 조리개 조절링을 작동시켜 윤활 지점에서 윤활유가 뭉치는 것을 방지해야 합니다.

뷰 파인더/모니터

- 카메라의 표면이나 내부에서 김이 서리면, 스위치를 끄고 약 1 시간 동안 실온에 놓아 두십시오. 실내 온도와 카메라 온도가 같아지면, 김 서림이 저절로 사라집니다.

배터리

- 카메라를 장시간 사용하지 않을 경우 적어도 2개월 후에는 입력한 시간과 날짜가 손실되므로 배터리를 분리하는 것이 좋습니다.
- 리튬 이온 배터리는 완전히 방전되거나 완전히 충전된 상태가 아닌, 즉 부분적으로 충전된 상태로 보관해야만 합니다. 충전 상태는 모니터의 해당 디스플레이에서 확인할 수 있습니다. 장시간 보관 시 완전 방전을 방지하기 위해 일년에 두 번 정도 약 15분 동안 배터리를 충전하십시오.

메모리 카드

- 메모리 카드는 카드 보호를 위해 함께 제공된 정전기 방지 케이스에 항상 보관해야 합니다.
- 고온, 직사광선, 전자기장 또는 정전 방전에 노출된 곳에 메모리 카드를 보관하지 마십시오. 카메라를 장기간 사용하지 않는 경우 메모리 카드를 분리하십시오.
- 삭제 중에 발생하는 조각화로 인해 일부 메모리 용량이 차단될 수 있으므로 주기적으로 메모리 카드를 포맷하는 것이 좋습니다.

센서

센서 클리닝

- 이 기능은 배터리의 용량이 적어도 50% 이상인 경우에만 사용할 수 있습니다. 그렇지 않으면 해당 경고 메시지가 나타납니다.
- 센서의 검사와 청소는 추가적인 오염을 방지하기 위해 가능한 먼지가 없는 환경에서 실시해야 합니다.
- 가볍게 묻은 먼지는 공기 또는 질소와 같은 깨끗한, 만일의 경우 이온화된 가스로 센서 커버 유리에서 제거할 수 있습니다. 이를 위해서는 브러시 없이 (고무) 벨로우즈를 사용하는 것이 좋습니다. 예를 들면, "Tetenal Antidust Professional"과 같은 특수 저압 세척 스프레이를 정해진 사용법에 따라 사용할 수도 있습니다.
- 청소 전후 검사 시에는 8배 또는 10배 확대경이 매우 유용합니다.
- 달라붙은 입자가 위에서 설명한 방법으로 제거되지 않을 경우, Leica Customer Care 부서에 문의하십시오.
- 셔터를 열었을 때 배터리 충전량이 40% 미만으로 떨어지면 모니터에 **주의: 즉시 센서 클리닝을 중단하십시오**라는 경고 메시지가 표시됩니다. 스위치를 끄면 셔터가 다시 닫힙니다.
- 이 경우에는 셔터 창의 닫힘을 방해하지 마십시오. 즉, 손상을 방지하기 위해 어떠한 경우에도 외부 대상에 의해 셔터의 정상적인 닫힘을 방해하지 않도록 하십시오!

센서 클리닝을 원할 경우 카메라를 Leica Customer Care 부서로 보내십시오(70 페이지 참조). 그러나 이러한 클리닝 서비스는 보증 항목에 포함되지 않으므로 비용이 부과됩니다. **셔터열림** 메뉴 기능을 사용하여 클리닝을 직접 수행할 수도 있습니다. 이때 센서 접근성은 셔터가 열린 상태에서 주어집니다.

- ▶ **설정**을 선택합니다.
- ▶ 메인 메뉴에서 **센서 클리닝**을 선택합니다.
- ▶ **예**를 눌러 확인합니다.
 - 미러가 접히고 셔터가 열립니다.

참고

배터리 용량이 필요한 것보다 낮은 경우

배터리 충전량 너무 낮음! 센서 클리닝 불가라는 경고 메시지가 나타나며, 이는 이 기능을 사용할 수 없다는 의미이므로, 즉 **예**를 선택할 수 없습니다.

- ▶ 청소 진행 순서:
 - 이 경우 반드시 아래에 있는 참고 사항을 유의하십시오.
- ▶ 청소 후 카메라를 끄십시오.
 - 셔터는 안전을 위해 10초 후 닫힙니다.
 - **즉시 센서 클리닝을 중단하십시오**라는 메시지가 나타납니다.

중요 사항

- Leica Camera AG는 센서 클리닝 시 사용자가 의해 야기된 손해에 대해 어떠한 보증도 하지 않습니다.
- 센서 커버 유리에 묻은 먼지 입자를 입으로 불어 제거하지 마십시오. 미세한 침방울이 오히려 제거하기 힘든 얼룩을 발생시킬 수 있습니다.
- 높은 가스 압력의 압축공기 클리너를 사용하지 마십시오. 파손의 원인이 될 수 있습니다.
- 검사 및 청소 중에는 단단한 물체로 센서 표면을 접촉하지 마십시오.

메뉴 개요

		페이지
CAMERA	촬영모드	28/38
	초점 모드	34/35
	축광	28/38
	노출 보정	28
	노출 브래케팅	42
	미러업 모드	45
	최대 플래시 동조 시간	48

IMAGE	ISO	28/36
	화이트 밸런스	37
	사진 파일 형식	32
	JPG 해상도	32
	사진설정	32/33
	비디오 해상도	50
	비디오 설정	50/51/25

		페이지
SETUP	백업 저장(CF+SD)	33
	카드 포맷	62
	이미지 번호	61
	이미지 자동 리뷰 화면	54
	캡처 도움	35/36/44/45
	저작권 정보	61
	사용자 프로파일	60/63
	자동 ISO 설정	36
	플래시 동기화 모드	48
	키락	39
	사용자 설정	29/34/39/41
	디스플레이 밝기	31
	신호음	31
	자동 전원 절약	25/30/39
	GPS	30/61
	날짜 & 시간	30
	Language	30
카메라 재설정	63	
센서 클리닝	65	
카메라 정보	2	

키워드 색인

AE	38, 39, 41
AF	34, 41
AF/AE 저장	41
AfC	34
AFs	34
AF 측광 존	34
A(조리개 우선 모드)	39
Bulb	43
B(장시간 노출)	43
CF 카드	20, 33
DNG	32, 60
GPS	59
HSS	48
INFO 디스플레이	31
ISO	36, 50
ISO, 자동	36
JPG	32
JPG 설정	32
Language	30
Leica Customer Care	70
Leica 아카데미	70
Lemo 소켓	47
MF	35, 41
M(수동 노출 설정)	40
P(장면 모드)	39
SD 카드	21, 33, 58
S 렌즈	22
TTL 측광	47
T(셔터 우선 모드)	40
USB	60
WLAN	3
거리 설정	34, 50
거리 측정	34
검색, 메뉴	27
경고음	31
공장 설정, 리셋	60
관리	62
관리, 데이터	58
광원	36
규제 정보	3
그레이 카드	37
그리드 선	43

기능, 작동 요소	24
기능 조정	29
기본 설정	30
기술 지원	68
끄기	24
끄기, 자동	30
날짜, 설정	30
노이즈 감소	43
노출	38
노출, 모드	50
노출, 미리보기	40
노출 보정	42
노출 브라케팅	42
노출, 수동	40
노출, 자동	40
노출, 장시간	43
노출 측정	38
노출, 측정 방법	50
다중 측광	38
단축키	29
대기 모드	30
대비	32
데이터 전송	60
동조 시점	48
등록	61
디스플레이	12, 31, 53
디스플레이, 설정	31
디스플레이, 표시	13, 14
디오프터 조정	23
라이브 뷰	34, 40, 43
레벨, 오디오	51
렌즈	4, 6, 62
렌즈, 사용 가능한 렌즈	22
마스킹	45
마이크	51
메뉴 언어	30
메뉴 항목	64
메뉴 화면	26
메모리 카드	5, 6, 20, 21, 33, 58, 60, 62
메인 메뉴	26
메인 스위치	24
모니터	6, 62
모드, 노출	50
무음, 촬영	31

문의	70
미러 락업	45
미리보기	52
바람 노이즈 감쇄	51
바로가기	28, 29
밝기, 모니터/EVF	31
배터리	4, 6, 62
배터리, 충전	19
배터리 충전량	19
버퍼 메모리	68
법적 고지	2
보관	62
보조 기능, 수동 초점	35
보조 디스플레이	43
보증	7
볼륨	31, 51
부품, 명칭	10
뷰 파인더	62
비디오 설정	50
빠른 액세스	28
사용자 지정 키 할당	29
사용자 프로필	58
사진 번호 매기기	58
사진, 삭제	56
사진, 선택/등급 지정	55
삭제, 사진	56
색공간	32, 50, 68
색온도	37
색 재현	37
서머타임	30
선명도	32
선형 플래시 모드	48
설정, 개별	58
설정, 비디오	50-51
센서	6, 63
센서, 청소	63
센트럴 셔터	24
셀프 타이머	46
셔터 버튼	24
셔터 우선 모드(T)	40
셔터 유형	24
수동 노출 설정 - M	40
수동 초점	35
수리 서비스	70

수평계	44
스테레오	51
스톱다운 버튼	25, 28, 43
스트랩	5, 18
스팟 측광	38
슬로 모션	52
시간	30
시간대	30
시간 설정	30
시간, 자동(GPS)	30
신호음	31
섬유티	27
아이피스	23
안전 유의사항	4
액세서리	2
언어	30
업데이트, 펌웨어	61
연속 촬영	45
예비 부품	2
오디오 녹음	51
오디오 레벨	51
원 데이터	60
이름, 파일	59
이미지 특성	32, 50
인터벌 촬영	46
자동 ISO	36
자동 초점	34
작동 요소	24
장면 모드 전환	39
장시간 노출	43
재생 모드	52
재생, 자동	52
재설정/	60
저작권 정보	59
전송, 데이터	60
절전	30
제어, 노출	40
제어, 플래시	48
제어, 화이트 밸런스	36
조리개	25, 40
조리개 우선 모드 - A	39
중앙 중점 측광	38
참고, GPS	3
참고, WLAN	3

참고, 규제.....	3	플래시, 모드.....	48
참고, 법적 고지.....	2	플래시 발광, 일정.....	49
참고, 안전 유의사항.....	4	플래시, 선형.....	48
참고, 일반 정보.....	6	플래시, 스트로보스코프.....	49
참고, 폐기.....	3	플래시, 작용 범위.....	48
채도.....	33	플래시 장치, 사용 가능.....	47
청소, 센서.....	63	플래시, 제어.....	48
초점.....	34, 50	하위 메뉴.....	26
촬영.....	24	해상도.....	32, 50
촬영, 라이브 뷰.....	34	화이트 밸런스.....	36
촬영, 비디오.....	50	확대, MF 보조 기능.....	35
촬영, 사진.....	30, 34	확대경.....	35
촬영, 연속.....	45	확대, 재생 모드.....	54
촬영, 인터벌.....	46	흑백.....	33
충전기.....	5, 18	흑백 사진.....	33
충전 상태.....	19, 20	히스토그램.....	43, 53
측정값 저장.....	41		
측정 방법, 거리.....	34		
측정 방법, 노출.....	38		
컨트롤, 메뉴.....	26		
커기.....	24		
클리핑.....	53		
키 할당.....	29		
타임 코드.....	50		
파일 번호 매기기.....	58		
파일 이름.....	59		
파일 크기.....	68		
파일 형식.....	32, 68		
펌웨어.....	7		
펌웨어 업데이트.....	61		
평가, 촬영.....	55		
포맷, 메모리 카드.....	60		
포커스 피킹.....	35, 54		
포커싱 스크린.....	22		
포컬 플레인 셔터.....	24		
표시, 모니터에서.....	14		
표시, 뷰 파인더에서.....	12		
표시, 상단 디스플레이에서.....	13		
풀 포커싱 스크린.....	22		
프레임률.....	45, 50, 69		
프로필, 사용자.....	58		
플래시, HSS.....	48		
플래시, 노출 측정.....	47		
플래시, 동조 시간.....	48		

기술 제원

카메라 명칭

Leica S3

카메라 모델

디지털 중형 SLR 카메라

모델 번호

6847

렌즈 연결부

렌즈와 카메라간 통신을 위한 콘택 스트립이 있는 Leica S 베이 오넷

렌즈 시스템

Leica S 렌즈, 어댑터를 사용해 다른 여러 제조사의 중형 렌즈를 사용할 수 있습니다.

사진 형식/화면 비율

30 x 45mm/3:2

이미지 센서/해상도

마이크로 렌즈가 장착된 4.6µm 픽셀 크기의 Leica CMOS 센서, 64 MP

저역 필터

없음(최대 선명도용), 센서에서 외부 디지털 이미지 처리에 의한 모아레(Moiré) 억제

파일 형식

사진: DNG(원 데이터), DNG + JPG, JPG
DNG 해상도: 64 MP, JPG: 64 MP, 24 MP, 4 MP

파일 크기

DNG: 약 70 MB, JPG: 약 2 ~ 30 MB(사용된 해상도, 이미지 내용 및 ISO 레벨에 따라 다름), 비디오: 최대 길이 29분까지 연속 비디오 촬영 가능

버퍼 메모리

2GB, 연속 최대 사진 매수(사용된 메모리 카드에 따라 다름):
DNG: 최대 6, JPG: 무제한

색 공간

Adobe® RGB, sRGB, ECI RGB 2.0

화이트 밸런스

자동, 측정에 의한 수동, 8개의 사전 설정, 색온도 입력

저장 매체

CF 카드(최대 UDMA 7), SD/SDHC/SDXC < 512 GB 메모리 카드 UHS-I (권장), UHS-II, 4K 비디오 촬영은 SD 카드(UHS-I)에만 저장할 수 있습니다.

메뉴 언어

영어, 독일어, 프랑스어, 이탈리아어, 스페인어, 러시아어, 일본어, 중국어 번체, 중국어 간체, 한국어, 포르투갈어

노출 제어

노출 측정

렌즈를 통한 조리개 개방 측정(TTL)

측정 방법

스팟 측광(3.5%), 중앙 중점 측광, 다중 측광(5개 영역)

측정값 저장

셔터 버튼의 압점을 눌러 1회 촬영 동안 저장 또는 조이스틱으로 영구 저장.

노출 보정

± 3 EV(노출값), 반 셔터로 설정 가능

자동 노출 브래케팅

3회 또는 5회 촬영, 개별 촬영 사이 선택적으로 1/2 EV, 1 EV, 2 EV, 3 EV 편차, 설정된 작동 모드에 따라 조리개 및/또는 셔터 속도에 의한 노출 변경

측정 범위

(조리개의 경우 2.5 및 ISO 100), 스팟 측광: EV 2.7 ~ 20, 중앙 중점 및 다중 측광: EV1.2 ~ 20, 측정 범위 미달/초과 시 뷰 파인더에 경고 표시, 다중 포토 다이오드의 현재 광의 측정 셀(연속 광 측정)

감도

ISO 100, ISO 200, ISO 400, ISO 800, ISO 1600, ISO 3200, ISO 6400, ISO 12500, ISO 25000, ISO 50000 및 자동

노출 모드

장면 전환 기능이 있는 장면 모드
(**P**), 조리개 우선 모드(**A**), 셔터 우선 모드(**T**), 수동 설정(**M**)

플래시 노출 제어

플래시 장치 연결

중앙 및 제어 접점이 있는 액세서리 슈, 광 출력 제어 기능이 없는 LEMO® 또는 표준 플래시 단자 소켓

동조

플래시 동조 시간: 4 센트럴 셔터가 있는 렌즈의 경우 1/125초 또는 1/1000초, 긴 셔터 속도 사용 가능, 노출 시작 또는 끝에서 선택할 수 있음; 적합하게 장착된 플래시 장치(HSS 모드)를 사용하여 짧은 셔터 속도로도 플래시(1/180초 - 1/4000초)

플래시 측정 셀

다중 포토 다이오드

플래시 노출 측정/제어

(카메라에 장착된 시스템 호환 Leica 플래시 장치 사용)
TTL 사전 플래시 측정으로 플래시 장치를 통해 제어, 자동 전송 포함 그리고 감도 및 설정/제어된 렌즈 조리개 고려, 모든 노출 모드 사용 가능, 현재 광에 맞게 플래시 광 자동 조정

선형 플래시 모드

(적합하게 장착된 시스템 호환 Leica 플래시 장치, TTL 사전 플래시 측정 및 자동 TTL HSS 제어 기능이 있는 선형 플래시 모드)
최단 시간에 연속으로 여러 번 발광하여 동조 시간보다 빠른 셔터 속도의 플래시 촬영의 경우; 동조 시간 미달 시 HSS 플래시 모드로 자동 전환

스트로보스코프 플래시 모드

(촬영 중 여러 번 플래시 발광)
노출 모드 **P** 및 **A**에서 그리고 적합하게 장착된 시스템 호환 Leica 플래시 장치를 사용하여 노출 시간 자동 조정

플래시 노출 보정

적합하게 장착된 플래시 장치에서 설정 가능

플래시 모드에서 표시

뷰 파인더에서 플래시 아이콘 깜박임 또는 일정한 점등을 통해 준비 상태 표시

선명도 설정

선명도 감지

위상 검출 방식으로, 대비를 기반으로 라이브 뷰에서 감지

센서/측광 존

중앙 교차 센서, 포커싱 스크린의 십자선으로 정의됨, 라이브 뷰에서 측광 존 자유롭게 배치 가능

모드

옵션 Afs(단일) = 초점 우선, AFc(연속) = 셔터 우선, MF(수동), 자동 설정의 수동 오버라이드는 언제든지 가능

측정값 저장

셔터 버튼의 압점을 눌러 1회 촬영 동안 저장 또는 조이스틱으로 영구 저장.

자동 초점 드라이브

렌즈 내에 설치

뷰 파인더 시스템

아이피스

High-Eyepoint 뷰 파인더, 뷰 파인더에서 -3 ~ +1 dpt.의 디옵터 보정 설정 가능

뷰 파인더 영역

98%

확대

무한대와 0 dpt로 설정 시 70mm 렌즈에서 0.87배

디스플레이

뷰 파인더

뷰 파인더 이미지 아래 LCD 선, 조명됨, 디스플레이

상단 디스플레이

자체 발광 LCD

모니터

1600만 컬러 및 921,600 화소 3" 컬러 TFT LCD 모니터, 약 100% 이미지 필드, 최대 170° 시야각, 반사/오염 방지 보호 유리 (Corning® Gorilla Glas®), 색공간: sRGB

라이브 뷰 모드

옵션 노출 미리보기 사용/사용하지 않음, 전체 이미지 필드에서 스팟 측광 존 이동 가능, 자유롭게 이동 가능한 AF 측광 존과 연결, 히스토그램 및 클리핑 선택적으로 표시, 초점 설정된 피사체 부분 표시(포커스 피킹), 그리드 선 및 수평계 표시, 사진 정보

비디오 모드

형식, 해상도, 프레임률, 색 샘플링

MOV(Motion JPG), 옵션 24, 25 또는 30 fps를 갖는 Full HD(1080 x 1920 화소) 또는 24 fps를 갖는 4K(4096 x 2160 화소), 4:2:2, 항상 전체 센서 너비가 사용됨

노출 제어

사진의 경우와 동일

오디오 녹음

48 kHz/16 bit 스테레오에 설치, 선택적으로 내장 또는 외장 마이크 있음, 타임 코드

기타

포커스 피킹, 외부 HDMI 촬영 장치로 촬영하기 위한 비압축 Full HD(1080p) 8 bit 4:2:2 HDMI 비디오 스트림

셔터 및 셔터 작동

셔터

바디의 포컬 플레인 셔터, 적절히 장착된 Leica CS 렌즈에 있는 센트럴 셔터.

셔터 속도

수동 설정(**T** 및 **M**의 경우): 8 - 1/4000초 반 셔터(센트럴 셔터 8 ~ 1/1000초)

자동 설정(**P** 및 **A**의 경우): 8분 - 1/4000초 연속(센트럴 셔터 8 - 1/1000초)

연속/인터벌 촬영

연속 촬영: 약 3 fps

인터벌 촬영: 시작까지 시간

촬영 횟수 및 시간 간격 선택 가능

셔터 버튼

2 단계: 노출 및 초점 측정 및 측정값 저장 활성화 - 셔터링

셀프 타이머

선택에 따라 2 또는 12초 카운트다운 시간

카메라 전면의 LED(발광 다이오드) 깜박임으로 표시 및 모니터에 해당 표시

카메라 켜기/끄기

카메라 커버 캡의 메인 스위치 사용, 선택적으로 약 2/5/10 분 후 자동 종료

전원 공급(Leica BP-PRO 1)

리튬 이온 배터리, 정격 전압 7.3V, 용량 2300mAh, 용량 표시: 상단 디스플레이

충전 전류/전압: DC 1250mA/7.4V

제조사: PT. VARTA Microbattery, 인도네시아 제조

메인 어댑터를 통한 지속 전원 공급 가능(액세서리로 제공)

충전기(급속 충전기 S)

모델 번호: 9C94270

입력: AC 100 ~ 240V, 50/60Hz, 200mA

출력: DC 공칭 전압 7.4V, 1250mA/최대 8.25V, 1265mA

제조사: Ansmann, 중국 제조

GPS

연결 가능(국가별 법규에 따라 사용이 제한될 경우 해당 국가 내에서 자동 강제 차단 기능), 데이터는 이미지 파일의 EXIF 헤더에 기록됨

WLAN

802.11n-표준, 카메라에 통합, 스마트폰 또는 태블릿 앱을 통해 카메라 제어 이미지 제어 가능

수평계

가속 센서로 측정, 측정 범위: 기울기(횡축을 중심으로) 및 기울기(종축을 중심으로) 각각 ± 90°, 측정 정확도/디스플레이 감도:

0 ~ 40°C에서 ≤ 1°, 모니터에 표시

카메라 바디

소재

올메탈 바디: 미끄럼 방지 플라스틱 커버가 장착된 마그네슘 다이 캐스트

커버 캡: 마그네슘

하단 패널 알루미늄

베이오넷: 스테인리스 스틸

삼각대 연결 나사산

각각 DIN 4503에 상응하는 회전 방지 잠금 장치가 있는 A 1/4(1/4 ") DIN 및 A 3/8(3/8") DIN (스틸 인서트), 금속 삼각대, 렌즈 축 아래 중앙

작동 조건

0 ~ +45°C, 15 ~ 80% 습도

인터페이스

추가 제어 접점 및 잠금 핀용 구멍이 있는 ISO 액세서리 슈, HDMI 소켓 유형 C, 데이터 출력용 LEMO® 소켓(USB 3.0 표준), 원격 제어 액세서리/플래시 원격 작동용 LEMO® 소켓, 오디오 출력/입력, 오디오 어댑터를 통해 가능(액세서리로 사용 가능)

치수(WxHxD)

약 160 x 120 x 80mm

무게

약 1260g(배터리 포함)

LEICA CUSTOMER CARE

Leica 장비의 유지 관리 및 모든 Leica 제품에 대한 상담과 주문에 대해서는 Leica Camera AG의 Customer Care 부서에 문의하십시오. 또한, 수리 또는 파손 시에는 Customer Care 또는 현지 Leica 대리점의 수리 부서에 문의할 수 있습니다.

Leica Camera AG

Leica Customer Care
Am Leitz-Park 5
35578 Wetzlar
Germany

전화: +49 6441 2080-189

팩스: +49 6441 2080-339

이메일: customer.care@leica-camera.com
www.leica-camera.com

LEICA 아카데미

사진 촬영을 주제로 한 유익한 많은 워크숍을 포함한 전체 세미나 프로그램은 아래에서 확인할 수 있습니다.

www.leica-akademie.de