



LEICA SL3-P

ISTRUCCIONES

INTRODUCCIÓN

Estimado/a cliente/a:

deseamos que disfrute mucho al fotografiar con su nueva Leica SL3-P. Lea detenidamente estas instrucciones a fin de poder aprovechar al máximo las numerosas prestaciones de su cámara. Puede encontrar toda la información respecto a la Leica SL3-P en: <https://leica-camera.com>.

Su Leica Camera AG

ALCANCE DEL SUMINISTRO

Antes de poner en servicio su cámara, compruebe que los accesorios adjuntos están completos.

- Leica SL3-P
- Batería de iones de litio Leica BP-SCL6
- Cable USB-C
- Tapa de bayoneta de la carcasa
- Correa de transporte
- Instrucciones abreviadas
- Suplemento CE
- Suplemento (Leica Account)
- Certificado de ensayo

Sujeto a modificaciones del diseño y la ejecución.

RECAMBIOS/ACCESORIOS

Para obtener más información sobre la amplia gama actual de piezas de recambios/accesorios para su cámara, comuníquese con Atención al cliente de Leica o visite la página web de Leica Camera AG:

<https://leica-camera.com/es-ES/accesorios>

Con la cámara deben utilizarse exclusivamente los accesorios presentados y descritos en estas instrucciones por Leica Camera AG (batería, cargador, enchufe de red, cable de alimentación, etc.). Utilice estos accesorios exclusivamente para este producto. Los accesorios de otras marcas pueden provocar un mal funcionamiento o causar daños.

INDICACIONES IMPORTANTES ANTES DE LA PUESTA EN FUNCIONAMIENTO

Antes de utilizar su cámara, lea los capítulos «Aviso legal», «Indicaciones de seguridad» e «Información general» para evitar daños al producto y prevenir posibles lesiones y riesgos.

Significado de las diversas categorías de indicaciones de estas instrucciones

Nota

Informaciones adicionales

Importante

La inobservancia puede causar daños en la cámara, los accesorios o las tomas

Atención

La inobservancia puede generar lesiones a las personas

AVISO LEGAL

AVISO LEGAL SOBRE PROPIEDAD INTELECTUAL

- Respete cuidadosamente los derechos de propiedad intelectual. La grabación y la publicación de medios propios, tales como cintas, CDs u otro material ya publicado o emitido, pueden violar las leyes de protección de la propiedad intelectual. Esto también se aplica a todo el software suministrado.
- Con respecto al uso de los vídeos creados con esta cámara se aplica lo siguiente: Este producto está sujeto a la licencia de la cartera de patentes AVC y está destinado al uso personal de un usuario final. Además también se permiten otros tipos de uso para los cuales el consumidor final no percibe ninguna remuneración (i) para una codificación según el estándar AVC («AVC Video») y/o (ii) una decodificación de un vídeo AVC codificado según el estándar AVC por un consumidor final en el marco de un uso personal y/o recibido por el consumidor final particular del proveedor que, por su parte, haya adquirido una licencia para ofertar vídeos AVC. Para todos los demás usos no se han concedido licencias expresas ni tácitas. Todos los demás usos, especialmente la oferta de vídeos AVC de pago, pueden hacer necesario un acuerdo especial de licencia con MPEG LA, L.L.C. Podrá obtener más información de MPEG LA, L.L.C., en www.mpegla.com.
- Las denominaciones «SD», «SDHC», «SDXC» y «microSDHC» así como también los logotipos correspondientes son marcas pertenecientes a SD-3C, LLC.

AVISO SOBRE MARCAS REGISTRADAS

Microsoft® y Windows® son marcas registradas de Microsoft Corporation en los Estados Unidos y/o en otros países. Adobe®, Lightroom® y Frame.io® son marcas registradas de Adobe Inc. en los Estados Unidos y/o en otros países. Capture One® es una marca registrada de Capture One A/S. Apple®, iOS®, macOS®, iPhone® e iPad® son marcas registradas de Apple Inc. en los Estados Unidos y/o en otros países. App Store™ es una marca de Apple Inc. Google Play™ es una marca de Google LLC. Todas las demás marcas mencionadas son propiedad de sus respectivos titulares.

AVISO LEGAL SOBRE ESTAS INSTRUCCIONES

DERECHO DE LA PROPIEDAD INTELECTUAL

Todos los derechos reservados.

Todos los textos, imágenes y gráficos están protegidos por los derechos de autor y otras leyes que protegen la propiedad intelectual. Está prohibido fotocopiarlos, modificarlos o utilizarlos con finalidades comerciales ni para cederlos a terceros.

DATOS TÉCNICOS

Una vez finalizada la redacción, pueden producirse cambios en los productos y los servicios. El fabricante se reserva el derecho a realizar cambios en la estructura o la forma, a que haya cambios en el color y a la realización de otras modificaciones en el producto o en las prestaciones durante el tiempo de entrega, siempre y cuando, los cambios o diferencias en el interés de Leica Camera AG sean asumibles para el cliente. En este sentido, Leica Camera AG se reserva el derecho a realizar cambios y a cometer errores. Las imágenes pueden pertenecer a accesorios, equipamientos especiales u otros artículos que no pertenecen al contenido de serie de la entrega o a las prestaciones de la entrega. Algunas páginas pueden contener modelos y prestaciones que no se ofrecen en determinados países.

MARCAS Y LOGOTIPOS

Las marcas y logotipos utilizados son marcas registradas. Queda prohibido el uso de dichas marcas y logotipos sin la autorización previa de Leica Camera AG.

DERECHOS DE LICENCIA

Leica Camera AG quiere ofrecerle una documentación innovadora e informativa. Le pedimos que entienda que, debido a su diseño creativo, Leica Camera AG debe proteger su propiedad intelectual, incluyendo las patentes, marcas comerciales y derechos de autor. Por lo tanto, esta documentación no le proporciona ningún derecho de licencia sobre la propiedad intelectual de Leica Camera AG.

INDICACIONES REGULADORAS

La fecha de producción de su cámara figura en las etiquetas adhesivas en la tarjeta de garantía o en el embalaje. La forma de escritura es año/mes/día.

HOMOLOGACIONES ESPECÍFICAS DE CADA PAÍS

En el menú de la cámara encontrará las homologaciones específicas de cada país para este aparato.

- En el menú principal, seleccione **Información de la cámara**
- Seleccione **Información reguladora**

INFORMACIÓN SOBRE LA LICENCIA

En el menú de la cámara encontrará la información específica respecto a la licencia.

- En el menú principal, seleccione **Información de la cámara**
- Seleccione **Informaciones de licencia**

MARCADO CE

La marca CE de nuestros productos indica el cumplimiento de los requisitos básicos de las respectivas directivas UE vigentes.

Declaración de conformidad (DoC)

Por lo siguiente, «Leica Camera AG» confirma que este producto cumple con los requisitos y otras normas relevantes de la directriz 2014/53/EU. Los clientes pueden descargar una copia del DoC original de nuestros productos RE desde nuestro servidor DoC:

www.cert.leica-camera.com

Si tiene cualquier duda, puede dirigirse al equipo de Atención al cliente de Leica Camera AG: Am Leitz-Park 5, 35578 Wetzlar, Alemania

Banda de frecuencia a utilizar / Limitaciones de uso:

ver datos técnicos

Potencia máxima de salida (e.i.r.p.): WLAN: < 20 dBm / Bluetooth: < 10 dBm

ELIMINACIÓN DE APARATOS ELÉCTRICOS Y ELECTRÓNICOS COMO RESIDUOS



(Válido para la UE, así como para otros países europeos con sistemas de recogida separada de residuos.)

Este aparato contiene componentes eléctricos y/o electrónicos y, por ello, no debe eliminarse con la basura doméstica normal. En su lugar, se deberá entregar a los centros de recogida municipales correspondientes para su reciclaje.

Esto es gratuito para usted. En caso de que el propio aparato contenga pilas recambiables o baterías, éstas deben retirarse previamente y dado el caso eliminarse conforme a lo prescrito.

En su ayuntamiento, en la empresa local de eliminación de residuos o en el comercio en el que haya adquirido este aparato recibirá más información sobre este tema.

NOTAS IMPORTANTES SOBRE EL USO DE WLAN/BLUETOOTH®

- En la utilización de aparatos o sistemas de ordenadores que exigen una seguridad más fiable que los aparatos WLAN, debe garantizarse que en los sistemas utilizados se empleen medidas apropiadas para la seguridad y protección contra perturbaciones.
 - Leica Camera AG no asume ninguna responsabilidad por los daños que se producen debido al uso de la cámara para fines diferentes a la utilización como dispositivo WLAN.
 - Se presupone el uso de la función WLAN en los países en que se vende esta cámara. Existe el peligro de que la cámara viole las determinaciones de transmisión por radio cuando se utiliza en otro país. Leica Camera AG no asume ninguna responsabilidad por tales infracciones.
 - Tenga en cuenta que existe el peligro de interceptación por parte de terceros de los datos emitidos y recibidos por radiotransmisión. Se aconseja urgentemente activar la codificación en los ajustes del Wireless Access Point para garantizar la seguridad de información.
 - No use la cámara en zonas sujetas a campos magnéticos, electricidad estática o perturbaciones, p. ej. en la proximidad de hornos microondas. De lo contrario, es posible que las transmisiones inalámbricas no lleguen a la cámara.
 - En la utilización de la cámara en la cercanía de aparatos como hornos microondas o teléfonos inalámbricos que utilizan la banda de frecuencia de radio 2,4 GHz, puede presentarse en ambos aparatos una disminución del rendimiento.
 - No se conecte a redes inalámbricas para las cuales no está autorizado.
 - Cuando la función WLAN está activada, la cámara busca automáticamente redes inalámbricas. Cuando esto sucede, pueden visualizarse también redes cuyo uso no está autorizado para usted (SSID: indica el nombre de una conexión WLAN). No intente establecer una conexión a tales redes, ya que puede considerarse un acceso no autorizado.
 - Se recomienda desactivar la función WLAN en el avión.
- El uso de la banda de radiofrecuencia WLAN de 5150 MHz a 5350 MHz solo está permitido en habitaciones cerradas.
 - Para obtener información sobre algunas funciones de Leica FOTOS, lea las notas importantes en la pág. 292.

INDICACIONES DE SEGURIDAD

GENERAL

- No emplee su cámara en las proximidades inmediatas de aparatos con campos magnéticos intensos, así como campos electrostáticos o electromagnéticos (como p. ej., hornos de inducción, hornos microondas, monitores de televisión o de ordenador, consolas de videojuegos, teléfonos móviles y aparatos de radio). Sus campos electromagnéticos pueden perturbar las grabaciones de imágenes.
- Los campos magnéticos intensos, p. ej. de altavoces o motores eléctricos potentes, pueden dañar los datos guardados o perjudicar las tomas.
- Si la cámara no funciona correctamente debido al efecto de campos electromagnéticos, apáguela, retire la batería por un momento y luego vuelva a encenderla.
- No utilice la cámara en la proximidad de emisoras de radio y cables de alta tensión. Sus campos electromagnéticos pueden perturbar las grabaciones de imágenes.
- Las piezas pequeñas (p. ej. cubierta de la zapata para accesorios) deben guardarse en principio de la siguiente manera:
 - fuera del alcance de los niños
 - en un lugar a salvo de la pérdida y el robo
- Los componentes electrónicos modernos son sensibles a las descargas electrostáticas. Puesto que las personas, al caminar, p. ej., sobre moquetas sintéticas, pueden cargarse fácilmente con más de 10 000 voltios, al tocar su cámara podría producirse una descarga, sobre todo si está colocada sobre una base conductiva. Si solamente afecta a la carcasa de la cámara, esta descarga es totalmente inofensiva para el sistema electrónico. Sin embargo, por motivos de seguridad y en la medida de lo posible, los contactos hacia el exterior, como los de la zapata del flash, no deberían tocarse, a pesar de los dispositivos de protección adicionales incorporados.
- Evite que el sensor para el reconocimiento del tipo de objetivo de la bayoneta se ensucie o arañe. También asegúrese de que no haya granos de arena o partículas similares que puedan rayar la bayoneta. Limpie este componente únicamente en seco (en cámaras de sistema).

- Para limpiar los contactos no utilice un paño de microfibra óptica (sintético), sino uno de algodón o de lino. Si toca antes deliberadamente un tubo de calefacción o de agua (material conductor conectado a «tierra»), su eventual carga electrostática se eliminará con seguridad. Evite también que los contactos se ensucien o se oxiden, guardando para ello su cámara en un lugar seco, con las tapas del objetivo y la cubierta de la zapata del flash/las hembrillas del visor colocadas (en cámaras de sistema).
- Para evitar averías, cortocircuitos o descargas eléctricas, utilice únicamente los accesorios especificados para este modelo.
- No intente quitar partes de la carcasa de la cámara (cubiertas). Las reparaciones especializadas solo se pueden efectuar en centros de servicio de posventa autorizados.
- Proteja la cámara del contacto con aerosoles insecticidas u otros productos químicos agresivos. Para su limpieza no puede utilizarse gasolina blanca (de lavado), diluyentes ni alcohol. Determinados productos químicos y líquidos pueden dañar la carcasa de la cámara o su revestimiento superficial.
- Dado que la goma y los plásticos pueden exhalar productos químicos agresivos, no deben permanecer mucho tiempo en contacto con la cámara.
- Asegúrese de que no penetre arena, polvo ni agua en la cámara, p. ej. cuando nieva, llueve, o en la playa. Tenga esto en cuenta, especialmente, al cambiar el objetivo (en cámaras de sistema) o al introducir o sacar la tarjeta de memoria y de la batería. La arena y el polvo pueden deteriorar tanto la cámara como el objetivo, la tarjeta de memoria y la batería. La humedad puede provocar fallos de funcionamiento e incluso daños irreparables en la cámara y en la tarjeta de memoria.

OBJETIVO

- Un objetivo tiene el efecto de un cristal de combustión cuando la luz solar intensa incide frontalmente en la cámara. Por lo tanto, la cámara debe estar protegida de la luz solar intensa.
- Colocar la tapa del objetivo y guardar la cámara a la sombra o, idealmente, en el estuche ayuda a evitar daños en el interior de la cámara.

BATERÍA

- La utilización contraria a las normas de las baterías y la utilización de tipos de baterías no previstos pueden llegar a producir, en determinadas circunstancias, una explosión.
- La batería no se debe exponer durante un tiempo prolongado a la luz solar, el calor o la humedad. Tampoco la batería se debe colocar en un microondas o en un recipiente de alta presión, para evitar el riesgo de incendio o de explosión.
- En ningún caso deben cargarse o introducirse en la cámara baterías húmedas o mojadas.
- Una válvula de seguridad en la batería garantiza que se olivie de forma controlada la sobrepresión que pueda generarse en caso de manejo inadecuado. Sin embargo, una batería hinchada debe desecharse inmediatamente. ¡Existe peligro de explosión!
- Mantenga los contactos de la batería siempre limpios y libremente accesibles. Aunque las baterías de iones de litio están protegidas contra cortocircuitos, es necesario protegerlas contra el contacto con objetos metálicos, como clips o joyas. Una batería cortocircuitada se puede calentar en exceso y provocar graves quemaduras.
- Si se cae la batería, compruebe a continuación la carcasa y los contactos por si han sufrido algún daño. La utilización de una batería dañada puede dañar la cámara.
- En caso de emisión de olores, decoloraciones, deformaciones, sobrecalentamiento o salida de líquido, es preciso retirar inmediatamente de la cámara o del cargador la batería y sustituirla. ¡Si se sigue utilizando la batería, existe peligro de sobrecalentamiento, con el consiguiente riesgo de incendio o explosión!
- ¡En ningún caso tire las baterías al fuego ya que pueden explotar!
- En caso de salida de líquido o de olor a quemado, mantenga la batería alejada de las fuentes de calor. El líquido derramado puede inflamarse.
- El empleo de otros cargadores no autorizados por Leica Camera AG puede causar daños en las baterías; en casos extremos, incluso lesiones graves que ponen en peligro la vida.

- Procure que pueda accederse libremente al enchufe de red utilizado.
- No se deben abrir ni el cargador ni la batería. Las reparaciones deben realizarlas exclusivamente talleres autorizados.
- Asegúrese de que las baterías estén siempre fuera del alcance de los niños. Si se tragan las baterías, pueden provocar asfixia.

PRIMEROS AUXILIOS

- Si el líquido de la batería entra en contacto con los ojos, existe peligro de ceguera. Lávese inmediatamente los ojos minuciosamente con agua limpia. No se frote los ojos. Acuda al médico inmediatamente.
- En caso de derrame de líquido sobre la piel o la ropa, existe peligro de lesiones. Lave inmediatamente con agua clara las zonas afectadas.

CARGADOR

- Si el cargador se utiliza cerca de aparatos de radio, puede perturbarse la recepción. Procure mantener una distancia mínima de 1 m entre los aparatos.
- Cuando se utiliza el cargador, pueden producirse ruidos («zumbidos»), esto es normal y no un funcionamiento defectuoso.
- Si no va a utilizar el cargador, desconéctelo de la red, porque de lo contrario consume una cantidad (muy reducida) de corriente, incluso sin batería.
- Mantenga los contactos del cargador siempre limpios y nunca los ponga en cortocircuito.

TARJETA DE MEMORIA

- Mientras se guarda una toma en la tarjeta de memoria o se lee la tarjeta de memoria, esta no puede sacarse. Del mismo modo, la cámara no debe apagarse durante este tiempo ni exponerse a sacudidas.
- No abra el compartimento y no retire ni la batería ni la tarjeta de memoria mientras el LED de estado está encendido indicando el acceso a la memoria de la cámara. De lo contrario pueden destruirse los datos de la tarjeta y producirse funcionamientos erróneos en la cámara.

- No deje caer las tarjetas de memoria y no las doble, de lo contrario pueden dañarse y pueden perderse los datos almacenados.
- No toque los contactos en la parte trasera de la tarjeta de memoria y proteja las tarjetas de la suciedad, el polvo y la humedad.
- Asegure que los niños no tengan acceso a las tarjetas de memoria. En caso de tragarse las tarjetas de memoria existe peligro de asfixia.

FLASH

- El uso de unidades de flash no compatibles con Leica SL3-P puede, en el peor de los casos, causar daños irreparables a la cámara y/o la unidad de flash.

SENSOR

- La radiación cósmica (p. ej., en vuelos) puede provocar fallos de píxeles.

CORREA DE TRANSPORTE

- Las correas de transporte están fabricadas con un material especialmente resistente. Por lo tanto, mantenga la correa de transporte alejada del alcance de los niños. No es un juguete y, además, es potencialmente peligrosa para los niños.
- Utilice las correas de transporte sólo conforme al uso previsto y de la manera prevista, es decir, como correa de transporte para cámaras o prismáticos. Cualquier otro uso alberga un riesgo de lesiones, así como la posibilidad de causar daños en la correa de transporte, por lo tanto, no está permitido.
- Por la misma razón, no deberán utilizarse las correas de transporte en cámaras ni prismáticos durante las actividades deportivas cuando existe un riesgo particularmente alto de quedarse colgado de la correa de transporte (p. ej. escalada en montañas y deportes al aire libre similares).

TRÍPODE

- Cuando use un trípode, verifique su estabilidad y gire la cámara moviendo el trípode en lugar de girar la cámara. Cuando use un trípode, tenga cuidado de no apretar demasiado el tornillo del trípode ni aplicar una fuerza innecesaria o similar. Evite transportar la cámara con el trípode colocado. Podría lastimarse o dañar la cámara.

INFORMACIÓN GENERAL

Para obtener más información sobre las medidas necesarias en caso de problemas, consulte «Cuidados/Almacenamiento».

CÁMARA/OBJETIVO

- Anote el número de serie de su cámara (grabado en la base de la carcasa) y de su objetivo, ya que son extremadamente importantes en caso de pérdida.
- En la cámara deberían estar siempre colocados un objetivo o la tapa del cuerpo para protegerla contra la penetración de polvo en su interior.
- Por el mismo motivo, debería realizar los cambios de objetivos rápidamente y en un entorno sin polvo, a ser posible.
- La tapa del cuerpo de la cámara o la tapa posterior del objetivo no deben guardarse en el bolsillo del pantalón, dado que allí atraen polvo que, al colocarlas de nuevo, puede penetrar en el interior de la cámara.

MONITOR

- Si la cámara se expone a grandes fluctuaciones de temperatura, puede formarse humedad de condensación en el monitor. Límpiela cuidadosamente con un paño suave y seco.
- Si la cámara está muy fría al encenderla, la imagen del monitor aparece primero un poco más oscura de lo normal. En cuanto el monitor se calienta, alcanza de nuevo su brillo habitual.

BATERÍA

- Por motivos de seguridad, la batería se entrega con una carga mínima. Antes del primer uso, la batería tiene que activarse con una carga inicial.



- La batería solamente puede cargarse dentro de un determinado rango de temperatura. Encontrará los de-

talles sobre las condiciones de uso en el capítulo «Datos técnicos» (v. pág 326).

- Las baterías de iones de litio pueden cargarse en cualquier momento e independientemente de su estado de carga. Si al comienzo de la carga de la batería sólo está parcialmente descargado, la carga total se alcanzará más rápido.
- De fábrica, las baterías nuevas solo están parcialmente cargadas, por lo que deben cargarse por completo antes de su primer uso.
- Una batería nueva no alcanzará su capacidad total hasta que se haya cargado por completo y, con el funcionamiento de la cámara, descargado nuevamente entre 2 y 3 veces. Este proceso de descarga debería repetirse después de cada 25 ciclos, aproximadamente.
- Tanto la batería como el cargador se calientan durante el proceso de carga. Esto es normal y no denota un funcionamiento erróneo.
- Si los dos LED parpadean rápidamente (> 2 Hz) tras el inicio de la carga, esto indica un fallo en la carga (p. ej., por haberse excedido el tiempo de carga máximo o debido a tensiones o temperaturas fuera del rango admisible o a un cortocircuito). En este caso, desconecte el cargador de la red y retire la batería. Asegúrese de que se dan las condiciones de temperatura arriba mencionadas y comience de nuevo con el proceso de carga. Si el problema persiste, contacte por favor con su distribuidor, con la representación de Leica en su país o con Leica Camera AG.
- Las baterías recargables de iones de litio generan corriente mediante reacciones químicas internas. En estas reacciones también influyen la temperatura ambiente y la humedad atmosférica. Para prolongar al máximo la vida útil de la batería, esta no deberá exponerse de forma permanente a temperaturas extremadamente altas o bajas (p. ej. en un vehículo aparcado en verano o invierno).
- ¡La vida útil de cualquier batería, incluso en condiciones de utilización óptimas, es limitada! Tras varios cientos de ciclos de carga, esto se manifestará en el considerable acortamiento de los tiempos de funcionamiento.
- La batería intercambiable alimenta otra batería también montada fija en la cámara, que garantiza el almacenamiento de la hora y la fecha durante unas semanas. Si

se ha agotado la capacidad de esta batería tampón, deberá cargarla de nuevo insertando una batería principal cargada. Sin embargo, después de una descarga completa de ambas baterías, debe volver a ajustar la configuración de fecha y hora.

- Al reducirse la capacidad de la batería o al utilizar una batería vieja, se emitirán mensajes de advertencia dependiendo de la función utilizada de la cámara, y las funciones pueden quedar restringidas o bloqueadas por completo.
- Extraiga la batería si no va a utilizar la cámara durante largo tiempo. Para ello, en primer lugar, apague la cámara con el interruptor principal. De lo contrario, la batería se podría descargar al cabo de varias semanas; es decir, podría bajar mucho la tensión, ya que la cámara consume una mínima corriente de reposo aunque esté apagada, por ejemplo para sus ajustes.
- Entregue las baterías defectuosas en un punto de recogida según las normativas correspondientes para su correcto reciclaje.
- La fecha de fabricación se puede encontrar en la batería misma. La forma de escritura es semana/año.

TARJETA DE MEMORIA

- La oferta de tarjetas SD/SDHC/SDXC/CFe tipo B es demasiado amplia como para que Leica Camera AG pueda comprobar completamente la compatibilidad y la calidad de todos los tipos disponibles. Por regla general no se esperan daños en la cámara o la tarjeta. Leica Camera AG no puede garantizar el funcionamiento correcto, dado que sobre todo las denominadas tarjetas «No Name» incumplen, en parte, los estándares SD/SDHC/SDXC.
- Se recomienda formatear las tarjetas de memoria ocasionalmente, ya que durante el borrado se producen fragmentaciones que pueden bloquear cierta capacidad de memoria.
- Normalmente no es necesario formatear o instalar las tarjetas de memoria que ya han sido utilizadas. Sin embargo, si utiliza por primera vez una tarjeta que todavía no está formateada o formateada en otro dispositivo (como una computadora), debe formatearse.
- Dado que los campos electromagnéticos, la carga electrostática, así como defectos en la cámara o la tarjeta

pueden causar el daño o pérdida de los datos en la/s tarjeta/s de memoria, se recomienda transferir los datos a un ordenador y guardarlos allí.

- Las tarjetas de memoria SD/SDHC/SDXC/CFe tipo B disponen de un interruptor de protección contra escritura que permite bloquearlas para evitar escrituras y borrados accidentales. Este interruptor está dispuesto como corredera en el lado no biselado de la tarjeta. En su posición inferior, que está marcada con «LOCK», están asegurados los datos.
- Al formatear la tarjeta de memoria se pierden los datos existentes en ella. La protección contra el borrado de las imágenes identificadas al efecto no impide el formateo.



ATENCIÓN: LA TARJETA DE MEMORIA ESTÁ CALIENTE

Tal y como se indica en la parte interior del compartimento para la tarjeta, es posible que después de haberse usado la cámara, la tarjeta de memoria esté caliente. ¡Tenga cuidado al extraerla! Si se muestra en la pantalla un mensaje de advertencia sobre altas temperaturas, no extraiga la tarjeta de memoria inmediatamente, espere hasta que se haya enfriado y desaparezca la advertencia correspondiente.

SENSOR

- Si se adhieren partículas de polvo o suciedad al vidrio de la cubierta del sensor, esto puede hacerse perceptible en forma de puntos oscuros o manchas en las imágenes dependiendo del tamaño de partícula (en cámaras de sistema). Para limpiar el sensor, puede enviar su cámara al servicio de atención al cliente Leica Customer Care (v. pág. 332). Sin embargo, esta limpieza no es parte de la garantía y, por lo tanto, acarrea gastos.

DATOS

- Todos los datos, incluidos los personales, pueden ser alterados o borrados por operaciones defectuosas o accidentales, electricidad estática, accidentes, fallas de funcionamiento, reparaciones y otras medidas.

- Tenga en cuenta que Leica Camera AG no asume ninguna responsabilidad por los daños directos o indirectos que resulten de la alteración o destrucción de datos e información personal.

ACTUALIZACIONES DEL FIRMWARE

Leica trabaja permanentemente en el perfeccionamiento y la optimización de su Leica SL3-P. Dado que un gran número de funciones de las cámaras digitales se controla de forma electrónica, es posible instalar posteriormente en la cámara mejoras y ampliaciones del volumen de funciones. Con este fin, Leica ofrece sin una periodicidad determinada las denominadas actualizaciones de firmware. Las cámaras siempre se suministran con la versión más reciente del firmware en el momento del envío; en caso contrario, usted también puede descargarla fácilmente desde nuestro sitio web e instalarla en su cámara.

Si se registra como propietario en la página web de Leica Camera, recibirá un boletín informativo que le indicará cuándo está disponible una actualización del firmware.

Encontrará más información sobre el registro y las actualizaciones de firmware para su Leica SL3-P, así como todas las correcciones y adiciones de la información contenida en estas instrucciones, en el apartado «Registro de propietarios» en: <https://club.leica-camera.com>

Leica también presenta actualizaciones de firmware para sus objetivos a intervalos irregulares. No obstante, Usted mismo puede descargar un nuevo firmware fácilmente de nuestra página web y transferirlo a su objetivo. Para más detalles sobre este proceso, consulte la pág. 296.

Para comprobar si su cámara y sus objetivos están equipados con la última versión del firmware, consulte la opción de menú **Información de la cámara** (v. pág. 295).

CONDICIONES DE GARANTÍA DE LEICA CAMERA AG

Estimada cliente de Leica, estimado cliente de Leica: Enhorabuena por la compra de su nuevo producto Leica. Con él, ha adquirido un producto de una marca reconocida a nivel internacional.

Además de la garantía exigida por ley, en Leica Camera AG («LEICA») le ofrecemos a través de su vendedor, servicios de garantía adicionales y optativos para su producto Leica de conformidad con las siguientes regulaciones («Garantía Leica»). La Garantía Leica no limita los derechos que le otorga la ley como consumidor en la legislación vigente, ni los derechos que tiene como consumidor respecto al vendedor con el que ha cerrado un contrato de compra.

LA GARANTÍA LEICA

Ha adquirido un producto Leica que ha sido fabricado de acuerdo con estándares de calidad especiales y que ha sido probado en todas las etapas de su fabricación por parte de especialistas experimentados. Este producto Leica, incluyendo los accesorios que contiene el embalaje original, está cubierto por la siguiente Garantía Leica, válida a partir del 1 de abril de 2023. Por favor, tenga en cuenta que la garantía no incluye ninguna cobertura en caso de uso comercial.

Para algunos productos Leica le ofrecemos la posibilidad de ampliar el período de garantía si se registra en nuestra Cuenta Leica. Encontrará más detalles en nuestra página web www.leica-camera.com.

ALCANCE DE LA GARANTÍA LEICA

Durante el período de cobertura, las reclamaciones relacionadas con defectos de fabricación o de material se subsanarán de forma gratuita y, a elección de Leica, a través de una reparación, de la sustitución de las piezas defectuosas o de un cambio del producto por otro producto Leica del mismo tipo y en estado impecable. Las piezas o productos sustituidos pasarán a ser propiedad de LEICA. Otras reclamaciones de cualquier tipo y por cualquier motivo legal quedan excluidas de esta garantía Leica.

EXCLUSIONES DE LA GARANTÍA LEICA

Quedan excluidas de la Garantía Leica piezas de desgaste, por ejemplo los portaoculares, el revestimiento de cuero, las correas de transporte, y los refuerzos, y baterías, así como también piezas que se usen de forma mecánica, excepto en el caso de que el fallo esté provocado por un defecto de fábrica o del material. Esto también se aplica a daños en las superficies.

SUPRESIÓN DE LOS DERECHOS DE LA GARANTÍA LEICA

El derecho a los servicios de garantía queda suprimido si el defecto en cuestión es consecuencia de una manipulación incorrecta del producto. Esto puede ocurrir, por ejemplo, si utiliza accesorios diferentes a los previstos por Leica, si no abre el producto Leica adecuadamente o si no se repara de forma adecuada. El derecho a los servicios de garantía también queda suprimido si el número de serie no es reconocible.

EJERCICIO DE LA GARANTÍA LEICA

Para poder ejercer su derecho a los servicios de garantía, necesitamos una copia del recibo de la compra de su producto Leica emitido por un vendedor autorizado por LEICA («Vendedor autorizado Leica»). En el recibo de compra debe constar la fecha de la compra, el producto Leica con el número de artículo junto con el número de serie y los datos del vendedor autorizado Leica. Nos reservamos el derecho a pedirle que presente el recibo original. Como alternativa, puede enviarnos el certificado de garantía. Tenga en cuenta que el documento debe estar cumplimentado correctamente y que la venta tiene que haberla realizado un vendedor autorizado Leica.

Envíe su producto Leica junto con la copia del recibo de compra o el certificado de garantía y una descripción del motivo de la reclamación a

Leica Camera AG, Customer Care, Am Leitz-Park 5, 35578 Wetzlar, Alemania

Correo electrónico: customer.care@leica-camera.com

Teléfono: +49 6441 2080-189

o a un vendedor autorizado Leica.

Producto Leica Foto	Período de garantía
todos los productos	2 años

La Leica SL3-P cuenta con una protección contra salpicaduras de agua y polvo.

Esta cámara ha sido probada bajo condiciones de laboratorio controladas y está clasificada según DIN EN 60529 como IP54. Tenga en cuenta las notas siguientes: Dicha protección contra salpicaduras de agua y polvo no es permanente y disminuye con el tiempo. Para limpiar y secar la cámara, consulte en la sección Cuidado y almacenamiento el apartado «Cuidados/Almacenamiento». La garantía no cubre daños causados por líquidos. La apertura de la cámara por un distribuidor o agente de servicio no autorizado anulará la garantía por salpicaduras de agua y polvo.

ÍNDICE

INTRODUCCIÓN.....	2
ALCANCE DEL SUMINISTRO	2
RECAMBIOS/ACCESORIOS	3
INDICACIONES IMPORTANTES ANTES DE LA PUESTA EN FUNCIONAMIENTO	3
AVISO LEGAL.....	4
AVISO SOBRE MARCAS REGISTRADAS.....	4
INDICACIONES DE SEGURIDAD	8
INFORMACIÓN GENERAL	11
CONDICIONES DE GARANTÍA DE LEICA CAMERA AG	14
ÍNDICE	16
DESIGNACIÓN DE LOS COMPONENTES.....	24
INDICACIONES.....	28
FOTO	28
VÍDEO/CINE	30
LAS INDICACIONES DE LA PANTALLA SUPERIOR ..	32
PREPARATIVOS.....	34
COLOCACIÓN DE LA CORREA DE TRANSPORTE	34
PREPARACIÓN DEL CARGADOR	34
CARGA DE LA BATERÍA.....	35
CARGA POR USB.....	36
INSERCIÓN/EXTRACCIÓN DE LA BATERÍA.....	36
COLOCACIÓN Y EXTRACCIÓN DE LA TARJETA DE MEMORIA.....	38
OBJETIVOS.....	40
OBJETIVOS COMPATIBLES.....	40
CORRECCIÓN DE PERFILES PARA OBJETIVOS ANAMORFOS.....	41
CAMBIO DEL OBJETIVO.....	42
AJUSTAR LAS DIOPTRÍAS	45
EMPUÑADURA MULTIFUNCIÓN HG-SCL7	46

MANEJO DE LA CÁMARA	52
CONTROLES	52
INTERRUPTOR PRINCIPAL	52
LED DEL INTERRUPTOR PRINCIPAL.....	53
DISPARADOR	54
DIAL IZQUIERDO.....	55
DIAL DERECHO	55
RUEDA SELECTORA	56
JOYSTICK.....	56
BOTÓN PLAY / BOTÓN MENU.....	57
MONITOR.....	57
MONITOR (PANTALLA TÁCTIL)	59
BOTONES DE FUNCIÓN	60
PANTALLA SUPERIOR.....	61
CONTROL POR MENÚ.....	61
CONTROLES	61
SECCIONES DE MENÚ.....	62
AJUSTES EN LOS MODOS FOTO Y VÍDEO	63
CAMBIAR DE SECCIÓN DE MENÚ	64
CONTROL CENTER	65
AJUSTAR EL CONTROL CENTER.....	65
MENÚ PRINCIPAL	66
NAVEGACIÓN POR EL MENÚ.....	67
SUBMENÚS	69
TECLADO/BLOQUE NUMÉRICO	69
MENÚ DE BARRAS.....	70
MENÚ CON ESCALAS	71
MENÚ FECHA Y HORA	71
MENÚ COMBINADO (PERFIL AF)	72
MENÚ COMBINADO (LEICA LOOKS).....	72
MANEJO PERSONALIZADO	74
ACCESO RÁPIDO A LAS FUNCIONES DEL MENÚ	74
CAMBIAR LA ASIGNACIÓN	74
ACTIVAR LA FUNCIÓN DE MENÚ ASIGNADA	74
ASIGNACIÓN DE LOS DIALES DE AJUSTE	75
CON EL USO DE OBJETIVOS AF	76
CON EL USO DE OBJETIVOS MF	77
DIRECCIÓN DEL GIRO DE LOS DIALES DE AJUSTE	77
FUNCIONES DEL JOYSTICK.....	78
BLOQUEAR CONTROLES.....	78

PERFILES DE USUARIO.....	79	FUNCIÓN DE REDUCCIÓN DE RUIDO PARA TOMAS CON EXPOSICIÓN PROLONGADA.....	94
AJUSTES BÁSICOS DE LA CÁMARA.....	82	REDUCCIÓN DE RUIDO EN IMÁGENES JPG.....	95
IDIOMA DEL MENÚ.....	82	ESTABILIZACIÓN DE IMAGEN.....	95
FECHA/HORA.....	82	AJUSTAR LA DIRECCIÓN DE LA ESTABILIZACIÓN.....	96
UNIDAD DE DISTANCIA.....	83	OPTIMIZACIÓN DE LAS ZONAS OSCURAS (IDR).....	97
MODO DE AHORRO DE ENERGÍA (MODO STAND-BY).....	84	RANGO DINÁMICO.....	97
AJUSTES DEL MONITOR/VISOR.....	84	FUNCIÓN iDR.....	97
USO DEL MONITOR/EVF.....	85	GESTIÓN DE DATOS.....	98
SENSIBILIDAD DEL SENSOR DE OCULAR.....	85	OPCIONES DE ALMACENAMIENTO.....	98
BRILLO.....	86	FORMATEO DE LA TARJETA DE MEMORIA.....	98
MONITOR.....	86	FORMATEO DE SSD USB EXTERNA.....	99
EVF.....	86	SOPORTE DE DATOS EXTERNO.....	100
REPRODUCCIÓN DEL COLOR.....	86	ESTRUCTURA DE LOS ARCHIVOS.....	100
MONITOR.....	86	EDITAR NOMBRE DE UN ARCHIVO.....	101
EVF.....	86	CREAR UNA NUEVA CARPETA.....	102
DESCONEXIÓN AUTOMÁTICA DEL MONITOR Y DEL EVF (VISOR ELECTRÓNICO).....	87	CREDENCIALES DE CONTENIDO.....	102
FRECUENCIA DE IMAGEN EVF.....	87	REGISTRO DEL LUGAR DE LA TOMA.....	103
FRECUENCIA DE IMAGEN LCD.....	87	TRANSFERENCIA DE DATOS.....	104
GIRO AUTOMÁTICO DE LA BARRA DE INFORMACIÓN.....	87	PREAJUSTES AUTOMÁTICOS.....	106
SEÑALES ACÚSTICAS.....	88	AF TÁCTIL.....	106
VOLUMEN.....	88	AF TÁCTIL + DISPARO.....	107
SEÑALES ACÚSTICAS.....	88	AF TÁCTIL EN EL MODO EVF.....	107
RUIDO DEL OBTURADOR ELECTRÓNICO.....	88	AJUSTES PERSONALIZADOS EN EL OBJETIVO.....	108
CONFIRMACIÓN DE AUTOFOCO.....	88	INCREMENTO EV.....	108
FOTOGRAFIAR SIN RUIDO.....	88	INDICACIONES DE AYUDA.....	109
AJUSTES DE FOTO.....	90	PERFILES DE INFORMACIÓN.....	109
FORMATO DEL SENSOR.....	90	CAMBIAR LOS PERFILES DE INFORMACIÓN.....	110
FORMATO DE ARCHIVO.....	91	DESACTIVAR DETERMINADOS PERFILES DE INFORMACIÓN.....	110
RELACIÓN DE ASPECTO.....	92	AJUSTAR LOS PERFILES DE INFORMACIÓN.....	111
PROPIEDADES DE LA IMAGEN.....	92	INDICACIONES DISPONIBLES.....	111
LEICA LOOKS.....	92	BARRAS DE INFORMACIÓN.....	111
PERSONALIZAR LOS LEICA LOOKS.....	92	CUADRÍCULA.....	112
MARCO DE CONFIGURACIÓN DE LOS LOOKS.....	92	CLIPPING.....	112
DESCARGAR LEICA LOOKS.....	93	FOCUS PEAKING.....	113
RESTABLECER LOS LEICA LOOKS.....	93	INDICADOR DE NIVEL.....	114
OPTIMIZACIÓN AUTOMÁTICA.....	94	HISTOGRAMA.....	115
REDUCCIÓN DE RUIDO.....	94	ACTIVAR/DESACTIVAR FUNCIONES TEMPORALMENTE.....	116
		LIVE VIEW MEJORADO.....	116
		FUNCIÓN ASISTENTE DE AF.....	117

LUZ AUXILIAR AF	117
SEÑALES ACÚSTICAS DE CONFIRMACIÓN AF	117
FOTOGRAFIAR	118
MODO DE DISPARO	118
ENFOQUE	119
FOTOGRAFIAR CON AF	119
FOTOGRAFIAR CON MF	119
MODOS DE AUTOFOCO	119
AF INTELIGENTE (iAF)	119
AFs (single)	119
AFc (continuous)	119
MÉTODOS DE MEDICIÓN DE AUTOFOCO	120
MEDICIÓN ZONA/MATRICAL	120
MEDICIÓN CAMPO/PUNTUAL	121
SEGUIMIENTO	121
RECONOCIMIENTO AUTOMÁTICO DE MOTIVOS	122
COMBINACIÓN MODO AF / DETECCIÓN AF	123
CAMPO DE MEDICIÓN AF EN EL SEGUIMIENTO CON LA DETECCIÓN AF ACTIVADA	124
CAMPO DE MEDICIÓN AF EN EL SEGUIMIENTO SIN LA DETECCIÓN AF	124
AJUSTES AF	125
PERFILES AF	125
PREENFOQUE	127
LÍMITE DE ENFOQUE	127
CONFIGURACIÓN RÁPIDA DE AF	128
ACTIVAR LA CONFIGURACIÓN RÁPIDA DE AF	128
CAMBIAR EL TAMAÑO DEL CAMPO DE MEDICIÓN	128
CAMBIAR EL MÉTODO DE MEDICIÓN AF	128
FUNCIÓN ASISTENTE DE AF	129
AUMENTO EN EL MODO AF	129
LUZ AUXILIAR AF	130
SEÑALES ACÚSTICAS DE CONFIRMACIÓN AF	130
DESPLAZAR EL CAMPO DE MEDICIÓN AF	130
ENFOQUE MANUAL (MF)	131
ASISTENTES DE MF	131
FOCUS PEAKING	131
AUMENTO EN EL MODO MF	132
INDICACIONES SOBRE LA DISTANCIA	133
USO DEL AUTOFOCO EN EL MODO MF	134
SENSIBILIDAD ISO	134

VALORES ISO FIJOS	135
AJUSTES AUTOMÁTICOS	136
LIMITAR EL RANGO DE AJUSTE	136
AJUSTE ISO DINÁMICO	137
FLOATING ISO	138
BALANCE DE BLANCOS	138
CONTROL AUTOMÁTICO/AJUSTES PREDETERMINADOS	139
AJUSTE MANUAL POR MEDICIÓN	139
CARTA DE GRISES (SELECTOR)	140
CARTA DE GRISES	140
AJUSTE DIRECTO DE LA TEMPERATURA DE COLOR	141
EXPOSICIÓN	141
TIPO DE OBTURADOR	142
UTILIZACIÓN	143
MÉTODOS DE MEDICIÓN DE LA EXPOSICIÓN	143
MODOS DE EXPOSICIÓN	145
SELECCIONAR EL MODO DE FLASH	145
AJUSTE TOTALMENTE AUTOMÁTICO DE LA EXPOSICIÓN - P	147
MODO AUTOMÁTICO PROGRAMADO - P	147
MODIFICACIÓN DE LAS COMBINACIONES PREDETERMINADAS DE APERTURA DEL DIAFRAGMA (SHIFT)	147
AJUSTE SEMIAUTOMÁTICO DE LA EXPOSICIÓN - A/S	148
AUTOMÁTICO CON PRIORIDAD DE APERTURA - A	148
MODO AUTOMÁTICO CON PRIORIDAD A LA OBTURACIÓN - S	148
AJUSTE MANUAL DE EXPOSICIÓN - M	149
EXPOSICIÓN PROLONGADA	150
VELOCIDADES DE OBTURACIÓN FIJAS	150
FUNCIÓN B	150
REDUCCIÓN DE RUIDO	151
CONTROL DE LA EXPOSICIÓN	152
PREVISUALIZACIÓN DE LA EXPOSICIÓN	152
MEMORIZACIÓN DE VALORES DE MEDICIÓN	153
COMPENSACIÓN DE LA EXPOSICIÓN	155
COMPROBACIÓN DE LA PROFUNDIDAD DE CAMPO	156
MODOS DE TOMA	157
DISPARO CONTINUO	157
DISPARO A INTERVALOS	158
BRACKETING DE EXPOSICIÓN	159
MULTIDISPARO	161
AJUSTES PRECISOS	161

AUTODISPARADOR.....	162	VISUALIZACIÓN SIMULTÁNEA DE VARIAS IMÁGENES EN MINIATURA.....	183
TIPOS ESPECIALES DE TOMAS.....	162	MARCAR/CLASIFICAR IMÁGENES.....	185
CONTROL DE LA PERSPECTIVA.....	162	ELIMINAR IMÁGENES.....	185
CONTROL DE LA PERSPECTIVA ACTIVADO.....	163	ELIMINAR IMÁGENES INDIVIDUALES.....	186
PERSPECTIVA RECONOCIDA EN EL MODO LIVE VIEW.....	163	ELIMINAR MÚLTIPLES IMÁGENES.....	187
PERSPECTIVA CORREGIDA EN EL MODO DE REPRODUCCIÓN.....	163	ELIMINAR TODAS LAS IMÁGENES NO CLASIFICADAS.....	188
TOMAS EN FORMATO JPG.....	164	ELIMINAR SERIES DE TOMAS.....	188
TOMAS EN FORMATO DNG.....	164	VISTA PREVIA DE LA ÚLTIMA IMAGEN.....	189
CONTROL DE LA PERSPECTIVA EN ADOBE LIGHTROOM® Y ADOBE PHOTOSHOP®.....	164	AJUSTES DE VÍDEO.....	190
SUPERPOSICIÓN DE IMAGEN.....	165	PERFILES DE VÍDEO.....	190
FOTOGRAFÍA CON FLASH.....	167	AJUSTAR EL FORMATO DE VÍDEO.....	190
FLASHES COMPATIBLES.....	167	FORMATO DEL SENSOR.....	191
MEDICIÓN DE LA EXPOSICIÓN DEL FLASH (MEDICIÓN DE TTL).....	168	FORMATO DE ARCHIVO.....	191
AJUSTES EN EL FLASH.....	169	GAMMA DE VÍDEO.....	192
MODOS DE FLASH.....	169	DYNAMIC RANGE BOOST.....	192
ACTIVACIÓN AUTOMÁTICA DE FLASH.....	169	GRABACIÓN PROXY.....	193
ACTIVACIÓN MANUAL DE FLASH.....	169	LEICA LOOKS.....	193
ACTIVACIÓN AUTOMÁTICA DE FLASH CON VELOCIDADES DE OBTURACIÓN LENTAS (SINCRONIZACIÓN LENTA).....	170	PERSONALIZAR LOS LEICA LOOKS.....	194
CONTROL DEL FLASH.....	170	DESCARGAR LEICA LOOKS.....	194
MOMENTO DE SINCRONIZACIÓN.....	170	RESTABLECER LOS LEICA LOOKS.....	194
ALCANCE DEL FLASH.....	171	AJUSTES DE AUDIO.....	195
COMPENSACIÓN DE LA EXPOSICIÓN CON FLASH.....	172	MICRÓFONO.....	195
MODO DE REPRODUCCIÓN (FOTO).....	174	REDUCCIÓN DEL RUIDO DEL AIRE.....	196
CONTROLES EN EL MODO DE REPRODUCCIÓN.....	174	CÓDIGO DE TIEMPO.....	196
ACCESO RÁPIDO EN EL MODO DE REPRODUCCIÓN.....	175	MODO DE CÓDIGO DE TIEMPO.....	197
CONTROLES EN EL MONITOR.....	175	HORA DE INICIO.....	197
INICIAR/DETERNER EL MODO DE REPRODUCCIÓN.....	176	SINCRONIZACIÓN TC.....	198
SELECCIONAR/HOJEAR IMÁGENES.....	177	AJUSTES DE HLG.....	198
UBICACIONES DE MEMORIA.....	178	AJUSTES DE L-LOG.....	199
INDICACIONES DE INFORMACIÓN EN EL MODO DE REPRODUCCIÓN.....	179	CREAR/ADMINISTRAR LOS PERFILES LUT.....	199
REPRODUCCIÓN DE SERIES DE TOMAS.....	180	UTILIZAR PERFILES LUT.....	201
PAUSAR LA REPRODUCCIÓN.....	180	OPTIMIZACIÓN AUTOMÁTICA.....	202
CONTINUAR LA LECTURA.....	180	ESTABILIZACIÓN DE VÍDEO.....	202
GUARDAR COMO VÍDEO.....	181	OPTIMIZACIÓN DE LAS ZONAS OSCURAS (IDR).....	203
AUMENTO DE UNA SECCIÓN.....	182	RANGO DINÁMICO.....	203
		FUNCIÓN IDR.....	203
		GESTIÓN DE DATOS.....	204

SEGMENTACIÓN DEL VÍDEO	204	UTILIZACIÓN.....	228
FORMATEO DE LA TARJETA DE MEMORIA.....	205	MARCO REC	228
SOPORTE DE DATOS EXTERNO.....	206	FUNCIÓN ASISTENTE DE AF	229
ESTRUCTURA DE LOS ARCHIVOS	206	LUZ AUXILIAR AF	229
EDITAR NOMBRE DE UN ARCHIVO	207	GRABAR.....	230
CREAR UNA NUEVA CARPETA.....	208	MODO DE VÍDEO Y MODO DE CINE	230
REGISTRO DEL LUGAR DE LA GRABACIÓN	208	INICIAR/DETERENER EL MODO DE VÍDEO.....	231
TRANSFERENCIA DE DATOS.....	210	INICIAR/FINALIZAR UNA GRABACIÓN.....	232
PREAJUSTES AUTOMÁTICOS.....	212	VISUALIZACIÓN Y MANEJO MEDIANTE USB-PTP CON UN ACCESORIO EXTERNO (COMO UN GIMBAL).....	232
AF TÁCTIL	212	ENFOQUE.....	233
AF TÁCTIL + DISPARO	213	MODOS DE AUTOFOCO	233
AF TÁCTIL EN EL MODO EVF.....	213	CONTROL DEL AUTOFOCO.....	234
AJUSTES PERSONALIZADOS EN EL OBJETIVO	214	AF TÁCTIL	234
INCREMENTO EV	214	SUSPENDER EL ENFOQUE CONTINUO	234
SALIDA DE AUDIO	215	MÉTODOS DE MEDICIÓN DE AUTOFOCO	234
AJUSTAR EL VOLUMEN DE SALIDA	215	MEDICIÓN ZONA/MATRICAL	235
SALIDA HDMI CON/SIN SONIDO	215	MEDICIÓN CAMPO/PUNTUAL	235
INDICACIONES DE AYUDA.....	216	SEGUIMIENTO.....	236
PERFILES DE INFORMACIÓN	216	DETECCIÓN AF	
CAMBIAR LOS PERFILES DE INFORMACIÓN	217	(RECONOCIMIENTO AUTOMÁTICO DE MOTIVOS)....	237
DESACTIVAR DETERMINADOS PERFILES DE INFORMACIÓN ..	217	COMBINACIÓN MODO AF / DETECCIÓN AF	238
AJUSTAR LOS PERFILES DE INFORMACIÓN	218	AJUSTES AF.....	238
INDICACIONES DISPONIBLES.....	218	LÍMITE DE ENFOQUE.....	239
BARRAS DE INFORMACIÓN	218	CONFIGURACIÓN RÁPIDA DE AF.....	239
CUADRÍCULA.....	219	CAMBIAR EL TAMAÑO DEL CAMPO DE MEDICIÓN.....	240
CEBRA.....	219	CAMBIAR EL MÉTODO DE MEDICIÓN AF.....	240
FOCUS PEAKING.....	220	FUNCIÓN ASISTENTE DE AF	240
COLOR ERRÓNEO.....	221	AUMENTO EN EL MODO AF.....	240
COLOR DE LAS MARCAS	221	DESPLAZAR EL CAMPO DE MEDICIÓN AF	242
INDICADOR DE NIVEL.....	222	ENFOQUE MANUAL (MF).....	242
HISTOGRAMA	223	ASISTENTES DE MF	243
MONITOR FORMA DE ONDA (WFM).....	223	FOLLOW FOCUS.....	245
AJUSTAR LA PRESENTACIÓN.....	224	COMPORTAMIENTO DE LA FUNCIÓN.....	246
INDICADOR DE LA RELACIÓN DE ASPECTO.....	225	MENÚ FOLLOW FOCUS.....	246
LÍNEA DEL MARCO	226	PREPARATIVOS.....	247
FUNCIÓN DE ASISTENTE DE VÍDEO.....	226	DEFINIR LAS POSICIONES DE ENFOQUE.....	247
VALORES DE REFERENCIA.....	226	CAMBIAR LA POSICIÓN DE ENFOQUE.....	248
BARRA DE COLOR.....	226		
PRUEBA DE SONIDO	227		

UTILIZACIÓN	249	UBICACIONES DE MEMORIA	272
ACTIVACIÓN SEGÚN LAS NECESIDADES	249	INDICACIONES DE INFORMACIÓN EN EL MODO DE REPRODUCCIÓN	273
SECUENCIA AUTOMÁTICA.....	250	VISUALIZACIÓN SIMULTÁNEA DE VARIAS VÍDEOS EN MINIATURA	274
OTRAS AJUSTES.....	251	MARCAR/CLASIFICAR VÍDEOS.....	276
VELOCIDAD.....	251	ELIMINAR VÍDEOS	276
CONTINUACIÓN CON EL MODO DE ENFOQUE	251	ELIMINAR VÍDEOS INDIVIDUALES	277
SENSIBILIDAD ISO	252	ELIMINAR MÚLTIPLES VÍDEOS.....	278
VALORES ISO FIJOS	252	ELIMINAR TODAS LAS VÍDEOS NO CLASIFICADAS..	279
AJUSTES AUTOMÁTICOS.....	253	REPRODUCCIÓN DE VÍDEOS	279
AJUSTE ISO DINÁMICO	254	EDITAR VÍDEOS	282
FLOATING ISO.....	255	AJUSTES HDMI	284
SENSIBILIDAD ASA.....	255	RESOLUCIÓN HDMI	284
BALANCE DE BLANCOS	256	REPRODUCIR PANTALLA DEL MONITOR A TRAVÉS DE HDMI EN MONITOR EXTERNO	285
CONTROL AUTOMÁTICO/AJUSTES PREDETERMINADOS.....	256	OTRAS FUNCIONES	286
AJUSTE MANUAL POR MEDICIÓN.....	257	RESETEAR LA CÁMARA A LA CONFIGURACIÓN DE FÁBRICA	286
CARTA DE GRISES (SELECTOR).....	257	ACTUALIZACIONES DEL FIRMWARE.....	287
CARTA DE GRISES.....	258	REALIZAR ACTUALIZACIONES DE FIRMWARE	288
AJUSTE DIRECTO DE LA TEMPERATURA DE COLOR ..	258	DE LA CÁMARA A LA NUBE - FRAME-IO	290
EXPOSICIÓN.....	259	LEICA FOTOS	292
MODOS DE EXPOSICIÓN	261	SELECCIONAR BANDA DE WI-FI.....	292
AJUSTE TOTALMENTE AUTOMÁTICO DE LA EXPOSICIÓN - P.....	262	CONEXIÓN - iOS	293
AJUSTE SEMIAUTOMÁTICO DE LA EXPOSICIÓN - A/S..	263	PRIMERA CONEXIÓN CON EL DISPOSITIVO MÓVIL.....	293
AJUSTE MANUAL DE EXPOSICIÓN - M.....	263	VINCULAR CON UN DISPOSITIVO CONOCIDO.....	295
COMPENSACIÓN DE LA EXPOSICIÓN	264	CONEXIÓN - ANDROID	296
AJUSTE TOTALMENTE AUTOMÁTICO DE LA EXPOSICIÓN - P.....	265	PRIMERA CONEXIÓN CON EL DISPOSITIVO MÓVIL.....	296
AJUSTE SEMIAUTOMÁTICO DE LA EXPOSICIÓN - A/S..	265	VINCULAR CON UN DISPOSITIVO CONOCIDO.....	297
AJUSTE MANUAL DE EXPOSICIÓN - M.....	266	MODOS DE CONECTIVIDAD.....	298
COMPENSACIÓN DE LA EXPOSICIÓN	266	MODO RENDIMIENTO	299
CORRECCIÓN DE PERFILES PARA OBJETIVOS ANAMORFOS.....	267	MODO ECO	299
MODO DE REPRODUCCIÓN (VÍDEO).....	268	MODO AVIÓN	299
CONTROLES EN EL MODO DE REPRODUCCIÓN ..	268	REALIZAR ACTUALIZACIONES DE FIRMWARE.....	299
ACCESO RÁPIDO EN EL MODO DE REPRODUCCIÓN..	269	CONTROL REMOTO DE LA CÁMARA	300
CONTROLES EN EL MONITOR.....	269		
INICIAR/DETENER EL MODO DE REPRODUCCIÓN..	270		
SELECCIONAR/HOJEAR VÍDEOS.....	271		

CUIDADOS/ALMACENAMIENTO.....	302
LIMPIEZA AUTOMÁTICA DEL SENSOR	303
MAPEO DE PÍXELES	303
PREGUNTAS MÁS FRECUENTES	304
ESTRUCTURA DEL MENÚ.....	312
DATOS TÉCNICOS	320
LEICA CUSTOMER CARE	326
LEICA AKADEMIE	327

DESIGNACIÓN DE LOS COMPONENTES

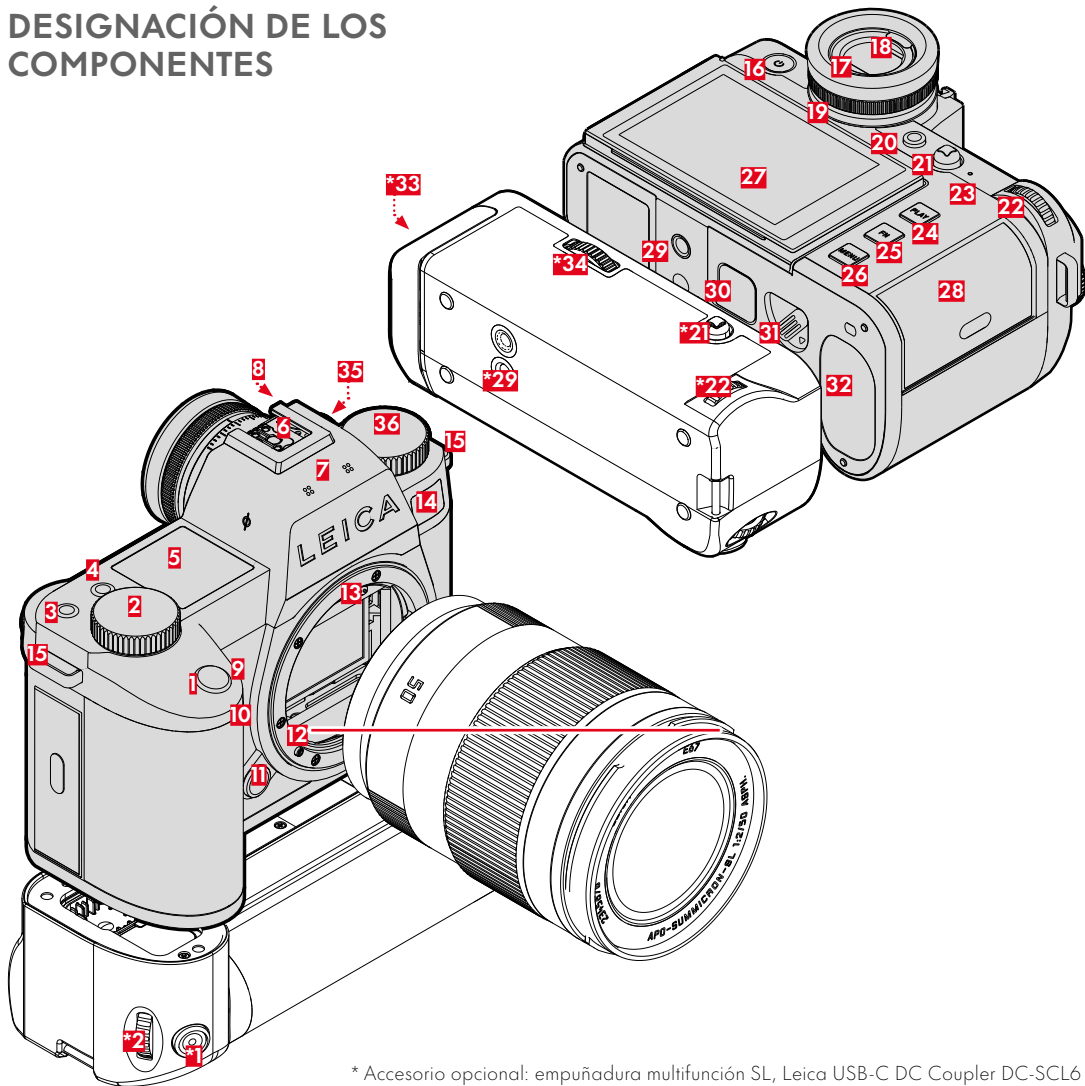

* Accesorio opcional: empuñadura multifunción SL, Leica USB-C DC Coupler DC-SCL6

LEICA SL3-P

- 1** Disparador
- 2** Dial derecho
- 3** Botón de función
- 4** Botón de función
- 5** Pantalla superior
- 6** Zapata para accesorios
- 7** Micrófonos
- 8** Altavoz
- 9** Botón de función
- 10** Botón de función
- 11** Botón de desbloqueo del objetivo
- 12** Bayoneta Leica L
- 13** Regleta de contactos
- 14** LED del disparador automático/luz auxiliar AF/
sensor para medición de la exposición
- 15** Ojales de transporte
- 16** Interruptor principal
- 17** Ocular del visor
- 18** Sensor de ocular
- 19** Dial de ajuste de dioptrías
- 20** Botón **FN****
- 21** Joystick
- 22** Rueda selectora
- 23** LED de estado
- 24** Botón **PLAY**
- 25** Botón **FN****
- 26** Botón **MENU**
- 27** Monitor
- 28** Ranura para tarjetas de memoria
- 29** Rosca para trípode
- 30** Contacto para empuñadura multifunción

- 31** Pestillo de liberación de la batería
- 32** Compartimento de la batería
- *33** Compartimento de la batería (empuñadura)
- *34** Bloqueo de empuñadura
- 35** Conexión de código de tiempo
- 36** Dial izquierdo

EMPUÑADURA MULTIFUNCIÓN HG-SCL7

- *1** Disparador
- *2** Dial derecho
- *21** Joystick
- *22** Rueda selectora
- *29** Rosca para trípode
- *33** Compartimento de la batería (empuñadura)
- *34** Bloqueo de empuñadura

BARRA DE CONEXIÓN

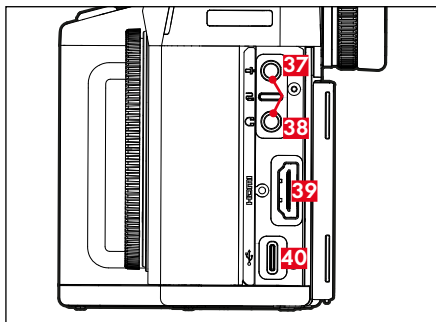

- 37** Micrófono
- 38** Auriculares/Disparadores a distancia
- 39** HDMI
- 40** USB-C

USB-C DC COUPLER DC-SCL6

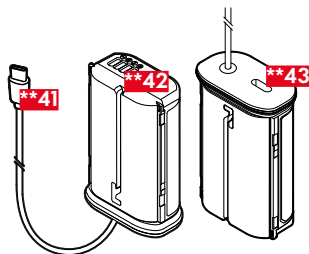

- **41** Toma para cable de USB-C
(micrófono o disparador a distancia)
- **42** Contactos
- **43** Toma para cable de USB-C
(protección para el transporte)

* No incluido. Representación esquemática. Las versiones técnicas pueden variar según el equipo.

OBJETIVO*

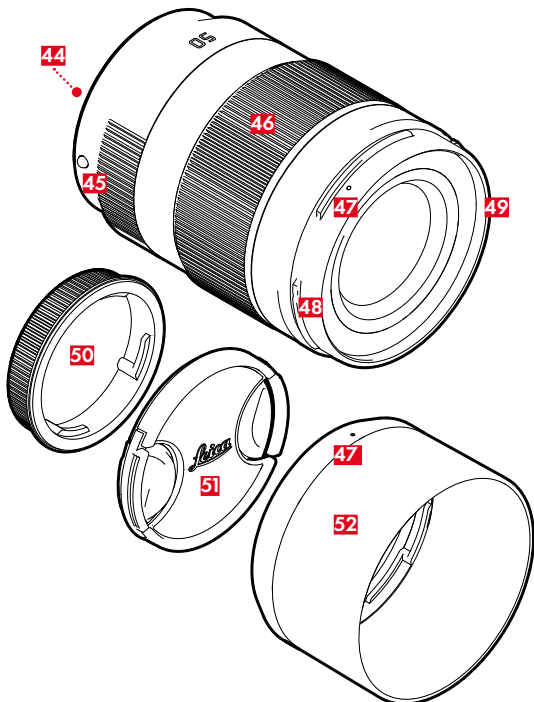

- 44** Regleta de contactos
- 45** Punto de alineación para el cambio de objetivo
- 46** Anillo de enfoque
o en su caso, anillo del zoom
- 47** Punto de alineación para montaje del parasol
- 48** Bayoneta exterior para parasol
- 49** Rosca interior para filtro
- 50** Tapa de la bayoneta
- 51** Tapa del objetivo
- 52** Parasol

INDICACIONES

La visualización en el monitor es idéntica a la del visor.

FOTO

CONTROL CENTER

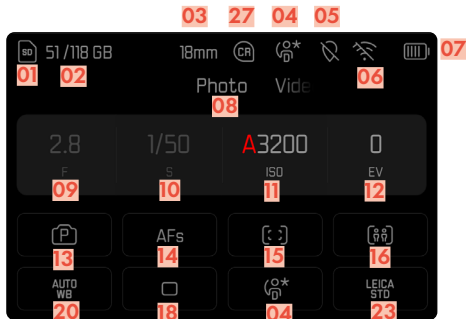

EN EL MODO DE TOMA

Todas las indicaciones/valores se refieren a los ajustes actuales.

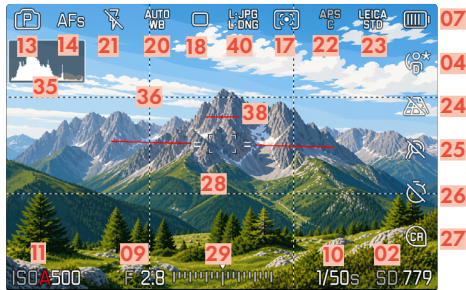

TOMAS A PANTALLA COMPLETA

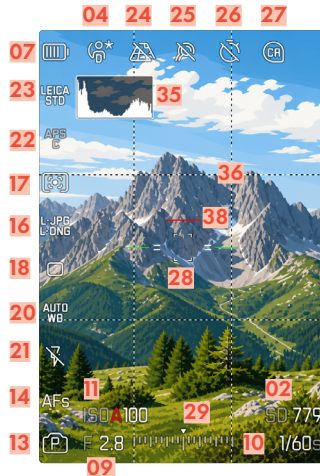

EN EL MODO DE REPRODUCCIÓN

Todas las indicaciones/valores se refieren a la imagen mostrada.



- 01 Tarjeta de memoria utilizada
- 02 Capacidad de almacenamiento restante
- 03 Distancia focal
- 04 Perfil de usuario
- 05 Geoetiquetado
Registro automático de ubicación de la toma (datos Exif)
- 06 Wi-Fi/Bluetooth® (Leica FOTOS)
- 07 Capacidad de la batería
- 08 Sección de menú: FOTO
- 09 Valor de apertura
- 10 Velocidad de obturación
- 11 Sensibilidad ISO
- 12 Valor de compensación de la exposición
- 13 Modo de exposición
- 14 Modo de enfoque
- 15 Método de medición del autofocus
- 16 Detección AF
- 17 Método de medición de la exposición
- 18 Modo de toma (Modo de disparo)
- 19 Leica FOTOS
- 20 Modo de balance de blancos
- 21 Modo de flash / compensación de la exposición con flash
(solo en el modo de foto)
- 22 Formato del sensor
- 23 Reproducción del color (Leica Looks)
- 24 Control de la perspectiva
- 25 Focus peaking
(marcado de los bordes del motivo enfocados con nitidez)
- 26 Autodisparador
- 27 Leica Content Credentials
- 28 Campo AF
- 29 Escala de compensación de la exposición
- 30 Filtro
- 31 Icono de la toma marcada
- 32 Elimine
- 33 Número de archivo de la imagen visualizada
- 34 Fecha y hora de la toma
- 35 Histograma
- 36 Cuadrícula
- 37 Marcado de clipping de áreas sobreexpuestas en una toma
- 38 Indicador de nivel
- 39  Representación del tamaño y de la posición del encuadre
(solo visible al aumentar un encuadre)
- 40 Formato de archivo

VÍDEO/CINE

CONTROL CENTER

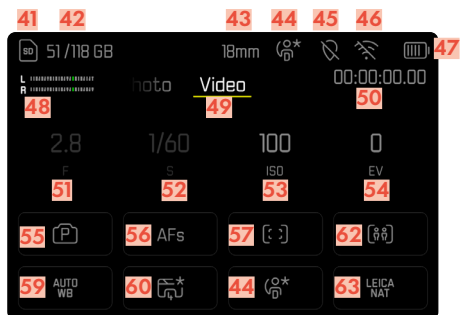

DURANTE LA GRABACIÓN

Todas las indicaciones/valores se refieren a los ajustes actuales.



DURANTE LA REPRODUCCIÓN

Todas las indicaciones/valores se refieren a la imagen mostrada.

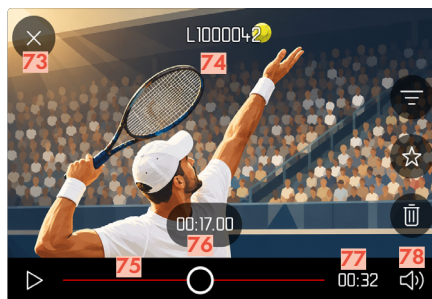

- 41 Tarjeta de memoria utilizada
- 42 Capacidad de almacenamiento restante
- 43 Distancia focal
- 44 Perfil de usuario
- 45 Geoetiquetado
Registro automático de ubicación de la toma (datos Exif)
- 46 Wi-Fi/Bluetooth® (Leica FOTOS)
- 47 Capacidad de la batería
- 48 Nivel de grabación del micrófono
- 49 Sección de menú: VIDEO
- 50 Código de tiempo - Contador
- 51 Valor de apertura
- 52 Velocidad de obturación
- 53 Sensibilidad ISO
- 54 Valor de compensación de la exposición
- 55 Modo de exposición
- 56 Modo de enfoque
- 57 Método de medición del autofocus
- 58 Método de medición de la exposición
- 59 Modo de balance de blancos
- 60 Perfil de vídeo
- 61 Sensibilidad del micrófono (Ganancia del micrófono)
- 62 Detección AF
- 63 Reproducción del color (Leica Looks)
- 64 Indicaciones para tomas de vídeo en curso
- 65 Escala de compensación de la exposición
- 66 Formato de archivo
- 67 Resolución
- 68 Tasa de fotogramas
- 69 Inicie la reproducción
- 70 Filtro
- 71 Icono para tomas de vídeo marcadas
- 72 Elimine
- 73 Salir de la reproducción de vídeos
- 74 Nombre de archivo de la toma de vídeo visualizada
- 75 Barra de estado de reproducción
- 76 Momento de reproducción actual
- 77 Duración de la grabación de vídeo
- 78 Barras de volumen

LAS INDICACIONES DE LA PANTALLA SUPERIOR

PANTALLA DE INICIO



- 78** Nombre de la cámara
- 79** Modo
- 80** Balanza luminosa
- 81** Capacidad de la batería
- 82** Valor de apertura
- 83** Velocidad de obturación
(Cine: Ángulo de obturación)
- 84** Sensibilidad ISO
(Cine: Especificación en ASA)
- 85** Valor de compensación de la exposición
- 86** Final de la sección de enfoque
- 87** Sección de enfoque actual
- 88** Inicio de la sección de enfoque



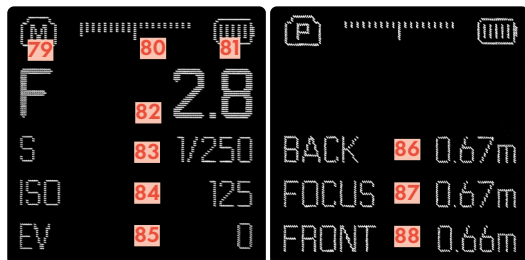



INDICACIONES POR DEFECTO

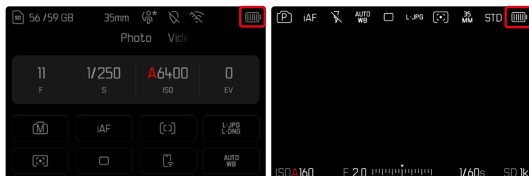

INDICADOR DE ESTADO DE CARGA EN EL MONITOR

El estado de carga de la batería se muestra en la Control Center y en el encabezado en la esquina superior derecha.



Indicación	Estado de carga
	Aprox. 80 - 100%
	Aprox. 60 - 79 %
	Aprox. 40 - 59 %
	Aprox. 20 - 39 %
	Aprox. 1 - 19 %
	Aprox. 0 % Reemplazo o carga de la batería requerida

PREPARATIVOS

COLOCACIÓN DE LA CORREA DE TRANSPORTE

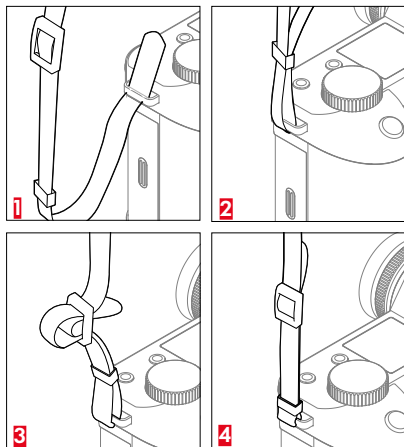

Atención

- Después de colocar la correa de transporte, asegúrese de que los tirantes estén montados correctamente para evitar que la cámara se caiga.

PREPARACIÓN DEL CARGADOR (accesorio opcional)

Conecte el cargador a la red usando el cable de alimentación que se adapta a su tomacorriente local.

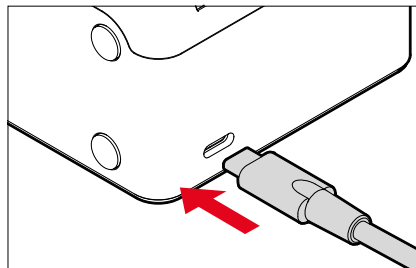

Nota

- El cargador se ajusta automáticamente a la tensión de la red correspondiente.

CARGA DE LA BATERÍA

La cámara recibe la energía necesaria de una batería de iones de litio.

COLOCACIÓN DE LA BATERÍA EN EL CARGADOR

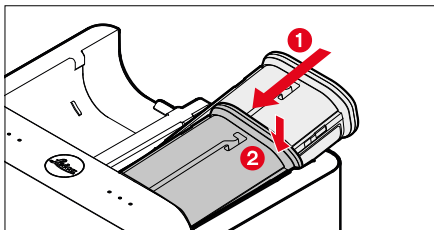

- Inserte la batería en el cargador con la hendidura hacia arriba hasta que los contactos se toquen entre sí
- Presione la batería hacia abajo hasta oír cómo encaja en su lugar
- Asegúrese de que la batería esté completamente insertada en el cargador

RETIRAR LA BATERÍA DEL CARGADOR

- Incline la batería hacia arriba y sáquela en ángulo

INDICACIÓN DEL ESTADO DE CARGA EN EL CARGADOR

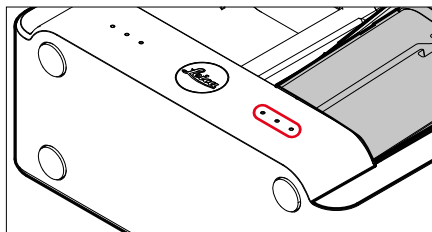

El proceso de carga correcto se indica mediante las LED de estado.

Indicación	Estado de carga	Duración de carga*
•	cargando	
••	80 %	2 h aprox.
•••	100 %	3,5 h aprox.

Después de la carga, el cargador debe desconectarse de la red. No obstante, no hay peligro de sobrecarga.

* partiendo del estado descargado

CARGA POR USB

La batería insertada en la cámara se puede cargar automáticamente si la cámara está conectada mediante un cable USB a un ordenador o a otra fuente de alimentación adecuada.

Notas

- La SL3-P también se puede cargar cuando está encendida. Para ello, hay disponible un USB PD como fuente de alimentación con mínimo 9V/3A (27W). Si se utiliza una fuente de alimentación con una potencia inferior a 27W, la cámara solamente se podrá cargar cuando esté apagada.
- La batería con la empuñadura multifunción opcional (HG-SCL7) también se puede cargar de este modo mediante la cámara.
- El proceso de carga se inicia automáticamente.
- Por motivos de seguridad, la batería se entrega con una carga mínima. Antes del primer uso, la batería tiene que activarse con una carga inicial.



INSERCIÓN/EXTRACCIÓN DE LA BATERÍA

→ Asegúrese de que la cámara esté apagada (v. pág. 52)

INSERCIÓN

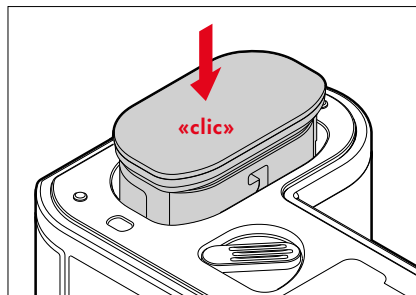

→ Deslice la batería por la ranura hacia el monitor hasta oír cómo encaja en su lugar

EXTRACCIÓN

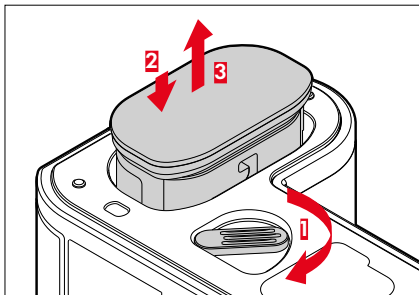

- Gire la palanca de desbloqueo de la batería
 - La batería se levanta un poco.
- Presione ligeramente la batería
 - La batería se desbloquea y sale completamente.
- Extraiga la batería

Importante

- La extracción de la batería con la cámara encendida puede ocasionar la pérdida de los ajustes que haya realizado y que se dañe la tarjeta de memoria. En casos extremos, la memoria interna puede dañarse e impedir que la cámara se inicie.

COLOCACIÓN Y EXTRACCIÓN DE LA TARJETA DE MEMORIA

La Leica SL3-P puede acomodar dos tarjetas de memoria. Existen diferentes posibilidades de utilizar las tarjetas, v. pág. 98.

La cámara guarda las imágenes en una tarjeta SD (Secure Digital), SDHC (alta capacidad) o SDXC (capacidad extendida) así como también en una CFexpress (Compact flash express) tipo B.

Notas

- Las tarjetas de memoria están disponibles en diferentes proveedores y con diferente capacidad y velocidad de lectura/escritura. Especialmente aquellas con alta capacidad y velocidad de lectura/escritura permiten una grabación y reproducción rápidas.
- Dependiendo de la capacidad de la tarjeta de memoria, puede que no sea compatible o que necesite formatearse en la cámara antes de usarla por primera vez (v. pág. 98). En dicho, aparecerá un mensaje correspondiente en la cámara. Para obtener información sobre las tarjetas compatibles, consulte la sección «Datos técnicos».
- Si no se puede introducir la tarjeta de memoria, verifique su correcta orientación.
- En particular, las grabaciones de vídeo requieren una alta velocidad de grabación.

ABRIR LA TAPA DEL COMPARTIMIENTO DE LA TARJETA DE MEMORIA

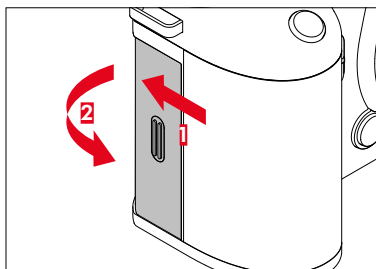

→ Deslice la tapa como se muestra en la imagen hasta escuchar un clic

- La tapa se abre automáticamente.

CERRAR LA TAPA DEL COMPARTIMIENTO DE LA TARJETA DE MEMORIA

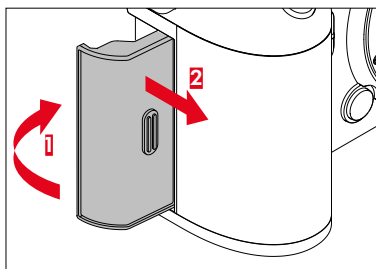

→ Cierre y mantenga la tapa cerrada

→ Entonces, deslice la tapa como se muestra hasta oír cómo encaja en su lugar

INSERCIÓN

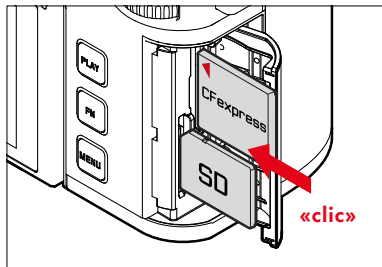

- Empuje la tarjeta de memoria en su ranura hasta que encaje en su lugar
 - La esquina biselada de la tarjeta SD debe estar en la parte superior izquierda.
 - La marca ◀ de la tarjeta CFe debe mirar hacia atrás cuando se inserte.

EXTRACCIÓN

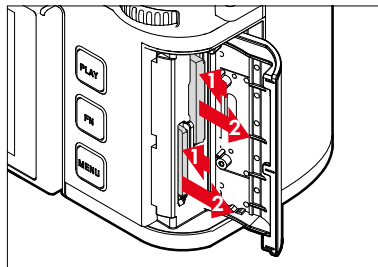

- Empuje la tarjeta hasta que suene un leve clic
 - La tarjeta sale un poco.
- Extraiga la tarjeta

OBJETIVOS

OBJETIVOS COMPATIBLES

Los sofisticados sistemas ópticos garantizan el excelente rendimiento de imagen de los objetivos SL. Respecto al diseño óptico, se ha querido conseguir un rendimiento homogéneo en todos los ajustes de las distancias focales, de apertura y de enfoque. Esto permite poder usar los objetivos SL en cualquier situación de un modo creativo y óptimo.

Asimismo, se pueden utilizar los objetivos Leica M, Leica S y Leica R con ayuda del correspondiente adaptador de la propia Leica.

OBJETIVOS L-MOUNT

Además de los objetivos Leica SL, la Leica SL3-P con su bayoneta Leica L también puede usar los objetivos Leica TL con todas sus funciones. Cuando se coloca un objetivo TL, la cámara cambia automáticamente al formato APS-C. Además, hay disponible una gran variedad de objetivos compatibles de fabricantes pertenecientes a la alianza L-Mount.

MEDICIÓN Y CONTROL DE LA EXPOSICIÓN CON OBJETIVOS VARIO

Algunos objetivos Vario para la Leica TL, SL y objetivos L-Mount cuentan con una luminosidad variable, es decir, la apertura de diafragma efectiva varía en función de la distancia focal ajustada. A fin de evitar exposiciones incorrectas, antes de guardar el valor de medición o de modificar la combinación de velocidad de obturación/diafragma, es preciso determinar la distancia focal deseada. Para obtener más información, consulte las secciones en «Exposición» que comienzan en la página 141. Cuando se utilizan unidades de flash no compatibles con el sistema, el ajuste del diafragma en el dispositivo de flash debe corresponder siempre a la apertura de diafragma efectiva.

OBJETIVOS LEICA M Y R

Los adaptadores Leica M o R Adapter L le permiten usar objetivos Leica M y R. Existen perfiles de objetivos disponibles almacenados en la cámara que permiten las siguientes funciones:

- También el control de la exposición del flash y del reflector del flash utiliza los datos del objetivo (véase “Dispositivos de flash utilizables”).
- En general, en los casos de objetivos que no se reconozcan automáticamente, la distancia focal deberá ajustarse siempre de forma manual.
- Además, los datos del objetivo se escriben en los datos Exif de las tomas, siempre y cuando se trate de un objetivo con codificación. En la pantalla de datos de imagen extendidos, también se muestra la distancia focal del objetivo.

Si el objetivo Leica M utilizado con la codificación de 6 bits o el objetivo Leica R está equipado con una regleta de contactos ROM, la cámara puede configurar automáticamente el tipo de objetivo correspondiente. Si los objetivos no tienen este equipamiento, el tipo de objetivo debe configurarse manualmente.

Uso del reconocimiento automático

- En el menú principal, seleccione **Ajustes de la cámara**
- Seleccione **Perfiles de objetivos**
- Activar (**Auto**) o desactivar (**Off**) el reconocimiento automático de objetivo

Ajustar el tipo de objetivo de forma manual

- En el menú principal, seleccione **Ajustes de la cámara**
- Seleccione **Perfiles de objetivos**
- Seleccione **Objetivos M** o bien **Objetivos R**

Mostrar la lista de objetivos

- En el menú principal, seleccione **Ajustes de la cámara**
- Seleccione **Perfiles de objetivos**
- Seleccione **Objetivos M** o bien **Objetivos R**
- Seleccione **Editar lista de objetivos M** o **Editar lista de objetivos R**
- Activar los tipos de objetivos deseados seleccionando (**On**) o desactivar seleccionando (**Off**)

CORRECCIÓN DE PERFILES PARA OBJETIVOS ANAMORFOS

Los objetivos anamorfos registran un campo de imagen especialmente amplio cuando se presiona (squeeze) el motivo en posición horizontal sobre el sensor. Este procedimiento permite reproducir la clásica relación de aspecto del cine para otorgar el típico look de película.

Los **Perfiles de objetivos** corrigen la reproducción de esta compresión de imagen directamente en la cámara para que la imagen que se previsualiza en el visor o en la pantalla ya se muestre correctamente con la relación de aspecto correspondiente. Así, el motivo se puede evaluar con precisión durante la toma, algo ideal para producciones de películas profesionales con una óptica anamorfa.

- En el menú principal, seleccione **Ajustes de la cámara**
- Seleccione **Perfiles de objetivos**
- Seleccione el ajuste deseado
(1,25, 1,3, 1,33, 1,5, 1,6, 1,65, 1,8, 1,85, 2,0)

Notas

- La función solamente está disponible si se usan objetivos anamorfos manuales y solo para el modo vídeo.
- Si se conecta un objetivo con autofocus, la opción de menú aparece en gris. Por lo tanto, en próximas ocasiones, use un objetivo anamorfo manual antes de activar la función.

CAMBIO DEL OBJETIVO

Importante

- En la cámara deberían estar siempre colocados un objetivo o la tapa del cuerpo para protegerla contra la penetración de polvo en su interior.
- Por el mismo motivo, debería realizar los cambios de objetivos rápidamente y en un entorno sin polvo, a ser posible.

OBJETIVOS L-MOUNT

MONTAJE DEL OBJETIVO

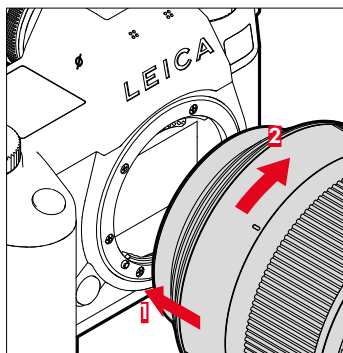

- Asegúrese de que la cámara esté apagada (v. pág. 52)
- Sujete el objetivo por el anillo fijo
- Sitúe el punto de alineación del objetivo frente al botón de desbloqueo de la carcasa de la cámara
- Coloque el objetivo recto en esta posición
- Gire el objetivo en el sentido de las agujas del reloj hasta que encaje en su lugar

DESMONTAJE DEL OBJETIVO

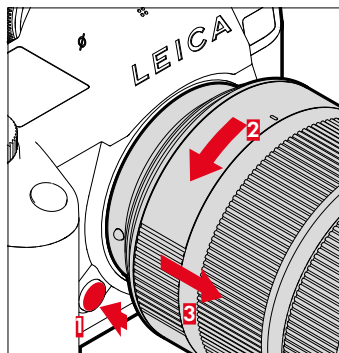

- Asegúrese de que la cámara esté apagada
- Sujete el objetivo por el anillo fijo
- Mantenga presionado el botón de desbloqueo en la carcasa de la cámara
- Gire el objetivo hacia la izquierda, hasta que su punto de alineación esté situado frente al botón de desbloqueo
- Desmonte el objetivo recto

OTROS OBJETIVOS (por ejemplo objetivos Leica M)

Puede utilizar otros objetivos con la ayuda de un adaptador para la bayoneta Leica L (por ejemplo, el Leica M Adapter L).

MONTAJE DEL ADAPTADOR

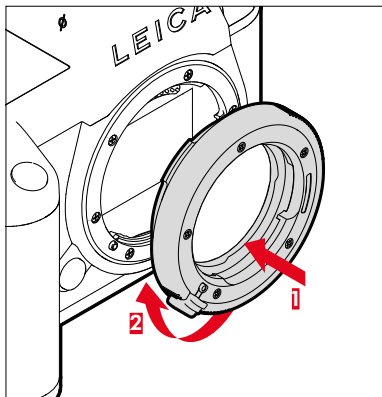

- Asegúrese de que la cámara esté apagada (v. pág. 52)
- Sitúe el punto de alineación del objetivo frente al punto de alineación en la carcasa de la cámara
- Coloque el adaptador recto en esta posición
- Gire el adaptador en el sentido de las agujas del reloj hasta que encaje en su lugar
- Coloque inmediatamente el objetivo

DESMONTAJE DEL ADAPTADOR

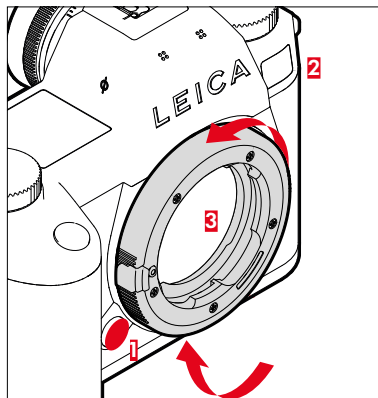

- Asegúrese de que la cámara esté apagada
- Desmonte el objetivo
- Mantenga presionado el botón de desbloqueo en la carcasa de la cámara
- Gire el adaptador hacia la izquierda, hasta que su punto de alineación esté situado frente al botón de desbloqueo
- Desmonte el adaptador recto

MONTAJE DEL OBJETIVO SOBRE EL ADAPTADOR

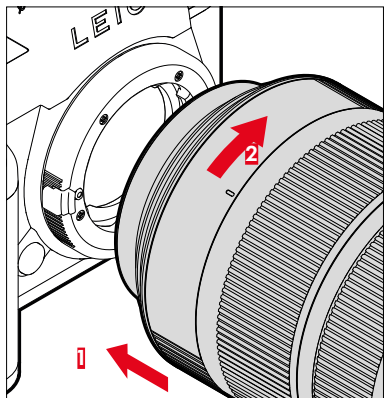

- Asegúrese de que la cámara esté apagada (v. pág. 52)
- Sujete el objetivo por el anillo fijo
- Sitúe el punto de alineación del objetivo frente al punto de alineación en la carcasa de la cámara
- Coloque el objetivo recto en esta posición
- Gire el objetivo en el sentido de las agujas del reloj hasta que encaje en su lugar

DESMONTAJE DEL OBJETIVO DEL ADAPTADOR

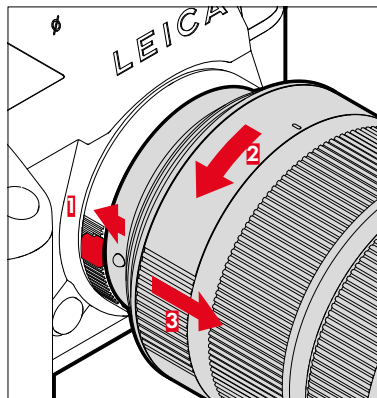

- Asegúrese de que la cámara esté apagada
- Sujete el objetivo por el anillo fijo
- Mantenga pulsado el elemento de desbloqueo del adaptador
- Gire el objetivo hacia la izquierda, hasta que su punto de alineación esté situado frente al elemento de desbloqueo
- Desmonte el objetivo recto

AJUSTAR LAS DIOPTRÍAS

Para que los usuarios de gafas también puedan tomar fotos sin gafas, el visor se puede ajustar al ojo propio dentro de un rango de -4 a $+2$ dioptrías (Compensación de dioptrías).

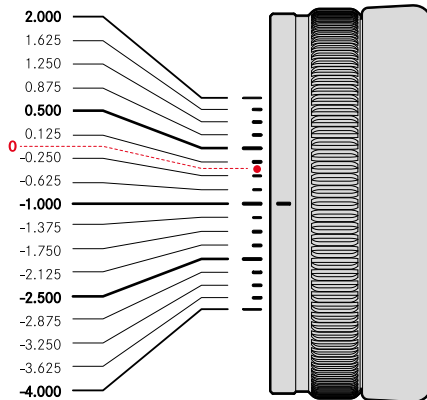
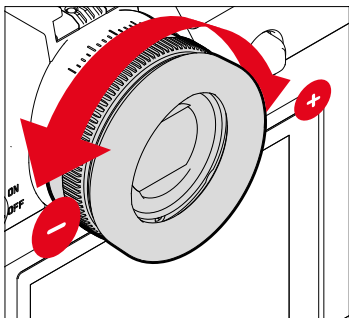

- Mire por el visor
- Visualice un motivo y ajuste la nitidez
- Gire el anillo de ajuste de dioptrías hasta que la imagen en el visor y los indicadores mostrados aparezcan nítidos

EMPUÑADURA MULTIFUNCIÓN HG-SCL7 (accesorio opcional)

La empuñadura multifunción SL está disponible como accesorio opcional y dispone de controles adicionales especiales (disparador, joystick, rueda selectora y dial de ajuste a la derecha) para fotografiar en formato vertical. Proporciona un agarre perfecto incluso para fotografiar con una sola mano. Además, ofrece un espacio para guardar una batería adicional.

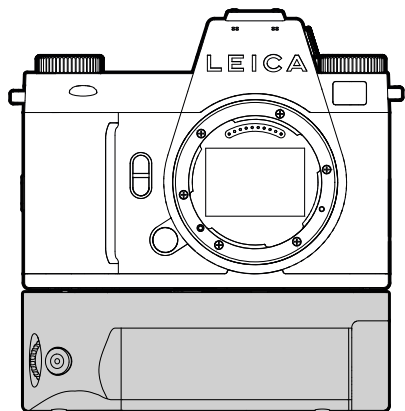

FOTOGRAFIAR CON LA EMPUÑADORA

Los elementos de control de la empuñadura están posicionados de forma que se pueda acceder a ellos perfectamente cuando se fotografía en formato vertical.

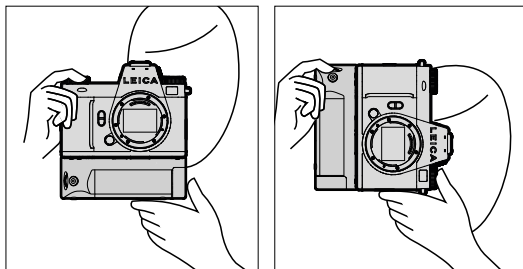

MONTAJE DE LA EMPUÑADURA

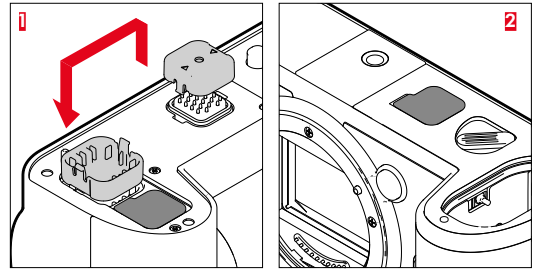
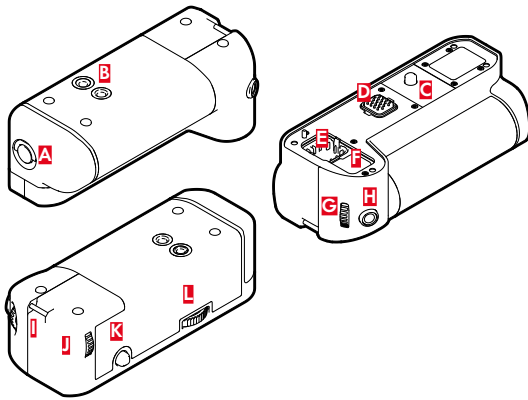

- A** Manilla de bloqueo
- B** Rosca para trípode
- C** Tornillo de fijación
- D** Interfaces de la cámara
- E** Compartimento de almacenaje para la tapa del contacto de la empuñadura
- F** Compartimento de almacenaje para la tapa del contacto de la cámara
- G** Dial derecho
- H** Disparador
- I** Ojal de transporte
- J** Rueda selectora
- K** Joystick
- L** Bloqueo de empuñadura

- Presione la tapa de la empuñadura en los tres puntos marcados con un triángulo y retírela
- Guarde la tapa en el compartimento de la empuñadura
- Retire la tapa de la parte inferior de la carcasa de la cámara
- Guarde la tapa en el compartimento de la empuñadura

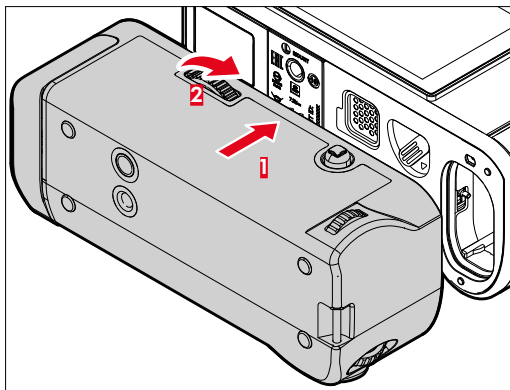

DESMONTAJE DE LA EMPUÑADURA

- Gire el bloqueo de la empuñadura hacia la izquierda para soltar el bloqueo
 - Al hacerlo, sujete bien tanto la cámara como la empuñadura para evitar que caigan.
- Vuelva a colocar ambas tapas

Importante

- Cuando la empuñadura no esté montada en la cámara, asegúrese de que las tapas cubran bien los contactos de la empuñadura y de la cámara. De no ser así, los contactos sensibles podrían dañarse.

- Coloque la empuñadura en la parte inferior de la cámara
 - Tenga cuidado para no dañar los contactos.
- Gire el bloqueo de la empuñadura hacia la derecha y apriete levemente

Importante

- Mientras la use, controle de forma regular que el bloqueo siga bien ajustado y, si es necesario vuelva a girarlo.

MONTAR LA CORREA DE MANO/CORREA DE TRANSPORTE PARA LA EMPUÑADURA MULTIFUNCIÓN

La correa de mano está disponible como accesorio; actúa como una extensión ergonómica y de gran calidad de la empuñadura y proporciona una sujeción de la cámara aún más estable. Se recomienda especialmente para fotografiar en formato horizontal.

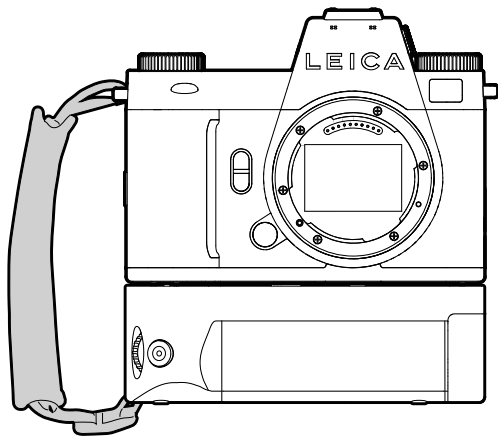

Para fotografiar en formato vertical durante un periodo de tiempo prolongado (por ejemplo, cuando realice retratos) puede fijar la correa de transporte al ojal de transporte derecho de la cámara y al de la empuñadura. De este modo, la cámara se mantendrá fija en la posición adecuada. Para colocar de la correa de transporte v. pág. 34.

CAMBIO DE LA BATERÍA

La empuñadura multifunción proporciona espacio para una batería adicional. Así, se puede aumentar el tiempo de uso.

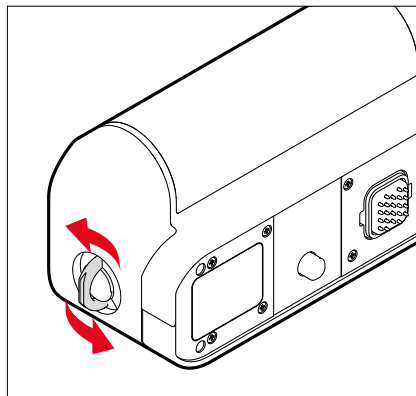

- Levante la manilla de bloqueo
- Gire la manilla de bloqueo hacia la izquierda
 - El compartimento de la batería se abre automáticamente.

EXTRAIGA LA BATERÍA

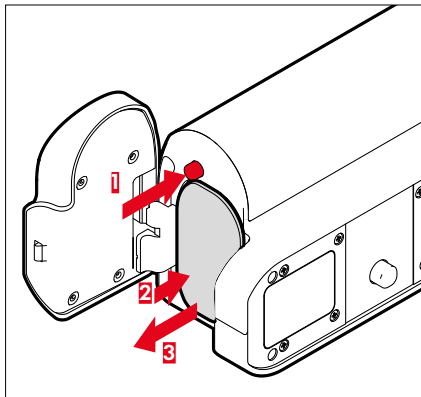

- Vuelva a empujar la bandeja de expulsión
 - La batería se levanta un poco.
- Presione ligeramente la batería
 - La batería se desbloquea y sale completamente.
- Extraiga la batería

Notas

- La batería de la empuñadura también se puede cargar mediante un USB-C.
- Se dará prioridad al uso de la batería de la empuñadura. Si la batería de la empuñadura está descargada, automáticamente se usará la batería de la cámara.
- La extracción de la batería con la cámara encendida puede ocasionar que se borren los ajustes que haya realizado y se dañe la tarjeta de memoria.

COLOCAR LA BATERÍA

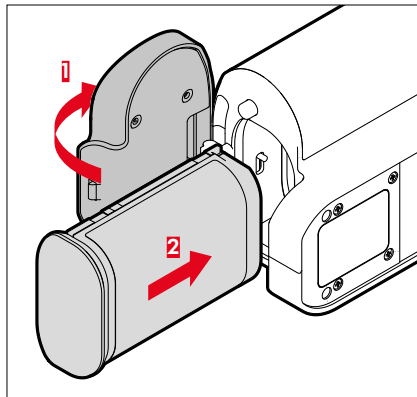

- Deslice la batería por la ranura hacia abajo hasta oír cómo encaja en su lugar

CERRAR DEL COMPARTIMENTO DE LA BATERÍA

- Cierre la tapa del compartimento de la batería
 - La tapa se ajusta con un clic.
- Coloque la manilla de bloqueo en su sitio

Nota

- Para poder usar la batería situada en la empuñadura, debe haber una batería mínimamente cargada en la cámara.

MANEJO DE LA CÁMARA

CONTROLES

INTERRUPTOR PRINCIPAL

Con el interruptor principal se enciende y se apaga la cámara y también se activa el modo stand-by.

ENCENDIDO Y APAGADO DE LA CÁMARA

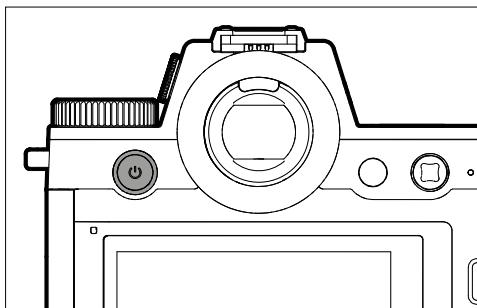

Notas

- La disponibilidad operacional se alcanza aprox. 1s después de encender la cámara.
- Una vez se ha encendido, se ilumina el LED del interruptor principal y aparecen las indicaciones en el visor.
- Con la función **Apagado automática** (v. pág. 84) puede apagar la cámara automáticamente, si no se realiza ninguna operación en el tiempo dado. Cuando esta función se ajusta en **Off** y no se va a utilizar la cámara durante un tiempo prolongado, deberá apagarse siempre con el interruptor principal para evitar un disparo accidental y la descarga de la batería. Lo mismo se aplica para el modo stand-by.

Estado	Duración de la pulsación	Función
Apagada	Pulsar brevemente (> 0,1s)	Encendido
Encendida	Pulsar brevemente (> 0,1s)	Modo stand-by
Encendida	Mantener pulsado (> 1,5 s)	Apagado
Modo stand-by	Mantener pulsado (> 1,5 s)	Apagado
Modo stand-by	Pulsar brevemente (> 0,1s)	Encendido

LED DEL INTERRUPTOR PRINCIPAL

El LED del interruptor principal indica varios estados operativos.

Se enciende un segundo después de que se haya pulsado el interruptor principal. Se puede ajustar la configuración para que la intensidad del LED se regule automáticamente según el brillo de la luz ambiente. Durante el funcionamiento, se reduce automáticamente el brillo del LED.

Para configurar los ajustes

Configuración de fábrica: **Suave**

- En el menú principal, seleccione **Ajustes de la cámara**
- Seleccione **Ahorro de energía**
- Seleccione **LED del botón de encendido**
- Seleccione **Ajustes**
- **Suave** (aprox. 2% de brillo)/**Fuerte** (aprox. 7% de brillo)/**Auto** (cambia dependiendo del brillo de la luz ambiente entre **Suave** y **Fuerte**)

Notas

- Si la capacidad de la batería lo permite, el LED se ilumina unos 3 segundos después de encender la cámara.
- Cuando se usa el visor integrado, el LED se apaga automáticamente.

Función	Comportamiento	Color	Notas
Cámara apagada Cámara en espera Sin proceso de carga mediante USB	Apagado	-	-
Cámara apagada Cámara en espera Proceso de carga mediante USB	La intensidad aumenta y disminuye durante el proceso de carga Permanente iluminado si la batería está llena	Verde	En el LED verde de carga también se aplican los ajustes del menú pero con una excepción: si el menú está configurado en Off o Auto , deberá usarse la configuración Baja para indicar el proceso de carga.
La cámara cambia al modo stand-by	Parpadea 1x	Blanco	El brillo depende de los ajustes del menú.
Lista para funcionar	Se ilumina con intensidad reducida	Blanco	
Error	Se ilumina con intensidad reducida	Rojo	- La función deseada no se puede ejecutar debido a un rendimiento demasiado bajo de la batería - Mensaje de error en el menú de la cámara

DISPARADOR

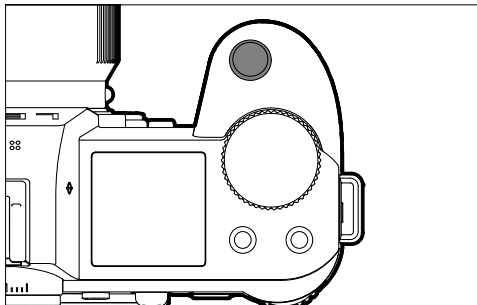

El disparador trabaja a dos niveles.

1. **Cuando se toca** (=presionando hasta el primer punto de resistencia)
 - Activa la electrónica de la cámara y las indicaciones
 - Memorización de valores de medición (medición y memorización):
 - Modo AF: medición de distancia (AF-Lock)
 - Modos de exposición (semi) automáticos: medición de la exposición (AE Lock)
 - Detención de un tiempo de espera en curso del autodisparador
 - Regreso al modo de toma
 - desde el modo de reproducción
 - desde el control de menú
 - desde el modo de espera (stand-by)

2. Al presionar

- Dispare
- Los datos se transfieren a la tarjeta de memoria.
 - Inicio de una grabación de vídeo
 - Inicio de un tiempo de espera preseleccionado del autodisparador
 - Inicio de un disparo a intervalos o disparo continuo

Notas

- Para evitar tomas movidas, el disparador debe presionarse suavemente (no de golpe) hasta que el obturador reaccione con un suave clic.
- El disparador de fotos permanece bloqueado:
 - si la tarjeta de memoria insertada y/o la memoria intermedia interna están llenas
 - si la batería ha alcanzado su límite de rendimiento (capacidad, temperatura, edad)
 - si la tarjeta de memoria está protegida contra escritura o está defectuosa
 - cuando el sensor está demasiado caliente

DIAL IZQUIERDO

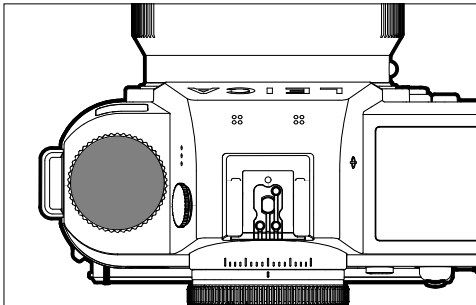

- En el modo de toma: ajustes de los valores ISO

DIAL DERECHO

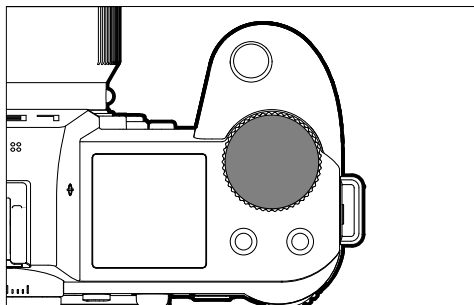

- Navegación por los menús
- Ajuste de la velocidad de obturación
- Ajustar un valor de compensación de la exposición
- Ampliación/reducción de las imágenes observadas

RUEDA SELECTORA

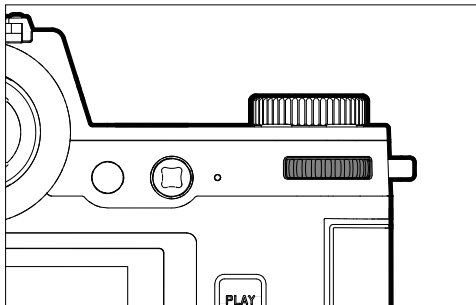

- Navegación por los menús
- Abre los submenús
- Aceptación de los ajustes del menú
- Ajustar las opciones de menú / funciones seleccionadas
- Ajuste del valor de apertura
- Ajustar un valor de compensación de la exposición
- Ajuste del cambio de programa
- Hojear las imágenes guardadas en la memoria
- Reproduce tomas de vídeo
- Confirmación de las consultas

JOYSTICK

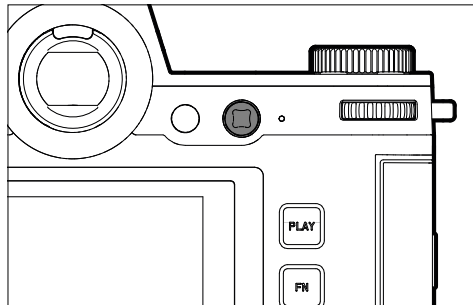

- Navegación por los menús
- Abre los submenús
- Aceptación de los ajustes del menú
- Ajustar las opciones de menú / funciones seleccionadas
- Hojear las imágenes guardadas en la memoria
- Desplazamiento del campo de medición
- Memorización de valores de medición
- Reproduce tomas de vídeo
- Confirmación de las consultas

BOTÓN PLAY / BOTÓN MENU

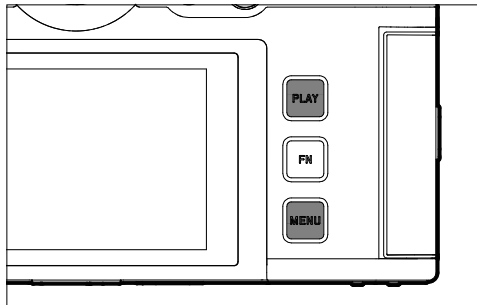

BOTÓN PLAY

- Activa y desactiva el modo de reproducción (continua)
- Devuelve a la representación de pantalla completa

BOTÓN MENU

- Acceso a los menús (incluido el Control Center)
- Acceso al menú de reproducción
- Salida del menú o submenú que se muestra

MONITOR

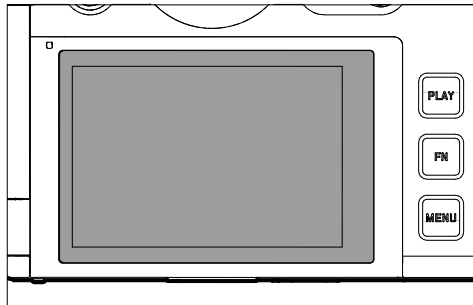

- Indicación de los ajustes actuales más importantes
- Acceso rápido a alguno menús
- Control táctil

ABATIR EL MONITOR

El monitor se puede abatir hacia arriba o abajo. De esta forma, se pueden tomar imágenes desde perspectivas muy altas o muy bajas.

El monitor se puede abatir en dos pasos.

Para abatir el monitor

- Coger el monitor por el borde superior
- Inclinarse con cuidado el monitor sobre la suspensión del borde inferior

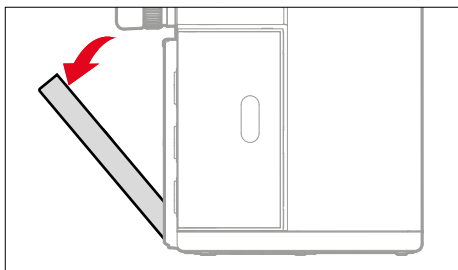
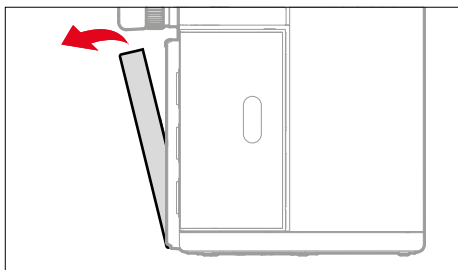

Para orientar el monitor

- Girar el monitor abatido alrededor del eje central para ajustarlo al ángulo deseado

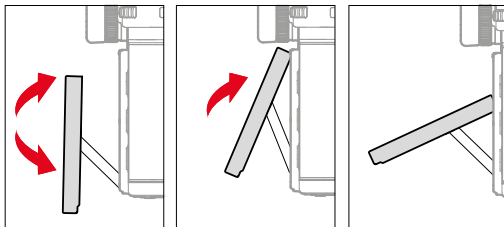





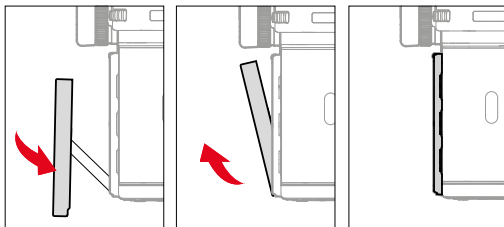



Para plegar el monitor

- En caso necesario, girar el monitor alrededor del eje central hacia abajo
- Plegar el monitor sobre la suspensión del borde inferior hacia arriba, hacia la carcasa de la cámara



MONITOR (PANTALLA TÁCTIL)

CONTROL TÁCTIL*		En el modo de toma	En el modo de reproducción	Menú	Control Center
	«tocar»	Desplazar el campo de medición AF y enfocar (con el AF táctil activado)	Selección de imágenes	Confirmar/ Selección	
	«tocar dos veces»	Restablecer el campo de medición AF (con el AF táctil activado)	Ampliación/ reducción de las imágenes observadas		
	«deslizamiento»		Hojear las imágenes guardadas en la memoria Desplazar la sección de la imagen ampliada	Ir un nivel atrás	
	«deslizamiento horizontal»	Cambiar el modo de funcionamiento (foto/ vídeo)	Hojear las imágenes guardadas en la memoria		Cambiar el modo de funcionamiento (foto/vídeo)
	«deslizamiento vertical»	Cambiar al modo de reproducción	Cambiar al modo de toma	Hojear	Cambiar al modo de toma
	«toque y mantenga pulsado»	Acceso a la configuración rápida de AF			Cambiar la asignación de funciones
	«contraer los dedos» «extender los dedos»	Cambio del tamaño del campos de medición AF (con modo AF Campo y Detección de personas)	Ampliación/ reducción de las imágenes observadas		
	«deslizar y mantener pulsado» «mantener pulsado y deslizar»		Hojear continuamente		

* Basta con un ligero contacto, sin presionar.

BOTONES DE FUNCIÓN

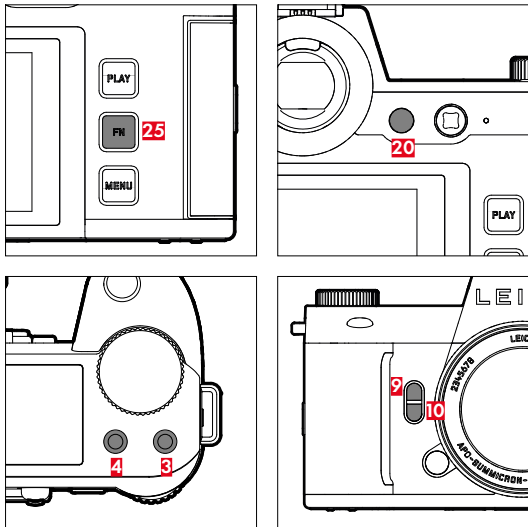

Acceso rápido a varios menús y funciones. Todos los botones de función se pueden configurar individualmente (v. pág. 74).

CONFIGURACIÓN DE FÁBRICA	
En el modo de toma	En el modo de reproducción
Botón FN (25)	
Cambiar de información de perfil	
Botón de función (20)	
Conmutación monitor/visor electrónico	
Botón de función (4)	
Cambiar el modo de funcionamiento (foto/vídeo)	Eliminar tomas
Botón de función (3)	
– Foto: ISO	Marcar/clasificar imágenes
– Vídeo: ISO	
– (Cine): ASA	
Botón de función (9)	
– Foto: Aumento	
– Vídeo: Ganancia del micrófono	
Botón de función (10)	
Método de medición del autofoco	

PANTALLA SUPERIOR

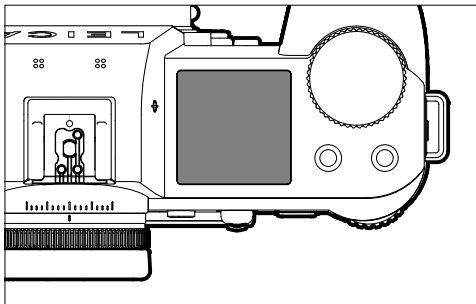

- Muestra el modo de funcionamiento seleccionado
- Muestra información sobre la toma
- Muestra información sobre la cámara

CONTROL POR MENÚ

CONTROLES

Los siguientes elementos se utilizan para el control por menú.

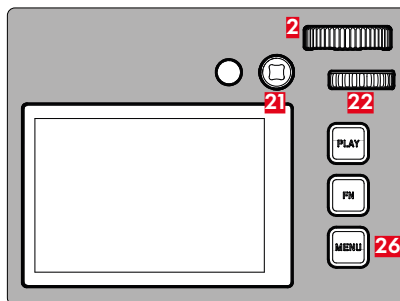

21 Joystick

2 Dial derecho

26 Botón MENU

22 Rueda selectora

SECCIONES DE MENÚ

Existen dos secciones de menú: Control Center y Menú principal.

Control Center:

- le ofrece un acceso rápido a los ajustes más importantes

Menú principal:

- ofrece acceso a todas las opciones de menú
- contiene numerosos submenús

El modo que se está usando (modo foto o vídeo) está marcado con un color en todas las secciones de menú.

Sección	FOTO	VÍDEO
Control Center	Fondo claro	Fondo oscuro
Menú principal	línea roja	línea amarilla

CONTROL CENTER

Foto

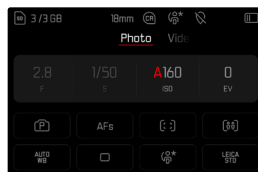

Vídeo

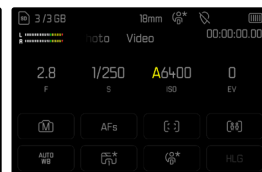

MENÚ PRINCIPAL

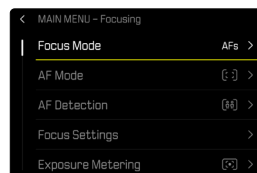
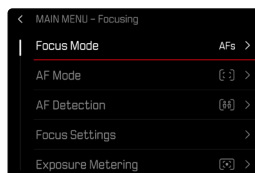

AJUSTES EN LOS MODOS FOTO Y VÍDEO

Los ajustes disponibles dependen del modo que se esté utilizando (modo foto o vídeo).

- Todas las opciones de menú que se muestran en el menú principal **antes** de **Gestión del almacenamiento**, así como todos sus submenús son específicos de cada modo. Esto significa que los cambios realizados solamente se aplicarán en el modo que se esté utilizando en ese momento. Las opciones de menú del mismo nombre pero en otro modo no se verán afectadas. Esto afecta, por ejemplo, a los ajustes del enfoque, de la medición de la exposición o del balance de blancos.
- El resto de ajustes y funciones del menú principal (incluyendo el **Gestión del almacenamiento**) están disponibles en ambos modos y se aplican a nivel global. Si realiza un cambio de estos ajustes en uno de los modos este cambio se trasladará también al otro modo.

Los ajustes y funciones que se aplican a nivel global son:

- **Gestión del almacenamiento**
- **Leica FOTOS**
- **Carga por USB**
- **Modo de USB**
- **Wi-Fi**
- **Perfil de usuario**
- **Ajustes de la cámara**
- **Información de la cámara**
- **Language**

CAMBIAR DE SECCIÓN DE MENÚ

Como primera sección de menú aparece siempre el Control Center. El nivel superior del menú está organizado en «páginas» que se muestran en el encabezado: Control Center y más apartados del menú principal. Puede navegar entre las secciones de menú pasando de una página a otra.

Para desplazarse hacia adelante

→ Presione el botón **MENU**

o bien

→ Gire el dial derecho en el sentido de las agujas del reloj

- Después de la última página del menú principal, vuelve el Control Center.

o bien

→ Deslice hacia arriba

Para desplazarse hacia atrás

→ Gire el dial derecho el sentido contrario a las agujas del reloj

- Después del Control Center, vuelve la página del menú principal.

o bien

→ Deslice hacia abajo

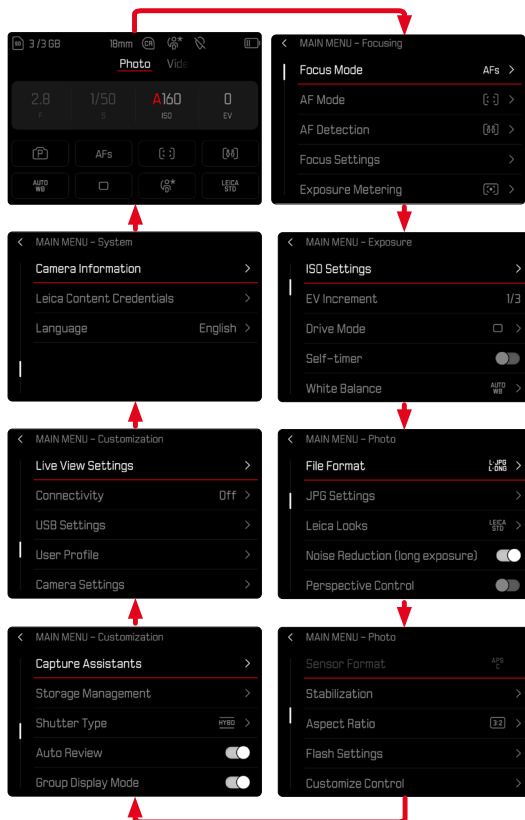

CONTROL CENTER

El Control Center ofrece una vista general sobre la información más importante acerca del estado actual de la cámara y los ajustes activos.

Además, sirve como acceso rápido a los ajustes importantes. El Control Center está optimizado con control táctil.

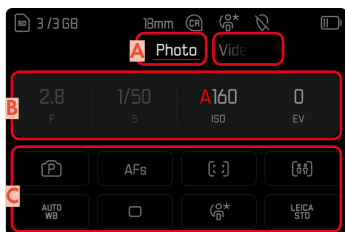

- A** Modo de funcionamiento: foto/vídeo (v. pág. 234)
- B** Ajustes de exposición (v. pág. 141 y pág. 263)
- C** Opciones de menú

Notas

- Cuando no pueda o no desee usar el control táctil, (por ejemplo si usa el modo EVF), puede manejar el Control Center con el joystick y/o con la rueda selectora.
- Los ajustes se aplicarán inmediatamente.
- Puede seleccionar los elementos de control que aparecen más claritos. Los valores que aparecen en gris son valores que se controlan de forma automática (dependiendo del modo de exposición activo).
- Las opciones de menú disponibles son diferentes en el modo de foto y en el de vídeo (v. pág. 28 y pág. 30).

AJUSTAR EL CONTROL CENTER

El orden y las opciones de menú del Control Center se pueden personalizar mediante el control táctil.



Foto	Vídeo
Modo de exposición	Modo de exposición
Modo de enfoque	Modo de enfoque
Modo AF	Modo AF
Detección AF	Detección AF
Balance de Blancos	Balance de Blancos
Modo de disparo	Perfiles de vídeo
Perfil de usuario	Perfil de usuario
Leica Looks	Leica Looks
Medición de exposición	Medición de exposición
Formato de archivo	Ajustes AF
iDR	Ganancia del micrófono
Formato del sensor	iDR
Tipo de obturador	Ajustes de Log
Autodisparador	Incremento ISO
Perfiles AF	Carta de grises
Formatear la memoria	Formatear la memoria
Ajustes de flash	Código de Tiempo
Superposición de imagen	Estabilización de imagen
Control de la perspectiva	Volumen de auriculares
Relación de aspecto	Ajustes de la cámara
Conectividad	Conectividad

REALIZAR AJUSTES

Los ajustes pueden realizarse en el Control Center de diferentes formas. El tipo de ajuste varía entre los menús.

- Toque el elemento de control que desee
 - Aparece el menú correspondiente.

CON AJUSTE DIRECTO

En la zona inferior del Control Center aparece una variante del menú de barras (v. pág. 70).

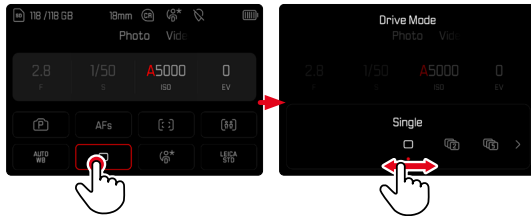

- Seleccione la función deseada directamente o deslice

MENÚ PRINCIPAL

El menú principal ofrece acceso a numerosos ajustes. La mayoría están organizados en submenús.

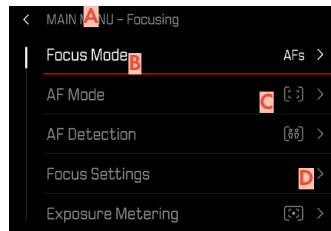

- A Sección de menú: **Menú principal**
- B Nombre de la opción de menú
- C Ajuste de la opción de menú
- D Referencia al submenú

Nota

- Toda la sección del Menú se puede controlar con el joystick, con los diales de ajuste y por control táctil.

SUBMENÚ

Existen diferentes tipos de submenús. Vea las siguientes páginas para obtener información sobre las diferentes acciones.

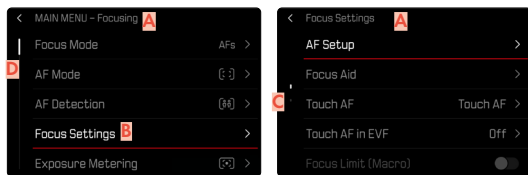

- A** Opción de menú actual
- B** Opción de submenú
- C** Referencia a otros submenús
- D** Barras de desplazamiento

NAVEGACIÓN POR EL MENÚ

NAVEGACIÓN PÁGINA POR PÁGINA

Para desplazarse hacia delante

- Presione (si es necesario varias veces) el botón **MENU** o bien
- Gire el dial derecho en el sentido de las agujas del reloj
 - Después de la última página del menú principal, vuelva el Control Center.
- Deslice hacia abajo

Para desplazarse hacia atrás

- Gire el dial derecho el sentido contrario a las agujas del reloj
 - Después del Control Center, vuelva la página del menú principal.
- Deslice hacia arriba

NAVEGACIÓN LÍNEA POR LÍNEA

(Elección de funciones / variantes de función)

→ Presione el joystick hacia arriba/abajo
o bien

→ Gire la rueda selectora

(giro hacia la derecha = bajar en el menú, giro hacia la izquierda = subir en el menú)

- Después de la última opción de menú en la dirección respectiva, la pantalla salta automáticamente a la página siguiente o anterior. No abandona la sección de menú (favoritos, menú principal) en la que se encuentra.

o bien

→ Deslice hacia arriba

Nota

- Algunas opciones de menú solo se pueden abrir bajo ciertas condiciones. Como indicación, la fuente en las líneas correspondientes es de color gris.

MOSTRAR LOS SUBMENÚS

→ Presione prolongadamente el joystick / la rueda selectora
o bien

→ Presione el joystick hacia la derecha
o bien

→ Toque la opción de menú

CONFIRMAR LA SELECCIÓN

→ Presione prolongadamente el joystick / la rueda selectora

- La pantalla del monitor vuelve a la opción de menú activo. La variante de función seleccionada se enumera a la derecha en la línea de menú correspondiente.

o bien

→ Toque la opción de menú

Nota

- Al seleccionar **On** u **Off** no se requiere confirmación. Se guarda automáticamente.

UN PASO ATRÁS

(para volver de un submenú a su opción de menú principal)

- Presione el joystick hacia la izquierda
 - Esta opción solamente está disponible en submenús organizados en forma de lista.

o bien

- Deslice hacia la derecha

VOLVER AL NIVEL SUPERIOR DEL MENÚ

- Presione el botón **MENU** 1 vez
 - La vista cambia al nivel superior de la sección de menú actual.

SALIR DEL MENÚ

Puede abandonar menús y submenús en cualquier momento con o sin aceptar los ajustes realizados los mismos.

Ir al modo de toma

- Toque el disparador

Ir al modo de reproducción

- Presione el botón **PLAY**

SUBMENÚS

TECLADO/BLOQUE NUMÉRICO

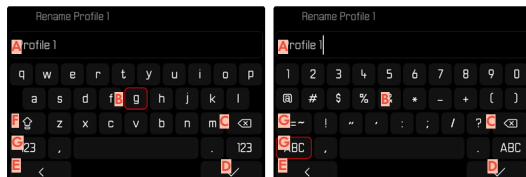

- A** Línea de entrada
- B** Teclado/bloque numérico
- C** Botón de borrado (para borrar el último carácter)
- D** Botón de «Confirmación» (para valores individuales y para ajustes terminados)
- E** Volver al nivel de menú anterior
- F** Tecla Mayús (cambiar entre mayúsculas y minúsculas)
- G** Cambiar el tipo de caracteres

SELECCIONAR UNA TECLA (CARACTER / BOTÓN DE FUNCIÓN)

Por medio del control de botones

- Presione el joystick en la dirección deseada
 - La tecla que está seleccionada actualmente aparece destacada.
- Presione prolongadamente el joystick / la rueda selectora o bien
- Gire la rueda selectora
 - La tecla que está seleccionada actualmente aparece destacada.
 - Cuando llega al final/principio de la línea se cambiará a la línea siguiente/anterior.
- Presione prolongadamente el joystick / la rueda selectora

Por control táctil

- Seleccione la tecla deseada directamente

GUARDAR

- Seleccione la tecla **D**

CANCELAR

- Seleccione la tecla **E**

MENÚ DE BARRAS

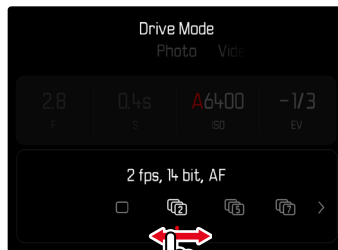

Por medio del control de botones

- Presione el joystick hacia la izquierda/derecha o bien
- Gire la rueda selectora

Por control táctil

- Seleccione la función deseada directamente o deslice

Notas

- El ajuste actualmente activado está marcado en el centro en rojo.
- El valor establecido se muestra encima de la escala o de las barras del menú.
- En el acceso rápido: el ajuste no tiene que confirmarse adicionalmente, queda activado de inmediato.
- El menú se cierra automáticamente tras 3 segundos de inactividad. Al hacerlo, se aplicará la última opción seleccionada.

MENÚ CON ESCALAS

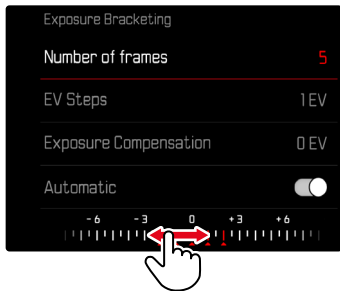

Por medio del control de botones

- Presione el joystick hacia la izquierda/derecha o bien
- Gire la rueda selectora

Por control táctil

- Seleccione el ajuste deseado directamente o deslice

Notas

- El ajuste actualmente activado está marcado en el centro en rojo.
- El valor establecido se muestra encima de la escala o de las barras del menú.

MENÚ FECHA Y HORA

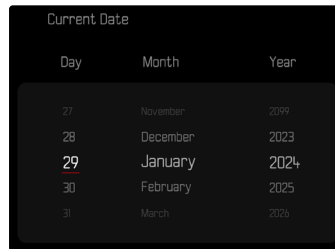

Para ir al siguiente campo de ajuste

- Presione el joystick hacia la izquierda/derecha o bien
- Gire la rueda selectora

Para ajustar los valores

- Presione el joystick hacia arriba/abajo

Para guardar y volver a la opción de menú superior

- Presione prolongadamente el joystick / la rueda selectora

MENÚ COMBINADO (PERFIL AF)

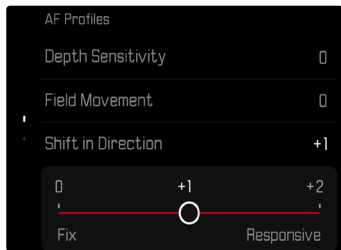

El ajuste de cada una de las opciones de menú se realiza mediante barras de ajuste situadas en la parte inferior de la sección.

Para seleccionar una sección del menú

- Presione el joystick en la dirección deseada o bien
- Gire la rueda selectora

Para ajustar cada una de las secciones

- Presione prolongadamente el joystick / la rueda selectora
 - El valor seleccionado al lado de la opción de menú aparecerá destacado.
- Presione el joystick hacia la izquierda/derecha o bien
- Gire la rueda selectora

Para realizar el ajuste

- Presione prolongadamente el joystick / la rueda selectora

Para volver de un submenú a su opción de menú principal

- Presione el joystick hacia la izquierda

MENÚ COMBINADO (LEICA LOOKS)

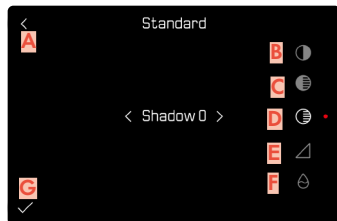

- A** Botón de «Atrás» (finalizar sin guardar)
- B** Opción de menú «Contraste»
- C** Opción de menú «Zonas claras»
- D** Opción de menú «Zonas oscuras»
- E** Opción de menú «Nitidez»
- F** Opción de menú «Saturación»
- G** Botón de «Confirmación» (guardar y salir)

El manejo cambia muy poco si la ajustes se realizan mediante los botones o mediante la pantalla táctil.

La imagen del monitor permanece visible mientras se realizan los ajustes. De esta forma, se puede observar de inmediatamente el resultado de los ajustes realizados.

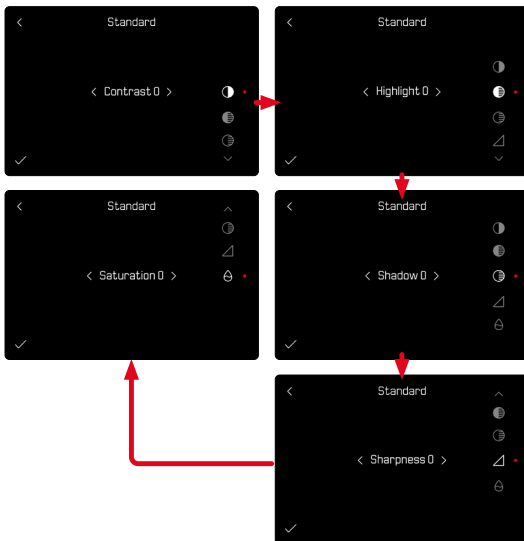

Por medio del control de botones

Para navegar entre los botones

- Presione el joystick hacia arriba/abajo
 - Un punto rojo indica cuál es botón activo.

Para realizar ajustes

- Presione el joystick hacia la izquierda/derecha
 - El botón se desplazará entre las opciones.
- Presione el joystick
 - Confirme el ajuste

Por control táctil

- Toque el botón que desee
- Realice el ajuste tocando los símbolos «<>».

GUARDAR

- Seleccione el botón «Confirmar»

CANCELAR

- Seleccione el botón «Atrás»

MANEJO PERSONALIZADO

ACCESO RÁPIDO A LAS FUNCIONES DEL MENÚ

Para una operación particularmente rápida mediante el acceso directo en el modo de toma, puede asignar los botones de función a funciones de menú seleccionadas individualmente. Puede realizar la asignación de forma independiente para el modo de vídeo y de foto. Las funciones disponibles se enumeran en la lista en la pág. 62. Para obtener información sobre la configuración de fábrica v. pág. 57.

CAMBIAR LA ASIGNACIÓN

Además de activar la opción de menú asignada, todos los botones de función permiten reasignar rápidamente otra función.

- Cambie al modo de funcionamiento deseado (foto o vídeo)
- Presione prolongadamente el botón de función que desee
 - La lista de accesos directos aparece en el monitor.

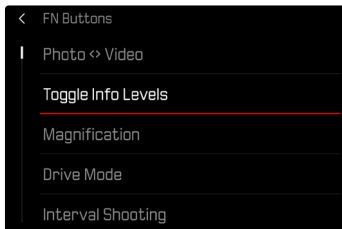

- Seleccione la opción de menú deseada

ACTIVAR LA FUNCIÓN DE MENÚ ASIGNADA

- Presione brevemente el botón de función que desee
 - Se abre la función asignada o aparece un submenú en el monitor.

Notas

- Los submenús a los que se accede a través de un acceso rápido pueden tener una forma diferente a los que se acceden a través del menú principal. A menudo están configurados en forma de menú de barras para permitir un ajuste rápido.
- El ajuste se puede realizar mediante el control mediante botones o directamente en el monitor mediante el control táctil. El manejo depende de la forma del submenú.

ASIGNACIÓN DE LOS DIALES DE AJUSTE (EN EL MODO DE TOMA)

La función de los dos diales depende del modo de exposición activo. La asignación del dial se puede realizar para cada uno de los modos de exposición y de forma independiente para el modo de foto y de vídeo. Además, a ambos elementos de control se les pueden asignar funciones de forma completamente independiente.

ASIGNACIONES

- Cambie al modo de funcionamiento deseado (foto o vídeo)
- En el menú principal, seleccione **Personalizar controles**
- Seleccione **Diales de ajuste**
- Seleccione **Diales de ajuste (objetivos AF)/Diales de ajuste (objetivos MF)**
- Realice la asignación que desee



Para seleccionar el modos de exposición deseado

- Presione el joystick hacia arriba/abajo
 - Las asignaciones que se puedan ajustar aparecerán destacadas en rojo.

Para realizar asignaciones en la rueda selectora

- Gire la rueda selectora
 - Las asignaciones de la rueda selectora varían entre las siguientes funciones disponibles.

Para realizar asignaciones en el dial derecho

- Gire el dial derecho
 - Las asignaciones del dial derecho varían entre las siguientes funciones disponibles.

Para guardar las asignaciones y salir del menú

- Presione el joystick hacia la izquierda o bien
- Toque el disparador o bien
- Presione el botón **MENU**

CON EL USO DE OBJETIVOS AF

Las funciones disponibles se muestran en las siguientes tablas (los ajustes de la configuración de fábrica aparecen en negrita).

Modo de foto

	Rueda selectora	Dial derecho
P	Programa Shift Compensación de la exposición ISO	Programa Shift Compensación de la exposición ISO
S	Compensación de la exposición Velocidad de obturación ISO	Compensación de la exposición Velocidad de obturación ISO
A	Diafragma Compensación de la exposición ISO	Diafragma Compensación de la exposición ISO
M	Diafragma Velocidad de obturación ISO	Diafragma Velocidad de obturación ISO

Modo de vídeo

	Rueda selectora	Dial derecho
P	Ganancia del micrófono Compensación de la exposición ISO	Ganancia del micrófono Compensación de la exposición ISO
S	Compensación de la exposición Velocidad de obturación ISO	Compensación de la exposición Velocidad de obturación ISO
A	Diafragma Compensación de la exposición ISO	Diafragma Compensación de la exposición ISO
M	Diafragma Velocidad de obturación ISO	Diafragma Velocidad de obturación ISO

CON EL USO DE OBJETIVOS MF

Las funciones disponibles se muestran en las siguientes tablas (los ajustes de la configuración de fábrica aparecen en negrita).

Modo de foto

	Rueda selectora	Dial derecho
A	Aumento Compensación de la exposición ISO	Aumento Compensación de la exposición ISO
M	Aumento Velocidad de obturación ISO	Aumento Velocidad de obturación ISO

Modo de vídeo

	Rueda selectora	Dial derecho
A	Aumento Compensación de la exposición ISO	Aumento Compensación de la exposición ISO
M	Aumento Velocidad de obturación ISO	Aumento Velocidad de obturación ISO

DIRECCIÓN DEL GIRO DE LOS DIALES DE AJUSTE

Para los ajustes de exposición puede ajustar la dirección del giro de los diales de ajuste como desee. Se seleccionará la dirección en la que se disminuya la exposición (velocidad de obturación menor/apertura más pequeña). Puede realizar la asignación de ambos diales de forma independiente para el modo de vídeo y de foto.

RUEDA SELECTORA / DIAL DERECHO / DIAL IZQUIERDO

- Cambie al modo de funcionamiento deseado (foto o vídeo)
- En el menú principal, seleccione **Personalizar controles**
- Seleccione **Diales de ajuste**
- Seleccione **Dirección de giro de los diales de ajuste**

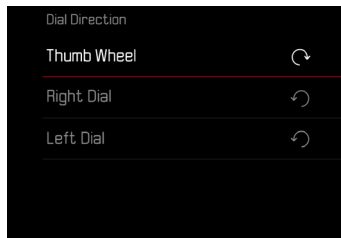

FUNCIONES DEL JOYSTICK (EN EL MODO DE TOMA)

Puede asignar al joystick varias funciones en el modo de fotografía. Los ajustes se realizan por separado para el modo AF y MF. Para obtener más información acerca de cada una de las funciones v. pág. 119, 129 y 153.

MODO AF

- En el menú principal, seleccione **Personalizar controles**
- Seleccione **Joystick**
- Seleccione **Modo AF**
- Seleccione el ajuste deseado
(**AF-L**, **AE-L**, **AF-L + AE-L**, **AF-ON**)

MODO MF

- En el menú principal, seleccione **Personalizar controles**
- Seleccione **Joystick**
- Seleccione **Modo MF**
- Seleccione el ajuste deseado
(**Aumento**, **AFs**, **AFs + AE-L**, **AFc**, **AFc + AE-L**, **AE-L**)

BLOQUEAR CONTROLES

Existe la opción de bloquear varios botones durante el modo de toma.

BLOQUEAR DIALES DE AJUSTE

- En el menú principal, seleccione **Personalizar controles**
- Seleccione **Joystick**
- Activar **Bloqueo de diales**

BLOQUEAR EL JOYSTICK

- En el menú principal, seleccione **Personalizar controles**
- Seleccione **Diales de ajuste**
- Activar **Bloqueo del joystick**

Nota

- Si se presiona un control mientras el bloqueo está activado, aparece el icono  en el monitor.

PERFILES DE USUARIO

Con esta cámara, cualquier combinación de todos los ajustes del menú se puede almacenar de forma permanente, p. ej. para poder acceder a ellos de forma rápida y sencilla para situaciones/motivos recurrentes. Tiene a su disposición un total de seis ubicaciones de memoria para este tipo de combinaciones, además de una configuración de fábrica invariable que se puede recuperar en todo momento (Perfil estándar). Los nombres de los perfiles guardados se pueden seleccionar libremente.

Los perfiles ajustados en la cámara se pueden transferir a una tarjeta de memoria, por ejemplo para emplearlos en otras cámaras. Del mismo modo, los perfiles guardados en una tarjeta se pueden transferir a la cámara.

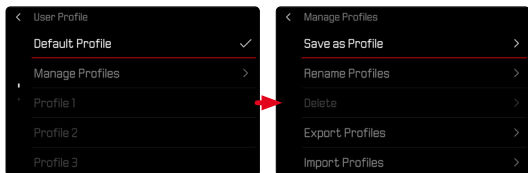

Nota

- La lista de objetivos no forma parte de los perfiles de usuario.

CREAR PERFILES

Memorización de ajustes/creación de un perfil.

- Seleccione individualmente las funciones deseadas en el control de menú
- En el menú principal, seleccione **Perfil de usuario**
- Seleccione **Administrar perfiles**
- Seleccione **Guardar como perfil de usuario**
- Seleccione el espacio de memoria deseado

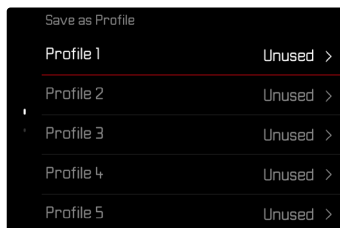

- Confirme el procedimiento

Nota

- Los perfiles existentes se sobrescribirán con los ajustes actuales.

RENOMBRAR PERFILES

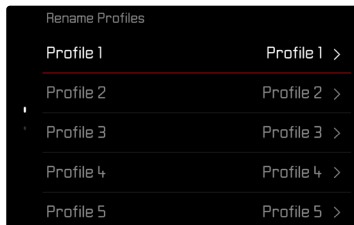

- En el menú principal, seleccione **Perfil de usuario**
- Seleccione **Administrar perfiles**
- Seleccione **Renombrar perfiles**
- Seleccione el perfil deseado
- Introduzca el nombre deseado en el submenú del teclado asociado y confirme (v. pág. 69)
 - Los nombres de perfiles deberán tener entre 3 y 10 caracteres.

APLICAR / ACTIVAR PERFILES

Configuración de fábrica: **Perfil estándar**

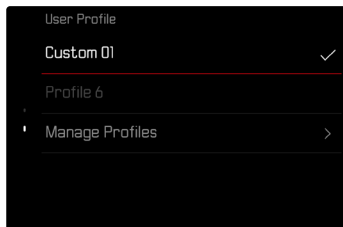

- En el menú principal, seleccione **Perfil de usuario**
 - Aparecerá una lista con los nombres de los perfiles.
- Seleccione el perfil deseado
 - El perfil seleccionado se marca como **Activo**.
 - Las posiciones de memoria no utilizadas aparecen de color gris.

AVISO SOBRE UN PERFIL DE USUARIO NO GUARDADO

Para avisar sobre un perfil de usuario que se ha cambiado o que no se ha guardado con el Firmware actualizado, aparece el símbolo de una estrella  en el Control Center y en la lista lateral.

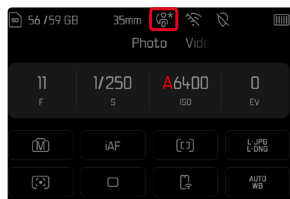

Nota

- Los perfiles de usuario que se van a seguir usando tras una actualización del firmware, puede que en algunas circunstancias se muestren también con este símbolo de estrella  porque algunos ajustes de perfil dependen de la versión del Firmware. En estos casos, se deben exportar los perfiles de usuario existentes, se debe resetear la cámara a la configuración de fábrica y el perfil de usuario debe volver a cargarse.

EXPORTAR PERFILES A UNA TARJETA / IMPORTAR PERFILES DESDE UNA TARJETA

- En el menú principal, seleccione **Perfil de usuario**
- Seleccione **Administrar perfiles**
- Seleccione **Exportar perfiles** o **Importar perfiles**
- Confirme el procedimiento

Notas

- Al exportar e importar, se transfieren desde y a la tarjeta todas las posiciones de perfil, incluso los perfiles no asignados. Como resultado, la importación de perfiles también sobrescribe cualquier posición de perfil que ya se encuentre en la cámara. No es posible importar o exportar perfiles individuales por separado.
- Durante la exportación se sustituirá, sin consultarlo y si es necesario, un conjunto de perfiles existente en la tarjeta de memoria.

AJUSTES BÁSICOS DE LA CÁMARA

Cuando la cámara se utiliza por primera vez o después de restablecer la configuración de fábrica (v. pág. 292) o bien después de una actualización de firmware, aparecen automáticamente las opciones de menú **Language** y **Fecha & Hora** para poder ajustarlas. Además, existe la posibilidad de ajustar la **Fecha & Hora** (incluyendo la zona horaria y el horario de verano) a través de Leica FOTOS. Este proceso se realiza automáticamente cogiendo como base los ajustes del smartphone.

IDIOMA DEL MENÚ

Configuración de fábrica: Inglés

Otros idiomas del menú: alemán, francés, italiano, español, portugués, ruso, japonés, coreano, chino tradicional o simplificado

- En el menú principal, seleccione **Language**
- Seleccione el idioma deseado
 - Salvo unas pocas excepciones, cambia el idioma de todos los textos.

FECHA/HORA

FECHA

Hay 3 variantes disponibles para el orden de representación.

- En el menú principal, seleccione **Ajustes de la cámara**
- Seleccione **Fecha & Hora**
- Seleccione **Ajuste de fecha**
- Seleccione **Formato de fecha**
- Seleccione el formato de visualización deseado de la fecha
(**Día / Mes / Año**, **Mes / Día / Año**, **Año / Mes / Día**)
- Ajuste la fecha

HORA

- En el menú principal, seleccione **Ajustes de la cámara**
- Seleccione **Fecha & Hora**
- Seleccione **Ajustes de hora**
- Seleccione **Formato de hora**
- Seleccione la forma de visualización deseada
(**12 horas**, **24 horas**)
- Ajuste la hora
(En el caso del formato de 12 horas, seleccione **am** o **pm** adicionalmente.)

ZONA HORARIA

- En el menú principal, seleccione **Ajustes de la cámara**
- Seleccione **Fecha & Hora**
- Seleccione **Zona horaria**
- Seleccione la zona deseada / ubicación actual
 - A la izquierda: Diferencia respecto a la Greenwich Mean Time
 - A la derecha: Las ciudades más grandes de la zona horaria correspondiente

HORARIO DE VERANO

- En el menú principal, seleccione **Ajustes de la cámara**
- Seleccione **Fecha & Hora**
- Seleccione **Horario de verano**
- Activar la función

UNIDAD DE DISTANCIA

La información sobre la distancia (v. pág. 119) se puede indicar en metros o en pies.

Configuración de fábrica: **Metros (m)**

- En el menú principal, seleccione **Ajustes de la cámara**
- Seleccione **Unidad de distancia**
- Seleccione el ajuste deseado (**Metros (m)**, **Pies (ft)**)

MODO DE AHORRO DE ENERGÍA (MODO STAND-BY)

Cuando esta función está habilitada, la cámara cambiará al modo stand-by de bajo consumo de energía para prolongar la vida útil de la batería.

Se puede ahorrar energía a dos niveles diferentes.

– Activa el modo stand-by después de
30 s/1 min/2 min/5 min/10 min

– Apagado automático del monitor (v. pág. 87)

Configuración de fábrica: 2 min

→ En el menú principal, seleccione **Ajustes de la cámara**

→ Seleccione **Ahorro de energía**

→ Seleccione **Apagado automático**

→ Activar la función

→ Seleccione **Ajustes**

→ Seleccione el ajuste deseado
(30 s, 1 min, 2 min, 5 min, 10 min)

Nota

- Aunque la cámara se encuentre en modo stand-by, puede volver a funcionar en cualquier momento presionando el disparador o apagando y volviendo a encender la cámara con el interruptor principal.

AJUSTES DEL MONITOR/VISOR

La cámara cuenta con un monitor a color de cristal líquido de 3" protegido por una cubierta de vidrio Glas extraordinariamente duro y especialmente resistente al rayado.

Las siguientes funciones se pueden configurar y utilizar individualmente:

– Uso del Monitor y del EVF (visor electrónico)

– Sensibilidad del sensor de ocular

– Brillo

– Reproducción del color

– Desconexión automática del Monitor y del EVF (visor electrónico)

USO DEL MONITOR/EVF

Se puede configurar para qué situaciones se utilizan el EVF y el monitor. Las indicaciones son idénticas, independientemente de si aparecen en el monitor o en el visor electrónico.

Al abatir el monitor, el ajuste cambia automáticamente a **LCD**. Al volver a plegar el monitor, se restablece el ajuste original.

Configuración de fábrica: **Auto**

	EVF	Monitor
Auto	Un sensor de ocular en el visor hace que la cámara cambie automáticamente entre el monitor y el visor electrónico. <ul style="list-style-type: none">• Toma• Reproducción• Control por menú	
LCD		<ul style="list-style-type: none">• Toma• Reproducción• Control por menú
EVF	<ul style="list-style-type: none">• Toma• Reproducción• Control por menú	
EVF avanzado	Para el modo de toma solo se usará el visor electrónico (EVF). Durante la reproducción y el control por menú, un sensor de ocular en el visor hace que la cámara cambie automáticamente entre el monitor y el visor electrónico (EVF). <ul style="list-style-type: none">• Toma• Reproducción• Control por menú	

→ En el menú principal, seleccione **Ajustes de pantalla**

→ Seleccione **EVF <> LCD**

→ Seleccione el ajuste deseado

Nota

- Si el monitor debe permanecer apagado (p. ej., en un entorno oscuro), seleccione **EVF**.
- En el monitor se muestran avisos importantes, por ejemplo durante una actualización de firmware.

SENSIBILIDAD DEL SENSOR DE OCULAR

Por otro lado, para garantizar que la conmutación automática se produzca de forma fiable incluso llevando gafas, es posible ajustar la sensibilidad del sensor de ocular.

Configuración de fábrica: **Alto**

→ En el menú principal, seleccione **Ajustes de pantalla**

→ Seleccione **Sensibilidad del sensor ocular**

→ Seleccione el ajuste deseado

BRILLO

Es posible ajustar el brillo a fin de obtener una visibilidad óptima en diferentes condiciones de iluminación. Se configura por separado para el monitor y para el visor. La selección se puede realizar tanto con los botones como con el control táctil.

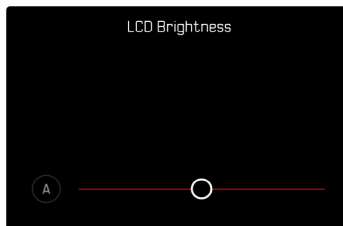

MONITOR

- En el menú principal, seleccione **Ajustes de la cámara**
- Seleccione **Ajustes de pantalla**
- Seleccione **Brillo LCD**
- Seleccione el brillo deseado o bien **A** (auto)
- Confirme la selección

EVF

- En el menú principal, seleccione **Ajustes de pantalla**
- Seleccione **Brillo EVF**
- Mire por el visor
- Seleccione el brillo deseado
- Confirme la selección

Nota

- El ajuste **Auto** no está disponible aquí.

REPRODUCCIÓN DEL COLOR

La reproducción del color es ajustable. Se configura por separado para el monitor y para el visor. La selección se puede realizar tanto con los botones como con el control táctil.

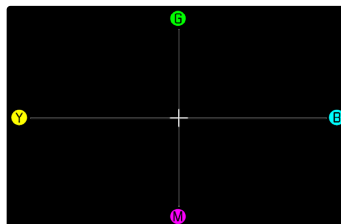

MONITOR

- En el menú principal, seleccione **Ajustes de la cámara**
- Seleccione **Ajustes de pantalla**
- Seleccione **Ajuste color LCD**
- Seleccione el ajuste color
- Confirme la selección

EVF

- En el menú principal, seleccione **Ajustes de pantalla**
- Seleccione **Ajuste color EVF**
- Mire por el visor
- Seleccione el ajuste color
- Confirme la selección

DESCONEXIÓN AUTOMÁTICA DEL MONITOR Y DEL EVF (VISOR ELECTRÓNICO)

El monitor y el EVF se apagan automáticamente para ahorrar energía de la batería. El tiempo que transcurre antes del apagado es ajustable.

Este ajuste también afecta al autofocus y en caso de apagado automático el sistema AF también se desactivará. Si se tiene que usar el autofocus en tomas mediante HDMI, se recomienda el ajuste **Off**.

Configuración de fábrica: **1 min**

- En el menú principal, seleccione **Ajustes de la cámara**
- Seleccione **Ahorro de energía**
- Seleccione **Desact. pantallas/AF automat.**
- Activar la función
- Seleccione **Ajustes**
- Seleccione el ajuste deseado (**30 s**, **1 min**, **5 min**)

FRECUENCIA DE IMAGEN EVF

Se puede ajustar la frecuencia de imagen EVF.

Configuración de fábrica: **60 fps**

- En el menú principal, seleccione **Ajustes de pantalla**
- Seleccione **Frecuencia de imagen EVF**
- Seleccione el ajuste deseado (**60 fps**, **120 fps**)

Nota

- En escenas que sean muy dinámicas, se recomienda el ajuste **120 fps** que, sin embargo, hace que aumente el consumo de energía.
- El ajuste **120 fps** solo está disponible mientras la cámara no se haya calentado en exceso. Cuando la temperatura aumenta, la cámara reduce automáticamente la velocidad a **60 fps**.

FRECUENCIA DE IMAGEN LCD

Se puede ajustar la frecuencia de imagen de la pantalla.

Configuración de fábrica: **30 fps**

- En el menú principal, seleccione **Ajustes de pantalla**
- Seleccione **Frecuencia de imagen LCD**
- Seleccione el ajuste deseado (**30 fps**, **60 fps**)

Nota

- El ajuste **60 fps** aumenta el consumo de energía y puede provocar una mayor generación de calor en la cámara.

GIRO AUTOMÁTICO DE LA BARRA DE INFORMACIÓN

Durante las tomas en formato retrato, se puede mostrar automáticamente la barra de información girada. El contenido y el orden no se ven alterados.

Configuración de fábrica: **On**

- En el menú principal, seleccione **Ajustes de la cámara**
- Seleccione **Ajustes de pantalla**
- Seleccione **Girar las barras de información**
- Activar la función

SEÑALES ACÚSTICAS

Algunas funciones pueden ser reconocidas con señales acústicas. Las siguientes funciones especiales se pueden configurar por separado:

- Ruido del obturador electrónico
- Confirmación AF
- Tonos para notificaciones

VOLUMEN

Se puede ajustar el volumen de las señales acústicas.

Configuración de fábrica: **Bajo**

- En el menú principal, seleccione **Ajustes de la cámara**
- Seleccione **Señal acústica**
- Seleccione **Volumen**
- Seleccione **Bajo/Alto**

SEÑALES ACÚSTICAS

Este ajuste define si la cámara debe emitir tonos de aviso generales, por ejemplo, durante el tiempo de espera del autodisparador o como señal de aviso cuando se llene la capacidad de la tarjetas de memoria.

Configuración de fábrica: **Off**

- En el menú principal, seleccione **Ajustes de la cámara**
- Seleccione **Señal acústica**
- Seleccione **Tonos para notificaciones**
- Activar la función

RUIDO DEL OBTURADOR ELECTRÓNICO

Configuración de fábrica: **Off**

- En el menú principal, seleccione **Ajustes de la cámara**
- Seleccione **Señal acústica**
- Seleccione **Sonido obturador mecánico**
- Activar la función

CONFIRMACIÓN DE AUTOFOCO

Es posible obtener una confirmación acústica cuando se ha alcanzado un autofocus correcto.

Configuración de fábrica: **Off**

- En el menú principal, seleccione **Ajustes de la cámara**
- Seleccione **Señal acústica**
- Seleccione **Confirmación AF**
- Activar la función

FOTOGRAFIAR SIN RUIDO

Existe la opción de tomar fotos lo más silenciosamente posible.

- En el menú principal, seleccione **Ajustes de la cámara**
- Seleccione **Señal acústica**
- Seleccione **Sonido obturador mecánico/Confirmación AF/Tonos para notificaciones**
- En cada opción de menú, seleccione **Off**

AJUSTES DE FOTO

FORMATO DEL SENSOR

Puede usarse la información de la imagen de todo el sensor de 35 mm o solo una parte de ella que se corresponda con el formato APS-C. Esta opción es útil, por ejemplo, cuando disponemos de una capacidad de almacenamiento limitada o si utilizamos un objetivo que haya sido desarrollado para APS-C.

La resolución máxima posible también depende de los ajustes del formato del sensor.

Formato del sensor	Resolución DNG
35 mm	8144 x 5424 píxeles (44,2 MP)
APS-C	5360 x 3568 píxeles (19,1 MP)

Nota

- Cuando se conecte un objetivo que haya sido desarrollado para APS-C se determinará automáticamente el ajuste para APS-C.

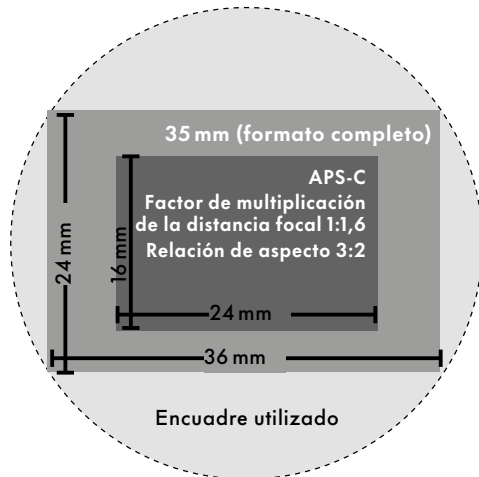

Configuración de fábrica: 35 mm

- En el menú principal, seleccione **Formato sensor**
- Seleccione el ajuste deseado (**35 mm**, **APS-C**)
- El formato del sensor ajustado se mostrará en el encabezado.



FORMATO DE ARCHIVO

Están disponibles el formato **JPG** y el formato de datos sin procesar **DNG** («negativo digital»). Ambos pueden emplearse tanto solos como juntos.

Durante la creación de archivos JPG tiene lugar un proceso en la cámara. Durante este proceso, se ajustan automáticamente varios parámetros como el contraste, la saturación, nivel de negro o la nitidez de las esquinas. El resultado se guarda comprimido. Mediante este proceso se obtiene inmediatamente una imagen optimizada para muchas áreas de aplicación y para una vista previa rápida. Por el contrario, para editarlas se recomienda trabajar con imágenes DNG.

Los archivos DNG contienen numerosos datos sin procesar, como indica el sensor de la cámara durante la toma. Para mostrar archivos en formato DNG o trabajar con este formato, se necesita un software especial (por ejemplo, Adobe® Photoshop® Lightroom® o Capture One Pro®). Durante la edición, se pueden ajustar muchos parámetros perfectamente a sus expectativas.

Configuración de fábrica: **L-DNG / L-JPG**



→ En el menú principal, seleccione **Formato de archivo**

→ Seleccione el formato deseado

(**L-DNG**, **S-DNG**, **L-DNG/L-JPG**, **L-DNG/S-JPG**,
S-DNG/L-JPG, **S-DNG/S-JPG**, **L-JPG**, **S-JPG**)

Notas

- Para guardar datos sin procesar de las imágenes, se utiliza en formato estandarizado DNG.
- El número de imágenes restantes visualizado en el monitor no cambia forzosamente tras cada toma. Esto depende del motivo: las estructuras muy finas generan una mayor cantidad de datos y las superficies homogéneas una cantidad menor.

RELACIÓN DE ASPECTO

Además de la relación de aspecto básica (3:2), también puede seleccionar otras relaciones de aspecto (por ejemplo, 1:1). En la visualización se le mostrará la sección correspondiente. Las tomas en formato JPG también se guardan con la relación de aspecto correspondiente. Las tomas en DNG se corresponden siempre con el formato de sensor habitual (3:2) por lo tanto, en este caso, la relación de aspecto solo se usa para la composición fotográfica. Las tomas en DNG se mostrarán en el modo de reproducción con unas líneas auxiliares que muestran la sección de la toma.

Configuración de fábrica: 3:2

→ En el menú principal, seleccione **Relación de aspecto**

→ Seleccione el ajuste deseado
(3:2, 7:5, 4:3, 1:1, 3:1, 16:9)

PROPIEDADES DE LA IMAGEN

LEICA LOOKS

Las propiedades de la imagen en el caso de las fotos pueden modificarse sutilmente mediante varios parámetros.

Estos parámetros están recogidos en los perfiles de **Leica Looks** predefinidos. Además, se pueden descargar y transferir otros Leica Looks a través de Leica FOTOS.

Los Leica Looks preinstalados son:

- **Standard**
- **Vivid**
- **Natural**
- **Monochrome**
- **Monochrome High Contrast**

→ En el menú principal, seleccione **Leica Looks**

→ Seleccione el perfil deseado

PERSONALIZAR LOS LEICA LOOKS

Leica Looks se puede personalizar de diferentes formas.

MARCO DE CONFIGURACIÓN DE LOS LOOKS

Personalizable	Solo la intensidad	No personalizable
Core Looks (Standard, Vivid, Natural, Monochrome, Monochrome High Contrast)	Essential Looks (Teal, Chrome, Eternal etc.)	Artist o Partner Looks (Greg Williams)

Nota

- Esta información puede cambiar si se añaden Leica Looks nuevos.

- En el menú principal, seleccione **Leica Looks**
- Seleccione el perfil deseado
- Seleccione **Personalizar**
- Seleccione **Intensidad/Contraste/Zonas claras/Zonas oscuras/Nitidez/Saturación**
- Seleccione el nivel deseado (-2, -1, 0, +1, +2)
- Dado el caso, ajuste la **Intensidad** en porcentajes

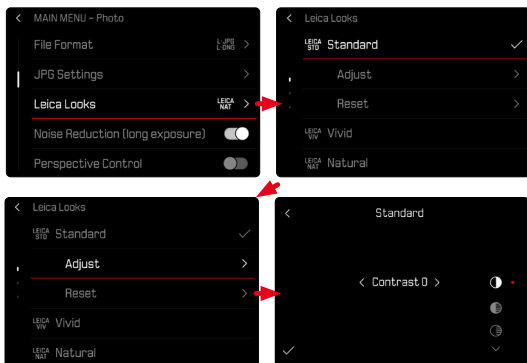

DESCARGAR LEICA LOOKS

Se pueden descargar y transferir otros Leica Looks a través de Leica FOTOS.

- En el menú principal, seleccione **Leica Looks**
- Seleccione **Descargar Leica Look**

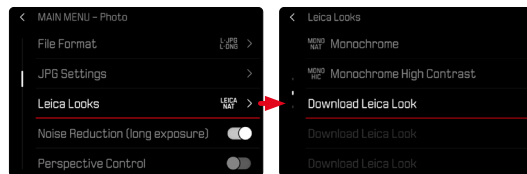

RESTABLECER LOS LEICA LOOKS

- En el menú principal, seleccione **Leica Looks**
- Seleccione **Reinstaurar**

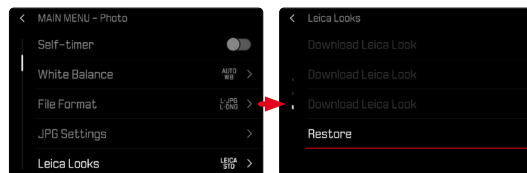

Nota

- Solamente se pueden restablecer los Leica Looks personalizables.

OPTIMIZACIÓN AUTOMÁTICA

REDUCCIÓN DE RUIDO

FUNCIÓN DE REDUCCIÓN DE RUIDO PARA TOMAS CON EXPOSICIÓN PROLONGADA

En la fotografía digital, la aparición de molestos puntos blancos, rojos, azules o verdes se conoce como «ruido». Al utilizar sensibilidades superiores, se pueden producir ruidos, en especial en las superficies oscuras y uniformes. Los largos tiempos de exposición pueden causar ruidos muy fuertes en la imagen. Para reducir este molesto fenómeno, la cámara realiza automáticamente, después de cada toma con una velocidad de obturación lenta y valores ISO superiores, una segunda «toma en negro» (contra el obturador cerrado). El ruido medido en esta toma paralela se «resta» entonces aritméticamente del registro de datos de la imagen propiamente dicha. En consecuencia, aparece en estos casos como aviso el mensaje **Se están reduciendo los ruidos...** junto con una indicación de tiempo correspondiente.

Esta duplicación del tiempo de «exposición» debe tenerse en cuenta en exposiciones prolongadas. La cámara no se debe apagar durante este tiempo. Para poder tomar varias imágenes seguidas en estas condiciones, se recomienda desactivar la reducción de ruido y ajustarla durante la posterior edición. Para ello, las imágenes deben tomarse en formato de datos sin procesar.

Configuración de fábrica: **On**

- En el menú principal, seleccione **Reducción de ruido (exp. prolong.)**
- Seleccione **On**

Mientras la función esté activada, la reducción de ruido se llevará a cabo siempre que se den unas determinadas condiciones. Entre ellas, tomas con la función T y exposiciones prolongadas con velocidades de obturación de ≥ 8 s.

En el resto de casos, la reducción de ruido dependerá de una combinación de factores (sobre todo los ajustes ISO, la velocidad de obturación y la temperatura del sensor). La siguiente tabla muestra, como ejemplo, las velocidades de obturación a partir de las cuales se realizaría una reducción de ruido cuando la temperatura del sensor es de 25 °C.

ISO	Velocidad de obturación superior a
100	7 s
200	6,4 s
400	5,9 s
800	5,4 s
1600	4,9 s
3200	4,5 s
6400	4,2 s
≥ 12500	3,8 s

REDUCCIÓN DE RUIDO EN IMÁGENES JPG

Por suerte, el riesgo de que aparezca ruido es, en la mayoría de los casos, bajo, excepto en el caso del uso de altas sensibilidades. Sin embargo, en la generación de archivos de imágenes JPG, la reducción de ruido es siempre parte de un procesamiento de datos. Dado que, por otro lado, también tiene efecto sobre la nitidez de la reproducción, usted puede opcionalmente debilitar o fortalecer la reducción del ruido con respecto al ajuste predeterminado.

Configuración de fábrica: **Bajo**

- En el menú principal, seleccione **Ajustes JPG**
- Seleccione **Reducción de ruido (JPG)**
- Seleccione el ajuste deseado (**Bajo**, **Medio**, **Alto**)

Nota

- Este ajuste solamente afecta a las tomas en formato JPG.

ESTABILIZACIÓN DE IMAGEN

Cuanto peores son las condiciones de luz cuando se toma una foto, más lenta debe ser la velocidad de obturación para conseguir una exposición correcta. La estabilización de imagen óptica ayuda a evitar imágenes borrosas debido al movimiento de la cámara.

Configuración de fábrica: **Auto**



- En el menú principal, seleccione **Estabilización**
- Seleccione **Estabilización de imagen**
- Activar la función

AJUSTAR LA DIRECCIÓN DE LA ESTABILIZACIÓN

Si se producen giros, puede ser útil corregir las tomas movidas en determinadas direcciones.

Configuración de fábrica: **Normal**

- En el menú principal, seleccione **Estabilización**
- Seleccione **Barrido fotográfico**
- Seleccione el ajuste deseado
(**Normal**, **Detección autom. de barrido**, **Barrido vertical**, **Barrido horizontal**)

Nota

- Algunos objetivos no soportan todos los ajustes que ofrece la cámara. Si tiene alguna duda, póngase en contacto con el Leica Customer Care (v. pág. 332).
- La función de alternancia de la estabilización de imagen cambia entre **Off** y el último ajuste seleccionado (p.ej., **Auto**). Esta función se puede asignar a un botón de función.

OPTIMIZACIÓN DE LAS ZONAS OSCURAS (IDR)

RANGO DINÁMICO

El alcance del contraste de un motivo abarca todos los niveles de brillo, desde el punto más claro hasta el más oscuro de la imagen. Si el alcance del contraste de la imagen es inferior al alcance del contraste de la cámara, el sensor puede captar todos los niveles de brillo. En casos en los que existen grandes diferencias de brillo dentro de la misma imagen (p.ej., en tomas de habitaciones interiores con ventanas claras en el fondo, tomas con unos motivos en la sombra y otros iluminados directamente por el sol, tomas de paisajes con zonas oscuras y un cielo muy claro) la cámara no puede abarcar el rango de contraste de la imagen al completo debido a que tiene un rango dinámico limitado. Por este motivo, hay información en las «zonas límite» que se pierde (sobreexposición y exposición insuficiente).



FUNCIÓN iDR

La función **iDR** (Intelligent Dynamic Range) permite la optimización de las zonas más oscuras. Gracias a ello, los detalles se pueden distinguir con más facilidad. Esta función solamente afecta a las tomas en formato JPG.



Se puede establecer previamente si esta optimización se debe realizar sobre las zonas oscuras y en qué medida (**Alto**, **Normal**, **Bajo**, **Off**). Si se selecciona el ajuste **Auto**, la cámara elegirá automáticamente el ajuste más adecuada en función del rango de contraste de la imagen. La eficacia de los ajustes de exposición también depende de este ajuste. La función será más potente en combinación con los valores ISO y velocidades de obturación más rápidas. En valores ISO más elevados y/o velocidades de obturación más largas, el efecto será menor.

Configuración de fábrica: **Auto**

- En el menú principal, seleccione **Ajustes JPG**
- Seleccione **iDR**
- Seleccione el ajuste deseado (**Auto**, **Alto**, **Standard**, **Bajo**)

Notas

- Mediante la optimización de las zonas más oscuras, se reducen las mínimamente las diferencias en las zonas muy claras.
- Esta función solamente afecta a las tomas en formato JPG.

GESTIÓN DE DATOS

OPCIONES DE ALMACENAMIENTO

Existen varias opciones para guardar los datos cuando se utilizan dos tarjetas de memoria.

- DNG+JPG en CFe=SD
- DNG+JPG primero en CFe
- DNG en CFe / JPG en SD



CFe = SD (copia seguridad)	Todos los archivos se guardan tanto en la CFe como en la SD. De esta forma, una de las tarjetas actúa como copia de seguridad.
CFe + SD (estándar)	Los archivos se guardarán en la CFe hasta que esta se llene. Después se guardarán en la SD.
CFe / SD (particiones)	Los archivos se guardan por separado dependiendo del formato: los archivos DNG se guardan en la CFe y los JPG en la SD.

Un símbolo le muestra el ajuste seleccionado en el Control Center.

Configuración de fábrica: DNG+JPG primero en CFe

- En el menú principal, seleccione **Gestión del almacenamiento**
- Seleccione **Opciones de almacenamiento**
- Seleccione el ajuste deseado
(CFe = SD), (CFe + SD), (CFe / SD)

FORMATEO DE LA TARJETA DE MEMORIA

Generalmente no es necesario formatear las tarjetas de memoria que ya se han utilizado anteriormente. Sin embargo, si utiliza por primera vez una tarjeta sin formatear, debería formatearla. Por otro lado, se recomienda formatear de vez en cuando las tarjetas de memoria, ya que una cierta cantidad de datos residuales (información que acompaña las tomas) puede ocupar espacio de memoria.



- En el menú principal, seleccione **Gestión del almacenamiento**
- Seleccione **Formatear la memoria**
- Seleccione **Formatear la tarjeta CFe/ Formatear la tarjeta SD**
- Confirme el procedimiento
 - El LED de estado parpadea durante el proceso.

FORMATEO DE SSD USB EXTERNA

Desde el menú de la cámara se puede formatear la unidad SSD USB conectada. Los soportes de datos ya utilizados no suelen requerir formateo; sin embargo, los nuevos o conectados por primera vez sí deben formatearse.



- En el menú principal, seleccione **Gestión del almacenamiento**
- Seleccione **Formatear la memoria**
- Seleccione **Formatear el USB-SSD**
- Confirme el procedimiento
 - El LED de estado parpadea durante el proceso.

Notas

- No apague la cámara durante este proceso.
- Al formatear, se pierden todos los datos existentes. La protección contra el borrado de las imágenes identificadas no impide el formateo.
- La duración del formateo depende de la capacidad del soporte de datos y puede tardar varios segundos en el caso de medios grandes. Durante este proceso no se mostrará ninguna indicación adicional.
- Se recomienda transferir periódicamente todas las tomas a un soporte seguro de almacenamiento masivo, como por ejemplo un disco duro.
- Con un formateo simple, los datos disponibles no se perderán irremediamente. Simplemente se borra el directorio, de modo que ya no se puede acceder directamente a los archivos presentes. Con el correspondiente software es posible acceder de nuevo a los datos. Solamente los datos sobrescritos al guardar nuevos datos se borran definitivamente.
- En el caso de que la tarjeta de memoria haya sido formateada en otro aparato, como p. ej. en un ordenador, debería volver a formatearla en la cámara.
- En caso de que no se pueda formatear/sobrescribir la tarjeta de memoria, pida asesoramiento a su distribuidor o al Servicio de Información de Leica.

SOPORTE DE DATOS EXTERNO

Para almacenar una gran cantidad de datos, una solución adecuada es el uso de un soporte de datos externo SSD. De esta forma, las fotos y los vídeos se pueden almacenar directamente mediante USB-C en un disco duro SSD compatible. Además, se pueden formatear soportes de datos SSD que estén conectados mediante USB-C.

- En el menú principal, seleccione **Ajustes de USB**
- Activar **USB-SSD**

Notas

- No se puede transferir una toma al mismo tiempo mediante USB-C a un soporte de datos externo SSD y mediante tarjeta CFe/SD.
- Son compatibles los soportes de datos externos SSD con una capacidad de hasta 2 TB.
- Si se está usando la batería (BP-SCL4), es posible que debido a un suministro de corriente insuficiente, no se pueda usar ningún soporte de datos externo USB-C.
- Tras haber alcanzado un determinado umbral de la batería, es posible que en determinadas circunstancias aparezcan limitaciones en algunas funciones (8K, 4K, cámara lenta en tomas de vídeo, disparo continuo y conexión Wi-Fi).
- No son compatibles USB-Hubs ni lectores de tarjetas USB.
- Si se conecta un soporte de datos externo USB-C, el sistema necesitará unos 8 segundos para comprobar el disco duro conectado y cambiar el modo.

ESTRUCTURA DE LOS ARCHIVOS

ESTRUCTURA DE LAS CARPETAS

Los datos (= imágenes) en la tarjeta de memoria se guardan en carpetas que se crean automáticamente. Los tres primeros dígitos indican el número de la carpeta (números), los últimos cinco dígitos, el nombre de la carpeta (letras). La primera carpeta recibe el nombre «100LEICA», la segunda «101LEICA». El número de carpeta será el siguiente número libre. Es posible un máximo de 999 carpetas.

ESTRUCTURA DE LOS ARCHIVOS

Los nombres de los archivos en estas carpetas se componen de once posiciones. En la configuración de fábrica, el primer archivo se llama «L1000001.XXX», el segundo se llama «L1000002.XXX», etc. La letra inicial «L» de la configuración de fábrica representa la marca de la cámara y se puede cambiar a voluntad. Los primeros tres números coinciden con el número de la carpeta actual. Los siguientes cuatro números indican el número de archivo secuencial. Después de alcanzar el número de archivo 9999, se crea automáticamente una nueva carpeta, en la que la numeración comienza nuevamente por 0001. Los últimos tres dígitos después del punto indican el formato del archivo (DNG o JPG).

Notas

- Si se utilizan tarjetas de memoria que no hayan sido formateadas con esta cámara, el número de archivo se restablecerá automáticamente a 0001. Sin embargo, si ya existe un archivo con un número más alto en la tarjeta de memoria utilizada, la numeración continuará a partir del número en esa tarjeta.
- Si se alcanza la carpeta número 999 y el número de archivo 9999, aparecerá un mensaje de advertencia al respecto en el monitor y deberá restablecerse la numeración.
- Si desea restablecer el número de carpeta a 100, formatee la tarjeta de memoria e inmediatamente restablezca el número de imagen.

EDITAR NOMBRE DE UN ARCHIVO

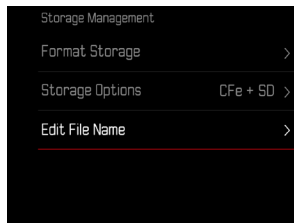

- En el menú principal, seleccione **Gestión del almacenamiento**
- Seleccione **Editar nombre del archivo**
 - Aparece un submenú con teclado.
 - La línea de entrada contiene la configuración de fábrica «L» como la primera letra del nombre del archivo. Es la única parte del nombre que se puede modificar.
- Puede introducir cualquier letra deseada (v. pág. 69)
- Confirme

Notas

- El cambio del nombre del archivo se aplica a todas las imágenes posteriores o hasta un nuevo cambio. El número consecutivo no cambia por ello; sin embargo, podrá restablecerse creando una nueva carpeta.
- Cuando restablece la configuración de fábrica, la letra inicial se restablece automáticamente a «L».
- No están disponibles las letras minúsculas.

CREAR UNA NUEVA CARPETA

- En el menú principal, seleccione **Ajustes de la cámara**
- Seleccione **Resetear numeración de imágenes**
 - Aparece una consulta correspondiente.
- Confirme la creación de una nueva carpeta con **(Sí)** o bien rechace con **(No)**

Nota

- La parte del nombre (letra inicial) de una nueva carpeta así creada permanece sin cambios respecto a la anterior; la numeración de archivos comienza de nuevo en 0001.

CRECENCIALES DE CONTENIDO (LEICA CONTENT CREDENTIALS)

Firmar las imágenes usando esta función permite añadir a las imágenes detalles para organizarlas. Las credenciales incluyen información sobre la identidad del creador y detalles específicos sobre la cámara que cumplen con el estándar C2PA y que pueden ser útiles para la creación de tomas. Estos detalles pueden ofrecer información útil para la organización en relación con los grupos objetivo una vez la imagen se comparte o se publica. Las imágenes correspondientes se marcan con un símbolo .

- En el menú principal, seleccione **Leica Content Credentials**
- En la opción de menú **Firmar contenido**, active la función **(On)**
- En el submenú, seleccione **Copyright/Creado por**
 - Aparece un submenú con teclado.
- Introduzca la información deseada
- Confirme
 - Durante la grabación aparece el símbolo .

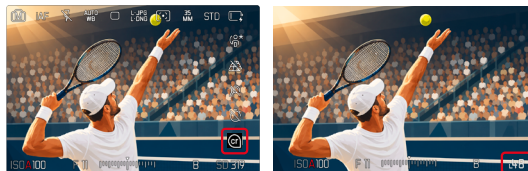

- Al tocar y mantener presionado el disparador, la visualización cambia pasando al contador de imágenes. Este contador de imágenes muestra la cantidad máxima permitida de tomas individuales.

Descargo de responsabilidad

- «Leica Content Credentials» ofrece la posibilidad de realizar un seguimiento del contenido de las imágenes y de los cambios. No obstante, Leica Camera AG no asume ninguna responsabilidad respecto a la seguridad de la manipulación de imágenes ni al uso indebido. Asimismo, tampoco ofrece ninguna garantía sobre el uso de «Leica Content Credentials» para un objetivo concreto.

REGISTRO DEL LUGAR DE LA TOMA (SOLO EN COMBINACIÓN CON LA APLICACIÓN LEICA FOTOS APP)

En combinación con el uso de la Leica FOTOS App, se puede obtener información sobre la ubicación a partir de un dispositivo móvil. La información sobre la ubicación actual se escribirá en los datos Exif de las tomas (geoetiquetado).



- Active los servicios de localización en un dispositivo móvil
- Active Leica FOTOS y conéctela con la cámara (ver apartado «Leica FOTOS»)
- En Leica FOTOS, active el geoetiquetado para esta cámara

Notas

- En ciertos países o regiones, el uso de GPS y tecnologías relacionadas puede estar restringido. Las violaciones son procesadas por las autoridades estatales. Por lo tanto, antes de viajar al extranjero, asegúrese de consultar con la Embajada del país o con su agente de viajes.
- La conexión Bluetooth tardará unos segundos en establecerse. Cuando haya un apagado automático activo en la cámara, deberá tenerlo en cuenta a la hora de establecer el tiempo de espera correspondiente.
- En el modo de reproducción, las tomas con información sobre la ubicación se identifican con el símbolo del geoetiquetado.

ESTADO DEL GEOETIQUETADO

El estado de la información disponible sobre la ubicación se mostrará en el monitor, siempre y cuando las barras de información estén visibles y el geoetiquetado esté activo. El Control Center siempre muestra el estado actual del geoetiquetado.

	La información sobre la ubicación está actualizada (última determinación de la posición realizada máximo 15 minutos antes).
	La información sobre la ubicación no está actualizada (última determinación de la posición realizada máximo 12 horas antes).
	La información disponible sobre la ubicación está anticuada (última determinación de la posición realizada hace más de 12 horas). No se escribirán datos de posición en los archivos Exif.
Ningún icono	El geoetiquetado no está activo.

La información sobre la ubicación se actualizará permanentemente mientras la cámara está conectada a Leica FOTOS. Para ello, la función de Bluetooth de la cámara y del dispositivo móvil debe estar activa para recibir información actualizada. No obstante, la aplicación no es necesario que esté abierta en primer plano.

TRANSFERENCIA DE DATOS

A TRAVÉS DE LA APLICACIÓN LEICA FOTOS

→ Ver el capítulo «Leica FOTOS» (pág. 292)

MEDIANTE CABLE USB O «LEICA FOTOS CABLE»

La cámara permite varias opciones de transferencia de datos. El modo que seleccione puede quedarse establecido permanentemente o puede volver a seleccionarlo en cada conexión.

Configuración de fábrica: **Seleccionar para la conexión**

- En el menú principal, seleccione **Modo de USB**
- Seleccione el ajuste deseado (**Almacenamiento masivo**, **PTP**, **Apple MFi**, **Seleccionar para la conexión**)

- **Apple MFi** permite la comunicación con dispositivos iOS (iPhone y iPad)
- **PTP** permite la transmisión a ordenadores con MacOS o Windows con programas que admitan PTP así como también anclaje a red para el Capture One Pro y Lightroom Classic
- El ajuste **Seleccionar para la conexión** le sugiere automáticamente un método de conexión dependiendo de la conexión por cable.

Notas

- Para transferir archivos de mayor tamaño se recomienda el uso de un lector de tarjetas.
- Mientras se realiza la transferencia de archivos, la conexión USB no debe interrumpirse ya que, si eso sucede, el ordenador y/o la cámara podrían «bloquearse» e incluso se podrían provocar daños irreparables en la tarjeta de memoria.
- Mientras se transfieren los datos no se debe apagar la cámara, ni esta debe desconectarse debido a la descarga de la batería, pues esto puede causar un «fallo general» en el ordenador. Por la misma razón, en ningún caso debe extraerse la batería si la conexión está activa.

POR WLAN «DE LA CÁMARA A LA NUBE - FRAME-IO»

La cámara se puede conectar mediante WLAN directamente con Frame.io. Gracias a esta integración, se pueden subir directamente a la nube fotos, vídeos (vídeos proxy) directamente desde la cámara de forma rápida, segura y sin pasos intermedios.

Para esta función se ha introducido una nueva opción de menú, **Conectividad**, en la que ahora se puede configurar tanto **Leica FOTOS** como **Frame.io**.

- En el menú principal, seleccione **Conectividad**
- Seleccione **Frame.io**
- Seleccione la red Wi-Fi deseada.

Más información sobre las funciones de Frame.io:

Tour del producto:

<https://lmy.de/sGcjq>



Videotutorial

<https://vimeo.com/1143409148>



Notas

- No es posible realizar una conexión de forma simultánea con Leica FOTOS y con Frame.io.
- Para que se puedan subir vídeos proxy es necesario que esté activado el proxy en el perfil de vídeo y que se inserte un tarjeta CFe y una tarjeta SD.

PREAJUSTES AUTOMÁTICOS

AF TÁCTIL

El AF táctil permite seleccionar directamente el campo de medición AF.

Configuración de fábrica: **AF táctil**

→ En el menú principal, seleccione **Ajustes del enfoque**

→ Seleccione **AF táctil**

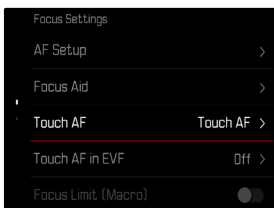

→ Seleccione **AF táctil**

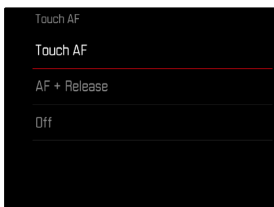

Posicionar el campo de medición AF

→ Toque el monitor en la ubicación deseada

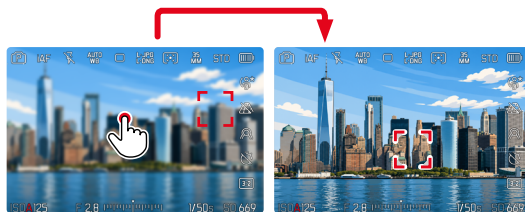

Para mover el campo de medición de nuevo al centro del monitor

→ Dé dos toques sobre el monitor

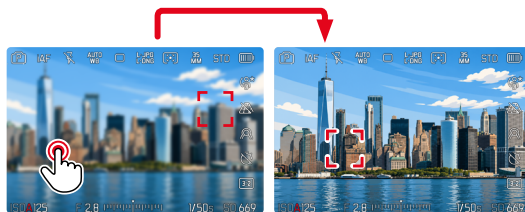

Notas

- Esta función está disponible con todos los métodos de medición AF excepto con el **Matricial**.
- El comportamiento de **AF táctil** depende de la combinación del **Modo AF** y la **Detección AF**. Según la configuración, el enfoque se realiza sobre el motivo seleccionado (con detección activa) o sobre el área tocada.
- En el método de medición **Seguimiento**, el campo de medición permanece en la posición seleccionada y el autofocus se inicia al presionar el disparador. En el resto de métodos de medición, el enfoque se realiza directamente de forma automática.
- Si el ajuste está en **Off**, también se puede restablecer la posición del campo de medición AF tocando dos veces.

AF TÁCTIL + DISPARO

La función **AF táctil + disparo** permite seleccionar directamente el campo de medición AF y disparar inmediatamente una toma.

- En el menú principal, seleccione **Ajustes del enfoque**
- Seleccione **AF táctil**
- Seleccione **AF táctil + disparo**
- Toque el monitor en la ubicación deseada

Nota

- Si **AF táctil + disparo** está activado, el campo de medición no se podrá restablecer tocando dos veces.

AF TÁCTIL EN EL MODO EVF

Cuando se usa el EVF (visor electrónico) se desactiva de forma estándar el AF táctil para evitar el previsible desplazamiento del campo de medición AF. No obstante, los ajustes rápidos AF se pueden seguir activando. Si no quiere que esto sea posible (por ejemplo, mientras enfoca con la lente izquierda), puede desactivar esta función.

Configuración de fábrica: **Off**

- En el menú principal, seleccione **Ajustes del enfoque**
- Seleccione **AF táctil utilizando EVF**
- Seleccione el ajuste deseado (**On**, **Solo configuración rápida de AF**, **Off**)
 - **Solo configuración rápida de AF**
 - Active la configuración rápida de AF (tocar y mantener pulsado)
 - **On**
 - Ubique el campo de medición AF (con un toque)
 - Active la configuración rápida de AF (tocar y mantener pulsado)
 - **Off**

AJUSTES PERSONALIZADOS EN EL OBJETIVO

El ángulo de giro utilizado para ajustar la distancia puede ajustarse de forma individual. El ajuste seleccionado determina el ángulo de giro que se necesitará para cambiar el ajuste de distancia de infinita a la distancia mínima posible. Por ejemplo, si se ajusta a **90°**, toda la sección de enfoque se desplazará con un cuarto de giro del anillo de enfoque del objetivo. Si se ajusta a **360°** necesitará un giro completo. Los valores más pequeños permiten realizar ajustes más rápidamente y los valores más grandes permiten realizar ajustes más precisos. El ajuste **Máximo** ofrece la mayor precisión.

Al contrario de lo que ocurre con los ajustes fijos, el ajuste de **MF por defecto** no tiene una dependencia lineal del ángulo de rotación y el ajuste de distancia. La magnitud del cambio depende a nivel dinámico de la velocidad de giro. En giros lentos, con el mismo ángulo de giro, p. ej. de 45°, un cambio leve se verá con un giro más rápido.

Configuración de fábrica: **MF por defecto**

- En el menú principal, seleccione **Ajustes del enfoque**
- Seleccione **Ángulo de rotación**
- Seleccione el ajuste deseado
(**MF por defecto**, **90°**, **120°**, **150°**, **180°**, **210°**, **240°**, **270°**, **300°**, **330°**, **360°**, **Máximo**)

Notas

- Los ajustes **MF por defecto** y **Máximo** dependen mucho del objetivo. Por ejemplo, el ajuste **Máximo** puede implicar un ángulo de giro de 360° o 720°.

INCREMENTO EV

Usted puede escoger entre los valores de exposición 1/2 o 1/3. Esto le permite elegir entre unos efectos más fuertes o más sutiles de los ajustes correspondientes.

Este ajuste no afecta solo a la compensación de la exposición. También establece la «sensibilidad» de los diales de ajuste en las tomas normales, es decir, define cómo se incrementan las velocidades de obturación y de apertura. Si se define en **1/2**, la velocidad de obturación y el valor de apertura aumentarán una posición de encastre por cada giro, así el ajuste se podrá realizar más rápidamente. Si se define en **1/3**, el ajuste podrá ser más preciso.

Configuración de fábrica: **1/3**

- En el menú principal, seleccione **Incremento EV**
- Seleccione el ajuste deseado
(**1/2**, **1/3**)

INDICACIONES DE AYUDA

La Leica SL3-P dispone de 4 perfiles de información que contienen varias combinaciones de las indicaciones de ayuda disponibles. Están disponibles las siguientes funciones:

- Barras de información (v. pág. 111)
- Cuadrícula (solo modo de toma, v. pág. 112)
- Focus peaking (v. pág. 112)
- Clipping (v. pág. 112)
- Indicador de nivel (solo en modo de toma, v. pág. 114)
- Histograma (v. pág. 114)

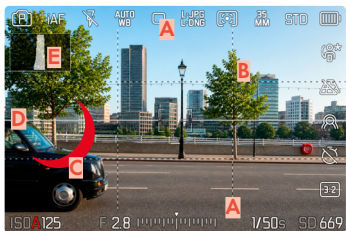

- A** Barras de información (= encabezado, pie de página, barra derecha)
- B** Cuadrícula
- C** Focus peaking
- D** Clipping
- E** Indicador de nivel
- F** Histograma

PERFILES DE INFORMACIÓN

Es posible utilizar hasta cuatro perfiles independientes, además de un modo de pantalla completa. Puede elegir y ajustar por separado las funciones que desee para cada perfil. Puede cambiar de un perfil de información a otro durante el funcionamiento normal mediante un acceso rápido (v. pág. 74). En la configuración de fábrica es el botón **FN**. Esta posición le permite cambiar rápidamente entre las diferentes vistas.

En la configuración de fábrica están predefinidos los siguientes perfiles:

Perfil	Configuración de fábrica
1	Solo barras de información (Superior / Inferior)
2	Vista de pantalla completa (todas las indicaciones de ayuda Off)
3	Barras de información (Superior / Inferior + Derecha), Clipping, Focus peaking, Histograma
4	Barras de información (Superior / Inferior + Derecha), Cuadrícula, Clipping, Indicador de nivel

CAMBIAR LOS PERFILES DE INFORMACIÓN

- Presione el botón de función al que corresponda la función **Cambiar de perfil de información**.
- En la configuración de fábrica es el botón **FN**.

Nota

- En el modo de reproducción están disponibles los mismos perfiles de información que en el modo de toma. No obstante, la información sobre los perfiles de información en uso se guarda de forma independiente.

Mostrar u ocultar información por un periodo corto de tiempo

- Mantenga pulsado el disparador
- (Solo) se muestra información sobre la exposición e indicaciones de ayuda.

DESACTIVAR DETERMINADOS PERFILES DE INFORMACIÓN

Es posible limitar el número de perfiles de información activando o desactivando perfiles. Siempre debe quedar, como mínimo, un perfil activo que puede estar «vacío».

- En el menú principal, seleccione **Asistentes de toma**
- Seleccione el perfil deseado
- Seleccione **On/Off**

Nota

- Debe haber al menos un perfil de información activado.
- No se puede desactivar el perfil de información 5 (pantalla completa sin indicaciones).

AJUSTAR LOS PERFILES DE INFORMACIÓN

- En el menú principal, seleccione **Asistentes de toma**
- Seleccione el perfil deseado
- Seleccione **Ajustes**
- Seleccione la función deseada
- Seleccione el ajuste deseado

Función	Configuraciones disponibles
Barras de información	Superior / Inferior (On, Off) Derecha (On, Off)
Cuadrícula	3 x 3, 6 x 4, Off
Clipping	Off, Límite superior (valor entre 200 y 255)
Focus Peaking	On, Off Color (Rojo, Azul, Verde, Blanco) y sensibilidad (Bajo, Medio, Alto): los ajustes son aplicables a todos los perfiles de información
Indicador de nivel	On, Off
Histograma	On, Off

Nota

- Puede reservar un perfil de información «vacío» en el que todas las funciones estén en **Off**. De esta forma pueden ocultarse permanentemente todas las indicaciones. Lo que permite una vista de pantalla completa sin molestas indicaciones.

INDICACIONES DISPONIBLES

BARRAS DE INFORMACIÓN

Los iconos de las barras muestran los ajustes activos actuales y el valor de exposición. Encontrará una lista de las visualizaciones en el capítulo «Visualizaciones» (v. pág. 28).



CUADRÍCULA

Las cuadrículas dividen el campo óptico en varios cuadros. Esto facilita, p. ej., la configuración de imagen y también la orientación exacta de la cámara. Puede adaptar la división de cuadrículas al motivo.

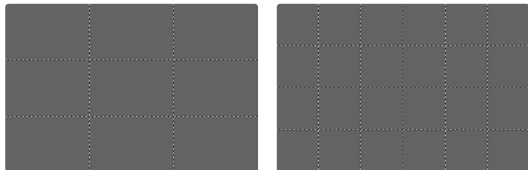

Existen dos modos de visualización de cuadrícula. Estos dividen el marco de la imagen en campos de 3 x 3 o de 6 x 4.

- En el menú principal, seleccione **Asistentes de toma**
- Seleccione el perfil deseado
- Seleccione **Ajustes**
- Seleccione **Cuadrícula**
- Seleccione el ajuste deseado
(**3 x 3**, **6 x 4**, **Off**)

CLIPPING

El indicador de clipping indica áreas de imagen brillantes desdibujadas. Esta función permite un control muy simple y preciso del ajuste de la exposición. Las zonas sobreexpuestas parpadean en negro.



ESTABLECER UMBRAL

Para ajustar estas indicaciones a condiciones específicas o a sus ideas creativas, puede establecer umbrales para estas indicaciones, es decir, en qué grado de sobreexposición aparecerán.

- En el menú principal, seleccione **Asistentes de toma**
- Seleccione el perfil deseado
- Seleccione **Ajustes**
- Seleccione **Clipping**
- Seleccione **Límite superior**
- Seleccione el valor deseado
(**200** hasta **255**)
- Mantenga pulsado el disparador
 - Aparece el indicador de clipping.

FOCUS PEAKING

Con el asistente de foco, los bordes de las partes del sujeto bien definidas se resaltan en color. Dicho color es ajustable. La sensibilidad también se puede ajustar.



COLOR DE LAS MARCAS

Dicho color es ajustable. Este ajuste se aplica a todos los perfiles de información.

Configuración de fábrica: **Rojo**

- En el menú principal, seleccione **Asistentes de toma**
- Seleccione el perfil deseado
- Seleccione **Ajustes**
- Seleccione **Focus Peaking**
- Seleccione **Color**
- Seleccione el ajuste deseado
(**Rojo**, **Verde**, **Azul**, **Blanco**)

SENSIBILIDAD

Configuración de fábrica: **Medio**

- En el menú principal, seleccione **Asistentes de toma**
- Seleccione el perfil deseado
- Seleccione **Ajustes**
- Seleccione **Focus Peaking**
- Seleccione **Sensibilidad**
- Seleccione el ajuste deseado
(**Bajo**, **Medio**, **Alto**)

Nota

- La identificación de partes de motivo representadas de forma nítida se basa en el contraste del motivo, es decir, las diferencias entre partes claras y oscuras. Como resultado, las partes del motivo con alto contraste pueden marcarse erróneamente, aunque no estén enfocadas.

INDICADOR DE NIVEL

Gracias a los sensores integrados, la cámara puede mostrar su orientación. Con la ayuda de estas pantallas, la cámara puede alinearse con precisión en los ejes longitudinal y transversal en el caso de motivos críticos, como tomas arquitectónicas tomadas desde el trípode.

Las desviaciones relacionadas con el eje longitudinal (cuando la cámara está orientada y fijada hacia arriba o hacia abajo) se marcarán mediante una línea corta en el centro de la imagen (1). Las desviaciones relacionadas con el eje transversal (cuando la cámara está inclinada hacia la derecha o hacia la izquierda) se marcarán mediante dos líneas largas a la derecha y a la izquierda del centro de la imagen (2).

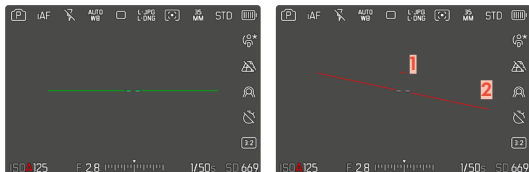

- En el menú principal, seleccione **Asistentes de toma**
- Seleccione **Indicador de nivel**
- Seleccione **On/Off**

Nota

- En las tomas en formato vertical, la cámara ajusta la orientación del indicador de nivel automáticamente.

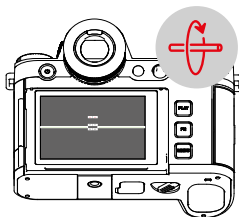
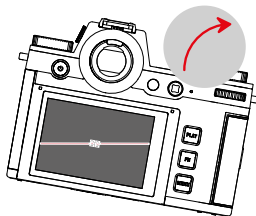
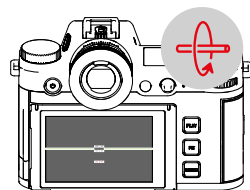
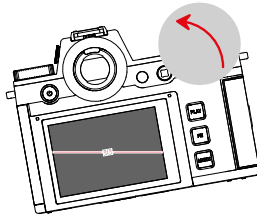
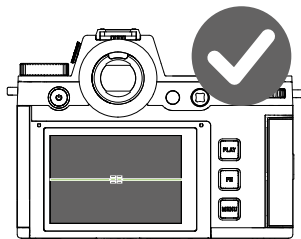

HISTOGRAMA

El histograma representa la distribución luminosa en la toma. El eje horizontal corresponde a los valores tonales desde el negro (a la izquierda), pasando por el gris, hasta el blanco (a la derecha). El eje vertical corresponde al número de píxeles en cada nivel de brillo.

Esta forma de representación permite una evaluación rápida y sencilla del ajuste de la exposición.



Notas

- El histograma se basa siempre en el brillo visualizado, es decir que, dependiendo de otros ajustes, puede que no represente la exposición definitiva.
- En el modo de toma el histograma debe considerarse como un «indicador de tendencia».
- En la reproducción de una foto el histograma puede ser ligeramente diferente del histograma visualizado en el momento de la toma.
- El histograma se refiere siempre al encuadre de la imagen visualizada actualmente.

- En el menú principal, seleccione **Asistentes de toma**
- Seleccione el perfil deseado
- Seleccione **Ajustes**
- Seleccione **Histograma**
- Seleccione **On/Off**

ACTIVAR/DESACTIVAR FUNCIONES TEMPORALMENTE

Las siguientes funciones auxiliares pueden activarse y desactivarse de forma temporal:

- Focus peaking
 - Clipping
- Asigne un botón de función a la función auxiliar deseada (v. pág. 74)
- Presione el botón de función correspondiente
- Cambiará el estado de la función auxiliar.
 - En la imagen del monitor aparece la nota correspondiente.

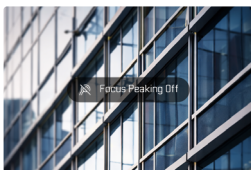

Al apagar la cámara se restablecerán los ajustes temporales.

LIVE VIEW MEJORADO

A menudo, en entornos muy oscuros (por ejemplo, por la noche), la composición fotográfica es muy complicada porque los motivos apenas se pueden reconocer. La función **Live View mejorado** permite realizar la composición fotográfica en estas situaciones. Para ello, la imagen se refuerza con un aumento elevado de los valores ISO y una disminución de velocidades de fotogramas. Las imágenes no se ven afectadas por ello. A nivel técnico es inevitable que con Live View se produzca ruido de imagen y un efecto desenfocado debido al movimiento. La función solo se activa cuando la luz ambiente es muy baja.

Dependiendo del modo de exposición seleccionado y de otros ajustes, Live View muestra una previsualización de la exposición cuando se pulsa el disparador y se mantiene pulsado (ver apartado «Exposición-Control» a partir de la página 152).

- En el menú principal, seleccione **Ajustes de Live View**
- Seleccione **Live View mejorado**
- Seleccione **On**

Notas

- Aunque la función **Live View mejorada** esté en **On**, la función no estará activa si hay suficiente brillo.
- En el modo AF, la función **Live View mejorado** no estará activa brevemente durante una medición de distancia en curso.
- Cuando la **Live View mejorada** está en **On**, la función **Focus Peaking** no está disponible.

FUNCIÓN ASISTENTE DE AF

LUZ AUXILIAR AF

La luz auxiliar AF incorporada amplía el margen operativo del sistema AF también en condiciones de luz desfavorables. Si la función está activada, esta luz se enciende en tales condiciones mientras se realiza la medición.

Configuración de fábrica: **On**

- En el menú principal, seleccione **Ajustes del enfoque**
- Seleccione **Ayuda al enfoque**
- Seleccione **Luz auxiliar AF**
- Activar la función

Notas

- La luz auxiliar AF ilumina un rango de hasta unos 5 m.
- La luz auxiliar AF se apagará automáticamente cuando la medición de la distancia sea la correcta (campo de medición AF verde) o cuando haya fallado (campo de medición AF rojo).

SEÑALES ACÚSTICAS DE CONFIRMACIÓN AF

Es posible confirmar la medición correcta de la distancia durante el modo AF mediante una señal acústica.

Configuración de fábrica: **Off**

- En el menú principal, seleccione **Ajustes de la cámara**
- Seleccione **Señal acústica**
- Seleccione **Confirmación AF**
- Activar la función

FOTOGRAFIAR

Los ajustes que se describen en este capítulo solamente se hacen referencia al modo de foto. Por lo tanto, forman parte del menú de foto y solo puede activarlos y ajustarlos desde el modo de foto (véase en el capítulo «Manejo de la cámara» el apartado «Control por menú»). Las opciones de menú de vídeo con los mismos nombres son completamente independientes.

MODO DE DISPARO

Las funciones y las posibilidades de ajuste que se describen a continuación hacen referencia solamente a la toma de imágenes individuales. Además de la toma de imágenes individuales, la Leica SL3-P ofrece también otros modos. Puede encontrar indicaciones sobre el modo de funcionamiento y las opciones de ajuste en las secciones correspondientes.

→ En el menú principal, seleccione **Modo de disparo**

→ Selección de variantes de función deseadas

Modo	Opciones de ajuste / Variantes
Tomas individuales	Uno
Disparo continuo (v. pág. 157)	Velocidad: – 2 fps, 14 bit, AF – 5 fps, 14 bit, AF – 7 fps, 14 bit, AF – 15 fps, 12 bit, AF – 15 fps, 14 bit, AF – 25 fps, 12 bit, AF – 25 fps, 14 bit, AF – 30 fps, 12 bit, AF – 40 fps, 12 bit, AF
Disparo a intervalos (v. pág. 158)	N.º imágenes Intervalo entre las tomas (Intervalo) Tiempo preliminar (Cuenta atrás)
Bracketing de exposición (v. pág. 159)	N.º imágenes (3 o bien 5) Pasos EV Compensación de exposición Automático
Multidisparo (v. pág. 161)	Tiempo preliminar (Autodisparador) Corrección de trepidación
Autodisparador (v. pág. 161)	Tiempo preliminar: – Autodisparador 2 s – Autodisparador 6 s – Autodisparador 12 s – Autodisparador 30 s

ENFOQUE

Con la Leica SL3-P el enfoque puede realizarse tanto de modo automático como manual. Cuando se dispara con autofocus, hay disponibles 3 modos y 7 métodos de medición. Cuando se utilizan objetivos MF, solo se pueden hacer ajustes manuales.

FOTOGRAFIAR CON AF

- Seleccione el modo AF deseado
- Si es necesario, posicione el campo de medición AF
- Mantenga pulsado el disparador
 - El enfoque se realizará una sola vez (AFs) o de forma continua (AFc).
 - Cuando la medición es correcta: campo de medición AF en verde.
 - Cuando la medición no es correcta: campo de medición AF en rojo.
 - Alternativamente, el ajuste de distancia y/o el ajuste de la exposición se pueden ajustar y almacenar con el joystick (memorización de valores de medición, v. pág. 153).
- Dispare

FOTOGRAFIAR CON MF

- Seleccione como modo de enfoque MF (v. pág. 131)
- Enfoque con el anillo de enfoque del objetivo
- Dispare

Para más información, consulte los siguientes capítulos.

MODOS DE AUTOFOCO

Existen dos modos AF: AFs, AFc y AF inteligente. En el encabezado se puede ver el modo AF seleccionado.

Configuración de fábrica: AFs

- En el menú principal, seleccione Modo de enfoque
- Seleccione el ajuste deseado (AF inteligente, AFs, AFc)

AF INTELIGENTE (iAF)

En este modo se volverá a realizar el enfoque de nuevo cada vez que la cámara registre dentro de toda la sección de la imagen un cambio de color o de luz y contraste. La sección de enfoque depende del método de medición del autofocus seleccionado.

AFs (single)

Adecuado para motivos sin o con muy poco movimiento. El enfoque se realiza solo una vez y luego permanece guardado mientras el disparador se mantenga en el punto de resistencia. Esto también se aplica cuando el campo de medición AF apunta a otro objeto.

AFc (continuous)

Adecuado para sujetos en movimiento. El enfoque continuamente al sujeto en el campo de medición AF siempre que se mantenga presionado el disparador en el primer punto de resistencia.

MÉTODOS DE MEDICIÓN DE AUTOFOCO

El modo AF presenta diferentes métodos para la medición de la distancia. Un enfoque correcto se indica mediante un campo de medición verde y un enfoque no satisfactorio se indica con un campo de medición rojo.

En el apartado **Modo AF** se puede seleccionar los siguientes tipos de enfoque: **Campo / Puntual**, **Zona / Matricial** y **Seguimiento**. En **Detección AF** están disponibles las funciones **Detección de personas**, **Detección de animales**. Así, se puede combinar el autofocus y el reconocimiento de motivos.



- En el menú principal, seleccione **Modo AF**
- Seleccione el ajuste deseado
(**Campo / Puntual**, **Zona / Matricial**, **Seguimiento**)

Notas

- El enfoque con AF puede fallar:
 - cuando la distancia al sujeto apuntado es demasiado grande o demasiado pequeña
 - cuando el motivo no está suficientemente iluminado
- El AF táctil permite seleccionar directamente el campo de medición AF.

MEDICIÓN ZONA/MATRICIAL

Varios campos de medición se registran de forma totalmente automática en una zona. Esta zona se puede modificar de forma similar al campo de medición AF (véase «Activar la configuración rápida AF») y así modificar también la zona de los puntos de enfoque registrados. Esta función es especialmente adecuada para las instantáneas y se puede combinar muy bien con la detección de personas.

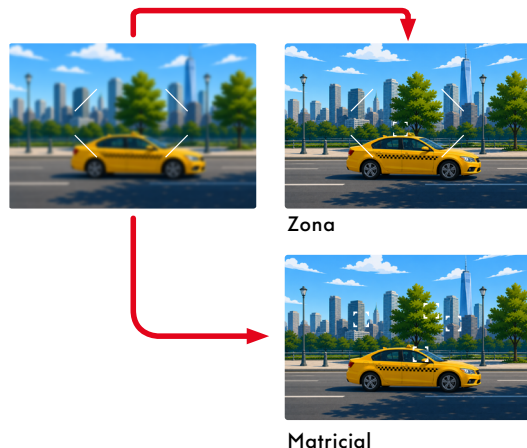

MEDICIÓN CAMPO/PUNTUAL

Ambos métodos registran las partes del motivo dentro de los correspondientes campos de medición AF. Los campos de medición se distinguen por un pequeño recuadro (medición de campo) o una cruz (medición puntual). Gracias al intervalo de medición especialmente reducido de la medición puntual es posible concentrarla en detalles muy pequeños del motivo. El contorno más pequeño al que se puede ajustar es el de la medición puntual.

El rango de medición ligeramente mayor de la medición de campo es menos crítico al apuntar, pero permite una medición selectiva.

Los métodos de medición también se pueden utilizar en una serie de tomas en la cual la parte del motivo que se muestra de forma nítida debe estar siempre en la misma posición descentrada en la imagen. Para ello, el campo de medición AF se puede mover a otra posición.

SEGUIMIENTO

Esta variante de la medición de campo ayuda a capturar sujetos en movimiento. Una vez capturado, el sujeto en el campo de medición permanece continuamente enfocado.

- Dirija el campo de medición al motivo deseado (desplazando la cámara o moviendo el campo de medición)
 - Mantenga pulsado el disparador
- o bien
- Pulsar el botón de función (si se le ha asignado la función **AF-L** o **AF-L + AE-L**, v. pág. 153)
 - El sujeto queda enfocado.
 - Desplace la cámara hasta el encuadre deseado
 - El campo de medición «sigue» al sujeto guardado, que permanece continuamente enfocado.

Nota

- Este método de medición enfoca continuamente, incluso cuando está ajustado el modo de AF **AFs**.

POSICIÓN DE INICIO DURANTE EL MODO DE SEGUIMIENTO

Configuración de fábrica: **Centro**

Puede determinar en qué posición debe iniciarse el seguimiento.

Centro	En el centro de la pantalla
Final	Posición final del último seguimiento Ejemplo: Un coche se desplaza desde la izquierda hacia la derecha a través de la pantalla. La toma se realiza en la parte derecha. La siguiente medición empezará en la parte derecha.
Principio	Posición de inicio del último seguimiento Ejemplo: Un coche se desplaza desde la izquierda hacia la derecha a través de la pantalla. La toma se realiza en la parte derecha. La siguiente medición empezará en la parte izquierda.

- En el menú principal, seleccione **Ajustes del enfoque**
- Seleccione **Ajustes AF**
- Seleccione **Pos. inicial seguim. AF**
- Seleccione el ajuste deseado (**Final**, **Principio**, **Centro**)

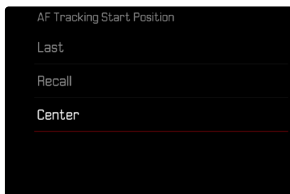

RECONOCIMIENTO AUTOMÁTICO DE MOTIVOS

La cámara reconoce automáticamente diversos sujetos —como personas, animales y vehículos— y enfoca con precisión en ojos, rostros, cuerpos o partes específicas del vehículo. De esta forma, el motivo principal permanece enfocado de forma fiable aunque haya movimiento o quede tapado durante un breve periodo de tiempo. El reconocimiento automático de motivos garantiza un seguimiento de la nitidez preciso y continuado en cualquier situación de la toma.

- En el menú principal, seleccione **Detección AF**
- Seleccione el ajuste deseado (**Off**, **Humano (Ojo/Cara/Cuerpo)**, **Humano (Ojo/Cara)**, **Animal (Cuerpo)**, **Animal (Ojo/Cuerpo)**, **Coche**, **Coche (partes)**)



En la detección de rostros, cuando se reconozca un ojo se enfocará esa zona. Si se reconocen varios ojos, se puede seleccionar cuáles deben enfocarse. Los ojos seleccionados aparecerán destacados.

- Presione el joystick en la dirección deseada

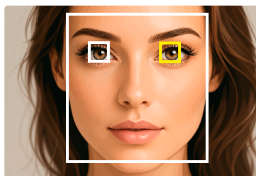

En la detección de **Coche** se prioriza el reconocimiento de sujetos más alejados o en rápido movimiento.

- En el menú principal, seleccione **Detección AF**
- Seleccione **Coche**



La detección de **Coche (partes)** es adecuada para detalles más cercanos del vehículo o del conductor (elementos de la carrocería, casco, etc.).

- En el menú principal, seleccione **Detección AF**
- Seleccione **Coche (partes)**



Nota

- La detección de motivos **Coche** está optimizada para coches de competición; los vehículos de carretera con bajo contraste (como es el caso de los de color blanco o gris) pueden no detectarse con la misma fiabilidad.

COMBINACIÓN MODO AF / DETECCIÓN AF

Mediante la medición de zona/matricial se puede aplicar el punto de nitidez deseado en todos los motivos que se registren dentro del campo de medición.

- Presione el joystick en la dirección deseada
 - El borde blanco señala objetos reconocidos y el amarillo muestra el objeto seleccionado.



CAMPO DE MEDICIÓN AF EN EL SEGUIMIENTO CON LA DETECCIÓN AF ACTIVADA

En el modo AF **Detección AF** con el reconocimiento de motivos activado (personas o animales) ahora se ajusta la presentación del contorno de seguimiento al estado de reconocimiento y de enfoque correspondiente.

Detalles de la función

Cuando la cámara reconoce un motivo apropiado (persona o animal), se activa y se muestra el seguimiento. Si se pulsa el primer punto de resistencia del disparador sin que se haya reconocido un motivo en el campo de la pantalla, el seguimiento permanecerá inactivo.

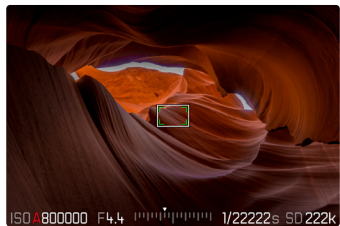

En este caso, se muestran unas marcas verdes (las esquinas del contorno) para indicar que la cámara ya ha enfocado de forma correcta. El borde se queda blanco.

El reconocimiento de color permite una retroalimentación visual rápida al respecto que indica si el seguimiento está activo o si está en curso una alternativa de enfoque.

CAMPO DE MEDICIÓN AF EN EL SEGUIMIENTO SIN LA DETECCIÓN AF

Si no está activado el reconocimiento de personas o animales, el campo de medición AF indica que el enfoque se ha realizado correctamente mediante un cambio de color.

Cuando el foco esté confirmado, el contorno y las esquinas del campo AF cambian de blanco a verde. La indicación en verde informa de que la cámara ha enfocado correctamente el motivo seleccionado.

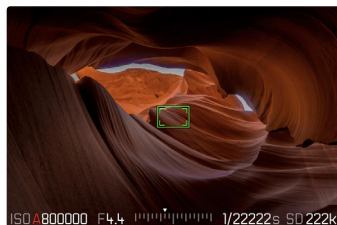

AJUSTES AF

PERFILES AF

Configuración de fábrica: Niños / mascotas

Con los perfiles AF puede ajustar el comportamiento del autofocus al tipo de imagen. Estos ajustes determinan la sensibilidad de la reacción del autofocus frente a cambios en la imagen.

Existen 4 perfiles AF predefinidos:

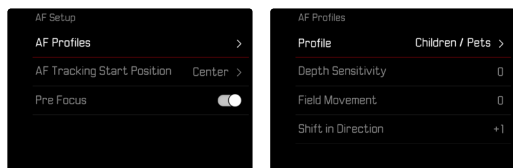

Perfil AF	Situación típica
Niños / mascotas	Movimientos normales
Deporte de equipo	Cambios dirección rápidos e impredecibles
Corredor	Movimientos constantes
Animales salvajes	Apariencia repentina y cambio de dirección

Cada uno de estos perfiles contiene tres parámetros:

- Sensibilidad de AF
- Movimiento lateral
- Cambio de dirección

Valores más altos:	Valores más bajos:
Sensibilidad de AF	
Los cambios en la distancia respecto al motivo que se fotografía se detectan inmediatamente	El ajuste se atrasa un poco para evitar cambios bruscos no intencionados en el enfoque cuando, por ejemplo, un objeto pasa brevemente por delante de nuestro motivo
Movimiento lateral	
Cuando se produce un movimiento en la sección de enfoque activa, la cámara cambiará a la siguiente sección de enfoque tan rápido como sea posible	El cambio a la sección de enfoque más próxima se realiza de forma gradual para evitar los errores provocados por movimientos leves
Cambio de dirección	
Cuando se produce un cambio repentino en la dirección del motivo el enfoque cambia inmediatamente	Enfoque más estable con movimientos uniformes

SELECCIONAR EL PERFIL ACTIVO

- En el menú principal, seleccione **Ajustes del enfoque**
- Seleccione **Ajustes AF**
- Seleccione **Perfiles AF**

CAMBIAR EL PERFIL ACTIVO

- Seleccione el perfil activo
- Presione prolongadamente el joystick / la rueda selectora
 - El perfil seleccionado actualmente aparecerá con letras rojas y dos pequeños triángulos blancos a ambos lados para indicar que se puede cambiar.
- Presione el joystick hacia la izquierda/derecha o bien
- Gire la rueda selectora

AJUSTAR EL PERFIL ACTIVO

- Seleccione el perfil activo
- Seleccione el parámetro deseado
- Presione prolongadamente el joystick / la rueda selectora
- Ajuste el valor deseado

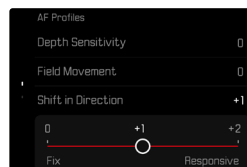

RESTABLECER EL PERFIL ACTIVO

- Seleccione el perfil activo
- Presione el joystick hacia la derecha
- Presione prolongadamente el joystick / la rueda selectora

PREENFOQUE

Al activar esta función, la cámara realiza un mapeo de profundidades continuo y en tiempo real antes de llevar a cabo el enfoque. Esto permite identificar los posibles puntos de enfoque de la escena. Además, el autofocus se acelerará notablemente.

El preenfoco es compatible con todos los modos de funcionamiento y métodos de medición AF.

Configuración de fábrica: **On**

- En el menú principal, seleccione **Ajustes del enfoque**
- Seleccione **Ajustes AF**
- Seleccione **Preenfoque**
- Seleccione **On/Off**

LÍMITE DE ENFOQUE

La zona de enfoque se puede limitar al campo macro. De esta forma se acelerará notablemente el enfoque automático.

Configuración de fábrica: **Off**

- En el menú principal, seleccione **Ajustes del enfoque**
- Seleccione **Límite de enfoque (Macro)**
- Seleccione **On/Off**

Notas

- La zona de enfoque varía según el objetivo (v. las instrucciones correspondientes).
- Esta función no está disponible con determinados objetivos:
 - con objetivos montados con un adaptador (por ejemplo, objetivos Leica M con L-Adapter M)

CONFIGURACIÓN RÁPIDA DE AF

La configuración rápida de AF permite cambiar rápidamente el tamaño del campo de medición en algunos métodos de medición AF. La imagen del monitor permanece visible mientras se realizan los ajustes.

ACTIVAR LA CONFIGURACIÓN RÁPIDA DE AF

- Mantenga pulsado el monitor
- Se mostrarán todas las indicaciones de ayuda.
- Si se selecciona como método de medición **Campo** / **Puntual**, **Zona** / **Matricial**, aparecen marcas del campo de medición en dos esquinas.

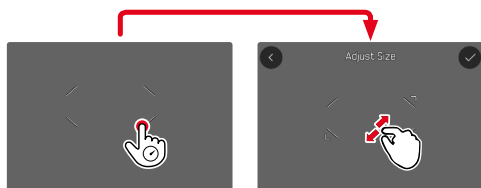
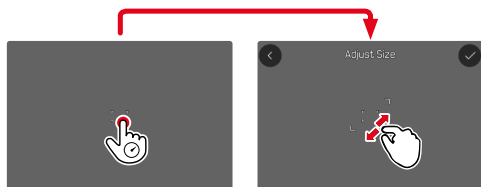

- En todos los otros modos AF aparece directamente el menú de barras **Modo AF**.

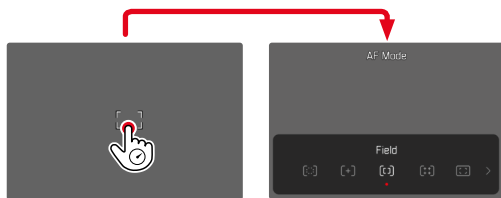

CAMBIAR EL TAMAÑO DEL CAMPO DE MEDICIÓN

(solo **Campo** / **Puntual**, **Zona** / **Matricial**)

→ Gire la rueda selectora

o bien

→ Contraer/extender

- El tamaño del campo de medición AF dispone de 3 niveles para ajustarlo.

CAMBIAR EL MÉTODO DE MEDICIÓN AF

Si el modo AF **Campo** o **Detección de personas** está activado, deberá activarse en primer lugar el menú de barras **Modo AF**:

→ Pulse el botón de función delantero (en la parte de abajo)

- Aparecerá el menú de barras del **Modo AF**.

→ Seleccione el método de medición deseado con la rueda selectora

- El ajuste se puede realizar también con el dial derecho.
- Los ajustes se aplicarán a los 3 segundos aproximadamente y el menú de barras desaparecerá.

Nota

- La configuración rápida de AF solamente se puede activar con el dial derecho si la función **AF táctil** está activada (v. pág. 75).

FUNCIÓN ASISTENTE DE AF

AUMENTO EN EL MODO AF

Para poder realizar una mejor evaluación de los ajustes, puede activar el aumento independientemente del enfoque.

Para ello, debe asignar la función **Aumento** a uno de los botones de función (v. pág. 74).

Configuración de fábrica: botón de función delantero (parte superior)

Para asignar una función al botón de función que desee

→ Ver pág. 74

Para activar el aumento

- Pulsar el botón de función
 - Aparecerá una sección ampliada de la imagen. Su ubicación se ajusta a la posición del campo de medición AF.
 - El rectángulo en el interior del recuadro situado en la esquina derecha indica el aumento actual y la posición de la sección visualizada.



Para ajustar el nivel de aumento

- Gire la rueda selectora
 - La sección de imagen cambia entre los niveles de aumento.

Para cambiar la ubicación de la sección

- Presione el joystick en la dirección deseada

Para desactivar el aumento

- Toque el disparador o bien
- Pulse el botón de función nuevamente

Notas

- El aumento permanecerá activado hasta que se desactive.
- Cuando se activa la función, se mantiene el último nivel de aumento utilizado.

LUZ AUXILIAR AF

La luz auxiliar AF incorporada amplía el margen operativo del sistema AF también en condiciones de luz desfavorables. Si la función está activada, esta luz se enciende en tales condiciones mientras se realiza la medición.

Para realizar ajustes v. pág. 117.

SEÑALES ACÚSTICAS DE CONFIRMACIÓN AF

Es posible confirmar la medición correcta de la distancia durante el modo AF mediante una señal acústica (v. pág. 88).

DESPLAZAR EL CAMPO DE MEDICIÓN AF

Todos los métodos de medición AF permiten desplazar el campo de medición AF antes de realizar el enfoque.

→ Presione el joystick en la dirección deseada o bien

→ Toque el monitor en la ubicación deseada (con el AF táctil activado)

Notas

- El campo de medición permanece en la última posición usada para ese método de medición AF cuando se cambia de método de medición y cuando se apaga la cámara.
- Cuando se combina el método de medición de la exposición **Puntual** con los métodos de medición AF **Puntual**, **Campo** y **Zona** se acoplan los campos de medición. En este caso, la medición de la exposición se realiza en el punto indicado en el campo de medición AF, aunque este se desplace.

CAMBIO RÁPIDO DE LA POSICIÓN DE MEDICIÓN AF

La función **Centrar campo de medición AF** permite cambiar rápidamente entre dos posiciones de medición en el modo de foto.

La primera vez que se activa la función, se establece la posición del campo de medición AF en el centro de la imagen. Cada vez que se vuelva a activar la función posteriormente, el campos de medición AF cambiará entre el centro de la imagen y la última posición de enfoque utilizada.

Para ello, debe asignar la función **Centrar campo de medición AF** a uno de los botón de función (v. pág. 74).

Nota

- Esta función está disponible para los modos AF **Puntual**, **Campo**, **Zona** y **Seguimiento**.

ENFOQUE MANUAL (MF)

Para determinados motivos y situaciones puede resultar ventajoso realizar el enfoque manualmente en lugar de trabajar con el autofoco.

- cuando se necesita la misma configuración para múltiples tomas
- si el empleo de la memorización de valores de medición fuera más costoso
- cuando en las tomas de paisajes, se ha de mantener el ajuste a infinito
- si las condiciones de luz desfavorables, es decir, muy oscuras, solo permiten un funcionamiento AF relativamente lento o no lo permiten en absoluto

→ En el menú principal, seleccione **Modo de enfoque**

→ Seleccione **MF**

→ Gire el anillo de enfoque del objetivo hasta que la parte deseada del sujeto esté enfocada

ASISTENTES DE MF

Para la medición manual de distancias existen a disposición los siguientes asistentes.

FOCUS PEAKING

Con el asistente de foco, los bordes de las partes del sujeto bien definidas se resaltan en color. Dicho color es ajustable. La sensibilidad también se puede ajustar. Para realizar ajustes v. pág. 113.



Cuando el focus peaking está activado, aparece una indicación en la parte derecha de la pantalla  con el color utilizado. Dicho color es ajustable. La sensibilidad también se puede ajustar. Esta función se activa desde los perfiles de información (v. pág. 113).

→ Activar la función

→ Gire el anillo de enfoque hasta que se encuentren marcadas las partes deseadas del motivo

Nota

- La identificación de partes de motivo representadas de forma nítida se basa en el contraste del motivo, es decir, las diferencias entre partes claras y oscuras. Como resultado, las partes del motivo con alto contraste pueden marcarse erróneamente, aunque no estén enfocadas.

AUMENTO EN EL MODO MF

Cuanto más grandes se representen los detalles del motivo, mejor puede evaluarse su nitidez, y más exactamente se puede enfocar.

Esta función puede activarse automáticamente con el enfoque manual o se puede activar independientemente de ello.

ACTIVACIÓN CON EL ANILLO DE ENFOQUE DEL OBJETIVO

Al girar el anillo de enfoque del objetivo, se amplía automáticamente una sección de la imagen.

- En el menú principal, seleccione **Ajustes del enfoque**
- Seleccione **Ayuda al enfoque**
- Seleccione **Ampliación autom.**
- Seleccione **On**
- Gire el anillo de enfoque
 - Aparecerá una sección ampliada de la imagen. Su ubicación se ajusta a la posición del campo de medición AF.
 - El rectángulo en el interior del recuadro situado en la esquina derecha indica el aumento actual y la posición de la sección visualizada.

Para ajustar el nivel de aumento

- Gire la rueda selectora/el dial derecho
 - La sección de imagen cambia entre los niveles de aumento.

Para cambiar la ubicación de la sección

- Arrastrando la sección aumentada de la imagen puede desplazarla a cualquier posición deseada o bien
- Presione el joystick en la dirección deseada

Para desactivar el aumento

- Toque el disparador

Notas

- Aproximadamente 5 segundos después de la última rotación del anillo de enfoque, el aumento se cancela automáticamente.
- Cuando se activa la función, se mantiene el último nivel de aumento utilizado.

ACTIVACIÓN CON UN BOTÓN DE FUNCIÓN

Para poder realizar una mejor evaluación de los ajustes, puede activar el aumento independientemente del enfoque.

Para ello, debe asignar la función **Aumento** a uno de los botones de función (v. pág. 74).

Configuración de fábrica: botón de función delantero (parte superior)

Para asignar una función a uno de los botones de función

→ Ver pág. 74

Para activar el aumento

→ Pulsar el botón de función

- Aparecerá una sección ampliada de la imagen. Su ubicación se ajusta a la posición del campo de medición AF.
- El rectángulo en el interior del recuadro situado en la esquina derecha indica el aumento actual y la posición de la sección visualizada.

Para ajustar el nivel de aumento

→ Gire la rueda selectora/el dial derecho

- La sección de imagen cambia entre los niveles de aumento.

Para cambiar la ubicación de la sección

→ Arrastrando la sección aumentada de la imagen puede desplazarla a cualquier posición deseada

o bien

→ Presione el joystick en la dirección deseada

Para desactivar el aumento

→ Toque el disparador

Nota

- El aumento permanecerá activado hasta que se desactive.

INDICACIONES SOBRE LA DISTANCIA

Con el enfoque manual se muestran indicaciones sobre la distancia en la pantalla superior.

- Modo de enfoque MF: cuando se toca el disparador
- Modo de enfoque AF: cuando se mantiene presionado el disparador y, después, se gira el anillo de enfoque del objetivo

La unidad de medida de la indicación se puede ajustar (**m** o **ft**), v. pág. 83.

Nota

- Los parámetros de distancia se estiman teniendo en cuenta la posición focal que transmite el objetivo.

USO DEL AUTOFOCO EN EL MODO MF

Si es necesario, se puede realizar un enfoque automático con el joystick. Como modos de funcionamiento AF están disponibles los modos AFs y AFc.

Además, la medición de la exposición y la memorización de la exposición se pueden realizar al mismo tiempo (v. pág. 153).

- En el menú principal, seleccione **Personalizar controles**
- Seleccione **Joystick**
- Seleccione **Modo MF**
- Seleccione el ajuste deseado
(AFs, AFs + AE-L, AFc, AFc + AE-L)

Manteniendo el joystick presionado las funciones de medición se distribuyen de la siguiente forma, dependiendo de los ajustes:

Configuración de los menús	Joystick	Disparador
AFs + AE-L AFc + AE-L	Exposición y nitidez	–
AFs AFc	Nitidez	Exposición

- Apunte al motivo deseado
- Presione y mantenga presionado el joystick
 - Entonces se produce la medición y se memoriza.
- Si es necesario memorice otras mediciones con el disparador
- Determine el encuadre final
- Dispare

SENSIBILIDAD ISO

El ajuste ISO comprende un rango total de ISO 50 – 200 000 y permite una adaptación conforme a las distintas situaciones.

Con el ajuste de la exposición manual, existe un mayor margen para el empleo de la combinación deseada de velocidad de obturación/diafragma mediante el ajuste de ISO automático. No obstante, dentro de este ajuste automático también es posible establecer prioridades, por ejemplo por motivos de composición de la imagen.

Configuración de fábrica: **Auto ISO**

VALORES ISO FIJOS

Los valores de ISO 50 a ISO 200 000 se pueden seleccionar en 37 pasos. A continuación, el ajuste ISO manual se realiza en 1/3 incrementos EV.

A través del Control Center

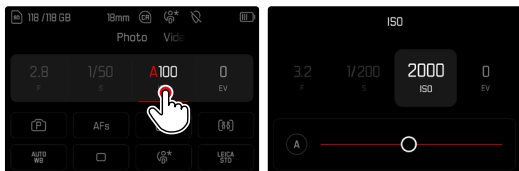

Nota

- Particularmente a valores ISO altos y el posterior procesamiento de imagen, se puede ver el ruido, así como las rayas verticales y horizontales, sobre todo en las áreas más grandes y uniformemente brillantes del motivo.

Mediante el dial de ajuste

La función se puede asignar a un dial de ajuste.

Configuración de fábrica: dial izquierdo

Para asignar una función al dial de ajuste

→ Ver pág. 74

Para seleccionar un valor fijo

- Mantenga pulsado el disparador
- Gire el dial de ajuste hasta el valor deseado
 - El valor configurado se mostrará en la parte inferior izquierda del monitor.



AJUSTES AUTOMÁTICOS

La sensibilidad se ajusta automáticamente al brillo externo o la combinación predeterminada de velocidades de obturación y diafragma. Junto con el modo automático con prioridad de apertura, esto amplía el margen del control automático de la exposición. El control automático de la sensibilidad ISO se realiza en pasos de 1 EV, 1/2 EV, 1/3 EV o 1/6 EV, según la configuración.

→ Seleccione **A**

A través del Control Center

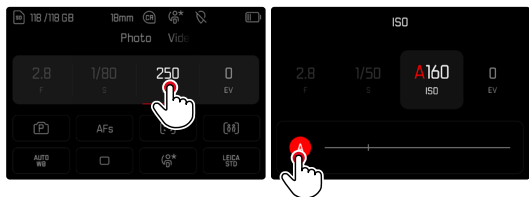

LIMITAR EL RANGO DE AJUSTE

Se puede configurar un valor ISO máximo para reducir el rango de ajuste automático (**Valor ISO máximo**). Además, también se puede establecer un tiempo máximo de exposición. Existen ajustes automáticos y velocidades de obturación máximas fijas entre **1/2 s** y **1/2000 s**.

Para fotografiar con flash existen otros ajustes.

LIMITAR LOS VALORES ISO

Están disponibles todos los valores a partir de ISO 200.

Configuración de fábrica: **6400**

→ En el menú principal, seleccione **Ajustes ISO**

→ Seleccione **Ajustes ISO autom.**

→ Seleccione **Valor ISO máximo**

→ Seleccione el valor deseado

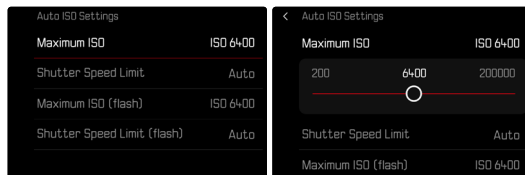

LIMITAR EL VELOCIDAD DE OBTURACIÓN

Configuración de fábrica: **Auto**

- En el menú principal, seleccione **Ajustes ISO**
- Seleccione **Ajustes ISO autom.**
- Seleccione **Límite de tiempo de exposición**
- Seleccione el valor deseado

Nota

- En el ajuste **Auto**, la velocidad de obturación se selecciona automáticamente en función del formato del sensor.
 - 35 mm: aprox. $+1/(2 \times \text{distancia focal})$
 - APS-C: aprox. $+1/(3 \times \text{distancia focal})$

La velocidad de obturación realmente utilizada también depende del ajuste **Incremento ISO**.

LIMITAR EL VALOR ISO (FLASH)

Están disponibles todos los valores a partir de ISO 200.

Configuración de fábrica: **6400**

- En el menú principal, seleccione **Ajustes ISO**
- Seleccione **Ajustes ISO autom.**
- Seleccione **Valor ISO máximo (flash)**
- Seleccione el valor deseado

LIMITAR EL VELOCIDAD DE OBTURACIÓN (FLASH)

Configuración de fábrica: **Auto**

- En el menú principal, seleccione **Ajustes ISO**
- Seleccione **Ajustes ISO autom.**
- Seleccione **Límite de tiempo de exp. (flash)**
- Seleccione el valor deseado

AJUSTE ISO DINÁMICO

La rueda selectora se puede configurar para que el ajuste ISO manual se pueda realizar el tiempo real. (v. pág. 75). De esta forma, se cambia el ajuste de todos los valores disponibles en el menú **ISO**. Esto significa que también se puede seleccionar **Auto ISO**

FLOATING ISO

Esta función complementa al Auto ISO. En muchos objetivos zoom, la intensidad de la luz varía cuando cambia la distancia focal. En esta situación, el floating ISO ajusta la sensibilidad con graduaciones precisas y, al mismo tiempo, se encarga de que el modo de exposición (semi)automático permanezcan constantes los ajustes de valor de apertura y de velocidad de obturación. Así se evitan los cambios bruscos de brillo, sobre todo en grabaciones de vídeo.

Configuración de fábrica: **On**

→ En el menú principal, seleccione **Ajustes ISO**

→ Seleccione **Floating ISO**

→ Seleccione **On**

Nota

- **Floating ISO** únicamente puede funcionar si la configuración original de la ISO permite un margen para la modificación, esto es, no se debe utilizar directamente el ajuste ISO más alto/bajo. Si este es el caso, aparecerá el símbolo de advertencia **Floating ISO**.

BALANCE DE BLANCOS

En la fotografía digital, el balance de blancos proporciona una reproducción cromática neutra bajo cualquier luz. Se basa en el ajuste previo en la cámara para reproducir un color particular como blanco.

Existen cuatro opciones disponibles:





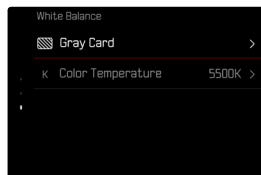
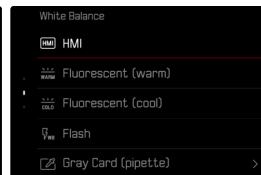
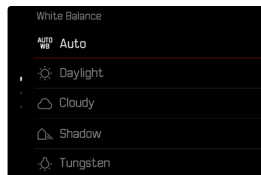



- control automático
- preajustes fijos
- ajuste manual por medición
- ajuste directo de la temperatura de color

Configuración de fábrica: **Auto**



CONTROL AUTOMÁTICO/AJUSTES PREDETERMINADOS



- **Auto**: para el control automático, que proporciona resultados neutros en la mayoría de las situaciones
- Varios preajustes fijos para las fuentes de luz más frecuentes:

	Soleado	Para fotografiar exteriores con luz del sol
	Nublado	Para fotografiar exteriores con cielo nublado
	Sombras	Para fotografiar exteriores con el sujeto principal en la sombra
	Luz artificial	Para fotografiar el interior con luz (dominante) de bombillas incandescentes
	HMI	Para fotografiar el interior con luz (dominante) de lámparas de halogenuros metálicos
	Fluorescente (cálido)	Para fotografiar el interior con luz (dominante) de tubos fluorescentes con luz cálida
	Fluorescente (frío)	Para fotografiar el interior con luz (dominante) de tubos fluorescentes con luz fría
	Flash	Para fotografiar con flash

- En el menú principal, seleccione **Balance de blancos**
- Seleccione el ajuste deseado

AJUSTE MANUAL POR MEDICIÓN

 **Carta de grises** /  **Carta de grises (selector)**

Esta variedad de medición incluye a todas las tonalidades de color del campo de medición y, a partir de ellas, calcula un valor medio de grises. La opción de  **Carta de grises** es apropiada para motivos en los cuales se puede identificar claramente un área gris neutra o puramente blanca. Si este no es el caso, o si usted desea basar la medición en un detalle que esté fuera del centro del motivo, puede utilizar la  **Carta de grises (selector)**.

Nota

- Un valor determinado de esta forma quedará memorizado, es decir, se empleará para todas las tomas siguientes hasta que, o bien realice una nueva medición o bien se seleccione otro de los ajustes restantes de balance de blancos.

CARTA DE GRISES (SELECTOR)

Esta variedad de medición incluye solamente las tonalidades de color que se hayan medido con el campo de medición y, a partir de ellas, calcula un valor de grises.

- En el menú principal, seleccione **Balance de blancos**
- Seleccione **Carta de grises (selector)**
 - En la imagen del monitor aparecen:
 - la imagen sobre la base del ajuste automático del balance de blancos
 - una cruz en el centro de la imagen

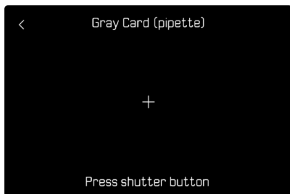

- Oriente el campo de medición hacia una superficie blanca o gris neutro

Para desplazar el campo de medición

- Presione el joystick en la dirección deseada

Para realizar la medición

- Dispare

o bien

- Presione prolongadamente el joystick / la rueda selectora
 - Se realizará la medición.

Para interrumpir la medición

- Presione el botón **FN**

CARTA DE GRISES

Esta variedad de medición incluye a todas las tonalidades de color del campo de medición y, a partir de ellas, calcula un valor medio de grises.

- En el menú principal, seleccione **Balance de blancos**
- Seleccione **Carta de grises**
 - En la imagen del monitor aparecen:
 - la imagen sobre la base del ajuste automático del balance de blancos
 - un recuadro en el centro de la imagen

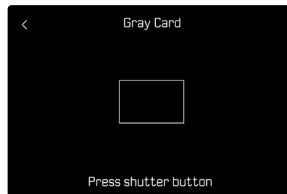

- Oriente el campo de medición hacia una superficie blanca o gris neutro

- La imagen del monitor cambia de forma dinámica dependiendo de la superficie de referencia del recuadro.

Para realizar la medición

- Dispare

o bien

- Presione prolongadamente el joystick / la rueda selectora
 - Se realizará la medición.

Para interrumpir la medición

- Presione el botón **FN**

AJUSTE DIRECTO DE LA TEMPERATURA DE COLOR

Usted puede seleccionar valores entre 2000 y 11500 K (Kelvin). Esto le ofrece un intervalo muy amplio que comprende casi todas las temperaturas de color que suelen darse en la práctica y dentro del cual usted puede adaptarse con mucha precisión la reproducción del color al color de luz existente o a sus preferencias personales.

Configuración de fábrica: **5500 K**

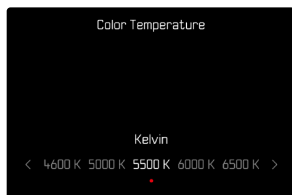

- En el menú principal, seleccione **Balance de blancos**
- Seleccione **Temperatura de color**
- Seleccione el valor deseado

EXPOSICIÓN

Los ajustes de exposición se realizan de forma dinámica utilizando ambos diales de ajuste. La rueda selectora controla la apertura y el dial derecho la velocidad de obturación. En los ajustes de exposición semiautomáticos, el dial de ajuste «libre» permite acceder rápidamente a la compensación de la exposición. La asignación de la función puede ajustarse, v. pág. 75.

Los ajustes de exposición pueden realizarse rápidamente mediante el Control Center.

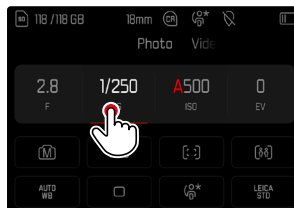

- Toque el elemento de control deseado
 - El elemento de control activo aparecerá con un fondo rojo.
 - En vez de la balanza luminosa aparece una banda de ajuste. Un punto señaliza el ajuste actual. Sobre el punto se muestra el ajuste actual.
- Toque el punto que desee sobre la banda de ajuste o desplace el punto a la ubicación deseada

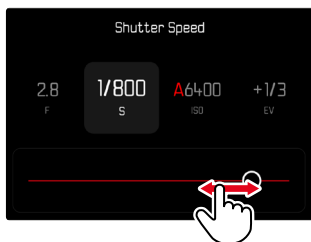

TIPO DE OBTURADOR

La Leica SL3-P presenta tanto un obturador mecánico como una función de obturación puramente electrónica. El obturador electrónico amplía el rango de obturador disponible y funciona absolutamente sin ruido, lo cual es importante en algunos entornos de trabajo.

Configuración de fábrica: **Híbrido**

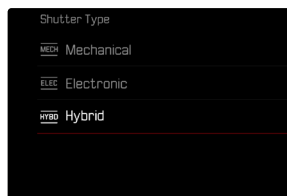

- En el menú principal, seleccione **Tipo de obturador**
- Seleccione el ajuste deseado (**Mecánico**, **Electrónico**, **Híbrido**)

Mecánico	Solo se usa el obturador mecánico. Rango de trabajo: 60 min – 1/8000 s.
Electrónico	Solo se usa la función de obturador electrónico. Rango de trabajo: 60 s – 1/16000 s.
Híbrido	Si se requieren velocidades de obturación más cortas que las posibles con el obturador mecánico, se activará la función del obturador electrónico. Rango de trabajo: 60 min – 1/8000 s + 1/8000 s – 1/16000 s.

UTILIZACIÓN

El obturador mecánico emite una respuesta auditiva gracias al tradicional ruido de cierre. Es apto tanto para exposiciones prolongadas como para la toma de imágenes de motivos en movimiento.

La función de obturador electrónico permite fotografiar también con mucha luz con el diafragma abierto gracias a velocidades de obturación más rápidas. Para los motivos en movimiento está menos indicada debido al marcado efecto «Rolling Shutter».





Notas

- Con la función del obturador electrónico no se pueden realizar fotografías con flash.
- La iluminación mediante LEDs y tubos fluorescentes cuando se usa la función de obturador electrónico en combinación con velocidades de obturación rápidas, puede provocar la aparición de rayas.

MÉTODOS DE MEDICIÓN DE LA EXPOSICIÓN

Se pueden seleccionar los siguientes métodos de medición de la exposición.

Configuración de fábrica: **Matricial**

-  Puntual
-  Ponderada al centro
-  Ponderada altas luces
-  Matricial

- En el menú principal, seleccione **Medición de exposición**
- Seleccione el método de medición deseado (**Puntual**, **Ponderada al centro**, **Ponderada altas luces**, **Matricial**)
 - El método de medición establecido se muestra en el encabezado de la pantalla del monitor.

Con la medición puntual, el campo de medición se puede desplazar.

- Presione el joystick en la dirección deseada

Notas

- Las informaciones sobre la exposición (valor ISO, apertura, velocidad de obturación y balanza luminosa con la escala de compensación de la exposición) le proporcionan información sobre los ajustes necesarios para conseguir una exposición correcta.
- Las principales indicaciones (valor ISO, apertura y velocidad de obturación) aparecen en la pantalla superior.

PUNTUAL

Este método de medición se concentra solamente en una pequeña sección en el centro de la imagen. Cuando se combina el método de medición de la exposición **Puntual** con los métodos de medición AF **Puntual** y **Campo** se aplanan los campos de medición. En este caso, la medición de la exposición se realiza en el punto indicado en el campo de medición AF, aunque este se desplace.

PONDERADA AL CENTRO

Este método tiene en cuenta todo el campo de imagen. Pero las partes del sujeto captadas en el centro son mucho más determinantes que las zonas marginales para el cálculo del valor de exposición.

MATRICIAL

Este método de medición se basa en el registro de varios valores medidos. Se utiliza un algoritmo para efectuar el cálculo conforme a la situación, y como resultado se obtiene un valor de exposición ajustado a la reproducción adecuada del sujeto principal adoptado.

PONDERADA ALTAS LUCES

Este método tiene en cuenta todo el campo de imagen. No obstante, el valor de exposición se ajusta sobre las partes del motivo que tengan un valor de exposición superior a la media. De esta forma, se evita la sobreexposición de las partes más claras sin tener que medirlas directamente. Este método de medición es especialmente adecuado para motivos que tendrán un nivel de exposición claramente superior al del resto de la imagen (p.ej., personas con la luz de un foco) o que reflejan bastante más que la media (p.ej., ropa blanca).

Matricial	Ponderada altas luces
	
	
	

MODOS DE EXPOSICIÓN

Existen cuatro modos de funcionamiento disponibles para una adaptación óptima al motivo respectivo o al diseño de imagen deseado:

- Modo automático programado (**P**)
- Modo automático con prioridad de apertura (**A**)
- Modo automático con prioridad a la obturación (**S**)
- Ajuste manual - (**M**)

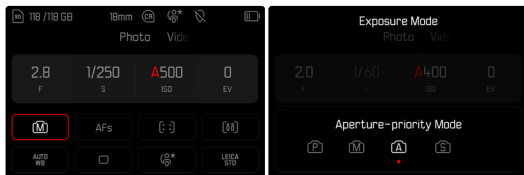

SELECCIONAR EL MODO DE FLASH

Mediante la rueda selectora

- Presione la rueda selectora
 - El modo de funcionamiento actual aparece en la pantalla superior. En el monitor aparece en rojo el modo de funcionamiento actual.
- Gire la rueda selectora para seleccionar el modo de funcionamiento deseado
 - En la pantalla superior y en el monitor, el indicador del modo de funcionamiento cambia en consecuencia. Se puede acceder a todos los modos girando en ambas direcciones.
 - Aproximadamente 2 segundos después del último giro de la rueda selectora, el modo seleccionado se ajusta automáticamente.



Para adoptar inmediatamente el modo seleccionado

→ Presione prolongadamente el joystick / la rueda selectora o bien

→ Toque el disparador

A través del Control Center

→ Toque el elemento de control

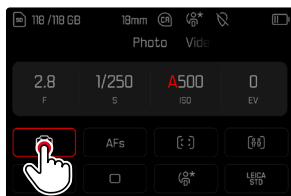

→ Toque el modo de exposición deseado

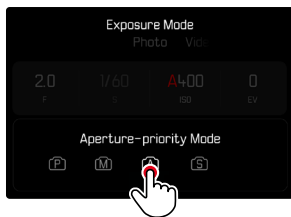

En el modo de toma

→ Toque el elemento de control en la barra de información de la parte superior



→ Toque el modo de exposición deseado

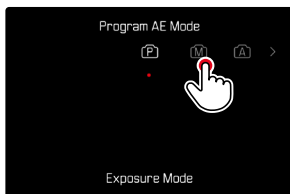

Nota

- Cuando se usan objetivos con anillo de diafragma (por ejemplo, los objetivos Leica M), solo están disponibles los modos de exposición **A** (prioridad de apertura) y **M** (ajuste manual). Como valor de apertura se indica **f0.0**.

AJUSTE TOTALMENTE AUTOMÁTICO DE LA EXPOSICIÓN - P

MODO AUTOMÁTICO PROGRAMADO – P

Este modo automático programado permite fotografiar de forma rápida y completamente automática. La exposición es controlada por el ajuste automático de la velocidad de obturación y apertura del diafragma.

- Seleccione el modo **P** (v. pág. 145)
- Mantenga pulsado el disparador
 - En la parte inferior de la pantalla se muestra la información sobre la exposición. En ella se incluyen los pares de valores establecidos automáticamente para el ajuste de diafragma y la velocidad de obturación.
 - El resto de indicaciones de las barras de información se ocultan.
- Dispare
o bien
- Adapte el par de valor establecido automáticamente (Programa Shift)

MODIFICACIÓN DE LAS COMBINACIONES PREDETERMINADAS DE APERTURA DEL DIAFRAGMA (SHIFT)

La modificación de los valores preseleccionados con la función Shift combina la seguridad y rapidez del control de la exposición completamente automático con la posibilidad de variar en todo momento de acuerdo a las propias ideas la combinación de velocidad de obturación/apertura seleccionada por la cámara. La exposición total, es decir la luminosidad de la imagen permanece sin modificar. Las velocidades de obturación más rápidas son adecuadas, por ejemplo, para tomas de deportes; las más lentas aportan una mayor profundidad de campo, por ejemplo, para tomas de paisajes.

- Gire la rueda selectora hacia la izquierda/derecha (derecha = mayor profundidad de campo en velocidades de obturación largas, izquierda = velocidades de obturación más cortas con menor profundidad de campo)
 - Los pares de valores modificados se indican con un asterisco junto a **P**. En la pantalla superior se realiza el reconocimiento mediante el cambio de **P** a **Ps**.

Nota

- El margen de ajuste está limitado para garantizar una exposición correcta.

AJUSTE SEMIAUTOMÁTICO DE LA EXPOSICIÓN - A/S

AUTOMÁTICO CON PRIORIDAD DE APERTURA - A

El ajuste automático con prioridad de apertura controla automáticamente la exposición de acuerdo con el diafragma especificado manualmente. Por lo tanto, es apropiado especialmente para tomas en las que la profundidad de campo es el elemento decisivo de configuración de imagen.

Con un valor de apertura correspondientemente pequeño, puede reducir la profundidad de campo, por ejemplo, para «resaltar» la cara de un retrato sobre un fondo poco importante o molesto. A la inversa, con un valor de apertura mayor, puede aumentar la profundidad de campo para reproducir con nitidez todo en una toma de paisaje, desde el primer plano hasta el fondo.

- Seleccione el modo **A** (v. pág. 145)
- Ajuste el valor de apertura deseado
- Mantenga pulsado el disparador
 - En la parte inferior de la pantalla se muestra la información sobre la exposición. En ella se incluyen los pares de valores establecidos automáticamente para el ajuste de diafragma y la velocidad de obturación.
 - El resto de indicaciones de las barras de información se ocultan.
- Dispare

Nota

- En caso de una velocidad de obturación superior a 2 s, se descuenta el tiempo de exposición restante en segundos en el visor después del disparo.

MODO AUTOMÁTICO CON PRIORIDAD A LA OBTURACIÓN - S

El modo automático con prioridad a la obturación controla la exposición de forma automática de acuerdo con la velocidad de obturación preseleccionada manualmente. Por lo tanto, es apropiado especialmente para tomas de motivos en movimiento, en las que la nitidez del movimiento representado es el elemento decisivo de configuración de imagen.

Con una velocidad de obturación correspondientemente rápida, se puede evitar, por ejemplo, un motivo borroso debido al movimiento, logrando por tanto «congelar» el movimiento. A la inversa, con una velocidad de obturación correspondientemente más lenta, la dinámica del movimiento se refleja mediante los «efectos de barrido».

- Seleccione el modo **S** (v. pág. 145)
- Ajuste la velocidad de obturación deseada
- Mantenga pulsado el disparador
 - En la parte inferior de la pantalla se muestra la información sobre la exposición. En ella se incluyen los pares de valores establecidos automáticamente para el ajuste de diafragma y la velocidad de obturación.
 - El resto de indicaciones de las barras de información se ocultan.
- Dispare



AJUSTE MANUAL DE EXPOSICIÓN - M

Se recomienda el ajuste manual de la velocidad de obturación y de diafragma:

- para lograr un efecto de imagen especial, que solo puede lograrse mediante una exposición muy específica
- para asegurar una exposición absolutamente idéntica en varias tomas con diferentes secciones

- Seleccione el modo **M** (v. pág. 145)
- Ajuste la exposición deseada
 - La compensación de la exposición se realiza utilizando la escala de la balanza luminosa.
- Mantenga pulsado el disparador
 - En la parte inferior de la pantalla se muestra la información sobre la exposición.
 - El resto de indicaciones de las barras de información se ocultan.
- Dispare

Indicaciones de la balanza luminosa:

	Exposición correcta
	Subexposición o sobreexposición para la medida que se muestra
	Subexposición o sobreexposición de más de 3 EV (Exposure Value = Valor de exposición)

Notas

- Si en la opción de menú **Previsu. Exposición** está seleccionado **P-A-S-M**, la imagen del monitor muestra una previsualización de la exposición (una vez se ha realizado la medición de la exposición, v. pág. 152).
- El dial de velocidad de obturación deberá estar encastrado en una de las velocidades de obturación grabadas.

EXPOSICIÓN PROLONGADA

VELOCIDADES DE OBTURACIÓN FIJAS

La Leica SL3-P permite velocidades de obturación de hasta 2 minutos (dependiendo de los ajustes ISO) en los modos de funcionamiento **S** y **M**. En caso de una velocidad de obturación superior a 1s, se descuenta el tiempo de exposición restante en segundos en el visor después del disparo.

A través del Control Center

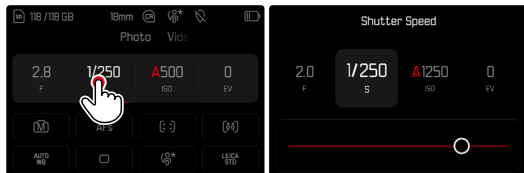

- Seleccione el modo **M** (v. pág.145)
- Seleccione la velocidad de obturación deseada (Esto debe hacerse mediante un ajuste preciso de la velocidad de obturación, v. pág.145)
- Dispare

Mediante el dial de ajuste

Configuración de fábrica: dial derecho

- Seleccione el modo **M** (v. pág.145)
- Gire el dial derecho
- Seleccione la velocidad de obturación deseada
- Dispare

FUNCIÓN B

Con el ajuste **Bulb** en el modo **M** el obturador permanece abierto mientras se mantenga pulsado el disparador (hasta un máximo de 30 min, en función del ajuste ISO).

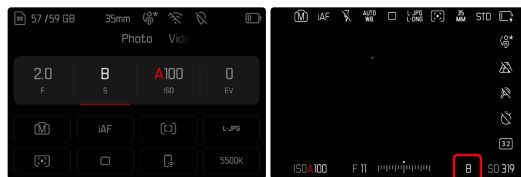

- Seleccione el modo **M** (v. pág.145)
- Gire el dial derecho en sentido horario hasta que aparezca **B** como velocidad de obturación

Notas

- Al utilizar sensibilidades superiores, se pueden producir ruidos, en especial en las superficies oscuras y uniformes. Los largos tiempos de exposición pueden causar ruidos muy fuertes en la imagen. Para reducir este molesto fenómeno, la cámara realiza automáticamente, después de cada toma con una velocidad de obturación lenta y valores ISO superiores, una segunda «toma en negro» (contra el obturador cerrado). El ruido medido en esta toma paralela se «resta» entonces aritméticamente del registro de datos de la imagen propiamente dicha. En consecuencia, aparece en estos casos como aviso el mensaje **Se están reduciendo los ruidos...** junto con una indicación de tiempo correspondiente. Esta duplicación del tiempo de «exposición» debe tenerse en cuenta en exposiciones prolongadas. La cámara no se debe apagar durante este tiempo. Para poder tomar varias imágenes seguidas en estas condiciones, se recomienda desactivar la reducción de ruido y ajustarla durante la posterior edición. Para ello, las imágenes deben tomarse en formato de datos sin procesar.
- La velocidad de obturación máxima seleccionable depende, entre otras cosas, del ajuste de la opción de menú **Tipo de obturador**, v. pág. 142.

REDUCCIÓN DE RUIDO

Al utilizar sensibilidades superiores, se pueden producir ruidos, en especial en las superficies oscuras y uniformes. Los largos tiempos de exposición pueden causar ruidos muy fuertes en la imagen. Para reducir este molesto fenómeno, la cámara realiza automáticamente, después de cada toma con una velocidad de obturación lenta y valores ISO superiores, una segunda «toma en negro» (contra el obturador cerrado). El ruido medido en esta toma paralela se «resta» entonces aritméticamente del registro de datos de la imagen propiamente dicha. En consecuencia, aparece en estos casos como aviso el mensaje **Se están reduciendo los ruidos...** junto con una indicación de tiempo correspondiente.

Esta duplicación del tiempo de «exposición» debe tenerse en cuenta en exposiciones prolongadas. La cámara no se debe apagar durante este tiempo. Para poder tomar varias imágenes seguidas en estas condiciones, se recomienda desactivar la reducción de ruido y ajustarla durante la posterior edición. Para ello, las imágenes deben tomarse en formato de datos sin procesar.

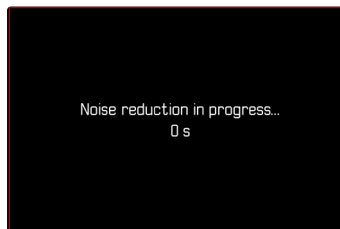

Mientras la función esté activada, la reducción de ruido se llevará a cabo siempre que se den unas determinadas condiciones. Entre ellas, tomas con la función T y exposiciones prolongadas con velocidades de obturación de ≥ 8 s.

En el resto de casos, la reducción de ruido dependerá de una combinación de factores (sobre todo los ajustes ISO, la velocidad de obturación y la temperatura del sensor). La siguiente tabla muestra, como ejemplo, las velocidades de obturación a partir de las cuales se realizaría una reducción de ruido cuando la temperatura del sensor es de 25 °C.

ISO	Velocidad de obturación superior a
100	7 s
200	6,4 s
400	5,9 s
800	5,4 s
1600	4,9 s
3200	4,5 s
6400	4,2 s
$\geq 12\,500$	3,8 s

Opcionalmente, puede desactivar la reducción de ruido (v. pág. 94).

CONTROL DE LA EXPOSICIÓN

PREVISUALIZACIÓN DE LA EXPOSICIÓN

Manteniendo pulsado el disparador, el brillo de la imagen del monitor mostrará los efectos de los ajustes de exposición seleccionados. Esto permite una evaluación y control del efecto de imagen antes de la toma, que resulta del ajuste de exposición respectivo. Esto se aplica siempre y cuando el brillo del sujeto y la exposición ajustada no den como resultado valores de brillo demasiado bajos o demasiado altos.

Esta función se puede desactivar para el ajuste de exposición manual (M).

Configuración de fábrica: P-A-S-M

- En el menú principal, seleccione Ajustes de Live View
- Seleccione Previsu. Exposición
- Seleccione P-A-S (solo para los modos automáticos llamados automático programado, de prioridad a la apertura, de prioridad a la obturación) o P-A-S-M (solo para el modo de ajuste completamente manual)

Notas

- Independientemente de las configuraciones descritas anteriormente, el brillo de la imagen del monitor puede diferir del de las imágenes reales en función de las condiciones de iluminación prevaletientes. Sobre todo en lo que respecta a exposiciones prolongadas de motivos oscuros, la imagen del monitor aparece considerablemente más oscura que la toma correctamente expuesta.
- La previsualización de la exposición también se muestra cuando se realiza la medición de la exposición con otro control (por ejemplo, si el joystick tiene asignada la función AE-L).

MEMORIZACIÓN DE VALORES DE MEDICIÓN

A menudo, las partes importantes del motivo deben disponerse fuera del centro de la imagen por motivos creativos, y ocasionalmente estas partes importantes del tema también están por encima del promedio de luz u oscuridad. Sin embargo, la medición ponderada al centro y la medición puntual registran esencial o principalmente una zona en el centro de la imagen y están calibradas a un valor de grises medio.

En tales casos, la memorización de valores de medición permite medir primero el motivo principal y retener los distintos ajustes hasta que haya determinado el encuadre de la imagen definitivo. Si usa el modo de autofocus, esto mismo se aplicará al enfoque (AF-L).

Normalmente, la memorización en ambos casos (enfoque y exposición) se realiza con el disparador. También existe la posibilidad de repartir las funciones de memorización entre el disparador y el botón de función o bien se pueden realizar ambas con el botón de función.

Las funciones incluyen configuración y memorización.

AE-L (AUTO EXPOSURE LOCK)

La cámara memoriza el valor de exposición. Independientemente de la exposición, el enfoque se puede determinar sobre otro objeto.

AF-L (AUTO FOCUS LOCK)

La cámara guarda el enfoque. De esta manera, la sección de la imagen se puede cambiar más fácilmente cuando el enfoque es fijo.

AE-L/AF-L

Esta opción permite que la cámara recuerde el valor de exposición y el enfoque mientras se mantenga presionado el control asignado.

Notas

- Tampoco tiene sentido guardar los valores medidos junto con la medición matricial, ya que en tal caso, no es posible registrar una sola parte del motivo en concreto.
- Mediante los ajustes en el anillo de diafragma o en dial de velocidad de obturación, se anulará la memorización de valores de medición que pudiera existir previamente.

MEMORIZACIÓN DE VALORES DE MEDICIÓN EN EL MODO AF

Manteniendo el joystick presionado las funciones de medición se distribuyen de la siguiente forma, dependiendo de los ajustes:

Configuración de los menús	Joystick	Disparador
AF-L + AE-L	Exposición y nitidez	Ninguna función
AF-L	Nitidez	Exposición
AE-L	Exposición	Nitidez
AF-ON	Nitidez	Ninguna función

Si no presiona el joystick, el disparador memorizará ambos valores de medición.

Por medio del disparador

- Visualice la parte más importante del motivo o, como sustitución un detalle comparable
- Mantenga pulsado el disparador
 - Entonces se produce la medición y se memoriza.
- Manteniendo presionado el disparador, gire la cámara hasta el encuadre definitivo de la imagen
- Dispare

Mediante el joystick

- En el menú principal, seleccione **Personalizar controles**
- Seleccione **Joystick**
- Seleccione **Modo AF**
- Seleccione el ajuste deseado
- Presione y mantenga presionado el joystick
 - Entonces se produce la medición y se memoriza.
- Si es necesario memorice otras mediciones con el disparador
- Determine el encuadre final
- Dispare

MEMORIZACIÓN DE VALORES DE MEDICIÓN EN EL MODO MF

En el modo MF, la memorización de valores de medición con el disparador solo abarca la exposición. Esta función también se puede asignar al joystick.

Independientemente de los ajustes seleccionados, la memorización de la exposición se realizará con el disparador si no se presiona el joystick.

Por medio del disparador

- Visualice la parte más importante del motivo o, como sustitución un detalle comparable
- Mantenga pulsado el disparador
 - Entonces se produce la medición y se memoriza.
- Determine el encuadre final
- Dispare

Mediante el joystick

- En el menú principal, seleccione **Personalizar controles**
- Seleccione **Joystick**
- Seleccione **Modo MF**
- Seleccione **AE-L**
- Presione y mantenga presionado el joystick
 - Entonces se produce la medición y se memoriza.
- Determine el encuadre final
- Dispare

COMPENSACIÓN DE LA EXPOSICIÓN

Los exposímetros están calibrados a un valor de grises, que corresponde a la luminosidad de un motivo fotográfico normal, es decir, medio. Si el detalle del motivo medido no cumple estos requisitos, puede realizarse la compensación de la exposición apropiada.

En particular, para varios disparos consecutivos, por ejemplo, si por alguna razón para una serie de tomas se desea deliberadamente una exposición un poco más escasa o más abundante, la compensación de la exposición resulta una función muy útil: Una vez configurado, a diferencia de la memorización de valores de medición, permanece activo hasta que se restablece.

Se pueden ajustar valores de compensación de la exposición en el intervalo de ± 3 EV en pasos de $1/3$ de EV (EV: Exposure Value = valor de exposición).

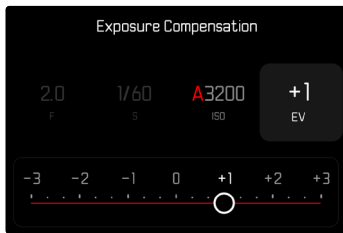

A Valor de compensación configurado (si la marca se encuentra en 0 = desactivado)

Por medio del control del dial de ajuste

En los tres modos de exposición (semi)automáticos, esta función está asignada a uno de los diales de ajuste y, por lo tanto, es fácilmente accesible.

Configuración de fábrica: dial derecho

- En el menú principal, seleccione **Personalizar controles**
- Seleccione **Diales de ajuste**
- Seleccione **Diales de ajuste (objetivos AF)** o **Diales de ajuste (objetivos MF)** dependiendo del objetivo usado
- Seleccione el dial de ajuste deseado
- Seleccione **Compensación de exposición**
- Con el dial de ajuste asignado, configure el valor deseado

A través del Control Center

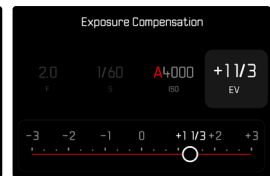
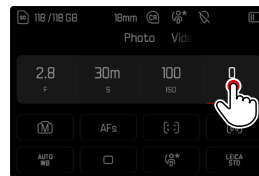

Notas

- Mientras realiza el ajuste, puede observar el efecto sobre la imagen del monitor, que se vuelve correspondientemente más oscura o más clara.
- Se aplica los datos introducidos previamente en el caso de correcciones ajustadas. Se mantienen activos hasta que se reposicionan manualmente en 0, en caso de que la cámara se haya apagado o encendido de nuevo.
- La compensación de la exposición ajustada se señala mediante una marca en la escala de compensación de la exposición en el pie de página.
- Un cambio en el ajuste de **Incremento EV** da lugar a la cancelación de una compensación ajustada, esto es, la compensación se restablece automáticamente a 0 en estos casos.

COMPROBACIÓN DE LA PROFUNDIDAD DE CAMPO

Con esta función se simulan los efectos de los ajustes actuales para la apertura y la velocidad de obturación. De esta forma, la exposición y la profundidad de campo pueden valorarse antes de realizar la toma. La función se corresponde con el botón de diafragma.

- Asignar la función **Previsu. Exposición/Prof. campo** a un botón de función.
- Pulsar el botón de función
 - La visualización cambia cíclicamente a través de las opciones de visualización.



– Vista previa no disponible



– Vista previa de los valores de apertura actuales (profundidad de campo)



– Vista previa de los valores de apertura (profundidad de campo) y velocidad de obturación actuales (previsualización de la exposición)

Si la información sobre la exposición está visible, se mostrará una previsualización activa de la profundidad de campo o de la exposición mediante el símbolo de un ojo verde  junto a los valores de apertura y de velocidad de obturación. Además, el símbolo de unidad correspondiente aparecerá en verde.

MODOS DE TOMA

DISPARO CONTINUO

En la configuración de fábrica, la cámara está configurada para tomas individuales (**Uno**). Sin embargo, también es posible crear series de tomas, por ejemplo, para grabar secuencias de movimiento en varias etapas.

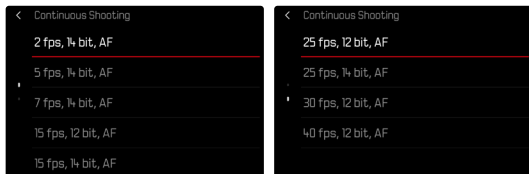

- En el menú principal, seleccione **Modo de disparo**
- Seleccione **Disparo continuo**
- Seleccione el ajuste deseado

Tras este ajuste, el disparo continuo realizará tomas en serie mientras mantenga pulsado el disparador por completo (y la capacidad de la tarjeta de memoria sea suficiente, ver «Datos Técnicos»).

Notas

- Los modos de disparo continuo en serie de 12 bits ofrecen un tiempo de lectura del sensor significativamente más corto y reducen así el efecto de rolling shutter.
- El retardo de disparo en ráfagas es mayor que en el modo de disparo único y depende, entre otros factores, de la velocidad de imagen y de la frecuencia de actualización del monitor. Para reducir el retardo en velocidades de disparo altas (a partir de 15 fps), las imágenes se capturan ya al presionar ligeramente el disparador (S1) y se guardan únicamente al presionarlo completamente (S2). Por ello, al accionar ligeramente el disparador puede producirse un breve retardo. Con diafragmas grandes, únicamente se podrá utilizar la detección de contraste en AF.
- Se recomienda desactivar la reproducción de vista previa (**Reprod. automática**) al usar esta función.
- Independientemente de cuántas tomas se hayan realizado en una serie, en ambos modos de reproducción se

muestra en primer lugar la última imagen de la serie, o la última imagen de la serie guardada en la tarjeta si se encuentra en curso una operación de almacenamiento.

- El disparo continuo no es posible con el uso del flash. Por lo tanto, si la función de flash aún está activada, solo se tomará una fotografía.
- El disparo continuo no es posible en combinación con el autodisparador.
- La memoria intermedia de la cámara solo permite tomar un número limitado de fotos en serie con la frecuencia seleccionada. Si se alcanza el límite de capacidad de la memoria intermedia, se reducirá la frecuencia de tomas. Esto se debe al tiempo necesario para la transferencia de los datos de la memoria intermedia a la tarjeta. El número de tomas restantes se muestra en la parte inferior derecha.
- Para disparos continuos con 2 fps – 6 fps aplica lo siguiente:
Los ajustes automáticos (ajustes de exposición en los modos **P/A/S**, balance de blancos automático y autofofo) se aplican de forma individual a cada imagen.
- Para disparos continuos con 7 fps – 40 fps aplica lo siguiente:
Los ajustes automáticos (ajustes de exposición en los modos **P/A/S**, balance de blancos automático y autofofo) se definen antes de la primera toma y se aplican a todas las tomas siguientes de la misma serie.

DISPARO A INTERVALOS

Con esta cámara puede fotografiar automáticamente ciclos de movimiento a lo largo de un tiempo prologado en forma de disparos a intervalos. Para ello, debe definir el número de tomas, los intervalos de tiempo entre las tomas y el momento de inicio de la serie.

A la hora de realizar ajustes sobre la exposición y el enfoque es necesario tener en cuenta que las condiciones podrían cambiar durante todo el proceso.

- En el menú principal, seleccione **Modo de disparo**
- Seleccione **Disparo a intervalos**
- Seleccione **Ajustes**



ESTABLECER EL NÚMERO DE IMÁGENES

- Seleccione **N.º imágenes**
- Introduzca el valor deseado

ESTABLECER LOS INTERVALOS ENTRE TOMAS

- Seleccione **Intervalo**
- Introduzca el valor deseado

ESTABLECER TIEMPO PRELIMINAR

- Seleccione **Cuenta atrás**
- Introduzca el valor deseado

Para empezar

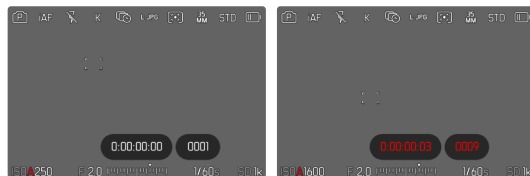

- Presione el disparador
 - El monitor se apaga automáticamente entre las tomas. Al tocar el disparador, se activa de nuevo.
 - En la parte superior derecha de la imagen se muestra el tiempo restante hasta la siguiente toma y su número.

Para interrumpir una serie de imágenes en curso

- Presione el joystick
 - Aparecerá un menú pequeño.
- Seleccione **Finalizar**



Importante

- El intervalo deberá ser mayor que el tiempo de exposición. Se recomienda un margen mínimo de 1–2 segundos; con tiempos de exposición largos, es necesario un margen mayor (p.ej., 3–4 segundos). Si el tiempo de exposición es mayor que el intervalo, la cámara retrasará automáticamente la siguiente toma al siguiente intervalo.

Notas

- El uso del autofocus en disparos a intervalos puede provocar que no se enfoque el mismo motivo en todas las tomas.
- Si está ajustado el apagado automático de la cámara y no se realiza ninguna operación de manejo, dado el caso se apaga entre las tomas individuales y vuelve y se enciende.
- Una serie de disparos a intervalos realizada durante un tiempo prolongado en un lugar frío o con una temperatura y humedad elevadas puede provocar un mal funcionamiento.
- En las siguientes situaciones se interrumpe o se para un disparo a intervalos:

- cuando la batería está descargada
- si se apaga la cámara

Por lo tanto, es recomendable prestar atención a la carga de la batería.

- Si el disparo a intervalos se interrumpe o cancela, puede reanudarlos apagando la cámara, cambiando la batería o la/s tarjeta/s de memoria y encendiendo de nuevo la cámara. Aparecerá una pantalla de consulta correspondiente si la cámara se apaga y vuelve a encender con la función **Disparo a intervalos** activa.
- Mientras no se establezca otro modo de toma (Modo de disparo), la función de intervalo permanece activa incluso después de una serie completa y después de apagar y volver a encender la cámara.
- La función de intervalo no significa que la cámara sea adecuada como dispositivo de monitoreo.
- Independientemente de cuántas tomas se hayan realizado en una serie, en ambos modos de reproducción se muestra en primer lugar la última imagen de la serie, o la última imagen de la serie guardada en la tarjeta si se encuentra en curso una operación de almacenamiento.
- En el modo de reproducción, las series de intervalos se identifican con .
- Bajo ciertas circunstancias, es posible que la cámara no pueda tomar una buena fotografía. Este es el caso, por ejemplo, si el enfoque ha resultado sin éxito. En este caso, no se realiza ninguna toma y la serie continúa con el siguiente intervalo. En la pantalla aparece la indicación **Algunas tomas se han omitido**.

BRACKETING DE EXPOSICIÓN

Muchos motivos atractivos son muy ricos en contraste y tienen áreas muy brillantes y muy oscuras. Dependiendo de las proporciones que use para ajustar su exposición, el efecto de la imagen puede variar. En tales casos, el bracketing de exposición automático con prioridad de apertura se puede utilizar para crear múltiples alternativas de exposición graduada con diferentes velocidades de obturación. Después, puede seleccionar la toma más adecuada para su uso posterior o, con el software de procesamiento de imágenes apropiado, usarla para calcular una fotografía con un rango de contraste particularmente alto (HDR).

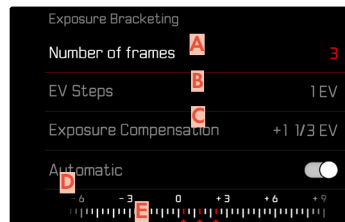

- A** Número de imágenes
- B** Diferencia de exposición entre las imágenes
- C** Configuración de la compensación de la exposición
- D** Escala de valores de luz
- E** Valores de exposición de las imágenes marcados en rojo (Si al mismo tiempo hay guardada una compensación de la exposición, la escala se desplaza hasta ese valor.)

Puede seleccionar el número de imágenes (3 o 5 imágenes). La diferencia de exposición entre las tomas se puede ajustar en **Pasos EV** y puede llegar hasta 3 EV.

- En el menú principal, seleccione **Modo de disparo**
- Seleccione **Bracketing de exposición**
- Seleccione **Ajustes**
- En el submenú **N.º imágenes**, seleccione el número de imágenes
- En el submenú **Pasos EV**, seleccione la diferente exposición deseada
- En el submenú, en la opción **Compensación de exposición**, seleccione el valor de compensación de la exposición deseado
 - Los valores de exposición marcados cambian las posiciones conforme a los respectivos ajustes. En el caso de una compensación de la exposición, también se desplaza la escala.
 - El valor de compensación de la exposición seleccionado está sujeto a toda la serie de tomas.
- En el submenú bajo **Automático**, seleccione el ajuste deseado
 - En la configuración de fábrica (**On**), se realiza toda la serie de tomas con un solo disparo; con el ajuste **Off**, cada toma de la serie debe dispararse individualmente.
- Por medio de uno o varios disparos se realizan las tomas

Notas

- Si está seleccionado un bracketing de exposición, se indicará en el monitor con . Durante las tomas puede observar el efecto sobre la imagen del monitor, que se vuelve correspondientemente más oscura o más clara.
- Según el modo de exposición, las graduaciones se obtienen mediante variaciones de la velocidad de obturación y/o el diafragma:
 - Velocidad de obturación (**A/M**)
 - Apertura (**S**)
 - Velocidad de obturación y diafragma (**P**)
- El orden de las tomas es: subexposición / exposición correcta / sobreexposición.
- En función de la combinación de velocidades de obturación, el rango de trabajo del bracketing de exposición automático puede estar limitado.
- Con el control automático de la sensibilidad ISO, la sensibilidad determinada automáticamente por la cámara para la toma sin corregir se utiliza también para todas las demás tomas de una serie, es decir, este valor ISO no se modifica durante una serie. Esto puede tener el efecto de que no se alcance la velocidad de obturación mínima especificada en **Límite de tiempo de exposición**.
- Dependiendo de la velocidad de obturación de salida, el rango del bracketing de exposición automático puede ser limitado. Independiente de ello, se realiza siempre el número predefinido de tomas. Como resultado de ello, y dado el caso, varias tomas de una serie tienen la misma exposición.
- La función permanece activa hasta que se selecciona otra función en el submenú **Modo de disparo**. Si no se selecciona ninguna otra función, con cada accionamiento del disparador se produce un nuevo bracketing de exposición.

MULTIDISPARO

Durante el proceso de multidisparo se realizan hasta 8 tomas con una desalineación mínima. Para ello, entre cada una de las tomas, el sensor se desplazará mínimamente (menos de un píxel). A continuación, cada una de la tomas se combina con una resolución extremadamente elevada (176,7MP) y, además, se guarda una toma DNG.

Las tomas multidisparo son sensibles a la trepidación. Por lo tanto, en estos casos se recomienda fijar la cámara a un trípode.

- En el menú principal, seleccione **Modo de disparo**
- Seleccione **Multidisparo**

Notas

- Además, se puede activar la función **Guardar una única toma** y las funciones que se pueden combinar con el modo trípode **Corrección de trepidación**.
- En ocasiones, por ejemplo, si se producen pequeños movimientos por la hojarasca, podrían aparecer borrones en las imágenes. En estas situaciones, puede tener sentido emplear otro modo multidisparo.
- Microsoft Windows puede mostrar, en algunos casos, un tamaño de imagen reducido. El software especializado de edición de imágenes (como el de Capture One o Adobe) muestra el tamaño correcto.

AJUSTES PRECISOS

Para conseguir un resultado óptimo, se pueden seleccionar varios ajustes precisos dentro de la función multidisparo.

- En el menú principal, seleccione **Modo de disparo**
- Seleccione **Multidisparo**
- Seleccione **Ajustes**
 - Aparece el submenú.

SELECCIONAR EL TIPO DE TOMA

- Seleccionar **Trípode** o bien **Sujetar con la mano**

ESTABLECER EL FORMATO DE ARCHIVO

- Seleccionar el formato de archivo de multidisparo que desee
(**DNG**, **DNG + L-JPG**, **DNG + M-JPG**, **L-JPG (176 MP)**, **M-JPG (88 MP)**)

DETERMINAR EL TIEMPO PRELIMINAR PARA EL AUTODISPARADOR

- Seleccione el tiempo preliminar deseado.
(**2 s**, **12 s**, **Off**)

AUTODISPARADOR

El autodisparador permite tomar fotografías con un retraso preseleccionado. En estos casos se recomienda fijar la cámara a un trípode.



- En el menú principal, seleccione **Autodisparador**
- Seleccione **Ajustes**
- Seleccione el ajuste deseado (**Autodisparador 2 s**, **Autodisparador 6 s**, **Autodisparador 12 s**, **Autodisparador 30 s**)
- Dispare
 - En el monitor se cuenta hacia atrás el tiempo restante hasta el momento del disparo. En la parte frontal de la cámara, el LED del autodisparador que parpadea indica el transcurso del tiempo de espera. En los primeros 10 segundos parpadea lentamente, en los últimos 2 segundos parpadea rápidamente.
 - Mientras transcurre el tiempo del autodisparador, la toma se puede detener en cualquier momento tocando el disparador, y la configuración se mantendrá.

Notas

- Primero, se mide la exposición y, en el modo de autofocus, se efectúa el enfoque. Después, se inicia el tiempo de espera.
- La función de autodisparador solo se puede utilizar para tomas de una sola foto y bracketing de exposición.
- La función permanece activa hasta que se selecciona otra función en el submenú **Autodisparador**.

TIPOS ESPECIALES DE TOMAS

CONTROL DE LA PERSPECTIVA

Mediante esta función de asistente se muestran marcos auxiliares que sirven de ayuda para corregir la perspectiva de la sección de la imagen deseada haciendo que coincida con las líneas verticales. Por lo general, con el control de la perspectiva se consiguen líneas verticales rectas y horizontes rectos, algo que, sobre todo en imágenes arquitectónicas le da un toque de naturalidad a la imagen.

La función «control de la perspectiva» calcula la sección de la imagen y las correcciones necesarias basándose en el ángulo de inclinación de la cámara y el objetivo utilizado. Esto significa que el aspecto decisivo para el control de la perspectiva es la posición de la cámara (que se transmite mediante sensores internos) y no las líneas que se ven en la imagen. Esta es la principal diferencia entre esta función y el control automático de la perspectiva que se realiza durante la edición de la imagen y que, normalmente, se basa en el contenido de la imagen.

La mecánica de esta función es diferente dependiendo del formato de la imagen (JPG o DNG). En las tomas en formato JPG, la corrección se realiza directamente en la cámara y se guarda la imagen corregida. En las tomas en formato DNG, la información correspondiente se registra en los metadatos de la imagen original. La corrección se realiza posteriormente en programas como Adobe Photoshop® o Adobe Lightroom® o Adobe Photoshop®*.

Configuración de fábrica: **Off**

Notas

- Cuando el ángulo de inclinación es muy grande, realizar un control de la perspectiva completo requiere de correcciones demasiado extremas. Por este motivo, en el caso de ángulos grandes, esta función no se realiza automáticamente o solo se lleva cabo de forma parcial. En estos casos, es recomendable hacer las tomas en formato DNG y realizar las correcciones deseadas durante la fase de edición.
- Por razones técnicas, mientras esté activa la función de **Control de la perspectiva**, no se mostrará el histograma.

* Para más detalles sobre este proceso, consulte la pág. 141.

Esta función solo puede usarse en el modo Live View.

- En ese caso, active el modo Live View
- En el menú principal, seleccione **Control de la perspectiva**
- Seleccione **On**

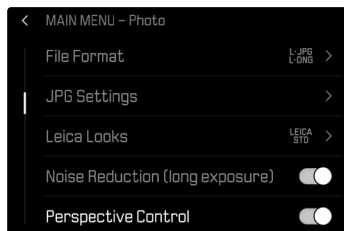

CONTROL DE LA PERSPECTIVA ACTIVADO



PERSPECTIVA RECONOCIDA EN EL MODO LIVE VIEW



PERSPECTIVA CORREGIDA EN EL MODO DE REPRODUCCIÓN

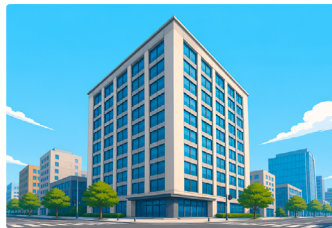

TOMAS EN FORMATO JPG

En las tomas en formato JPG, la corrección se realiza directamente en la cámara y solo se guarda la imagen corregida. El contenido de la imagen que se queda fuera del marco se pierde.

TOMAS EN FORMATO DNG

En las tomas en formato DNG, se guarda sin modificar la imagen completa del sensor. La información que transmite el control de la perspectiva se registra en los metadatos de la imagen. La corrección se realiza posteriormente con el software correspondiente como Adobe Photoshop Lightroom® o Adobe Photoshop®. En el modo de reproducción, la cámara muestra una versión (previa) corregida de la imagen (thumbnail). Lo mismo ocurre en la reproducción automática después de la toma.

Por el contrario, cuando se abre el archivo con Adobe Photoshop Lightroom® o Adobe Photoshop®, por lo general, aparece la toma original. No obstante, dependiendo de la configuración del programa, puede mostrarse la imagen directamente corregida según los marcos auxiliares.

CONTROL DE LA PERSPECTIVA EN ADOBE LIGHTROOM® Y ADOBE PHOTOSHOP®

El control de la perspectiva para tomas en formato DNG se puede realizar durante la edición de la imagen, por ejemplo con Adobe Photoshop Lightroom® o Adobe Photoshop®. Puede encontrar más información sobre este tema en el apartado de ayuda en línea de Adobe.

ADOBE LIGHTROOM®:

<https://helpx.adobe.com/es/lightroom-classic/help/guided-upright-perspective-correction.html>

ADOBE PHOTOSHOP®:

<https://helpx.adobe.com/es/photoshop/using/perspective-warp.html>

UTILIZAR CORRECCIÓN Y LÍNEAS AUXILIARES

Para usar las funciones de corrección de la cámara y mostrar las líneas auxiliares, seleccione en «Geometría» > «Vertical» la función «Con líneas auxiliares».

Si como ajuste estándar de RAW se ha seleccionado «Ajustes de la cámara», la corrección se realizará automáticamente al abrir.

La corrección siempre puede desactivarse en «Vertical».

<https://helpx.adobe.com/es/photoshop/kb/acr-raw-defaults.html>

→ Seleccione «Ajustes de la cámara» como configuración estándar RAW

SUPERPOSICIÓN DE IMAGEN

La Leica SL3-P permite realizar una superposición transparente utilizando tomas ya hechas como medio para la composición fotográfica. Esto permite fotografiar un mismo motivo en intervalos de tiempo más grandes y exactamente en la misma posición o posicionar exactamente igual varios motivos sobre el mismo fondo en varias sesiones. La superposición de imagen transparente no se ve en la toma ya terminada.

Un ejemplo de uso sería la creación de una serie de imágenes de un árbol durante un intervalo de tiempo de un año. Gracias a que todas las imágenes tienen una posición muy precisa, después se pueden combinar para crear una toma a cámara rápida.



- En el menú principal, seleccione **Asistentes de toma**
- Seleccione **Superposición de imagen**
- Seleccione **Ajustes**

TRANSPARENCIA

La transparencia de la imagen superpuesta se puede ajustar en función de las condiciones de iluminación, etc.

- Seleccione **Transparencia**
- Seleccione **Alto/Bajo**

SELECCIÓN DE IMÁGENES

Para la superposición de imagen se puede seleccionar cualquier imagen de la tarjeta de memoria.

- Seleccione **Seleccionar imagen**
- Aparecerá la vista para la selección de imagen.



- En la vista para la selección de imagen aparecerán las tomas siempre a pantalla completa. No hay disponible una pantalla de imágenes en miniatura. Puede acceder a las indicaciones de información de la forma habitual.

Nota

- Es posible que los archivos que no se hayan creado con esta cámara no se puedan reproducir con ella. Lo mismo ocurre con la función de superposición.

Para hojear las tomas

- Presione el joystick hacia la izquierda/derecha o bien
- Gire la rueda selectora o bien
- Deslice el dedo hacia la izquierda/derecha

Para seleccionar una toma

- Presione prolongadamente el joystick / la rueda selectora o bien
- Seleccione directamente el control «Confirmación»

Para restablecer la función al apagar la cámara

Los ajustes de la función pueden restablecerse cuando se apague la cámara.

- Seleccione **Superposición de imagen** en el menú principal
- Seleccione **Restablecer al apagar**
- Seleccione **On**
 - Si se selecciona **Off**, la selección de imágenes y los ajustes de **Utilizar superposición de imagen** se conservarán cuando se apague la cámara.

ACTIVAR LA FUNCIÓN

- Seleccione **Superposición de imagen** en el menú principal
- Seleccione **Utilizar superposición de imagen**
- Seleccione **On**

FOTOGRAFÍA CON FLASH

Antes de la toma propiamente dicha, la cámara determina la potencia necesaria del flash por medio uno o varios destellos de medición. Inmediatamente después, durante la exposición, el flash principal se dispara. Todos los factores que influyen en la exposición (p. ej., filtro, ajustes de diafragma, distancia al sujeto principal, cubiertas reflectantes, etc.) se tienen en cuenta automáticamente.

FLASHES COMPATIBLES

Todas las funciones que se describen en estas instrucciones, incluyendo la medición de flash TTL, están disponibles solamente en los dispositivos de flash Leica, como el SF 40, es decir, dispositivos con Profoto. Otros dispositivos que solo dispongan de un contacto central positivo se pueden activar con la Leica SL3-P pero no se pueden controlar. Si utiliza otros dispositivos de flash no podemos garantizar el correcto funcionamiento.

Importante

- El uso de unidades de flash no compatibles con Leica SL3-P puede, en el peor de los casos, causar daños irreparables a la cámara y/o la unidad de flash.

Notas

- Si se utilizan otros dispositivos de flash no concebidos específicamente para la cámara y que, por lo tanto, no cambian automáticamente el balance de blancos de la cámara, deberá utilizarse el ajuste de flash **AWB**.
- El flash debe estar listo para funcionar, de lo contrario esto tiene como consecuencia exposiciones incorrectas, así como mensajes de error de la cámara.
- Dado el caso, los sistemas de flash de estudio y un tiempo prolongado de disparo. Por este motivo puede ser conveniente al utilizar tales sistemas, elegir una velocidad de obturación más lenta que 1/200 s. Lo mismo es válido para el disparador de flash controlado por radio en la «iluminación con flash independiente», dado que la transmisión por radio podría causar un retardo.
- El disparo continuo y el bracketing de exposición no son posibles con flash.
- Para evitar imágenes movidas debido a velocidades de obturación lentas, se recomienda utilizar un trípode. Alternativamente, se puede seleccionar una sensibilidad más alta.

COLOCACIÓN DEL FLASH

- Apague la cámara y el flash
- Retire hacia atrás la cubierta de la zapata para accesorios y guárdela en un lugar seguro
- Introduzca el pie del flash en la zapata para accesorios hasta el tope y, en caso de existir, asegúrelo con la tuerca de fijación para protegerlo de una caída accidental
 - Esto es importante, porque los cambios de posición en la zapata para accesorios interrumpen los contactos necesarios, lo cual puede dar lugar a un funcionamiento incorrecto.

DESMONTAJE DEL FLASH

- Apague la cámara y el flash
- Si es necesario, libere el bloqueo
- Desmonte del flash
- Vuelva a colocar la cubierta de la zapata para accesorios

Nota

- Asegúrese de que la tapa de la zapata para accesorios esté siempre colocada cuando no se utiliza ningún accesorio (p. ej. unidad de flash).

MEDICIÓN DE LA EXPOSICIÓN DEL FLASH (MEDICIÓN DE TTL)

En esta cámara, el modo de flash totalmente automático, es decir, controlado por la cámara, está disponible con los flashes compatibles con el sistema (v. pág. 167) y en ambos modos de exposición, prioridad de apertura y ajuste manual.

Además, la cámara con prioridad de apertura y ajuste manual permite el uso de otras técnicas de flash que son interesantes en términos de diseño, tales como la sincronización del disparo de flash y el flash con unas velocidades de obturación más lentas que la velocidad máxima de sincronización.

Además, la cámara transmite la sensibilidad ajustada a la unidad de flash. De esta forma, el dispositivo de flash sigue automáticamente su indicación de alcance de la forma correspondiente, siempre que incluya tales indicaciones y en tanto que el diafragma seleccionado en el objetivo se introduzca también manualmente en el dispositivo de flash. El ajuste de sensibilidad ISO no se ve afectado por unidades de flash en conformidad con el sistema, porque ya ha sido transferido a la cámara.

AJUSTES EN EL FLASH

Modo	
TTL	Control automático por la cámara
A	SF 40, SF 60: Control automático por la cámara, sin compensación de la exposición con flash SF 58, SF 64: Control mediante el dispositivo del flash con la ayuda de un sensor de exposición
M	La exposición del flash debe ajustarse a los valores de apertura y distancia especificados por la cámara mediante el ajuste de un nivel de potencia adecuado.

Notas

- La unidad de flash debe estar configurada en el modo **TTL** para que la cámara controle automáticamente.
- Si se ajusta en **A**, no se pueden exponer de manera óptima los motivos claros sobreexpuestos o subexpuestos.
- Para obtener más información sobre el funcionamiento del flash con otras unidades de flash que no están diseñadas específicamente para esta cámara, así como los diferentes modos de funcionamiento de las unidades de flash, consulte las instrucciones correspondientes.

MODOS DE FLASH

Existen tres modos de funcionamiento disponibles.

- Automático
- Manual
- Exposición prolongada

ACTIVACIÓN AUTOMÁTICA DE FLASH

Este es el modo estándar. El flash se dispara automáticamente cuando los tiempos de exposición largos podrían conducir a tomas borrosas por condiciones de poca luz.

ACTIVACIÓN MANUAL DE FLASH

Este modo de funcionamiento es adecuado para tomas a contraluz, en las que el motivo principal no llena el formato y se encuentra en la sombra, o en aquellos casos en los que desean atenuarse grandes contrastes con flash de relleno (p. ej., con incidencia directa de los rayos de sol). Para este propósito, el flash se dispara en cada toma, independientemente de las condiciones de iluminación prevalecientes. La potencia del flash se controla en función de la luminosidad exterior: con una luz desfavorable, con el modo automático; con brillo creciente, disminuyendo progresivamente la potencia. El flash trabaja entonces como luz iluminadora, con el fin de iluminar, p. ej., sombras oscuras en primer plano o motivos al contraluz, y conseguir una exposición equilibrada en general.

⚡ ACTIVACIÓN AUTOMÁTICA DE FLASH CON VELOCIDADES DE OBTURACIÓN LENTAS (SINCRONIZACIÓN LENTA)

Este modo de funcionamiento consigue exponer apropiadamente los fondos oscuros, es decir, los representa más claros y, a la vez, iluminar con flash el primer plano.

En el resto de modos de flash, la velocidad de obturación no se extiende más allá de 1/30 s para minimizar el riesgo de trepidación. Esto conlleva a menudo que en las fotografías con flash, el fondo no iluminado por el destello del flash resulte muy subexpuesto. Sin embargo, con este modo de flash, se permiten tiempos de exposición más largos (hasta 30 s) para evitar este efecto.

- En el menú principal, seleccione **Ajustes de flash**
- Seleccione **Modo de flash**
- Seleccione el ajuste deseado
 - El modo de funcionamiento activado se indica en el monitor.

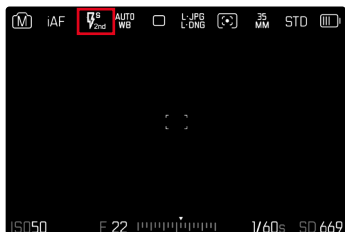

CONTROL DEL FLASH

Los ajustes y funciones descritos en las siguientes secciones se refieren únicamente a aquellos que se encuentran disponibles en la cámara y los flashes compatibles con el sistema.

MOMENTO DE SINCRONIZACIÓN

La exposición de fotografías con flash se realiza con dos fuentes de luz:

- la luz presente en el entorno
- la luz adicional del flash

Los motivos iluminados con una única luz del flash o la luz predominante se reproducen casi siempre con nitidez por el breve impulso de luz con el ajuste correcto de enfoque. Sin embargo, el resto de motivos de la misma imagen se retratan con diferente nitidez, están auto-iluminados o reciben suficiente luz. El grado de nitidez o «desenfoque» en la reproducción de estas partes del motivo viene determinado por dos factores independientes entre sí:

- la duración de la velocidad de obturación
- la velocidad del desplazamiento de los motivos o la cámara durante la toma

Cuanto más lenta sea la velocidad de obturación o más rápido sea el movimiento, más claramente se podrán diferenciar ambas imágenes parciales superpuestas.

El tiempo normal de disparo del flash es al comienzo de la exposición (**Inicio de la exposición**). Esto puede dar lugar incluso a contradicciones en apariencia, p. ej. en la imagen de un vehículo, que es adelantado por sus propias huellas luminosas. Alternativamente, esta cámara permite la sincronización al final de la exposición (**Fin de la exposición**). En este caso, la imagen nítida refleja el final del movimiento registrado. Esta técnica de flash transmite a la foto un efecto más natural de movimiento y dinamismo.

La función está disponible en todas las configuraciones de la cámara y el flash.

Configuración de fábrica: **Fin**

- En el menú principal, seleccione **Ajustes de flash**
- Seleccione **Sincro flash**
- Seleccione el ajuste deseado (**Inicio**, **Fin**)
 - El momento de sincronización seleccionado se muestra en el encabezado.

Notas

- No use cables de sincronización de más de 3 m.
- Al utilizar el flash con velocidades de obturación más altas, apenas se aprecia la diferencia entre los dos momentos de destello de flash, o bien solo en caso de movimientos rápidos.

ALCANCE DEL FLASH

El intervalo de flash útil depende de los valores del diafragma y de la sensibilidad ajustados manualmente controlados por la cámara. Para una iluminación suficiente por el flash es decisivo que el motivo principal se encuentre dentro del alcance del flash respectivo. Si se fija a la velocidad de obturación del flash más rápida posible (velocidad de sincronización), esto resultará en una subexposición innecesaria de muchas partes del sujeto que no están correctamente iluminadas por el flash.

Esta cámara permite ajustar la velocidad de obturación utilizada en combinación con la función de prioridad de apertura exactamente según las condiciones del sujeto o sus propias ideas para la composición de la imagen.

Configuración de fábrica: **Auto**

- En el menú principal, seleccione **Ajustes ISO**
- Seleccione **Ajustes ISO autom.**
- Seleccione **Límite de tiempo de exp. (flash)**
- Seleccione el valor deseado

Nota

- La opción de menú **Límite de tiempo de exp. (flash)** en el submenú **Ajustes de flash** es idéntica a la opción de menú del mismo nombre en el submenú **Ajustes ISO autom.** Por lo tanto, un ajuste realizado en un sitio también tendrá efecto sobre el otro.

COMPENSACIÓN DE LA EXPOSICIÓN CON FLASH

Con esta función, la exposición del flash puede atenuarse o incrementarse, independientemente de la exposición de la luz ambiental disponible, p. ej. para iluminar la cara de una persona en el primer plano en una toma nocturna, conservando el ambiente de exposición.

Configuración de fábrica: 0 EV

- En el menú principal, seleccione **Ajustes de flash**
- Seleccione **Compensación de exposición flash**
 - El submenú muestra una escala con una marca de ajuste roja. Si está ajustado el valor a 0, la función está desactivada.
- Establezca el valor deseado en la escala
 - El valor establecido se muestra encima de la escala.

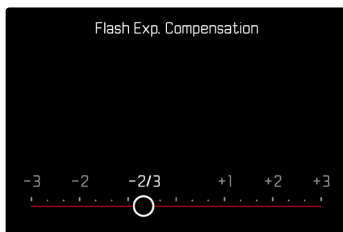

Notas

- Se aplica los datos introducidos previamente en el caso de correcciones ajustadas. Se mantienen activos hasta que se repositionan manualmente en 0, en caso de que la cámara se haya apagado o encendido de nuevo.
- La opción de menú **Compensación de exposición flash** sirve exclusivamente para utilizar unidades de flash donde no es posible ajustar la compensación (p. ej. Leica SF 26).
- **Compensación de exposición flash** no puede usarse con dispositivos de flash que tienen su propia función de compensación (como la Leica SF 58 o la Leica SF 60). En este caso, un valor de corrección introducido en la cámara no tendrá ningún efecto.
- Una iluminación de flash más clara seleccionada con una corrección positiva exige una mayor potencia de flash. Por esta razón, las compensaciones de la exposición con flash influyen en mayor o menor medida el alcance del flash: una corrección positiva lo reduce, una corrección negativa lo aumenta.
- Una compensación de la exposición ajustada en la cámara influye exclusivamente sobre la medición de la luz existente. Si durante la operación del flash se desea una corrección de la medición del flash TTL al mismo tiempo, esto debe configurarse adicionalmente en la unidad de flash.

FOTOGRAFIAR CON FLASH

- Encienda el dispositivo de flash
- Ajuste en el modo para control de números-guía de la unidad de flash (p. ej. TTL o GNC = Guide Number Control)
- Encienda la cámara
- Ajuste el modo de exposición deseado o la velocidad de obturación y/o apertura
 - Es importante tener en cuenta la velocidad de sincronización del flash más rápida, ya determina si se dispara un flash de toma «normal» o un flash HSS.
- Antes de cada flash, toque el disparador para encender la medición de la exposición
 - Si esto se omite debido a que se ha pulsado el disparador demasiado rápido y por completo de una vez, es posible que no se dispare el flash.

Nota

- Se recomienda usar otro método de medición de la exposición que no sea el **Puntual** cuando se fotografíe con flash.

MODO DE REPRODUCCIÓN (FOTO)

Existen dos funciones de reproducción independientes:

- indicación breve justo tras la toma (**Reprod. automática**)
- modo de reproducción normal para la visualización y gestión indefinidas de las imágenes almacenadas

Tanto el cambio entre el modo de toma y de reproducción como la mayoría de las acciones se pueden realizar mediante el control por gestos táctiles o por botón. Para obtener más información sobre los gestos táctiles disponibles, consulte la página 59.

Notas

- En el modo de reproducción las imágenes no se giran automáticamente con el fin de utilizar siempre toda la superficie del monitor para la visualización.
- Es posible que los archivos que no se hayan creado con esta cámara no se puedan reproducir con ella.
- En algunos casos la imagen del monitor no tiene la calidad acostumbrada, o el monitor permanece en color negro y solamente indica el nombre del archivo.
- También puede cambiar al modo de toma en cualquier momento tocando el disparador en el modo de reproducción.
- Los indicadores de histograma y de clipping solo están disponibles cuando se muestra la imagen completa, pero no cuando está ampliada o en la vista de resumen.

CONTROLES EN EL MODO DE REPRODUCCIÓN

CONTROLES EN LA CÁMARA

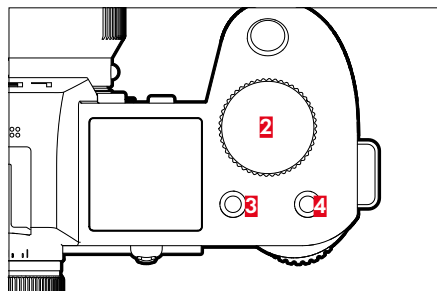
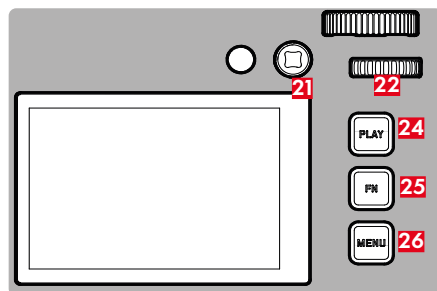

- | | |
|---------------------------|--|
| 2 Dial derecho | 22 Rueda selectora (girar o pulsar) |
| 3 Botón de función | 24 Botón PLAY |
| 4 Botón de función | 25 Botón FN |
| 21 Joystick | 26 Botón MENU |

ACCESO RÁPIDO EN EL MODO DE REPRODUCCIÓN

A los botones de función se les puede asignar una función individualmente también en el modo de reproducción.

En la configuración de fábrica, los botones de función tienen las siguientes funciones asignadas.

Botón	Función
Dial derecho	Aumento
Botón de función (3)	Eliminar una
Botón de función (4)	Marcar tomas (Clasificar)
Botón FN	Cambiar de perfil de información

Las descripciones que contienen los siguientes apartados tienen como base la configuración de fábrica.

Nota

- La función asignada no depende de la representación que se use en ese momento, de esta forma, por ejemplo, en una presentación a pantalla completa también se puede activar la vista general de eliminación.
- La función asignada no estará disponible cuando el botón de función controle un elemento de control en el monitor (p.ej. en la pantalla de eliminación).

CONTROLES EN EL MONITOR

Los controles del monitor, por norma general, se pueden manejar de forma intuitiva con el control táctil. No obstante, a menudo, se pueden seleccionar presionando uno de los tres botones que hay a la derecha, al lado del monitor (botón **PLAY**, botón central, botón **MENU**). Cuando aparecen en el encabezado, un símbolo junto al control señala el botón correspondiente. Cuando aparecen en el monitor, están ubicados directamente junto al botón correspondiente.

Por ejemplo, el icono de favorito ★ se puede seleccionar de dos formas:

- tocando directamente el icono de favorito
- pulsando el botón correspondiente

(Configuración de fábrica: botón de función **(4)**)

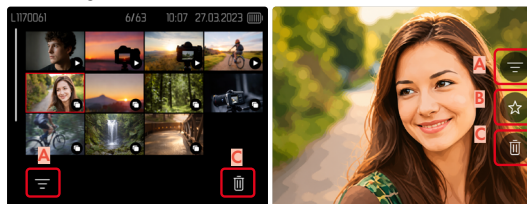

- A** Elemento de control «filtro»
- B** Elemento de control «Favoritos»
- C** Control «Eliminar»

INICIAR/DETENER EL MODO DE REPRODUCCIÓN

Por control táctil

→ Deslice hacia abajo

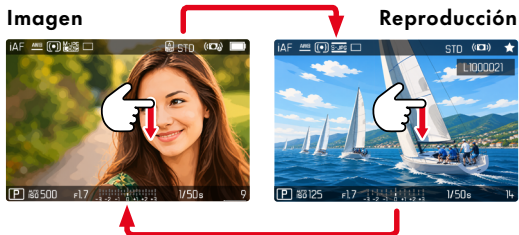

Por medio del control de botones

- Presione el botón **PLAY**
 - En el monitor aparece la última imagen tomada.
 - Si no hay ningún archivo de imagen en la tarjeta de memoria insertada, aparecerá un mensaje: **No hay ninguna imagen válida que reproducir.**
 - Dependiendo de la pantalla actual, el botón **PLAY** desempeña diferentes funciones:

Situación inicial	Después de pulsar el botón PLAY
Reproducción en pantalla completa de una imagen	Modo de toma
Reproducción de una sección aumentada/varias imágenes reducidas	Reproducción en pantalla completa de la imagen

SELECCIONAR/HOJAR IMÁGENES

Las fotografías están dispuestas en una fila horizontal imaginaria. La imágenes se muestran en orden estrictamente cronológico. Si se alcanza un extremo de la serie de imágenes mientras se desplaza, la pantalla salta al otro extremo. Esto permite acceder a todas las imágenes desde ambas direcciones.

INDIVIDUAL

Por control táctil

→ Deslice el dedo hacia la izquierda/derecha

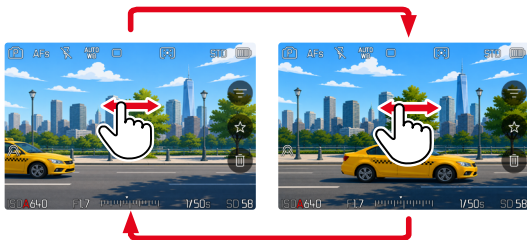

Por medio del control de botones

→ Presione el joystick hacia la izquierda/derecha o bien

→ Gire la rueda selectora

CONTINUO

- Deslice el dedo hacia la izquierda/derecha y manténgalo en el borde de la pantalla
- Las siguientes tomas se desplazan automáticamente.



UBICACIONES DE MEMORIA

La Leica SL3-P dispone de dos ubicaciones de memoria separadas y de la posibilidad de usar medios de almacenamiento externos mediante USB-C.

Al activar el modo de reproducción, siempre se mostrará la última imagen que se haya tomado. De ello depende también la primera ubicación de memoria que se muestra.

Tanto al hojear entre las imágenes como en la visualización de resumen estarán disponibles a continuación las imágenes guardadas en la misma ubicación de memoria.

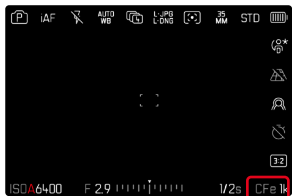

Para cambiar la ubicación de memoria que se muestra

→ Disminuya al máximo el tamaño de la presentación (v. pág. 183)

- Aparecerá la vista para seleccionar la ubicación de memoria.
- La ubicación de memoria seleccionada aparecerá con un relleno de color.



→ Presione el botón izquierdo/derecho del selector direccional

- La nueva ubicación de memoria seleccionada aparecerá con un marco de color.

→ Presione el botón central

→ Vuelva a ampliar la presentación

INDICACIONES DE INFORMACIÓN EN EL MODO DE REPRODUCCIÓN

En el modo de reproducción están disponibles prácticamente los mismos perfiles de información que en el modo de toma. No obstante, la información sobre los perfiles de información en uso se guarda de forma independiente. Gracias a ello, en el modo de reproducción puede utilizar un perfil de información «vacío» sin indicaciones de ayuda y sin tener que volver a ajustarlo cuando cambie al modo de toma. Para más información sobre las posibilidades de ajuste y otras notas v. pág.109. Las funciones de asistente de **Cuadrícula** e **Indicador de nivel** no se ocultan en el modo de reproducción.



Barras de información



Perfil de información vacío



Barras de información, Focus peaking, Histograma



Barras de información, información del archivo



Pantalla completa

Para navegar entre perfiles de información

→ Presione el botón **FN**

- Aparecen las barras de información (el encabezado y el pies de página se muestran y se ocultan siempre a la vez en el modo de reproducción).
- Por otro lado, si están activados **Histograma** y **Clip-ping**, estas indicaciones aparecen igualmente.

REPRODUCCIÓN DE SERIES DE TOMAS

Con las disparos continuo y a intervalos a menudo se crea un gran número de tomas individuales. Si todas estas tomas se mostraran siempre, sería mucho más difícil encontrar otras tomas que no pertenecieran a una serie. Por ello, agrupar las tomas aumenta la claridad en el modo de reproducción.

Configuración de fábrica: **Off**

→ En el menú principal, seleccione **Agrupar tomas**

→ Seleccione **On**

Con **Off**, todas las imágenes de todas las series se muestran siempre de forma individual. Con **On**, las imágenes de una serie se agrupan y solo se muestra una imagen «representativa». Al navegar por las tomas, solo se muestra esta imagen, todas las demás tomas del mismo grupo permanecen ocultas.



En la imagen representativa se muestra **▶** en el centro y **1/8** en la parte inferior izquierda.

Existen dos posibilidades para reproducir las imágenes de un grupo: desplazamiento manual o reproducción automática. La reproducción automática siempre está seleccionada en primer lugar.

REPRODUCIR UNA SERIE DE TOMAS DE UNA VEZ

Las tomas de un grupo se pueden reproducir de una sola vez. En ocasiones esto puede resultar mucho más ilustrativo de lo que sería posible mediante el desplazamiento manual.

→ Toque el botón **▶**

o bien

→ Presione prolongadamente el joystick / la rueda selectora

- Se inicia la reproducción automática.

PAUSAR LA REPRODUCCIÓN

→ Toque un punto cualquiera del monitor

o bien

→ Presione prolongadamente el joystick / la rueda selectora

- La reproducción se detiene y se muestra la imagen actual de la serie.

CONTINUAR LA LECTURA

Mientras los controles son visibles:

→ Toque un punto cualquiera del monitor

o bien

→ Presione prolongadamente el joystick / la rueda selectora

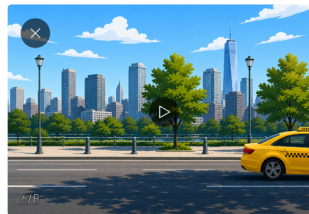

GUARDAR COMO VÍDEO

La serie de imágenes se puede guardar adicionalmente como video.

- Inicie o interrumpa la reproducción
- Presione el botón **MENU**
- Seleccione **Sí/No**
 - **Sí**: se crea el vídeo
 - Durante un breve momento (mientras se procesan los datos), aparece una pantalla de notificación sobre el estado correspondiente de la creación del video. Dicha pantalla también indica que la operación en curso puede abortarse en cualquier momento presionando el botón central.
 - Una vez creado, aparece automáticamente la pantalla inicial del nuevo video.
 - **No**: vuelve a la misma toma de la reproducción automática de la serie (aún interrumpida)

REPASAR UNA SERIE TOMA POR TOMA

Las tomas de un grupo también se pueden ver individualmente. Para ello se debe cambiar al desplazamiento manual.





- Presione el joystick hacia arriba/abajo
 - En el modo de pantalla completa, las indicaciones desaparecen.
 - Con indicaciones activas, aparece la información a la izquierda de la imagen.
- Presione el joystick hacia la izquierda/derecha o bien
- Deslice hacia la izquierda

Para volver al modo de reproducción normal

- Presione el joystick hacia arriba/abajo

Notas

- Mientras la serie de imágenes se desplaza, la indicación se limita a las tomas del grupo, incluso en la vista general con 9 o 16 imágenes más pequeñas.
- Las imágenes de una serie se marcan con los signos  en el encabezado, las de una serie de tomas a **Disparo a intervalos** se marcan con los signos .

AUMENTO DE UNA SECCIÓN

Para evaluar con mayor precisión una imagen, se puede seleccionar y ampliar cualquier sección de la misma. El aumento se realiza en cinco etapas con la rueda selectora, y de forma continua con el control táctil.

Por control táctil



→ Contraer/extender

- El punto correspondiente de la imagen se reducirá o se aumentará.



→ Arrastrando la sección aumentada de la imagen puede desplazarla a cualquier posición deseada

- El rectángulo en el interior del recuadro situado en la esquina derecha indica el aumento actual y la posición de la sección visualizada.



→ Toque dos veces

- Cambia entre el tercer nivel de aumento en el punto tocado y la vista normal de pantalla completa.

Por medio del control de botones

- Gire el dial derecho
(en el sentido de las agujas del reloj; ampliar el aumento; en el sentido contrario a las agujas del reloj; disminuir el aumento)
- o bien
- Presione prolongadamente el joystick / la rueda selectora
 - Cambia entre el tercer nivel de aumento en el punto tocado y la vista normal de pantalla completa.
- Moviendo con el joystick la sección aumentada de la imagen puede desplazarla a cualquier posición deseada
 - El rectángulo en el interior del recuadro situado en la esquina derecha indica el aumento actual y la posición de la sección visualizada.

Incluso con la imagen ampliada se puede cambiar a otra imagen, la cual se muestra entonces directamente en el mismo grado de ampliación.

- Gire la rueda selectora hacia la izquierda/derecha

Notas

- Es posible que las imágenes tomadas con otros tipos de cámara no puedan ampliarse.
- Las grabaciones de video no se pueden ampliar.

VISUALIZACIÓN SIMULTÁNEA DE VARIAS IMÁGENES EN MINIATURA

Para una mejor visión general o para poder encontrar más fácilmente una imagen buscada, es posible mostrar simultáneamente varias imágenes reducidas en una pantalla de imágenes en miniatura. Existen pantallas de imágenes en miniatura de 9 y de 16 imágenes.

PANTALLA DE IMÁGENES EN MINIATURA

Por control táctil

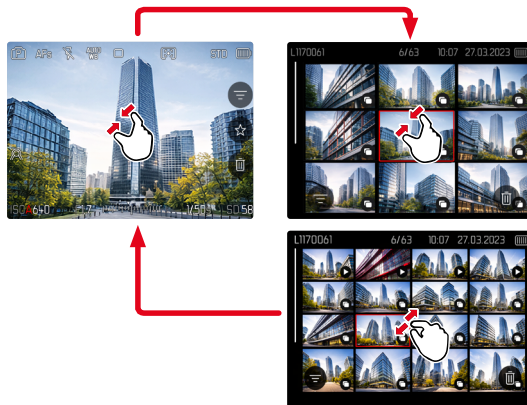

- Contraiga los dedos
 - La pantalla muestra 9 imágenes y después 16 imágenes.

Para visualizar más imágenes

→ Deslice el dedo hacia arriba/abajo

Por medio del control de botones

- Gire el dial derecho el sentido contrario a las agujas del reloj
- Se muestran 9 imágenes simultáneamente. Al girar más, se pueden ver 16 imágenes simultáneamente.

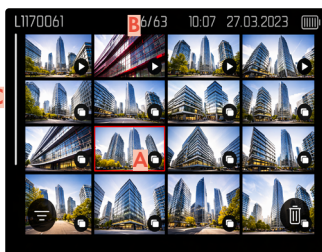

- A** Imagen actualmente seleccionada
- B** Número de la imagen seleccionada actualmente
- C** Barras de desplazamiento

Mediante un marco rojo se indica que una imagen se encuentra seleccionada y que se puede visualizar.

Para navegar entre imágenes

- Presione el joystick en la dirección deseada o bien
- Gire la rueda selectora

Para ver la toma en tamaño normal

Por control táctil

- Extienda los dedos o bien
- Toque la imagen que desee

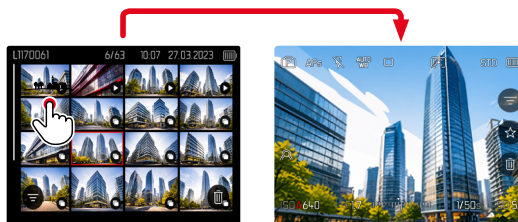

Por medio del control de botones

- Gire el dial derecho en el sentido de las agujas del reloj o bien
- Presione el joystick, la rueda selectora o el botón **PLAY**

MARCAR/CLASIFICAR IMÁGENES

Las imágenes se pueden marcar como favoritas para que sean más fáciles de encontrar o para facilitar la eliminación de varias imágenes más tarde. La marcación es posible tanto en la vista normal como en las pantallas de imágenes en miniatura.

Para marcar tomas

→ Presione el botón de función (4)

o bien

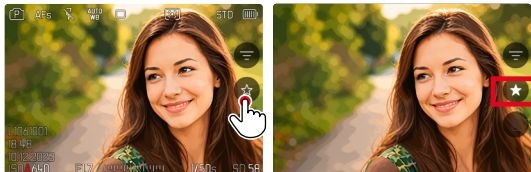

→ Toque el símbolo ★

- El símbolo ★ se marcará.
- Con la visualización en tamaño normal, el símbolo aparece en el encabezado en el extremo derecho; con la pantalla de imágenes en miniatura, el símbolo aparece en la esquina inferior izquierda de las imágenes reducidas.

Para quitar la marca

→ Presione el botón de función (4)

o bien

→ Toque el símbolo ★

ELIMINAR IMÁGENES

Existen varias posibilidades para eliminar imágenes:

- eliminar imágenes individuales
- eliminar varias imágenes al mismo tiempo
- eliminar todas las imágenes no marcadas / sin clasificar
- eliminar todas las imágenes

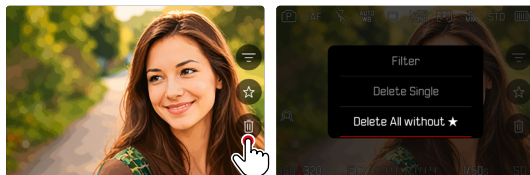

Importante

- Después de eliminar las imágenes, ya no se pueden recuperar.

ELIMINAR IMÁGENES INDIVIDUALES



→ Toque el icono de eliminación 

- Aparece una consulta.
- El LED parpadea durante el proceso de borrado. Esto puede tardar un momento.
- A continuación, aparece la imagen siguiente. Si no hay ninguna otra imagen almacenada en la tarjeta, aparece el mensaje **No hay ninguna imagen válida que reproducir.**

o bien

→ Presione el botón de función 

- Aparece la pantalla de eliminación.

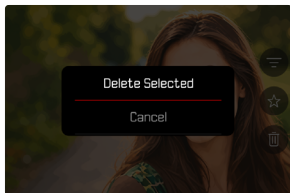

Para cancelar el borrado y volver al modo de reproducción normal

→ Presione el botón **PLAY**

Nota

- Solo se puede acceder a la pantalla de eliminación desde la pantalla de imágenes en miniatura presionando el botón **MENU**, ya que la función de menú **Eliminar** del menú de reproducción no está disponible en este contexto.

ELIMINAR MÚLTIPLES IMÁGENES

En una vista general de eliminación con imágenes reducidas, se pueden marcar varias imágenes y luego eliminarlas a la vez.

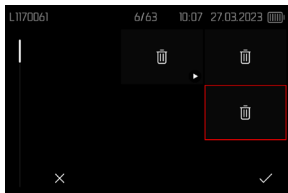

- Gire el dial derecho hacia la izquierda
 - Aparece la pantalla de imágenes en miniatura.
- Presione el botón **MENU**
- Seleccione **Eliminar varios**
 - Aparece la vista general de eliminación.

En esta pantalla se puede seleccionar cualquier número de imágenes.

Seleccionar imágenes para eliminarlas

- Seleccione la imagen deseada
 - Presione prolongadamente el joystick / la rueda selectora
- o bien
- Toque la imagen que desee
 - Las imágenes seleccionadas para su eliminación están marcadas con un icono de eliminación .

Para borrar las imágenes seleccionadas

- Presione el botón **MENU**
- o bien

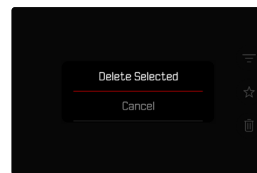
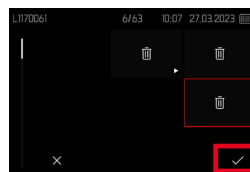

- Toque en el icono «Confirmar»
- Seleccione **Eliminar seleccionados**
 - Las imágenes seleccionadas para su eliminación están marcadas con un icono de eliminación .

Para cancelar el borrado y volver al modo de reproducción normal

- Presione el botón **MENU**

ELIMINAR TODAS LAS IMÁGENES NO CLASIFICADAS

- Presione el botón **MENU**
- Seleccione **Eliminar todos sin ★**

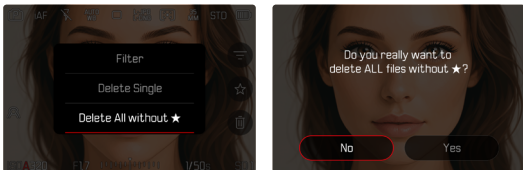

- Aparecerá la pregunta: **¿Está seguro de que quiere eliminar TODOS los archivos que no estén marcados con ★?**
- Seleccione **Sí**
- El LED parpadea durante el borrado. Esto puede tardar un momento. A continuación, aparece la siguiente imagen almacenada en la tarjeta, aparece el mensaje **No hay ninguna imagen válida que reproducir.**

ELIMINAR SERIES DE TOMAS

Las series de tomas se pueden agrupar y eliminar rápidamente. Para ello, las imágenes deben mostrarse agrupadas.

- En el menú principal, seleccione **Configuración del modo de reprod.**
- Seleccione **Agrupar tomas**
- Seleccione **On**

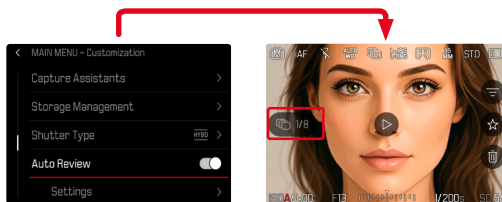

- Seleccione imagen representativa



- Elimine
 - Se eliminarán todas las tomas de la serie de tomas.

VISTA PREVIA DE LA ÚLTIMA IMAGEN

Las tomas de fotos se pueden mostrar automáticamente justo después de la imagen, por ejemplo, para controlar rápida y fácilmente el éxito de la toma. La duración de la visualización automática se puede configurar.

- En el menú principal, seleccione **Reprod. automática**
- Seleccione **Ajuste**
- En el submenú, seleccione la función o duración deseada (**1 s**, **3 s**, **5 s**, **Continuo**, **Disparador presionado**)
- **Continuo**: La última imagen se mostrará hasta que se detenga la reproducción automática presionando el botón **PLAY** o tocando el disparador.
- **Disparador presionado**: La última imagen se mostrará mientras se mantenga presionado el disparador.

Notas

- Durante la vista previa, varios controles cambian al modo de reproducción normal y ejecutan sus funciones en dicho modo. Mientras no se detenga, la cámara permanece en modo de reproducción.
- Marcar y eliminar solo son posibles en el modo de reproducción normal y no durante la reproducción automática.
- Al tomar fotos con las funciones de Disparo continuo o disparo a intervalos, se muestra la última imagen de la serie o (si aún se está almacenando una toma) la última imagen de la serie ya almacenada en la tarjeta.
- La reproducción automática se puede detener antes de finalizar la duración de visualización establecida (**1 s**, **3 s**, **5 s**) presionando el botón **PLAY** o tocando el disparador.

AJUSTES DE VÍDEO

PERFILES DE VÍDEO

Los formatos de video disponibles están organizados en cuatro perfiles predefinidos y uno adicional totalmente configurable. Sin embargo, dada la gran variedad de combinaciones posibles entre resolución, frecuencia de cuadro, códec y otros parámetros, la selección puede resultar compleja a primera vista. Para simplificar la configuración, se ha incluido una vista de filtros asistida. Esta guía le acompaña paso a paso a través de las diferentes opciones de configuración. Al realizar una selección, en la parte superior de la pantalla solo se mostrarán los formatos de video compatibles con los parámetros ya elegidos. Las combinaciones que no estén disponibles se ocultarán automáticamente. De este modo, es posible configurar el perfil de vídeo de manera precisa y eficiente, evitando ajustes contradictorios y la necesidad de probar múltiples combinaciones.

AJUSTAR EL FORMATO DE VÍDEO

A través del Control Center



A través del menú

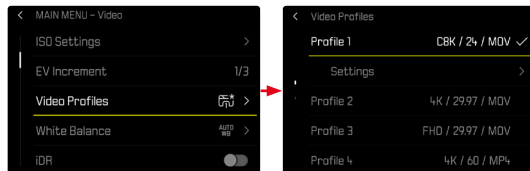

→ En el menú principal, seleccione **Perfiles de vídeo**

→ Seleccione el perfil deseado

Para editar el perfil

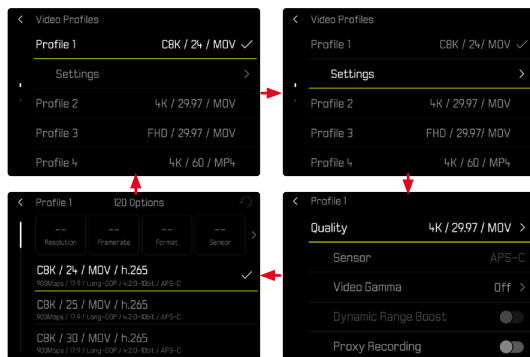

→ En el menú principal, seleccione **Perfiles de vídeo**

→ Seleccione el perfil deseado

→ Seleccione la resolución, la tasa de fotogramas, el formato y el tamaño del sensor deseados.

- El indicador de filtros de la parte superior de la pantalla detalla en tiempo real los ajustes que aún se pueden seleccionar.

Nota

- Al mover el joystick hacia la derecha, se pasa de la lista directamente a la selección de filtros.

FORMATO DEL SENSOR

Puede usarse la información de la imagen de todo el sensor de 35 mm o solo una parte de ella que se corresponda con el formato APS-C. Esta opción es útil, por ejemplo, cuando disponemos de una capacidad de almacenamiento limitada o si utilizamos un objetivo que haya sido desarrollado para APS-C.

- En el menú principal, seleccione **Sensor**
- Seleccione el ajuste deseado (**35 mm**, **APS-C**)

Nota

- Cuando se conecte un objetivo que haya sido desarrollado para APS-C se determinará automáticamente el ajuste para APS-C.

FORMATO DE ARCHIVO

Los vídeos pueden grabarse en formato de archivo MOV, MP4 y RAW.

Dependiendo del formato del archivo, se pueden ajustar varias combinaciones de resolución y tasa de fotogramas. Los ajustes se realizan por separado. Por lo tanto, por ejemplo, para el formato MOV se puede seleccionar la opción **C4K/29,97 fps** y para el formato MP4 la **FHD/59,94 fps**. Si se cambia el formato de archivo, se activarán automáticamente los ajustes de formato de vídeo correspondientes.

GAMMA DE VÍDEO

La gamma de vídeo se puede establecer en HLG y en L-Log o puede desactivarse por completo.

Off	Optimización para una reproducción compatible con todos los monitores/dispositivos de TV según el estándar BT.709.
HLG	Optimización para dispositivos que admitan HDR y UHD-TV.
L-Log	Optimización para una edición profesional, por ejemplo el etalonaje digital.

Configuración de fábrica: Off

- En el menú principal, seleccione **Ajustes de Log**
- Seleccione **Gamma de vídeo**
- Seleccione el ajuste deseado (Off, HLG, L-Log)

Notas

- **Gamma de vídeo** no estará disponible en los siguientes casos:
 - Grabaciones en formato MP4
 - Grabaciones en 8 bits
 - Grabaciones a cámara lenta
- Si se usa **Gamma de vídeo** no estarán disponibles las siguientes funciones:
 - **iDR**
 - **Estilos de vídeo**

DYNAMIC RANGE BOOST

Dynamic Range Boost amplía el rango dinámico útil del sensor, capturando más detalles en las luces y las sombras (hasta 13,5 pasos de diafragma en lugar de 12,5).

- En el menú principal, seleccione **Perfiles de vídeo**
- Seleccione el perfil deseado
- Seleccione **Dynamic Range Boost**

Nota

- Al activar Dynamic Range Boost, la frecuencia de cuadro se limita a 30 fps y puede aumentar el efecto rolling shutter.

GRABACIÓN PROXY

La grabación proxy crea, además de la grabación original, un archivo de video más pequeño y más fácil de procesar. Esto permite revisar, transferir y editar las grabaciones de forma más rápida y fluida, especialmente cuando se trabaja con material de alta resolución.

- En el menú principal, seleccione **Perfiles de vídeo**
- Seleccione el perfil deseado
- Seleccione **Grabación proxy**

LEICA LOOKS

Las propiedades de las imágenes de las tomas de foto y vídeo pueden modificarse ligeramente mediante varios parámetros. Estos parámetros están recogidos en los perfiles de **Leica Looks** predefinidos. Además, se pueden descargar y transferir otros Leica Looks a través de Leica FOTOS.

Los Leica Looks preinstalados son:

- **Standard**
- **Vivid**
- **Natural**
- **Monochrome**
- **Monochrome High Contrast**

- En el menú principal, seleccione **Leica Looks**
- Seleccione el perfil deseado

Nota

- La función **Leica Looks** no está disponible si en **Gamma de vídeo** está seleccionado otro ajuste que no sea **Off**.

PERSONALIZAR LOS LEICA LOOKS

Se puede ajustar los parámetros de todos los «Core Looks» preinstalados.

- En el menú principal, seleccione **Leica Looks**
- Seleccione el perfil deseado
- Seleccione **Personalizar**

Para **Standard/Monochrome**:

- Seleccione **Contraste/Zonas claras/Zonas oscuras/Nitidez/Saturación**
- Seleccione el nivel deseado
(-2, -1, 0, +1, +2)

Para **Vivid/Natural/Monochrome High Contrast**:

- Seleccione **Intensidad/Contraste/Zonas claras/Zonas oscuras/Nitidez/Saturación**
- Seleccione la intensidad o el nivel deseado
(10%-100%/-2, -1, 0, +1, +2)

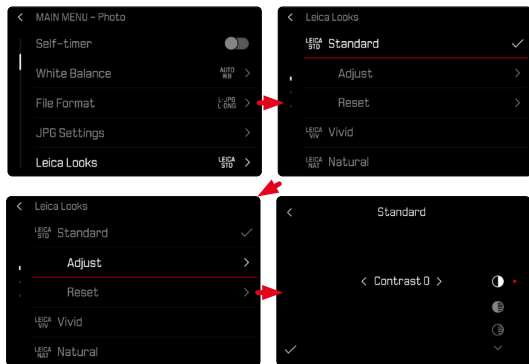

DESCARGAR LEICA LOOKS

Se pueden descargar y transferir otros Leica Looks a través de Leica FOTOS.

- En el menú principal, seleccione **Leica Looks**
- Seleccione **Descargar Leica Look**

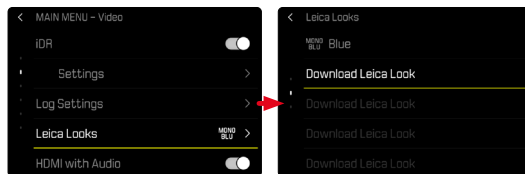

Nota

- Para el resto de Leica Looks que se pueden instalar solamente están disponibles determinadas opciones de personalización seleccionadas.

RESTABLECER LOS LEICA LOOKS

- En el menú principal, seleccione **Leica Looks**
- Seleccione **Reinstaurar**

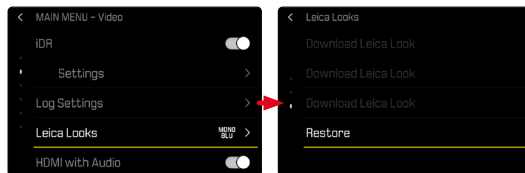

Nota

- Solamente se pueden restablecer los Leica Looks personalizables.

AJUSTES DE AUDIO

MICRÓFONO

La sensibilidad del micrófono incorporado se puede ajustar.

Configuración de fábrica: **0 dB**

A través del Control Center

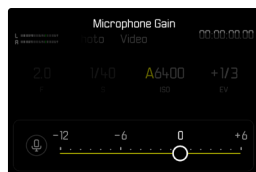

Notas

- Tanto el ajuste de autofocus como del enfoque manual producen sonidos que también se oírán en la grabación.
- Si pone el ajuste en **Off**, no se grabará el sonido. El símbolo del nivel de volumen del micrófono cambiará para indicárselo: 

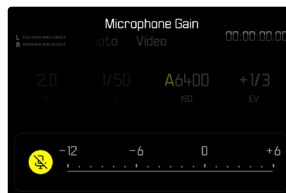

A través del menú

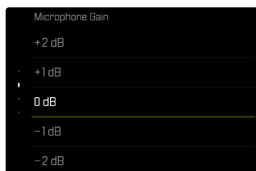
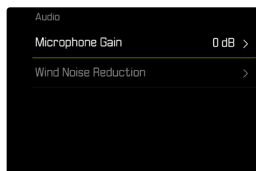

- En el menú principal, seleccione **Audio**
- Seleccione **Ganancia del micrófono**
- Seleccione el nivel deseado
(**Off**, +6 dB, +5 dB, +4 dB, +3 dB, +2 dB, +1 dB, 0 dB, -1 dB, -2 dB, -3 dB, -4 dB, -5 dB, -6 dB, -7 dB, -8 dB, -9 dB, -10 dB, -11 dB, -12 dB)

REDUCCIÓN DEL RUIDO DEL AIRE

Puede ajustar por separado la reducción del ruido del aire para micrófonos externos e internos.

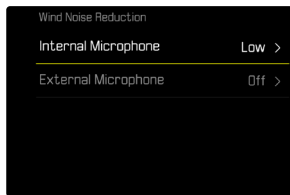

MICRÓFONO INTERNO

Configuración de fábrica: **Bajo**

- En el menú principal, seleccione **Audio**
- Seleccione **Reducción ruido del aire**
- Seleccione **Micrófono interno**
- Seleccione el ajuste deseado (**Alto**, **Bajo**, **Off**)

MICRÓFONO EXTERNO

Configuración de fábrica: **Off**

- En el menú principal, seleccione **Audio**
- Seleccione **Reducción ruido del aire**
- Seleccione **Micrófono externo**
- Seleccione el ajuste deseado (**Alto**, **Bajo**, **Off**)

CÓDIGO DE TIEMPO

El código de tiempo es un conjunto de datos que se genera e identifica de forma paralela a los datos de imagen y sonido. Permite la correcta sincronización en el tiempo de imágenes y señales acústicas, también tras el corte o tras una edición independiente posterior. Puede seleccionar el modo de código de tiempo y la hora de inicio.

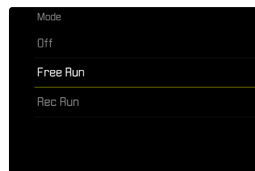
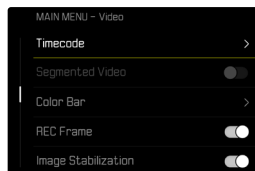

MODO DE CÓDIGO DE TIEMPO

Cuando el ajuste de código de tiempo esté activo, se insertarán indicaciones de tiempo en los metadatos del archivo de vídeo.

Configuración de fábrica: **Off**

Off	La medición del tiempo se inicia en cada grabación en 00:00:00.00.
Free Run	El tiempo corre de forma continua, independientemente de si en ese momento se realiza una grabación o no.
Rec Run	El tiempo solo corre durante una grabación. Se detiene cuando finaliza y se reinicia con la siguiente grabación.

- En el menú principal, seleccione **Código de Tiempo**
- Seleccione **Modo**
- Seleccione el ajuste deseado
(**Off**, **Free Run**, **Rec Run**)

HORA DE INICIO

La hora de inicio se puede restablecer o ajustar al valor deseado de forma manual cuando, por ejemplo, se realiza una grabación con varias cámaras. Además, se puede definir como código de tiempo la hora establecida en la cámara.

- En el menú principal, seleccione **Código de Tiempo**
- Seleccione **Hora de Inicio**
- Seleccione el ajuste deseado
(**Restaurar Código de tiempo**, **Manual**, **Hora de la Cámara**)

Si selecciona el modo **Manual**, podrá ajustar la hora de inicio en formato Hora:Minuto:Segundo:Frame.

SINCRONIZACIÓN TC

Existen dos posibilidades para sincronizar el conjunto de datos del código de tiempo. La opción **Externa** recoge los datos de un generador de código de tiempo que está conectado. Este fija la señal de código de tiempo. La cámara recoge la señal externa.

En la opción **Master**, el generador de código de tiempo interno de la cámara fija la señal de código de tiempo. El generador de código de tiempo externo que está conectado recoge la señal de la cámara y la transmite a la red.

- En el menú principal, seleccione **Código de Tiempo**
- Seleccione **Sincronización TC**
- Seleccione el ajuste deseado
(**Externa**, **Master**)

AJUSTES DE HLG

La nitidez y la saturación se pueden ajustar. La configuración de fábrica es, en ambos casos, un valor medio **0**.

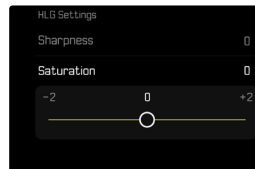
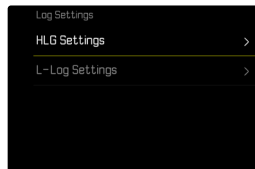

- En el menú principal, seleccione **Ajustes de Log**
- Seleccione **Ajustes de HLG**
- Seleccione **Nitidez** o bien **Saturación**
- Seleccione el ajuste deseado
(**-2**, **-1**, **0**, **+1**, **+2**)

AJUSTES DE L-LOG

Para L-Log puede ajustarse la nitidez. Además, pueden usarse varios perfiles LUT como vista previa. Las tomas guardadas no se verán afectadas.

NITIDEZ

Configuración de fábrica: **-2**

- En el menú principal, seleccione **Ajustes de Log**
- Seleccione **Ajustes de L-Log**
- Seleccione **Nitidez**
- Seleccione el ajuste deseado (**-2, -1, 0, +1, +2**)

CREAR/ADMINISTRAR LOS PERFILES LUT

Para poder ajustar la vista previa LUT a sus preferencias de forma óptima, puede importar a la cámara perfiles LUT que usted mismo haya definido.

- En el menú principal, seleccione **Ajustes de Log**
- Seleccione **Ajustes de L-Log**
- Seleccione **LUT personalizados**
 - Aparecerá una lista con seis posiciones de memoria. Tres posiciones de memoria son para el uso de la reproducción en HDMI y las otras tres están reservadas para usarse en la cámara (pantalla/EVF).
 - En las posiciones de memoria ocupadas se muestra el nombre del perfil LUT que está guardado. Las posiciones de memoria que no están ocupadas se muestran como **Libre**.

EJEMPLO

A partir de ahora se mostrará la siguiente representación de ocupación. Están ocupadas dos posiciones de perfil para mostrar en la cámara (pantalla/EVF), el resto están libres.

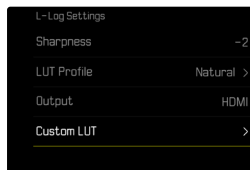

Para importar un perfil LUT propio

- Descargue o exporte un perfil LUT como archivo CUBE
- Nombre el archivo correctamente (máx. 8 caracteres, acabado en «.cube»)
 - Este nombre (sin el final) aparecerá en la cámara como nombre del perfil cuando finalice la importación. El nombre no se podrá cambiar posteriormente en la cámara.
- Guárdelo en tarjeta de memoria
 - El archivo debe guardarse en el nivel más alto de la tarjeta de memoria (no en una subcarpeta).
- Coloque la tarjeta de memoria en la cámara
- Seleccione una posición de memoria libre
 - Si no hay ninguna posición libre, deberá eliminar primero un perfil ya existente.
 - Aparecerá el cuadro de diálogo de importación. Mostrará los archivos guardados en la tarjeta de memoria.
 - Si la cámara no encuentra ningún archivo disponible, aparecerá el mensaje **Error al importar**.
- Seleccione el perfil que quiere importar
- Seleccione **Si**

Notas

- Solamente pueden importarse perfiles LUT cuyo nombre de archivo acabe en «.cube».
- Los archivos que terminen en «.cube» no los reconocerá. Pero puede, sencillamente, cambiarles el nombre antes de guardarlos en la tarjeta SD.
- El nombre de los archivos solo puede tener un máximo de 8 caracteres (espacios incluidos).
- Los archivos que no sean compatibles no se reconocerán.
- Se pueden mostrar solo seis perfiles guardados en la tarjeta de memoria. Los perfiles que están en la tarjeta están ordenados cronológicamente: el último perfil que se ha guardado aparecerá en primer lugar.
- En casos excepcionales, una determinada combinación de tarjeta de memoria y ordenador puede tener como consecuencia que durante el proceso de búsqueda solamente se puedan encontrar tres archivos de perfiles.
- Si están en uso dos tarjetas de memoria y hay archivos compatibles en las dos, solo se tendrán en cuenta los archivos de la tarjeta SD1.

Para liberar una posición de memoria

- Seleccione el perfil deseado
 - Aparecerá el cuadro de diálogo para eliminarlo.
- Seleccione **Sí**

Notas

- Los perfiles predefinidos **Natural** y **Clásico** no se pueden eliminar.
- No se puede eliminar un perfil que se esté usando en ese momento.

UTILIZAR PERFILES LUT

CAMBIAR EL CANAL DE REPRODUCCIÓN

Puede seleccionar si el perfil LUT se debe usar en la reproducción mediante HDMI o en reproducción en la cámara (monitor/EVF).

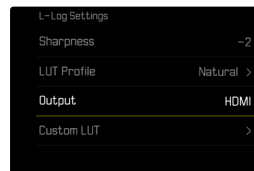
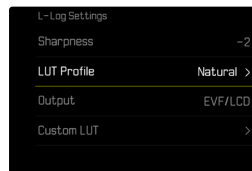

- En el menú principal, seleccione **Ajustes de Log**
- Seleccione **Ajustes de L-Log**
- Seleccione **Salida**
- Seleccione el ajuste deseado (**EVF/LCD**, **HDMI**)

Nota

- La opción de menú **Salida** no está disponible si en el **Perfil LUT** está seleccionado el ajuste **Off**.

Cuando cambie entre ambos canales de salida, los ajustes de la posición de memoria seleccionada no se alterarán. Como hay dos espacios de memoria para guardar pero dependiendo del canal de salida se pueden guardar diferentes perfiles, se puede seleccionar otro perfil o un espacio de memoria vacío. De la misma forma, cambiará en la opción de menú **Perfil LUT** el nombre del perfil activo. Esto no sucede en el caso de los perfiles predeterminados, que están en la misma posición de memoria en los dos canales de salida.

SELECCIONAR UN PERFIL LUT

Además de los dos perfiles LUT predeterminados, hay otras tres posiciones de memoria disponibles para perfiles LUT definidos por usted.

- En el menú principal, seleccione **Ajustes de Log**
- Seleccione **Ajustes de L-Log**
- Seleccione **Perfil LUT**
 - Aparecerá la lista de los perfiles disponibles para el canal de salida activo.
- Seleccione el ajuste deseado (**Off**, **Natural**, **Clásico**, **LUT 1**, **LUT 2**, **LUT 3**)

Nota

- Las posiciones de la lista que no estén ocupadas aparecerán como **LUT 1**, **LUT 2** y **LUT 3**. Cuando una posición de memoria esté ocupada con un perfil LUT propio, aparecerá el nombre.

La lista de los perfiles LUT que se pueden seleccionar depende del canal de salida seleccionado (cámara/HDMI). El canal de salida seleccionado se puede ver en la opción de menú **Salida**. Si se selecciona **HDMI**, aparecerán en la lista los perfiles disponibles para salida HDMI. Del mismo modo, si se selecciona **EVF-LCD** aparecerán los perfiles disponibles para que se pueda reproducir en la cámara.

OPTIMIZACIÓN AUTOMÁTICA

ESTABILIZACIÓN DE VÍDEO

Para la grabación de vídeo, además de la estabilización óptica mediante objetivos adecuadamente equipados, existe a disposición una función de estabilización digital independiente, que se puede utilizar con cualquier objetivo. Esta función es especialmente útil si usa objetivos que no cuenten con la función OIS.

Configuración de fábrica: **On**

- En el menú principal, seleccione **Estabilización de imagen**
- Seleccione **On**

OPTIMIZACIÓN DE LAS ZONAS OSCURAS (IDR)

RANGO DINÁMICO

El alcance del contraste de un motivo abarca todos los niveles de brillo, desde el punto más claro hasta el más oscuro de la imagen. Si el alcance del contraste de la imagen es inferior al alcance del contraste de la cámara, el sensor puede captar todos los niveles de brillo. En casos en los que existen grandes diferencias de brillo dentro de la misma imagen (p.ej., en tomas de habitaciones interiores con ventanas claras en el fondo, tomas con unos motivos en la sombra y otros iluminados directamente por el sol, tomas de paisajes con zonas oscuras y un cielo muy claro) la cámara no puede abarcar el rango de contraste de la imagen al completo debido a que tiene un rango dinámico limitado. Por este motivo, hay información en las «zonas límite» que se pierde (sobreexposición y exposición insuficiente).



FUNCIÓN iDR

La función **iDR** (Intelligent Dynamic Range) permite la optimización de las zonas más oscuras. Gracias a ello, los detalles se pueden distinguir con más facilidad.



Se puede establecer previamente si esta optimización se debe realizar sobre las zonas oscuras y en qué medida (**Alto**, **Normal**, **Bajo**, **Off**). Si se selecciona el ajuste **Auto**, la cámara elegirá automáticamente el ajuste más adecuada en función del rango de contraste de la imagen.

La eficacia de los ajustes de exposición también depende de este ajuste. La función será más potente en combinación con los valores ISO y velocidades de obturación más rápidas. En valores ISO más elevados y/o velocidades de obturación más largas, el efecto será menor.

Configuración de fábrica: **Auto**

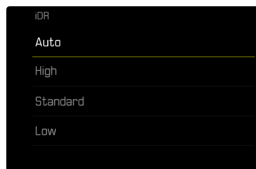
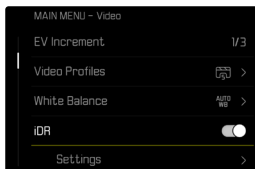

GESTIÓN DE DATOS

SEGMENTACIÓN DEL VÍDEO

Los vídeos en formato MOV pueden guardarse de forma automática durante la grabación en archivos de un minuto de duración cada uno. De esta forma, las imágenes están más protegidas ante eventuales pérdidas de datos provocadas por errores técnicos durante el proceso de escritura, en caso de que se interrumpa la grabación. Si eso ocurre, todos los fragmentos que se han guardado se conservan. Configuración de fábrica: **Off**

- En el menú principal, seleccione **iDR**
- Activar la función
- Seleccione **Ajustes**
- Seleccione el ajuste deseado (**Auto**, **Alto**, **Standard**, **Bajo**)

Nota

- Mediante la optimización de las zonas más oscuras, se reducen las mínimamente las diferencias en las zonas más claras.

- En el menú principal, seleccione **Segmentación del vídeo**
- Seleccione **On**

Notas

- Si el formato del vídeo es **MP4**, esta función no está disponible.
- Las tomas individuales se reproducirán automáticamente una a continuación de la otra.
- Para realizar la segmentación, es decisiva la duración total de la toma acabada. Las grabaciones a cámara lenta se dividen de forma que las tomas tengan una duración de alrededor de un minuto.

FORMATEO DE LA TARJETA DE MEMORIA

Generalmente no es necesario formatear las tarjetas de memoria que ya se han utilizado anteriormente. Sin embargo, si utiliza por primera vez una tarjeta sin formatear, debería formatearla. Por otro lado, se recomienda formatear de vez en cuando las tarjetas de memoria, ya que una cierta cantidad de datos residuales (información que acompaña las tomas) puede ocupar espacio de memoria.

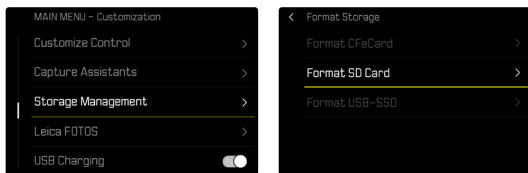

- En el menú principal, seleccione **Gestión del almacenamiento**
- Seleccione **Formatear la memoria**
- Seleccione **Formatear la tarjeta CFe/ Formatear la tarjeta SD**
- Confirme el procedimiento
 - El LED de estado parpadea durante el proceso.

Notas

- No apague la cámara durante este proceso.
- Al formatear la tarjeta de memoria se pierden los datos existentes en ella. La protección contra el borrado de las videos identificadas al efecto no impide el formateo.
- Por lo tanto, todas las videos deben transferirse regularmente a un almacenamiento masivo seguro, tal como el disco duro de un ordenador.
- Con un formateo simple, los datos disponibles en la tarjeta no se perderán irrevocablemente. Simplemente se borra el directorio, de modo que ya no se puede acceder directamente a los archivos presentes. Con el correspondiente software es posible acceder de nuevo a los datos. Solamente los datos sobrescritos al guardar nuevos datos se borran definitivamente.
- En el caso de que la tarjeta de memoria haya sido formateada en otro aparato, como p. ej. en un ordenador, debería volver a formatearla en la cámara.
- En caso de que no se pueda formatear/sobrescribir la tarjeta de memoria, pida asesoramiento a su distribuidor o al Servicio de Información de Leica (v. pág. 332).
- El formateado puede tardar varios segundos, dependiendo del tamaño del soporte de datos.

SOPORTE DE DATOS EXTERNO

Para almacenar una gran cantidad de datos, una solución adecuada es el uso de un soporte de datos externo SSD. De esta forma, las fotos y los vídeos se pueden almacenar directamente mediante USB-C en un disco duro SSD compatible. Además, se pueden formatear soportes de datos SSD que estén conectados mediante USB-C.

→ En el menú principal, seleccione **Ajustes de USB**

→ Activar **USB-SSD**

Notas

- No se puede transferir una toma al mismo tiempo mediante USB-C a un soporte de datos externo SSD y mediante tarjeta CFe/SD.
- Son compatibles los soportes de datos externos SSD con una capacidad de hasta 2 TB.
- Si se está usando la batería (BP-SCL4), es posible que debido a un suministro de corriente insuficiente, no se pueda usar ningún soporte de datos externo USB-C.
- Tras haber alcanzado un determinado umbral de la batería, es posible que en determinadas circunstancias aparezcan limitaciones en algunas funciones (8K, 4K, cámara lenta en tomas de vídeo, disparo continuo y conexión Wi-Fi).
- No son compatibles USB-Hubs ni lectores de tarjetas USB.
- Si se conecta un soporte de datos externo USB-C, el sistema necesitará unos 8 segundos para comprobar el disco duro conectado y cambiar el modo.

ESTRUCTURA DE LOS ARCHIVOS

ESTRUCTURA DE LAS CARPETAS

Los datos (= vídeos) en la tarjeta de memoria se guardan en carpetas que se crean automáticamente. Los tres primeros dígitos indican el número de la carpeta (números), los últimos cinco dígitos, el nombre de la carpeta (letras). La primera carpeta recibe el nombre «100LEICA», la segunda «101LEICA». El número de carpeta será el siguiente número libre. Es posible un máximo de 999 carpetas.

ESTRUCTURA DE LOS ARCHIVOS

Los nombres de los archivos en estas carpetas se componen de once posiciones. En la configuración de fábrica, el primer archivo se llama «L1000001.XXX», el segundo se llama «L1000002.XXX», etc. La letra inicial «L» de la configuración de fábrica representa la marca de la cámara y se puede cambiar a voluntad. Los primeros tres números coinciden con el número de la carpeta actual. Los siguientes cuatro números indican el número de archivo secuencial. Después de alcanzar el número de archivo 9999, se crea automáticamente una nueva carpeta, en la que la numeración comienza nuevamente por 0001. Los últimos tres dígitos después del punto indican el formato del archivo (DNG o JPG).

Notas

- Si se utilizan tarjetas de memoria que no hayan sido formateadas con esta cámara, el número de archivo se restablecerá automáticamente a 0001. Sin embargo, si ya existe un archivo con un número más alto en la tarjeta de memoria utilizada, la numeración continuará a partir del número en esa tarjeta.
- Si se alcanza la carpeta número 999 y el número de archivo 9999, aparecerá un mensaje de advertencia al respecto en el monitor y deberá restablecerse la numeración.
- Si desea restablecer el número de carpeta a 100, formatee la tarjeta de memoria e inmediatamente restablezca el número de imagen.

EDITAR NOMBRE DE UN ARCHIVO

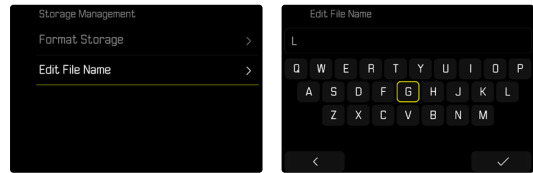

- En el menú principal, seleccione **Gestión del almacenamiento**
- Seleccione **Editar nombre del archivo**
 - Aparece un submenú con teclado.
 - La línea de entrada contiene la configuración de fábrica «L» como la primera letra del nombre del archivo. Es la única parte del nombre que se puede modificar.
- Puede introducir cualquier letra deseada (v. pág. 69)
- Confirme

Notas

- El cambio del nombre del archivo se aplica a todas las vídeos posteriores o hasta un nuevo cambio. El número consecutivo no cambia por ello; sin embargo, podrá restablecerse creando una nueva carpeta.
- Cuando restablece la configuración de fábrica, la letra inicial se restablece automáticamente a «L».
- No están disponibles las letras minúsculas.

CREAR UNA NUEVA CARPETA

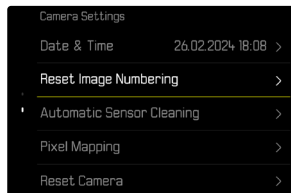

- En el menú principal, seleccione **Ajustes de la cámara**
- Seleccione **Resetear numeración de imágenes**
 - Aparece una consulta correspondiente.
- Confirme la creación de una nueva carpeta con **(Sí)** o bien rechace con **(No)**

Nota

- La parte del nombre (letra inicial) de una nueva carpeta así creada permanece sin cambios respecto a la anterior; la numeración de archivos comienza de nuevo en 0001.

REGISTRO DEL LUGAR DE LA GRABACIÓN (SOLO EN COMBINACIÓN CON LA APLICACIÓN LEICA FOTOS APP)

En combinación con el uso de la Leica FOTOS App, se puede obtener información sobre la ubicación a partir de un dispositivo móvil. La información sobre la ubicación actual se escribirá en los datos Exif de las tomas (geoetiquetado).



- Active los servicios de localización en un dispositivo móvil
- Active Leica FOTOS y conéctela con la cámara (ver apartado «Leica FOTOS»)
- En Leica FOTOS, active el geoetiquetado para esta cámara

Notas

- En ciertos países o regiones, el uso de GPS y tecnologías relacionadas puede estar restringido. Las violaciones son procesadas por las autoridades estatales. Por lo tanto, antes de viajar al extranjero, asegúrese de consultar con la Embajada del país o con su agente de viajes.
- La conexión Bluetooth tardará unos segundos en establecerse. Cuando haya un apagado automático activo en la cámara, deberá tenerlo en cuenta a la hora de establecer el tiempo de espera correspondiente.

ESTADO DEL GEOETIQUETADO

El estado de la información disponible sobre la ubicación se mostrará en el Control Center.

	La información sobre la ubicación está actualizada (última determinación de la posición realizada máximo 15 minutos antes).
	La información sobre la ubicación no está actualizada (última determinación de la posición realizada máximo 12 horas antes).
	La información disponible sobre la ubicación está anticuada (última determinación de la posición realizada hace más de 12 horas). No se escribirán datos de posición en los archivos Exif.
Ningún icono	El geoetiquetado no está activo.

La información sobre la ubicación se actualizará permanentemente mientras la cámara está conectada a Leica FOTOS. Para ello, la función de Bluetooth de la cámara y del dispositivo móvil debe estar activa para recibir información actualizada. No obstante, la aplicación no es necesario que esté abierta en primer plano.

TRANSFERENCIA DE DATOS

Con Leica FOTOS puede transferir los datos cómodamente a dispositivos móviles. O puede transferirlos mediante un lector de tarjetas o un cable USB.

A TRAVÉS DE LA APLICACIÓN LEICA FOTOS

→ Ver el capítulo «Leica FOTOS» (pág. 292)

MEDIANTE CABLE USB O «LEICA FOTOS CABLE»

La cámara permite varias opciones de transferencia de datos. El modo que seleccione puede quedarse establecido permanentemente o puede volver a seleccionarlo en cada conexión.

Configuración de fábrica: **Seleccionar para la conexión**

- En el menú principal, seleccione **Modo de USB**
- Seleccione el ajuste deseado
(**Almacenamiento masivo**, **PTP**, **Apple MFi**, **Seleccionar para la conexión**)
- **Apple MFi** permite la comunicación con dispositivos iOS (iPhone y iPad)
- **PTP** permite la transmisión a ordenadores con MacOS o Windows con programas que admitan PTP así como también anclaje a red para el Capture One Pro y Lightroom Classic
- El ajuste **Seleccionar para la conexión** le sugiere automáticamente un método de conexión dependiendo de la conexión por cable.

Notas

- Para transferir archivos de mayor tamaño se recomienda el uso de un lector de tarjetas.
- Mientras se realiza la transferencia de archivos, la conexión USB no debe interrumpirse ya que, si eso sucede, el ordenador y/o la cámara podrían «bloquearse» e incluso se podrían provocar daños irreparables en la tarjeta de memoria.
- Mientras se transfieren los datos no se debe apagar la cámara, ni esta debe desconectarse debido a la descarga de la batería, pues esto puede causar un «fallo general» en el ordenador. Por la misma razón, en ningún caso debe extraerse la batería si la conexión está activa.

PREAJUSTES AUTOMÁTICOS

AF TÁCTIL

El AF táctil permite seleccionar directamente el campo de medición AF.

Configuración de fábrica: **AF táctil**

→ En el menú principal, seleccione **Enfoque**

→ Seleccione **AF táctil**

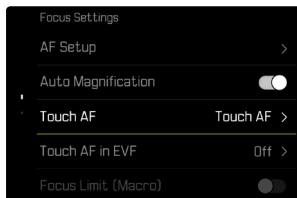

→ Seleccione **AF táctil**

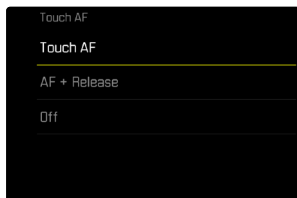

Posicionar el campo de medición AF

→ Toque el monitor en la ubicación deseada

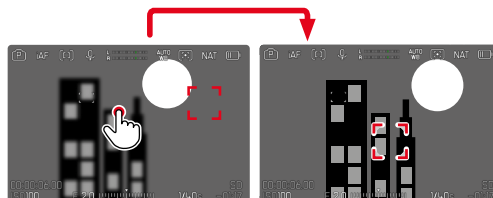

Para mover el campo de medición de nuevo al centro del monitor

→ Dé dos toques sobre el monitor

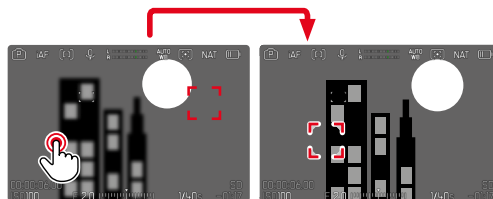

Notas

- Esta función está disponible con todos los métodos de medición AF excepto con el **Matricial**.
- El comportamiento del **AF táctil** depende de la combinación entre el **Modo AF** y la **Detección AF**. Según el ajuste, se enfocará en el motivo seleccionado (si la detección está activa) o en la zona de la pantalla que se toque.
- En el método de medición **Seguimiento**, el campo de medición permanece en la posición seleccionada y el autofocus se inicia al presionar el disparador. En el resto de métodos de medición, el enfoque se realiza directamente de forma automática.
- Si el ajuste está en **Off**, también se puede restablecer la posición del campo de medición AF tocando dos veces.

AF TÁCTIL + DISPARO

La función **AF táctil + disparo** permite seleccionar directamente el campo de medición AF y disparar inmediatamente una toma.

- En el menú principal, seleccione **Enfoque**
- Seleccione **AF táctil**
- Seleccione **AF táctil + disparo**
- Toque el monitor en la ubicación deseada

Nota

- Si **AF táctil + disparo** está activado, el campo de medición no se podrá restablecer tocando dos veces.

AF TÁCTIL EN EL MODO EVF

Cuando se usa el EVF (visor electrónico) se desactiva de forma estándar el AF táctil para evitar el previsible desplazamiento del campo de medición AF. No obstante, los ajustes rápidos AF (v. pág. 243) se pueden seguir activando. Si no quiere que esto sea posible (por ejemplo, mientras enfoca con la lente izquierda), puede desactivar esta función.

Configuración de fábrica: **Off**

- En el menú principal, seleccione **Enfoque**
- Seleccione **AF táctil utilizando EVF**
- Seleccione el ajuste deseado
(**On**, **Solo configuración rápida de AF**, **Off**)
- **Solo configuración rápida de AF**
 - Active la configuración rápida de AF (tocar y mantener pulsado)
- **On**
 - Ubique el campo de medición AF (con un toque)
 - Active la configuración rápida de AF (tocar y mantener pulsado)
- **Off**

AJUSTES PERSONALIZADOS EN EL OBJETIVO

El ángulo de giro utilizado para ajustar la distancia puede ajustarse de forma individual. El ajuste seleccionado determina el ángulo de giro que se necesitará para cambiar el ajuste de distancia de infinita a la distancia mínima posible. Por ejemplo, si se ajusta a **90°**, toda la sección de enfoque se desplazará con un cuarto de giro del anillo de enfoque del objetivo. Si se ajusta a **360°** necesitará un giro completo. Los valores más pequeños permiten realizar ajustes más rápidamente y los valores más grandes permiten realizar ajustes más precisos. El ajuste **Máximo** ofrece la mayor precisión.

Al contrario de lo que ocurre con los ajustes fijos, el ajuste de **MF por defecto** no tiene una dependencia lineal del ángulo de rotación y el ajuste de distancia. La magnitud del cambio depende a nivel dinámico de la velocidad de giro. En giros lentos, con el mismo ángulo de giro, p. ej. de 45°, un cambio leve se verá con un giro más rápido.

Configuración de fábrica: **MF por defecto**

- En el menú principal, seleccione **Ajustes del enfoque**
- Seleccione **Ángulo de rotación**
- Seleccione el ajuste deseado
(**MF por defecto**, **90°**, **120°**, **150°**, **180°**, **210°**, **240°**, **270°**, **300°**, **330°**, **360°**, **Máximo**)

Nota

- Los ajustes **MF por defecto** y **Máximo** dependen mucho del objetivo. Por ejemplo, el ajuste **Máximo** puede implicar un ángulo de giro de 360° o 720°.

INCREMENTO EV

Usted puede escoger entre los valores de exposición 1/2 o 1/3. Esto le permite elegir entre unos efectos más fuertes o más sutiles de los ajustes correspondientes.

Este ajuste no afecta solo a la compensación de la exposición. También establece la «sensibilidad» de los diales de ajuste en las tomas normales, es decir, define cómo se incrementan las velocidades de obturación y de apertura. Si se define en **1/2**, la velocidad de obturación y el valor de apertura aumentarán una posición de encastre por cada giro, así el ajuste se podrá realizar más rápidamente. Si se define en **1/3**, el ajuste podrá ser más preciso.

Configuración de fábrica: **1/3**

- En el menú principal, seleccione **Incremento EV**
- Seleccione el ajuste deseado
(**1/2**, **1/3**)

SALIDA DE AUDIO

AJUSTAR EL VOLUMEN DE SALIDA

Se puede ajustar el volumen de salida para los auriculares conectados.

→ Presione el botón de función 

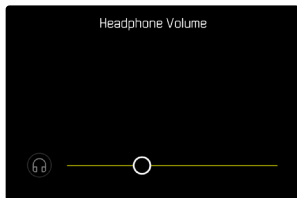

→ Seleccione el ajuste deseado

SALIDA HDMI CON/SIN SONIDO

La salida HDMI se puede usar con o sin sonido.

Configuración de fábrica: 

→ En el menú principal, seleccione **HDMI con sonido**

→ Seleccione el ajuste deseado

Nota

- La salida con sonido puede comportar un leve retardo. Para evitarlo, (cuando, por ejemplo, se necesita una grabadora externa HDMI Live View para la grabación) se recomienda seleccionar el ajuste .

INDICACIONES DE AYUDA

La Leica SL3-P dispone de 4 perfiles de información que contienen varias combinaciones de las indicaciones de ayuda disponibles. Están disponibles las siguientes funciones:

- Barras de información
- Cuadrícula (solo modo de toma)
- Ceбра
- Focus peaking
- Indicador de nivel (solo modo de toma)
- Histograma (luminancia o monitor con forma de onda)
- Contorno

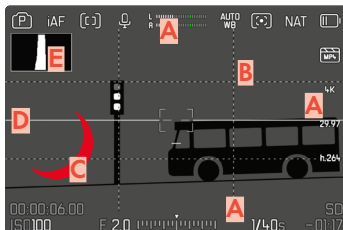

- A** Barras de información
(= encabezado, pie de página, barra derecha)
- B** Cuadrícula
- C** Focus peaking
- D** Ceбра
- E** Indicador de nivel
- F** Histograma
(aquí se muestra el histograma de luminancia)
- G** Color erróneo

PERFILES DE INFORMACIÓN

Para el modo vídeo, se pueden utilizar hasta 4 perfiles independientes, además de un modo de pantalla completa. Puede elegir y ajustar por separado las funciones que desee para cada perfil. Puede cambiar de un perfil de información a otro durante el funcionamiento normal mediante un acceso rápido (v. pág. 74). En la configuración de fábrica es el botón **FN**. Esta posición le permite cambiar rápidamente entre las diferentes vistas.

En la configuración de fábrica están predefinidos los siguientes perfiles:

Perfil	Configuración de fábrica
1	Solo barras de información (Superior / Inferior)
2	Vista de pantalla completa (todas las indicaciones de ayuda <input type="checkbox"/>)
3	Barras de información (Superior / Inferior + Derecha), CeбраFocus peaking, Color erróneo, Histograma
4	Barras de información (Superior / Inferior + Derecha), Cuadrícula, Ceбра, Indicador de nivel
5	Vista limpia a pantalla completa

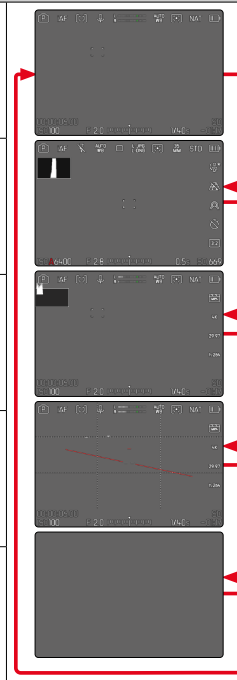

CAMBIAR LOS PERFILES DE INFORMACIÓN

- Presione el botón de función al que corresponda la función **Cambiar de perfil de información**
 - En la configuración de fábrica es el botón **FN**.

Nota

- En el modo de reproducción están disponibles los mismos perfiles de información que en el modo de grabación. No obstante, la información sobre los perfiles de información en uso se guarda de forma independiente.

Mostrar u ocultar información por un periodo corto de tiempo

- Mantenga pulsado el disparador
 - (Solo) se muestra información sobre la exposición e indicaciones de ayuda.

DESACTIVAR DETERMINADOS PERFILES DE INFORMACIÓN

Es posible limitar el número de perfiles de información activando o desactivando perfiles. Siempre debe quedar, como mínimo, un perfil activo que puede estar «vacío».

- En el menú principal, seleccione **Asistentes de toma**
- Seleccione el perfil deseado
- Seleccione **On**

AJUSTAR LOS PERFILES DE INFORMACIÓN

- En el menú principal, seleccione **Asistentes de toma**
- Seleccione el perfil deseado
- Seleccione **Ajustes**
- Seleccione la función deseada
- Seleccione el ajuste deseado

Función	Configuraciones disponibles
Barras de información	Superior / Inferior (On, Off) Derecha (On, Off)
Cuadrícula	3 x 3, 6 x 4, Off
Cebra	Off, Límite superior (valor entre 200 y 255)
Focus Peaking	On, Off Color (Rojo, Azul, Verde, Blanco) y sensibilidad (Bajo, Medio, Alto): los ajustes son aplicables a todos los perfiles de información
Indicador de nivel	On, Off
Histograma	Luminancia, Monitor con forma de onda, Off
Contorno	– 3 perfiles de relación de aspecto (la relación se puede ajustar a sus preferencias) – 2 perfiles de línea de marco totalmente personalizables (Tamaño del contorno, Tamaño, Sombrear, Color, Grosor del contorno, Tipo de contorno)

INDICACIONES DISPONIBLES

BARRAS DE INFORMACIÓN

Los iconos de las barras muestran los ajustes activos actuales y el valor de exposición. Encontrará una lista de las visualizaciones en el capítulo «Visualizaciones» (v. pág. 28).



Nota

- Puede reservar un perfil de información «vacío» en el que todas las funciones estén en **Off**. De esta forma pueden ocultarse permanentemente todas las indicaciones. Lo que permite una vista de pantalla completa sin molestas indicaciones.

CUADRÍCULA

Las cuadrículas dividen el campo óptico en varios cuadros. Esto facilita, p. ej., la configuración de imagen y también la orientación exacta de la cámara. Puede adaptar la división de cuadrículas al motivo.

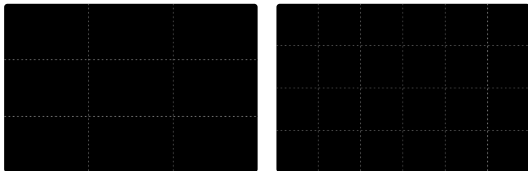

Existen dos modos de visualización de cuadrícula. Estos dividen el marco de la imagen en campos de 3 x 3 o de 6 x 4.

- En el menú principal, seleccione **Asistentes de toma**
- Seleccione el perfil deseado
- Seleccione **Ajuste**
- Seleccione **Cuadrícula**
- Seleccione el ajuste deseado
(**3 x 3**, **6 x 4**, **Off**)

CEBRA

El indicador de cebra indica áreas de imagen brillantes desdibujadas. Esta función permite un control muy simple y preciso del ajuste de la exposición. Las áreas sobreexpuestas aparecen con líneas negras movidas.

ESTABLECER UMBRAL

Para ajustar estas indicaciones a condiciones específicas o a sus ideas creativas, puede establecer umbrales para estas indicaciones, es decir, en qué grado de sobreexposición aparecerán.

- En el menú principal, seleccione **Asistentes de toma**
- Seleccione el perfil deseado
- Seleccione **Ajustes**
- Seleccione **Cebra**
- Seleccione **Límite superior**
- Seleccione el valor deseado
(**200** hasta **255**)
- Mantenga pulsado el disparador
 - Aparece el indicador de clipping o indicador cebra.

FOCUS PEAKING

Con el asistente de foco, los bordes de las partes del sujeto bien definidas se resaltan en color. Dicho color es ajustable. La sensibilidad también se puede ajustar.

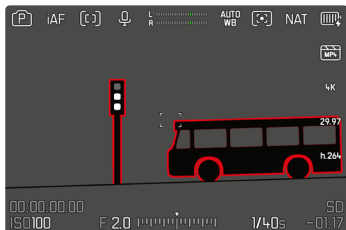

COLOR DE LAS MARCAS

Dicho color es ajustable. Este ajuste se aplica a todos los perfiles de información.

Configuración de fábrica: **Rojo**

- En el menú principal, seleccione **Asistentes de toma**
- Seleccione el perfil deseado
- Seleccione **Ajustes**
- Seleccione **Focus Peaking**
- Seleccione **Color**
- Seleccione el ajuste deseado (**Rojo, Verde, Azul, Blanco**)

SENSIBILIDAD

Configuración de fábrica: **Medio**

- En el menú principal, seleccione **Asistentes de toma**
- Seleccione el perfil deseado
- Seleccione **Ajustes**
- Seleccione **Focus Peaking**
- Seleccione **Sensibilidad**
- Seleccione el ajuste deseado (**Bajo, Medio, Alto**)

Nota

- La identificación de partes de motivo representadas de forma nítida se basa en el contraste del motivo, es decir, las diferencias entre partes claras y oscuras. Como resultado, las partes del motivo con alto contraste pueden marcarse erróneamente, aunque no estén enfocadas.

COLOR ERRÓNEO

El Color erróneo es una herramienta de exposición diseñada para la grabación de vídeo. Muestra los valores de exposición de los píxeles individuales como una superposición de colores en la imagen del monitor. Cada color representa un rango específico de luminosidad.

Esto permite evaluar la exposición con especial precisión, independientemente de la luz ambiente o de los ajustes del monitor. El Color erróneo es ideal para ajustar con precisión la exposición de los tonos de piel, ayudando a evitar de forma fiable tanto la sobreexposición como la subexposición.



- En el menú principal, seleccione **Asistentes de toma**
- Seleccione el perfil deseado
- Seleccione **Ajustes**
- Seleccione **Color erróneo**

COLOR DE LAS MARCAS

Dicho color es ajustable. Este ajuste se aplica a todos los perfiles de información.

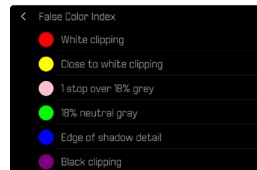
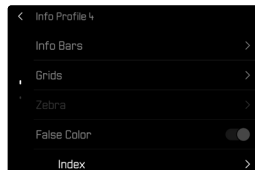

- En el menú principal, seleccione **Asistentes de toma**
- Seleccione el perfil deseado
- Seleccione **Ajustes**
- Seleccione **Color erróneo**
- Seleccione **Índice**
- Se muestra la asignación de colores a los rangos de luminosidad.

Nota

- Cuando la visualización Color erróneo está activa, se desactivan automáticamente otros asistentes (**Cebra**, **Focus peaking**, **Indicador de nivel**, **Histograma** y **Recuadro**).

INDICADOR DE NIVEL

Gracias a los sensores integrados, la cámara puede mostrar su orientación. Con la ayuda de estas pantallas, la cámara puede alinearse con precisión en los ejes longitudinal y transversal en el caso de motivos críticos, como tomas arquitectónicas tomadas desde el trípode.

Las desviaciones relacionadas con el eje longitudinal (cuando la cámara está orientada y fijada hacia arriba o hacia abajo) se marcarán mediante una línea corta en el centro de la imagen (1). Las desviaciones relacionadas con el eje transversal (cuando la cámara está inclinada hacia la derecha o hacia la izquierda) se marcarán mediante dos líneas largas a la derecha y a la izquierda del centro de la imagen (2).

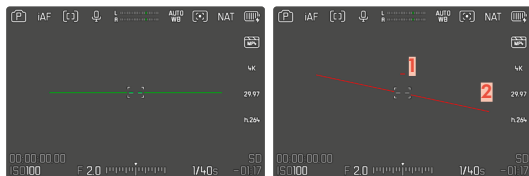

- En el menú principal, seleccione **Asistentes de toma**
- Seleccione **Indicador de nivel**
- Seleccione **On**

Nota

- En las tomas en formato vertical, la cámara ajusta la orientación del indicador de nivel automáticamente.

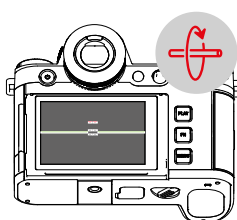
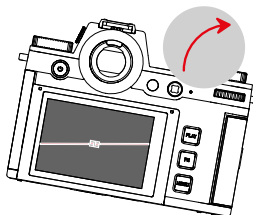
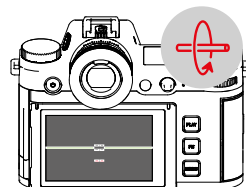
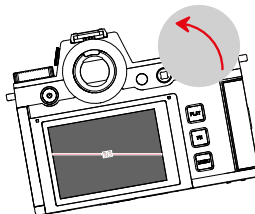
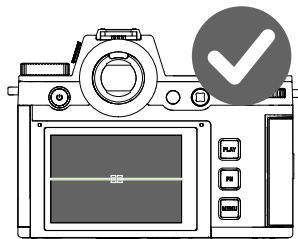

HISTOGRAMA

El histograma representa la distribución luminosa en la toma. El eje horizontal corresponde a los valores tonales desde el negro (a la izquierda), pasando por el gris, hasta el blanco (a la derecha). El eje vertical corresponde al número de píxeles en cada nivel de brillo.

Esta forma de representación permite una evaluación rápida y sencilla del ajuste de la exposición.

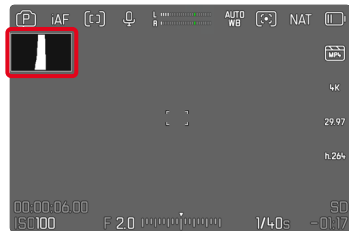

Configuración de fábrica: **Off**

- En el menú principal, seleccione **Asistentes de toma**
- Seleccione el perfil deseado
- Seleccione **Ajustes**
- Seleccione **Histograma**
- Seleccione **Luminancia**

Notas

- El histograma se basa siempre en el brillo visualizado, es decir que, dependiendo de otros ajustes, puede que no represente la exposición definitiva.
- En el modo de toma el histograma debe considerarse como un «indicador de tendencia».
- En la reproducción de una foto el histograma puede ser ligeramente diferente del histograma visualizado en el momento de la toma.
- El histograma se refiere siempre al encuadre de la imagen visualizada actualmente.

MONITOR FORMA DE ONDA (WFM)

El monitor forma de onda (WFM) permite valorar de forma rápida y segura la distribución del brillo y el color en la escena actual. Esto permite detectar aberraciones cromáticas que podrían pasar desapercibidas durante la toma con una pantalla pequeña.

Configuración de fábrica: **Off**

- En el menú principal, seleccione **Asistentes de toma**
- Seleccione el perfil deseado
- Seleccione **Ajustes**
- Seleccione **Histograma**
- Seleccione **Monitor con forma de onda**



El monitor forma de onda muestra con porcentajes (IRE) la distribución del brillo en toda la imagen visible. Un valor del 0% se corresponde con un valor de luminancia de 16 (en una codificación de 8 bits) y un valor del 100% se corresponde con un valor de luminancia de 235 (en una codificación de 8 bits).

La representación se realiza con líneas continuas en 0%, 50% y 100%. Las líneas punteadas por arriba y por debajo de estos niveles marcan los valores 109% o -4%.

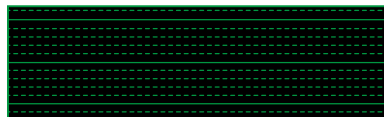

Notas

- El monitor forma de onda y el histograma no pueden mostrarse al mismo tiempo.
- El monitor forma de onda si se reproduce mediante HDMI no se podrá mostrar en un dispositivo externo.
- El monitor forma de onda solo está disponible en el modo de toma y no en el modo de reproducción.
- La compensación de la exposición y los valores ISO (los valores ISO solo mediante acceso directo) pueden ajustarse con la ayuda de menús de barras. De este modo, la pantalla del monitos seguirá visible y mostrará inmediatamente los resultados del ajuste seleccionado. Si el monitor forma de onda está activo, en estos casos seguirá visible y mostrará el resultado de los ajustes actuales.

AJUSTAR LA PRESENTACIÓN

El tamaño y la posición del monitor forma de onda pueden ajustarse a las necesidades de cada momento.

Para iniciar los ajustes

- Presione prolongadamente sobre el monitor forma de onda
 - En dos esquinas del monitor con forma de onda aparecen triángulos blancos. El resto de indicaciones desaparecerán.

Para ajustar el tamaño

El tamaño se puede ajustar en cuatro niveles.

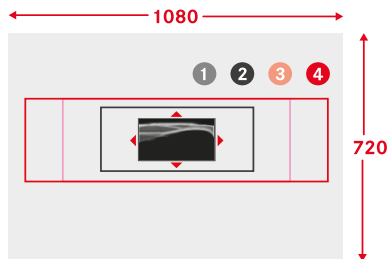

- Gire la rueda selectora (hacia la derecha: más grande, hacia la izquierda: más pequeño)
- o bien
- Contraer/extender

Nota

- En el EVF aparece el monitor forma de onda más pequeño que en la pantalla.

Para ajustar la posición

La posición puede elegirse libremente.

- Presione el joystick en la dirección deseada o bien
- Toque el monitor directamente sobre la posición deseada

Para cerrar los ajustes

- Presione prolongadamente el joystick / la rueda selectora o bien
- Toque el disparador

INDICADOR DE LA RELACIÓN DE ASPECTO

La relación de aspecto que realmente se use durante la grabación dependerá del ajuste de resolución (v. pág. 229). No obstante, se pueden mostrar líneas auxiliares para señalar otras relaciones de aspecto (p. ej. 4:3). Se pueden mostrar varias líneas auxiliares al mismo tiempo. En la configuración de fábrica no se muestran líneas auxiliares.



- En el menú principal, seleccione **Asistentes de toma**
- Seleccione el perfil deseado
- Seleccione **Ajuste**
- Seleccione **Contorno**
- Seleccione el ajuste deseado
(4:3, 5:3, 37:20)

Notas

- Los límites de formato de una relación de aspecto más ancha (que la del vídeo grabado) se indican mediante líneas verdes horizontales y los de una relación de aspecto más estrecha, por medio de líneas rojas verticales.
- Las líneas auxiliares se muestran con la relación de aspecto correspondiente.

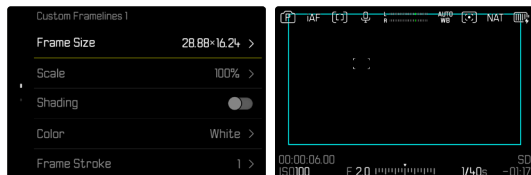

- En el menú principal, seleccione **Asistentes de toma**
- Seleccione el perfil deseado
- Seleccione **Ajuste**
- Seleccione **Contorno**
- Seleccione el perfil deseado
(**Contorno propio 1**, **Contorno propio 2**)
- Seleccione el ajuste deseado

VALORES DE REFERENCIA

Se puede mostrar una barra de color para calibrar y, si es necesario, se puede grabar. En ese caso también se realizará una prueba de sonido con una frecuencia de 1 khz (de forma opcional, el volumen se puede ajustar en tres niveles).

BARRA DE COLOR

Hay tres barra de color diferentes disponibles (SMPTE, EBU, ARIB).

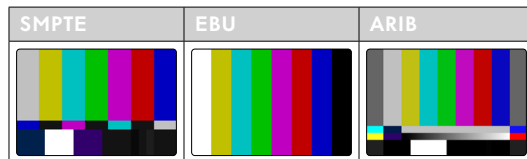

- En el menú principal, seleccione **Barra de color**
- Seleccione el ajuste deseado
(**Off**, **SMPTE**, **EBU**, **ARIB**)

INSTRUCCIONES/INDICACIONES DE AYUDA

Independientemente de los ajustes actuales de los perfiles de información, la imagen de prueba aparecerá. Se mostrará una indicación de uso. Pero se puede acceder a dichas indicaciones en cualquier momento.

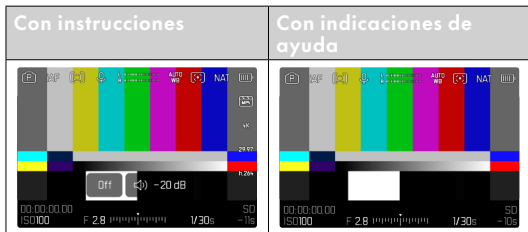

Ocultar la información y las indicaciones de ayuda

- Presione el botón de función al que corresponda la función **Cambiar de perfil de información**
 - En la configuración de fábrica es el botón **FN**.
 - Las instrucciones no se mostrarán y aparecerá el último perfil de información activo.
 - Las siguientes indicaciones de ayuda no se mostrarán mientras esté visible la barra de color: focus peaking, histograma, indicador de nivel, cebra.

Para finalizar la visualización de la barra de color

- Presione prolongadamente el joystick / la rueda selectora
 - Finalizarán la prueba de sonido y las barras de color.

PRUEBA DE SONIDO

Cuando se active la barra de color, se realizará siempre también al mismo tiempo una prueba de sonido con una frecuencia de 1 khz. La indicación arriba a la derecha de la imagen muestra el volumen actual. Ajustes que puede seleccionar: **Off**, **-20 dB**, **-18 dB**, **-12 dB**. El ajuste seleccionado estará disponible cada vez que se active la función. Configuración de fábrica: **-18 dB**

Para ajustar el volumen

- Presione el joystick hacia la izquierda/derecha o bien
- Gire la rueda selectora hacia la izquierda/derecha

Notas

- Después de diez segundos sin que se produzcan cambios en el volumen, la indicación para modificar el volumen desaparecerá hasta el siguiente cambio.
- Si se reproduce en HDMI, la prueba de sonido solo se escuchará a través del dispositivo conectado, no en la cámara.
- Si se reproduce en HDMI, la prueba de sonido se escuchará también en el dispositivo externo cuando la opción de menú **Salida HDMI** tenga el ajuste en **Sin sonido**.
- Si se reproduce en HDMI, las indicaciones solo se mostrarán en Live View en la cámara, no en el dispositivo externo.

UTILIZACIÓN

Si se reproduce en HDMI, se usarán los valores de referencia para los ajustes del dispositivo externo. Independientemente de ello, al inicio de una toma se puede grabar con los valores de referencia y, después, utilizarlos para la posproducción.

- Active la barra de color que desee
- Si es necesario, ajuste el volumen de la prueba de sonido o desactive la prueba de sonido
- Si es necesario, muestre las indicaciones de información
- Presione el disparador
 - Se iniciará la toma. La prueba de sonido ya no se reproducirá en el altavoz, pero se seguirá grabando.
- Presione prolongadamente el joystick / la rueda selectora
 - Finalizarán la prueba de sonido y las barras de color.
 - La toma continua.

MARCO REC

Normalmente, se señala que una grabación está en curso mediante un contador de código de tiempo rojo. La opción Marco REC ofrece una visualización aún más clara. Si se activa el ajuste poniéndolo en **On**, todo el contenido de la pantalla quedará dentro de un marco. Durante la grabación se ilumina en rojo.

Configuración de fábrica: **On**

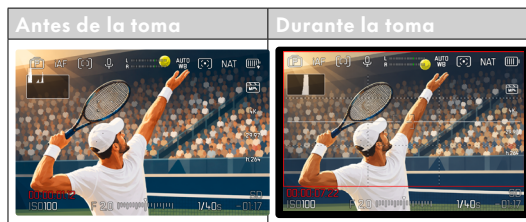

- En el menú principal, seleccione **Marco REC**
- Seleccione **On**

Para mostrar y ocultar rápidamente el Marco REC

El punto rojo forma parte de la barra de información y, por lo tanto, se usará esta barra para mostrarlo y ocultarlo (a través de los perfiles de información). El estado de la grabación se mostrará desde ese momento a través del Marco REC, sin que moleste para visualizar el contenido de la imagen. El Marco REC también puede mostrarse u ocultarse durante una toma en curso.



- Asignar los ajustes del **Marco REC** a un botón de función
- Pulsar el botón de función
 - El Marco REC se mostrará o se ocultará.

FUNCIÓN ASISTENTE DE AF

LUZ AUXILIAR AF

Como la luz auxiliar AF molestaría visualmente en grabaciones de vídeo, permanece siempre desactivada en el modo de vídeo, independientemente del ajuste de **Luz auxiliar AF**.

SEÑALES ACÚSTICAS DE CONFIRMACIÓN AF

Es posible confirmar la medición correcta de la distancia durante el modo AF mediante una señal acústica.

- En el menú principal, seleccione **Ajustes de la cámara**
- Seleccione **Señal acústica**
- Seleccione **Confirmación AF**
- Seleccione **On**
- Seleccione **Volumen**
- Seleccione **Bajo/Alto**

Nota

- La señal solo aparece durante el enfoque antes de realizar la grabación, no durante una grabación en curso.

GRABAR

Los ajustes que se describen en este capítulo solamente se hacen referencia al modo de vídeo. Por lo tanto, forman parte del menú de vídeo y solo puede activarlos y ajustarlos desde el modo de vídeo (véase en el capítulo «Manejo de la cámara» el apartado «Control por menú»). Las opciones de menú de fotografía con los mismos nombres son completamente independientes.

Notas

- Dado que solo se utiliza una parte de la superficie del sensor durante la grabación de vídeo, la distancia focal efectiva respectiva aumenta, como resultado de lo cual los recortes se reducen ligeramente.
- El tamaño máximo de archivo para tomas de vídeo ininterrumpido es de 192 GB. Si la toma excede este tamaño de archivo, la continuación se almacena automáticamente en otro archivo.
- En el modo de vídeo, ciertas opciones de menú no están disponibles. Como indicación, la fuente en las líneas correspondientes es de color gris.
- Al contrario que en el modo de foto, en el modo de vídeo el joystick siempre se encarga únicamente del enfoque (medición y memorización). No se realiza ningún acoplamiento de la medición de la exposición y de la medición de la distancia, independientemente del método de medición elegido.
- Cuando el monitor y el EVF (visor electrónico) se apagan automáticamente, también se desactivará el sistema AF (v. pág. 87). Si se tiene que usar el autofocus en tomas mediante HDMI, se recomienda el ajuste **Off**.

MODO DE VÍDEO Y MODO DE CINE

El modo de cine es óptimo para que lo usen cinematógrafos profesionales. Se ha reducido hasta lo más esencial y se han usado términos del mundo del cine, lo que garantiza una experiencia de uso increíble.

Tanto el programa de exposición (semi)automático (**P**, **A**, **S**) como la regulación automática de la sensibilidad a la luz (**Auto ISO**, **Floating ISO**) permanecen desactivados. La sensibilidad a la luz se expresa como **ASA**.

El ajuste de la velocidad de obturación no se efectúa como en el resto de modos de vídeo en valores absolutos, sino que se realiza como ángulo del obturador (Shutter Angle) en valores relativos en la frecuencia de imagen deseada.

Si se usa con los objetivos adecuados, el modo de cine de la Leica SL3-P permite usar T-Stops para reproducir exactamente situaciones de exposición independientemente de la cámara.

Configuración de fábrica: **Vídeo**

Para activar el modo cine

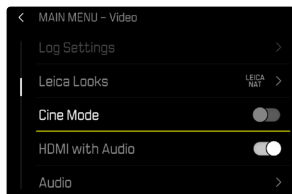

- En el menú principal, seleccione **Modo de cine**
- Seleccione **On**

Nota

- Los ajustes relacionados con la sensibilidad a la luz (ISO/ASA), la apertura del diafragma y la velocidad de obturación se guardan por separado y de forma independiente para el modo de vídeo y de cine.

INICIAR/DETEREN EL MODO DE VÍDEO

Cuando se enciende la cámara por primera vez después de haberla restablecido a la configuración de fábrica, la cámara está en modo foto. El cambio entre el modo de vídeo y foto se puede hacer de dos maneras:

Por control táctil

Opción 1



Opción 2

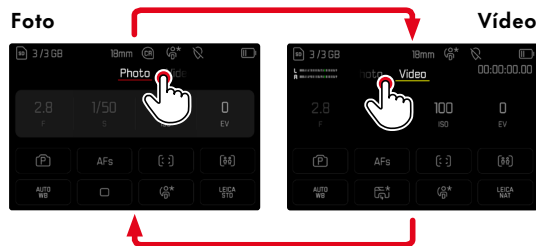

Por medio del control de botones

- Presione el botón de función al que corresponda la función **Fotografía <> Vídeo**
 - En la configuración de fábrica es el botón de función **4** (parte superior izquierda).

Nota

- La cámara cambia al último modo de foto o vídeo configurado.

INICIAR/FINALIZAR UNA GRABACIÓN

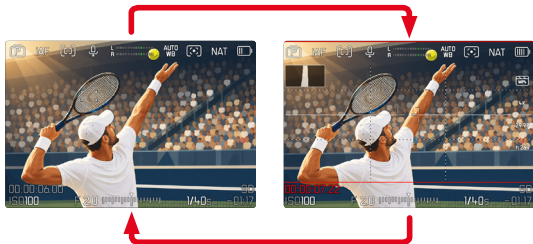

- Presione el disparador
 - Se inicia la grabación de vídeo.
 - El contador de código de tiempo se ilumina en rojo.
 - El tiempo de grabación se está ejecutando.
 - El LED de estado parpadea.
- Presione el disparador nuevamente
 - La grabación de vídeo termina.
 - El contador de código de tiempo se ilumina en gris.

Notas

- La grabación en curso se señala en la pantalla superior mediante un punto debajo del modo de funcionamiento.
- Los ajustes básicos de grabación (v. pág. 192) deben realizarse antes de la grabación.
- Durante la grabación de vídeo, no es posible acceder directamente a las funciones del menú.

VISUALIZACIÓN Y MANEJO MEDIANTE USB-PTP CON UN ACCESORIO EXTERNO (COMO UN GIMBAL)

La Leica SL3-P ofrece la posibilidad de conectar un gimbal como, por ejemplo, el DJI Ronin RS2 a través de un USB-PTP. El gimbal ayuda a estabilizar tomas en situaciones de vibraciones o temblores.

- En el menú principal, seleccione **Modo de USB**
- Seleccione **PTP** o **Seleccionar para la conexión**
- Conectar el gimbal con la cámara (ver el manual de instrucciones del gimbal)

Cuando se haya creado una conexión PTP, podrá usar el disparador de la cámara mediante el botón disparador del gimbal.

Si la cámara está en modo MF, muchos gimbales ofrecen la posibilidad de controlar el enfoque de la cámara.

Nota

- Si se utilizan al mismo tiempo un dispositivo externo conectado a la salida HDMI y otro mediante un USB, por motivos técnicos el monitor de la cámara se apagará.

ENFOQUE

Con la Leica SL3-P el enfoque puede realizarse tanto de modo automático como manual. Cuando se dispara con autofocus, hay disponibles 3 modos y 4 métodos de medición. Cuando se utilizan objetivos MF, solo se pueden hacer ajustes manuales.

GRABAR VÍDEOS CON AF

Cuando se usa el **AFs** se realizará el enfoque, si es necesario. Cuando se usa el **AFc** y el **AF inteligente** se enfocará continuamente la sección del campo de medición AF. El enfoque continuo puede suprimirse mediante la memorización de valores de medición.

GRABAR VÍDEOS CON MF

El enfoque se realiza de forma manual con la ayuda del des anillo de enfoque del objetivo. Si es necesario, se puede realizar una medición AF con el joystick (con el modo de funcionamiento **AFs**).

Nota

- El autofocus se puede controlar manualmente en cualquier momento con girar el anillo de enfoque de distancia mientras se mantiene pulsado el disparador. De esta forma, el ajuste de distancia se mantendrá constante hasta que se deje de pulsar el disparador.

MODOS DE AUTOFOCO

Existen dos modos AF: **AFs**, **AFc** y **AF inteligente**. En el encabezado se puede ver el modo AF seleccionado.

Configuración de fábrica: **AF inteligente**

→ En el menú principal, seleccione **Modo de enfoque**

→ Seleccione el ajuste deseado

(**AF inteligente**, **AFs**, **AFc**)

AF INTELIGENTE (iAF)

Adecuado para todos sujetos. En este modo se volverá a realizar el enfoque de nuevo cada vez que la cámara registre dentro de toda la sección de la imagen un cambio de color o de luz y contraste. La sección de enfoque depende del método de medición del autofocus seleccionado.

AFs (single)

Se recomienda cuando el enfoque debe mantenerse constante durante un periodo de tiempo largo. Permite tener un mayor control sobre el enfoque y ayuda a evitar errores de enfoque.

AFc (continuous)

Adecuado para sujetos en movimiento. El enfoque se ajusta continuamente al sujeto en el campo de medición AF. Permite controlar de forma intuitiva el enfoque, sobre todo si se utiliza en combinación con el AF táctil.

CONTROL DEL AUTOFOCO

AF TÁCTIL

El AF táctil permite controlar el enfoque de forma intuitiva durante las grabaciones de vídeo, también cuando el sujeto más importante se desplaza fuera del centro de la imagen.

- Toque el monitor directamente sobre la posición deseada
 - El enfoque se realiza cuando deja de tocar.

SUSPENDER EL ENFOQUE CONTINUO

El enfoque continuo se puede suspender brevemente mientras se memorizan los valores de medición.

Para ello puede usar diferentes elementos de control dependiendo del modo de funcionamiento que esté utilizando:

AF inteligente	Disparador (toque y mantenga pulsado)
	Joystick (presione y mantenga presionado)
AFc	Joystick (presione y mantenga presionado)

La cámara guarda el enfoque. De esta manera, la sección de la imagen se puede cambiar más fácilmente cuando el enfoque es fijo. Si mantiene presionado el elemento de control, el ajusta de distancia permanecerá constante. El enfoque automático se llevará a cabo de nuevo cuando deje de presionar el elemento de control.

MÉTODOS DE MEDICIÓN DE AUTOFOCO

El modo AF presenta diferentes métodos para la medición de la distancia. Un enfoque correcto se indica mediante un campo de medición verde y un enfoque no satisfactorio se indica con un campo de medición rojo.

En el apartado **Modo AF** se puede seleccionar los siguientes tipos de enfoque: **Campo / Puntual**, **Zona / Matricial** y **Seguimiento**. En **Detección AF** están disponibles las funciones de reconocimiento de personas, animales y vehículos. Así, se puede combinar el autofocus y el reconocimiento de motivos.

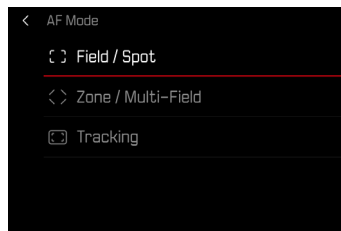

→ En el menú principal, seleccione **Modo AF**

→ Seleccione el ajuste deseado
(**Campo / Puntual**, **Zona / Matricial**, **Seguimiento**)

Notas

- El enfoque con AF puede fallar:
 - cuando la distancia al sujeto apuntado es demasiado grande o demasiado pequeña
 - cuando el motivo no está suficientemente iluminado
- El AF táctil permite seleccionar directamente el campo de medición AF.

MEDICIÓN ZONA/MATRICIAL

Varios campos de medición se registran de forma totalmente automática en una zona. Esta zona se puede modificar de forma similar al campo de medición AF (véase «Activar la configuración rápida AF») y así modificar también la zona de los puntos de enfoque registrados. Esta función es especialmente adecuada para las instantáneas y se puede combinar muy bien con la detección de personas.



Zona



Matricial

MEDICIÓN CAMPO/PUNTUAL

Ambos métodos registran las partes del motivo dentro de los correspondientes campos de medición AF. Los campos de medición se distinguen por un pequeño recuadro (medición de campo) o una cruz (medición puntual). Gracias al intervalo de medición especialmente reducido de la medición puntual es posible concentrarla en detalles muy pequeños del motivo. El contorno más pequeño al que se puede ajustar es el de la medición puntual.

El rango de medición ligeramente mayor de la medición de campo es menos crítico al apuntar, pero permite una medición selectiva.

Los métodos de medición también se pueden utilizar en una serie de tomas en la cual la parte del motivo que se muestra de forma nítida debe estar siempre en la misma posición descentrada en la imagen. Para ello, el campo de medición AF se puede mover a otra posición.

SEGUIMIENTO

Esta variante de la medición de campo ayuda a capturar sujetos en movimiento. Una vez capturado, el sujeto en el campo de medición permanece continuamente enfocado.

→ Dirija el campo de medición al motivo deseado (desplazando la cámara o moviendo el campo de medición)

→ Mantenga pulsado el disparador

o bien

→ Presione y mantenga presionado el joystick

- El sujeto queda enfocado.
- El campo de medición «sigue» al sujeto guardado, que permanece continuamente enfocado.

Nota

- Este método de medición enfoca continuamente, incluso cuando está ajustado el modo de AF **AFs**.

POSICIÓN DE INICIO DURANTE EL MODO DE SEGUIMIENTO

Configuración de fábrica: **Centro**

Puede determinar en qué posición debe iniciarse el seguimiento.

Final	Posición final del último seguimiento
Principio	Posición de inicio del último seguimiento
Centro	En el centro de la pantalla

→ En el menú principal, seleccione **Ajustes del enfoque**

→ Seleccione **Ajustes AF**

→ Seleccione **Pos. inicial seguim. AF**

→ Seleccione el ajuste deseado (**Final**, **Principio**, **Centro**)

DETECCIÓN AF (RECONOCIMIENTO AUTOMÁTICO DE MOTIVOS)

La cámara reconoce automáticamente diversos sujetos —como personas, animales y vehículos— y enfoca con precisión en ojos, rostros, cuerpos o partes específicas del vehículo. De esta forma, el motivo principal permanece enfocado de forma fiable aunque haya movimiento o quede tapado durante un breve periodo de tiempo. El reconocimiento automático de motivos garantiza un seguimiento de la nitidez preciso y continuado en cualquier situación de la toma.

- En el menú principal, seleccione **Detección AF**
- Seleccione el ajuste deseado
(**Off**, **Humano (Ojo/Cara/Cuerpo)**, **Humano (Ojo/Cara)**, **Animal (Cuerpo)**, **Animal (Ojo/Cuerpo)**, **Coche**, **Coche (partes)**)



En la detección de rostros, cuando se reconozca un ojo se enfocará esa zona. Si se reconocen varios ojos, se puede seleccionar cuáles deben enfocarse. Los ojos seleccionados aparecerán destacados.

- Presione el joystick en la dirección deseada

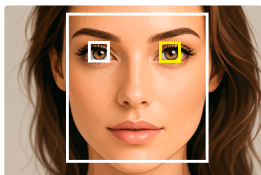

En la detección de **Coche** se prioriza el reconocimiento de sujetos más alejados o en rápido movimiento.

- En el menú principal, seleccione **Detección AF**
- Seleccione **Coche**



La detección de **Coche (partes)** es adecuada para detalles más cercanos del vehículo o del conductor (elementos de la carrocería, casco, etc.).

- En el menú principal, seleccione **Detección AF**
- Seleccione **Coche (partes)**



Nota

- El reconocimiento de motivos **Coche** está optimizado para coches de carreras; por tanto, es posible que los vehículos de calle con poco contraste (como los de color blanco o gris) se detecten con menor fiabilidad.

COMBINACIÓN MODO AF / DETECCIÓN AF

Mediante la medición de zona/matricial se puede aplicar el punto de nitidez deseado en todos los motivos que se registren dentro del campo de medición.

- Presione el joystick en la dirección deseada
 - El borde blanco señala objetos reconocidos y el amarillo muestra el objeto seleccionado.



AJUSTES AF

SENSIBILIDAD

Define la sensibilidad de la detección de contraste.

Configuración de fábrica: 0

- En el menú principal, seleccione **Ajustes del enfoque**
- Seleccione **Ajustes AF**
- Seleccione **Sensibilidad de AF**
- Seleccione el ajuste deseado (-3, -2, -1, 0, +1, +2, +3)

VELOCIDAD

Para los sujetos que se mueven menos rápidamente, puede establecer una velocidad de AF menor. Así, se evitar cambios bruscos de enfoque. Para los sujetos muy móviles, un ajuste con un valor más elevado garantiza el enfoque correcto.

Configuración de fábrica: 0

- En el menú principal, seleccione **Ajustes del enfoque**
- Seleccione **Ajustes AF**
- Seleccione **Velocidad de AF**
- Seleccione el ajuste deseado (-5, -4, -3, -2, -1, 0, +1, +2, +3, +4, +5)

LÍMITE DE ENFOQUE

La zona de enfoque se puede limitar al campo macro. De esta forma se acelerará notablemente el enfoque automático.

Configuración de fábrica: **Off**

- En el menú principal, seleccione **Ajustes del enfoque**
- Seleccione **Límite de enfoque (Macro)**
- Seleccione **On**

Notas

- La zona de enfoque varía según el objetivo (v. las instrucciones correspondientes).
- Esta función no está disponible con determinados objetivos:
 - con objetivos montados con un adaptador (por ejemplo, objetivos Leica M con L-Adapter M)
 - ciertos objetivos de la Leica SL

CONFIGURACIÓN RÁPIDA DE AF

La configuración rápida de AF permite cambiar rápidamente el tamaño del campo de medición en algunos métodos de medición AF.

La imagen del monitor permanece visible mientras se realizan los ajustes.

ACTIVAR LA CONFIGURACIÓN RÁPIDA DE AF

- Mantenga pulsado el monitor
 - Se mostrarán todas las indicaciones de ayuda.
 - Si se selecciona como método de medición **Campo / Puntual**, **Zona / Matricial**, aparecen marcas del campo de medición en dos esquinas.

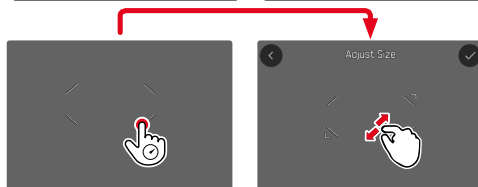
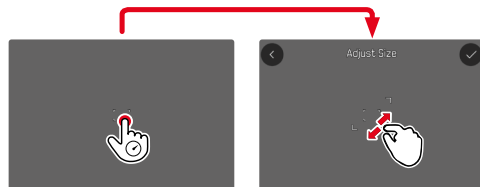

- En todos los otros modos AF aparece directamente el menú de barras **Modo AF**.

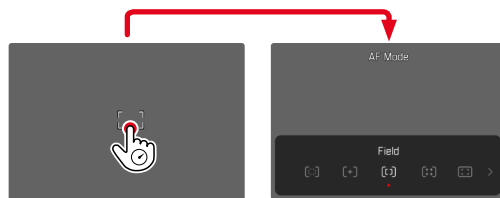

CAMBIAR EL TAMAÑO DEL CAMPO DE MEDICIÓN

(solo **Campo / Puntual**, **Zona / Matricial**)

- Gire la rueda selectora o bien
- Contraer/extender
 - El tamaño del campo de medición AF dispone de 4 niveles para ajustarlo.

CAMBIAR EL MÉTODO DE MEDICIÓN AF

Si el modo AF **Campo** o **Detección de personas** está activado, deberá activarse en primer lugar el menú de barras **Modo AF**:

- Pulse el botón de función delantero (en la parte de abajo)
 - Aparecerá el menú de barras del **Modo AF**.
- Seleccione el método de medición deseado con la rueda selectora
 - El ajuste se puede realizar también con el dial derecho.
 - Los ajustes se aplicarán a los 3 segundos aproximadamente y el menú de barras desaparecerá.

Nota

- La configuración rápida de AF solamente se puede activar con el dial derecho si la función **AF táctil** está activada (v. pág. 75).

FUNCIÓN ASISTENTE DE AF

AUMENTO EN EL MODO AF

Para poder realizar una mejor evaluación de los ajustes, puede activar el aumento independientemente del enfoque. Para ello, debe asignar la función **Aumento** a uno de los botones de función (v. pág. 74).

Configuración de fábrica: botón de función delantero (parte superior)

Para asignar una función al botón de función que desee

→ Ver pág. 74

Para activar el aumento

- Pulsar el botón de función
 - Aparecerá una sección ampliada de la imagen. Su ubicación se ajusta a la posición del campo de medición AF.
 - El rectángulo en el interior del recuadro situado en la esquina derecha indica el aumento actual y la posición de la sección visualizada.



Para ajustar el nivel de aumento

- Gire la rueda selectora
 - La sección de imagen cambia entre los niveles de aumento.

Para cambiar la ubicación de la sección

- Presione el joystick en la dirección deseada

Para desactivar el aumento

- Toque el disparador

o bien

- Pulse el botón de función nuevamente

Notas

- El aumento permanecerá activado hasta que se desactive.
- Cuando se activa la función, se mantiene el último nivel de aumento utilizado.

LUZ AUXILIAR AF

La luz auxiliar AF no está activa en el modo de vídeo.

SEÑALES ACÚSTICAS DE CONFIRMACIÓN AF

Es posible confirmar la medición correcta de la distancia durante el modo AF mediante una señal acústica (v. pág. 88).

Nota

- Esta función no estará disponible mientras haya una grabación en curso.

DESPLAZAR EL CAMPO DE MEDICIÓN AF

Todos los métodos de medición AF permiten desplazar el campo de medición AF antes de realizar el enfoque.

- Presione el joystick en la dirección deseada o bien
- Toque el monitor en la ubicación deseada (con el AF táctil activado)

Notas

- El campo de medición permanece en la última posición usada para ese método de medición AF cuando se cambia de método de medición y cuando se apaga la cámara.
- Cuando se combina el método de medición de la exposición **Puntual** con los métodos de medición AF **Puntual**, **Campo** y **Zona** se acoplan los campos de medición. En este caso, la medición de la exposición se realiza en el punto indicado en el campo de medición AF, aunque este se desplace.

ENFOQUE MANUAL (MF)

El enfoque manual le ofrece un mayor control y una menor incidencia de defectos de ajuste que los modos AF.

- En el menú principal, seleccione **Modo de enfoque**
- Seleccione **MF**

- Inicie la grabación
- Gire la anillo de enfoque para seleccionar el enfoque deseado

ASISTENTES DE MF

Para la medición manual de distancias existen a disposición los siguientes asistentes.

FOCUS PEAKING

Con el asistente de foco, los bordes de las partes del sujeto bien definidas se resaltan en color.

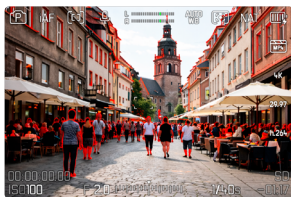

Cuando el focus peaking está activado, aparece una indicación en la parte derecha de la pantalla  con el color utilizado. Dicho color es ajustable. La sensibilidad también se puede ajustar. Esta función se activa desde los perfiles de información (v. pág. 220).

- Activar la función
- Gire el anillo de enfoque hasta que se encuentren marcadas las partes deseadas del motivo

Nota

- La identificación de partes de motivo representadas de forma nítida se basa en el contraste del motivo, es decir, las diferencias entre partes claras y oscuras. Como resultado, las partes del motivo con alto contraste pueden marcarse erróneamente, aunque no estén enfocadas.

AUMENTO EN EL MODO MF

Cuanto más grandes se representen los detalles del motivo, mejor puede evaluarse su nitidez, y más exactamente se puede enfocar.

Esta función puede activarse automáticamente con el enfoque manual o se puede activar independientemente de ello.

ACTIVACIÓN CON EL ANILLO DE ENFOQUE DEL OBJETIVO

Al girar el anillo de enfoque del objetivo, se amplía automáticamente una sección de la imagen.

- En el menú principal, seleccione **Ajustes del enfoque**
- Seleccione **Ampliación autom.**
- Seleccione **On**
- Gire el anillo de enfoque
 - Aparecerá una sección ampliada de la imagen. Su ubicación se ajusta a la posición del campo de medición AF.
 - El rectángulo en el interior del recuadro situado en la esquina derecha indica el aumento actual y la posición de la sección visualizada.
 - El aumento empieza en el 1º de 3 niveles de aumento.

Para ajustar el nivel de aumento

- Gire la rueda selectora/el dial derecho

Para cambiar la ubicación de la sección

- Arrastrando la sección aumentada de la imagen puede desplazarla a cualquier posición deseada o bien
- Presione el joystick en la dirección deseada

Para desactivar el aumento

→ Toque el disparador

o bien

→ Disminuya el aumento hasta que aparezca de nuevo la vista completa

Notas

- Aproximadamente 5 segundos después de la última rotación del anillo de enfoque, el aumento se cancela automáticamente.
- Esta función no estará disponible mientras haya una grabación en curso.

ACTIVACIÓN CON UN BOTÓN DE FUNCIÓN

La función se puede asignar a un botón de función.

Para asignar una función a uno de los botones de función

→ Ver pág. 74

Para activar el aumento

→ Pulsar el botón de función

- Aparecerá una sección ampliada de la imagen. Su ubicación se ajusta a la posición del campo de medición AF.
- El rectángulo en el interior del recuadro situado en la esquina derecha indica el aumento actual y la posición de la sección visualizada.
- El aumento empieza en el 1º de 3 niveles de aumento.

Para ajustar el nivel de aumento

→ Gire la rueda selectora/el dial derecho

Para cambiar la ubicación de la sección

→ Arrastrando la sección aumentada de la imagen puede desplazarla a cualquier posición deseada

o bien

→ Presione el joystick en la dirección deseada

Para desactivar el aumento

→ Toque el disparador

Nota

- El aumento permanecerá activado hasta que se desactive.

INDICACIONES SOBRE LA DISTANCIA

Con el enfoque manual se muestran indicaciones sobre la distancia en la pantalla superior.

- Modo de enfoque MF: cuando se toca el disparador
- Modo de enfoque AF: cuando se mantiene presionado el disparador y, después, se gira el anillo de enfoque del objetivo

La unidad de medida de la indicación se puede ajustar (m) o (ft), v. pág. 83.

Nota

- Los parámetros de distancia se estiman teniendo en cuenta la posición focal que transmite el objetivo.

FOLLOW FOCUS

Esta función permite realizar transiciones automáticas para ajustes de distancia ya establecidos (posición de enfoque). Se pueden predefinir hasta tres posiciones de enfoque y, opcionalmente, se puede establecer un tiempo de espera. Cuando se active una posición de enfoque, la cámara enfocará automáticamente a la distancia establecida. A continuación, la transición se realizará de forma totalmente uniforme y a una velocidad ajustable. De esta forma, se pueden obtener transiciones limpias que pueden pasar desapercibidas. Es imprescindible que las distancias relevantes se conozcan de antemano.

Las posiciones de enfoque definidas pueden activarse de forma individual o una detrás de otra como una secuencia automática.

- En el menú principal, seleccione **Modo de enfoque**
- Seleccione **Follow Focus**
- Seleccione **Posiciones del enfoque**
 - Se activará Follow Focus. Aparecerá el menú de Follow Focus.

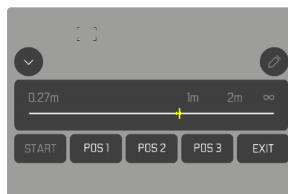

- El menú de Follow Focus permanece abierto hasta que se finalice la función.

COMPORTAMIENTO DE LA FUNCIÓN

La función está en funcionamiento independientemente de si en ese momento se realiza una grabación o no. Por lo tanto, pueden llevarse a cabo todas las operaciones que se describen a continuación mientras se graba una toma. Del mismo modo, es posible iniciar una toma y terminarla durante una secuencia de enfoque o también se puede cerrar el menú de Follow Focus durante una toma.

Notas

- Mientras la función esté activa, existen las siguientes limitaciones:
 - Dependiendo del uso de los botones de función, es posible que no todos estén disponibles.
 - El modo EVF no puede utilizarse.
- **Follow Focus** no estará disponible en los siguientes casos:
 - Grabaciones a cámara lenta
 - Si se usa un adaptador para el objetivo
 - Con el uso de objetivos MF
 - Si se usan objetivos con interruptor AF/MF cuando está seleccionado el ajuste MF

MENÚ FOLLOW FOCUS

Solo se puede usar con el control táctil.

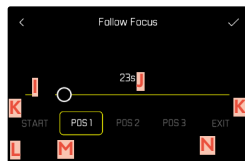
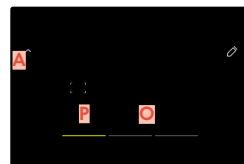
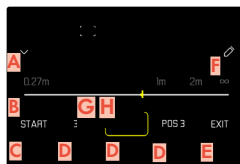

- A** Botón para desplegar y ocultar el menú Follow Focus
- B** Barras de ajuste de la posición de enfoque (distancia enfocada en m o en ft)
- C** Botón «START» (inicia la secuencia de enfoque automática)
- D** Posiciones de enfoque
- E** Botón «EXIT» (cierra el menú de Follow Focus)
- F** Botón «Editar» (solo para las posiciones de enfoque ya definidas)
- G** Mostrar las distancias ya ajustadas
- H** Mostrar los campos de distancia nítidos (Zonas de profundidad de campo, dependiendo de la distancia ajustada y del valor de apertura)
- I** Barras de ajuste del tiempo de espera
- J** Tiempo de espera predeterminado
- L** Botón de «Atrás»
- M** Posición de enfoque actualmente seleccionada
- N** Botón de «Confirmación»
- O** Tiempo de espera en curso
- P** Posición de enfoque actualmente ajustada

Para lograr una mejor visión, el menú Follow Focus puede reducirse a los elementos esenciales.

- Toque el botón **A**
 - El menú Follow Focus cambia entre la vista completa y la vista reducida.

Nota

- En la vista reducida no se pueden seleccionar directamente las posiciones de enfoque.

PREPARATIVOS

DEFINIR LAS POSICIONES DE ENFOQUE

- Toque sobre la posición de enfoque que desee
 - Aparecerá el menú para ajustar el tiempo de espera.

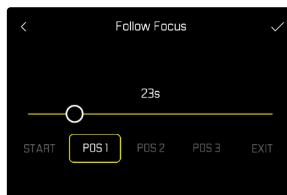

Para ajustar el tiempo de espera

Se pueden establecer tiempos de espera de hasta 120 segundos (el tiempo predefinido es de 0 segundos).

- En la barra de ajuste, toque directamente sobre el ajuste que desee
 - Se mostrará el tiempo seleccionado sobre la barra de ajuste.
- Toque sobre el botón «Confirmar»
 - Aparecerá el menú para ajustar la distancia.

Para ajustar la distancia

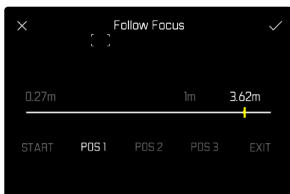

→ Ajuste la distancia que desee

- Puede ajustar la distancia o mediante el AFs (joystick/ AF táctil). El disparador permanece bloqueado.
- La barra de ajuste muestra la distancia definida.

→ Toque sobre el botón «Confirmar»

- La vista vuelve al nivel superior del menú Follow Focus.



- La barra de ajuste muestra la distancia definida.
- En vez de **POS 1**, **POS 2** o **POS 3**, se mostrará el tiempo de espera establecido.

Para salir de los ajustes

→ Toque el botón «Atrás»

- La vista vuelve al último nivel del menú.

CAMBIAR LA POSICIÓN DE ENFOQUE

→ Toque el botón que desee

- Aparecerá el botón «Editar».

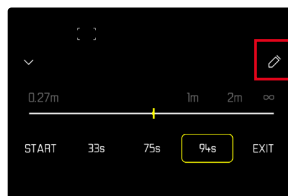

→ Toque el botón «Editar»

- Se interrumpirá cualquier tiempo de espera o ajuste de distancia que esté en curso.
- Aparecerá el menú para ajustar el tiempo de espera.

→ Redefina la posición de enfoque

UTILIZACIÓN

La función **Follow Focus** puede utilizarse de dos formas.

- Las posiciones de enfoque se pueden activar de forma individual según las necesidades.
- Todas las posiciones de enfoque predefinidas se seleccionan en una secuencia completamente automática una tras otra.

Ambos usos se pueden combinar.

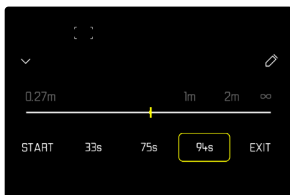

ACTIVACIÓN SEGÚN LAS NECESIDADES

Las posiciones de enfoque definidas pueden activarse cada vez que las necesite.

Con tiempo de espera:

- El tiempo de espera activo se mostrará en amarillo y empezará la cuenta atrás.
- Después, empieza la transición a la posición de enfoque deseada.

Sin tiempo de espera:

- La transición a la posición de enfoque deseada se inicia inmediatamente.

→ Toque sobre la posición de enfoque que desee

- La cámara enfoca la distancia establecida con la velocidad ajustada (una vez transcurrido el tiempo de espera establecido, si lo hay).

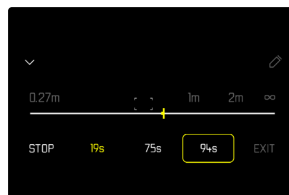

Nota

- Si la transición hacia una posición de enfoque todavía no ha terminado, se puede interrumpir pulsando el botón «STOP».

SECUENCIA AUTOMÁTICA

Si se han definido dos posiciones de enfoque, como mínimo, estas se pueden utilizar automáticamente una detrás de la otra.

INICIO

- Defina dos posiciones de enfoque, como mínimo
- Toque el botón «START»
 - El botón «START» cambia a «STOP» cuando la secuencia está en marcha.
 - Se activan todas las posiciones de enfoque, una después de la otra (si es necesario, después del tiempo de espera establecido).
 - Mientras una secuencia de enfoque esté activa, el resto de botones estarán desactivados.

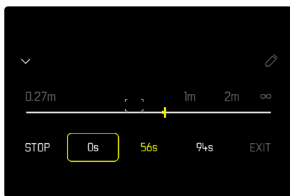

Nota

- La secuencia de enfoque automática puede iniciarse tantas veces como quiera. Cuando la secuencia de enfoque se reinicia, volverá a empezar desde el principio.

CANCELAR

- Toque el botón «STOP»
 - Se interrumpirá la secuencia de enfoque en curso.

Para iniciar automáticamente la secuencia de enfoque al empezar la grabación

La secuencia de enfoque automática se puede iniciar automáticamente cuando se empiece la grabación de vídeo.

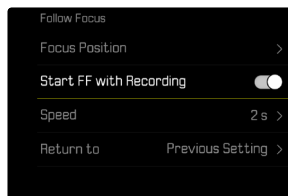

- En el menú principal, seleccione **Modo de enfoque**
- Seleccione **Follow Focus**
- Seleccione **Iniciar FF con la toma**
- Seleccione **On**

Para salir de la función

- Interrumpir una secuencia en curso
- Toque el botón «EXIT»
 - Mientras la secuencia de enfoque está en curso, el botón «EXIT» no está disponible.

OTRAS AJUSTES

VELOCIDAD

Se puede ajustar la velocidad con la que transcurre la transición de una posición de enfoque a la siguiente. Este ajuste se aplica a todas las transiciones.

Configuración de fábrica: 2 s

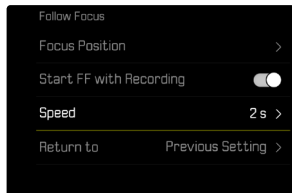

- En el menú principal, seleccione **Enfoque**
- Seleccione **Modo de enfoque**
- Seleccione **Follow Focus**
- Seleccione **Velocidad**
- Seleccione el ajuste deseado (10 s, 4 s, 2 s, 1 s, 1/2 s)

CONTINUACIÓN CON EL MODO DE ENFOQUE

Tras finalizar, se puede cambiar automáticamente a un modo de enfoque establecido (por ejemplo, **MF**) o al último modo de enfoque que se haya utilizado.



- En el menú principal, seleccione **Enfoque**
- Seleccione **Modo de enfoque**
- Seleccione **Follow Focus**
- Seleccione **Volver a**
- Seleccione el ajuste deseado (**AF inteligente**, **AFs**, **AFc**, **MF**, **Última configuración**)

SENSIBILIDAD ISO (modo de vídeo)

El ajuste ISO comprende un rango total de ISO 50 – ISO 200000 y permite una adaptación conforme a las distintas situaciones de captura.

Al configurar la exposición de forma manual, el ajuste automático ISO ofrece un margen de maniobra adicional para lograr la combinación deseada de velocidad de obturación y diafragma. Dentro del ajuste automático se pueden establecer prioridades.

Configuración de fábrica: **ISO 100**

Nota

- El rango ISO disponible depende del perfil seleccionado:
 - Normal (sin Log): ISO 50 – 100 000
 - **L-Log**: ISO 200 – 50 000
 - **L-Log** con **Dynamic Range Boost**: ISO 400 – 50 000
 - **HLC**: ISO 400 – 100 000

VALORES ISO FIJOS

Pueden seleccionarse los valores de ISO 50 a ISO 100 000. El ajuste manual ISO se realiza en incrementos de 1/2 EV, 1/3 EV o 1/6 EV, según la configuración elegida en **Incremento ISO**. Por lo tanto, el número de valores ISO disponibles variará en función de dicho ajuste.

Mediante el dial de ajuste

Configuración de fábrica: dial izquierdo

→ Gire el dial izquierdo

- En la pantalla superior y en el monitor, el valor ISO cambia en consecuencia.

Nota

- El rango ISO real disponible depende de la configuración de Gamma de vídeo.

A través del Control Center

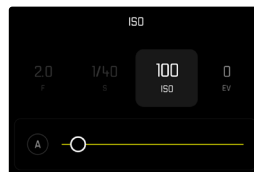
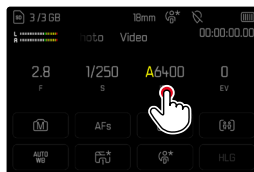

Mediante el botón de función

- Presione prolongadamente el botón de función que desee
- Seleccione **ISO**
- Seleccione el ajuste deseado

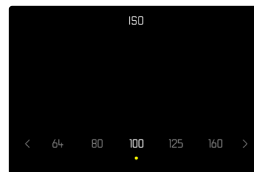
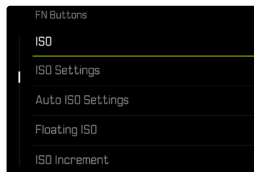

Nota

- Particularmente a valores ISO altos y el posterior procesamiento de imagen, se puede ver el ruido, así como las rayas verticales y horizontales, sobre todo en las áreas más grandes y uniformemente brillantes del motivo.

AJUSTES AUTOMÁTICOS

La sensibilidad se ajusta automáticamente a la luminosidad exterior o a la combinación seleccionada de velocidad de obturación y diafragma. En combinación con la prioridad a la apertura, esto amplía el rango del control automático de exposición.

El control automático de la sensibilidad ISO se realiza en incrementos de 1 EV, 1/2 EV, 1/3 EV o 1/6 EV, dependiendo del ajuste de **Incremento ISO**.

A través del Control Center

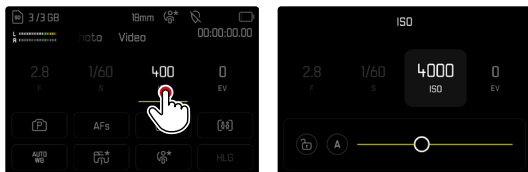

Mediante del botón de función

- Presione prolongadamente el botón de función que desee
- Seleccione **ISO**
- Seleccione el ajuste deseado

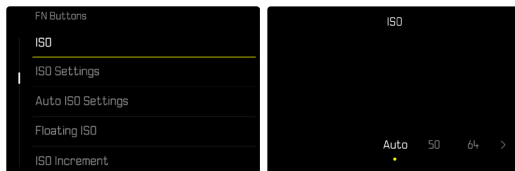

- En el menú principal, seleccione **ISO**
- Seleccione **Auto ISO**

Notas

- Esta función no está disponible en el modo de cine.
- Opciones disponibles: 1 EV, 1/2 EV, 1/3 EV, 1/6 EV.
(Configuración de fábrica: 1/6 EV)

LIMITAR EL RANGO DE AJUSTE

Se puede configurar un valor ISO máximo para reducir el rango de ajuste automático (**ISO máximo**). Además, también se puede establecer un tiempo máximo de exposición. Existen ajustes automáticos y velocidades de obturación máximas fijas entre 1/30 s y 1/2000 s.

LIMITAR LOS VALORES ISO

Están disponibles todos los valores a partir de ISO 200. Configuración de fábrica: **6400**

- En el menú principal, seleccione **Ajustes ISO**
- Seleccione **Ajustes ISO autom.**
- Seleccione **Valor ISO máximo**
- Seleccione el valor deseado

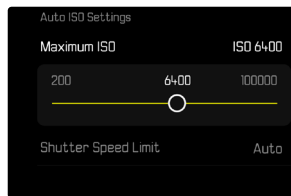

LIMITAR EL VELOCIDAD DE OBTURACIÓN

Configuración de fábrica: **Auto**

- En el menú principal, seleccione **Ajustes ISO autom.**
- Seleccione **Límite de tiempo de exposición**
- Seleccione el valor deseado
(**Auto**, **1/2000**, **1/1000**, **1/500**, **1/250**, **1/125**, **1/60**, **1/30**)

Nota

- En el ajuste **Auto**, la velocidad de obturación se selecciona automáticamente según el formato del sensor:
 - 35 mm: aprox. $1/(2 \times \text{distancia focal})$
 - APS-C: aprox. $1/(3 \times \text{distancia focal})$
- El tiempo de exposición realmente utilizado también depende del ajuste de **Incremento ISO**.

AJUSTE ISO DINÁMICO

La rueda selectora y el dial de ajuste derecho se pueden configurar de forma que el ajuste ISO manual se realice en tiempo real. En los modos **S**, **A** y **M** esto ya está configurado de fábrica. Girando el dial de ajuste, se cambia el ajuste de todos los valores disponibles en el menú **ISO**. Esto significa que también se puede seleccionar **Auto ISO**

FLOATING ISO

Esta función complementa al Auto ISO. En muchos objetivos zoom, la intensidad de la luz varía cuando cambia la distancia focal. En esta situación, el floating ISO ajusta la sensibilidad con graduaciones precisas y, al mismo tiempo, se encarga de que el modo de exposición (semi)automático permanezcan constantes los ajustes de valor de apertura y de velocidad de obturación. Así se evitan los cambios bruscos de brillo, sobre todo en grabaciones de vídeo.

Configuración de fábrica: **On**

- En el menú principal, seleccione **Floating ISO**
- Seleccione **On**

Notas

- **Floating ISO** únicamente puede funcionar si la configuración original de la ISO permite un margen para la modificación, esto es, no se debe utilizar directamente el ajuste ISO más alto/bajo. Si este es el caso, aparecerá el símbolo de advertencia **Floating ISO**.
- Esta función no está disponible en el modo de cine.

SENSIBILIDAD ASA (modo de cine)

En el modo de cine el ajuste de sensibilidad se realiza, básicamente, de forma manual. Der opción de menú **ASA** sustituye a la opción de menú **ISO**. Este valor se expresa en unidades ASA. Los ajustes automáticos (**Auto ISO**/**Floating ISO**) no están disponibles.

Configuración de fábrica: **100**

A través del Control Center

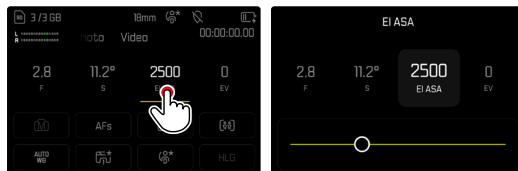

Mediante del botón de función

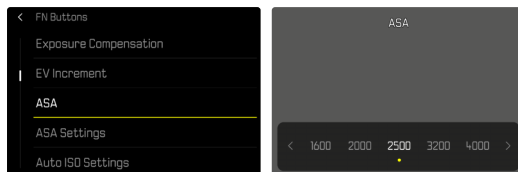

- Presione prolongadamente el botón de función que desee
- Seleccione **ASA**
- Seleccione el ajuste deseado

BALANCE DE BLANCOS

En la fotografía digital, el balance de blancos proporciona una reproducción cromática neutra bajo cualquier luz. Se basa en el ajuste previo en la cámara para reproducir un color particular como blanco.

Existen cuatro opciones disponibles:





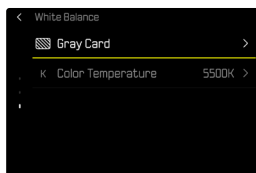
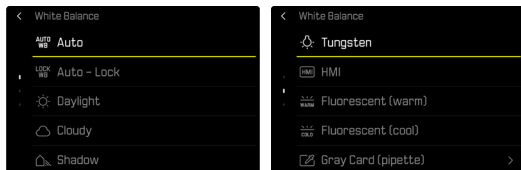

- control automático con función de bloqueo
- preajustes fijos
- ajuste manual por medición
- ajuste directo de la temperatura de color

Configuración de fábrica: **Auto**



CONTROL AUTOMÁTICO/AJUSTES PREDETERMINADOS



- **Auto**: para el control automático, que proporciona resultados neutros en la mayoría de las situaciones
- Varios preajustes fijos para las fuentes de luz más frecuentes:

	Soleado	Para grabación exteriores con luz del sol
	Nublado	Para grabación exteriores con cielo nublado
	Sombras	Para grabación exteriores con el sujeto principal en la sombra
	Luz artificial	Para grabación el interior con luz (dominante) de bombillas incandescentes
	HMI	Para fotografiar el interior con luz (dominante) de lámparas de halógenos metálicos
	Fluorescente (cálido)	Para fotografiar el interior con luz (dominante) de tubos fluorescentes con luz cálida
	Fluorescente (frío)	Para fotografiar el interior con luz (dominante) de tubos fluorescentes con luz fría

- En el menú principal, seleccione **Balance de blancos**
- Seleccione el ajuste deseado

AJUSTE MANUAL POR MEDICIÓN

 Carta de grises /  Carta de grises (selector)

Esta variedad de medición incluye a todas las tonalidades de color del campo de medición y, a partir de ellas, calcula un valor medio de grises. La opción de  Carta de grises es apropiada para motivos en los cuales se puede identificar claramente un área gris neutra o puramente blanca. Si este no es el caso, o si usted desea basar la medición en un detalle que esté fuera del centro del motivo, puede utilizar la  Carta de grises (selector).

Nota

- Un valor determinado de esta forma quedará memorizado, es decir, se empleará para todas las tomas siguientes hasta que, o bien realice una nueva medición o bien se seleccione otro de los ajustes restantes de balance de blancos.

CARTA DE GRISES (SELECTOR)

Esta variedad de medición incluye solamente las tonalidades de color que se hayan medido con el campo de medición y, a partir de ellas, calcula un valor de grises.

→ En el menú principal, seleccione **Balance de blancos**

→ Seleccione **Carta de grises (selector)**

- En la imagen del monitor aparecen:
 - la imagen sobre la base del ajuste automático del balance de blancos
 - una cruz en el centro de la imagen

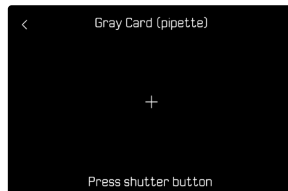

→ Oriente el campo de medición hacia una superficie blanca o gris neutro

Para desplazar el campo de medición

→ Presione el joystick en la dirección deseada

Para realizar la medición

→ Dispare

o bien

→ Presione prolongadamente el joystick / la rueda selectora

- Se realizará la medición.

Para interrumpir la medición

→ Presione el botón **FN**

CARTA DE GRISES

Esta variedad de medición incluye a todas las tonalidades de color del campo de medición y, a partir de ellas, calcula un valor medio de grises.

- En el menú principal, seleccione **Balance de blancos**
- Seleccione **Carta de grises**
 - En la imagen del monitor aparecen:
 - la imagen sobre la base del ajuste automático del balance de blancos
 - un recuadro en el centro de la imagen

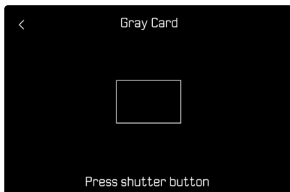

- Oriente el campo de medición hacia una superficie blanca o gris neutro
 - La imagen del monitor cambia de forma dinámica dependiendo de la superficie de referencia del recuadro.

Para realizar la medición

- Dispare

o bien

- Presione prolongadamente el joystick / la rueda selectora
 - Se realizará la medición.

Para interrumpir la medición

- Presione el botón **FN**

AJUSTE DIRECTO DE LA TEMPERATURA DE COLOR

Usted puede seleccionar valores entre 2000 y 11500 K (Kelvin). Esto le ofrece un intervalo muy amplio que comprende casi todas las temperaturas de color que suelen darse en la práctica y dentro del cual usted puede adaptar con mucha precisión la reproducción del color al color de luz existente o a sus preferencias personales.

Configuración de fábrica: **5500 K**

- En el menú principal, seleccione **Balance de blancos**
- Seleccione **Temperatura de color**
- Seleccione el valor deseado

EXPOSICIÓN

Los ajustes de exposición se realizan de forma dinámica utilizando los diales de ajuste asignados. La asignación de la función puede ajustarse, v. pág. 75.

Los ajustes de exposición pueden realizarse rápidamente mediante el Control Center.

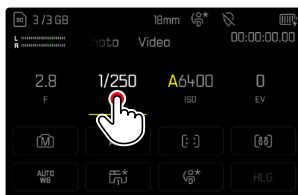

- Toque el elemento de control que desee
 - El elemento de control activo aparecerá con un fondo gris claro.
 - En vez de la opción de menú aparece una banda de ajuste. Un punto señala el ajuste actual. Sobre el punto se muestra el ajuste actual.
- Toque el punto que desee sobre la banda de ajuste o desplace el punto a la ubicación deseada

MÉTODOS DE MEDICIÓN DE LA EXPOSICIÓN

Se pueden seleccionar los siguientes métodos de medición de la exposición.

Configuración de fábrica: **Matricial**

- Puntual
- Ponderada al centro
- Ponderada altas luces
- Matricial

- En el menú principal, seleccione **Medición de exposición**
- Seleccione el método de medición deseado (**Puntual**, **Ponderada al centro**, **Ponderada altas luces**, **Matricial**)
 - El método de medición establecido se muestra en el encabezado de la pantalla del monitor.

Con la medición puntual, el campo de medición se puede desplazar.

- Presione el joystick en la dirección deseada

Notas

- Las informaciones sobre la exposición (valor ISO, apertura, velocidad de obturación y balanza luminosa con la escala de compensación de la exposición) le proporcionan información sobre los ajustes necesarios para conseguir una exposición correcta.
- Las principales indicaciones (valor ISO, apertura y velocidad de obturación) aparecen en la pantalla superior.

PUNTUAL

Este método de medición se concentra solamente en una pequeña sección en el centro de la imagen. Cuando se combina el método de medición de la exposición **Puntual** con los métodos de medición AF **Puntual**, **Campo** y **Zona** se acoplan los campos de medición. En este caso, la medición de la exposición se realiza en el punto indicado en el campo de medición AF, aunque este se desplace.

PONDERADA AL CENTRO



Este método tiene en cuenta todo el campo de imagen. Pero las partes del sujeto captadas en el centro son mucho más determinantes que las zonas marginales para el cálculo del valor de exposición.

MATRICIAL

Este método de medición se basa en el registro de varios valores medidos. Se utiliza un algoritmo para efectuar el cálculo conforme a la situación, y como resultado se obtiene un valor de exposición ajustado a la reproducción adecuada del sujeto principal adoptado.

PONDERADA ALTAS LUCES

Este método tiene en cuenta todo el campo de imagen. No obstante, el valor de exposición se ajusta sobre las partes del motivo que tengan un valor de exposición superior a la media. De esta forma, se evita la sobreexposición de las partes más claras sin tener que medirlas directamente. Este método de medición es especialmente adecuado para motivos que tendrán un nivel de exposición claramente superior al del resto de la imagen (p.ej., personas con la luz de un foco) o que reflejan bastante más que la media (p.ej., ropa blanca).

Matricial	Ponderada altas luces
	
	
	

MODOS DE EXPOSICIÓN

Existen cuatro modos de vídeo disponibles:

- Modo automático programado (**P**)
- Modo automático con prioridad de apertura (**A**)
- Modo automático con prioridad a la obturación (**S**)
- Ajuste manual - (**M**)

Además, en el modo de cine existe un modo de funcionamiento completamente manual.

Notas

- Cuando se usan objetivos con anillo de diafragma (por ejemplo, los objetivos Leica M), solo están disponibles los modos de exposición **A** (prioridad de apertura) y **M** (ajuste manual). Como valor de apertura se indica **F0.0**.
- En todos los modos de exposición, las velocidades de obturación ajustables o disponibles en los ajustes automáticos dependen de la secuencia de imágenes seleccionada (**Resolución de vídeo**, v. pág. 192).
- Cuando el Auto ISO está activado, se usará un ajuste automático del valor ISO para el ajuste de exposición. Dependiendo del modo de exposición seleccionado, los ajustes ISO interactúan con los ajustes automáticos de apertura o de velocidad de obturación.

SELECCIONAR EL MODO DE FLASH

Mediante la rueda selectora

- Presione la rueda selectora
 - El modo de funcionamiento actual aparece en la pantalla superior. En el monitor aparece en rojo el modo de funcionamiento actual.
- Gire la rueda selectora para seleccionar el modo de funcionamiento deseado
 - En la pantalla superior y en el monitor, el indicador del modo de funcionamiento cambia en consecuencia. Se puede acceder a todos los modos girando en ambas direcciones.
 - Aproximadamente 2 segundos después del último giro de la rueda selectora, el modo seleccionado se ajusta automáticamente.



Para adoptar inmediatamente el modo seleccionado

- Presione prolongadamente el joystick / la rueda selectora o bien
- Toque el disparador

A través del Control Center

→ Toque el elemento de control

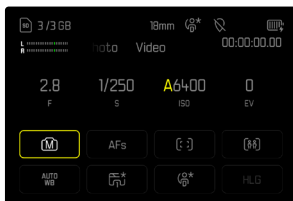

→ Toque el modo de exposición deseado

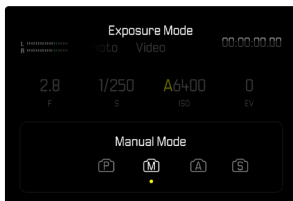

AJUSTE TOTALMENTE AUTOMÁTICO DE LA EXPOSICIÓN - P

MODO AUTOMÁTICO PROGRAMADO - P

La exposición es controlada por el ajuste automático de la velocidad de obturación y apertura del diafragma.

La compensación de la exposición y el volumen del micrófono se pueden ajustar directamente mediante los diales de ajuste.



→ Seleccione el modo **P**

→ Ajuste la compensación de la exposición si es necesario

→ Inicie la grabación

Nota

- El control automático de exposición tiene en cuenta todas las variaciones de brillo. Si esto no se desea, por ejemplo, al fotografiar paisajes y fondos, debe ajustar la velocidad de obturación manualmente.

AJUSTE SEMIAUTOMÁTICO DE LA EXPOSICIÓN - A/S

AUTOMÁTICO CON PRIORIDAD DE APERTURA - A

El ajuste automático con prioridad de apertura controla automáticamente la exposición de acuerdo con el diafragma especificado manualmente. Por lo tanto, es apropiado especialmente para grabaciones de vídeo en las que la profundidad de campo es un elemento decisivo de la configuración de imagen.

Con un valor de apertura menor, puede reducir la profundidad de campo. De esta forma, la sección enfocada destaca más sobre el fondo que no está enfocado. Por el contrario, con un valor de apertura superior, puede ampliar la profundidad de campo. Esto se recomienda cuando todo, desde el primer plano hasta el fondo, debe reproducirse con nitidez.

El ajuste de diafragma seleccionado se mantendrá constante durante la grabación.

- Seleccione el modo **A**
- Ajuste el valor de apertura deseado
- Inicie la grabación

MODO AUTOMÁTICO CON PRIORIDAD A LA OBTURACIÓN - S

El modo automático con prioridad a la obturación controla la exposición de forma automática de acuerdo con la velocidad de obturación preseleccionada manualmente. La velocidad de obturación seleccionada se mantendrá constante durante la grabación.

- Seleccione el modo **S**
- Ajuste la velocidad de obturación deseada
- Inicie la grabación

AJUSTE MANUAL DE EXPOSICIÓN - M

Se recomienda el ajuste manual de la velocidad de obturación y de diafragma:

- para mantener constantes los ajustes de exposición en varias tomas
 - para mantener constantes los ajustes de exposición durante una toma, especialmente en relación con los valores ISO fijos
- Seleccione el modo **M**
 - Ajuste la exposición deseada
 - La compensación de la exposición se realiza utilizando la escala de la balanza luminosa.
 - Inicie la grabación

Indicaciones de la balanza luminosa:

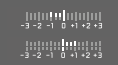
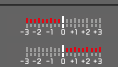
	Exposición correcta
	Subexposición o sobreexposición para la medida que se muestra
	Subexposición o sobreexposición de más de 3 EV

COMPENSACIÓN DE LA EXPOSICIÓN

Se pueden ajustar los valores de compensación de la exposición en el intervalo de ± 3 EV (EV: Exposure Value = valor de exposición). Los valores disponibles dependen del ajuste global de **Incremento EV**.

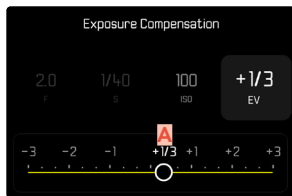

A Valor de compensación configurado (si la marca se encuentra en 0 = desactivado)

→ En el menú principal, seleccione **Compensación de exposición**

- En el monitor aparece una escala como submenú.

→ Establezca el valor deseado en la escala

- El valor establecido se muestra encima de la escala.
- Mientras realiza el ajuste, puede observar el efecto sobre la imagen del monitor, que se vuelve correspondientemente más oscura o más clara.

Notas

- En los tres modos de exposición (semi)automáticos, esta función está asignada a uno de los diales de ajuste y, por lo tanto, es fácilmente accesible.
- La compensación de la exposición ajustada se señala mediante una marca en la escala de compensación de la exposición en el pie de página.
- Se aplica los datos introducidos previamente en el caso de correcciones ajustadas. Se mantienen activos hasta que se repositionan manualmente en **0**, en caso de que la cámara se haya apagado o encendido de nuevo.
- Un cambio en el ajuste de **Incremento EV** da lugar a la cancelación de una compensación ajustada, esto es, la compensación se restablece automáticamente a **0** en estos casos.

AJUSTE TOTALMENTE AUTOMÁTICO DE LA EXPOSICIÓN - P

MODO AUTOMÁTICO PROGRAMADO – P

La exposición es controlada por el ajuste automático de la velocidad de obturación y apertura del diafragma.

La compensación de la exposición y el volumen del micrófono se pueden ajustar directamente mediante los diales de ajuste.

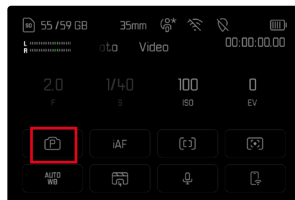

- Seleccione el modo **P** (v. pág. 261)
- Ajuste la compensación de la exposición si es necesario
- Inicie la grabación

Nota

- El control automático de exposición tiene en cuenta todas las variaciones de brillo. Si esto no se desea, por ejemplo, al fotografiar paisajes y fondos, debe ajustar la velocidad de obturación manualmente.

AJUSTE SEMIAUTOMÁTICO DE LA EXPOSICIÓN - A/S

AUTOMÁTICO CON PRIORIDAD DE APERTURA - A

El ajuste automático con prioridad de apertura controla automáticamente la exposición de acuerdo con el diafragma especificado manualmente. Por lo tanto, es apropiado especialmente para grabaciones de vídeo en las que la profundidad de campo es un elemento decisivo de la configuración de imagen.

Con un valor de apertura menor, puede reducir la profundidad de campo. De esta forma, la sección enfocada destaca más sobre el fondo que no está enfocado. Por el contrario, con un valor de apertura superior, puede ampliar la profundidad de campo. Esto se recomienda cuando todo, desde el primer plano hasta el fondo, debe reproducirse con nitidez.

El ajuste de diafragma seleccionado se mantendrá constante durante la grabación.

- Seleccione el modo **A** (v. pág. 261)
- Ajuste el valor de apertura deseado
- Inicie la grabación

MODO AUTOMÁTICO CON PRIORIDAD A LA OBTURACIÓN - S

El modo automático con prioridad a la obturación controla la exposición de forma automática de acuerdo con la velocidad de obturación preseleccionada manualmente. La velocidad de obturación seleccionada se mantendrá constante durante la grabación.

- Seleccione el modo **S** (v. pág. 261)
- Ajuste la velocidad de obturación deseada
- Inicie la grabación



AJUSTE MANUAL DE EXPOSICIÓN - M

Se recomienda el ajuste manual de la velocidad de obturación y de diafragma:

- para mantener constantes los ajustes de exposición en varias tomas
 - para mantener constantes los ajustes de exposición durante una toma, especialmente en relación con los valores ISO fijos
- Seleccione el modo **M** (v. pág. 261)
- Ajuste la exposición deseada
- La compensación de la exposición se realiza utilizando la escala de la balanza luminosa.

→ Inicie la grabación

Indicaciones de la balanza luminosa:

	Exposición correcta
	Subexposición o sobreexposición para la medida que se muestra
	Subexposición o sobreexposición de más de 3 EV

COMPENSACIÓN DE LA EXPOSICIÓN

Se pueden ajustar los valores de compensación de la exposición en el intervalo de ± 3 EV (EV: Exposure Value = valor de exposición). Los valores disponibles dependen del ajuste global de **Incremento EV** (v. pág. 216).

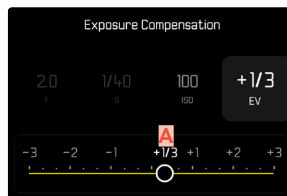

A Valor de compensación configurado (si la marca se encuentra en 0 = desactivado)

- En el menú principal, seleccione **Compensación de exposición**
- En el monitor aparece una escala como submenú.
- Establezca el valor deseado en la escala
- El valor establecido se muestra encima de la escala.
 - Mientras realiza el ajuste, puede observar el efecto sobre la imagen del monitor, que se vuelve correspondientemente más oscura o más clara.

Notas

- En los tres modos de exposición (semi)automáticos, esta función está asignada a uno de los diales de ajuste y, por lo tanto, es fácilmente accesible (v. pág. 75).
- La compensación de la exposición ajustada se señala mediante una marca en la escala de compensación de la exposición en el pie de página (v. pág. 30).
- Se aplica los datos introducidos previamente en el caso de correcciones ajustadas. Se mantienen activos hasta que se reposicionan manualmente en 0, en caso de que la cámara se haya apagado o encendido de nuevo.
- Un cambio en el ajuste de **Incremento EV** (v. pág. 216) da lugar a la cancelación de una compensación ajustada, esto es, la compensación se restablece automáticamente a 0 en estos casos.

CORRECCIÓN DE PERFILES PARA OBJETIVOS ANAMORFOS

Los objetivos anamorfos registran un campo de imagen especialmente amplio cuando se presiona (squeeze) el motivo en posición horizontal sobre el sensor. Este procedimiento permite reproducir la clásica relación de aspecto del cine para otorgar el típico look de película.

Los nuevos **Perfiles de objetivos** corrigen la reproducción de esta compresión de imagen directamente en la cámara para que la imagen que se previsualiza en el visor o en la pantalla ya se muestre correctamente con la relación de aspecto correspondiente. Así, el motivo se puede evaluar con precisión durante la toma, algo ideal para producciones de películas profesionales con una óptica anamorfa.

- En el menú principal, seleccione **Ajustes de la cámara**
- Seleccione **Perfiles de objetivos**
- Seleccione el ajuste deseado
(1,25, 1,3, 1,33, 1,5, 1,6, 1,65, 1,8, 1,85, 2,0)

Notas

- La función solamente está disponible si se usan objetivos anamorfos y solo para el modo vídeo.
- Si no hay ningún objetivo anamórfico acoplado, la opción del menú permanece desactivada (en gris). Por lo tanto, en próximas ocasiones, use un objetivo anamorfo manual antes de activar la función.

MODO DE REPRODUCCIÓN (VÍDEO)

Con el modo de reproducción se muestran y gestionan las tomas almacenadas. Tanto el cambio entre el modo de grabación y de reproducción como la mayoría de las acciones se pueden realizar mediante el control por gestos táctiles o por botón. Para obtener más información sobre los gestos táctiles disponibles, consulte la página 59.

Notas

- En el modo de reproducción los vídeos no se giran automáticamente con el fin de utilizar toda la superficie del monitor para la visualización.
- Es posible que los archivos que no se hayan creado con esta cámara no se puedan reproducir con ella.
- En algunos casos la imagen del monitor no tiene la calidad acostumbrada, o el monitor permanece en color negro y solamente indica el nombre del archivo.
- También puede cambiar al modo de grabación en cualquier momento tocando el disparador en el modo de reproducción.

CONTROLES EN EL MODO DE REPRODUCCIÓN

CONTROLES EN LA CÁMARA

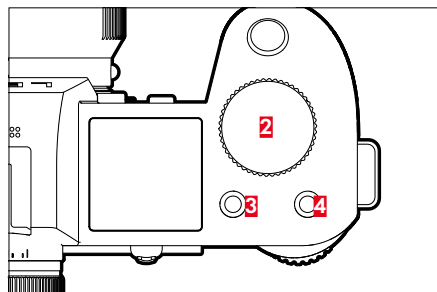
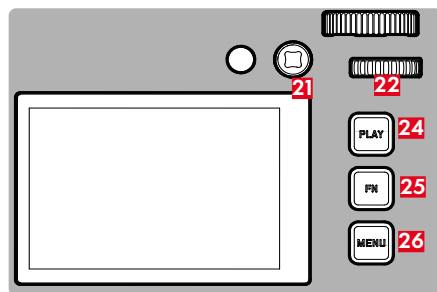

- | | |
|---------------------------|--|
| 2 Dial derecho | 22 Rueda selectora (girar o pulsar) |
| 3 Botón de función | 24 Botón PLAY |
| 4 Botón de función | 25 Botón FN |
| 21 Joystick | 26 Botón MENU |

ACCESO RÁPIDO EN EL MODO DE REPRODUCCIÓN

A los botones de función se les puede asignar una función individualmente también en el modo de reproducción.

En la configuración de fábrica, los botones de función tienen las siguientes funciones asignadas.

Botón	Función
Dial derecho	Aumento
Botón de función (3)	Eliminar una
Botón de función (4)	Marcar vídeos (Clasificar)
Botón FN	Cambiar de perfil de información

Las descripciones que contienen los siguientes apartados tienen como base la configuración de fábrica.

Notas

- La función asignada no depende de la representación que se use en ese momento, de esta forma, por ejemplo, en una presentación a pantalla completa también se puede activar la vista general de eliminación.
- La función asignada no estará disponible cuando el botón de función controle un elemento de control en el monitor (p.ej. en la pantalla de eliminación).

CONTROLES EN EL MONITOR

Los controles del monitor, por norma general, se pueden manejar de forma intuitiva con el control táctil. No obstante, a menudo, se pueden seleccionar presionando uno de los tres botones que hay a la derecha, al lado del monitor (botón **PLAY**, botón central, botón **MENU**). Cuando aparecen en el encabezado, un símbolo junto al control señala el botón correspondiente. Cuando aparecen en el monitor, están ubicados directamente junto al botón correspondiente.

Por ejemplo, el icono de favorito ★ se puede seleccionar de dos formas:

- tocando directamente el icono de favorito
- pulsando el botón correspondiente (Configuración de fábrica: botón de función (4))

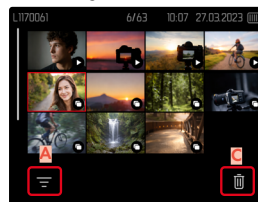

- A** Elemento de control «filtro»
- B** Elemento de control «Favoritos»
- C** Control «Eliminar»

INICIAR/DETENER EL MODO DE REPRODUCCIÓN

Por control táctil

→ Deslice hacia abajo

Grabación



Reproducción



Por medio del control de botones

→ Presione el botón **PLAY**

- En el monitor aparece la última imagen tomada.
- Si no hay ninguna video en la tarjeta, aparece el mensaje **No hay ninguna vídeo válido que reproducir.**
- Dependiendo de la pantalla actual, el botón **PLAY** desempeña diferentes funciones:

Situación inicial	Después de pulsar el botón PLAY
Reproducción en pantalla completa de una grabación	Modo de grabación
Reproducción de una sección aumentada/varias imágenes reducidas	Reproducción en pantalla completa de la imagen

SELECCIONAR/HOJEAR VÍDEOS

Las videos están dispuestas en una fila horizontal imaginaria. Las imágenes se muestran en orden estrictamente cronológico. Si se alcanza un extremo de la serie de tomas mientras se desplaza, la pantalla salta al otro extremo. Esto permite acceder a todas las grabaciones desde ambas direcciones.

INDIVIDUAL

Por control táctil

→ Deslice el dedo hacia la izquierda/derecha

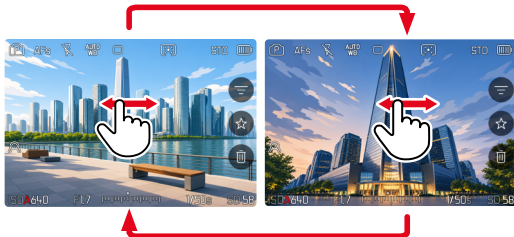

Por medio del control de botones

→ Presione el joystick hacia la izquierda/derecha o bien

→ Gire la rueda selectora

CONTINUO

- Deslice el dedo hacia la izquierda/derecha y manténgalo en el borde de la pantalla
- Las siguientes tomas se desplazan automáticamente.



UBICACIONES DE MEMORIA

La Leica SL3-P dispone de dos ubicaciones de memoria separadas.

Al activar el modo de reproducción, siempre se mostrará la última imagen que se haya tomado. De ello depende también la primera ubicación de memoria que se muestra.

Tanto al hojear entre las imágenes como en la visualización de resumen estarán disponibles a continuación las imágenes guardadas en la misma ubicación de memoria.



Para cambiar la ubicación de memoria que se muestra

- Disminuya al máximo el tamaño de la presentación (v. pág. 274)
 - Aparecerá la vista para seleccionar la ubicación de memoria.
 - La ubicación de memoria seleccionada aparecerá con un relleno de color.



- Presione el botón izquierdo/derecho del selector direccional
 - La nueva ubicación de memoria seleccionada aparecerá con un marco de color.
- Presione el botón central
- Vuelva a ampliar la presentación

INDICACIONES DE INFORMACIÓN EN EL MODO DE REPRODUCCIÓN

En el modo de reproducción están disponibles los mismos perfiles de información que en el modo de grabación. No obstante, la información sobre los perfiles de información en uso se guarda de forma independiente. Gracias a ello, en el modo de reproducción puede utilizar un perfil de información «vacío» sin indicaciones de ayuda y sin tener que volver a ajustarlo cuando cambie al modo de grabación. Las funciones de asistente de **Cuadrícula**, **Indicador de nivel**, **Contorno**, **Color erróneo** o **Monitor con forma de onda** no se ocultan en el modo de reproducción.

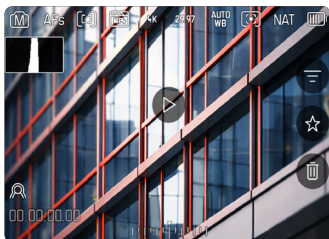

Barras de información

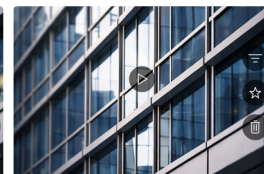

Perfil de información vacío



Barras de información, Focus peaking, Histograma

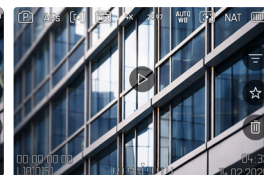

Barras de información, información del archivo

Para navegar entre perfiles de información

→ Presione el botón **FN**

- Aparecen las barras de información (el encabezado y el pie de página se muestran y se ocultan siempre a la vez en el modo de reproducción).
- Por otro lado, si están activados **Histograma** (solo **Luminancia**) y **Clipping**, estas indicaciones aparecen igualmente.

VISUALIZACIÓN SIMULTÁNEA DE VARIAS VIDEOS EN MINIATURA

Para una mejor visión general o para poder encontrar más fácilmente una toma buscada, es posible mostrar simultáneamente varias tomas reducidas en una pantalla de tomas en miniatura. Existen pantallas de imágenes en miniatura de 9 y de 16 tomas.

PANTALLA DE IMÁGENES EN MINIATURA

Por control táctil



- Contraiga los dedos
 - La pantalla muestra 9 videos y después 16 videos.

Para visualizar más videos

→ Deslice el dedo hacia arriba/abajo

Por medio del control de botones

- Gire el dial derecho el sentido contrario a las agujas del reloj
 - Se muestran 9 imágenes simultáneamente. Al girar más, se pueden ver 16 imágenes simultáneamente.



- A** Video actualmente seleccionada
- B** Número del video seleccionada actualmente
- C** Barras de desplazamiento

Mediante un marco rojo se indica que un video se encuentra seleccionado y que se puede visualizar.

Para navegar entre videos

- Presione el joystick en la dirección deseada o bien
- Gire la rueda selectora

Para ver la grabación en tamaño normal

Por control táctil

- Extienda los dedos o bien
- Toque el vídeo que desee



Por medio del control de botones

- Gire el dial derecho en el sentido de las agujas del reloj o bien
- Presione el joystick, la rueda selectora o el botón **PLAY**

MARCAR/CLASIFICAR VÍDEOS

Los vídeos se pueden marcar como favoritas para que sean más fáciles de encontrar o para facilitar la eliminación de varias tomas más tarde. La marcación es posible tanto en la vista normal como en las pantallas de imágenes en miniatura.

Para marcar videos

→ Presione el botón de función (4)

o bien



→ Toque el símbolo ★

- El símbolo ★ se marcará.
- Con la visualización en tamaño normal, el símbolo aparece en el encabezado en el extremo derecho; con la pantalla de imágenes en miniatura, el símbolo aparece en la esquina inferior izquierda de las imágenes reducidas.

Para quitar la marca

→ Presione el botón de función (4)

o bien

→ Toque el símbolo ★

ELIMINAR VÍDEOS

Existen varias posibilidades para eliminar videos:

- eliminar videos individuales
- eliminar varios videos al mismo tiempo
- eliminar todas las vídeos no marcadas / sin clasificar
- eliminar todas las vídeos



Importante

- Después de eliminar los videos, ya no se pueden recuperar.

ELIMINAR VIDEOS INDIVIDUALES



- Toque el icono de eliminación 
- La imagen se eliminará sin hacer ninguna pregunta más.
 - El LED parpadea durante el proceso de borrado. Esto puede tardar un momento.
 - A continuación, aparece el siguiente video. Si no hay ninguna otra toma almacenada en la tarjeta, aparece el mensaje **No hay ninguna vídeo válido que reproducir.**

o bien

- Presione el botón de función **(3)**
- Aparece la pantalla de eliminación.

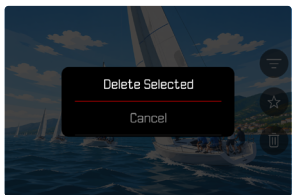

Para cancelar el borrado y volver al modo de reproducción normal

- Presione el botón **PLAY**

Notas

- Solo se puede acceder a la pantalla de eliminación desde la pantalla de imágenes en miniatura presionando el botón **MENU**, ya que la función de menú **Eliminar** del menú de reproducción no está disponible en este contexto.
- Incluso cuando la pantalla de eliminación está activa, las funciones de desplazamiento y ampliación están siempre disponibles.

ELIMINAR MÚLTIPLES VIDEOS

En una vista general de eliminación con imágenes reducidas, se pueden marcar varias imágenes y luego eliminarlas a la vez.

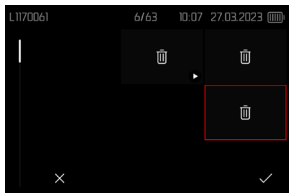

- Gire el dial derecho hacia la izquierda
 - Aparece la pantalla de imágenes en miniatura.
- Presione el botón **MENU**
- Seleccione **Eliminar varios**
 - Aparece la vista general de eliminación.

En esta pantalla se puede seleccionar cualquier número de grabaciones.

Seleccionar videos para eliminarlas

- Seleccione el video deseada
- Presione prolongadamente el joystick / la rueda selectora

o bien

- Toque el vídeo que desee
 - Las imágenes seleccionadas para su eliminación están marcadas con un icono de eliminación .

Para borrar las videos seleccionadas

- Presione el botón **MENU**

o bien

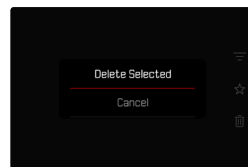
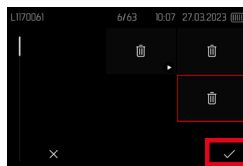

- Toque en el icono «Confirmar»
- Seleccione **Eliminar seleccionados**
 - Las imágenes seleccionadas para su eliminación están marcadas con un icono de eliminación .

Para cancelar el borrado y volver al modo de reproducción normal

- Presione el botón **MENU**

ELIMINAR TODAS LAS VÍDEOS NO CLASIFICADAS

→ Presione el botón **MENU**

→ Seleccione **Eliminar todos sin ★**

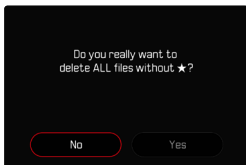
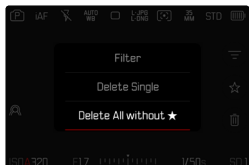

- Aparecerá la pregunta: **¿Está seguro de que quiere eliminar TODOS los archivos que no estén marcados con ★?**
- Seleccione **Sí**
 - El LED parpadea durante el borrado. Esto puede tardar un momento. A continuación, aparece el siguiente video marcada. Si no hay ninguna otra toma almacenada en la tarjeta, aparece el mensaje **No hay ninguna vídeo válido que reproducir.**

REPRODUCCIÓN DE VÍDEOS

Si durante el modo de reproducción está seleccionada una grabación de vídeo, aparece **▶** en el monitor.



INICIAR LA REPRODUCCIÓN

- Presione prolongadamente el joystick / la rueda selectora o bien
- Toque el botón **▶**

MOSTRAR LOS CONTROLES

Los controles se pueden mostrar durante la reproducción.

Por control táctil

→ Toque un punto cualquiera del monitor

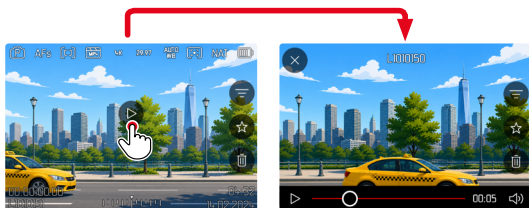

- 1 Salir del menú
- 2 Tiempo actual de reproducción
- 3 Barra de estado de reproducción
- 4 Volumen de reproducción

Por medio del control de botones

→ Presione prolongadamente el joystick / la rueda selectora

Nota

- Los controles se apagan después de aproximadamente 3 s. Vuelva a tocar el monitor o presione los botones para volver a mostrarlos.

INTERRUMPIR LA REPRODUCCIÓN

→ Toque un punto cualquiera del monitor o bien

→ Presione prolongadamente el joystick / la rueda selectora

CONTINUAR LA LECTURA

Por control táctil

Mientras los controles son visibles:

→ Toque un punto cualquiera del monitor

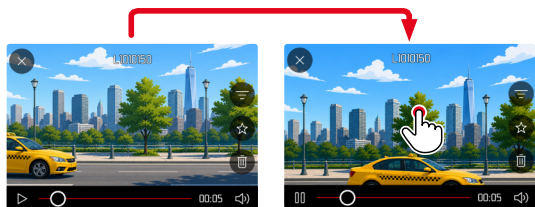

Por medio del control de botones

Mientras los controles son visibles:

→ Presione prolongadamente el joystick / la rueda selectora

NAVEGAR HASTA EL PUNTO QUE DESEE

DESPLAZARSE RÁPIDAMENTE

Por control táctil

Mientras los controles son visibles:

- Toque la posición que desee sobre las barras de estado de reproducción

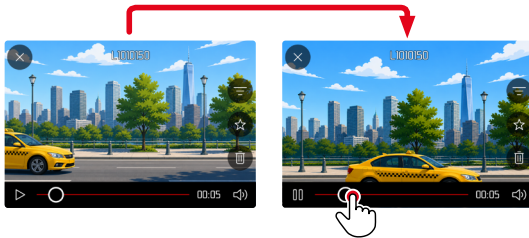

Por medio del control de botones

- Presione el joystick hacia la izquierda/derecha y manténgalo así

SELECCIÓN PRECISA

- Gire la rueda selectora

FINALIZAR LA REPRODUCCIÓN

Por control táctil

Mientras los controles son visibles:

- Toque el icono de retorno ↶

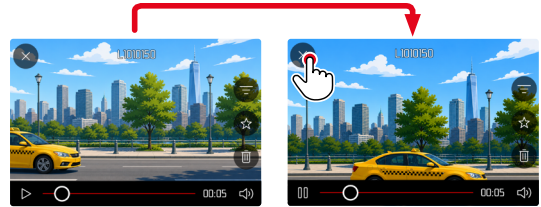

Por medio del control de botones

- Presione el botón **PLAY**

AJUSTAR EL VOLUMEN

Por control táctil

Mientras los controles son visibles:

- Toque el icono del volumen
- Toque la posición que desee sobre la barra de volumen

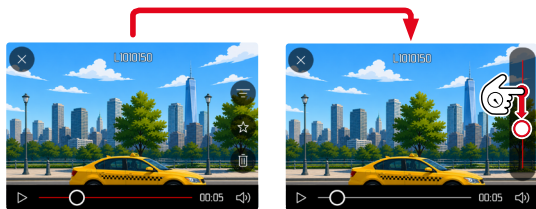

Por medio del control de botones

- Presione el joystick hacia arriba/abajo
 - Aparece la barra de volumen.
- Presione el joystick hacia arriba (más alto) o hacia abajo (más bajo)

Nota

- En la posición más baja de la barra, el sonido está apagado, el icono de volumen cambia a 

EDITAR VÍDEOS

Por medio del control de botones



INICIAR LA FUNCIÓN DE EDICIÓN

- Presione el botón **MENU**
- Seleccione **Recorte de vídeo**
 - Aparece la pantalla de recorte de vídeo, la marca de edición izquierda está marcada en rojo (= activo).

CAMBIAR EL PUNTO DE CORTE ACTIVO

- Presione el joystick hacia la izquierda/derecha
 - El punto de corte seleccionado se marca en rojo (= activo).

DESPLAZAR EL PUNTO DE CORTE ACTIVO

- Gire la rueda selectora
 - En la parte inferior izquierda del pie de página, se muestra el momento seleccionado actualmente de cada punto de corte. En el fondo, aparece una imagen fija de la grabación en este momento.

EDITAR

- Presione la rueda selectora o el joystick para confirmar la sección
 - Aparece el menú **Recorte de vídeo**.
- En el menú **Recorte de vídeo**, seleccione la función deseada
(**Nuevo archivo**, **Sobrescribir**, **Vista previa**)

Nuevo archivo	El nuevo vídeo se guardará <u>adicionalmente</u> y el original también se conservará.
Sobrescribir	El nuevo vídeo editado se guarda, el original se borra.
Vista previa	Se muestra el nuevo vídeo. No se guarda el nuevo vídeo ni se borra el original.

CANCELAR LA FUNCIÓN DE CORTE

La función de corte puede abortarse en cualquier momento siempre que no se haya realizado ninguna selección en el menú **Recorte de vídeo**.

- Presione el botón **PLAY**
 - Aparece la pantalla de inicio para la reproducción de vídeos.

Notas

- En los tres casos aparece temporalmente una pantalla de aviso debido al tiempo necesario para el procesamiento. Luego se mostrará el nuevo vídeo.
- Si selecciona **Nuevo archivo** no cambiará la numeración de las tomas existentes. El vídeo que se cree se añadirá al final de la lista.

AJUSTES HDMI

Los ajustes relacionados con la salida HDMI se han unificado en un menú independiente. **Audio HDMI**: Activa o desactiva la salida de audio a través de HDMI. **Resolución HDMI**: Define el comportamiento de la salida HDMI (p.ej., ajuste automático o resolución fija).

Nota

- La opción E de menú **Audio HDMI** que antes se encontraba como un ajuste independiente, ahora está integrada dentro del nuevo submenú Ajustes HDMI. De este modo, todas las opciones relacionadas con HDMI quedan agrupadas de forma centralizada y estructurada para facilitar su acceso.

RESOLUCIÓN HDMI

Para evitar el sobrecalentamiento de la cámara durante un uso prolongado, la resolución de la salida HDMI puede disminuir automáticamente en el modo Live View. En Live View, la señal HDMI se emite con una resolución reducida. Este ajuste se aplica automáticamente en cuanto la cámara se conecta por HDMI, siempre que no se esté realizando una grabación. Aparecerá el correspondiente indicador. Al iniciar la grabación en la cámara, el sistema adopta la resolución preestablecida y la emite de forma correspondiente a través de la salida HDMI.

→ En el menú principal, seleccione **Ajustes HDMI**

→ Seleccione **Resolución HDMI**

→ Seleccione el ajuste deseado

(**Autor**, **Completo**)

- **Autor**: La visualización Live View se muestra con resolución reducida.
- **Completo**: La visualización Live View se muestra con resolución completa. Aumento significativo de la temperatura del equipo

Nota

- La reducción de resolución afecta exclusivamente a la vista en directo (Live View) y tiene como objetivo disminuir la generación de calor, especialmente durante el uso prolongado de monitores o grabadores externos.

REPRODUCIR PANTALLA DEL MONITOR A TRAVÉS DE HDMI EN MONITOR EXTERNO

Esta función permite duplicar la imagen de la pantalla de la cámara en un monitor externo a través de la salida HDMI.

A través de la salida HDMI se puede visualizar tanto el menú de ajustes completo como la señal en directo con sus superposiciones de datos, de manera idéntica a la pantalla de la cámara. Esta salida está diseñada especialmente para el monitoreo en el set, en los casos en que la conexión HDMI no se utilice para la grabación externa.

- En el menú principal, seleccione **Ajustes de la cámara**
- Active o desactive **Reproducir con HDMI**.

OTRAS FUNCIONES

Los ajustes que se describen en este capítulo son aplicables tanto al modo de vídeo como al de fotografía. Por lo tanto, están disponibles tanto en el menú de vídeo como en el de fotografía (ver en el capítulo «Manejo de la cámara» el apartado «Control por menú»). Si realiza un cambio de estos ajustes en uno de los modos este cambio se trasladará también al otro modo.

RESETEAR LA CÁMARA A LA CONFIGURACIÓN DE FÁBRICA

Con esta función, los ajustes de menú individuales se pueden restablecer todos a la vez a la configuración de fábrica respectiva. Si bien, es posible excluir los perfiles de usuario, la configuración de Wi-Fi y Bluetooth, así como la numeración de imágenes independientemente del restablecimiento.

- En el menú principal, seleccione **Ajustes de la cámara**
- Seleccione **Resetear cámara**
 - Aparece la consulta **¿Quiere restablecer los ajustes predeterminados?**.
- Confirme **(Sí)** o rechace **(No)** el ajuste básico
 - Si selecciona **No**, el restablecimiento se cancelará y la pantalla volverá al menú principal. Si confirma con **Sí**, seguirán varias consultas para la configuración de restablecimiento opcional.
- Confirme **(Sí)** o rechace **(No)** el restablecimiento de los perfiles de usuario
- Confirme **(Sí)**/rechace **(No)** el restablecimiento de la configuración de Wi-Fi y Bluetooth
- Confirme **(Sí)** o rechace **(No)** el restablecimiento de la numeración de imágenes
- Confirme **(Sí)** o rechace **(No)** el restablecimiento de los perfiles LUT
- Confirme **(Sí)** o rechace **(No)** el restablecimiento de los perfiles Leica Looks
 - Aparece la indicación **Por favor, reinicie la cámara**.
- Apague la cámara y vuelva a encenderla

Notas

- Tras el restablecimiento, deberá volver a ajustar la fecha y la hora y el idioma. Aparecerán las consultas de configuración correspondientes.
- El restablecimiento de la numeración de imágenes se puede realizar también por separado en la opción de menú **Resetear numeración de imágenes** (v. pág. 286).

ACTUALIZACIONES DEL FIRMWARE

Leica trabaja permanentemente en el desarrollo y optimización de sus cámaras. Dado que muchas funciones de la cámara están controladas por software, es posible instalar posteriormente en la cámara mejoras y ampliaciones del volumen de funciones. Con este fin, Leica ofrece actualizaciones de firmware sin una periodicidad determinada y que se proporcionan en nuestra página web para su descarga.

Si ha registrado su cámara, Leica Camera AG le informará de todas las actualizaciones. Los usuarios de Leica FOTOS también recibirán automáticamente información sobre actualizaciones de firmware para sus cámaras Leica.

La instalación de actualizaciones de firmware puede realizarse de dos formas.

- Cómodamente a través de la aplicación Leica FOTOS (v. pág. 292)
- Directamente en el menú de la cámara

Para determinar qué versión de firmware está instalada

- En el menú principal, seleccione **Información de la cámara**
 - Junto con la opción de menú **Versión de firmware de la cámara** se mostrará la versión actual del Firmware.



Si desea más información sobre el registro, sobre actualizaciones de firmware para su cámara y sobre posibles modificaciones y adiciones a las explicaciones contenidas en las instrucciones, consulte la «Zona para clientes» en: <https://club.leica-camera.com>

REALIZAR ACTUALIZACIONES DE FIRMWARE

¡La interrupción de una actualización de firmware en curso puede provocar daños graves e irreparables en su equipo!

Durante la actualización del firmware debe tener en cuenta las siguientes indicaciones:

- ¡No apague la cámara!
- ¡No extraiga la tarjeta de memoria!
- ¡No extraiga la batería!
- ¡No quite el objetivo!

Notas

- Si la batería no está suficientemente cargada, aparecerá un mensaje de advertencia. En este caso, cargue primero la batería y repita después el proceso anteriormente descrito.
- En el submenú **Información de la cámara** encontrará otros símbolos / números de autorización específicos del país y del dispositivo.

PREPARATIVOS

- Cargue completamente la batería e insértela
- Si hay una segunda tarjeta en la cámara, extráigala
- Elimine de la tarjeta de memoria todos los archivos de firmware que pueda haber
 - Se recomienda hacer una copia de seguridad de todas las imágenes de la tarjeta de memoria antes de formatearla en la cámara.
(Atención: ¡Pérdida de datos! Al formatear la tarjeta de memoria se pierden todos los datos existentes en ella.)
- Descargue el último firmware
- Guárdelo en tarjeta de memoria
 - El archivo del firmware debe guardarse en el nivel más alto de la tarjeta de memoria (no en una subcarpeta).
- Coloque la tarjeta de memoria en la cámara
- Encienda la cámara

ACTUALIZAR EL FIRMWARE DE LA CÁMARA

- Realice los preparativos
- En el menú principal, seleccione **Información de la cámara**
- Seleccione **Versión de firmware de la cámara**
- Seleccione **Actualización de firmware**
 - Aparecerá una consulta con información sobre la actualización.
- Compruebe la información sobre la versión
- Seleccione **Sí**
 - Aparecerá la pregunta **¿Guardar perfiles en tarjeta SD?**
- Seleccione **Sí/No**
 - La actualización se inicia automáticamente.
 - Durante el proceso, parpadea el LED de estado.
 - Una vez el proceso finalice correctamente, aparecerá la notificación correspondiente para forzar el reinicio.
- Apague la cámara y vuelva a encenderla

Nota

- Cuando se realice la actualización de Leica FOTOS, se aplicarán automáticamente estos ajustes.
- Los mensajes de diálogo sobre la actualización de firmware aparecerán únicamente en el monitor.

ACTUALIZAR EL FIRMWARE DEL OBJETIVO

También puede actualizarse el firmware de los objetivos siempre y cuando haya versiones disponibles. Para ello, puede seguir las mismas indicaciones que para la actualización del firmware de la cámara.

- Realice los preparativos
- En el menú principal, seleccione **Información de la cámara**
- Seleccione **Versión de firmware del objetivo**
- Seleccione **Actualización de firmware**
 - Aparecerá una consulta con información sobre la actualización.
- Compruebe la información sobre la versión
- Seleccione **Sí**
 - La actualización se inicia automáticamente.
 - Durante el proceso, parpadea el LED de estado de la parte inferior.
 - Una vez el proceso finalice correctamente, aparecerá la notificación correspondiente para forzar el reinicio.
- Apague la cámara y vuelva a encenderla

DE LA CÁMARA A LA NUBE - FRAME-IO

Ahora la cámara se puede conectar mediante WLAN directamente con Frame.io. Gracias a esta integración, se pueden subir directamente a la nube fotos, vídeos (vídeos proxy) directamente desde la cámara de forma rápida, segura y sin pasos intermedios. Así, la tomas pueden estar disponibles inmediatamente para su edición o para compartir con el resto del equipo.

Para esta función se ha introducido una nueva opción de menú, **Conectividad**, en la que ahora se puede configurar tanto **Leica FOTOS** como **Frame.io**.

→ En el menú principal, seleccione **Conectividad**

→ Seleccione **Frame.io**

→ Seleccione la red Wi-Fi deseada.

Más información sobre las funciones de Frame.io:

Tour del producto:

<https://lmy.de/sGcig>



Videotutorial

<https://vimeo.com/1143409148>



Notas

- No es posible realizar una conexión de forma simultánea con Leica FOTOS y con Frame.io.
- Para que se puedan subir vídeos proxy es necesario que esté activado el proxy en el perfil de vídeo y que se inserte un tarjeta CFe y una tarjeta SD.
- Para la función Frame.io es necesario un certificado. Este certificado está almacenado en la cámara y es válido de 2025 a 2037.

LEICA FOTOS

La cámara se puede controlar de forma remota con un teléfono inteligente o tableta. Para ello, primero debe estar instalada la aplicación «Leica FOTOS» en el dispositivo móvil. Además, Leica FOTOS ofrece una gran variedad de otra funciones útiles:

- Geotiquetado para imágenes
- Transmisión de archivos
- Ejecución de actualizaciones de firmware
- Autodisparador con tiempo de espera mediante control remoto, p. ej. para fotos de grupo
- Cargar y transferir desde Leica Looks

En Leica FOTOS puede encontrar una lista de las funciones disponibles y las instrucciones de funcionamiento. Por favor, lea también los avisos legales en la página 7.

→ Escanee el siguiente código QR con el dispositivo móvil



o bien

→ Instale la aplicación desde Apple App Store™/Google Play Store™

SELECCIONAR BANDA DE WI-FI

La Leica SL3-P admite, en algunas regiones, el uso de diferentes bandas de frecuencia de Wi-Fi.

- En el menú principal, seleccione **Ajustes de la cámara**
- Seleccione **WLAN**
- Seleccione **Banda de Wi-Fi**
- Seleccione el ajuste deseado

Nota

- Si esta opción no está disponible, la opción de menú aparecerá en gris.

CONEXIÓN - iOS

PRIMERA CONEXIÓN CON EL DISPOSITIVO MÓVIL

La primera vez que se conecte a un dispositivo móvil, puede emparejar la cámara con el dispositivo móvil.

ASISTENTE PARA LA CONEXIÓN

El asistente para la conexión aparece cuando se enciende la cámara por primera vez o después de que se haya restablecido. También puede acceder a estos ajustes a través del punto del menú **Leica FOTOS**.

Tras ajustar el idioma, aparecerá la siguiente pantalla.

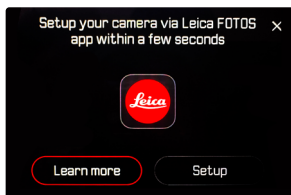

Iniciar el asistente para la conexión

→ Seleccione **Ajustes** o **Más información**

Interrumpir el asistente para la conexión

→ Toque el icono de la esquina superior derecha de la pantalla

MEDIANTE LEICA FOTOS CABLE (solo para iPhone)



→ Seleccione **iOS**

• Aparecerá la siguiente pantalla.

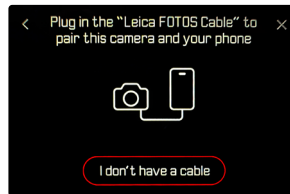

→ Conecte la cámara y el dispositivo móvil mediante «Leica FOTOS Cable»

→ Siga las instrucciones en la aplicación Leica FOTOS

SIN EL LEICA FOTOS CABLE

EN LA CÁMARA

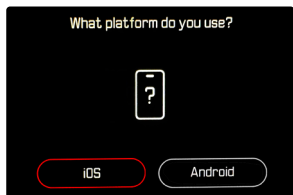

→ Seleccione **iOS**

- Aparecerá la siguiente pantalla.



→ Seleccione **No tengo cable**

→ Seleccione **Siguiente**

EN EL DISPOSITIVO MÓVIL

→ Inicie la aplicación Leica FOTOS

→ Seleccione «Agregar cámara»

→ Seleccione el modelo de cámara

- Se establecerá la conexión. Esto puede tardar un momento.
- Tras haber establecido la conexión con éxito, se iluminará brevemente el LED de estado y en la cámara se mostrará la notificación correspondiente.

A TRAVÉS DEL MENÚ

Si no se ha usado el asistente para la conexión o si deben emparejarse varios dispositivos móviles, pueden realizarse los mismos ajustes en cualquier momento mediante la opción de menú **Leica FOTOS**.

EN LA CÁMARA

- En el menú principal, seleccione **Conectividad**
- Seleccione **Leica FOTOS**
- Seleccione **Vinculación**

EN EL DISPOSITIVO MÓVIL

- Inicie la aplicación Leica FOTOS
- Seleccione «Agregar cámara»
- Seleccione el modelo de cámara
 - Se establecerá la conexión. Esto puede tardar un momento.
 - Tras haber establecido la conexión con éxito, se iluminará brevemente el LED de estado y en la cámara se mostrará la notificación correspondiente.

Notas

- El proceso de emparejamiento o vinculación puede tardar unos minutos.
- El emparejamiento se debe hacer solo una vez en cada dispositivo móvil. Tras el proceso, el dispositivo se agrega a la lista de dispositivos conocidos.
- Si está establecido el **Off** como modo de conectividad, la función de Bluetooth estará desactivada (v. pág.298). En este caso, el proceso de **Vinculación** no estará disponible y la opción de menú correspondiente aparece en gris.

VINCULAR CON UN DISPOSITIVO CONOCIDO

MEDIANTE LEICA FOTOS CABLE (solo para iPhone)

Con el «Leica FOTOS Cable» la vinculación se puede realizar de forma especialmente rápida y sencilla.

- Conecte la cámara y el dispositivo móvil mediante «Leica FOTOS Cable»
 - Se establecerá la conexión automáticamente.

Nota

- Para garantizar la conexión automática mediante el Leica FOTOS Cable, el modo USB debe estar configurado en **Apple MFi** o **Seleccionar para la conexión**.

MEDIANTE WI-FI

EN LA CÁMARA

- En el menú principal, seleccione **Conectividad**
- Seleccione **Leica FOTOS**
- Seleccione **Modo**
- Seleccione **Modo rendimiento** o **Modo Eco**

EN EL DISPOSITIVO MÓVIL

- Inicie la aplicación Leica FOTOS
- Seleccione el modelo de cámara
- Confirme la consulta
 - La cámara se conecta automáticamente al dispositivo móvil.

CONEXIÓN - ANDROID

PRIMERA CONEXIÓN CON EL DISPOSITIVO MÓVIL

La conexión se establece a través de WLAN. La primera vez que se conecte a un dispositivo móvil, debe emparejar la cámara con el dispositivo móvil. Esto se realiza durante la primera puesta en marcha de la cámara con la ayuda del asistente para la conexión o más tarde en el menú.

ASISTENTE PARA LA CONEXIÓN

El asistente para la conexión aparece cuando se enciende la cámara por primera vez o después de que se haya restablecido. También puede acceder a estos ajustes a través del punto del menú **Leica FOTOS**.

Tras ajustar el idioma, aparecerá la siguiente pantalla.

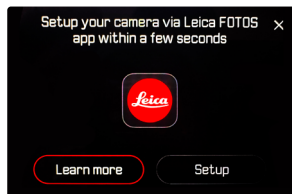

Iniciar el asistente para la conexión

→ Seleccione **Ir a la aplicación**

Interrumpir el asistente para la conexión

→ Toque el icono de la esquina superior derecha de la pantalla

Volver un paso atrás

→ Toque el icono de la esquina superior izquierda de la pantalla

EN LA CÁMARA

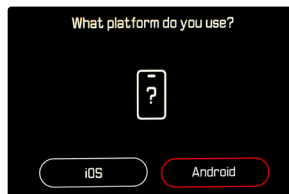

→ Seleccione **Android**

→ Seleccione **Siguiente**

EN EL DISPOSITIVO MÓVIL

→ Inicie la aplicación Leica FOTOS

→ Seleccione «Agregar cámara»

→ Seleccione el modelo de cámara

- Se establecerá la conexión. Esto puede tardar un momento.
- Tras haber establecido la conexión con éxito, se iluminará brevemente el LED de estado y en la cámara se mostrará la notificación correspondiente.

A TRAVÉS DEL MENÚ

Si no se ha usado el asistente para la conexión o si deben emparejarse varios dispositivos móviles, pueden realizarse los mismos ajustes en cualquier momento mediante la opción de menú **Leica FOTOS**.

EN LA CÁMARA

- En el menú principal, seleccione **Conectividad**
- Seleccione **Leica FOTOS**
- Seleccione **Vinculación**

EN EL DISPOSITIVO MÓVIL

- Inicie la aplicación Leica FOTOS
- Seleccione «Agregar cámara»
- Seleccione el modelo de cámara
 - Se establecerá la conexión. Esto puede tardar un momento.
 - Tras haber establecido la conexión con éxito, se iluminará brevemente el LED de estado y en la cámara se mostrará la notificación correspondiente.

Notas

- El proceso de emparejamiento o vinculación puede tardar unos minutos.
- El emparejamiento se debe hacer solo una vez en cada dispositivo móvil. Tras el proceso, el dispositivo se agrega a la lista de dispositivos conocidos.
- Si está establecido el **Off** como modo de conectividad, la función de Bluetooth estará desactivada (v. pág 298). En este caso, el proceso de **Vinculación** no estará disponible y la opción de menú correspondiente aparece en gris.

VINCULAR CON UN DISPOSITIVO CONOCIDO

EN LA CÁMARA

- En el menú principal, seleccione **Conectividad**
- Seleccione **Leica FOTOS**
- Seleccione **Modo**
- Seleccione **Modo rendimiento** o **Modo Eco**

EN EL DISPOSITIVO MÓVIL

- Inicie la aplicación Leica FOTOS
- Seleccione el modelo de cámara
- Confirme la consulta
 - La cámara se conecta automáticamente al dispositivo móvil.

MODOS DE CONECTIVIDAD

Hay tres opciones disponibles.

Configuración de fábrica: **Modo rendimiento**

→ En el menú principal, seleccione **Conectividad**

→ Seleccione **Leica FOTOS**

→ Seleccione **Modo**

→ Seleccione **Modo rendimiento/Modo Eco/Off**

	Conexión más rápida (Configuración de fábrica)	Ampliación de la duración de la batería	Todas las conexiones están desactivadas
	Modo rendimiento	Modo Eco	Off
Bluetooth (Geotiquetado)	Encendido	Encendido	-
Wi-Fi (Transferencia de datos) (Control remoto)	La conexión con Leica FOTOS se mantiene.	Encendido y apagado au- tomático La conexión con Leica FOTOS se realizará auto- máticamente cuando sea necesaria y se detendrá si se detecta inactividad (≥ 5 min)	-
Temporizador del modo de reposo del Wi-Fi	Nunca	Después de 5 min	-
Activ/desact. remota	Siempre es posible	Es posible hasta 7 días después del apagado de la cámara	-

MODO RENDIMIENTO

El Bluetooth está activo de forma permanente, por lo tanto, el geoetiquetado está disponible en todo momento (si está activado). El Wi-Fi también está activado permanentemente. Esta opción ofrece un acceso rápido a la conexión con Leica FOTOS y, por lo tanto, una experiencia de uso, óptima.

- En el menú principal, seleccione **Conectividad**
- Seleccione **Leica FOTOS**
- Seleccione **Modo**
- Seleccione **Modo rendimiento**

MODO ECO

El Bluetooth está activo de forma permanente, por lo tanto, el geoetiquetado está disponible en todo momento (si está activado). El Wi-Fi de la cámara solo se activará mientras se estén transfiriendo ajustes o datos, de lo contrario se apagará. Esta opción es útil para ahorrar electricidad.

- En el menú principal, seleccione **Conectividad**
- Seleccione **Leica FOTOS**
- Seleccione **Modo**
- Seleccione **Modo Eco**

MODO AVIÓN (Off)

Si se ha seleccionado esta opción, se desactivarán todas las conexiones.

- En el menú principal, seleccione **Conectividad**
- Seleccione **Leica FOTOS**
- Seleccione **Modo**
- Seleccione **Off**

REALIZAR ACTUALIZACIONES DE FIRMWARE

¡La interrupción de una actualización de firmware en curso puede provocar daños graves e irreparables en su equipo!

Durante la actualización del firmware debe tener en cuenta las siguientes indicaciones:

- ¡No apague la cámara!
- ¡No extraiga la tarjeta de memoria!
- ¡No extraiga la batería!
- ¡No quite el objetivo!

Leica FOTOS le informará cuando haya actualizaciones de firmware disponibles para su cámara Leica.

- Siga las instrucciones en la aplicación Leica FOTOS

Notas

- Si la batería no está suficientemente cargada, aparecerá un mensaje de advertencia. En este caso, cargue primero la batería y repita después el proceso anteriormente descrito.
- Como alternativa, las actualizaciones de firmware pueden instalarse también mediante el menú de la cámara (v. pág. 295).

CONTROL REMOTO DE LA CÁMARA

El control remoto le permite capturar fotos y videos, ajustar la configuración para grabar y transferir datos a su dispositivo móvil. En Leica FOTOS puede encontrar una lista de las funciones disponibles y las instrucciones de funcionamiento.

ACTIVACIÓN/DESACTIVACIÓN REMOTA DE LA CÁMARA

Cuando esta función está habilitada en la cámara, es posible activar de forma remota la cámara que está apagada o en modo de espera. Para ello, Bluetooth debe estar activado.

- En el menú principal, seleccione **Conectividad**
- Seleccione **Leica FOTOS**
- Seleccione **Modo**
- Seleccione **Modo rendimiento/Modo Eco**
 - La cámara busca dispositivos conocidos y se conecta automáticamente a ellos.

Notas importantes

- La activación/desactivación remota funciona incluso si la cámara se apaga con el interruptor de alimentación principal.
- La activación accidental de la cámara por activación remota puede provocar tomas no deseadas y un alto consumo de energía.
- Si su dispositivo móvil no está conectado actualmente o la función Bluetooth del dispositivo móvil está desactivada, un dispositivo de terceros puede acceder a la cámara en el caso de que ya se hubiera conectado anteriormente. Esto puede permitir a otros el acceso no autorizado a sus datos o funciones de la cámara.

Solución

- Active la función poco antes de usar la cámara.
- Después del uso previsto, apague siempre la función de inmediato.

CUIDADOS/ALMACENAMIENTO

Si no va a utilizar la cámara durante un largo período de tiempo, se recomienda:

- Apague la cámara
- Extraiga la tarjeta de memoria
- Retire la batería (después de aprox. 2 meses, la hora y fecha introducidas se pierden)

CARCASA DE LA CÁMARA

- Dado que toda suciedad se convierte de inmediato en caldo de cultivo para microorganismos, debe mantener su equipo esmeradamente limpio.
- Limpie la cámara solo con un paño suave y seco. La suciedad rebelde se debe humedecer primero con un detergente altamente diluido y a continuación se debe eliminar con un trapo seco.
- Si entran en contacto con la cámara gotas de agua salada, humedezca un paño suave con agua potable, escúrralo bien y limpie con él la cámara. A continuación séquela bien con un paño seco.
- Para eliminar manchas y huellas dactilares, limpie la cámara con un paño limpio libre de pelusas. Un tipo de suciedad más gruesa acumulada en los rincones de la carcasa de la cámara de difícil acceso se puede eliminar con un pequeño pincel. Al hacerlo, nunca tocar las láminas del obturador.
- Guarde la cámara preferiblemente en un estuche cerrado y acolchado, para que no tenga abrasión con nada y esté protegida del polvo.
- Guarde la cámara en un lugar seco, suficientemente ventilado y protegido de altas temperaturas y de la humedad. Si se utiliza la cámara en un entorno húmedo, antes de guardarla debe estar totalmente libre de humedad.
- Para evitar la formación de hongos, no guarde la cámara un tiempo prolongado en un estuche de piel.
- Los estuches fotográficos que se hayan mojado durante el uso deben vaciarse para evitar que su equipamiento resulte dañado por la humedad y los posibles residuos de productos de curtido del cuero.
- Todos los cojinetes de movimiento mecánico y las superficies de rodadura de su cámara están lubricados. Si la

cámara no se usa durante un tiempo prolongado, debe dispararse varias veces cada tres meses para evitar que la grasa se seque. También es conveniente mover y usar de vez en cuando todos los otros controles.

- Como protección contra hongos, en caso de uso en zonas tropicales de clima húmedo y cálido, es conveniente exponer el equipo fotográfico lo más posible al sol y al aire. Solo se recomienda guardarlo en recipientes o estuches herméticos si se utiliza adicionalmente un desecador como p. ej. gel de sílice.

OBJETIVO

- Para eliminar el polvo de las lentes exteriores del objetivo, normalmente basta la utilización de un pincel fino de cerdas suaves. Pero si estuvieran más sucias, pueden limpiarse pasándoles con cuidado un paño suave, muy limpio y que esté exento con toda seguridad de cuerpos extraños, en movimientos circulares del interior hacia afuera. Para este propósito, se recomiendan los paños de microfibra que están disponibles en tiendas de fotografía y ópticas y se almacenan en una funda protectora. Se pueden lavar a temperaturas de hasta 40 °C, no obstante no debe usarse suavizante ni deben plancharse. No utilizar paños para limpiar gafas impregnados de sustancias químicas, ya que podrían dañar el cristal del objetivo.
- Mediante filtros UVA incoloros se puede conseguir una protección óptima de las lentes delanteras en condiciones desfavorables (por ejemplo, arena, salpicaduras de agua salada). Sin embargo, debe tenerse en cuenta que en determinadas situaciones a contraluz y en caso de grandes contrastes, pueden provocar, como cualquier filtro, reflejos no deseados.
- Las tapas del objetivo protegen también el objetivo de la lluvia y del contacto no intencionado con los dedos.
- Todos los cojinetes de movimiento mecánico y las superficies de rodadura de su objetivo están lubricados. Si el objetivo no se usa durante un tiempo prolongado, el anillo de enfoque y el anillo de diafragma se deben mover de vez en cuando para evitar que se sequen los puntos de lubricación.

VISOR/MONITOR

- Si se forma humedad de condensación sobre o dentro de la cámara, debe desconectarla y dejarla a temperatura ambiente durante aprox. 1 hora. La humedad de condensación desaparecerá por sí sola cuando se haya equilibrado la temperatura ambiente y la temperatura de la cámara.

BATERÍA

- Las baterías de iones de litio deben almacenarse solo en estado parcialmente cargado, es decir, ni descargadas por completo ni cargadas completamente. El estado de carga se muestra con el correspondiente indicador en el monitor. Si se va a almacenar durante mucho tiempo, la batería debería cargarse dos veces al año durante aprox. 15 minutos para evitar la descarga total.

TARJETAS DE MEMORIA

- Por motivos de seguridad, las tarjetas de memoria deben guardarse en la caja antiestática correspondiente.
- No almacene las tarjetas de memoria donde estén expuestas a altas temperaturas, a la radiación solar directa, a campos magnéticos o a descargas estáticas. Saque la tarjeta de memoria si no va a utilizar la cámara durante un largo intervalo de tiempo.
- Se recomienda formatear la tarjeta de memoria de vez en cuando, ya que durante el borrado se producen fragmentaciones que pueden bloquear una parte de la capacidad de memoria.

SENSOR

LIMPIEZA AUTOMÁTICA DEL SENSOR

Las pequeñas acumulaciones de polvo sobre el sensor pueden simplemente eliminarse. Esta función permite que el sensor vibre un poco para «sacudir» partículas de polvo sueltas. Si es necesario, se puede activar y llevar a cabo esta función.

- En el menú principal, seleccione **Ajustes de la cámara**
- Seleccione **Limpieza automática del sensor**
- Seleccione **Sí**
 - Se realizará la limpieza automática del sensor.
 - La cámara vibra durante un momento.
 - Aparece la indicación **Por favor, reinicie la cámara.**
- Apague la cámara y vuelva a encenderla

MAPEO DE PÍXELES

Con el tiempo, aparecen píxeles defectuosos en el sensor de imagen de las cámaras digitales. La cámara equilibra automáticamente los píxeles defectuosos gracias a la compensación con la información obtenida de los píxeles de alrededor. Para ello, es necesario identificar y registrar los píxeles defectuosos mediante un procedimiento conocido como mapeo de píxeles. Este procedimiento se lleva a cabo de forma automática cada dos semanas. En caso necesario, esta función puede activarse de forma manual.

- En el menú principal, seleccione **Ajustes de la cámara**
- Seleccione **Mapeo de píxeles**
- Seleccione **Sí**
 - Se realizará el mapeo de píxeles. Esto puede tardar un momento.
 - Aparece la indicación **Por favor, reinicie la cámara.**
- Apague la cámara y vuelva a encenderla

PREGUNTAS MÁS FRECUENTES

Problema	Causa posible o a examinar	Sugerencia para la resolución del problema
Problemas con la batería		
La batería se vacía muy rápidamente	La batería está demasiado fría	Calentar la batería (por ejemplo, en el bolsillo del pantalón) e insertarla justo antes de realizar la toma
	Batería demasiado caliente	Dejar enfriar la batería
	Ajuste muy alto del brillo del monitor o del visor electrónico	Reducir el brillo
	Modo de ahorro de energía no activo	Activar Apagado automático
	Modo AF permanentemente activo	Elegir otro modo
	Conexión WLAN permanente	Desactivar WLAN si no se usa
	Uso permanente del monitor (por ejemplo, el modo Live View)	Desactivar la función
	La batería se cargó muchas veces	La batería ha alcanzado el final de su vida Sustituir la batería
	Tracking AF con el AFc activado	Usar AFs o MF
Vista previa de las fotografías tomadas (Reprod. automática) activa	Desactivar la función	
El proceso de carga no comienza	Orientación de la batería o conexión del cargador incorrectas	Verificar orientación y conexión
El proceso de carga dura mucho tiempo	Batería demasiado fría o demasiado caliente	Cargar la batería a temperatura ambiente
Indicador de carga iluminado, aunque la batería no se está cargando	Suciedad en los contactos de la batería	Limpiar los contactos solo con un paño suave y seco
	La batería se cargó muchas veces	La batería ha alcanzado el final de su vida Sustituir la batería
Problemas con la cámara		
La cámara se apaga repentinamente	Batería vacía	Cargar o sustituir la batería
La cámara no se enciende	Batería vacía	Cargar o sustituir la batería
	La batería está demasiado fría	Calentar la batería (por ejemplo, en el bolsillo del pantalón)
Inmediatamente después de encenderla, la cámara se apaga de nuevo	Batería vacía	Cargar o sustituir la batería
La cámara se calienta	Aumento de calor al realizar grabaciones de video de alta resolución (4K) o con la función de disparo continuo con DNG	Esto no implica ninguna anomalía, dejar enfriar la cámara en caso de sobrecalentamiento

La cámara no reconoce la tarjeta de memoria	Tarjeta de memoria no compatible o defectuosa	Cambiar la tarjeta de memoria
	Tarjeta de memoria formateada incorrectamente	Formatear la tarjeta de memoria en la cámara (Atención: ¡Posible pérdida de datos!)
Menús e indicaciones		
El visor electrónico está oscuro	Brillo del visor electrónico demasiado bajo	Ajustar el brillo del visor electrónico
La indicación no aparece en español	-	En el menú Language , seleccione Español
El visor electrónico está oscuro	Conmutación entre EVF y LCD configurado de forma errónea	Seleccione el ajuste adecuado
Imagen del visor desenfocada		Comprobar el ajuste de dioptrías; si es necesario, adaptar el ajuste de dioptrías
Monitor demasiado oscuro o demasiado brillante/ilegible	Brillo configurado incorrectamente	Ajustar el brillo del monitor
	Ángulo de visión insuficiente	Mirar el monitor verticalmente si es posible
	Sensor de luminosidad tapado	Asegúrese de que el sensor de luminosidad no está tapado
Live View se detiene de repente o no se inicia	Excesivo calentamiento de la cámara por alta temperatura ambiente, duración excesiva del modo Live View, de filmación de películas o del disparo continuo	Dejar enfriar la batería
El brillo en el modo Live View no se refleja en las imágenes	Los ajustes de brillo del monitor no tienen efecto alguno en las imágenes	Si es necesario, ajustar la configuración de brillo
	La previsualización de la exposición no está activa	Activar la función
Tras tomar una fotografía, no se reduce el número de fotografías restantes	La imagen ocupa poco espacio de almacenamiento	Esto no implica ninguna anomalía, el número de imágenes restantes es aproximado
Imagen		
En el monitor / visor aparece ruido al presionar el disparador hasta el primer punto de resistencia	La ganancia se incrementa como ayuda para la composición fotográfica cuando el sujeto está poco iluminado y la apertura es reducida	Esto no implica ninguna anomalía, las imágenes no se ven afectadas por ello
El monitor / visor se apaga después de un tiempo muy corto	Configuración de ahorro de energía activa	Cambiar la configuración si es necesario
La pantalla se apaga tras disparar / el monitor oscurece tras la toma	El flash se carga después de la toma, por lo que el monitor se apaga mientras tanto	Esperar hasta que el flash esté cargado

El flash no se dispara	El flash no se puede utilizar con la configuración actual	Tenga en cuenta la lista de ajustes compatibles con la función de flash
	Batería vacía	Cargar o sustituir la batería
	Presionar el disparador mientras el flash todavía se está cargando	Esperar hasta que el flash esté completamente cargado
	Función de obturador electrónico seleccionada	Ajustar la configuración
	Bracketing de exposición automático o modo de disparo continuo activo	Ajustar la configuración
El destello no ilumina todo el motivo	Motivo fuera del alcance del flash	Acercar el motivo al alcance del flash
	El flash está oculto	Comprobar que el destello del flash no quede oculto por los dedos u objetos
La cámara no dispara / El disparador está deshabilitado / No se puede fotografiar	Tarjeta de memoria llena	Sustituir tarjeta de memoria
	Tarjeta de memoria no formateada	Reformatear la tarjeta de memoria (¡Atención: posible pérdida de datos!)
	Tarjeta de memoria protegida contra escritura	Desbloquear la protección contra escritura en la tarjeta de memoria (pequeña palanca en el lado de la tarjeta de memoria)
	Suciedad en los contactos de la tarjeta de memoria	Limpiar los contactos con un paño suave de algodón o lino
	Tarjeta de memoria dañada	Sustituir tarjeta de memoria
	Sobrecalentamiento del sensor	Dejar enfriar la cámara
	La cámara se ha apagado automáticamente (Apagado automático)	Encender de nuevo la cámara Si es necesario, desactive el apagado automático
	Los datos de imagen se transfieren a la tarjeta de memoria y el búfer está lleno	Esperar
	La función de reducción de ruido se activa (por ejemplo, después de tomas nocturnas con un tiempo de exposición prolongado)	Esperar o desactivar reducción de ruido
	Batería vacía	Cargar o sustituir la batería
	Cámara procesando una toma	Esperar
	La numeración de fotos se ha agotado	Consulte el apartado «Gestión de datos»
La imagen no se enfoca automáticamente	AF no está activado	Activar AF

No hay detección de rostros/ no se detectan las caras	Cara cubierta (gafas de sol, gorro, pelo largo, etc.)	Retirar los objetos que estorban
	La cara ocupa muy poco espacio en la imagen	Cambiar composición fotográfica
	Cara inclinada u horizontal	Mantener la cara recta
	La cámara se sostiene torcida	Sostener la cámara recta
	La cara está mal iluminada	Emplear el flash, mejorar la iluminación
	AF-Override está activado. Eso significa que el joystick se ha pulsado una vez y que se ha desactivado la detección de personas.	Pulse otra vez el joystick
La cámara elige el objeto / motivo equivocado	El objeto seleccionado erróneamente se halla más cerca del centro de la imagen que el objeto principal	Cambiar la sección de la imagen o tomar una foto usando el bloqueo de enfoque
	El objeto erróneamente seleccionado es una cara	Desactivar la detección de rostros
No es posible realizar una toma continua	Cámara recalentada, por tanto, función temporalmente desactivada para su protección	Dejar enfriar la cámara
	Se ha usado una batería antigua (BP-SCL4)	Use una batería nueva (BP-SCL6)
La imagen en el monitor aparece con ruido	Función de intensificación de la luz del monitor en un entorno oscuro	Esto no implica ninguna anomalía, las imágenes no se ven afectadas por ello
El almacenamiento de las tomas lleva mucho tiempo	Habilitada la reducción de ruido para exposición prolongada	Desactivar la función
	Tarjeta de memoria lenta insertada	Utilice una tarjeta de memoria adecuada
Balance de blancos manual no es posible	Motivo demasiado oscuro o demasiado brillante	
La cámara no enfoca	Parte del motivo deseado demasiado cerca de la cámara	Seleccionar el modo macro
	Parte del motivo deseado muy lejos	Salir del modo macro
	Motivo no apto para AF	Utilizar bloqueo del enfoque / memorización del bloqueo del enfoque o seleccionar el enfoque manual
Campo de medición AF resaltado en rojo cuando AF está activo, imágenes borrosas	Enfoque sin éxito	Intentar enfocar de nuevo

Ningún campo de medición AF seleccionable	El anillo de enfoque no está en la posición AF	Coloque el anillo de enfoque en la posición AF
	Está seleccionado el control automático de enfoque o la detección de rostros en el modo AF	Elegir otro controlador
	Reproducción de imagen activa	Desactivar reproducción de imagen
	Cámara en espera	Presione el disparador hasta el primer punto de resistencia
La luz auxiliar AF no se enciende	La cámara está en el modo de grabación de vídeo	Cambiar el modo
	Función no activa	Activar AF
Grabaciones de vídeos		
No es posible realizar una grabación de vídeo	Cámara recalentada, por tanto, función temporalmente desactivada para su protección	Dejar enfriar la cámara
La grabación de vídeo se detiene sola	Alcanzada la duración máxima de una toma individual	
	La velocidad de escritura de la tarjeta de memoria es demasiado baja para la resolución / compresión de vídeo seleccionada	Insertar otra tarjeta de memoria o cambiar el método de almacenamiento
En el modo de vídeo no puede seleccionar L-Log	Se ha seleccionado el formato de 10 bits como formato de vídeo	Cambiar el formato de vídeo a formato de 10 bits o a formato MOV
En el modo de vídeo veo ASA en vez de ISO , ángulo en vez de velocidad de obturación y valores T del apertura T en vez de valores F	Se ha seleccionado Cine como modo de grabación	Cambiar de Cine a Vídeo
Cuando se realiza una ampliación se producen cambios bruscos en la exposición	La cámara está configurada en Auto ISO	Activar el Floating ISO
Reproducción y gestión de imágenes		
Las imágenes seleccionadas no pueden ser eliminadas	Algunas de las imágenes seleccionadas son de solo lectura	Eliminar la protección contra escritura (con el dispositivo con el que se protegió originalmente)
La numeración de archivos no comienza por 1	Ya existen fotos en la tarjeta de memoria	Consulte el apartado «Gestión de datos»
Faltan los ajustes de fecha y hora o son incorrectos	La cámara no se ha utilizado durante mucho tiempo (especialmente sin la batería)	Insertar una batería cargada y repetir la configuración

La fecha y hora en las fotos no son correctas	Hora configurada incorrectamente	Ajustar correctamente la hora Atención: cuando la cámara no se utiliza durante mucho tiempo o se guarda con una batería vacía, los ajustes de hora se pierden
No se desea ver la fecha y hora en las fotos	Configuración ignorada	No se puede eliminar a posteriori Si es necesario, desactivar la función
Faltan imágenes o están dañadas	La tarjeta de memoria se retiró mientras la indicación de disponibilidad estaba parpadeando	No retirar la tarjeta mientras la indicación de disponibilidad parpadea. Cargue la batería.
	El formato de la tarjeta está defectuoso o dañado	Reformatear la tarjeta de memoria (Atención: ¡Posible pérdida de datos!)
La última imagen no se visualiza en el monitor	Vista previa no activa	Activar el Reprod. automática
Parte de mis escenas de vídeo no aparecen completas en imagen	Diferencia de la relación de aspecto entre la cámara y el medio de reproducción	Ajustar la relación de aspecto adecuada en la cámara
Calidad de la imagen		
Imagen demasiado clara	Sensor de luz oculto al realizar la toma	Al disparar, asegúrese de que el sensor de luz está despejado
Ruido de imagen	Tiempos de exposición largos (> 1 s)	Activar la función de reducción de ruido para tomas con exposición prolongada
	Sensibilidad ISO ajustada demasiado alta	Reducir la sensibilidad ISO
Colores no naturales	Balance de blancos no configurado o incorrecto	Ajustar el balance de blancos a la fuente de luz o ajustar manualmente
Manchas blancas redondas, similares a las pompas de jabón	Fotografía con flash en entornos muy oscuros: reflejos de partículas de polvo	Apagar el flash
Imágenes borrosas	Objetivo sucio	Limpiar el objetivo
	El objetivo se bloquea	Mantener los objetos alejados del objetivo
	La cámara se movió durante la toma	Utilizar flash
		Fijar la cámara en un trípode
		Utilizar velocidades de obturación más rápidas
Función macro	Seleccionar el modo correspondiente	

Imágenes sobreexpuestas	Flash activo incluso en entornos luminosos	Cambiar modo de flash
	Fuente de luz fuerte en la imagen	Evitar fuente de luz fuerte en la imagen
	La luz (media) de fondo entra dentro del objetivo (incluso la de fuentes de luz fuera del rango de la toma)	Utilice el parasol o cambie el motivo
	Se ha seleccionado un tiempo de exposición demasiado largo	Seleccione un tiempo de exposición corto
Falta nitidez / estabilizador de imagen no funciona	Toma sin flash en entorno oscuro	Usar trípode
Imagen granulosa o con ruidoso	Sensibilidad ISO ajustada demasiado alta	Reducir la sensibilidad ISO
Rayas horizontales	Toma con obturador electrónico bajo fuentes de luz, tales como una lámpara fluorescente o una lámpara LED	Intentar velocidades de obturación más rápidas
Colores y brillos distorsionados	Toma con fuentes de iluminación artificial o brillo extremo	Hacer balance de blancos o seleccionar ajustes de iluminación apropiados
No se muestran imágenes	No hay una tarjeta de memoria	Inserte la tarjeta de memoria
	Las imágenes se han realizado con otra cámara	Transferir las imágenes para visualizarlas en otro dispositivo
No aparece ninguna imagen	Se ha cambiado el nombre de archivo de la imagen con una computadora	Utilice un software adecuado para transferir imágenes desde el ordenador a la cámara
Calidad de vídeo		
Grabaciones de vídeo con parpadeo/bandas	Interferencia de la fuente de luz causada por una iluminación artificial	Para Perfiles de vídeo , seleccione una velocidad de secuencia de imágenes diferente (que coincida con la frecuencia de red de corriente alterna local)
Ruido de cámara en grabaciones de vídeo	Diales de ajuste accionados	Si es posible, no utilizar diales de ajuste durante la grabación de vídeo
Falta sonido durante la reproducción de vídeo	Volumen de reproducción demasiado bajo	Subir el volumen de reproducción
	Micrófono obstruido al grabar	Al grabar, mantener el micrófono despejado
	Altavoces obstruidos	Mantener los altavoces despejados durante la reproducción
	Micrófono desactivado al grabar	Encender el micrófono
Parpadeo o rayas horizontales en los vídeos	Los sensores CMOS muestran este fenómeno en fuentes de luz, tales como lámparas LED o tubos fluorescentes	Esto puede mejorarse seleccionando manualmente una velocidad de obturación fija (p. ej., 1/100 s)

Smartphone/WLAN		
La conexión WLAN se interrumpe	La cámara se desactiva al sobrecalentarse (función de protección)	Dejar enfriar la cámara
No se puede emparejar con un dispositivo móvil	El dispositivo móvil ya ha sido emparejado con la cámara	En el dispositivo móvil, borre el registro de la cámara almacenado en la configuración de Bluetooth y repetir el emparejamiento
La conexión con el dispositivo móvil o la transferencia de imágenes no funcionan	Dispositivo móvil demasiado lejos	Reducir la distancia
	Perturbación debido a otros dispositivos próximos (teléfonos móviles o microondas)	Aumentar la distancia a las fuentes de interferencia
	Interferencia producida por otros dispositivos móviles en las proximidades	Volver a establecer la conexión o eliminar los demás dispositivos móviles
La cámara no aparece en la pantalla de configuración WLAN del dispositivo móvil	El dispositivo móvil ya está conectado a otro dispositivo	Comprobar la conexión
	El dispositivo móvil no reconoce la cámara	Apagar y encender la función WLAN en el dispositivo móvil

ESTRUCTURA DEL MENÚ

BOTONES DE FUNCIÓN

Los siguientes controles están disponibles para el acceso rápido (v. pág. 74).

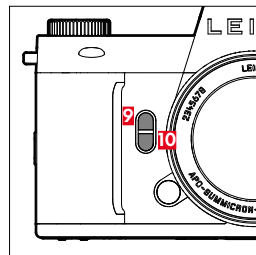
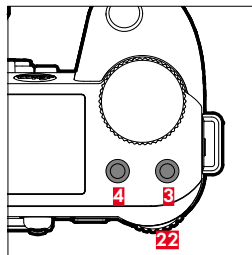
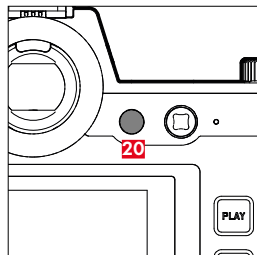
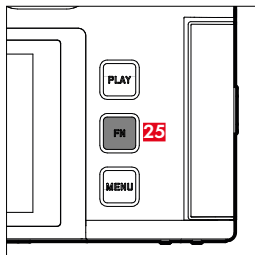

25 Botón FN

20 Botón de función

3 Botón de función

4 Botón de función

9 Botón de función

10 Botón de función

22 Rueda selectora (pulsar)

EXPLICACIÓN DE SÍMBOLOS

■ Configuración de fábrica del Control Center

■ Disponible para el Control Center

● Configuración de fábrica de los botones de función

● Disponible para los botones de función

ACCESO RÁPIDO

FUNCIÓN	FOTO		VÍDEO/CINE	
	Control Center	Botones de función	Control Center	Botones de función
Cambiar de perfil de información		● ● 25		● ● 25
Aumento		● ● 9		●
Alternar AF/MF		●		●
Centrar campo de medición AF		●		
Previsu. Exposición/Prof. campo		●		
Volumen de auriculares			■	● ● 9
Reducción ruido del aire				●
Modo de exposición	■	●	■	●
Fotografía <> Video	■	● ● 4	■	● ● 4
Modo de enfoque	■	●	■	●
Modo AF	■	● ● 10	■	● ● 10
Detección AF	■	●	■	●
Ajustes del enfoque				
Ajustes AF		●		●
Perfiles AF	■	●		
Ayuda al enfoque		●		
Luz auxiliar AF		●		
Ampliación autom.		●		●
AF táctil		●		●
AF táctil utilizando EVF		●		●
Límite de enfoque (Macro)		●		●
Ángulo de rotación		●		●
Medición de exposición	■	●	■	●

* Algunas funciones solo están disponibles a través de un acceso rápido. Estas funciones se detallan al principio de la tabla.

FUNCIÓN	FOTO			VÍDEO/CINE		
	Control Center	Botones de función		Control Center	Botones de función	
Ajustes ISO	■	●		■	●	
Ajustes ISO autom.		●			●	
Floating ISO		●			●	
Incremento ISO		●		■	●	
Incremento EV		●			●	
Modo de disparo	■	●				
Disparo continuo		●				
Disparo a intervalos		●				
Bracketing de exposición		●				
Multidisparo		●				
Autodisparador	■	●				
Balance de Blancos	■	●	● 3)	■	●	
Carta de grises		●		■	●	
Temperatura de color		●			●	
Formato de archivo	■	●				
Ajustes JPG						
Reducción de ruido (JPG)						
iDR	■	●		■	●	
Leica Looks	■	●		■		
Descargar Leica Look		●				
Reinstaurar		●				
Reducción de ruido (exp. prolong.)		●				
Control de la perspectiva	■	●				
Formato del sensor	■	●				

FUNCIÓN	FOTO		VÍDEO/CINE	
	Control Center	Botones de función	Control Center	Botones de función
Estabilización		●		■
Estabilización de imagen		●		●
Barrido fotográfico				
Relación de aspecto	■	●		
Ajustes de flash	■	●		
Modo de flash				
Compensación de exposición flash		●		
Sincro flash				
Personalizar controles				
Botones FN		●		●
Diales de ajuste		●		●
Joystick		●		
Touch icons (modo de reprod.)		●		●
Asistentes de toma		●		●
Superposición de imagen	■	●		
Barras de información				
Cuadrícula				
Clipping / Zebra		●		●
Focus Peaking		●		●
Indicador de nivel				
Histograma		●		
Contorno				●
Monitor con forma de onda				●

FUNCIÓN	FOTO		VÍDEO/CINE	
	Control Center	Botones de función	Control Center	Botones de función
Gestión del almacenamiento				
Formatear la memoria	■	●	■	●
Opciones de almacenamiento		●		●
Tipo de obturador	■	●		
Reprod. automática		●		
Agrupar tomas		●		
Ajustes de Live View				
Previsu. Exposición		●		
Live View mejorado		●		
Conectividad	■		■	●
Leica FOTOS		●		●
Frame.io		●		●
Ajustes de USB				
Carga por USB		●		●
Modo de USB				
USB SSD				
Perfil de usuario	■	●	■	●
Ajustes de la cámara			■	
Ajustes de pantalla				
EVF <> LCD		●		●
Sensibilidad del sensor ocular				
Brillo LCD				
Ajuste color LCD				
Frecuencia de imagen LCD				
Brillo EVF				

FUNCIÓN	FOTO			VÍDEO/CINE		
	Control Center	Botones de función		Control Center	Botones de función	
Ajuste color EVF						
Frecuencia de imagen EVF						
Girar las barras de información						
Apagado automático						
Desact. pantallas/AF automát.						
Ahorro de energía						
Apagado automático						
Desact. pantallas/AF automát.						
LED del botón de encendido						
Estado de la batería						
Fecha & Hora						
Wi-Fi						
Resetear cámara						
Perfiles de objetivos		●			●	
Resetear numeración de imágenes						
Mapeo de píxeles						
Limpieza automática del sensor						
Unidad de distancia						
Señal acústica		●			●	
Información de la cámara						
Leica Content Credentials						
Language						
Compensación de exposición	■	●		■	●	
ISO (Foto & vídeo)*	■	●	● 3	■	●	● 3
ASA (Cine)*	■	●		■	●	

FUNCIÓN	FOTO			VÍDEO/CINE		
	Control Center	Botones de función		Control Center	Botones de función	
Perfiles de vídeo				■	●	
Ajustes de Log				■	●	
Ajustes de HLG						
Ajustes de L-Log					●	
Perfil LUT					●	
Modo de cine					●	
HDMI con sonido						
Sonido						
Ganancia del micrófono				■	●	
Reducción ruido del aire					●	
Código de Tiempo				■	●	
Segmentación del vídeo					●	
Barra de color					●	
Marco REC					●	
Asistentes de toma						
Color erróneo					●	

ACCESO RÁPIDO EN EL MODO DE REPRODUCCIÓN

FUNCIÓN	Reproducción (foto/vídeo)	
	Menú de reproducción	Botones de función
Cambiar de perfil de información		● ● 25
Clasificar		● ● 3
EVF <> LCD		● ● 20
Aumento (solo en fotos)		● ● 10
Eliminar una	●	● ● 4
Eliminar varios	●	● ● 9
Eliminar todos sin ★	●	●

DATOS TÉCNICOS

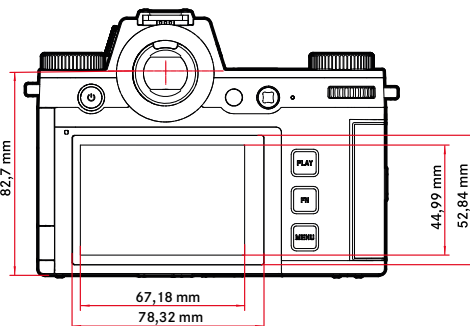
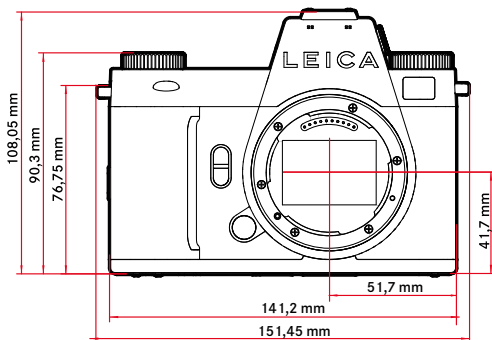
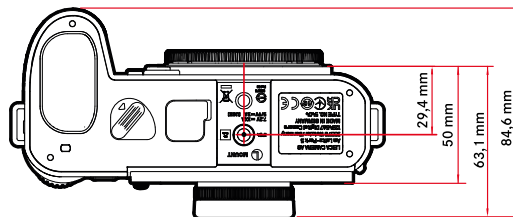
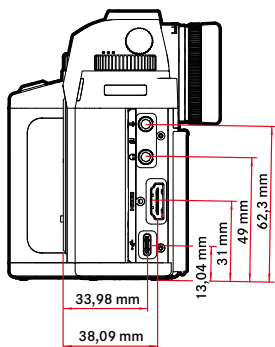

CÁMARA

Denominación

Leica SL3-P

Tipo de cámara

Cámara de sistema de fotograma completo sin espejo

Nº de tipo

3403

Nº de pedido

10664 (EU), 10665 (JP), 10666 (ROW)

Memoria intermedia

8 GB, La capacidad depende de la frecuencia de imagen i del formato de imagen. Estos datos son aproximados (número de posibles imágenes que se pueden guardar en la memoria intermedia)

Disparo continuo	DNG	DNG + JPG	JPG
2 fps, 14 bit, AF	1000	275	1000
5 fps, 14 bit, AF	180	95	195
7 fps, 14 bit, AF	125	85	130
15 fps, 14 bit, AF	70	70	70
15 fps, 12 bit, AF	70	70	70
30 fps, 12 bit, AF	175	175	175
25 fps, 14 bit, AF	70	70	70
30 fps, 12 bit, AF	70	70	70
40 fps, 12 bit, AF	70	70	70

Los valores corresponden a una tarjeta CFe tipo B con **Leica Content Credentials** = **Off**

Medios de almacenamiento

UHS-II (recomendada), UHS-I, tarjeta SD/SDHC/SDXC + tarjeta CFexpress tipo B (recomendada)

Material

Carcasa totalmente metálica: magnesio y aluminio, cubierta de cuero artificial, resistente a salpicaduras de agua según la norma IEC 60529 (grado de protección IP54)

Conexión de objetivo

Bayoneta Leica L con regleta de contactos para la comunicación entre el objetivo y la cámara

Condiciones de uso

De -10 a +40 °C

Interfaces

- Zapata para accesorios ISO con contactos adicionales de control
- Conector de sincronización / conector de código de tiempo
- Puerto HDMI 2.1 tipo A
- USB 3.1 Gen2 tipo C
- Salida de sonido 3,5 mm/Entrada de sonido 3,5 mm
- Interfaz de comunicación en la tapa inferior para la empuñadura multifunción

Rosca para trípode

A 1/4 DIN 4503 (1/4") de acero inoxidable en la base

Peso

Aprox. 768 g (sin batería, tarjeta SD ni tapa de bayoneta de la carcasa)

SENSOR

Tamaño del sensor

Sensor CMOS, 45,8 MP/44,9 MP (total/efectivo)

Procesador

Leica Maestro Serie (Maestro IV)

Estabilización de la imagen

Estabilización de imagen de 5 ejes, hasta 5 graduaciones de exposición

Filtro

Filtro de color RGB, filtro UV/IR, sin filtro de paso bajo

Formatos de archivos

Foto: DNG™ (datos sin procesar), DNG + JPG, JPG (DCF 2.0, Exif 3.00)

Vídeo:

MP4	H.265	AAC	48 kHz/16 bits
	H.264	AAC	48 kHz/16 bits
MOV	H.265	LPCM	48 kHz/24 bits
	H.264	LPCM	48 kHz/24 bits
	ProRes	LPCM	48 kHz/24 bits
RAW	no aplicable	LPCM	48 kHz/24 bits

Resolución de foto

35 mm	JPG	DNG		
L	8144 x 5224	44,2 MP	8144 x 5424	44,2 MP
S	6336 x 4208	26,7 MP	6336 x 4218	26,7 MP
APS-C	JPG	DNG		
L	5360 x 3568	19,1 MP	5360 x 3568	19,1 MP
S	4160 x 2768	11,5 MP	4168 x 2776	11,5 MP
Multi-disparo	JPG	DNG		
L	16288 x 10848	176,7 MP	16288 x 10848	176,7 MP
M	11504 x 7664	88,2 MP	-	-

Tamaño de archivo

DNG™: aprox. 60 MB (L-DNG), depende de la resolución y el contenido de la imagen; JPG: ca. 21 MB (L-JPG), depende de la resolución y el contenido de la imagen

Vídeo: la duración máxima depende de la temperatura del entorno y de la memoria disponible

Profundidad de color

DNG™: 14 bits (dependiendo del modo de disparo continuo también es posible que sean 12 bits), JPG: 8 bits

Espacio de color

Foto: sRGB

Vídeo: Rec. 709/Rec. 2020 (HLG/L-Log)

Modo de grabación de vídeo

Modo Vídeo: P - A - S - M

Modo de cine: M

Duración de grabación de vídeo

(sin límite de tiempo*)

La duración de la grabación depende del espacio de almacenamiento y del calentamiento del sensor (*duración típica de la grabación a 25°C: 8K/30 fps aprox. 20 min, 6K/30 fps aprox. 25 min, 4K/30 fps aprox. 30 min)

Resolución de vídeo

	Resolución	Relación de aspecto
8K OG	8064 x 5376 (MOV)	3:2
	8128 x 5418 (RAW)	3:2
C8K	8128 x 4288 (MOV)	17:9
	8128 x 4302 (RAW)	17:9

8K	7680 x 4320	16:9
7,2K OG	7200 x 4800	3:2
7,2K	7232 x 4820	3:2
6,4K OG	6432 x 4288	3:2
C6K	5760 x 3040	17:9
6K	5888 x 3312 (H.265)	16:9
4,8K	4752 x 3568	4:3
4,7K	4736 x 3552	4:3
C4K	4096 x 2160 (MOV/MP4)	17:9
4K	3840 x 2160	16:9
Full HD	1920 x 1080	16:9
2K (Proxy)	2048 x 1080	17:9
1,9K (Proxy)	1920 x 1440	4:3
1,9K (Proxy)	1920 x 1280	3:2
Full HD (Proxy)	1920 x 1080	16:9

Tasa de fotogramas/tasa de bits de vídeo

véase «Leica SL3-P Video Specification»

Espacio de color (vídeo) / Video Gamma

Rec. 709, Rec. 2020 (L-Log & HLG)

Encontrará más información en el «Manual de referencia L-Log» que puede descargar en la página web de Leica

VISOR/MONITOR

Visor (EVF)

Resolución: 5.760.000 puntos (dots), 60 fps o bien 120 fps; aumento: 0,76x en una relación de aspecto 3:2 / 0,78x en una relación de aspecto 4:3; cobertura de imagen: 100%; posición de la pupila de salida: 21 mm; ajustable -4 hasta +2 dpt, con sensor de ocular para conmutación automática entre visor y monitor; retardo de tiempo 0,005 s

Monitor

3,2" (retroiluminación LED) revestimiento antihuellas y antiarañazos; 2 332 800 píxeles (dots); formato 3:2; pantalla táctil

Pantalla superior

LCD 1,28" monocromática transreflectiva y altamente reflectante, 128 x 128 píxeles, ángulo de visión 120°, revestimiento antihuellas dactilares

OBTURADOR

Tipo de obturador

Obturador de plano focal controlado electrónicamente / obturador electrónico

Velocidad de obturación

Obturador mecán.: 30 min a 1/8000 s, función de obturador electr.: vídeo: a 1/10000 s (pasos EV = 1/2 y 1/3), foto 14 bits: a 1/8000 s, foto 12 bits: a 1/16000 s, sincronización del flash: a 1/200 s

Disparador

Dos niveles

(1er nivel: Activación de la electrónica de la cámara, incluida el autofocus y la medición de la exposición, 2º nivel: Disparo)

Autodisparador

Tiempo preliminar: 2 s, 6 s, 12 s o bien 30 s

Modo de disparo

Uno, Disparo continuo, Disparo a intervalos, Bracketing de exposición, Multi-Shot

Disparo continuo:

Ajuste	Tipo de obturador	Modo de autofocus en disparo continuo
2 fps, 14 bit, AF	Obturador mecánico o eléctrico	AFc también cuando se ha seleccionado AFs o AF inteligente
5 fps, 14 bit, AF		
7 fps, 14 bit, AF		
15 fps, 12 bit, AF	Obturador electrónico	
15 fps, 14 bit, AF		
25 fps, 12 bit, AF		
25 fps, 14 bit, AF		
30 fps, 12 bit, AF		
40 fps, 12 bit, AF		

ENFOQUE

Rango de trabajo

Depende del objetivo

Modo de enfoque

Automático o manual

Con ajuste manual: seleccionable entre función de lupa (Aumento) y marca de borde (Focus Peaking) como Asistente de enfoque

Sistema autofocus

Híbrido AF mediante la combinación de detección de contrastes, mapa de profundidad y comparación de fases con puntos de medición AF en el sensor.

Modos de autofocus

AF Inteligente (el reajuste de enfoque se realiza automáticamente en el momento en que cambia algo en la escena), AFs, AFc, los ajustes de AF se pueden guardar, AF táctil opcional

Métodos de medición de autofocus

Matricial, Puntual (desplazable), Campo (desplazable y escalable), Zona (desplazable y escalable), Seguimiento, Detección de personas, Detección de animales

Campos de medición de autofocus

Detección de contraste en AF: 315 / Detección de fase en AF: 819

Detección de autofocus

Humano (Ojo/Cara/Cuerpo), Humano (Ojo/Cara), Animal (Cuerpo), Animal (Ojo/Cuerpo), Coche, Coche (partes)

EXPOSICIÓN

Medición de la exposición

TTL (medición de la exposición mediante el objetivo)

Métodos de medición de la exposición

Puntual, Ponderada al centro, Ponderada altas luces, Matricial

Modos de exposición

Modo automático programado (P)

Prioridad de apertura (A): ajuste manual de apertura

Prioridad de obturador (S): ajuste manual de la velocidad de obturación

Manual (M): Ajuste manual de la velocidad de obturación y diafragma

Compensación de la exposición

±3 EV en 1/3 pasos EV o 1/2 pasos EV

Bracketing de exposición

3 o 5 tomas, graduaciones entre tomas hasta 3 EV, en 1/3 pasos EV, además, opcionalmente compensación de la exposición: hasta ± 3 EV

Rango de sensibilidad ISO

	Foto	Vídeo	L-Log	HLG
Auto ISO	ISO 100– ISO 200 000	ISO 100– ISO 100 000	ISO 400– ISO 50 000	ISO 400– ISO 100 000
Manual	ISO 50– ISO 200 000	ISO 50– ISO 100 000	ISO 400– ISO 50 000	ISO 400– ISO 100 000

Ajustes ISO Base dual

	Foto	Vídeo	L-Log	L-Log (DRB)	HLG
Bajo Base ISO	ISO 50– ISO 360	ISO 50– ISO 360	ISO 720	ISO 1440	ISO 1440
Alto Base ISO	ISO 400– ISO 200 000	ISO 400– ISO 100 000	ISO 800– ISO 50 000	ISO 1600– ISO 50 000	ISO 1600– ISO 100 000

Balance de blancos

Automático (Auto), ajustes previos (Soleado, Nublado, Sombra, Luz artificial, HMI, Fluorescente (cálido), Fluorescente (frío), Flash), una ubicación de memoria para la medición manual (Carta de grises (selector), Carta de grises), ajuste manual de temperatura de color (Temperatura de color, de 2000 K hasta 11500 K)

CONTROL DE EXPOSICIÓN DEL FLASH

Conexión del dispositivo de flash

Zapata para accesorios

Toma de entrada para sincronización del flash

Para la sincronización del flash (solo en modo foto)

Atención

En el modo de vídeo no se puede conectar ni usar ningún dispositivo de flash.

Velocidad de sincronización del flash

↔ : 1/200 s; posibilidad de utilizar velocidades de obturación más lentas si no se alcanza el tiempo de sincronización: conmutación automática al modo de flash TTL lineal con dispositivos de flash de sistema Leica aptos para HSS

Medición de la exposición del flash

Mediante medición de flash previo TTL de ponderación central con dispositivos flash Leica (SF 26, SF 40, SF 58, SF 60, SF 64) o bien con flashes conformes al sistema, control remoto destello SF C1

Compensación de exposición flash

SF 40: ± 2 EV en incrementos de 1/2 EV

SF 60: ± 2 EV en incrementos de 1/3 EV

EQUIPAMIENTO

Micrófono

Estéreo interno + entrada de micrófono conector de audio analógico 3,5 mm

Altavoz

Mono interno + salida de auriculares conector de audio analógico 3,5 mm

WLAN

Para usar la función WLAN, se requiere la aplicación Leica FOTOS. Dicha aplicación está disponible en App Store™ para Apple o Play Store™ para Google.

	2,4 GHz	5 GHz	
EU/ US/ CN	IEEE802.11b/g/n: Canal 1–11 (2412– 2462 MHz)	Client mode: (Solo para uso en interiores) IEEE802.11a/n/ ac: canal 36–64 (5180–5320 MHz)	Access point + client mode: IEEE802.11a/n/ ac: canal 149–165 (5745– 5825 MHz)
JP		Access point + client mode: (Solo para uso en interiores) IEEE802.11a/n/ ac: canal 36–48 (5180–5240 MHz)	Client mode: (Solo para uso en interiores) IEEE802.11a/n/ ac: canal 52–144 (5260– 5720 MHz)
ROW			

Método de codificación: WLAN compatible con WPA2™

GPS

Activable mediante la Leica FOTOS App, debido a la legislación de algunos países, no disponible en todas las regiones. Los datos se escriben en el encabezamiento Exif de los archivos de tomas.

Bluetooth

Bluetooth 5.0 LE: canal 0–39 (2402–2480 MHz)

Idiomas del menú

Inglés, alemán, francés, italiano, español, portugués, ruso, japonés, chino simplificado, chino tradicional, coreano

SUMINISTRO DE CORRIENTE

Batería (Leica BP-SCL6)

Batería de iones de litio, tensión nominal 7,2 V (DC); capacidad: 2200 mAh (mín.); 383 tomas (según el estándar CIPA, **Detección AF = Off**), 1431 tomas (según el estándar CIPA con el ciclo de tomas ajustado*, condiciones de medición: SD UHS I, BP-SCL6, **Detección AF = Off**), fabricante: Panasonic Energy (Wuxi) Co. Ltd., fabricada en China

Fuente de alimentación USB-C (Leica ACA-SCL6)

(disponible opcionalmente)

Entrada: tensión alterna 100–240 V, 50/60 Hz, 0,25 A, conmutación automática; salida: tensión continua 5V/9V, 3 A; fabricante: Salom Electric (Xiamen) Co., Ltd., fabricada en China

Cargador doble (Leica BC-SCL6)

(disponible opcionalmente)

Entrada: tensión continua 5V/3 A, 9V/3 A, conmutación automática; salida: tensión continua 8,4 V, 850 mA/1000 mA; fabricante: Salom Electric (Xiamen) Co., Ltd., fabricado en China

Carga por USB

Durante el funcionamiento: 9V/3 A (27 W mín.)

Con la cámara apagada: 5V/1500 mA (2,5 W o más)

***Ciclo 1:** Encender, la resolución a los 5 segundos, una toma cada 3 segundos, tras 10 tomas se apaga la cámara (**Apagado automático**) y tras un tiempo de espera de 5 minutos, se vuelve a encender.

***Ciclo 2:** Encender, la resolución a los 5 segundos, una toma cada 3 segundos, tras 50 tomas se apaga la cámara (**Apagado automático**) y tras un tiempo de espera de 5 minutos, se vuelve a encender.

Estos ciclos se van alternando repetidamente hasta que la batería esté vacía.



LEICA CUSTOMER CARE

Para el mantenimiento de su equipo Leica, así como el asesoramiento sobre todos los productos Leica y sus pedidos está a su disposición el Customer Care (Atención al Cliente) de Leica Camera AG. En caso de reparaciones o daños, también puede comunicarse con el Customer Care (Atención al Cliente) o directamente con el departamento de reparación de su representante local de Leica.

LEICA ALEMANIA

Leica Camera AG

Leica Customer Care
Am Leitz-Park 5
35578 Wetzlar
Alemania

Teléfono: +49 6441 2080-189

Telefax: +49 6441 2080-339

Correo electrónico: customer.care@leica-camera.com

<https://leica-camera.com>

SU OFICINA NACIONAL

Puede encontrar la información de contacto del servicio de Customer Care de su zona en nuestra página web:

https://leica-camera.com/es-ES/contacto_customer_care

LEICA AKADEMIE

Puede encontrar nuestro completo programa de seminarios con numerosos e interesantes talleres sobre el tema de la fotografía en:

<https://leica-camera.com/es-ES/leica-akademie>

Leica Camera AG | Am Leitz-Park 5
35578 WETZLAR | ALEMANIA
Teléfono: +49(0)6441-2080-0
Telefax: +49(0)6441-2080-333
www.leica-camera.com

SL3-P/ES/2026/4/1