



# LEICA Q3 MONOCHROM

NÁVOD K OBSLUZE

# ÚVOD

Vážený zákazníku,  
přejeme Vám mnoho šťastných chvil při fotografování s novým fotoaparátem Leica Q3 Monochrom. Abyste mohli využít celou paletu funkcí fotoaparátu, přečtěte si důkladně tento návod k obsluze. Veškeré informace o fotoaparátu Leica Q3 Monochrom naleznete kdykoliv na webových stránkách <https://leica-camera.com>.

Vaše Leica Camera AG

# OBSAH BALENÍ

Před prvním použitím vašeho fotoaparátu zkontrolujte veškeré příslušenství a přesvědčte se, že nic nechybí\*.

- Leica Q3 Monochrom s našroubovanou sluneční clonou
- Lithium-iontová (Li-Ion) baterie Leica BP-SCL6
- Víko pro sluneční clonu
- Nosný popruh
- Ochranný závitový kroužek
- Kryt sáněk
- USB-C-kabel
- Vložka (Leica Account)
- Vložený výstražný pokyn ke knoflíkové baterii
- Stručný návod k obsluze
- Certifikát o přezkoušení
- CE-příloha

---

\* Změny konstrukce a provedení jsou vyhrazeny.

# NÁHRADNÍ DÍLY/ PŘÍSLUŠENSTVÍ

Podrobnosti k aktuálnímu, rozsáhlému sortimentu náhradních dílů a dalšího příslušenství pro Váš fotoaparát naleznete v Leica Customer Care nebo prostřednictvím webových stránek Leica Camera AG:

<https://leica-camera.com/en-int/photography/accessories>

Smí se používat jen v kombinaci s produkty značky Leica Camera (baterie, nabíječka, zástrčka, napájecí kabel atd.), které jsou uvedeny v tomto návodu. Části tohoto příslušenství používejte zásadně v kombinaci s tímto produktem. Příslušenství jiných výrobců může způsobit chybné funkce fotoaparátu resp. způsobit jeho poškození.

Před prvním použitím tohoto produktu si prosím důkladně přečtěte „Právní upozornění“, „Bezpečnostní pokyny“ a „Obecné pokyny“. Jedině tak zabráníte případnému poškození výrobku nebo zranění osob a předejdete rizikům.

# PŘÁVNÍ UPOZORNĚNÍ

## UPOZORNĚNÍ NA AUTORSKÁ PRÁVA

- Dbejte prosím na ochranu autorských práv. Při pořízení snímků medií, které byly zveřejněny již někým jiným, např. CD nebo jiný otištěný nebo zasláný materiál a jejich následné zveřejnění, může dojít k porušení ochrany autorských práv. To se vztahuje také na veškerý dodaný software.
- Pokud jde o použití videa vytvořeného touto kamerou patří: Na tento produkt se vztahuje licence AVC Patent Portfolio a je určen pro osobní použití koncovým uživatelem. Mezi povolená použití patří také ta, za která koncový uživatel nedostává žádnou odměnu, např. (i) za kódování podle standardu AVC („video AVC“) a/nebo (ii) za dekódování videa AVC, které bylo zakódováno podle standardu AVC koncovým uživatelem v rámci osobního použití a/nebo které soukromý koncový uživatel obdržel od poskytovatele, který získal licenci k nabídce videa AVC. Pro všechna ostatní použití nebyly uděleny žádné výslovné ani implicitní licence. Všechna ostatní použití, mimo jiné včetně nabízení videa AVC za poplatek, mohou vyžadovat uzavření samostatné licenční smlouvy se společností MPEG LA, L.L.C.. Další informace získáte od společnosti MPEG LA, L.L.C. na adrese [www.mpegla.com](http://www.mpegla.com).
- Označení „SD“, „SDHC“, „SDXC“ a „microSDHC“ a s nimi spojená loga jsou registrované ochranné známky společnosti SD-3C, LLC.

# PŘÁVNÍ UPOZORNĚNÍ K TOMUTO NÁVODU K OBSLUZE

## AUTORSKÁ PRÁVA

Všechna práva vyhrazena.

Na všechny texty, obrázky a grafiku se vztahují autorská práva a další zákony na ochranu duševního vlastnictví. Nesmí se kopírovat, upravovat ani používat ke komerčním účelům nebo k šíření.

## TECHNICKÉ ÚDAJE

Po redakční uzávěrce může dojít ke změnám produktů a služeb. Výrobce si vyhrazuje právo na změny konstrukce nebo tvaru, barevné odchylky a změny rozsahu dodávky nebo plnění v průběhu dodací lhůty, pokud jsou tyto změny nebo odchylky pro zákazníka přiměřené s ohledem na zájmy společnosti Leica Camera AG. V tomto ohledu si společnost Leica Camera AG vyhrazuje právo na změny, jakož i právo na omyly. Obrázky mohou obsahovat také příslušenství, speciální vybavení nebo jiné položky, které nejsou součástí standardního rozsahu dodávky nebo služeb. Jednotlivé stránky mohou obsahovat i typy a služby, které se v jednotlivých zemích nenabízí.

## ZNAČKY A LOGA

Značky a loga použitá v tomto dokumentu jsou chráněné obchodní značky. Bez předchozího souhlasu společnosti Leica Camera AG není dovoleno tyto chráněné značky a loga používat.

## LICENČNÍ PRÁVA

Společnost Leica Camera AG vám ráda nabídne inovativní a informativní dokumentaci. Vzhledem k tvůrčímu designu však berte na vědomí, že společnost Leica Camera AG musí chránit své duševní vlastnictví, včetně patentů, ochranných známek a autorských práv, a že tato dokumentace neposkytuje žádnou licenci na duševní vlastnictví společnosti Leica Camera AG.

## REGULATORNÍ INFORMACE

Datum výroby Vámi zakoupeného fotoaparátu najdete na štítku záruční kartičky, resp. na obalu kartónu. Notace je rok/měsíc/den.

## SCHVÁLENÍ PRO KONKRÉTNÍ ZEMĚ

V nabídce fotoaparátu najdete schválení pro konkrétní zemi, která se vztahuje na tento přístroj.

→ V hlavní nabídce zvolte [Camera Information](#)

→ Zvolte [Regulatory Information](#)

## INFORMACE O LICENCI

V nabídce fotoaparátu najdete specifické informace o licenci pro tento přístroj.

→ V hlavní nabídce zvolte [Camera Information](#)

→ Zvolte [License Information](#)

## OZNAČENÍ CE

Označení CE na našich produktech dokládá, že výrobek byl posouzen dle daných platných pravidel a splňuje legislativní požadavky Evropské Unie.

### Česky

#### Prohlášení o shodě (ES)

„Leica Camera AG“ tímto prohlašuje, že tento produkt splňuje základní požadavky a další odpovídající předpisy směrnice 2014/53/EU.

Zákazníci si mohou příslušnou kopii dokumentu ES k našim produktům s rádiovým systémem stáhnout na našem ES serveru na stránkách:

<https://cert.leica-camera.com>

V případě dalších dotazů se obraťte na support Leica Camera AG: Am Leitz-Park 5, 35578 Wetzlar, Německo

#### Použitelné frekvenční pásmo / omezení použití:

viz technické údaje

## LIKVIDACE ELEKTRICKÝCH A ELEKTRONICKÝCH PŘÍSTROJŮ

(Platí v zemích Evropské Unie a v zemích, které se řídí pravidly pro třídění odpadu.)



Tento produkt obsahuje elektrické a/nebo elektronické části. Z tohoto důvodu Vás prosíme, abyste jej nevhazovali do běžných popelnic komunálního odpadu. Můžete jej odevzdat u prodejce, u kterého jste tento produkt zakoupili nebo ve sběrném dvoře jako elektroodpad.

Obě možnosti jsou zdarma. Obsahuje-li produkt baterie, vyjměte je. Nepotřebné baterie odevzdejte k recyklaci na příslušné sběrné místo.

Podrobné informace o recyklaci tohoto výrobku nebo baterií vám poskytneme místní Obecní úřad, sběrný dvůr nebo prodejce, u kterého byl tento produkt zakoupen.

## DŮLEŽITÁ UPOZORNĚNÍ K POUŽITÍ WLAN/BLUETOOTH®

- Při použití zařízení nebo počítačových systémů, které vyžadují spolehlivější ochranu než WLAN zařízení, je nutné zajistit taková opatření, při kterých nedojde k narušení použitého systému.
- Společnost Leica Camera AG nepřijímá odpovědnost za škody vzniklé použitím fotoaparátu jiným způsobem, než jako zařízení WLAN.
- Předpokládáme, že se funkce WLAN bude používat v zemích, ve kterých je tento fotoaparát prodáván. Při použití v jiných zemích, než v těch, ve kterých je fotoaparát prodáván, existuje riziko porušení podmínek pro přenos a komunikaci dat. Za takové jednání společnost Leica Camera AG odmítá odpovědnost.
- Mějte na zřeteli, že data přenášená bezdrátově mohou být čtena nebo odposlouchána třetí osobou. Důrazně doporučujeme v bezdrátovém přístupovém bodě aktivovat šifrování k zajištění bezpečnosti přenášených informací.
- Nepoužívejte fotoaparát v místech, kde jsou magnetická pole, statické výboje nebo jiná rušení, jako např. v blízkosti mikrovlnné trouby. Jinak se bezdrátový signál nemusí dostat až k fotoaparátu.
- Při použití fotoaparátu v blízkosti zařízení, jakými jsou mikrovlnné trouby nebo bezdrátové telefony používající rádiovou frekvenci 2,4 GHz, může být negativně ovlivněn výkon obou zařízení.
- Nepřipojujte se k bezdrátovým sítím, ke kterým nemáte uživatelské povolení.
- Při aktivaci funkce WLAN začne zařízení hledat bezdrátové sítě automaticky. V takovém případě mohou být zobrazeny i sítě (SSID: skládá se ze jména sloužícího k identifikaci sítě pomocí připojení WLAN), ke kterým nemáte uživatelské povolení. Nezkoušejte se k takové síti připojit, jelikož by se jednalo o nepovolený a nelegální postup.
- V letadle doporučujeme vypnout funkci WLAN.

- Používání rádiového frekvenčního pásma WLAN od 5150 MHz do 5350 MHz je povoleno pouze v uzavřených místnostech.
- K určitým funkcím Leica FOTOS si prosím přečtěte upozornění na str. 214.

## **DŮLEŽITÉ UPOZORNĚNÍ K NABÍJENÍ PŘES USB / BEZDRÁTOVÉMU NABÍJENÍ**

- Použijte napájecí jednotku s maximálním výstupním výkonem 100 W nebo méně, která odpovídá normě USB-PD. Ujistěte se, že splňuje bezpečnostní normy IEC62368-1 (ES1, PS2 - 60 V nebo méně, 100 W nebo méně). Pokud si nejste jisti, zda splňuje bezpečnostní normy, obraťte se na výrobce napájecí jednotky.

# BEZPEČNOSTNÍ POKYNY

## OBEČNĚ

- Fotoaparát nepoužívejte v přímé blízkosti přístrojů se silným magnetickým polem tak jako s elektrostatickým nebo elektromagnetickým polem (jako jsou např. indukční plotny, mikrovlnné trouby, televizní nebo počítačové obrazovky, herní konzole, mobilní telefony, rádiové zařízení). Jejich elektromagnetické pole mohou rušit obrazový záznam.
- Silná magnetická pole, např. reproduktorů nebo velkých elektromotorů, mohou vést k poškození uložených dat nebo narušit kvalitu snímků.
- Pokud dojde k selhání fotoaparátu z důvodu vlivu elektromagnetických polí, vyjměte krátce baterii a posléze fotoaparát znovu zapněte.
- Nepoužívejte fotoaparát v těsné blízkosti rádiových vysílačů nebo vedení vysokého napětí. I jejich elektromagnetické pole mohou rušit obrazový záznam.
- Drobné části fotoaparátu, jako je např. krytka sáněk, uchovávejte zásadně tímto způsobem:
  - mimo dosah dětí
  - na místě bezpečném před ztrátou nebo krádeží
- Moderní elektronické prvky reagují citlivě na elektrostatický výboj. Jelikož je možné jednoduše získat náboj více než 10 000 voltů, například chůzí po syntetickém koberci, může při dotyku fotoaparátu dojít k výboji, obzvláště tehdy, když je umístěn na vodivé ploše. Pokud se dotknete pouze krytu fotoaparátu, je tento výboj pro elektroniku zcela neškodný. Nicméně se z bezpečnostních důvodů, i přes zabudované bezpečnostní obvody, nedotýkejte vnějších kontaktů, které jsou například zabudované v sánkách fotoaparátu.
- K případnému čištění kontaktů nepoužívejte hadřík z optických mikrovláken (syntetiku), použijte raději bavlněnou nebo lněnou tkaninu. Před dotykem kontaktů, zajistěte uzemnění elektrostatického náboje úmyslným dotykem topení nebo vodní trubky

(uzemněného vodivého materiálu). Tak máte jistotu, že nedojde k výboji. Vyvarujte se znečištění nebo oxidaci kontaktů uložením fotoaparátu na suchém místě s nasazenou krytkou objektivu a krytkou pro sánky a hledáček (u systémových fotoaparátů).

- Používejte pouze doporučené příslušenství pro tento model fotoaparátu k zabránění poruchy, zkratu nebo úrazu elektrickým proudem.
- Nepokoušejte se odstranit části pouzdra (kryty). Kvalifikované opravy se mohou provádět pouze na autorizovaných servisních místech.
- Chraňte fotoaparát před kontaktem s insekticidním sprejem a jinými agresivními sloučeninami. K čištění se nesmí používat lakový benzín (čistící rozpouštědlo), ředidlo ani alkohol. Některé chemikálie a tekutiny mohou poškodit kryt fotoaparátu resp. jeho povrchovou úpravu.
- Jelikož pryže a plasty někdy vypouštějí agresivní sloučeniny, neměly by zůstávat po delší dobu v kontaktu s fotoaparátem.
- Zajistěte, aby se do fotoaparátu nedostal písek, prach nebo voda, např. když sněží, prší nebo na pláži. Dbejte zvláštní pozornosti při výměně objektivů (u systémových fotoaparátů), ale i při zasunutí či vyjmutí paměťové karty nebo baterie. Písek a prach mohou poškodit jak fotoaparát, objektivy, paměťovou kartu, ale také baterii. Vlhkost může vést k poruchám nebo dokonce trvalému poškození fotoaparátu a paměťové karty.

## OBJEKTIV

- Objektiv se chová jako hořící sklo, když na fotoaparát dopadá frontálně intenzivní sluneční světlo. Z tohoto důvodu nesmí být fotoaparát vystavován silnému slunečnímu záření.
- Nasazení krytu objektivu a uchování fotoaparátu ve stínu (v nejlepším případě v pouzdře/brašně) pomáhají zamezit poškození vnitřku fotoaparátu.



- Dokud svítí kontrolka LED, která upozorňuje na proces ukládání dat fotoaparátu, nesmíte otevřít záklopku a vyjmout ani paměťovou kartu ani baterii. V takovém případě by mohlo dojít jak ke ztrátě dat na kartě, tak i k chybám ve funkcích fotoaparátu.
- Chraňte paměťové karty před pádem a neohýbejte je, protože by mohlo dojít k jejich poškození a na nich uložená data by mohla být nenávratně ztracena.
- Nedotýkejte se kontaktů na zadní straně paměťové karty a chraňte ji před nečistotami, prachem a vlhkostí.
- Dbejte na to, aby byly paměťové karty mimo dosah dětí. Mohlo by dojít k jejich vdechnutí nebo spolknutí, v takovém případě hrozí nebezpečí udušení.

## SNÍMAČ

- Kosmické záření (např. při letu) může zavinit vady pixelů.

## NOSNÝ POPRUH

- Nosné popruhy jsou zpravidla vyrobeny z obzvlášť pružného materiálu. Z tohoto důvodu je nenechávejte v dosahu dětí. Nejsou určeny na hraní a z důvodu možného uškrcení představují pro děti jisté riziko.
- Nosné popruhy užívejte jen jako popruhy pro fotoaparát resp. pro dalekohled. Použití pro jiné účely skýtá nebezpečí úrazu a může vést k poškození nosného popruhu.
- Nosné popruhy by neměly být nošeny na fotoaparátech resp. dalekohledech během sportovních aktivit. V takových případech hrozí nebezpečí zamotání (např. při lezení po skalách a podobných sportovních aktivitách).

## STATIV

- Přezkoušejte při použití stativu jeho stabilitu. Fotoaparát otáčejte tak, že budete pohybovat stativem a ne se samotným fotoaparátem. Při použití stativu

dbejte také na to, aby závit na stativu nebyl příliš utažen resp. přetažen nebo podobně. Vyvarujte se transportu fotoaparátu s nasazeným stativem. Mohly byste poranit sebe nebo jiné osoby nebo poškodit fotoaparát.

## BLESK

- Použití externích blesků, které nejsou kompatibilní s fotoaparátem Leica Q3 Monochrom, může vést v nejhrošším případě k nenapravitelnému poškození fotoaparátu a/nebo externího blesku.



# OBEČNÉ POKYNY

Více informací o potřebných opatřeních při výskytu problémů se dozvíte v kapitole „Údržba/Skladování“.

## FOTOAPARÁT/OBJEKTIV

- Poznamenejte si sériové číslo svého fotoaparátu a objektivů. Tato čísla jsou velice důležitá v případě ztráty.
- Sériové číslo fotoaparátu je v závislosti na modelu vryto na sáňkách nebo na spodní straně fotoaparátu.

## DISPLEJ

- Je-li fotoaparát vystaven velkým teplotním rozdílům, může se na displeji vytvořit kondenzát. Otřete jej opatrně jemným, suchým hadříkem.
- Je-li fotoaparát při zapnutí velmi chladný, je obraz na displeji zpočátku o něco tmavší než obvykle. V okamžiku, kdy se displej o něco zahřeje, dosáhne svého obvyklého jasu.

## BATERIE

- Baterii lze nabíjet pouze v určitém teplotním rozmezí. Podrobnosti o provozních podmínkách naleznete v kapitole „Technické údaje“ (viz str. 238).
- Lithium-iontové baterie je možné nabíjet kdykoliv a to zcela nezávisle na stavu nabití. Je-li baterie na začátku nabíjení vybitá jen částečně, bude doba pro její celkové nabití o to kratší.
- Z tovární výroby jsou baterie nabitě jen z části, proto je při prvním použití doporučujeme kompletně dobít.
- Nová baterie dosáhne své celkové kapacity až po 2–3 kompletních dobítech a poté, co byla - provozem fotoaparátu - zcela vybita. Takový postup vybití by se měl opakovat po cca 25ti cyklech.
- Během nabíjení dojde k ohřátí jak baterie, tak i nabíječky. To je normální a není na závadu.

- Jestliže začnou po zapnutí nabíjení blikat obě světelné diody (> 2 Hz), znamená to, že došlo k chybě při procesu nabíjení (např. z důvodu překročení doby nabíjení, napětí nebo teploty nejsou v rámci standardu nebo se jedná o zkrat). V takovém případě odpojte nabíječku ze zásuvky a vyměňte baterii. Přesvědčte se, zda jsou splněny výše uvedené teplotní podmínky a začněte znovu nabíjet. Jestliže problém přetrvává, obraťte se prosím na prodejce, na zástupce Leica ve Vaší zemi nebo na Leica Camera AG.
- Dobíjecí lithium-iontové baterie vyrábí proud pomocí vnitřních chemických reakcí. Tyto reakce jsou také ovlivněny okolní teplotou a vlhkostí. Velmi vysoké nebo velmi nízké teplotní podmínky (např. v odstavném autě v letním resp. zimním období) mohou snížit dobu provozu a životnost baterií.
- Životnost každé baterie je - i za nejlepších podmínek - omezená! Po provedení několika set cyklů nabíjení se tento jev projevuje značně zkrácenou provozní dobou.
- Výměnná baterie zásobuje tu záložní, která je pevně zabudována ve fotoaparátu. Díky tomu je možné uchování nastavení času a data po dobu několika týdnů. Je-li tato záložní baterie vybitá, je nutné ji dobít vložením nabitě baterie. Dojde-li k současnému vybití baterií, musí se čas a datum znovu nastavit.
- Při použití vybíjejících se baterií resp. starých baterií se na fotoaparátu objeví varování, přičemž budou jeho funkce omezeny nebo dokonce zcela zablokovány.
- Jestliže fotoaparát delší dobu nepoužíváte, vyměňte z něj baterii. K tomu je nutné vypnout fotoaparát pomocí hlavního vypínače. V opačném případě by mohlo dojít k tomu, že se baterie po několika týdnech vybijí úplně. Fotoaparát totiž potřebuje minimální energii pro zachování všech vašich nastavení.
- Poškozené baterie odevzdejte ve sběrném dvoře, jen tak je možné zajistit správnou recyklaci.
- Datum výroby je uveden přímo na baterii. Notace je týden/rok.

## PAMĚŤOVÁ KARTA

- Rozsah dostupných SD/SDHC/SDXC karet na trhu je příliš široký, než aby je mohla Leica Camera AG všechny otestovat z hlediska kompatibility a kvality. K poškození fotoaparátu či paměťové karty by nemělo dojít. Protože ale některé „neznačkové“ karty nespĺňujú normy SD/SDHC/SDXC, nemůže společnost Leica Camera AG převzít zodpovědnost za jejich správné fungování.
- Doporučujeme občas paměťové karty formátovat, jelikož fragmentace, ke které dochází během mazání, může blokovat kapacitu paměti.
- Paměťové karty, které jste již používali s tímto fotoaparátem, většinou nepotřebují formátovat (inicializovat). Vložíte-li ale do fotoaparátu paměťovou kartu, která ještě nebyla zformátovaná nebo proces formátování proběhl na jiném zařízení (jako např. na počítači), musí být zformátována.
- Doporučujeme zálohovat data na počítači, jelikož elektromagnetická pole, statická elektřina nebo jakékoliv vady fotoaparátu a paměťové karty mohou vést k nenapravitelným škodám či ztrátě dat.
- SD, SDHC, a SDXC paměťové karty jsou vybavené ochranou pojistkou proti zápisu, která zabrání nahodilému přepsání dat. Posuvník pojistky se nachází na straně karty bez úkosu. Veškerá data na kartě jsou chráněná proti zápisu pokud posuvník nastavíte do spodní polohy označené LOCK.
- Během formátování paměťové karty se veškerá uložená data ztratí. Ochrana proti smazání nastavená na jednotlivých snímcích nezabrání jejich smazání při formátování.

## SNÍMAČ

- Jsou-li na krycím sklíčku snímače prach nebo jiné nečistoty, může se stát, že se na snímcích objeví menší nebo větší tmavé tečky nebo skvrny (u systémových fotoaparátů). Chcete-li nechat vyčistit snímač svého fotoaparátu, je možné fotoaparát zaslat na Leica

Customer Care (viz str. 246). Tato služba však není součástí záruční služby a vztahuje se na ní poplatek.

## DATA

- Všechna data, včetně osobních údajů, se mohou změnit nebo smazat díky chybným uživatelským postupům i omylem, vlivem statického výboje, nehod, poruch a jiných nedopatření.
- Berte v potaz, že Leica Camera AG nepřijímá právní zodpovědnost za přímé nebo následné škody z důvodu manipulace nebo zničení dat a osobních údajů.

## AKTUALIZACE FIRMWARU

Společnost Leica neustále pracuje na vývoji a optimalizaci fotoaparátu Leica Q3 Monochrom. Jelikož je mnoho funkcí fotoaparátu zcela ovládáno softwarem, lze tuto úpravu a rozšíření funkčního rozsahu na vašem fotoaparátu nainstalovat dodatečně. Z tohoto důvodu provádí Leica v nepravidelných intervalech takzvané aktualizace firmwaru. Fotoaparáty jsou vždy již z továrny vybavené nejnovějším firmwarem. Nový firmware si ale můžete také stáhnout na našem webu a přenést jej do fotoaparátu.

Pokud si svůj fotoaparát zaregistrujete na domovské stránce Leica Camera, budete dostávat informační bulletin, který vás bude informovat o nově dostupných aktualizacích firmwaru.

Další informace o registraci a aktualizaci firmwaru pro váš fotoaparát Leica Q3 Monochrom, stejně jako popis změny a dodatky provedení v návodu k obsluze, najdete jak v části určené ke stažení, tak v „zákaznické části“ Leica Camera AG na: <https://club.leica-camera.com>

# PODMÍNKY ZÁRUKY SPOLEČNOSTI LEICA CAMERA AG

Vážené zákaznice, vážení zákazníci,  
blahopřejeme vám k zakoupení nového výrobku Leica,  
získali jste výrobek světoznámé značky.

Kromě zákonných záručních nároků vůči vašemu prodejci vám my, společnost Leica Camera AG ("LEICA"), poskytujeme dobrovolnou záruku na váš výrobek Leica v souladu s následujícími předpisy ("záruka Leica"). Záruka společnosti Leica proto neomezuje vaše zákonná práva spotřebitele podle platných právních předpisů ani vaše práva spotřebitele vůči prodejci, se kterým jste uzavřeli kupní smlouvu.

## ZÁRUKA SPOLEČNOSTI LEICA

Získali jste výrobek Leica, který byl vyroben podle speciálních směrnic kvality a testován zkušenými odborníky v jednotlivých fázích výroby. Na tento výrobek Leica včetně příslušenství obsaženého v originálním balení poskytujeme následující záruku Leica platnou od 1. dubna 2023. Upozorňujeme, že na komerční použití neposkytujeme záruku.

U některých výrobců Leica nabízíme prodloužení záruční doby, pokud se zaregistrujete na našem účtu Leica. Podrobnosti najdete na našich webových stránkách [www.leica-camera.com](http://www.leica-camera.com).

## ROZSAH ZÁRUKY SPOLEČNOSTI LEICA

Během záruční doby budou reklamace týkající se výrobních a materiálových chyb podle uvážení firmy Leica bezplatně odstraněny buď opravením, výměnou poškozených dílů nebo výměnou za podobný bezvadný výrobek Leica. Vyměněné díly nebo výrobky se stávají majetkem společnosti LEICA.

Další nároky jakéhokoli druhu a z jakéhokoli právního důvodu v souvislosti s touto zárukou Leica jsou vyloučeny.

## VYLOUČENO ZE ZÁRUKY SPOLEČNOSTI LEICA

Záruka společnosti Leica se nevztahuje na díly podléhající opotřebením, jako jsou očníce, kožené potahy, nosné popruhy, výztuhy, baterie a díly vystavené mechanickému namáhání, pokud závada nebyla způsobena výrobní vadou nebo vadou materiálu. To platí i pro poškození povrchu.

## ZÁNÍK NÁROKŮ ZE ZÁRUKY SPOLEČNOSTI LEICA

Reklamacie v rámci záruky jsou neplatné, pokud je daná závada způsobena nesprávným zacházením; mohou být také neplatné, pokud bylo mimo jiné použito cizí příslušenství, výrobek Leica nebyl řádně otevřen nebo nebyl řádně opraven. Nároky na záruční servis jsou rovněž neplatné, pokud není sériové číslo rozpoznatelné.

## UPLATNĚNÍ ZÁRUKY SPOLEČNOSTI LEICA

K uplatnění nároku ze záruky potřebujeme kopii dokladu o zakoupení výrobku Leica u autorizovaného prodejce LEICA ("autorizovaný prodejce Leica"). Doklad o nákupu musí obsahovat datum nákupu, výrobek Leica s číslem výrobku a sériovým číslem a údaje o autorizovaném prodejci Leica. Vyhrazuji si právo požádat vás o předložení originálu účtenky. Případně můžete zaslat kopii záručního listu; upozorňujeme, že musí být vyplněn celý a prodej musí být uskutečněn prostřednictvím autorizovaného prodejce Leica.

Zašlete svůj výrobek Leica spolu s kopií dokladu o zakoupení nebo záručním listem a popisem reklamace na adresu.

**Leica Camera AG, Customer Care, Am Leitz-Park 5, 35578 Wetzlar, Německo**

**E-mail: [customer.care@leica-camera.com](mailto:customer.care@leica-camera.com)**

**Telefon: +49 6441 2080-189**

nebo u autorizovaného prodejce Leica.

Fotografie výrobku Leica	Záruční doba
veškeré výrobky	2 roky

**Fotoaparát Leica Q3 Monochrom je chráněn před stříkající vodou a prachem.**

Fotoaparát byl přezkoušen za kontrolovaných laboratorních podmínek a je klasifikován podle normy DIN EN 60529 pod IP52. Respektujte: Ochrana proti stříkající vodě a prachu není trvalá a časem se snižuje. Pokyny k čištění a sušení fotoaparátu naleznete v části „Údržba/skladování“. Záruka se nevztahuje na poškození způsobené kapalinami. Otevření fotoaparátu neautorizovaným prodejcem nebo servisním partnerem vede ke ztrátě záruky na stříkající vodu a prach.

# OBSAH

ÚVOD .....	2
OBSAH BALENÍ .....	2
NÁHRADNÍ DÍLY/PŘÍSLUŠENSTVÍ .....	3
PRÁVNÍ UPOZORNĚNÍ .....	4
BEZPEČNOSTNÍ POKYNY .....	8
OBECNÉ POKYNY .....	12
PODMÍNKY ZÁRUKY SPOLEČNOSTI LEICA CAMERA AG .....	14
OBSAH .....	16
POPIS JEDNOTLIVÝCH ČÁSTÍ .....	22
ZOBRAZENÍ .....	24
FOTO .....	24
VIDEO .....	26
PŘÍPRAVY .....	28
PŘIPEVNĚNÍ NOSNÉHO POPRUHU .....	28
PŘÍPRAVA NABÍJEČKY BC-SCL4 .....	28
PŘÍPRAVA NABÍJEČKY (LEICA USB-C DUAL CHARGER BC-SCL6) .....	28
NABÍJENÍ BATERIE .....	29
NABÍJENÍ PŘES USB .....	30
VLOŽENÍ/VYJMUTÍ BATERIE .....	30
VLOŽENÍ/VYJMUTÍ PAMĚŤOVÉ KARTY .....	31
NASAZENÍ/ODSTRANĚNÍ SLUNEČNÍ CLONY .....	33
NASTAVENÍ DIOPTRIÍ .....	34
WIRELESS CHARGING ÚCHYT .....	34
BEZDRÁTOVÉ NABÍJENÍ FOTOAPARÁTU (WIRELESS CHARGING) .....	35
OVLÁDÁNÍ FOTOAPARÁTU .....	36
OVLÁDACÍ PRVKY .....	36
HLAVNÍ SPÍNAČ .....	36
SPOUŠŤ .....	37
SEŘIZOVACÍ KOLEČKO DOBY EXPOZICE .....	38

PALCOVÝ OTOČNÝ VOLIČ .....	38
PALCOVÝ OTOČNÝ VOLIČ .....	39
VOLÍČI TLAČÍTKO/PROSTŘEDNÍ TLAČÍTKO .....	39
PLAY-TLAČÍTKO/MENU-TLAČÍTKO .....	40
DISPLEJ .....	40
FUNKČNÍ TLAČÍTKA .....	42
DISPLEJ (TOUCH SCREEN) .....	43
OVLÁDÁNÍ NABÍDKY .....	44
OVLÁDACÍ PRVKY .....	44
OBLASTI NABÍDKY .....	44
NASTAVENÍ V REŽIMU FOTO A VIDEO .....	45
PŘEPÍNÁNÍ OBLASTÍ NABÍDKY .....	46
CONTROL CENTER .....	47
PŘIZPŮSOBENÍ CONTROL CENTER .....	47
HLAVNÍ NABÍDKA .....	49
NAVIGACE V NABÍDCE .....	50
PODNABÍDKY .....	52
KLÁVESNICE/NUMERICKÁ KLÁVESNICE .....	52
SLOUPCOVÁ NABÍDKA .....	53
STUPNICOVÁ NABÍDKA .....	53
NABÍDKA DATUM/ČAS .....	54
KOMBINOVANÉ MENU (VLASTNOSTI OBRAZU) .....	54
INDIVIDUÁLNÍ OBSLUHA .....	56
PŘÍMÝ PŘÍSTUP K FUNKCÍM NABÍDKY .....	56
OBSAZENÍ FUNKČNÍCH TLAČÍTEK .....	56
VYTVOŘENÍ INDIVIDUÁLNÍHO SEZNAMU .....	56
OBSAZENÍ PALCOVÉHO OTOČNÉHO VOLIČE .....	57
BLOKOVÁNÍ NASTAVOVACÍCH KOLEČEK .....	57
UŽIVATELSKÉ PROFILY .....	57
ZÁKLADNÍ NASTAVENÍ FOTOAPARÁTU .....	60
JAZYK MENU .....	60
DATUM/ČAS .....	60
ÚSPORNÝ REŽIM (REŽIM STANDBY) .....	61
NASTAVENÍ DISPLEJE/HLEDÁČKU .....	62
POUŽITÍ DISPLEJE/EVF .....	62
CITLIVOST SNÍMAČE OKA .....	63
JAS .....	63
DISPLEJ .....	63
EVF .....	63

REPRODUKCE BAREV .....	64	<b>PRAKTICKÁ PŘEDNASTAVENÍ .....</b>	<b>80</b>
DISPLEJ .....	64	<b>TOUCH-AF .....</b>	<b>80</b>
EVF .....	64	<b>TOUCH AF + STISKNUTÍ SPOUŠTĚ .....</b>	<b>81</b>
AUTOMATICKÉ VYPNUTÍ DISPLEJE A EVF .....	64	<b>TOUCH-AF V REŽIMU EVF .....</b>	<b>81</b>
FREKVENCE SNÍMKŮ EVF .....	64	<b>POMOCNÁ ZOBRAZENÍ .....</b>	<b>82</b>
<b>AKUSTICKÉ SIGNÁLY .....</b>	<b>65</b>	<b>INFORMAČNÍ PROFILY .....</b>	<b>82</b>
HLASITOST .....	65	ZMĚNA INFORMAČNÍCH PROFILŮ .....	83
AKUSTICKÉ SIGNÁLY .....	65	DEAKTIVACE JEDNOTLIVÝCH INFORMAČNÍCH PROFILŮ .....	83
ZVUK ELEKTRONICKÉ ZÁVĚRKY .....	65	PŘÍZPŮSOBENÍ INFORMAČNÍCH PROFILŮ .....	83
POTVRZENÍ AUTOFOKUSU .....	65	<b>DOSTUPNÁ ZOBRAZENÍ .....</b>	<b>84</b>
TICHÉ FOTOGRAFOVÁNÍ .....	65	INFORMAČNÍ LIŠTY .....	84
<b>NASTAVENÍ FOTO .....</b>	<b>66</b>	PANEL RYCHLÉHO STARTU .....	84
<b>FORMÁT SOUBORU .....</b>	<b>66</b>	MŘÍŽKA DĚLÍČÍCH ČAR .....	84
<b>ROZLIŠENÍ .....</b>	<b>67</b>	FOCUS PEAKING .....	85
DNG-ROZLIŠENÍ .....	67	VODOVÁHA .....	86
JPG-ROZLIŠENÍ .....	67	CLIPPING .....	87
<b>POMĚR STRAN .....</b>	<b>68</b>	HISTOGRAM .....	87
<b>VLASTNOSTI OBRAZU .....</b>	<b>68</b>	<b>DOČASNÁ AKTIVACE /DEAKTIVACE JEDNOTLIVÝCH FUNKCÍ .....</b>	<b>88</b>
<b>LEICA LOOKS .....</b>	<b>68</b>	<b>POMOCNÉ FUNKCE AF .....</b>	<b>88</b>
PŘÍZPŮSOBENÍ LEICA LOOKS .....	69	<b>POMOCNÉ SVĚTLO AF .....</b>	<b>88</b>
KONFIGURAČNÍ RÁM LOOKS .....	69	<b>AKUSTICKÉ POTVRZENÍ AF .....</b>	<b>88</b>
STÁHNOUT LEICA LOOKS .....	70	<b>FOTOGRAFOVÁNÍ .....</b>	<b>90</b>
RESETOVAT LEICA LOOKS .....	70	<b>REŽIM POŘIZOVÁNÍ SNÍMKU .....</b>	<b>90</b>
<b>AUTOMATICKÁ OPTIMALIZACE .....</b>	<b>71</b>	<b>NASTAVENÍ ZAOSTŘOVÁNÍ .....</b>	<b>91</b>
<b>POTLAČENÍ ŠUMU .....</b>	<b>71</b>	<b>FOTOGRAFOVÁNÍ S AF .....</b>	<b>91</b>
POTLAČENÍ ŠUMU PŘI DLOUHÉ EXPOZICI .....	71	<b>FOTOGRAFOVÁNÍ S MF .....</b>	<b>91</b>
POTLAČENÍ ŠUMU PRO SNÍMKY JPG .....	72	<b>REŽIMY AUTOFOKUSU .....</b>	<b>92</b>
<b>STABILIZACE OBRAZU .....</b>	<b>72</b>	INTELIGENTNÍ AF (iAF) .....	92
<b>OPTIMALIZACE TMAVÝCH OBLASTÍ (IDR) .....</b>	<b>73</b>	AFs (single) .....	92
DYNAMICKÝ ROZSAH .....	73	AFc (continuous) .....	92
FUNKCE IDR .....	73	<b>METODY MĚŘENÍ AUTOFOKUSU .....</b>	<b>92</b>
<b>SPRÁVA DAT .....</b>	<b>74</b>	MATICOVÉ MĚŘENÍ .....	93
<b>FORMÁTOVÁNÍ PAMĚTOVÉ KARTY .....</b>	<b>74</b>	BODOVÉ/POLÍČKOVÉ MĚŘENÍ .....	93
<b>STRUKTURA DAT .....</b>	<b>75</b>	PÁSMO .....	93
<b>ZMĚNA NÁZVU SOUBORU .....</b>	<b>76</b>	ROZPOZNÁNÍ OSOB (ROZPOZNÁNÍ OBLIČEJE) .....	94
<b>AUTORSKÁ PRÁVA NA OBSAH .....</b>	<b>76</b>	<b>RYCHLÉ NASTAVENÍ AF .....</b>	<b>95</b>
<b>ZÁZNAM MÍSTA POŘÍZENÝCH SNÍMKŮ .....</b>	<b>77</b>	VYVOLÁNÍ RYCHLÉHO NASTAVENÍ AF .....	95
STAV GEOTAGGING .....	77	ZMĚNA VELIKOSTI MĚŘÍČÍHO POLE AF .....	95
<b>PŘENOST DAT .....</b>	<b>78</b>		

<b>POMOCNÉ FUNKCE AF</b> .....	<b>95</b>	<b>SAMOSPOUŠŤ</b> .....	<b>119</b>
ZVĚTŠENÍ V REŽIMU AF .....	95	<b>SPECIÁLNÍ DRUHY SNÍMKU</b> .....	<b>120</b>
POMOCNÉ SVĚTLO AF .....	96	<b>DIGITÁLNÍ ZOOM</b> .....	<b>120</b>
AKUSTICKÉ POTVRZENÍ AF .....	96	<b>KOREKCE PERSPEKTIVY</b> .....	<b>123</b>
<b>POSUNUTÍ MĚŘÍČÍHO POLE AF</b> .....	<b>97</b>	DETEKTOVANÁ PERSPEKTIVA V REŽIMU LIVE VIEW .....	124
<b>MANUÁLNÍ ZAOSTŘOVÁNÍ (MF)</b> .....	<b>97</b>	KOREKCE PERSPEKTIVY V REŽIMU PROHLÍŽENÍ .....	124
<b>POMOCNÉ FUNKCE MF</b> .....	<b>98</b>	SNÍMKY VE FORMÁTU JPG .....	124
FOCUS PEAKING .....	98	SNÍMKY VE FORMÁTU DNG .....	124
ZVĚTŠENÍ V REŽIMU MF .....	98	KOREKCE PERSPEKTIVY V ADOBE LIGHTROOM® A ADOBE PHOTOSHOP® .....	125
<b>FUNKCE MAKRO</b> .....	<b>100</b>	<b>FOTOGRAFIE S BLESKEM</b> .....	<b>126</b>
<b>CITLIVOST ISO</b> .....	<b>100</b>	POUŽITELNÉ BLESKY .....	<b>126</b>
FIXNÍ HODNOTY ISO .....	100	MĚŘENÍ EXPOZICE BLESKU (MĚŘENÍ TTL) .....	<b>127</b>
AUTOMATICKÉ NASTAVENÍ .....	101	NASTAVENÍ BLESKU .....	<b>127</b>
OMEZENÍ ROZSAHU NASTAVENÍ .....	101	REŽIMY BLESKU .....	<b>128</b>
DYNAMICKÉ NASTAVENÍ ISO .....	102	AUTOMATICKÉ ZAPNUTÍ BLESKU .....	128
<b>EXPOZICE</b> .....	<b>102</b>	MANUÁLNÍ ZAPNUTÍ BLESKU .....	128
<b>TYP ZÁVĚRKY</b> .....	<b>102</b>	AUTOMATICKÉ ZAPNUTÍ BLESKU S DELŠÍMI DOBAMI EXPOZICE (DLOUHODOBÁ SYNCHRONIZACE) .....	128
<b>METODY MĚŘENÍ EXPOZICE</b> .....	<b>103</b>	<b>OVLÁDÁNÍ BLESKU</b> .....	<b>129</b>
<b>REŽIMY PRO MĚŘENÍ EXPOZICE</b> .....	<b>105</b>	SYNCHRONIZAČNÍ ČAS .....	129
VOLBA PRACOVNÍHO REŽIMU .....	105	<b>DOSAH BLESKU</b> .....	<b>130</b>
<b>AUTOMATICKÉ NASTAVENÍ EXPOZICE - P</b> .....	<b>106</b>	<b>KOREKCE EXPOZICE BLESKU</b> .....	<b>130</b>
PROGRAMOVÁ AUTOMATIKA - P .....	106	<b>REŽIM PROHLÍŽENÍ (FOTO)</b> .....	<b>132</b>
ZMĚNA PŘEDNASTAVENÝCH KOMBINACÍ DOBY EXPOZICE A CLONY (SHIFT) .....	106	<b>OVLÁDACÍ PRVKY V REŽIMU PROHLÍŽENÍ</b> .....	<b>132</b>
<b>POLOAUTOMATICKÉ NASTAVENÍ EXPOZICE – A/S</b> .....	<b>107</b>	PŘÍMÝ PŘÍSTUP V REŽIMU PROHLÍŽENÍ .....	<b>133</b>
ČASOVÁ AUTOMATIKA – A .....	107	<b>OVLÁDACÍ PRVKY NA DISPLEJI</b> .....	<b>133</b>
AUTOMATIKA CLONY – S .....	107	SKRÝT OVLÁDACÍ PRVKY .....	133
<b>MANUÁLNÍ NASTAVENÍ EXPOZICE - M</b> .....	<b>108</b>	<b>SPUŠTĚNÍ/OPUŠTĚNÍ REŽIMU PROHLÍŽENÍ</b> .....	<b>134</b>
<b>NASTAVENÍ DOBY EXPOZICE</b> .....	<b>109</b>	<b>VOLBA SNÍMKŮ / LISTOVÁNÍ</b> .....	<b>134</b>
DLOUHÁ EXPOZICE .....	109	<b>INFORMAČNÍ ÚDAJE V REŽIMU PROHLÍŽENÍ</b> .....	<b>135</b>
PEVNÉ DOBY EXPOZICE .....	109	<b>PROHLÍŽENÍ SÉRIÍ SNÍMKŮ</b> .....	<b>136</b>
FUNKCE T .....	110	PŘERUŠENÍ PŘEHRÁVÁNÍ .....	136
POTLAČENÍ ŠUMU .....	110	POKRAČOVÁNÍ PŘEHRÁVÁNÍ .....	136
<b>OVLÁDÁNÍ EXPOZICE</b> .....	<b>111</b>	ULOŽENÍ JAKO VIDEO .....	137
NÁHLED EXPOZICE .....	111	<b>ZVĚTŠENÍ VÝŘEZU</b> .....	<b>138</b>
ULOŽENÍ NAMĚŘENÝCH HODNOT .....	112	<b>ZOBRAZENÍ NĚKOLIKA SNÍMKŮ SOUČASNĚ</b> .....	<b>139</b>
KOREKCE EXPOZICE .....	114	<b>OZNAČENÍ/OHODNOCENÍ SNÍMKŮ</b> .....	<b>141</b>
<b>REŽIMY SNÍMÁNÍ</b> .....	<b>115</b>		
<b>SÉRIOVÝ SNÍMEK</b> .....	<b>115</b>		
<b>INTERVALOVÝ SNÍMEK</b> .....	<b>116</b>		
<b>EXPOZIČNÍ BRACKETING</b> .....	<b>118</b>		

SMAZÁNÍ SNÍMKŮ .....	141	VYTVOŘENÍ NOVÉ SLOŽKY .....	161
SMAZÁNÍ JEDNOTLIVÝCH SNÍMKŮ .....	142	ZÁZNAM MÍSTA POŘÍZENÝCH SNÍMKŮ .....	162
SMAZÁNÍ VÍCE SNÍMKŮ .....	143	PŘENOST DAT .....	163
SMAZÁNÍ VŠECH NEOHODNOCENÝCH SNÍMKŮ .....	144	<b>PRAKTICKÁ PŘEDNASTAVENÍ .....</b>	<b>164</b>
VYMAZÁNÍ SÉRIE SNÍMKŮ .....	144	TOUCH-AF .....	164
NÁHLED POSLEDNÍHO SNÍMKU .....	145	TOUCH AF + STISKnutí SPOUŠTĚ .....	165
<b>NASTAVENÍ VIDEO .....</b>	<b>146</b>	TOUCH-AF V REŽIMU EVF .....	165
FORMÁT SOUBORU .....	146	AUDIO VÝSTUP .....	165
FORMÁT VIDEO .....	146	VÝSTUP HDMI SE ZVUKEM/BEZ ZVUKU .....	165
MOV .....	146	POMOCNÁ ZOBRAZENÍ .....	166
MP4 .....	147	INFORMAČNÍ PROFILY .....	166
DOSTUPNÁ ROZLIŠENÍ .....	147	ZMĚNA INFORMAČNÍCH PROFILŮ .....	167
DOSTUPNÁ SNÍMKOVÁ FREKVENCE .....	147	DEAKTIVACE JEDNOTLIVÝCH INFORMAČNÍCH PROFILŮ .....	167
FORMÁT VIDEO .....	148	PŘÍZPŮSOBENÍ INFORMAČNÍCH PROFILŮ .....	167
NASTAVENÍ FORMÁTU VIDEO .....	148	DOSTUPNÁ ZOBRAZENÍ .....	168
LEICA LOOKS .....	149	INFORMAČNÍ LIŠTY .....	168
PŘÍZPŮSOBENÍ LEICA LOOKS .....	149	MŘÍŽKA DĚLÍCÍCH ČAR .....	168
KONFIGURAČNÍ RÁM LOOKS .....	150	ZEBRA .....	168
STÁHNOUT LEICA LOOKS .....	150	FOCUS PEAKING .....	169
RESETOVAT LEICA LOOKS .....	150	VODOVÁHA .....	170
NASTAVENÍ AUDIO .....	151	HISTOGRAM .....	171
MIKROFON .....	151	ZOBRAZENÍ POMĚRU STRAN .....	171
USB-AUDIO .....	152	DOČASNÁ AKTIVACE /DEAKTIVACE JEDNOTLIVÝCH FUNKCÍ .....	172
SNÍŽENÍ HLUKU VĚTRU .....	153	POMOCNÉ FUNKCE AF .....	172
VIDEO-GAMMA .....	153	AKUSTICKÉ POTVRZENÍ AF .....	172
NASTAVENÍ HLG .....	154	<b>FILMOVÁNÍ .....</b>	<b>174</b>
NASTAVENÍ L-LOG .....	154	SPUŠTĚNÍ/OPUŠTĚNÍ REŽIMU VIDEO .....	174
NASTAVENÍ/SPRÁVA LUT-PROFILŮ .....	154	SPUŠTĚNÍ/ZASTAVENÍ NAHRÁVÁNÍ .....	175
POUŽITÍ LUT-PROFILŮ .....	156	ZOBRAZENÍ A OVLÁDÁNÍ PŘES USB-PTP S EXTERNÍM PŘÍSLUŠENSTVÍM (NAPŘ. GIMBALY) .....	176
AUTOMATICKÁ OPTIMALIZACE .....	157	NASTAVENÍ ZAOSTŘOVÁNÍ .....	176
STABILIZACE VIDEO .....	157	REŽIMY AUTOFOKUSU .....	177
OPTIMALIZACE TMAVÝCH OBLASTÍ (IDR) .....	157	INTELIGENTNÍ AF .....	177
DYNAMICKÝ ROZSAH .....	157	OVLÁDÁNÍ AUTOFOKUSU .....	177
FUNKCE IDR .....	158	TOUCH-AF .....	177
SPRÁVA DAT .....	159	NEPŘETŘŽITÉ ZAOSTŘOVÁNÍ .....	177
FORMÁTOVÁNÍ PAMĚTOVÉ KARTY .....	159	METODY MĚŘENÍ AUTOFOKUSU .....	178
STRUKTURA DAT .....	160	ROZPOZNÁNÍ OSOB (ROZPOZNÁNÍ OBLIČEJE) .....	179
ZMĚNA NÁZVU SOUBORU .....	161		

RYCHLÉ NASTAVENÍ AF .....	180	PROHLÍŽENÍ VIDEO .....	205
VYVOLÁNÍ RYCHLÉHO NASTAVENÍ AF .....	180	VYVOLÁNÍ OVLÁDACÍCH PRVKŮ .....	205
ZMĚNA VELIKOSTI MĚŘICÍHO POLE AF.....	180	NASTAVENÍ HLASITOSTI.....	207
POMOCNÉ FUNKCE AF .....	181	STŘIH VIDEO.....	208
POSUNUTÍ MĚŘICÍHO POLE AF.....	182	VYVOLÁNÍ RYCHLÉHO STŘIHU .....	208
MANUÁLNÍ ZAOSTŘOVÁNÍ (MF).....	182	ZMĚNA AKTIVNÍHO MÍSTA STŘIHU .....	208
POMOCNÉ FUNKCE MF .....	183	POSUNUTÍ AKTIVNÍHO MÍSTA STŘIHU .....	208
ZVĚTŠENÍ V REŽIMU MF .....	183	<b>DALŠÍ FUNKCE .....</b>	<b>210</b>
FUNKCE MAKRO .....	184	OBNOVENÍ TOVÁRNÍHO NASTAVENÍ FOTOAPARÁTU ..	210
CITLIVOST ISO .....	185	AKTUALIZACE FIRMWARU .....	211
FIXNÍ HODNOTY ISO .....	185	PROVEDENÍ AKTUALIZACE FIRMWARU.....	212
AUTOMATICKÉ NASTAVENÍ.....	185	<b>LEICA FOTOS .....</b>	<b>214</b>
DYNAMICKÉ NASTAVENÍ ISO .....	186	ZVOLENÍ PÁSMO WLAN .....	214
EXPOZICE .....	187	PŘIPOJENÍ (uživatelé iPhone).....	215
METODY MĚŘENÍ EXPOZICE .....	187	PRVNÍ PŘIPOJENÍ K MOBILNÍMU ZAŘÍZENÍ .....	215
REŽIMY PRO MĚŘENÍ EXPOZICE .....	188	SPOJENÍ SE ZNÁMÝMI PŘÍSTROJI .....	217
VOLBA PRACOVNÍHO REŽIMU .....	189	PŘIPOJENÍ (uživatelé Android) .....	218
AUTOMATICKÉ NASTAVENÍ EXPOZICE - P.....	189	PRVNÍ PŘIPOJENÍ K MOBILNÍMU ZAŘÍZENÍ .....	218
POLOAUTOMATICKÉ NASTAVENÍ EXPOZICE – A/S....	190	SPOJENÍ SE ZNÁMÝMI PŘÍSTROJI .....	219
MANUÁLNÍ NASTAVENÍ EXPOZICE - M .....	191	REŽIM PŘIPOJENÍ .....	220
NASTAVENÍ DOBY EXPOZICE .....	191	VÝKONNOSTNÍ REŽIM.....	221
OVLÁDÁNÍ EXPOZICE .....	192	REŽIM ECO .....	221
KOREKCE EXPOZICE.....	192	LETOVÝ REŽIM.....	221
SPECIÁLNÍ DRUHY SNÍMKU .....	193	PROVEDENÍ AKTUALIZACE FIRMWARU .....	221
DIGITÁLNÍ ZOOM.....	193	DÁLKOVÉ OVLÁDÁNÍ FOTOAPARÁTU .....	222
<b>REŽIM PROHLÍŽENÍ (VIDEO).....</b>	<b>196</b>	<b>ÚDRŽBA/SKLADOVÁNÍ.....</b>	<b>224</b>
OVLÁDACÍ PRVKY V REŽIMU PROHLÍŽENÍ.....	196	PIXEL-MAPPING.....	225
PŘÍMÝ PŘÍSTUP V REŽIMU PROHLÍŽENÍ.....	197	<b>FAQ .....</b>	<b>226</b>
OVLÁDACÍ PRVKY NA DISPLEJI .....	197	<b>PŘEHLED NABÍDKY .....</b>	<b>232</b>
SPUŠTĚNÍ/OPUŠTĚNÍ REŽIMU PROHLÍŽENÍ.....	198	<b>TECHNICKÉ ÚDAJE .....</b>	<b>238</b>
VOLBA NAHRÁVKY/ LISTOVÁNÍ V NAHRÁVKÁCH ..	198	<b>LEICA CUSTOMER CARE .....</b>	<b>246</b>
INFORMAČNÍ ÚDAJE V REŽIMU PROHLÍŽENÍ .....	199	<b>LEICA AKADEMIE .....</b>	<b>247</b>
ZOBRAZENÍ NĚKOLIKA NAHRÁVEK SOUČASNĚ..	200		
OZNAČENÍ/OHODNOCENÍ NAHRÁVEK.....	201		
SMAZÁNÍ NAHRÁVEK .....	202		
SMAZÁNÍ JEDNOTLIVÝCH NAHRÁVEK .....	202		
MAZÁNÍ VÍCE NAHRÁVEK.....	203		
SMAZÁNÍ VŠECH NEOHODNOCENÝCH SNÍMKŮ.....	204		

## **Význam různých kategorií informací v tomto návodu**

### **Upozornění**

Dodatečné informace

### **Důležité**

Při nedodržení doporučených pravidel hrozí poškození fotoaparátu, jeho příslušenství nebo pořízených snímků

### **Pozor**

Při nedodržení doporučených pravidel hrozí ublížení na zdraví

# POPIS JEDNOTLIVÝCH ČÁSTÍ

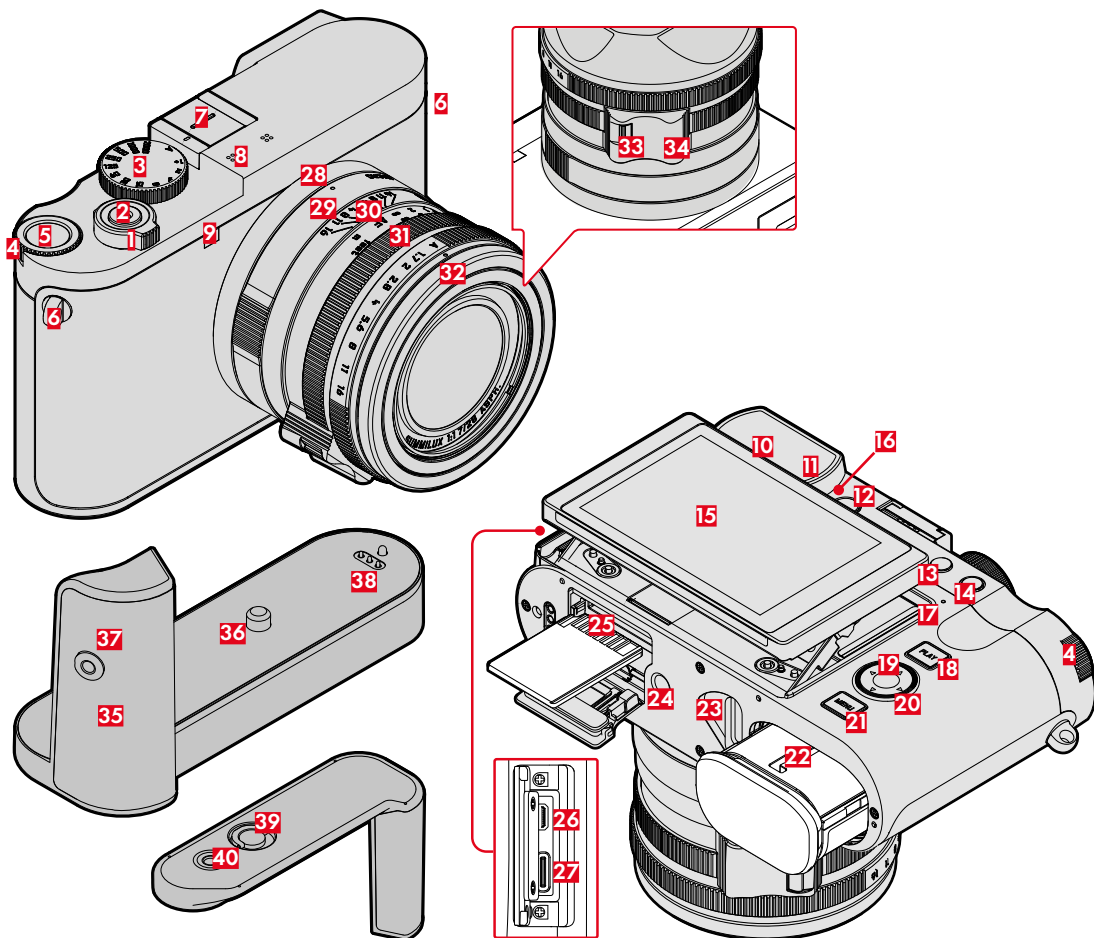

## LEICA Q3 MONOCHROM

- 1** Hlavní spínač
- 2** Spoušť
- 3** Seřizovací kolečko doby expozice
- 4** Palcový otočný volič
- 5** Tlačítko palcového otočného voliče
- 6** Nosná očka
- 7** Sáňky
- 8** Mikrofon
- 9** LED samospoušť / pomocné světlo AF
- 10** Okulár hledáčku
- 11** Snímač oka
- 12** Seřizovací kolečko dioptrií
- 13** Funkční tlačítko
- 14** Funkční tlačítko
- 15** Displej
- 16** Reproduktor
- 17** Stavová LED
- 18** **PLAY**-tlačítko
- 19** Prostřední tlačítko
- 20** Volící tlačítko
- 21** **MENU**-tlačítko
- 22** Příhrádka pro baterii
- 23** Páčka pro odblokování baterie
- 24** Závít pro stativ
- 25** Zdířka pro paměťovou kartu
- 26** HDMI-výstup
- 27** USB-C-výstup

## LEICA SUMMILUX 1:1.7/28 ASPH.

- 28** Indexový bod pro funkci Makro
- 29** Seřizovací kolečko Makro
- 30** Zaostřovací kroužek
- 31** Seřizovací kolečko clony
- 32** Ochranný závitový kroužek
- 33** AF/MF-odblokování
- 34** Prstová rukojeť

## LEICA HG-DC1

(Volitelné vybavení)

- 35** Část rukojeti
- 36** Šroubovací závěrka
- 37** Závít pro prstovou smyčku
- 38** Kontakt
- 39** Blokovací kolík
- 40** Závít pro stativ

# ZOBRAZENÍ

Zobrazení na monitoru je identické s hledáčkem.

## FOTO

### CONTROL CENTER



### PŘI POŘIZOVÁNÍ SNÍMKU

Veškeré údaje/hodnoty se vztahují na aktuální nastavení.

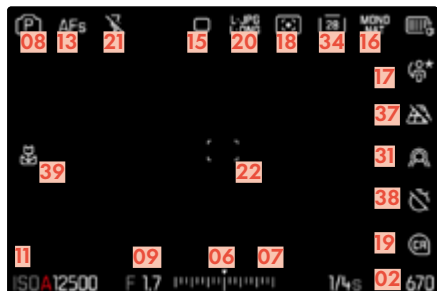

# PŘI PŘEHRÁVÁNÍ

Veškeré údaje/hodnoty se vztahují na zobrazený záznam.



### AKTIVOVANÝ Capture Assistants

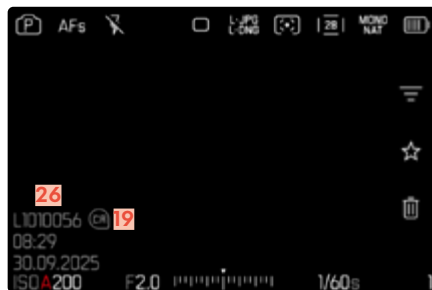
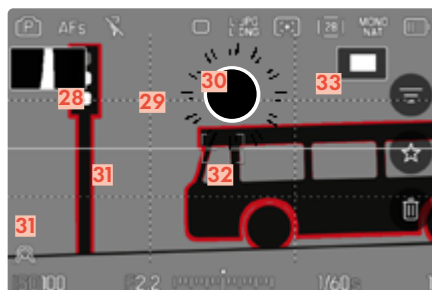

- 01** Ohnisková vzdálenost / digitální zoom
- 02** Zbývajících úložná kapacita
- 03** Kapacita baterie
- 04** Oblast nabídky **PHOTO**
- 05** Oblast nabídky **VIDEO**
- 06** Expozimetr pro vyvážení osvětlení
- 07** Stupnice korekce expozice
- 08** Expoziční režim
- 09** Hodnota clony
- 10** Doba expozice
- 11** Citlivost ISO
- 12** Hodnota korekce expozice
- 13** Režim zaostřování
- 14** Metoda měření autofokusu
- 15** Druh režimu pořizování snímků (**Drive Mode**)
- 16** **Leica Looks**
- 17** Profil uživatele
- 18** Metoda měření expozice
- 19** **Leica Content Credentials**
- 20** Formát souboru/stupeň komprese/rozlišení
- 21** Režim blesku/korekce expozice záblesku
- 22** AF-pole
- 23** Leica FOTOS připojení
- 24** Geotagging  
Automatický záznam místa snímání (soubory Exif)
- 25** Symbol pro označený záznam
- 26** Jméno souboru
- 27** Číslo souboru zobrazeného záznamu
- 28** Histogram
- 29** Mřížka dělicích čar
- 30** Označení Clipping přeexponovaných částí motivu
- 31** Focus Peaking  
(charakteristika nastavených ostrých hran motivu)
- 32** Vodováha
- 33**  Zobrazení velikosti a pozice výřezu  
(viditelné pouze při zvětšení výřezu)
- 34** Stupeň zoomu
- 35** Filtr
- 36** Vymazat
- 37** Korekce perspektivy
- 38** Samospoušť
- 39** Funkce Makro

# VIDEO

## CONTROL CENTER



## PŘI NAHRÁVÁNÍ

Veškeré údaje/hodnoty se vztahují na aktuální nastavení.

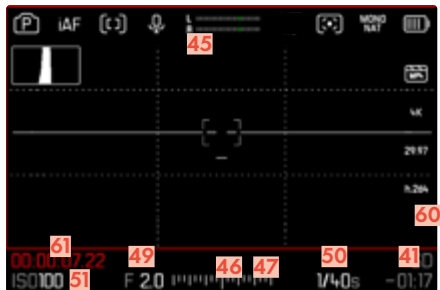

## PŘI PŘEHRÁVÁNÍ

Veškeré údaje/hodnoty se vztahují na zobrazený záznam.

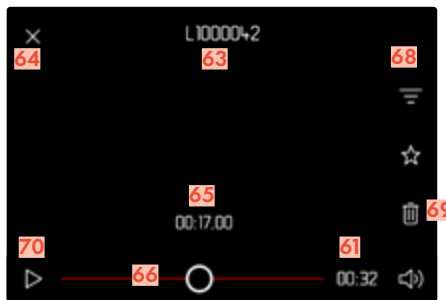
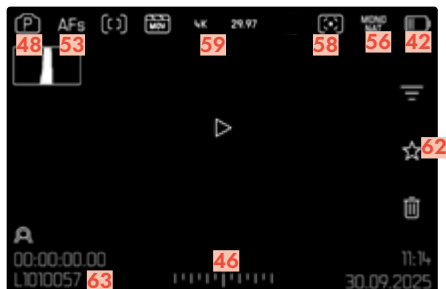

- 40 Ohnisková vzdálenost / digitální zoom
- 41 Zbývající úložná kapacita
- 42 Kapacita baterie
- 43 Oblast nabídky PHOTO
- 44 Oblast nabídky VIDEO
- 45 Úroveň nahrávání mikrofonu
- 46 Expozimetr pro vyvážení osvětlení
- 47 Stupnice korekce expozice
- 48 Expoziční režim
- 49 Hodnota clony
- 50 Doba expozice
- 51 Citlivost ISO
- 52 Hodnota korekce expozice
- 53 Režim zaostřování
- 54 Metoda měření autofokusu
- 55 Citlivost mikrofonu (Microphone Gain)
- 56 Leica Looks
- 57 Profil uživatele
- 58 Metoda měření expozice
- 59 Formát videa
- 60 Upozornění pro probíhající videozáznam
- 61 Délka videozáznamu
- 62 Symbol pro označení videozáznam
- 63 Jméno souboru
- 64 Opuštění prohlížení videa
- 65 Aktuální doba přehrávání
- 66 Stavový řádek prohlížení videa
- 67 Sloupec hlasitosti
- 68 Filtr
- 69 Vymazat
- 70 Spusťte prohlížení

## ZOBRAZENÍ STAVU NABÍTÍ NA DISPLEJI

Stav nabití baterie se zobrazí jak na Control Center stavové obrazovce, tak v záhlaví fotoaparátu vpravo nahoře.

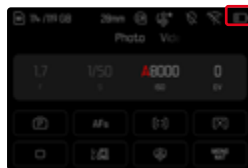

Zobrazení	Stav nabíjení
	Cca 80 – 100 %
	Cca 60 – 79 %
	Cca 40 – 59 %
	Cca 20 – 39 %
	Cca 1 – 19 %
	Cca 0 % Nutná výměna baterie nebo její dobití

## PŘÍPRAVY

Před prvním použitím tohoto produktu si prosím důkladně přečtěte „Právní upozornění“, „Bezpečnostní pokyny“ a „Obecné pokyny“. Jedině tak zabráníte případnému poškození výrobku nebo zranění osob a předejdete rizikům.

## PŘIPEVNĚNÍ NOSNÉHO POPRUHU

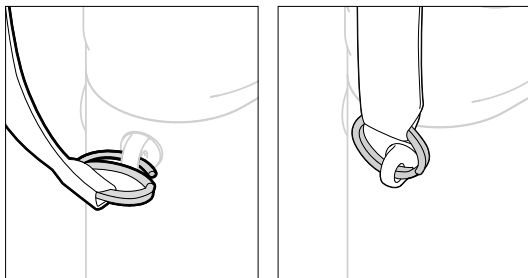

### Pozor

- Po připevnění nosného popruhu se přesvědčte o tom, jestli jsou správně připevněny i jeho uzávěry, aby se zabránilo pádu fotoaparátu.

## PŘÍPRAVA NABÍJEČKY BC-SCL4

### (Volitelné vybavení)

Nabíječku připojte pomocí zástrčky do zásuvky elektrické sítě.

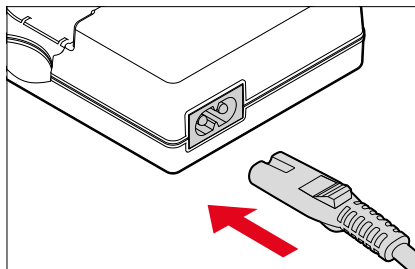

## PŘÍPRAVA NABÍJEČKY (LEICA USB-C DUAL CHARGER BC-SCL6)

### (Volitelné vybavení)

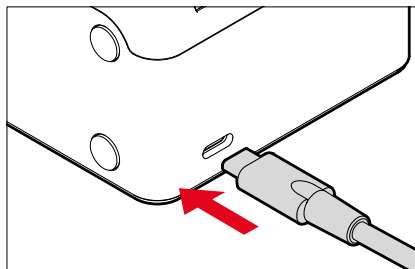

### Upozornění

- Nabíječka se automaticky přizpůsobí elektrickému napětí dané země.

## NABÍJENÍ BATERIE

Fotoaparát je napájen Lithium-iontovou baterií.

### VLOŽENÍ BATERIE DO NABÍJEČKY

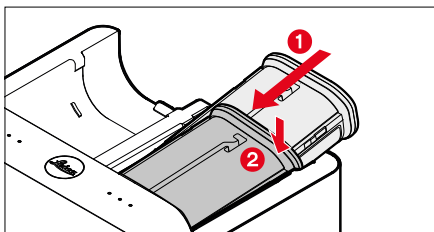
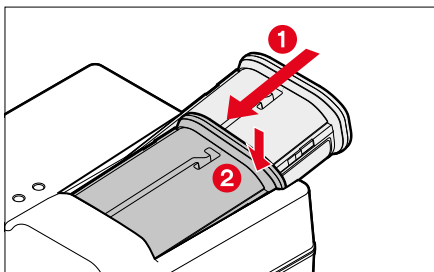

- Vložte baterii do nabíječky drážkou směrem nahoru, dokud se kontakty nedotknou
- Baterii zatlačte dolů, až dojde k úplnému zacvaknutí
- Ujistěte se, že je baterie zcela zasunuta do nabíječky

### VYJMUTÍ BATERIE Z NABÍJEČKY

- Baterii nakloňte nahoru a vyjměte ji šikmo

## ZOBRAZENÍ STAVU NABÍJENÍ NA NABÍJEČCE

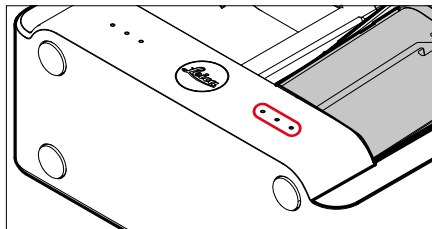
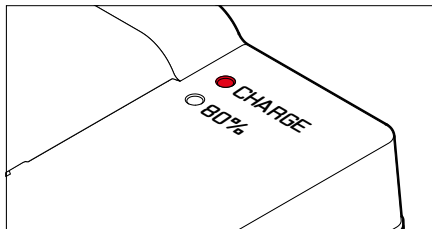

Správný průběh nabíjení signalizuje stavová LED.

Zobrazení	Stav nabíjení	Doba nabíjení*
•	Nabíjí se	
••	80 %	Cca 2 h
•••	100 %	Cca 3,5 h

Po ukončení nabíjení vytáhněte napájecí kabel nabíječky z elektrické sítě. Riziko přehřetí nehrozí.

## NABÍJENÍ PŘES USB

Baterie nainstalovaná ve fotoaparátu se může automaticky nabíjet, když je fotoaparát připojen k počítači nebo k jinému vhodnému zdroji napájení pomocí kabelu USB.

Tovární nastavení: **On**

→ V hlavní nabídce zvolte **USB Settings**

→ Zvolte **USB Charging**

→ Zvolte **On/Off**

### Upozornění

- Fotoaparát Q3 Monochrom lze nabíjet i při zapnutém stavu. To vyžaduje napájecí jednotku podporující USB PD s napětím alespoň 9 V/3 A (27 W). Pokud je použita napájecí jednotka s výkonem nižším než 27 W, fotoaparát se nabíjí pouze ve vypnutém stavu.
- Nabíjení se spustí automaticky.
- Z bezpečnostních důvodů je baterie při dodání nabitá pouze minimálně. Před prvním použitím je nutné baterii aktivovat prvním iniciálním nabitím.



## VLOŽENÍ/VYJMUTÍ BATERIE

→ Ujistěte se, že je fotoaparát vypnutý (viz str. 36)

### VLOŽENÍ

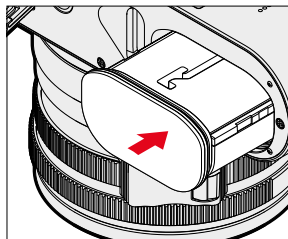

→ Vložte baterii drážkou směrem ke straně monitoru, dokud neuslyšíte zacvaknutí

## VYJMUTÍ

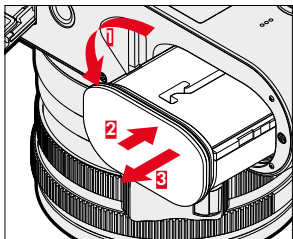

- Otočte páčku pro odblokování baterie
  - Baterie se nepatrně vysune.
- Baterii lehce stiskněte
  - Baterie se odblokuje a zcela vysune.
- Vyjměte baterii

### Důležité

- Při vyjmutí baterie ze zapnutého fotoaparátu může dojít k vymazání individuálně nastavených funkcí a hodnot. Taktéž může dojít k poškození paměťové karty.

## VLOŽENÍ/VYJMUTÍ PAMĚŤOVÉ KARTY

Fotoaparát ukládá snímky na paměťovou kartu typu SD (Secure Digital) resp. SDHC (-High Capacity) resp. SDXC (-eXtended Capacity).

### Upozornění

- Existují různé paměťové karty SD/SDHC/SDXC, které mají rozdílnou kapacitu a rychlost zápisu/čtení. Zejména takovéto karty s vysokou kapacitou a velkou rychlostí zápisu/čtení umožňují rychlé nahrávání a reprodukci dat.
- Kapacita paměťové karty rozhoduje o tom, zda tato karta bude fotoaparátem podporována nebo se před prvním použitím musí zformátovat (viz str. 74). V takovém případě se na fotoaparátu objeví odpovídající hlášení. Informace k podporovaným paměťovým kartám najdete v odstavci „Technické údaje“.
- Jestliže se paměťová karta nedá vložit, zkontrolujte její vyrovnání.
- Obzvláště nahrávání videa vyžaduje vysokou rychlost zápisu.

→ Ujistěte se, že je fotoaparát vypnutý (viz str. 36)

## OTEVŘENÍ KLAPKY PŘIHRÁDKY PRO PAMĚŤOVOU KARTU

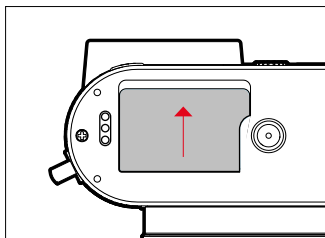

→ Posouvejte klapku podle obrázku, dokud neuslyšíte cvaknutí

- Klapka se otevře automaticky.

## UZAVŘENÍ KLAPKY PŘIHRÁDKY PRO PAMĚŤOVOU KARTU

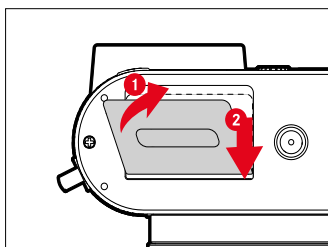

→ Dotkněte se klapky a přidržeťte ji

→ Posouvejte klapku podle obrázku, dokud neslyšíte zacvaknutí

## VLOŽENÍ

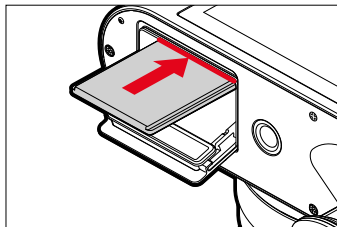

→ Zatlačte paměťovou kartu s kontakty ke straně displeji do slotu, dokud neuslyšíte a neucítíte její zacvaknutí

## VYJMUTÍ

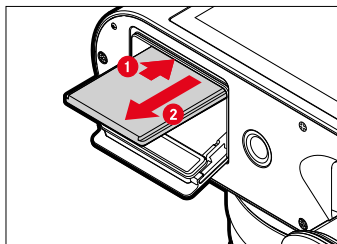

→ Kartu vlačte, dokud nezazní tiché zacvaknutí

- Karta se nepatrně vysune.

→ Vyjměte kartu

# NASAZENÍ/ODSTRANĚNÍ SLUNEČNÍ CLONY

Tento fotoaparát se dodává s vhodnou sluneční clonou. Tato je namontována již při dodávce.

Pro snížení vinětače se doporučuje používat sluneční clonu.

## ODSTRANĚNÍ

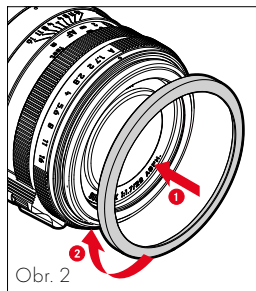
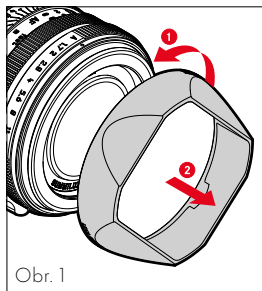

- Odšroubujte sluneční clonu proti směru hodinových ručiček (obr. 1)
- Našroubujte závitový ochranný kroužek (obr. 2)

## NASAZENÍ

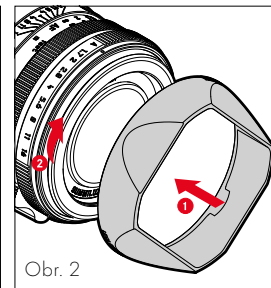
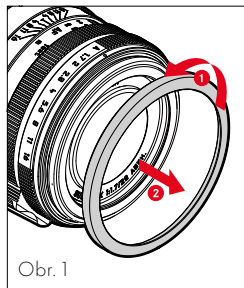

- Odšroubujte ochranný závitový kroužek proti směru hodinových ručiček (obr. 1)
- Sluneční clonu odšroubujte ve směru hodinových ručiček až na doraz (obr. 2)

## Upozornění

- Dodávaná krytka sluneční clony se nasazuje pouze na sluneční clonu objektivu a bez ní ji nelze použít jako krytku objektivu.
- Pro použití bez sluneční clony je jako volitelné příslušenství k dispozici odpovídající přední krytka objektivu E49 (obj. č. 14001): <https://store.leica-camera.com>

## NASTAVENÍ DIOPTRIÍ

Aby mohli osoby s brýlemi fotografovat bez brýlí, lze hledáček nastavit tak, aby vyhovoval jejich očím v rozmezí -4 až +2 dioptrie (dioptrická kompenzace).

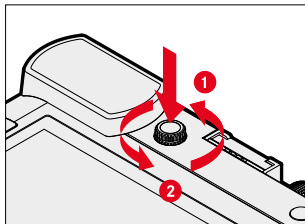

- Kolečko pro nastavení dioptrií vtlačte, dokud nezazní tiché zacvaknutí
  - Aretace se uvolní a kolečko pro nastavení dioptrií se trochu vysune.
- Podívejte se do hledáčku
- Zaměřte a zaostřete na motiv
- Zatláčte kolečko pro nastavení dioptrií zpět do jeho prohlubně, až slyšitelně zapadne na své místo

## WIRELESS CHARGING ÚCHYT

### (volitelné vybavení)

HG-DC1, který je k dispozici jako volitelné příslušenství, zajišťuje optimální manipulaci a rozšiřuje funkce nabíjení fotoaparátu. V kombinaci s „Drop XL Wireless Charger – Native Union made for Leica Camera“ (číslo výrobku 18899) lze fotoaparát kdykoli pohodlně nabíjet bezdrátově. Zajišťuje bezpečné a pohodlné ovládní fotoaparátu jednou rukou. Volitelně lze namontovat poutko na prst (velikost L (číslo výrobku 14648), velikost M (číslo výrobku 14647), velikost S (číslo výrobku 14646)).

## NASAZENÍ ÚCHYTU

- Vypněte fotoaparát a případně připojený blesk
- Umístěte úchyt tak, aby šroubovací závěrka trochu vyčnívala do stativového závitu na spodní straně fotoaparátu.
- Otočte zajišťovací přepínač ve směru hodinových ručiček a mírně jej utáhněte.

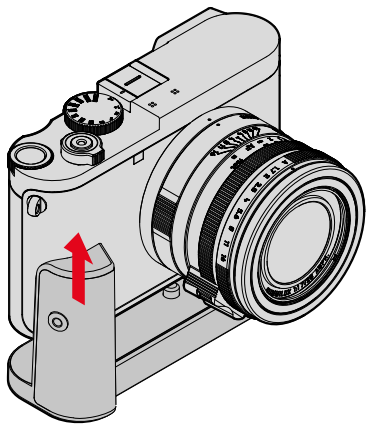

## SEJMUTÍ RUČNÍHO ÚCHYTU

- Zablokování úchytu otáčejte doleva, aby se uvolnil
  - Pevně přitom držte fotoaparát i úchyt, abyste zabránili jejich pádu.

## BEZDRÁTOVÉ NABÍJENÍ FOTOAPARÁTU (WIRELESS CHARGING)

- Vypněte fotoaparát a případně připojený blesk
- Umístěte fotoaparát na nabíjecí stanici s připevněným úchytem
  - Probíhající proces nabíjení je signalizován blikáním stavové kontrolky fotoaparátu (zelená, interval 2 s).

### Upozornění

- Je povoleno používat pouze nabíjecí stanice, které jsou schváleny pro danou zemi. Je povoleno používat pouze frekvence, které jsou v dané zemi povoleny.
- Nabíjení se spustí, až když je fotoaparát správně umístěn na nabíjecí stanici.
- Lze používat pouze indukční nabíjecí stanice s výkonem alespoň 10 W.
- Před nabíjením odpojte od fotoaparátu všechny připojené kabely HDMI a USB.

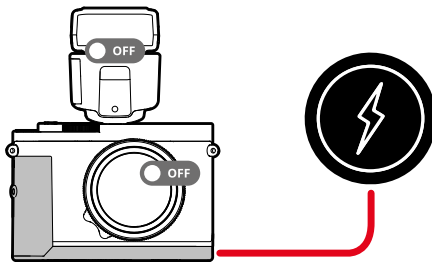

# OVLÁDÁNÍ FOTOAPARÁTU

## OVLÁDACÍ PRVKY

### HLAVNÍ SPÍNAČ

Fotoaparát se zapíná a vypíná hlavním vypínačem.

### ZAPNUTÍ FOTOAPARÁTU

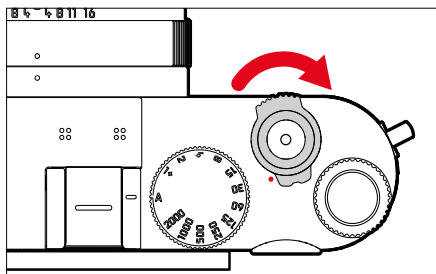

### Upozornění

- Fotoaparát je připraven k provozu cca 1 s po zapnutí.
- Po zapnutí se na okamžik rozsvítí kontrolka LED a v hledáčku se objeví různá zobrazení.

## VYPNUTÍ FOTOAPARÁTU

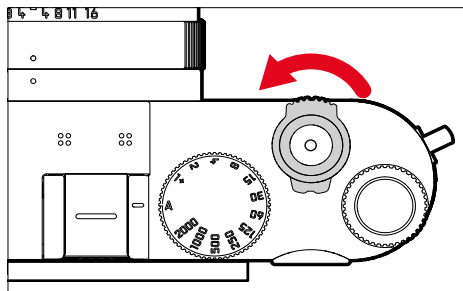

### Upozornění

- Pomocí funkce **Auto Power Off** (viz str. 61) je možné fotoaparát vypnout, pokud se v zadaném intervalu neprovede žádná operace. Je-li tato funkce nastavena na **Off** a fotoaparát není delší dobu aktivní, doporučujeme ho vždy vypnout pomocí hlavního vypínače. Zamezí se tak samovolnému spuštění fotoaparátu, tak i vybití baterie.

# SPOUŠŤ

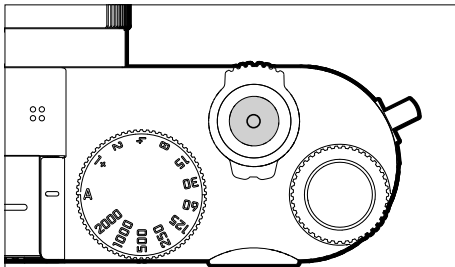

Spoušť funguje dvoustupňově.

## 1. Dotyk (= stisknout až do 1. tlakového bodu)

- Aktivování elektroniky fotoaparátu a jednotlivá zobrazení
- Uložení naměřených hodnot (měření a ukládání):
  - Režim AF: měření vzdáleností (AF-L)
  - (polo) automatické režimy pro měření expozice: měření expozice (AE-L)
- Přerušování předvolby času samospouště
- Zpět do režimu snímání
  - z režimu prohlížení
  - z nabídky nastavení
  - z režimu Standby

## 2. Stlačit na doraz

- Stisknete spoušť
  - Pořízená data budou přenesena na paměťovou kartu.
- Spuštění funkce videozáznamu
- Spuštění předvolené předvolby času samospouště
- Spuštění funkce snímání série snímků nebo intervalových snímků

## Upozornění

- Tlačítko spouště stisknout jemně a ne trhavě, tak, aby nedošlo k rozmazání obrazu pořízeného snímku. Ozve se tiché cvaknutí závěrky fotoaparátu.
- Spoušť zůstane zablokovaná:
  - je-li vsunutá paměťová karta a/nebo interní paměť (dočasně) plná
  - je-li baterie přetížena (kapacita, teplota, stáří)
  - je-li je paměťová karta chráněna proti zápisu nebo je poškozena
  - je-li je snímač příliš horký

## SEŘIZOVACÍ KOLEČKO DOBY EXPOZICE

Seřizovací kolečko expozice času nemá žádnou záračku, tzn. že se nechá točit z každé pozice libovolným směrem. To se zaaretuje ve veškerých vyrytých pozicích a mezíhodnotách. Nastavení kolečka mimo tyto pozice a mezíhodnoty, které jsou vyznačené, se nesmí volit resp. používat. Bližší informace o nastavení správné hodnoty expozice se dozvíte v kapitole „Expozice“ (viz str. 102 a 187).

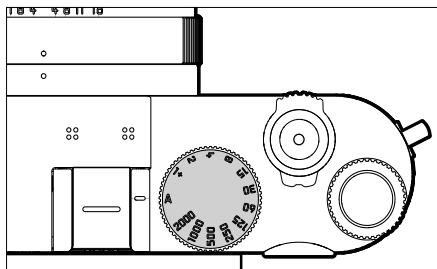

- **A**: časová automatika (automatické ovládání doby expozice)
- **2000 – 1+**: pevná doba expozice

## PALCOVÝ OTOČNÝ VOLIČ

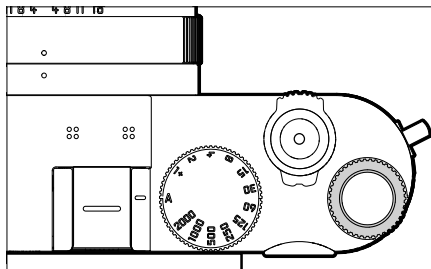

- Navigace v nabídce
- Nastavení hodnoty korekce expozice
- Nastavení hodnoty ISO
- Zvětšení/zmenšení prohlížených snímků
- Nastavení zvolených bodů nabídky/funkcí
- Nastavení programu Shift

## PALCOVÝ OTOČNÝ VOLIČ

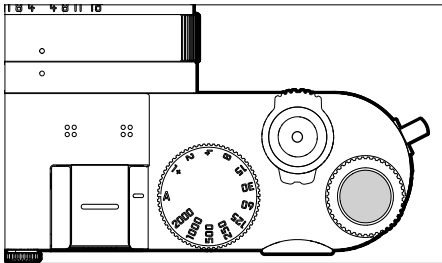

- Převzetí nastavení nabídky
- Přímý přístup k funkcím nabídky
- Vyvolání podnabídky

## VOLÍCÍ TLAČÍTKO/PROSTŘEDNÍ TLAČÍTKO

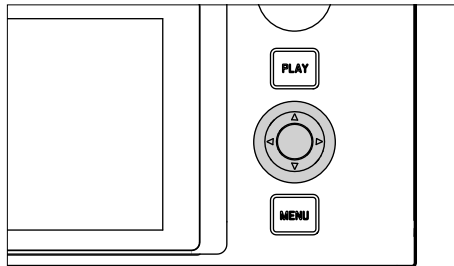

### VOLÍCÍ TLAČÍTKO

- Navigace v nabídce
- Nastavení zvolených bodů nabídky/funkcí
- Listování ve vnitřní paměti fotoaparátu
- Posunutí měřicího pole

### PROSTŘEDNÍ TLAČÍTKO

- Zobrazení informačního displeje
- Vyvolání podnabídky
- Převzetí nastavení nabídky
- Zobrazení nastavení/parametry při pořízení snímku
- Zobrazení parametrů snímku při prohlížení
- Prohlížení videozáznamů
- Potvrzení dotazů
- Přímý přístup k funkcím nabídky

## PLAY-TLAČÍTKO/MENU-TLAČÍTKO

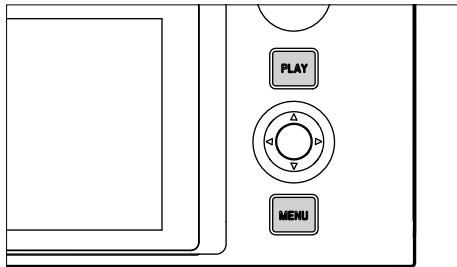

### PLAY-TLAČÍTKO

- Zapnutí a vypnutí (nepřetržitého) režimu prohlížení
- Zpět do zobrazení na celou obrazovku

### MENU-TLAČÍTKO

- Vyvolání nabídky (včetně Control Center)
- Vyvolání nabídky režimu prohlížení
- Opuštění aktuálně zobrazených (pod-)nabídek

## DISPLEJ

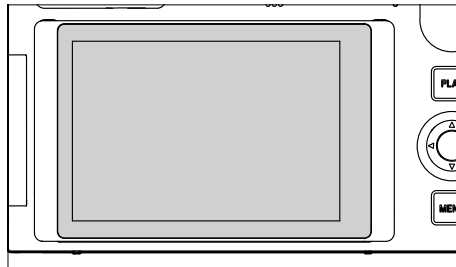

- Zobrazení nejdůležitějších aktuálních nastavení
- Rychlý přístup do několika nabídek
- Dotykové ovládání

## VYKLOPENÍ DISPLEJE

Displej lze sklopit nahoru nebo dolů. Díky tomu lze pohodlně fotografovat i z velmi vysokých nebo nízkých perspektiv.

Vyklopení displeje se provádí ve dvou krocích.

### Pro vyklopení displeje

- Uchopte displej za horní hranu
- Opatrně sklopte displej kolem závěsu na spodní hraně

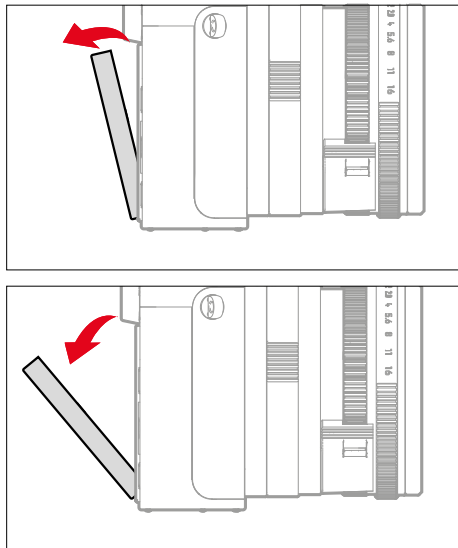

### Pro vyrovnání displeje

- Otáčením vyklopeného displeje kolem středové osy nastavte požadovaný úhel

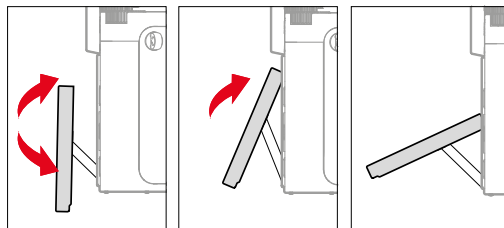

### Pro zaklopení displeje

- Popř. otočte displej kolem středové osy směrem dolů
- Displej vyklopte nahoru kolem závěsu na spodní hraně směrem k zadní stěně fotoaparátu

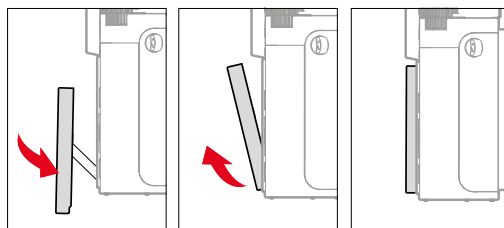



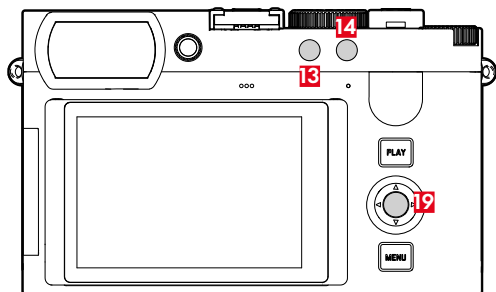
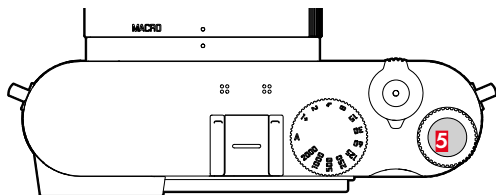





## FUNKČNÍ TLAČÍTKA



Přímý přístup do různých nabídek a jejich funkce. Všechna funkční tlačítka lze individuálně konfigurovat (viz str. 56).

TOVÁRNÍ NASTAVENÍ	
V režimu snímání	V režimu prohlížení
<b>Funkční tlačítko (13)</b>	
Digitální zoom	EVF <> LCD
<b>Funkční tlačítko (14)</b>	
Změna druhu provozu (foto/video)	Magnification
<b>Tlačítko palcového otočného voliče (5)</b>	
ISO nastavení	Add/Remove ★
<b>Prostřední tlačítko (19)</b>	
Toggle Info Levels	Toggle Info Levels

## DISPLEJ (TOUCH SCREEN)

DOTYKOVÉ OVLÁDÁNÍ*		V režimu snímání	V režimu prohlížení
	„Kliknout“	Posouvat AF-měřicí pole a zaostřovat (při aktivním Touch-AF)	Volba snímků
	„Kliknout dvakrát“	Zpětné nastavení AF měřicího pole	Zvětšení/zmenšení prohlížených snímků
	„Setřit“		Listování ve vnitřní paměti fotoaparátu Posouvat zvětšený výřez snímku
	„Setřit prstem vodorovně“ (po celé délce)	Změna druhu provozu (foto/video)	Listování ve vnitřní paměti fotoaparátu
	„Setřit prstem svisle“ (po celé délce)	Přejetím prstem dolů: Přepnutí do režimu prohlížení Přejetím prstem nahoru: Přepnutí do ovládacího centra Control Center	Přepnutí na režim snímání
	„Kliknout a držet“	Vyvolání rychlého nastavení AF a aktivace změny velikosti měřicího pole AF	
	„Přitažení prstů“ „Roztáhněte prsty od sebe“	Změna velikosti měřicího pole AF (s určitými režimy AF nebo pokud je aktivní nastavení velikosti měřicího pole AF)	Zvětšení/zmenšení prohlížených snímků
	„Setřit prstem a držet“ „Držet a setřit prstem“		Průběžné listování

\* Stačí se lehce dotknout, ne stisknout.

# OVLÁDÁNÍ NABÍDKY

## OVLÁDACÍ PRVKY

Následující prvky budou používány k ovládní nabídky.

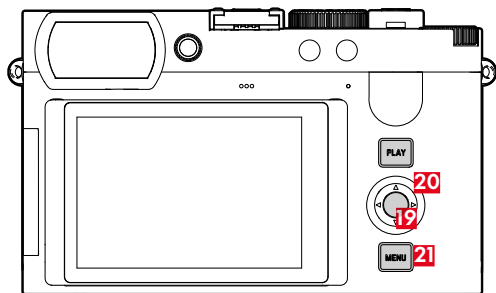
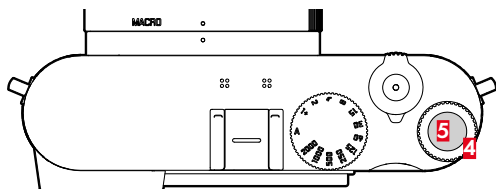

- 4** Palcový otočný volič
- 5** Tlačítko palcového otočného voliče
- 19** Prostřední tlačítko
- 20** Volící tlačítko
- 21** MENU-tlačítko

## OBLASTI NABÍDKY

V nabídce jsou dvě oblasti: Control Center a hlavní nabídka.

Control Center:

- nabízí rychlý přístup k nejdůležitějším nastavením a možnost individuálně uspořádat resp. změnit položky nabídky.

Hlavní nabídka:

- nabízí přístup ke všem bodům nabídky
- obsahuje celou řadu podnabídek

Aktuálně používaný provozní režim (foto nebo video režim) je barevně označen ve všech částech nabídky.

Rozsah	FOTO	VIDEO
Control Center		
Oblíbené		
Hlavní nabídka (horní rovina)	Akcentní barva <hr style="border: 1px solid red;"/>	Akcentní barva <hr style="border: 1px solid yellow;"/>
Hlavní nabídka (podnabídky)		

## CONTROL CENTER

### Foto

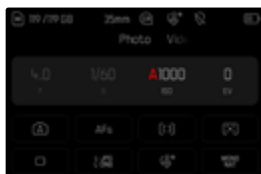

### Video



## HLAVNÍ NABÍDKA

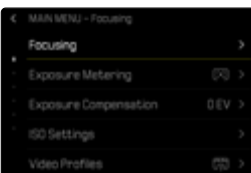
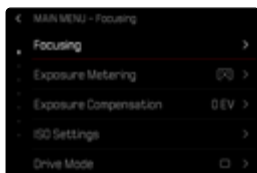

## NASTAVENÍ V REŽIMU FOTO A VIDEO

Dostupná nastavení závisí na aktuálně používaném režimu (foto nebo video režim).

- Všechny položky hlavní nabídky uspořádané před **Leica FOTOS** a všechny jejich podpoložky jsou specifické pro daný režim. To znamená, že zde provedené změny se vztahují pouze na právě používaný provozní režim. Položky nabídky se stejným názvem v jiném provozním režimu jsou na tom nezávislé. To se týká například nastavení při zaostření, při měření expozice.
- Všechna následující nastavení a funkce v hlavní nabídce (včetně **Leica FOTOS**) jsou k dispozici v obou provozních režimech a mají globální platnost. Pokud je nastavení provedeno v jednom ze dvou provozních režimů, platí i pro druhý provozní režim.

Globálně účinná nastavení a funkce jsou:

- **User Profile**
- **Camera Settings**
- **Leica FOTOS**
- **Format Card**
- **Camera Settings**
- **Camera Information**
- **Language**
- **Reset Camera**
- **Leica Content Credentials**

## PŘEPÍNÁNÍ OBLASTÍ NABÍDKY

Jako první oblast nabídky se zobrazí vždy Control Center. Horní úroveň nabídky je uspořádána do „stránek“, které se zobrazují v záhlaví: Control Center a více částí hlavní nabídky. Mezi jednotlivými oblastmi nabídky můžete přepínat listováním stránek.

### Pro listování vpřed

- Stiskněte **MENU**-tlačítko nebo
- Otáčejte palcovým otočným voličem doprava nebo
- Stiskněte dolní volicí tlačítko

### Pro listování zpět

- Otáčejte palcovým otočným voličem doleva nebo
- Stiskněte volicí tlačítko nahoře

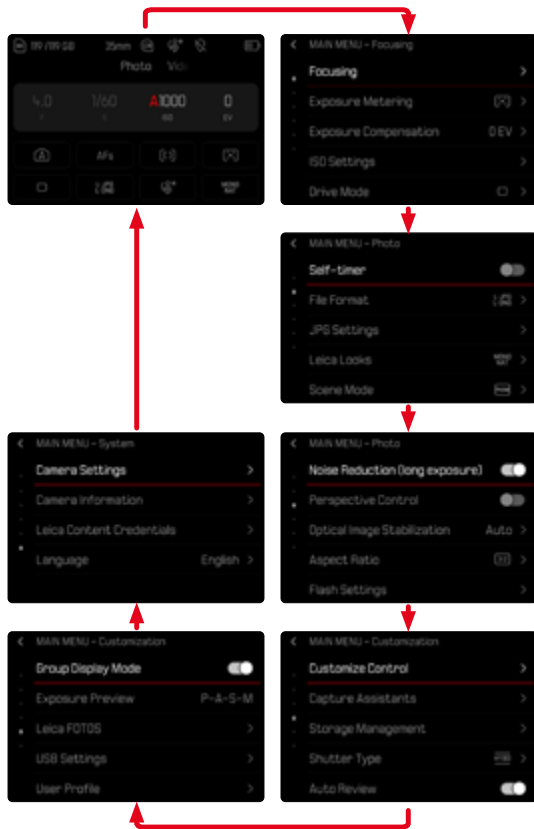

## CONTROL CENTER

Control Center poskytuje přehled nejdůležitějších informací o aktuálním stavu fotoaparátu a aktivních nastaveních.

Kromě toho umožňuje rychlý přístup k důležitým nastavením. Control Center je optimalizován na dotykové ovládání.

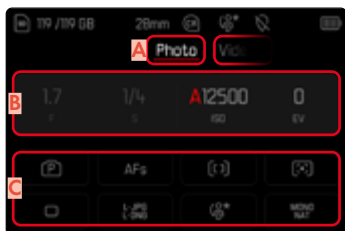

- A** Pracovní režim: foto/video (viz str. 174)
- B** Nastavení expozic (viz str. 102 a str. 187)
- C** Položka nabídky

### Upozornění

- Pokud není možné nebo žádoucí dotykové ovládání (např. v režimu EVF), lze Control Center ovládat také volicím tlačítkem, prostředním tlačítkem, palcovým tlačítkem a palcovým otočným voličem.
- Nastavení jsou účinná okamžitě.
- Orámovaná ovládací pole jsou volitelná. Hodnoty, které nejsou uvedeny, jsou automaticky nastavené hodnoty (v závislosti na aktivním expozičním režimu).
- Dostupné body nabídky se liší pro režim fotografie a videa (viz str. 24 a str. 26).

## PŘÍZPŮSOBENÍ CONTROL CENTER

Pořadí a položky nabídky Control Center lze přizpůsobit pomocí dotykového ovládání.



Foto	Video
Scene Mode	Exposure Mode
Focus Mode	Focus Mode
AF Mode	AF Mode
Exposure Metering	Exposure Metering
Drive Mode	Video Profiles
File Format	Microphone Gain
User Profile	User Profile
Leica Looks	Leica Looks
iDR	AF Setup
Digital Zoom	iDR
Camera Settings	Log Settings
Shutter Type	ISO Settings
Self-timer	Format Storage
Leica FOTOS	Video Gamma
Format Storage	Optical Image Stabilization
Flash Settings	Digital Zoom
USB Settings	Camera Settings
Perspective Control	Leica FOTOS
Aspect Ratio	
Optical Image Stabilization	

## PROVEDENÍ NASTAVENÍ

Nastavení lze provádět na Control Center různými způsoby. Typ nastavení se v jednotlivých nabídkách odlišuje.

- Klikněte na zvolené ovládací pole
  - Zobrazí se příslušná nabídka.

## PRO PŘÍMÉ NASTAVENÍ

V dolní části Control Center se zobrazí varianta sloupcové nabídky (viz str. 53).



- Požadovanou funkci zvolte přímo nebo pomocí stírání prstem

## PRO VYVOLÁNÍ NORMÁLNÍ PODNABÍDKY

Tyto nabídky se chovají stejně jako při vyvolání z hlavní nabídky (viz str. 50). Dotykové ovládání proto není k dispozici. Místo přechodu do vyšší úrovně nabídky se však odsud vrátíte na Control Center.



- Zvolte požadované nastavení

## HLAVNÍ NABÍDKA

Hlavní nabídka nabízí přímý přístup ke všem nastavením. Většina z nich se nachází v podnabídkách.



- A** Oblasti nabídky: Main Menu
- B** Označení položky nabídky
- C** Nastavení položky nabídky
- D** Upozornění na podnabídku

## PODNABÍDKA

K dispozici jsou různé druhy podnabídek. Ke každému nastavení berete v potaz následující stránky.



- A** Aktuální položka nabídky
- B** Položka podnabídky
- C** Upozornění na další podnabídky
- D** Posuvník

## NAVIGACE V NABÍDCE

### NAVIGACE PO STRÁNKÁCH

#### Pomocí tlačítkového ovládání

##### **Pro listování vpřed**

- Stiskněte **MENU**-tlačítko (popř. několikrát)
  - Po poslední stránce hlavní nabídky následuje opět Control Center.

##### **Pro listování zpět**

- Stiskněte volící tlačítko vlevo
  - Do nabídky Control Center se můžete vrátit listováním zpět.

#### Pomocí dotykového ovládání

- Požadovanou funkci zvolte přímo nebo pomocí stírání prstem

## NAVIGACE PO ŘÁDCÍCH

(volba funkcí/možností funkcí)

→ Stiskněte volící tlačítko nahoru/dolů  
nebo

- Otáčejte palcovým otočným voličem (doprava = dolů, doleva = nahoru)
  - Po dosažení poslední položky nabídky v příslušném směru se zobrazení automaticky posune na následující stránku/vrátí se k předchozí stránce. Aktuální oblast nabídky (Oblíbené, hlavní nabídka) přitom nebude opuštěna.

##### **Upozornění**

- Některé položky nabídky se zobrazí jen za určitých podmínek. Na to upozorňuje šedé písmo v daném řádku.

## ZOBRAZENÍ PODNABÍDKY

→ Stiskněte prostřední tlačítko/tlačítko palcového otočného voliče

nebo

→ Stiskněte volící tlačítko vpravo

## POTVRZENÍ VOLBY

→ Stiskněte prostřední tlačítko/tlačítko palcového otočného voliče

- Obraz displeje se vrátí k aktivní položce nabídky. Vpravo je v odpovídajícím řádku nabídky zobrazena nastavená možnost funkce.

## Upozornění

- U volby **On** nebo **Off** není nutné potvrzení. Bude uloženo automaticky.

## JEDEN KROK ZPĚT

### (zpět k nadřazené položce nabídky)

→ Stiskněte volící tlačítko vlevo

- Tato možnost je k dispozici pouze u podnabídek, které mají tvar seznamu.

## NÁVRAT DO HORNÍ ÚROVNĚ NABÍDKY

→ Stiskněte **MENU**-tlačítko **ix**

- Náhled se změní na horní úroveň aktuální oblasti nabídky.

## OPUŠTĚNÍ NABÍDKY

Nabídky a podnabídky je kdykoliv možné opustit s/bez převzetí navolených nastavení.

### K režimu snímání

→ Dotkněte se spouště

### K režimu prohlížení

→ Stiskněte **PLAY**-tlačítko

## PODNABÍDKY

### KLÁVESNICE/NUMERICKÁ KLÁVESNICE

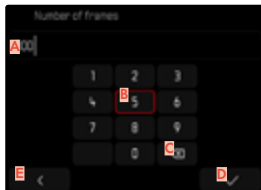
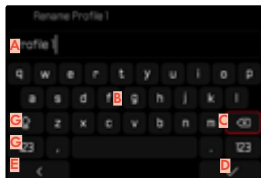
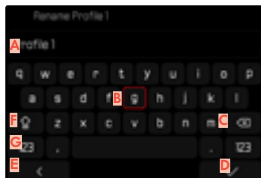

- A** Vstupní řádek
- B** Klávesnice/numerická klávesnice
- C** Tlačítko „Smazat“ (smazání každého posledního znaku)
- D** Tlačítko „Potvrzení“ (potvrzení jak jednotlivých hodnot, tak dokončených nastavení)
- E** Návrat k předešlé rovině nabídky
- F** Přepínací tlačítko (přepínání mezi velkými a malými písmeny)
- G** Změna typu písma

## ZVOLENÍ JEDNOHO TLAČÍTKA (ZNAK/TLAČÍTKO FUNKCE)

### Pomocí tlačítkového ovládání

- Stiskněte volicí tlačítko požadovaným směrem
  - Momentálně aktivní tlačítko je zvýrazněno.
- Stiskněte prostřední tlačítko/tlačítko palcového otočného voliče

nebo

- Otáčejte palcovým otočným voličem
  - Momentálně aktivní tlačítko je zvýrazněno.
  - Při dosažení konce/začátku řádku následuje další/předchozí řádek.
- Stiskněte prostřední tlačítko/tlačítko palcového otočného voliče

### Pomocí dotykového ovládání

- Zvolte přímo požadované tlačítko

## ULOŽENÍ

- Zvolte tlačítko **D**

## PŘERUŠENÍ

- Zvolte tlačítko **E**

## SLOUPCOVÁ NABÍDKA

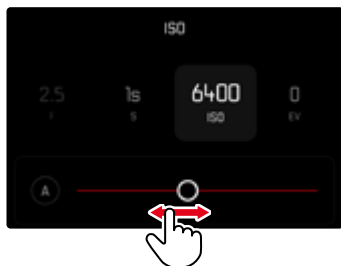

### Pomocí tlačítkového ovládání

- Stiskněte volicí tlačítko vlevo/vpravo nebo
- Otáčejte palcovým otočným voličem

### Pomocí dotykového ovládání

- Požadovanou funkci zvolte přímo nebo pomocí stírání prstem

### **Upozornění**

- Nastavení, které je momentálně aktivováno uprostřed, je označeno červeně.
- Nastavená hodnota se zobrazí nad stupnicí/nad lištou nabídek.
- Pro přímý přístup platí následující: Nastavení není třeba dodatečně potvrzovat, je aktivní okamžitě.

## STUPNICOVÁ NABÍDKA

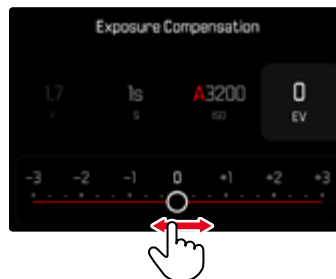

### Pomocí tlačítkového ovládání

- Stiskněte volicí tlačítko vlevo/vpravo nebo
- Otáčejte palcovým otočným voličem

### Pomocí dotykového ovládání

- Požadované nastavení zvolte přímo nebo pomocí stírání prstem

### **Upozornění**

- Nastavení, které je momentálně aktivováno uprostřed, je označeno červeně.
- Nastavená hodnota se zobrazí nad stupnicí/nad lištou nabídek.

## NABÍDKA DATUM/ČAS



### Pro přechod k dalšímu nastavnému poli

→ Stiskněte volicí tlačítko vlevo/vpravo

### Pro nastavení hodnot

→ Stiskněte volicí tlačítko nahoru/dolů  
nebo

→ Otáčejte palcovým otočným voličem

### Pro uložení dat a zpět k nadřazené položce nabídky

→ Stiskněte prostřední tlačítko

## KOMBINOVANÉ MENU (VLASTNOSTI OBRAZU)

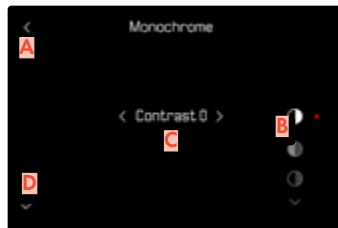

**A** Tlačítko „Zpět“  
(Ukončení bez uložení)

**B** Tlačítko „Parametr“

**C** Tlačítko „Nastavení“

**D** Tlačítko „Potvrzení“  
(Uložení a opuštění)

Obsluha se mírně liší v závislosti na tom, zda se nastavení provádí pomocí tlačítkového ovládání nebo dotykových ovládacích prvků.

Obraz monitoru zůstane během nastavení průběžně viditelný. Tímto způsobem lze výsledek nastavení pozorovat okamžitě.



## Pomocí tlačítkového ovládání

### **Pro navigace mezi spínacími tlačítky**

- Stiskněte volící tlačítko nahoru/dolů
  - Aktivní tlačítko je označeno červeným bodem.

### **Pro provedení nastavení**

- Stiskněte volící tlačítko vlevo/vpravo
  - Tlačítko přepíná okamžitě mezi alternativami.
- nebo
- Stiskněte prostřední tlačítko
  - Zobrazí se volitelné alternativy.
  - Pomocí tlačítka „Parametr“ se vedle každého parametru zobrazí aktuálně nastavená hodnota.
- Stiskněte volící tlačítko nahoru/dolů
  - Aktivní tlačítko je označeno červeným bodem.
- Stiskněte prostřední tlačítko
  - Alternativy se již nezobrazí.

## Pomocí dotykového ovládání

- Klikněte na požadované spínací plochy
  - Volitelné alternativy se zobrazí u tlačítek „Parametr“ a „Nastavení“.
  - Pomocí tlačítka „Parametr“ se vedle každého parametru zobrazí aktuálně nastavená hodnota.
- Klikněte na zvolenou alternativu

## **ULOŽENÍ**

- Zvolte tlačítko „Potvrzení“

## **PŘERUŠENÍ**

- Zvolte tlačítko „Zpět“

# INDIVIDUÁLNÍ OBSLUHA

## PŘÍMÝ PŘÍSTUP K FUNKCÍM NABÍDKY

Pro obzvláště rychlou obsluhu pomocí přímého přístupu v režimu snímání můžete tlačítkům FN přiřadit jednotlivě vybrané funkce nabídky.

Obsazení se provádí nezávisle pro fotografický a video provoz. K dispozici jsou funkce uvedené v seznamu na str. 233. K továrním nastavením viz str. 42.

### Upozornění

- Podnabídky vyvolané přímým přístupem mohou mají jinou podobu než při vyvolání prostřednictvím hlavní nabídky. Často jsou koncipovány zejména jako sloupcové nabídky, aby se umožnilo rychlé nastavení.
- Nastavení lze provést pomocí ovládacího tlačítka nebo přímo na displeji pomocí dotykového ovládání. Obsluha závisí na podobě podnabídky.

## OBSAZENÍ FUNKČNÍCH TLAČÍTEK

Kromě vyvolání přiřazené funkce nabídky umožňují všechna funkční tlačítka také rychlé nové přiřazení.

- Přepnutí na požadovaný provozní režim (foto nebo video)
- Stiskněte dlouze požadované funkční tlačítko
  - Na displeji se zobrazí seznam přímého přístupu.
- Zvolte požadovanou položku nabídky

## VYVOLÁNÍ PŘÍRAZENÝCH FUNKCÍ NABÍDKY

- Stiskněte krátce požadované funkční tlačítko
  - Na displeji se vyvolá přiřazená funkce nebo se zobrazí podnabídka.

## VYTVOŘENÍ INDIVIDUÁLNÍHO SEZNAMU

- Přepnutí na požadovaný provozní režim (foto nebo video)
- V hlavní nabídce zvolte **Customize Control**
- Zvolte **FN Buttons/Thumbwheel**
- U každého bodu nabídky zvolte **On** nebo **Off**

## OBSAZENÍ PALCOVÉHO OTOČNÉHO VOLIČE

V továrním nastavení závisí funkce palcového otočného voliče na aktivním expozičním režimu. Palcovému otočnému voliči však lze trvale přiřadit i jinou funkci.

- Přepnutí na požadovaný provozní režim (foto nebo video)
- V hlavní nabídce zvolte **Customize Control**
- Zvolte **Thumbwheel**
- Vytvořit požadované přiřazení

	Palcový otočný volič
P	<b>Program-Shift</b> Korekce expozice ISO
S	<b>Korekce expozice</b> Doba expozice ISO
A	<b>Clona</b> Korekce expozice ISO
M	<b>Clona</b> Doba expozice ISO

## VYVOLÁNÍ PŘIŘAZENÝCH FUNKCÍ NABÍDKY

- Otáčejte palcovým otočným voličem doleva/doprava

## BLOKOVÁNÍ NASTAVOVACÍCH KOLEČEK

- V hlavní nabídce zvolte **Customize Control**
- Aktivujte **Dial Lock**

### Upozornění

- Pokud je při aktivaci blokování použit ovládací prvek, zobrazí se na displeji 

## UŽIVATELSKÉ PROFILY

Tento fotoaparát umožňuje trvalé ukládání všech nastavení nabídky, např. pro rychlý a jednoduchý přístup pro opakované situace/motivy. Uloží se také aktuálně zvolený provozní režim (foto/video).

Pro takové kombinace je k dispozici šest paměťových umístění plus jedno tovární, které je vždy k dispozici a není možné jej upravit nebo změnit (**Default Profile**). Názvy uložených profilů jsou volně volitelné.

Profily nastavené na jednom fotoaparátu lze uložit na paměťovou kartu a použít na jiném fotoaparátu. Stejným způsobem lze profily uložené na paměťové kartě přenést na fotoaparát.

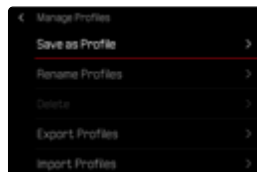
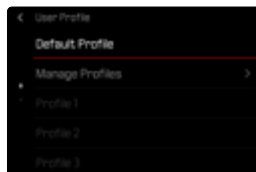

## VYTVOŘIT PROFILY

Uložení nastavení/vytvoření profilu.

- Požadované funkce lze individuálně nastavit v ovládání nabídky
- V hlavní nabídce zvolte **User Profiles**
- Zvolte **Manage Profiles**
- Zvolte **Save as Profile**
- Zvolte požadované místo uložení

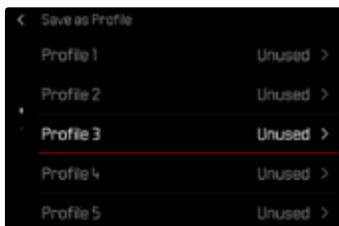

- Potvrďte výběr

### Upozornění

- Existující profily budou přepsány aktuálními nastaveními.

## PŘEJMENOVAT PROFILY



- V hlavní nabídce zvolte **User Profiles**
- Zvolte **Manage Profiles**
- Zvolte **Rename Profiles**
- Zvolte požadovaný profil
- V příslušné podnabídce klávesnice zadejte a potvrďte požadované jméno (viz str. 52)
  - Názvy profilů musí mít délku 3 až 10 znaků.

## POUŽITÍ/AKTIVACE PROFILŮ

Tovární nastavení: **Default Profile**

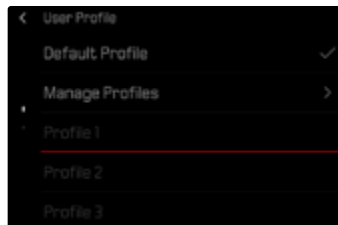

- V hlavní nabídce zvolte **User Profiles**
  - Objeví se seznam názvů profilů.
- Zvolte požadovaný profil
  - Zvolený profil bude označen jako ✓.
  - Nepoužívaná paměťová místa se zobrazují šedě.

## VYMAZÁNÍ PROFILŮ



- V hlavní nabídce zvolte **User Profiles**
- Zvolte **Manage Profiles**
- Zvolte **Delete**
- Zvolte požadovaný profil
- Potvrďte výběr

## EXPORT PROFILŮ NA KARTU/IMPORTZ KARTY

- V hlavní nabídce zvolte **User Profiles**
- Zvolte **Manage Profiles**
- Zvolte **Export Profiles** resp. **Import Profiles**
- Potvrďte výběr

### Upozornění

- Při importu a exportu se přenesou všechny profily z karty resp. na kartu a to včetně těch prázdných. V důsledku toho se ve fotoaparátu při přenosu profilů přepíše veškeré profily a to včetně těch, které se ve fotoaparátu nacházely již předtím. Není možné importovat a exportovat jednotlivé profily.
- Při exportování bude dosavadní soubor profilů na paměťové kartě bez dotazu nahrazen.

# ZÁKLADNÍ NASTAVENÍ FOTOAPARÁTU

Při prvním zapnutí fotoaparátu se automaticky zobrazí položky menu **Language** a **Date & Time**.

## JAZYK MENU

Tovární nastavení: Angličtina

Dalšími alternativními jazyky nabídky jsou: němčina, francouzština, italština, španělština, portugalština, ruština, japonština, korejština a tradiční resp. zjednodušená čínština

- V hlavní nabídce zvolte **Language**
- Zvolte požadovaný jazyk
  - Veškeré informace budou až na několik málo výjimek změněny do požadovaného jazyka.

# DATUM/ČAS

## DATUM

K dispozici jsou 3 možnosti zvolení pořadí zobrazení.

- V hlavní nabídce zvolte **Camera Settings**
- Zvolte **Date & Time**
- Zvolte **Date Setting**
- Zvolte požadovaný formát nastavení data  
(**Day/Month/Year**, **Month/Day/Year**, **Year/Month/Day**)
- Nastavte datum

## ČAS

- V hlavní nabídce zvolte **Camera Settings**
- Zvolte **Date & Time**
- Zvolte **Time Setting**
- Zvolte požadovanou formu nastavení  
(**12 Hours**, **24 Hours**)
- Nastavte čas  
(U 12ti hodinového formátu navíc zvolte **am** nebo **pm**)

## ČASOVÉ PÁSMO

- V hlavní nabídce zvolte **Camera Settings**
- Zvolte **Date & Time**
- Zvolte **Time Zone**
- Zvolte požadované pásmo/aktuální polohu
  - Vlevo v řádcích: rozdíl oproti greenwickskému střednímu času
  - Vpravo v řádcích: větší města příslušných časových pásem

## LETNÍ ČAS

- V hlavní nabídce zvolte **Camera Settings**
- Zvolte **Date & Time**
- Zvolte **Daylight Saving Time**
- Zvolte **On/Off**

## ÚSPORNÝ REŽIM (REŽIM STANDBY)

Je-li aktivována tato funkce, fotoaparát přepne z důvodu prodloužení životnosti baterie do režimu Standby.

Elektrickou energii lze šetřit ve dvou fázích.

- Aktivujte režim standby po 30 s/1 min/2 min/5 min/10 min
- Automatické vypnutí monitoru (viz str. 64)

Tovární nastavení: **2 min**

- V hlavní nabídce zvolte **Camera Settings**
- Zvolte **Power Saving**
- Zvolte **Auto Power Off**
- Zvolte požadované nastavení (**Off**, **30 s**, **1 min**, **2 min**, **5 min**, **10 min**)

### Upozornění

- Fotoaparát je možný v režimu Standby kdykoliv aktivovat. Buď stisknutím spouště nebo vypnutím a následným zapnutím samotného fotoaparátu pomocí hlavního vypínače.

## NASTAVENÍ DISPLEJE/HLEDÁČKU

Fotoaparát disponuje 3" barevným displejem z tekutého křišťálu, který je chráněn krycím sklem, které se vyznačuje mimořádně tvrdým povrchem a je obzvláště odolné proti poškrábání.

Následující funkce mohou být nastaveny individuálně:

- Používání displeje a elektronického hledáčku (EVF) (Electronic View Finder)
- Citlivost očního snímače
- Jas
- Reprodukce barev
- Frekvenci snímků EVF
- Automatické vypnutí displeje a EVF

## POUŽITÍ DISPLEJE/EVF

Je možné nastavit, v jakých situacích se EVF a monitor používají. Zobrazení jsou stejná a nezávislá na tom, jestli se objeví na displeji nebo v elektronickém hledáčku.

Při vyklopení displeje se přepne nastavení automatika na **LCD**. Při zaklopení se obnoví původní nastavení.

Tovární nastavení: **Auto**

	EVF	Displej
Auto	Díky snímači oka na hledáčku fotoaparát automaticky přepíná mezi monitorem a EVF. <ul style="list-style-type: none"><li>• Pořizování snímku</li><li>• Prohlížení</li><li>• Ovládání nabídky</li></ul>	
LCD		<ul style="list-style-type: none"><li>• Pořizování snímku</li><li>• Prohlížení</li><li>• Ovládání nabídky</li></ul>
EVF	<ul style="list-style-type: none"><li>• Pořizování snímku</li><li>• Prohlížení</li><li>• Ovládání nabídky</li></ul>	
EVF extended	Pro pořizování snímku se používá pouze EVF. Během přehrávání a ovládání menu fotoaparát automaticky přepíná mezi displejem a EVF pomocí snímače oka senzoru na hledáčku. <ul style="list-style-type: none"><li>• Pořizování snímku</li><li>• Prohlížení</li><li>• Ovládání nabídky</li></ul>	

- V hlavní nabídce zvolte **Camera Settings**
- Zvolte **Display Settings**
- Zvolte **EVF-LCD**
- Zvolte požadované nastavení

### Upozornění

- V případě, že zůstane vypnutý displej (např. v tmavém prostředí), zvolte **EVF**.

## CITLIVOST SNÍMAČE OKA

Aby automatické přepínání spolehlivě fungovalo i při nošení brýlí, lze nastavit citlivost snímače oka.

Tovární nastavení: **High**

- V hlavní nabídce zvolte **Camera Settings**
- Zvolte **Display Settings**
- Zvolte **Eye Sensor Sensitivity**
- Zvolte požadované nastavení

## JAS

Intenzitu jasu můžete pro optimální rozpoznatelnost upravit a přizpůsobit různým světelným podmínkám. Nastavuje se zvlášť jak pro displej, tak i pro hledáček. Výběr lze provést pomocí kláves i dotykového ovládání.

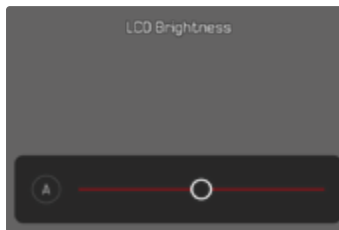

## DISPLEJ

- V hlavní nabídce zvolte **Camera Settings**
- Zvolte **Display Settings**
- Zvolte **LCD Brightness**
- Zvolte požadovaný jas nebo **Auto**
- Potvrďte volbu

## EVF

- V hlavní nabídce zvolte **Camera Settings**
- Zvolte **Display Settings**
- Zvolte **EVF Brightness**
- Podívejte se do hledáčku
- Zvolte požadovaný jas
- Potvrďte volbu

### Upozornění

- Nastavení **Auto** není k dispozici.

## REPRODUKCE BAREV

Reprodukcí barev lze nastavit. Nastavuje se zvlášť jak pro displej, tak i pro hledáček. Výběh lze provést pomocí kláves i dotykového ovládání.

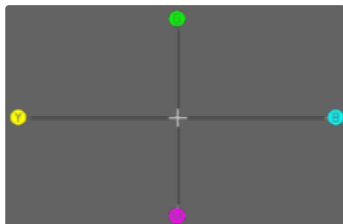

## DISPLEJ

- V hlavní nabídce zvolte **Camera Settings**
- Zvolte **Display Settings**
- Zvolte **LCD Color Adjustment**
- Zvolte požadované nastavení barev
- Potvrďte volbu

## EVF

- V hlavní nabídce zvolte **Camera Settings**
- Zvolte **Display Settings**
- Zvolte **EVF Color Adjustment**
- Podívejte se do hledáčku
- Zvolte požadované nastavení barev
- Potvrďte volbu

## AUTOMATICKÉ VYPNUTÍ DISPLEJE A EVF

Monitor a EVF se automaticky vypnou, aby se šetřila energie baterie. Dobu do vypnutí lze nastavit.

Toto nastavení má vliv i na automatické zaostřování; systém AF se deaktivuje i při automatickém vypnutí. Pokud má být při nahrávání přes HDMI použito automatické zaostřování, doporučujeme použít nastavení **Off**.

Tovární nastavení: **1 min**

- V hlavní nabídce zvolte **Camera Settings**
- Zvolte **Power Saving**
- Zvolte **All Displays Auto Off**
- Zvolte požadované nastavení  
(**Off**, **5 s**, **10 s**, **30 s**, **1 min**, **5 min**)

## FREKVENCE SNÍMKŮ EVF

Frekvenci snímků EVF lze nastavit.

Tovární nastavení: **60 fps**

- V hlavní nabídce zvolte **Camera Settings**
- Zvolte **Display Settings**
- Zvolte **EVF Frame Rate**
- Zvolte požadované nastavení  
(**60 fps**, **120 fps**)

## AKUSTICKÉ SIGNÁLY

Některé funkce lze potvrdit akustickými signály. Následující speciální funkce lze nastavit samostatně:

- Zvuk elektronické závěrky
- Potvrzení AF

## HLASITOST

Hlasitost aktivních signálů lze nastavit.

Tovární nastavení: **Low**

- V hlavní nabídce zvolte **Camera Settings**
- Zvolte **Acoustic Signal**
- Zvolte **Volume**
- Zvolte **Low/High**

## AKUSTICKÉ SIGNÁLY

Toto nastavení určuje, zda má fotoaparát vydávat obecné výstražné tóny, např. v době předčasného spuštění nebo jako výstražný signál při dosažení kapacity paměťové karty.

Tovární nastavení fotoaparátu: **Off**

- V hlavní nabídce zvolte **Camera Settings**
- Zvolte **Acoustic Signal**
- Zvolte **Notification Signals**
- Zvolte **On**

## ZVUK ELEKTRONICKÉ ZÁVĚRKY

Tovární nastavení fotoaparátu: **Off**

- V hlavní nabídce zvolte **Camera Settings**
- Zvolte **Acoustic Signal**
- Zvolte **Electronic Shutter Sound**
- Zvolte **On**

## POTVRZENÍ AUTOFOKUSU

Pro úspěšné automatické zaostření lze zapnout signál.

Tovární nastavení fotoaparátu: **Off**

- V hlavní nabídce zvolte **Camera Settings**
- Zvolte **Acoustic Signal**
- Zvolte **AF Confirmation**
- Zvolte **On**

## TICHÉ FOTOGRAFOVÁNÍ

Když má být fotografování co možná nejtišší.

- V hlavní nabídce zvolte **Camera Settings**
- Zvolte **Acoustic Signal**
- Zvolte **Electronic Shutter Sound/AF Confirmation/Notification Signals**
- U každého bodu nabídky zvolte **Off**

# NASTAVENÍ FOTO

## FORMÁT SOUBORU

K dispozici jsou formáty JPG **JPG** a standardizovaný formát nezpracovaných dat **DNG** („digital negative“). Ty lze použít jednotlivě nebo dohromady.

Při vytváření JPG probíhá zpracování již ve fotoaparátu. Automaticky se upravují různé parametry, jako je kontrast, sytost, úroveň černé nebo ostrost okrajů. Výsledek je uložen v komprimované podobě. Okamžitě tak získáte snímek optimalizovaný pro různá použití a rychlý náhled. Pro následné zpracování se naopak doporučují snímky DNG.

Soubory DNG obsahují všechna nezpracovaná data zaznamenaná snímačem fotoaparátu během fotografování. Pro prohlížení souborů ve formátu DNG nebo pro práci s nimi je zapotřebí speciální software (například Adobe® Photoshop® Lightroom® nebo Capture One Pro®). Při následném zpracování lze mnoho parametrů upravit přesně podle vlastních představ.

Tovární nastavení: **L-DNG / L-JPG**

→ V hlavní nabídce zvolte **File Format**

→ Zvolte požadovaný formát

(**L-DNG**, **M-DNG**, **S-DNG**, **L-DNG / L-JPG**, **L-DNG / M-JPG**, **L-DNG / S-JPG**, **M-DNG / L-JPG**, **M-DNG / M-JPG**, **M-DNG / S-JPG**, **S-DNG / L-JPG**, **S-DNG / M-JPG**, **S-DNG / S-JPG**)

### Upozornění

- K ukládání nezpracovaných dat se obecně používá standardizovaný formát DNG.
- Počet zbývajících snímků, které se objeví na displeji, se po každém pořízení snímku nemusí nutně změnit. To je závislé na motivu; jemné struktury mají za následek větší množství dat, zatímco stejnorodý povrch bude mít dat méně.

# ROZLIŠENÍ

## DNG-ROZLIŠENÍ

Pro pořizování snímku ve formátu surových dat (DNG) jsou k dispozici tři různá rozlišení (počet pixelů).

Všechny výhody snímku DNG (jako je velká barevná hloubka a vysoký dynamický rozsah) lze tedy využít i při zmenšené velikosti snímku.

Tovární nastavení: **L-DNG**

→ V hlavní nabídce zvolte **File Format**

→ Zvolte požadované rozlišení  
(**L-DNG**, **M-DNG**, **S-DNG**)

## JPG-ROZLIŠENÍ

Při zvolení formátu **JPG** je možné pořizovat snímky ve 3 různých rozlišeních (počet pixelů). K dispozici jsou **L-JPG**, **M-JPG** a **S-JPG**. Tímto je možné upravit nastavení s ohledem na zamýšlené využití a dostupnou kapacitu paměťové karty.

Tovární nastavení: **L-JPG**

→ V hlavní nabídce zvolte **File Format**

→ Zvolte požadované rozlišení  
(**L-JPG**, **M-JPG**, **S-JPG**)

Při použití funkce digitálního zoomu (viz str. 120) se snímky ukládají s následujícím skutečným rozlišením.

Digitální zoom	JPG Resolution		
	L-JPG	M-JPG	S-JPG
vyp. (28 mm)	60 MP	36 MP	18 MP
35 mm	39 MP	23 MP	12 MP
50 mm	19 MP	11 MP	6 MP
75 mm	8 MP	5 MP	3 MP
90 mm	6 MP	4 MP	2 MP

## POMĚR STRAN

Kromě základního poměru stran (3:2) lze zvolit i jiné poměry stran (např. 1:1). Na displeji se pak zobrazí příslušný výřez. Snímky ve formátu JPG se ukládají také s odpovídajícím poměrem stran. Snímky DNG vždy odpovídají přirozenému formátu snímače (3:2), nastavený poměr stran se zde používá pouze pro kompozici snímku. V režimu zobrazení jsou snímky DNG opatřeny vodorovnými nebo svislými pomocnými čarami, které označují úsek zobrazený během záznamu.

Tovární nastavení: 3:2

→ V hlavní nabídce zvolte **Aspect Ratio**

→ Zvolte požadované nastavení  
(3:2, 4:3, 1:1, 16:9)

## VLASTNOSTI OBRAZU

### LEICA LOOKS

Vlastnosti obrazu snímků lze snadno změnit pomocí několika parametrů. Tyto jsou shrnuty v předem definovaných profilech **Leica Looks**. Další vzhledy Leica lze stáhnout a přenést prostřednictvím aplikace Leica FOTOS.

Předinstalované jsou:

- **Monochrome**
- **Sepia**
- **Selenium**
- **Blue**

→ V hlavní nabídce zvolte **Leica Looks**

→ Zvolte požadovaný profil

## PŘÍZPŮBENÍ LEICA LOOKS

Parametry lze upravit pro všechny dostupné profily.

- V hlavní nabídce zvolte **Leica Looks**
- Zvolte požadovaný profil
- Zvolte **Customize**
- Zvolte **Intensity/Contrast/Highlight/Shadow/Sharpness**
- Zvolte požadovaný stupeň  
(-2, -1, 0, +1, +2)



## KONFIGURAČNÍ RÁM LOOKS

Ne všechny vzhledy lze přizpůsobit stejným způsobem.

Možnost individualizace	Nastavitelná pouze intenzita	Bez možnosti individualizace
<b>Core Looks</b> (Sepia, Selenium, Blue)	<b>Essential Looks</b> (Teal, Chrome, Eternal atd.)	<b>Artist nebo Partner Looks</b> (Greg Williams)
	<b>Core Looks</b> (monochromatické) mají pouze kontrast/světlé oblasti/tmavé oblasti/ostrost	

### Upozornění

- Tyto informace se mohou změnit, pokud budou přidány nové vzhledy Leica Looks.

## STÁHNOUT LEICA LOOKS

Další vzhledy Leica lze stáhnout a přenést pomocí aplikace Leica FOTOS.

→ V hlavní nabídce zvolte **Leica Looks**

→ Zvolte **Download Leica Look**

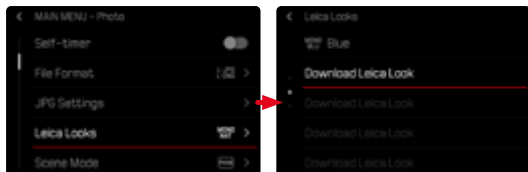

## RESETOVAT LEICA LOOKS

→ V hlavní nabídce zvolte **Leica Looks**

→ Zvolte **Restore**

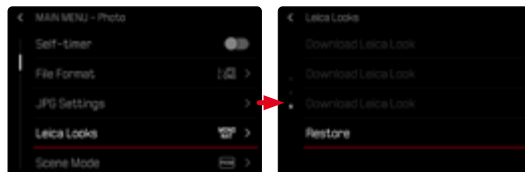

## Upozornění

- Lze obnovit pouze přizpůsobitelné vzhledy Leica Looks.

# AUTOMATICKÁ OPTIMALIZACE

## POTLAČENÍ ŠUMU

### POTLAČENÍ ŠUMU PŘI DLOUHÉ EXPOZICI

V digitální fotografii se výskyt vadných pixelů, které mohou být bílé i červené, modré a zelené, nazývá šum. Při využití vyšší citlivosti je obrazový šum patrný zejména na stejnoměrných, tmavých plochách. Při dlouhé době expozice může dojít k velmi výraznému obrazovému šumu. Ke snížení tohoto nepříjemného jevu vytvoří fotoaparát automaticky po pořízení snímků s delší dobou expozice a vysokými hodnotami ISO druhý „černý snímek“ (proti zavřené závěrce). Naměřený šum bude u tohoto paralelního snímku aritmeticky „odečten“ ze souboru dat původního snímku. V takových případech se objeví upozornění **Noise reduction in progress...** spolu s odpovídajícím časovým údajem.

Toto zdvojení u doby „expozice“ se musí zohlednit u dlouhých expozic. Během toho by se fotoaparát neměl vypínat. Aby bylo možné za těchto podmínek vytvořit několik snímků po sobě, doporučuje se vypnout redukcí šumu a provést ji v rámci následného zpracování. Za tímto účelem musí být snímky pořízeny ve formátu nezpracovaných dat.

Tovární nastavení: **On**

→ V hlavní nabídce zvolte **Noise Reduction (long exposure)**

→ Zvolte **On/Off**

Pokud je funkce aktivována, redukce šumu se za určitých podmínek provádí trvale. Patří mezi ně snímky s funkcí T i dlouhé doby expozice s časy závěrky cca  $\geq 8$  s.

Ve všech ostatních případech závisí redukce šumu na kombinaci několika faktorů (zejména na nastavení ISO, době expozice a teplotě snímače). Následující tabulka uvádí jako příklad dob expozice, při kterých dochází k potlačení šumu při teplotě snímače 25 °C.

ISO	Doba expozice delší než
100	cca 7 s
200	cca 6 s
400	cca 4 s
800	cca 3 s
1600	cca 2,5 s
3200	cca 2 s
$\geq 6400$	cca 1 s

## POTLAČENÍ ŠUMU PRO SNÍMKY JPG

S výjimkou použití vysokých citlivostí zůstává naštěstí šum většinou nepatrný. Při vytváření obrazových souborů JPG je nicméně redukce šumu vždy součástí zpracování dat. Protože má na druhou stranu také vliv na reprodukci ostrosti, můžete tuto redukci šumu v porovnání se standardním nastavením buď zeslabit, nebo zesílit.

Tovární nastavení: **Low**

- V hlavní nabídce zvolte **JPG Settings**
- Zvolte **Noise Reduction (JPG)**
- Zvolte požadované nastavení (**Low**, **Medium**, **High**)

## Upozornění

- Toto nastavení se týká pouze snímků ve formátu JPG.

## STABILIZACE OBRAZU

Čím horší jsou světelné podmínky při pořizování snímku, tím delší časy závěrky jsou nutné pro správnou expozici. Optická stabilizace obrazu pomáhá zabránit rozmazání snímků způsobenému chvěním fotoaparátu.

Tovární nastavení: **Auto**



- V hlavní nabídce zvolte **Optical Image Stabilization**
- Zvolte požadované nastavení (**On**, **Off**, **Auto**)

## OPTIMALIZACE TMAVÝCH OBLASTÍ (IDR)

### DYNAMICKÝ ROZSAH

Rozsah kontrastu motivu zahrnuje všechny úrovně jasu od nejsvětlejšího po nejtmaší bod na obrázku. Pokud je kontrastní rozsah motivu menší než dynamický rozsah fotoaparátu, lze senzorem zaznamenat všechny úrovně jasu. V případě velkých rozdílů v jasu motivu (např. fotografie interiérů se světlými okny na pozadí, fotografie s částmi motivu ve stínu a částmi motivu přímo osvětlenými sluncem, fotografie krajiny s tmavými oblastmi a velmi jasnou oblohou), fotoaparát se nepoužívá kvůli omezenému dynamickému rozsahu schopnému reprodukovat celý kontrastní rozsah motivu. Výsledkem je ztráta informací v „okrajových oblastech“ (podexponování a přexponování).



### FUNKCE iDR

Funkce **iDR** (Intelligent Dynamic Range) umožňuje optimalizaci tmavých oblastí. Detaily jsou takto lépe rozpoznatelné. Tato funkce se týká pouze snímků ve formátu JPG.



Zda by měla optimalizace tmavých míst proběhnout a do jaké míry, lze určit předem (**High**, **Standard**, **Low**, **Off**). Při nastavení **Auto** zvolí fotoaparát automaticky v závislosti na rozsahu kontrastu motivu vhodné nastavení. Kromě tohoto závisí účinek na nastavení expozice. Tato funkce probíhá nejlépe v souvislosti s nízkými hodnotami ISO a krátkou dobou expozice. Při vyšších hodnotách ISO a / nebo nižších dobách expozice je efekt menší.

Tovární nastavení: **Auto**

→ V hlavní nabídce zvolte **JPG Settings**

→ Zvolte **iDR**

→ Zvolte požadované nastavení (**Auto**, **High**, **Standard**, **Low**, **Off**)

### Upozornění

- Optimalizaci tmavých oblastí se rozdílly ve velmi světlých oblastech mírně sníží.
- Tato funkce se týká pouze snímků ve formátu JPG.

## FORMÁTOVÁNÍ PAMĚŤOVÉ KARTY

Paměťové karty, které jste již používali s tímto fotoaparátem, většinou nepotřebují formátovat. Vložíte-li však do fotoaparátu paměťovou kartu, kterou používáte poprvé, měla by být zformátována. Doporučujeme občas paměťové karty formátovat, jelikož zbytečná data (doprovázející informace ke snímkům) mohou snížit jejich kapacitu paměti.

→ V hlavní nabídce zvolte **Storage Management**

→ Zvolte **Format Storage**

→ Potvrďte výběr

- Stavová kontrolka bliká během procesu.

## Upozornění

- Během probíhajícího procesu fotoaparát nikdy nevyplínejte.
- Během formátování paměťové karty se veškerá uložená data ztratí. Ochrana proti smazání nastavená na jednotlivých snímcích nezabrání jejich smazání při formátování.
- Veškeré snímky proto pravidelně přenášejte na bezpečné velkokapacitní paměťové médium, jako je např. pevný disk počítače.
- Jednoduchý formátovací proces nejprve nezničí existující data na kartě nenávratně. Smazán bude pouze seznam, což znamená, že data již nebudou přímo dostupná. Přístup k těmto datům lze obnovit pomocí odpovídajícího softwaru. Skutečně a nenávratně smazána jsou jen ta data, která byla přepsána daty novými.
- Paměťovou kartu znovu zformátujte, pokud byla předtím zformátovaná v jiném zařízení jako např. v počítači.
- Pokud nelze paměťovou kartu zformátovat, kontaktujte prosím svého prodejce nebo Leica Customer Care (viz str. 246) a požádejte o pomoc.

## STRUKTURA DAT

### STRUKTURA SLOŽEK

Soubory (= snímky) jsou na paměťových kartách uloženy do automaticky generovaných složek. První tři znaky označují číslo složky (číslovky), posledních pět znaků označuje název složky (písmena). První složka dostane označení „100LEICA“, druhá „101LEICA“. Nová složka je vždy označena následujícím dostupným číslem, nejvyšší počet složek je 999.

### STRUKTURA SOUBORŮ

Označení souborů v těchto složkách se skládají z jedenácti znaků. V továrním nastavení se první soubor jmenuje „L1000001.XXX“, druhý „L1000002.XXX“ atd. Počáteční písmeno je volitelné, tovární nastavení „L“ označuje značku fotoaparátu. První tři číslice jsou identické s aktuálním číslem složky. Následující čtyři číslice představují číslo souboru v pořadí po sobě. Po dosažení čísla souboru 9999 se automaticky vytvoří nová složka, ve které začne číslování opět od 0001. Poslední tři místa za tečkou označují formát souboru (DNG nebo JPG).

### Upozornění

- Při použití paměťových karet, které nebyly formátovány tímto fotoaparátem, začne číslování souborů automaticky opět od 0001. Jestliže se ale na paměťové kartě vyskytuje soubor s vyšším číslem, bude číslování pokračovat od tohoto čísla.
- Po dosažení čísla složky 999 i souboru 9999 se na displeji objeví varování a veškeré číslování musí být vráceno do základního nastavení.
- Chcete-li číslo složky vrátit zpět na 100, je nutné zformátovat paměťovou kartu. Přímou poté pak vraťte číslo snímku do původního nastavení.

## ZMĚNA NÁZVU SOUBORU

- V hlavní nabídce zvolte **Storage Management**
- Zvolte **Edit File Name**
  - Objeví se podnabídka s klávesnicí.
  - Vstupní řádek obsahuje tovární nastavení „L“ jako první písmeno názvu souboru. Jen toto písmeno lze změnit.
- Zadejte požadované písmeno (viz str. 52)

→ Potvrďte

### Upozornění

- Změna názvu souboru platí pro všechny následující snímky resp. až do provedení další změny. Pořadové číslo se tím nezmění; může se ale stát, že se po vytvoření nové složky opět obnoví.
- Při obnovení továrního nastavení se počáteční písmeno automaticky resetuje na „L“.
- Malá písmena nejsou k dispozici.

## AUTORSKÁ PRÁVA NA OBSAH

Podepisování snímků pomocí **Leica Content Credentials** umožňuje přidat ke snímkům detaily.

Obsahuje informace o totožnosti tvůrce a specifické údaje o kameře podle standardu C2PA, která byla použita k vytvoření snímku. Ty mohou po sdílení nebo zveřejnění snímku poskytnout publiku užitečné informace o atribuci. Příslušné snímky jsou označeny symbolem.

- V hlavní nabídce zvolte **Leica Content Credentials**
- V položce nabídky **Sign Content** zapněte funkci **(On)**
- V podnabídce zvolte **Copyright/Produced by**
  - Objeví se podnabídka s klávesnicí.
- Zadejte požadované informace
- Potvrďte

### Vyloučení záruky

- **Leica Content Credentials** nabízí možnost sledovat obsah snímku a jeho změny. Společnost Leica Camera AG však nepřebírá žádnou odpovědnost za zabezpečení proti manipulaci nebo zneužití a neposkytuje žádnou záruku za použití této funkce pro konkrétní účel.

## ZÁZNAM MÍSTA POŘÍZENÝCH SNÍMKŮ

### (JEN V KOMBINACI S APLIKACÍ LEICA FOTOS)

V kombinaci s aplikací Leica FOTOS lze informace o poloze získat z mobilního zařízení. Informace o aktuální poloze se pak zapisují do dat Exif snímků (geotagging).



- Aktivujte v mobilním zařízení služby určování polohy
- Aktivujte aplikaci Leica FOTOS a připojte je k fotoaparátu (viz kapitola „Leica FOTOS“)
- V aplikaci Leica FOTOS aktivujte geotagging pro tento fotoaparát

### Upozornění

- V některých zemích nebo regionech může být používání GPS a souvisejících technologií omezeno. Při porušení tohoto zákona hrozí sankce daného státu. Z tohoto důvodu doporučujeme, abyste se před svou cestou do zahraničí informovali a neprodleně kontaktovali vyslanectví dané země nebo cestovní kancelář, která cestu organizuje.
- Navázání připojení Bluetooth trvá několik sekund. Pokud je ve fotoaparátu aktivní automatické vypínání, je třeba to brát v úvahu při volbě odpovídající předvolby času spuštění.
- Během prohlížení jsou snímky s informacemi o poloze označeny symbolem geotagging.

## STAV GEOTAGGING

Stav dostupných informací o poloze se zobrazuje na displeji, dokud jsou zobrazeny informační lišty a dokud je aktivní geotagging. Control Center vždy zobrazuje aktuální stav geotagging.

	Informace o poloze jsou aktuální (poslední pozice max. před 15 min).
	Informace o poloze nejsou již spolehlivě aktuální (poslední pozice max. před 12 hod.).
	Dostupné informace o poloze jsou zastaralé (poslední stanovení polohy před více než 12 hod.). Do dat Exif se nezapisují žádné údaje o poloze.
Žádné ikony	Geotagging není aktivní.

Dokud je fotoaparát připojen k aplikaci Leica FOTOS, jsou informace o poloze průběžně aktualizovány. Funkce Bluetooth fotoaparátu i mobilního zařízení proto musí zůstat zapnutá, abyste získali nejaktuálnější informace. Aplikace však nemusí být otevřena v popředí.

## PŘENOST DAT

Přenos dat do mobilního zařízení je možné provést pomocí aplikace Leica FOTOS. Alternativně lze přenos provést pomocí čtečky karet nebo pomocí kabelu USB.

### PŘES LEICA FOTOS

→ Viz kapitola „Leica FOTOS“ (str. 214)

### PŘES USB-KABEL

Fotoaparát podporuje různé způsoby přenosu. Požadovaný režim lze trvale nastavit nebo nově zvolit pro každé připojení.

Tovární nastavení: **Select on Connection**

→ V hlavní nabídce zvolte **USB Settings**

→ Zvolte **USB Mode**

→ Zvolte požadované nastavení

(**Mass Storage**, **PTP**, **Apple MFi**, **Select on Connection**)

– **Apple MFi** slouží ke komunikaci se zařízeními iOS (iPhone a iPad)

– **PTP** umožňuje přenos do počítačů se systémem MacOS nebo Windows s programy podporujícími PTP a také propojení s Capture One Pro a Lightroom Classic

### Upozornění

- Pro přenos větších souborů doporučujeme použít čtečku paměťových karet.
- Dokud probíhá přenos dat, nesmí být připojení USB přerušeno, jinak může dojít ke „zhroutilí“ počítače a/nebo fotoaparátu a dokonce i k nenapravitelnému poškození paměťové karty.
- Dokud jsou data přenášena, nesmí se fotoaparát vypínat ani sám vypínat z důvodu klesající kapacity baterie, jinak může dojít ke „zhroutilí“ počítače. Ze stejného důvodu nesmí být baterie v žádném případě vyjmuta, pokud je připojení aktivováno.



# PRAKTICKÁ PŘEDNASTAVENÍ

## TOUCH-AF

Pomocí Touch-AF lze měřicí pole AF přímo umístit.

Tovární nastavení: Touch AF

→ V hlavní nabídce zvolte **Focusing**

→ Zvolte **Touch AF**



→ Zvolte **Touch AF**

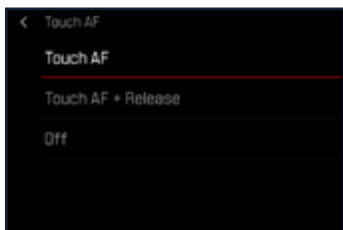

## Pro umístění měřicího pole AF

→ Klikněte krátce na displej na požadovaném místě

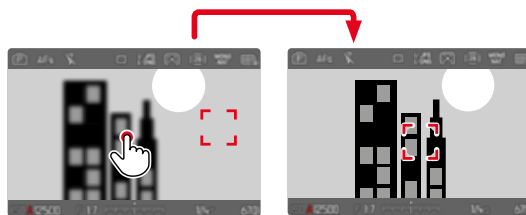

## Pro posunutí měřicího pole zpět do středu displeje

→ Klikněte krátce na displej

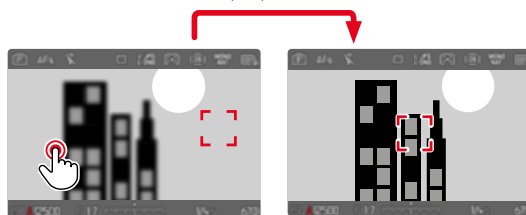

## Upozornění

- Tato funkce je k dispozici u všech metod měření AF kromě **Multi-Field**.
- Při metodě měření **Tracking** zůstává měřicí pole na vybrané pozici a automatické zaostřování se spustí po dotyku spouště. U ostatních metod měření AF se automatické zaostření provede okamžitě.
- I při nastavení na **Off** lze polohu měřicího bodu AF vždy obnovit dvojitým kliknutím.

## TOUCH AF + STISKnutí SPOUŠTĚ

Pomocí **Touch AF + Release** lze přímo umístit měřicí pole AF a ihned pořídit snímek stisknutím spouště.

- V hlavní nabídce zvolte **Focusing**
- Zvolte **Touch AF**
- Zvolte **Touch AF + Release**
- Klikněte krátce na displej na požadovaném místě

### Upozornění

- Pokud je aktivní **Touch AF + Release**, nelze měřené pole nastavit zpět dvojitým kliknutím.

## TOUCH-AF V REŽIMU EVF

Při použití EVF je Touch-AF standardně deaktivován, aby se zabránilo nechtěnému posunutí měřicího pole AF. Rychlé nastavení AF (viz str. 180) lze však dále vyvolat. Pokud si to nepřejete (např. při zaostřování levým okem), lze i tuto funkci deaktivovat.

Tovární nastavení fotoaparátu: **Off**

- V hlavní nabídce zvolte **Focusing**
- Zvolte **Touch AF in EVF**
- Zvolte požadované nastavení (**On**, **AF Quick Setting only**, **Off**)
- **On**
  - Umístění měřicího pole AF (kliknout)
  - Vyvolání rychlého nastavení AF (kliknout a držet)
- **AF Quick Setting only**
  - Vyvolání rychlého nastavení AF (kliknout a držet)
- **Off**

## POMOCNÁ ZOBRAZENÍ

K výchozím informacím v záhlaví a zápatí lze zároveň zvolit celou řadu dalších zobrazení, díky kterým je možné obraz displeje přizpůsobit podle Vašich potřeb. Následující funkce jsou k dispozici:

- Mřížka dělicích čar (jen režim snímání, viz str. 168)
- Focus Peaking (viz str. 169)
- Clipping (viz str. 168)
- Vodováha (jen režim snímání, viz str. 170)
- Histogram (viz str. 171)

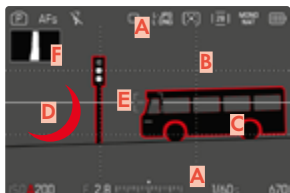

- A** Informační lišty (= záhlaví a zápatí)
- B** Mřížka dělicích čar
- C** Focus Peaking
- D** Clipping
- E** Vodováha
- F** Histogram

→ V hlavní nabídce zvolte **Capture Assistants**

→ Zvolte požadovanou funkci

→ Zvolte **On/Off**

### Upozornění

- V režimu videa jsou vždy viditelná všechna zobrazení.

## INFORMAČNÍ PROFILY

Lze použít až 4 nezávislé profily. Pro každý profil lze samostatně vybrat a případně nastavit požadované funkce. Přepínání mezi informačními profily se pak provádí během provozu přímým přístupem. V továrním nastavení se jedná o prostřední tlačítko. To umožňuje rychlé přepínání mezi různými zobrazeními.

V továrním nastavení jsou předdefinovány následující profily:

Profil	Tovární nastavení
1	Jen informační lišty (Top / Bottom)
2	Náhled celé obrazovky (všechna pomocná zobrazení Off)
3	Info Bars (Top / Bottom + Right), Clipping, Focus Peaking, Histogram
4	Info Bars (Top / Bottom + Right), Grids, Clipping, Level Gauge

## ZMĚNA INFORMAČNÍCH PROFILŮ

- Stiskněte funkční tlačítko obsazené funkcí **Toggle Info Levels**
  - V továrním nastavení se jedná o prostřední tlačítko.

### Upozornění

- V režimu zobrazení jsou k dispozici ty samé informační profily jako v režimu snímání. Jaký informační profil je právě aktivní, se však ukládá nezávisle.

### Pro krátké skrytí nebo zobrazení informací

- Dotkněte se spouště a přidržte ji
  - Zobrazují se (pouze) informace o expozici a aktivní pomocná zobrazení.

## DEAKTIVACE JEDNOTLIVÝCH INFORMAČNÍCH PROFILŮ

Počet informačních profilů je možné omezit aktivací nebo deaktivací jednotlivých profilů. Alespoň jeden profil musí být vždy aktivní, ale může být i „prázdný“.

- V hlavní nabídce zvolte **Capture Assistants**
- Zvolte požadovaný profil
- Zvolte **Off**

## PŘÍZPŮSOBNÍ INFORMAČNÍCH PROFILŮ

- V hlavní nabídce zvolte **Capture Assistants**
- Zvolte požadovaný profil
- Zvolte **Settings**
- Zvolte požadovanou funkci
- Zvolte požadované nastavení

Funkce	Dostupná nastavení
Info Bars	Top / Bottom (On, Off) Right (On, Off)
Grids	3 x 3, 6 x 4, Off
Clipping	On, Off
Focus Peaking	On, Off Barva (Red (červená), Blue (modrá), Green (zelená), White (bílá) & citlivost (Low (nízká), Medium (střední), High (vysoká)): nastavení platí pro all (všechny) informační profily
Level Gauge	On, Off
Histogram	On, Off
Framelines	3 profily poměru stran (poměr lze libovolně upravit)

### Upozornění

- Je vhodné vyhradit si „prázdný“ informační profil, ve kterém jsou všechny funkce nastaveny na **Off**. To umožňuje dočasně skrýt všechna zobrazení. To umožňuje volný náhled přes celou obrazovku bez rušivých zobrazení.

## DOSTUPNÁ ZOBRAZENÍ

### INFORMAČNÍ LIŠTY

V záhlaví a zápatí se zobrazují aktuálně aktivní nastavení a hodnoty expozice. Seznam zobrazení naleznete v kapitole „Zobrazení“ (viz str. 24).



### PANEL RYCHLÉHO STARTU

Pravý panel rychlého spuštění umožňuje vyvolat nejdůležitější funkce v režimu nahrávání:

- User Profile
- Perspective Control
- Focus Peaking
- Self-timer
- Sign Content

## MŘÍŽKA DĚLÍCÍCH ČAR

Mřížky rozdělují obrazové pole do několika polí. Tato usnadňují např. kompozici snímku a přesné vyrovnaní fotoaparátu.

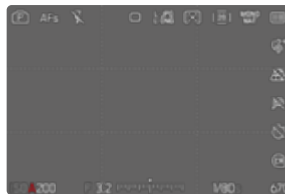

- V hlavní nabídce zvolte Capture Assistants
- Zvolte Grids
- Zvolte On/Off



## VODOVÁHA

Díky vestavěným snímačům je fotoaparát schopen zobrazit své vyrovnání. Pomocí zobrazení podélné a příčné osy je možné přesně vyrovnat kritické motivy, jakými jsou např. snímky architektury ze stativu.

Odchytky vzhledem k podélné ose (při naklonění kamery ve směru pohledu nahoru nebo dolů) jsou vyznačeny krátkou čarou uprostřed snímku (1). Odchytky vzhledem k příčné ose (při naklonění kamery doleva nebo doprava) jsou vyznačeny dvěma dlouhými čarami vlevo a vpravo od středu obrazu (2).



- V hlavní nabídce zvolte **Capture Assistants**
- Zvolte **Level Gauge**
- Zvolte **On/Off**

### Upozornění

- U snímků ve formátu na výšku nastaví fotoaparát automaticky vyrovnání vodorovně.

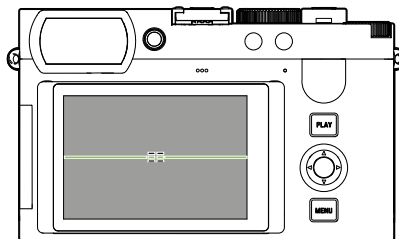

Správné vyrovnání

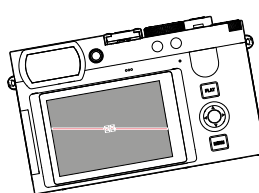

Nakloněný stranově doleva

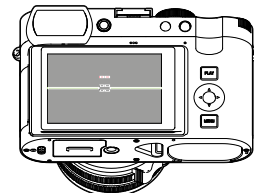

Nakloněný směrem dolů ve směru pohledu

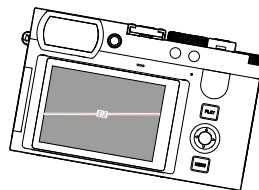

Nakloněný stranově doprava

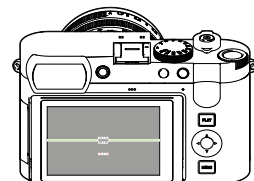

Nakloněný směrem nahoru ve směru pohledu

## CLIPPING

Zobrazení Clipping označuje velmi světlé oblasti snímku. Tato funkce umožňuje velmi jednoduchou a přesnou kontrolu nastavení expozice. Přeexonponované oblasti blikají černě.

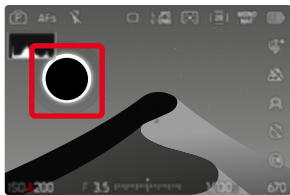

- V hlavní nabídce zvolte **Capture Assistants**
- Zvolte **Clipping**
- Zvolte **On/Off**
  
- Dotkněte se spouště a přidržte ji
  - Objeví se zobrazení Clipping.

## HISTOGRAM

Histogram zobrazuje rozložení odstínů jasu snímku. Vodorovná osa přitom odpovídá hodnotám odstínů od černé (vlevo) po šedou až k bílé (vpravo). Svislá osa odpovídá počtu pixelů s příslušným jasem.

Tato forma zobrazení umožňuje rychlé a jednoduché posouzení nastavení expozice.

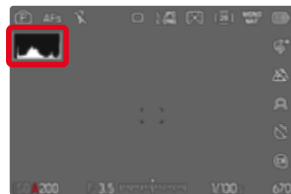

- V hlavní nabídce zvolte **Capture Assistants**
- Zvolte **Histogram**
- Zvolte **On/Off**

### Upozornění

- Histogram vychází vždy ze zobrazeného jasu, ale v závislosti na použitém nastavení není případně možné, tuto konečnou expozici zobrazit.
- V režimu snímání je histogram třeba chápat jako „zobrazení trendu“.
- Histogram se při přehrávání snímku může mírně lišit od snímku při pořízení.
- Histogram se vždy vztahuje na právě zobrazený výřez snímku.

## DOČASNÁ AKTIVACE /DEAKTIVACE JEDNOTLIVÝCH FUNKCÍ

Následující pomocné funkce lze dočasně zapnout a vypnout:

- Focus Peaking
  - Clipping
- Přiřazení požadované pomocné funkce funkčnímu tlačítku (viz str. 56)
- Stiskněte příslušné funkční tlačítko
- Stav pomocné funkce se přepne.
  - Na displeji se objeví příslušné upozornění.

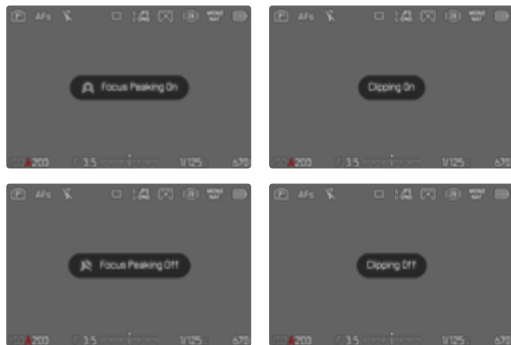

Při vypnutí fotoaparátu se dočasné nastavení resetuje.

## POMOCNÉ FUNKCE AF

### POMOCNÉ SVĚTLO AF

Vestavěné pomocné světlo AF rozšiřuje pracovní rozsah systému AF na podmínky s nízkou hladinou osvětlení. Pokud je funkce aktivována, svítí tato kontrolka za těchto podmínek během měření.

Tovární nastavení: **On**

- V hlavní nabídce zvolte **Focusing**
- Zvolte **AF Assist Lamp**
- Zvolte **On/Off**

### Upozornění

- Pomocné světlo AF svítí do vzdálenosti přibližně 5 m.
- Pomocné světlo AF automaticky zhasne, pokud bylo měření vzdálenosti úspěšné (zelené pole měření AF) nebo neúspěšné (červené pole měření AF).

### AKUSTICKÉ POTVRZENÍ AF

V režimu AF je možné nechat si úspěšné měření vzdálenosti potvrdit akustickým signálem.

Tovární nastavení fotoaparátu: **Off**

- V hlavní nabídce zvolte **Camera Settings**
- Zvolte **Acoustic Signal**
- Zvolte **Volume**
- Zvolte **Low/High**
- Zvolte **AF Confirmation**
- Zvolte **On**
- Zvolte **Notification Signals**
- Zvolte **On**



# FOTOGRAFOVÁNÍ

Nastavení popsaná v této kapitole platí pouze pro režim fotografie. Jsou proto součástí nabídky fotografie a musí být vždy vyvolány a nastaveny z režimu fotografie (viz kapitola „Ovládání fotoaparátu“ v kapitole „Ovládání menu“). Body nabídky se stejným názvem v nabídce videa s tím nesouvisí.

## REŽIM POŘIZOVÁNÍ SNÍMKU

Funkce a možnosti nastavení popsané v následující kapitole se vztahují zásadně na režim snímání jednotlivých snímků. Kromě snímku jednoho obrázku nabízí Leica Q3 Monochrom ještě další různé možnosti režimu fotografování. Upozornění k jejich funkcím a nastavením najdete v odpovídajících kapitolách.

→ V hlavní nabídce zvolte **Drive Mode**

→ Zvolte požadovanou možnost funkce

Režim	Možnosti pro nastavení / varianty
Pořizování jednoho snímku	Single
Sériový snímek (viz str. 115)	Rychlost: <ul style="list-style-type: none"><li>– 2 fps, 14 bit, AF</li><li>– 4 fps, 14 bit, AF</li><li>– 5 fps, 12 bit, AF</li><li>– 7 fps, 14 bit</li><li>– 9 fps, 12 bit</li><li>– 15 fps, 12 bit</li></ul>
Intervalový snímek (viz str. 116)	Number of Frames Interval mezi snímky (Interval) Předvolba času spuštění (Countdown)
Expoziční bracketing (viz str. 118)	Number of Frames (3 nebo 5) EV Steps Exposure Compensation Automatic
Samospoušť (viz str. 119)	Předvolba času spuštění: <ul style="list-style-type: none"><li>– Self-timer 2 s</li><li>– Self-timer 6 s</li><li>– Self-timer 12 s</li><li>– Self-timer 30 s</li></ul>

## NASTAVENÍ ZAOSTŘOVÁNÍ

U fotoaparátu Leica Q3 Monochrom lze vzdálenost nastavit jak automaticky, tak i ručně. Pro automatické zaostřování jsou k dispozici 3 režimy a 4 metody měření.

### FOTOGRAFOVÁNÍ S AF

- Stiskněte a přidržte odblokování AF/MF
- Nastavte zaostřovací kroužek do polohy **AF**
- V případě potřeby nastavte měřicí pole AF
- Dotkněte se spouště a přidržte ji
  - Nastavení vzdálenosti se provádí jednorázově (AFs) nebo průběžně (AFc).
  - Pokud je měření úspěšné: měřicí pole AF je zelené.
  - Pokud není měření úspěšné: měřicí pole AF je červené.
  - Alternativně lze nastavení zaostřování a/nebo expozice provést a uložit pomocí některého z funkčních tlačítek (uložení naměřených hodnot, viz str. 112).
- Stiskněte spoušť

### FOTOGRAFOVÁNÍ S MF

- Stiskněte a přidržte odblokování AF/MF
- Vyšroubujte zaostřovací kroužek z polohy **AF**
- Zaostřování pomocí kroužku pro nastavení vzdálenosti
- Stiskněte spoušť

Další informace naleznete v následujících kapitolách.

## REŽIMY AUTOFOKUSU

Následující druhy režimu AF jsou k dispozici: **AFs**, **AFc** a **Intelligent AF**. Aktuální provozní režim AF se zobrazuje v záhlaví.

Tovární nastavení: **Intelligent AF**

→ V hlavní nabídce zvolte **Focusing**

→ Zvolte **Focus Mode**

→ Zvolte požadované nastavení  
(**Intelligent AF**, **AFs**, **AFc**)

## INTELIGENTNÍ AF (iAF)

V tomto režimu fotoaparát přestřihá pokaždé, když zaznamená změnu barvy nebo světelného kontrastu v celém výřezu snímku. Zaostřovací pole závisí na zvolené metodě měření automatického zaostřování.

## AFs (single)

Vhodné pro motivy bez pohybu nebo s velmi malým pohybem. Nastavení vzdálenosti se provede pouze jednou a poté zůstane uloženo tak dlouho, dokud je spuštěn držena v tlakovém bodě. To platí i v případě, že je měřící pole AF nasměrováno na jiný objekt.

## AFc (continuous)

Vhodný pro pohyblivé motivy. Nastavení vzdálenosti se průběžně přizpůsobuje objektu v měřícím poli AF, dokud je tlačítko spuštěno drženo v 1. bodě stisku.

## Upozornění

- Aby bylo možné spolehlivě zaostřit za slabého osvětlení, dokáže fotoaparát Leica Q3 Monochrom automaticky přepnout z **AFc** a **AFs**. Předem zvolený druh režimu AF se přitom změní v nabídce.
- Druh režimu AF použitý pro snímání se zobrazí v záhlaví.

## METODY MĚŘENÍ AUTOFOKUSU

Pro měření vzdálenosti v režimu AF jsou k dispozici různé metody měření. Úspěšné zaostření je indikováno zeleným měřícím polem, neúspěšné se ukončí červeným polem.

Tovární nastavení: **Multi-Field**



→ V hlavní nabídce zvolte **Focusing**

→ Zvolte **AF Mode**

→ Zvolte požadované nastavení  
(**Multi-Field**, **Spot**, **Field**, **Zone**, **Tracking**, **Eye/Face/Body Detection**, **Eye/Face/Body + Animal Detection**)

## Upozornění

- Nastavení vzdálenosti pomocí AF může selhat:
  - pokud je vzdálenost k cílovému motivu příliš velká (v režimu makro) nebo příliš malá
  - pokud není motiv dostatečně osvětlen
- Pomocí Touch-AF lze měřící pole AF přímo umístit. Další informace viz str. 80.

## MATICOVÉ MĚŘENÍ

Několik měřících polí je snímáno zcela automaticky. Tato funkce je vhodná zejména pro momentky.

## BODOVÉ/POLÍČKOVÉ MĚŘENÍ

Obě metody detekují pouze části motivu v rámci příslušných měřících polí AF. Měřící pole jsou označena malým rámečkem (políčkové měření) resp. křížkem (bodové měření). Díky obzvláště malému měřicímu rozsahu bodového měření se lze zaměřit na velmi malé detaily motivu.

○ něco větší měřicí rozsah políčkového měření je při zaměřování méně kritický, ale přesto umožňuje selektivní měření.

Tyto metody měření lze použít i pro sérii snímků, u nichž má být zaostřená část motivu umístěna vždy na stejném místě obrazu mimo střed.

Za tímto účelem lze měřící pole AF přesunout do jiné polohy (viz str. 97).

## PÁSMO

Při této metodě měření se části motivu snímají v souvislé skupině z 5 x 5 polí. Tato funkce kombinuje určitou bezpečnost momentek s možností zaměřit se na větší motivy.



Po provedeném nastavení se zobrazí měřící pole, ve kterých jsou části motivu zaostřeny.

## ROZPOZNÁNÍ OSOB (ROZPOZNÁNÍ OBLIČEJE)

Rozpoznání osob je rozšířením rozpoznání obličejů. Kromě biometrických vzorů obličejů se rozpoznávají také vzory těl a používají se k zaměření. Tímto způsobem lze jednou zaměřenou osobu sledovat průběžněji, i když její obličej není krátce vidět. Zejména pokud je na snímku více osob, zabráňuje tato funkce také nechtěným „skokům“ k jiným obličejům.

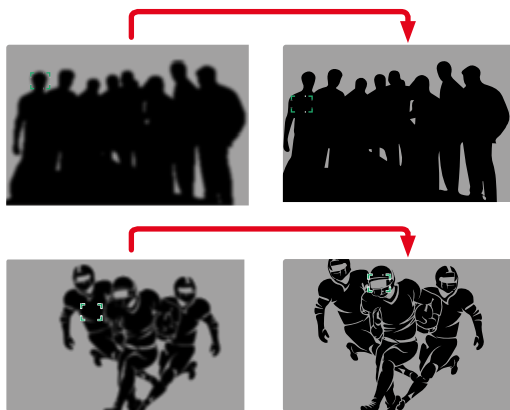

Pokud je při rozpoznávání obličeje detekováno oko, zaměřte se na něj. Pokud bylo rozpoznáno několik očí, můžete si vybrat, na které oko se zaměříte. Aktuálně vybrané oko se zvýrazní.

Pokud je na obrázku více obličejů, lze navíc snadno vybrat požadovaný obličej.

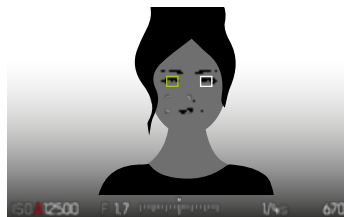

### Pro přepínání mezi obličejí a/ nebo očima

→ Stiskněte volící tlačítko požadovaným směrem

## ROZPOZNÁNÍ OSOB A ZVÍŘAT

Tato varianta rozpoznávání osob zahrnuje do rozpoznávání také některé typické druhy domácích zvířat.

## RYCHLÉ NASTAVENÍ AF

Rychlé nastavení AF umožňuje rychlou změnu velikosti měřicího pole pro některé metody měření AF.

Obraz monitoru zůstane během nastavení průběžně viditelný.

### VYVOLÁNÍ RYCHLÉHO NASTAVENÍ AF

- Klikněte a podržte na monitoru
- Všechna pomocná zobrazení se skryjí.
- Pokud je jako metoda měření nastavena **Field/Zone/Eye/Face/Body Detection/Eye/Face/Body + Animal Detection**, zobrazí se ve dvou rozích měřicího pole červené trojúhelníky.



### ZMĚNA VELIKOSTI MĚŘICÍHO POLE AF

(jen **Field/Zone/Eye/Face/Body Detection/Eye/Face/Body + Animal Detection**)

- Otáčejte palcovým otočným voličem
- nebo
- Přitáhněte prsty k sobě/roztáhněte prsty od sebe
  - Velikost měřicího pole AF je nastavitelná ve 3 stupních.

## POMOCNÉ FUNKCE AF

### ZVĚTŠENÍ V REŽIMU AF

Pro lepší posouzení nastavení lze zvětšení vyvolat nezávisle na zaostření.

K tomu je třeba přiřadit funkci **Magnification** jednomu z daných funkčních tlačítek (viz str. 56).

### Pro přiřazení funkce jednomu funkčnímu tlačítku

→ Viz str. 44

### Pro vyvolání zvětšení

- Stisknete funkční tlačítko
- Zobrazí se zvětšený výřez obrazu. Jeho poloha závisí na poloze měřicího pole AF.
- Obdélník uvnitř rámečku vpravo ukazuje aktuální zvětšení a polohu zobrazeného výřezu.

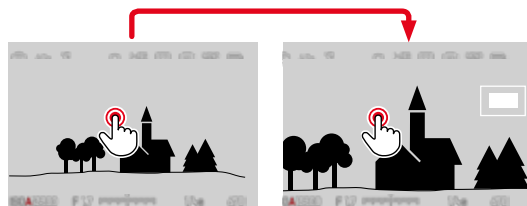

### **Pro přizpůsobení stupně zvětšení**

- Stisknete prostřední tlačítko
  - Obrazový výřez se mění mezi jednotlivými úrovněmi zvětšení.

### **Pro změnu polohy výřezu**

- Stisknete volicí tlačítko požadovaným směrem

### **Pro ukončení zvětšení**

- Dotkněte se spouště  
nebo
- Opětovné stisknutí funkčního tlačítka

### **Upozornění**

- Zvětšení zůstává aktivní, dokud není ukončeno.
- Při příštím vyvolání funkce se zachová naposledy použitý stupeň zvětšení.

### **POMOCNÉ SVĚTLO AF**

Vestavěné pomocné světlo AF rozšiřuje pracovní rozsah systému AF na podmínky s nízkou hladinou osvětlení. Pokud je funkce aktivována, svítí tato kontrolka za těchto podmínek během měření.  
K nastavení viz str. 88.

### **AKUSTICKÉ POTVRZENÍ AF**

V režimu AF je možné nechat si úspěšné měření vzdálenosti potvrdit akustickým signálem (viz str. 65).

## POSUNUTÍ MĚŘICÍHO POLE AF

Všechny metody měření AF umožňují před zaostřením posunout měřicí pole AF.

→ Stiskněte volící tlačítko požadovaným směrem nebo

→ Klikněte krátce na displej na požadovaném místě (při aktivním Touch-AF)

### Upozornění

- Měřicí pole zůstane v poslední poloze použité pro tuto metodu měření AF i po změně metody měření AF a při vypnutí fotoaparátu.
- Při kombinaci metody měření expozice **Spot** s metodami měření AF **Spot**, **Field** a **Zone** se spojí pole měření. Měření expozice se poté provádí v bodě určeném měřicím polem AF, i když je tento posunut.

## MANUÁLNÍ ZAOSTŘOVÁNÍ (MF)

Pro určité motivy a situace může být manuální zaostření výhodnější než automatické zaostřování.

- pokud je potřeba stejného nastavení pro více snímků
- pokud by bylo ukládání naměřených hodnot komplikovanější
- pokud má být při fotografování krajiny zachováno nastavení na nekonečno
- když špatné, tj. velmi tmavé světelné podmínky neumožňují provoz AF resp. jen pomalý provoz AF

→ Posuňte zaostřovací kroužek z poloh **AF** (za tímto účelem podržte stisknuté tlačítko spouště AF/MF)

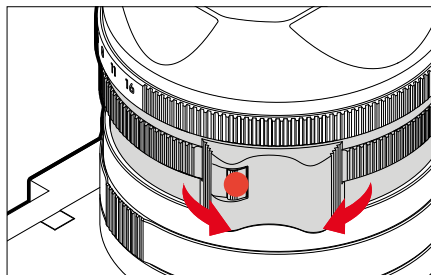

→ Otáčejte zaostřovacím kroužkem, dokud nebude požadovaná část objektu zaostřena

## POMOCNÉ FUNKCE MF

Pro manuální měření vzdálenosti jsou k dispozici následující pomocné funkce.

### FOCUS PEAKING

U této pomocné funkce budou okraje zaostřených částí motivu barevně zvýrazněny. Barvu označení je možné nastavit. Citlivost je možné rovněž přizpůsobit. K nastavení viz str. 85.

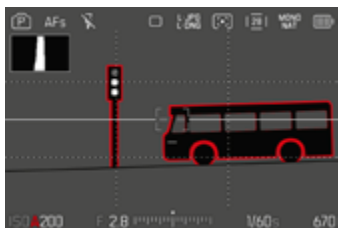

- V hlavní nabídce zvolte **Capture Assistants**
- Zvolte **Settings**
- Zvolte **Focus Peaking**
- Zvolte požadované nastavení (**Off**, **Red**, **Green**, **Blue**, **White**)
- Určete výřez obrázku
- Otočte zaostřovací kroužek tak, aby byly zvýrazněny požadované části motivu

### Upozornění

- Charakteristika ostře vyobrazených částí motivu spočívá v kontrastu, tzn. ve světlých/tmavých rozdílech. Na základě toho mohou být nesprávně označeny také části motivu s vysokým kontrastem, ačkoliv nejsou zaostřené.

## ZVĚTŠENÍ V REŽIMU MF

Čím větší jsou detaily fotografovaného motivu, tím lépe lze posoudit jeho ostrost a o to přesněji může být ostrost nastavena.

Funkce se při manuálním zaostřování aktivovat automaticky nebo je možné ji navolit nezávisle na něm.

### VYVOLÁNÍ ZAOSTŘOVACÍM KROUŽKEM VZDÁLENOSTI

Při otáčení zaostřovacím kroužkem se část obrazu automaticky zobrazí ve zvětšení.

- V hlavní nabídce zvolte **Focusing**
- Zvolte **Auto Magnification**
- Zvolte **On**
- Otáčejte zaostřovacím kroužkem
  - Zobrazí se zvětšený výřez obrazu. Jeho poloha závisí na poloze měřicího pole AF.
  - Obdélník uvnitř rámečku vpravo ukazuje aktuální zvětšení a polohu zobrazeného výřezu.

### Pro přizpůsobení stupně zvětšení

- Stiskněte prostřední tlačítko
  - Obrazový výřez se mění mezi jednotlivými úrovněmi zvětšení.

### Pro změnu polohy výřezu

- Stiskněte volící tlačítko požadovaným směrem

### Pro ukončení zvětšení

- Dotkněte se spouště

### Upozornění

- Přibližně 5 s po posledním otočení zaostřovacího kroužku se zvětšení automaticky zruší.
- Při příštím vyvolání funkce se zachová naposledy použitý stupeň zvětšení.

### VYVOLÁNÍ POMOCÍ FUNKČNÍHO TLAČÍTKA

Pro lepší posouzení nastavení lze zvětšení vyvolat nezávisle na zaostření.

K tomu je třeba přiřadit funkci **Magnification** jednomu z daných funkčních tlačítek (viz str. 56).

### Pro přiřazení funkce jednomu funkčnímu tlačítku

- Viz str. 56

### Pro vyvolání zvětšení

- Stiskněte funkční tlačítko
  - Zobrazí se zvětšený výřez obrazu. Jeho poloha závisí na poloze měřicího pole AF.
  - Obdélník uvnitř rámečku vpravo ukazuje aktuální zvětšení a polohu zobrazeného výřezu.

### Pro přizpůsobení stupně zvětšení

- Stiskněte prostřední tlačítko
  - Obrazový výřez se mění mezi jednotlivými úrovněmi zvětšení.

### Pro změnu polohy výřezu

- Posuňte resp. změňte výřez zvětšeného zobrazení libovolně posouváním prstů  
nebo
- Stiskněte volící tlačítko požadovaným směrem

### Pro ukončení zvětšení

- Dotkněte se spouště

### Upozornění

- Zvětšení zůstává aktivní, dokud není ukončeno.

## FUNKCE MAKRO

Seřizovací kolečko Makro umožňuje rychle přepínat pracovní rozsah nastavení zaostřování z normálního rozsahu vzdálenosti (30 cm až nekonečno) na rozsah makro (17 cm až 30 cm). V obou rozsazích je možný jak režim AF, tak i režim MF.

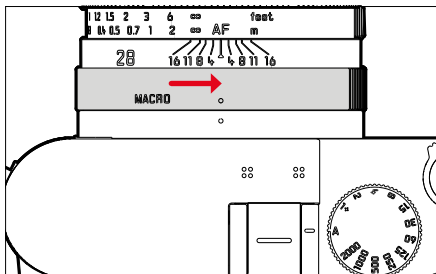

→ Otáčejte seřizovací kolečko Makro, dokud není indexový bod nastaven na **MACRO**

- Při přepínání rozsahů vzdálenosti se odpovídajícím způsobem změní stupnice vzdálenosti na zaostřovacím kroužku.

### Upozornění

- Použití filtru v kombinaci s makrofunkcí není možné s kompaktní sluneční clonou.
- Jako volitelné příslušenství je k tomuto účelu k dispozici odpovídající hliníková sluneční clona (obj. č. 19658); <https://store.leica-camera.com>

## CITLIVOST ISO

Nastavení ISO zahrnuje celkový rozsah od ISO 100 do ISO 200 000 a umožňuje tak přizpůsobení příslušné situaci dle potřeb.

Při manuálním nastavení expozice tak máte prostřednictvím automatického nastavení ISO širší prostor pro využití požadované kombinace doby expozice a clony. V rámci automatického nastavení je možné stanovit priority, např. z důvodů kompozice snímku.

Tovární nastavení: **Auto ISO**

### FIXNÍ HODNOTY ISO

Volitelné jsou hodnoty ISO 100 až ISO 200 000 ve 14 stupních. Ruční nastavení ISO se provádí nejprve v celých EV krocích, od ISO 100 000 v krocích po 1/3 EV.

- V hlavní nabídce zvolte **ISO**
- Zvolte požadovanou hodnotu

### Upozornění

- Obzvláště při vysokých hodnotách ISO a dodatečné úpravě snímků může být na větších a rovnoměrně světých plochách zobrazeného motivu viditelný šum, stejně jako vertikální a horizontální pruhy.

## AUTOMATICKÉ NASTAVENÍ

Citlivost bude automaticky přizpůsobena venkovnímu světlu resp. dané kombinaci doby expozice a clony. Spolu s časovou automatikou se tím rozšíří okruh automatického řízení expozice. Automatická regulace citlivosti ISO probíhá v krocích po 1/3 EV.

- V hlavní nabídce zvolte **ISO**
- Zvolte **Auto ISO**

## OMEZENÍ ROZSAHU NASTAVENÍ

Může být nastavena nejvyšší hodnota ISO, aby byl okruh automatických nastavení omezen (**Maximum ISO**). Současně může být nastavena také maximální doba expozice. K tomuto účelu je k dispozici automatické nastavení a pevně nejkratší doby expozice v rozmezí 1/2 s a 1/2000 s.

Pro fotografování s bleskem jsou možná speciální nastavení.

## OMEZENÍ HODNOTY ISO

K dispozici jsou všechny hodnoty od ISO 400.

Tovární nastavení: **12500**

- V hlavní nabídce zvolte **ISO Settings**
- Zvolte **Auto ISO Settings**
- Zvolte **Maximum ISO**
- Zvolte požadovanou hodnotu

## OMEZENÍ DOBY EXPOZICE

Tovární nastavení: **Auto**

- V hlavní nabídce zvolte **ISO Settings**
- Zvolte **Auto ISO Settings**
- Zvolte **Shutter Speed Limit**
- Zvolte požadovanou hodnotu (**Auto, 1/2000, 1/1000, 1/500, 1/250, 1/125, 1/60, 1/30, 1/15, 1/8, 1/4, 1/2**)

## OMEZENÍ HODNOTY ISO (BLESK)

K dispozici jsou všechny hodnoty od ISO 400.

Tovární nastavení: **12500**

- V hlavní nabídce zvolte **ISO Settings**
- Zvolte **Auto ISO Settings**
- Zvolte **Maximum ISO (Flash)**
- Zvolte požadovanou hodnotu

## OMEZENÍ DOBY EXPOZICE (BLESK)

Tovární nastavení: **Auto**

- V hlavní nabídce zvolte **ISO Settings**
- Zvolte **Auto ISO Settings**
- Zvolte **Shutter Speed Limit (Flash)**
- Zvolte požadovanou hodnotu (**Auto, 1/2000, 1/1000, 1/500, 1/250, 1/125, 1/60, 1/30, 1/15, 1/8, 1/4, 1/2**)

## DYNAMICKÉ NASTAVENÍ ISO

Palcový otočný volič lze nakonfigurovat tak, aby umožňovaly manuální nastavení ISO v reálném čase (viz str. 56). Nastavení se mění prostřednictvím všech hodnot dostupných v nabídce **ISO**. To znamená, že lze zvolit také **Auto ISO**.

## EXPOZICE

### TYP ZÁVĚRKY

Fotoaparát Leica Q3 Monochrom má mechanickou závěrku i čistě elektronickou závěrku. Elektronická závěrka rozšiřuje dostupný rozsah závěrky a pracuje naprosto tiše, což je v některých pracovních prostředích důležité.

Tovární nastavení: **Hybrid**

→ V hlavní nabídce zvolte **Shutter Type**

→ Zvolte požadované nastavení  
(**Mechanical**, **Electronic**, **Hybrid**)

<b>Mechanical</b>	Používá se pouze mechanická závěrka. Pracovní rozsah: 60 min – 1/2000 s.
<b>Electronic</b>	Používá se pouze elektronická závěrka. Pracovní rozsah: 60 s – 1/16000 s.
<b>Hybrid</b>	Pokud jsou požadovány kratší časy závěrky, než jaké umožňuje mechanická závěrka, zapne se funkce elektronické závěrky. Pracovní rozsah: 60 min – 1/2000 s + 1/2500 s – 1/16000 s.

## POUŽITÍ

Mechanická závěrka poskytuje zvukovou zpětnou vazbu prostřednictvím tradičního zvuku závěrky. Je vhodný pro dlouhé expozice i pro snímky pohybujících se objektů.

Funkce elektronické závěrky umožňuje fotografovat s otevřenou clonou i za jasného světla díky velmi rychlým dobám expozice. Je méně vhodný pro pohybující se motivy kvůli výraznému efektu "rolling shutter".





## Upozornění

- Fotografování s bleskem není možné při použití funkce elektronické závěrky.
- Při osvětlení diodami LED a zářivkami může při použití funkce elektronické doby expozice v kombinaci s rychlými časy závěrky docházet ke vzniku pruhů.

## METODY MĚŘENÍ EXPOZICE

Lze zvolit následující metody měření expozice.

Tovární nastavení: **Multi-Field**

-  Spot
-  Zdůrazněný střed
-  Zdůrazněné světlé oblasti
-  Více polí

→ V hlavní nabídce zvolte **Exposure Metering**

→ Zvolte požadovanou měřicí metodu (**Spot**, **Center-Weighted**, **Highlight-Weighted**, **Multi-Field**)

- Nastavená metoda měření je zobrazena v záhlaví obrazu monitoru.

Při bodovém měření může být měřicí pole posunuto:

→ Stisknete volicí tlačítko požadovaným směrem

## Upozornění

- Informace o expozici (hodnota ISO, clona, doba expozice a vyvážení osvětlení s měřítkem korekce expozice) pomáhají určit nastavení požadované správné expozice.

## SPOT

Tato metoda měření je zaměřena pouze na malou oblast ve středu obrazu. Při kombinaci metody měření expozice **Spot** s metodami měření AF **Spot**, **Field** se spojí pole měření. Měření expozice se poté provádí v bodě určeném měřicím polem AF, i když je tento posunut.

## ZDŮRAZNĚNÝ STŘED







Tato metoda zohledňuje celé obrazové pole. Části motivu, nacházející se ve středu obrazu, však mnohem více ovlivňují výpočet hodnoty expozice než okrajové oblasti.

## VÍCE POLÍ

Tato metoda je založena na záznamu více měřených hodnot. Tyto hodnoty budou pomocí vzorce přepočítány na danou situaci a poskytnou hodnotu expozice, která je přizpůsobena na patřičné reprodukci předpokládaného hlavního motivu.

## ZDŮRAZNĚNÉ SVĚTLÉ OBLASTI

Tato metoda zohledňuje celé obrazové pole. Hodnota expozice je však upravena podle nadprůměrně jasných částí motivu. To pomáhá zabránit přeexponování světlých částí motivu, aniž by bylo nutné je přímo měřit. Tato metoda měření je zvláště vhodná pro motivy, které jsou osvětleny mnohem silněji než zbytek obrazu (např. lidé ve světlech reflektorů) nebo se odrážejí nadprůměrně silně (např. bílé oblečení).

Více polí	Zdůrazněné světlé oblasti
	
	
	

## REŽIMY PRO MĚŘENÍ EXPOZICE

K dispozici jsou čtyři provozní režimy pro optimální přizpůsobení příslušnému motivu nebo požadované kompozici obrazu:

- Programová automatika (**P**)
- Časová automatika (**A**)
- Automatiky clony (**S**)
- Manuální nastavení (**M**)

Tyto čtyři "klasické" režimy jsou přístupné po provedení příslušných nastavení na seřizovací kolečku doby expozice. Předpokladem pro použití **P**, **A**, **S**, a **M** je příslušné nastavení bodu nabídky **Scene Mode** (viz str. 106). Položky nabídky **musí** být nastaveno na **P-A-S-M**. Pokud je namísto toho nastavena jedna ze 10 variant programové automatiky, která souvisí s objektem a situací, má přednost před nastavením na fyzických ovládacích prvcích. Seřizovací kolečko doby expozice a kroužek pro nastavení clony jsou pak bez funkce.

## VOLBA PRACOVNÍHO REŽIMU

Čtyři provozní režimy se automaticky aktivují následujícími kombinacemi nastavení:

	Nastavení seřizovacího kolečka doby expozice	Nastavení seřizovacího kolečka clony
<b>P</b>	<b>A</b>	<b>A</b>
<b>A</b>	<b>A</b>	Manuální nastavení (ne <b>A</b> )
<b>S</b>	Manuální nastavení (ne <b>A</b> )	<b>A</b>
<b>M</b>	Manuální nastavení (ne <b>A</b> )	Manuální nastavení (ne <b>A</b> )

- V hlavní nabídce zvolte **Scene Mode**
- Zvolte **P-A-S-M**
- Nastavte seřizovací kolečko doby expozice na příslušnou polohu
- Nastavte seřizovací kolečko clony na příslušnou polohu

## AUTOMATICKÉ NASTAVENÍ EXPOZICE - P

### PROGRAMOVÁ AUTOMATIKA - P

Programová automatika se používá pro rychlé, plně automatické fotografování. Expozice se řídí automatickým nastavením doby expozice a clony.

- V hlavní nabídce zvolte **Scene Mode**
- Zvolte **P-A-S-M**
- Nastavte seřizovací kolečko doby expozice do polohy **A**
- Seřizovací kolečko clony nastavte do polohy **A**
- Dotkněte se spouště a přidržte ji
  - Informace o expozici se zobrazí v dolní části obrazovky. Ty obsahují automaticky nastavenou dvojici hodnot z nastavení clony a doby expozice.
  - Všechna ostatní možná viditelná zobrazení informačních pruhů jsou skrytá.
- Stiskněte spoušť  
nebo
- Upravte automaticky nastavenou dvojici hodnot (Program-Shift)

## ZMĚNA PŘEDNASTAVENÝCH KOMBINACÍ DOBY EXPOZICE A CLONY (SHIFT)

Změna přednastavených hodnot pomocí funkce posunu kombinuje bezpečnost a rychlost plně automatického řízení expozice s možností kdykoli změnit kombinaci času a clony vybranou fotoaparátem podle vlastních preferencí. Celková expozice, tj. jas snímku, zůstává nezměněna. Kratší doby expozice jsou vhodné např. pro fotografování sportu, zatímco pomalejší časy závěrky poskytují větší hloubku ostrosti např. při fotografování krajiny.

- Otáčejte palcovým otočným voličem doleva/doprava (vpravo = větší hloubka ostrosti při kratších dobách expozice, vlevo = kratší doby expozice s menší hloubkou ostrosti)
  - Dvojice posunutých hodnot jsou označeny hvězdičkou vedle **P**.

### Upozornění

- Pro zajištění správné expozice je rozsah nastavení omezen.

# POLOAUTOMATICKÉ NASTAVENÍ EXPOZICE – A/S

## ČASOVÁ AUTOMATIKA – A

Časová automatika řídí expozici automaticky podle manuálně přednastavené priority clony. To je obzvlášť vhodné u snímků, u kterých je hloubka ostrosti rozhodujícím prvkem kompozice.

U odpovídající nízké hodnoty clony můžete snížit rozsah hloubky ostrosti, například pro „odpoutání“ kompletně ostře vyfoceného obličejce od nedůležitého nebo rušivého pozadí portrétu. V opačném případě můžete použít odpovídající vyšší hodnotu clony ke zvýšení hloubky ostrosti, aby bylo vše kompletně ostré jako je tomu u fotky krajiny, kdy je ostré jak popředí tak i pozadí fotografie.

- V hlavní nabídce zvolte **Scene Mode**
- Zvolte **P-A-S-M**
- Nastavte seřizovací kolečko doby expozice do polohy **A**
- Zvolte požadovanou hodnotu clony
- Dotkněte se spouště a přidržte ji
  - Informace o expozici se zobrazí v dolní části obrazovky. Ty obsahují automaticky nastavenou dvojitou hodnot z nastavení clony a doby expozice.
  - Všechna ostatní možná viditelná zobrazení informačních pruhů jsou skrytá.
- Stiskněte spoušť

## AUTOMATIKY CLONY – S

Automatika clony řídí expozici automaticky podle manuálně přednastavené priority doby expozice. Je proto vhodný zejména pro snímky pohybujících se motivů, kde je ostrost zobrazovaného pohybu rozhodujícím prvkem designu snímku.

S odpovídající dobou expozice lze např. zabránit nežádoucímu rozmazání pohybu a „zmrazit“ fotografovaný motiv. Naopak při odpovídající delší době expozice lze dynamiku pohybu vyjádřit cílenými „stíracími efekty“.

- V hlavní nabídce zvolte **Scene Mode**
  - Zvolte **P-A-S-M**
  - Seřizovací kolečko clony nastavte do polohy **A**
  - Nastavte požadovanou dobu expozice
    - seřizovacím kolečkem doby expozice: po celých stupních
    - palcovým otočným voličem: přesné nastavení ve 1/3 stupních
  - Dotkněte se spouště a přidržte ji
    - Informace o expozici se zobrazí v dolní části obrazovky. Ty obsahují automaticky nastavenou dvojitou hodnot z nastavení clony a doby expozice.
    - Všechna ostatní možná viditelná zobrazení informačních pruhů jsou skrytá.
  - Stiskněte spoušť
- ### Upozornění
- Jemné nastavení lze provést alternativně pomocí Control Center. V závislosti na přiřazení palcového otočného voliče (viz str. 56) je toto jediná možnost.

## MANUÁLNÍ NASTAVENÍ EXPOZICE - M

Manuální nastavení doby expozice a clony se nabízí v případě:

- k docílení zvláštního obrazového efektu, kterého lze dosáhnout pouze při specifické expozici
- k docílení absolutně stejné expozice pro více snímků s rozdílnými výřezy

→ V hlavní nabídce zvolte **Scene Mode**

→ Zvolte **P-A-S-M**

→ Požadovanou expozici manuálně nastavit (pomocí seřizovacího kolečka doby expozice a seřizovacího kolečka clony objektivu)



- Expozice se nastavuje pomocí stupnice vyvážení osvětlení.

→ Dotkněte se spouště a přidržte ji

- Informace o expozici se zobrazí v dolní části obrazovky.
- Všechna ostatní možná viditelná zobrazení informačních pruhů jsou skrytá.

→ Stiskněte spoušť

Zobrazení vyvážení osvětlení:

	Správná expozice
	Podexponování resp. přeexponování o zobrazenou hodnotu
	Podexponování resp. přeexponování o více než 3 EV (Exposure Value = hodnota expozice)

### Upozornění

- Pokud je v položce menu **Exposure Preview** **P-A-S-M** zobrazen se na monitoru náhled expozice (po provedení měření expozice, viz str. 111).
- Seřizovací kolečko doby expozice musí být zaaretováno v jedné z hodnot doby.

## NASTAVENÍ DOBY EXPOZICE

Nastavení doby expozice probíhá ve dvou krocích.

1. seřizovacím kolečkem doby expozice: po celých stupních
2. palcovým otočným voličem: přesné nastavení ve 1/3 stupních

Seřizovací kolečko doby expozice	Palcový otočný volič
Všechna nastavení od <b>2</b> do <b>1000</b>	Jemné nastavení doby expozice v 1/3 EV-krocích, maximálně $\pm 2/3$ EV
Nastavení na <b>1+</b>	Delší doby expozice než 1 s (0,6 s až 60 min v 1/3 EV-krocích)
Nastavení na <b>2000</b>	Kratší doby expozice než 1/1000 s (1/1250 s až 1/16000 s v 1/3-EV-krocích)

### PŘÍKLADY PRO JEMNÉ NASTAVENÍ DOBY EXPOZICE

- nastavené doby expozice 1/125 s + palcový otočný volič otočit o jeden stupeň doleva = 1/100 s
- nastavené doby expozice 1/500 s + palcový otočný volič otočit o dva stupně doprava = 1/800 s

### Upozornění

- Jemné nastavení lze provést alternativně pomocí Control Center. V závislosti na přiřazení palcového otočného voliče je toto jediná možnost.

## DLOUHÁ EXPOZICE

### PEVNÉ DOBY EXPOZICE

V provozních režimech **S** a **M** dovoluje Leica Q3 Monochrom doby expozice až 60 minuty (v závislosti na nastavení ISO). U delších dob expozice než 1 s, bude po spuštění v zobrazení v sekundách odpočítána zůstatková expozice.

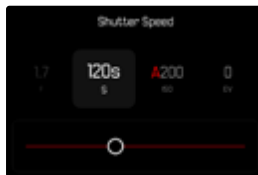

- Nastavte seřizovací kolečko doby expozice na **1+**
- Zvolte požadovanou dobu expozice (Toto se musí provést pomocí jemného nastavení doby expozice, viz str. 109)
- Stiskněte spoušť
  - Displej zobrazuje výrazně ztmavenou aktuální expoziční dobu.

## FUNKCE T

S tímto nastavením zůstane závěrka otevřená se znovu nestiskne tlačítko spouště (až max. 2 min; v závislosti na nastavení ISO).



- Nastavte seřizovací kolečko doby expozice na **1+**
- Seřizovací kolečko clony nastavit na pevné hodnoty
- Zvolte jako dobu expozice **T**  
(Toto se musí provést pomocí jemného nastavení doby expozice, viz str. 109)
- Stiskněte spoušť
  - Displej zobrazuje výrazně ztmavenou aktuální expoziční dobu.

## Upozornění

- Maximální volitelná doba expozice závisí mimo jiné na nastavení položky **Shutter Type**, viz str. 102. T-funkce je nyní k dispozici, když je **Shutter Type** nastaven na **Mechanical** nebo **Hybrid**.
- U delších dob expozice než 1 s, bude po spuštění v zobrazení v sekundách odpočítána zůstatková expozice.

## POTLAČENÍ ŠUMU

Při využití vyšší citlivosti je obrazový šum patrný zejména na stejnoměrných, tmavých plochách. Při dlouhé době expozice může dojít k velmi výraznému obrazovému šumu. Ke snížení tohoto nepříjemného jevu vytvoří fotoaparát automaticky po pořízení snímků s delší dobou expozice a vysokými hodnotami ISO druhý „černý snímek“ (proti zavřené závěrce). Naměřený šum bude u tohoto paralelního snímku aritmeticky „odečten“ ze souboru dat původního snímku. V takových případech se objeví upozornění **Noise reduction in progress...** spolu s odpovídajícím časovým údajem.

Toto zdvojení u doby „expozice“ se musí zohlednit u dlouhých expozic. Během toho by se fotoaparát neměl vypínat. Aby bylo možné za těchto podmínek vytvořit několik snímků po sobě, doporučuje se vypnout redukcí šumu a provést ji v rámci následného zpracování. Za tímto účelem musí být snímky pořízeny ve formátu nezpracovaných dat.

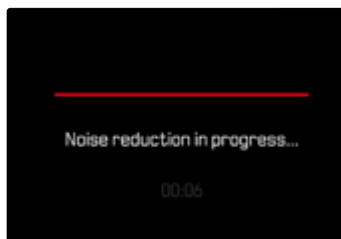

Pokud je funkce aktivována, redukce šumu se za určitých podmínek provádí trvale. Patří mezi ně snímky s funkcí T i dlouhé doby expozice s časy závěrky  $\geq 8$  s.

Ve všech ostatních případech závisí redukce šumu na kombinaci několika faktorů (zejména na nastavení ISO, době expozice a teplotě snímače). Následující tabulka uvádí jako příklad dob expozice, při kterých dochází k potlačení šumu při teplotě snímače 25 °C.

ISO	Doba expozice delší než
100	cca 7 s
200	cca 6 s
400	cca 4 s
800	cca 3 s
1600	cca 2,5 s
3200	cca 2 s
$\geq 6400$	cca 1 s

Potlačení šumu lze volitelně deaktivovat (viz str. 71).

## OVLÁDÁNÍ EXPOZICE

### NÁHLED EXPOZICE

Během stisknutí a přidržení spouště, ukazuje hodnota jasu displeje účinky zvolených nastavení expozic. Toto umožňuje před pořízením snímku zhodnocení a kontrola dojmu obrazu, který vznikne za pomoci příslušného nastavení expozice. To platí, pokud jas objektu a nastavená expozice nevedou k příliš nízkým nebo vysokým hodnotám jasu.

Při manuálním nastavení expozice (**M**) lze tuto funkci deaktivovat.

Tovární nastavení: **P-A-S-M**

→ V hlavní nabídce zvolte **Exposure Preview**

→ Zvolte **P-A-S** (pouze při programovém nastavení, nastavení priority clony a priority závěrky) nebo **P-A-S-M** (také při manuálním nastavení)

### Upozornění

- Bez ohledu na výše popsaná nastavení může dojít k odchylce hodnot jasu skutečných snímků v závislosti na převládajících světelných podmínkách. Zejména při dlouhých expozicích tmavých motivů se obraz na monitoru jeví mnohem tmavší než správně exponovaný snímek.
- Náhled expozice se zobrazí také v případech, že je měření expozice prováděno jiným ovládacím prvkem (např. funkčním tlačítkem při přiřazení pomocí **AE-L**).
- V režimu **M** se náhled expozice liší v závislosti na nastavení ISO:
  - V režimu **Auto ISO** se náhled zobrazí až po stisknutí spouště.
  - Při pevně nastavené hodnotě ISO se náhled zobrazí již v režimu Live View.

## ULOŽENÍ NAMĚŘENÝCH HODNOT

Často se mají důležité části motivu nacházet z výtvarných důvodů mimo střed obrazu a občas jsou tyto důležité části také nadprůměrně světlé nebo tmavé. Metoda měření se zdůrazněným středem a metoda bodového měření však zásadně zachycují oblast středu obrazu a jsou kalibrovány na střední odstín šedé.

V takových případech umožňuje toto uložení naměřených hodnot, nejprve vyměřit hlavní motiv a přitom tak dlouho fixovat příslušné nastavení, než bude určen konečný výřez obrazu. Při použití režimu automatického zaostřování platí totéž pro zaostřování (AF-L).

Obvykle dochází k oběma uložení (zaostření a expozice) současně s uvolněním spouště. Paměťové funkce však lze také rozdělit mezi spoušť a tlačítko a funkční tlačítko nebo lze obě funkce provádět jedním funkčním tlačítkem

Funkce zahrnují nastavení, resp. uložení.

## AE-L (AUTO EXPOSURE LOCK)

Fotoaparát uloží hodnotu expozice. Nezávisle na expozici lze takto zaostřit na jiný objekt.

## AF-L (AUTO FOCUS LOCK)

Fotoaparát uloží nastavení vzdálenosti. To usnadňuje změnu výřezu obrazu při pevném nastavení vzdálenosti.

## AE-L/AF-L

Při této možnosti si fotoaparát zapamatuje hodnotu expozice a nastavení zaostřování při stisknutí přiřazeného ovládacího prvku.

## Upozornění

- Uložení naměřených hodnot spolu s maticovým měřením nedává smysl, jelikož v takovém případě není možné cílené zachycení jediné části motivu.
- Nastavením seřizovacího kolečka clony nebo seřizovacího kolečka doby expozice se příp. zruší uložení naměřených hodnot.

## ULOŽENÍ NAMĚŘENÝCH HODNOT V REŽIMU AF

Při uložení naměřených hodnot pomocí funkčního tlačítka jsou měřicí funkce v závislosti na nastavení rozděleny následovně:

Přiřazení funkčního tlačítka	Funkční tlačítko	Spoušť
AF-L + AE-L	Expozice a ostrost	Žádné funkce
AF-L	Ostrost	Expozice
AE-L	Expozice	Ostrost

Dokud se pomocí funkčního tlačítka neprovádí uložení naměřených hodnot, spoušť si zachovává obě funkce.

### Pomocí spouště

- Zaměřte se na důležitou část motivu, případně na srovnatelný detail
- Dotkněte se spouště a přidržte ji
  - Následuje měření a uložení.
- Spoušť dále držte stisknutou a přitom fotoaparát otáčejte do finálního výřezu obrazu
- Stiskněte spoušť

### Pomocí funkčního tlačítka

- Přiřadte požadovanou paměťovou funkci (AF-L + AE-L, AE-L, AF-L) jednomu z funkčních tlačítek (viz str. 56)
- Zaměřit motiv
- Stiskněte funkční tlačítko
  - Následuje měření a uložení.
  - Uložení hodnoty expozice je indikováno malým symbolem zámku s písmeny AE v levém dolním rohu displeje.
  - Uložení zaostření se zobrazí zeleným měřicím polem AF.
- V případě potřeby proveďte další uložení naměřených hodnot pomocí spouště
- Stanovte konečný výřez snímku
- Stiskněte spoušť

## ULOŽENÍ NAMĚŘENÝCH HODNOT V REŽIMU MF

V režimu MF zahrnuje měření pomocí tlačítka spouště pouze expozici. Proto plní pouze funkční tlačítko jen tuto funkci (při obsazení s AF-L + AE-L nebo AE-L).

## KOREKCE EXPOZICE

Expozimetry jsou kalibrovány na hodnotu střední šedi, které odpovídá jasů normálního, tzn. průměrného foto­grafovaného motivu. Nespĺňuje-li patřičný detail motivu tento předpoklad, může být provedena odpovídající korekce expozice.

Obzvláště pro několik po sobě následujících snímků je korekce expozice velice užitečnou funkcí, např. bude-li z určitých důvodů požadována pro sérii snímků o něco užší nebo širší expozice: jednou nastavena, zůstane tak dlouho účinná, dokud nebude resetována.

Hodnoty korekce expozice lze nastavit v rozsahu  $\pm 3$  EV v krocích po  $1/3$  EV (EV: Exposure Value = hodnota expozice).

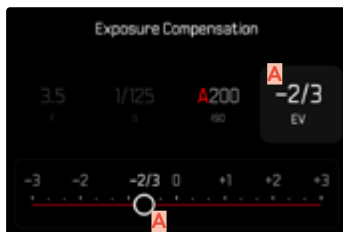

Control Center

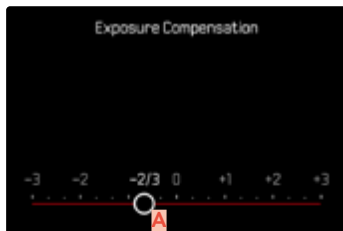

Fotoaparát-nabídka

**A** Nastavená hodnota korekce (značka u 0 = vypnuto)

### Pomocí ovládání palcového otočného voliče

- V hlavní nabídce zvolte **Customize Control**
- Zvolte **Thumbwheel**
- Zvolte **Exposure Compensation**
- Nastavte palcovým otočným voličem požadovanou hodnotu

### Pomocí ovládání nabídky

- V hlavní nabídce zvolte **Exposure Compensation**
  - Na displeji se objeví stupnice jako podnabídka.
- Nastavte požadovanou hodnotu na stupnici
  - Nastavená hodnota se zobrazí nad stupnicí.

### **Upozornění**

- Při nastavování můžete sledovat účinek na odpovídající tmavší nebo světlejší obraz na monitoru.
- Pro nastavené korekce platí, nezávisle na předešlých zadáních: zůstávají tak dlouho platné, dokud nebudou manuálně resetovány na 0, tzn. také tehdy, když byl mezi tím fotoaparát vypnut a znovu zapnut.
- Nastavená korekce expozice bude zobrazena pomocí značky na zápatí stupnice pro korekci expozice.

# REŽIMY SNÍMÁNÍ

## SÉRIOVÝ SNÍMEK

V továrním nastavení je fotoaparát nastaven na jednotlivé snímky (**Single**). Existuje ale možnost pořízení snímků v sériích, např. k zachycení pohybových sekvencí v několika stupních.



→ V hlavní nabídce zvolte **Drive Mode**

→ Zvolte požadované nastavení  
(2 fps, 14 bit, AF, 4 fps, 14 bit, AF, 5 fps, 12 bit, AF,  
7 fps, 14 bit, 9 fps, 12 bit, 15 fps, 12 bit)

Po nastavení následují sériové snímky a to po celou dobu, po kterou je držena zmáčknutá spoušť (a kapacita paměťové karty je dostatečná).

## Upozornění

- Při použití této funkce Vám doporučujeme, deaktivovat přehled režimu pro automatické prohlížení (**Auto Review**).
- Bez ohledu na to, kolik snímků bylo v jedné sérii pořízeno, v obou režimech zobrazení se jako první zobrazí poslední snímek série resp. během procesu ukládání na kartu již uložený obrázek série.
- Sériové snímky nejsou možné v kombinaci s bleskem. Je-li přesto aktivována funkce blesku, bude vytvořen pouze jeden snímek.
- Sériové snímky nejsou možné v kombinaci se samo-spouští.
- Vyrovnávací paměť fotoaparátu umožňuje jen omezený počet snímků v sérii zvolené frekvence snímků. Je-li dosažena hranice kapacity vyrovnávací paměti, bude snížena frekvence snímků. Důvodem je doba potřebná k přenosu dat z vyrovnávací paměti na kartu. Zbývající počet snímků se zobrazuje vpravo dole.
- Pro sériový snímek s 2 sn./s, 4 sn./s, 5 sn./s platí: Automatická nastavení (nastavení expozice v provozních režimech **P/A/S**, automatické zaostření) se provádějí individuálně pro každý snímek.
- Pro sériový snímek s 7 sn./s – 15 sn./s platí: Automatická nastavení (nastavení expozice v provozních režimech **P/A/S**, automatické zaostření) se stanoví před pořízením prvního snímku a platí pro pro všechny následující snímky ve stejné sérii.

## INTERVALOVÝ SNÍMEK

Tímto fotoaparátem můžete automaticky pořádit pohybové sekvence v podobě intervalových snímků a to po delší časový úsek. K tomu je nutné definovat počet snímků intervaly mezi jednotlivými snímky a časem spuštění série.

Při nastavování expozice a zaostření je důležité zohlednit, že podmínky se mohou případně v průběhu procesu měnit.

### STANOVENÍ POČTU SNÍMKŮ

- V hlavní nabídce zvolte **Drive Mode**
- Zvolte **Interval Shooting**
- Zvolte **Number of Frames**
- Zadejte požadovanou hodnotu

### STANOVENÍ INTERVALŮ MEZI JEDNOTLIVÝMI SNÍMKY

- V hlavní nabídce zvolte **Drive Mode**
- Zvolte **Interval Shooting**
- Zvolte **Interval**
- Zadejte požadovanou hodnotu

### STANOVENÍ PŘEDVOLBY ČASU SPUŠTĚNÍ

- V hlavní nabídce zvolte **Drive Mode**
- Zvolte **Interval Shooting**
- Zvolte **Countdown**
- Zadejte požadovanou hodnotu

### Důležité

- Vždy zvolte interval o cca 1–2 sekundy delší než nastavená doba expozice. Tím je zajištěno, že každý záznam proběhne v požadovaném intervalu. Pokud je doba expozice delší než interval, fotoaparát automaticky přesune další snímek na následující interval.

## Pro spuštění

- Stiskněte spoušť
  - Displej se mezi snímky automaticky vypne. Dotykem spouště jej opět aktivujete.
  - V horní části obrazu bude zobrazen čas, který zbývá do dalšího snímku, a jejich počet.



## Pro zrušení probíhající série snímků

- Stiskněte **PLAY**-tlačítko
  - Zobrazí se malá nabídka.
- Zvolte **End**



## Upozornění

- Použití automatického zaostřování při intervalovém snímání může vést k tomu, že stejný motiv nebude zaostřen na všech snímcích.
- Pokud je fotoaparát nastaven na automatické vypnutí a neprobíhá žádná operace, pak se případně mezi snímky vypne a znovu zapne.
- Intervalové snímky, které probíhají po delší dobu v chladném prostředí nebo za vysokých teplot a vlhkosti mohou mít za následek příp. funkční poruchy.
- V následujících situacích bude intervalový snímek přerušen nebo zcela ukončen:
  - je-li vybitá baterie
  - je-li vypnutý fotoaparátZ tohoto důvodu doporučujeme, dbát na dostatečnou kapacitu baterie.
- Pokud dojde k přerušení nebo zrušení intervalového snímku, můžete jej obnovit vypnutím fotoaparátu, výměnou baterie nebo paměťové karty a opětovným zapnutím fotoaparátu. Při vypnutí a opětovném zapnutí fotoaparátu s aktivovanou funkcí **Interval Shooting** se zobrazí odpovídající obrazovka s výzvou.
- Funkce intervalového snímání zůstane aktivována i po dokončení celé série a po vypnutí a zapnutí fotoaparátu do okamžiku, než bude nastaven jiný druh režimu pořízování snímku (Drive Mode).
- Funkce intervalového snímání neznamená, že fotoaparát může být používán jako monitorovací zařízení.
- Bez ohledu na to, kolik snímků bylo v jedné sérii pořízeno, v obou režimech zobrazení se jako první zobrazí poslední snímek série resp. během procesu ukládání na kartu již uložený obrázek série.
- Během přehrávání jsou snímky intervalové řady označeny symbolem .

- Za určitých okolností může dojít k tomu, že fotoaparát není schopen pořídit dobrý snímek. To platí například v případě, že zaostření nebylo úspěšné. V tomto případě se neprovede žádný snímek a série pokračuje dalším intervalem. Na displeji se poté zobrazí upozornění **Some Frames are dropped**.

## EXPOZIČNÍ BRACKETING

Spousta nádherných motivů je velmi bohatá na kontrast, přičemž tyto motivy vykazují jak velmi světlé tak velmi tmavé oblasti. Účinek obrazu může být odlišný v závislosti na tom, jakým částem se expozice přizpůsobí. V takových případech může být vytvořeno za pomoci časové automatiky s funkcí automatický expoziční bracketing více alternativ s odstupňovanou světelnou expozicí a různými dobami expozic. Na závěr je možné zvolit vyhovující snímek, který odpovídá Vaším představám nebo snímek s obzvláště vysokým rozsahem kontrastu (HDR), který má být dále přepracován v softwaru pro úpravu obrázků.

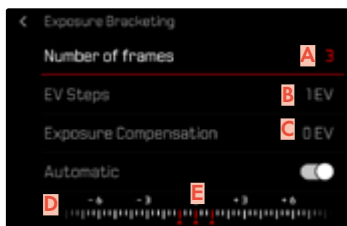

- A** Počet snímků
- B** Rozdíl expozice snímků
- C** Nastavení korekce expozice
- D** Stupnice hodnoty jasu
- E** Červeně označené hodnoty expozice snímků (Je-li zároveň nastavena korekce expozice, pak je tato stupnice posunuta o příslušnou hodnotu.)

Počet snímků je volitelný (3 nebo 5 snímků). Rozdíl expozice mezi snímky, který je možné nastavit v poloze **EV Steps**, činí až 3 EV.

- V hlavní nabídce zvolte **Drive Mode**
- Zvolte **Exposure Bracketing**
- Zvolte požadovaný počet snímků v podnabídce **Number of Frames**
- Zvolte požadovaný rozdíl expozice v podnabídce **EV Steps**
- Zvolte požadovanou hodnotu korekce expozice v podnabídce **Exposure Compensation**
  - Označené hodnoty expozice mění polohu podle příslušných nastavení. V případě korekce expozice se navíc ještě posune stupnice.
  - Zvolená hodnota expozice korekce podléhá celkové sérii snímků.
- V podnabídce **Automatic** zvolte požadované nastavení
  - V továrním nastavení (**On**) proběhne celá série snímků po jednorázovém spuštění; při nastavení **Off** musí být každý snímek v sérii spuštěn samostatně.
- Snímky vytvoříte jednorázovým resp. několikanásobným uvolněním spouště

## Upozornění

- Je-li nastavená funkce expoziční bracketing, objeví se na displeji . Během pořizování snímku můžete efekt pozorovat tak, že se obraz monitoru odpovídá jícím způsobem ztmavne nebo zesvětlá.
- Stupňování se vytvářejí změnou doby expozice a/ nebo clony v závislosti na expozičním režimu:
  - Doba expozice (**A/M**)
  - Clona (**S**)
  - Doba expozice a clona (**P**)
- Pořadí snímků: podexponování/správná expozice/přeexponování.
- Pracovní okruh funkce automatického expozičního bracketingu může být omezen kombinací doby expozice a clony, která je k dispozici.
- U automatického řízení citlivosti ISO bude citlivost, která bude fotoaparátem automaticky určena pro nekorigované snímky, použita také pro všechny ostatní snímky této série. To znamená, že se tato hodnota ISO během této sekvence nezmění. To může vést popř. k tomu, že bude překročena nejdelší zadaná doba expozice v poloze **Shutter Speed Limit**.
- Pracovní okruh funkce automatického expozičního bracketingu může být omezen výchozí dobou závěrky. Nezávisle na tom bude vždy vytvořen zadaný počet snímků. Důsledkem toho je popř. naexponování více snímků jedné sekvence stejně.
- Funkce zůstane aktivní tak dlouho, dokud nebude v podnabídce **Drive Mode** nastavena jiná funkce. Nebude-li zvolena jiná funkce, následuje při každém aktivování spouště další expoziční bracketing.

## SAMOSPOUŠŤ

Samospoušť umožňuje pořizování snímků s předvolenou prodlevou. V takových případech se doporučuje, připravit fotoaparát na stativ.



- V hlavní nabídce zvolte **Self-timer**
- Zvolte požadované nastavení (**Self-timer 2 s**, **Self-timer 6 s**, **Self-timer 12 s**, **Self-timer 30 s**)
- Stiskněte spoušť
  - Na displeji bude až do doby spuštění odpočítán zbylý čas. Zepředu na fotoaparátu ukazuje blikající kontrolka samospouště LED průběh předstihu. V prvních 10 s bliká pomalu, v posledních 2 s bliká rychle.
  - Zatímco běží čas samospouště, lze pořizování snímku kdykoli zrušit dotykem spouště; příslušné nastavení přitom zůstane zachováno.

## Upozornění

- Nejprve se změní expozice a v režimu automatického zaostřování se nastaví zaostření. Teprve potom se zahájí předvolba času.
- Funkci samospouště lze použít pouze pro nahrávání jednotlivých snímků a expoziční bracketing.
- Funkce zůstane aktivní tak dlouho, dokud nebude v podnabídce **Self-timer** zvolena jiná funkce.

## SPECIÁLNÍ DRUHY SNÍMKU

### DIGITÁLNÍ ZOOM

Kromě plného výřezu obrazu Summilux 1:1.7/28 ASPH. je k dispozici více dalších velikostí výřezu. Odpovídají ohniskové vzdálenosti 35 mm, 50 mm, 75 mm resp. 90 mm.

Na displeji se zobrazí rámeček kolem výřezu obrazu, který bude vidět na snímku. Stupeň zvětšení se zobrazuje jako ekvivalentní ohnisková vzdálenost, tj. zobrazuje se ohnisková vzdálenost výřezu obrazu.

Tovární nastavení: **28 mm** (= žádný digitální zoom)

### TRVALÉ NASTAVENÍ

Položku menu **Digital Zoom** lze přiřadit do ovládacího centra Control Center (viz str. 47).

→ Přiřadit body nabídky **Digital Zoom** k Control Center

→ V Control Center zvolte **Digital Zoom**

→ Zvolte požadované nastavení

(**28 mm**, **35 mm**, **50 mm**, **75 mm**, **90 mm**)

## PŘÍMÁ ZMĚNA STUPNĚ ZOOMU

Pokud byla funkce **Digital Zoom** přiřazena funkčnímu tlačítku, lze během provozu rychle měnit úroveň zoomu.

→ Stiskněte funkční tlačítko s přiřazenou funkcí **Digital Zoom**

- V továrním nastavení se jedná o funkční tlačítko **(13)**.
- Na displeji se zobrazí rámeček kolem výřezu obrazu, který bude vidět na snímku.
- Při každém stisknutí tlačítka se na displeji cyklicky přepínají stupně zvětšení.
- Nastavený stupeň zůstane zachován až do další změny.

Digitální zoom	Při pořizování snímku	Při přehrávání
Digitální zoom 35 mm		
Digitální zoom 50 mm		
Digitální zoom 75 mm		
Digitální zoom 90 mm		

## OMEZENÍ STUPŇŮ DIGITÁLNÍHO ZOOMU

Volitelné stupně digitálního zoomu lze individuálně omezit. To umožňuje rychlé přepínání požadovaných úrovní digitálního zoomu.

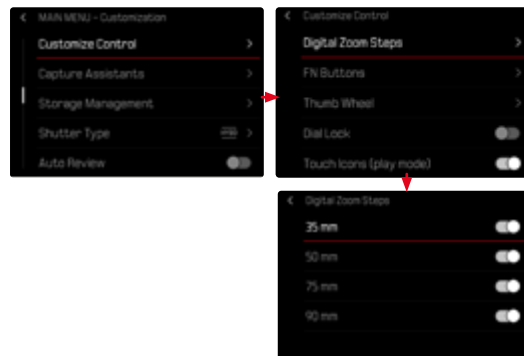

- V hlavní nabídce zvolte **Customize Control**
- Zvolte **Digital Zoom Steps**
- Aktivace nebo deaktivace požadovaných stupňů digitálního zoomu  
(28 mm, 35 mm, 50 mm, 75 mm, 90 mm)

### Upozornění

- Tato omezení digitálního zoomu se ukládají samostatně pro fotografie a videa.

## VLIV NA VÝSLEDNÉ SNÍMKY

V závislosti na nastaveném formátu souboru ovlivňuje digitální zoom různě výsledné soubory.

### SNÍMKY DNG

Snímky DNG jsou vždy uloženy beze změny (v kompletní velikosti). Příslušné informace se zapisují do metadat. Po otevření v programech pro úpravu snímků se snímky zobrazí oříznuté, ale lze je vrátit do kompletní velikosti. To umožňuje následné zpracování snímků.

Při prohlížení ve fotoaparátu se zobrazuje celý snímek, rámeček označuje část snímku zachycenou digitálním zoomem.



### SNÍMKY JPG

U snímků JPG se zobrazí a uloží pouze zvětšený výřez. Oblasti mimo snímek jsou „odříznuty“. Tuto operaci nelze vrátit zpět.

Větší zoom tedy znamená nižší rozlišení, jak je patrné z následující tabulky. Alternativně lze výřezy vytvářet také pomocí programů pro úpravu obrázků.

Digitální zoom	JPG Resolution		
	L-JPG	M-JPG	S-JPG
vyp. (28 mm)	60 MP	36 MP	18 MP
35 mm	39 MP	23 MP	12 MP
50 mm	19 MP	11 MP	6 MP
75 mm	8 MP	5 MP	3 MP
90 mm	6 MP	4 MP	2 MP

### Upozornění

- Uvedená rozlišení se vždy vztahují k poměru stran 3:2.

## KOREKCE PERSPEKTIVY

Při této pomocné funkci se zobrazí pomocný rámeček, který zobrazuje očekávanou část snímku po korekci perspektivy svisle sbíhavých linií. Korekcí perspektivy se všeobecně docílí přímých svislých linií a rovného horizontu, což zajišťuje přirozený obrazový efekt, zejména při pořizování architektonických snímků.

Funkce „korekce perspektivy“ vypočítává výřez obrazu a potřebnou korekci na základě skutečných úhlů naklonění kamery a použitého objektivu. To znamená, že pro korekci je rozhodující vyrovnání kamery během pořizování snímku (stanovené interními snímači kamery), a nikoli linie viditelné v motivu. Tím se funkce odlišuje od automatických korekcí perspektivy s dodatečnou úpravou, které závisí na obsahu snímku.

Funkce závisí na použitém formátu snímku (JPG nebo DNG). U snímků ve formátu JPG se korekce provádí přímo ve fotoaparátu a uloží se opravený obraz. Při záznamu ve formátu DNG se odpovídající informace zapisují do metadat originálního obrazu. Korekce se poté provede pomocí programu jako je Adobe Photoshop Lightroom® nebo Adobe Photoshop®\*.

Tovární nastavení fotoaparátu: **Off**

## Upozornění

- U velkých úhlů naklonění by byla úprava perspektivního zkreslení nutná pro korekci perspektivy příliš extrémní. Z tohoto důvodu se funkce u velkých úhlů neprovádí automaticky nebo se provede jen částečně. V takovém případě je vhodné pořizovat snímky ve formátu DNG a provést požadované opravy při dodatečné úpravě.
- Zatímco je aktivovaná funkce **Perspective Control**, nezobrazí se z technických důvodů žádný histogram.

Tuto funkci lze použít jen v režimu Live View.

→ Popř. aktivujte Live View

→ V hlavní nabídce zvolte **Perspective Control**

→ Zvolte **On**

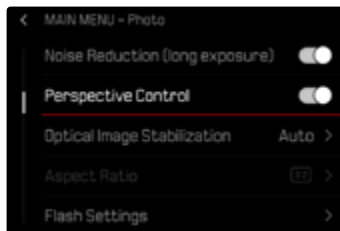

\* Další informace k tomuto tématu najdete na str. 102.

## DETEKTOVANÁ PERSPEKTIVA V REŽIMU LIVE VIEW

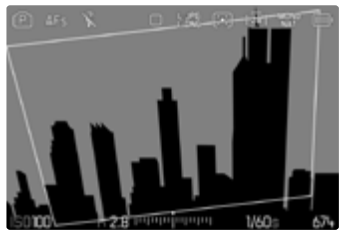

## KOREKCE PERSPEKTIVY V REŽIMU PROHLÍŽENÍ



## SNÍMKY VE FORMÁTU JPG

U snímků ve formátu JPG se korekce provádí přímo ve fotoaparátu a ukládá se pouze opravený obraz. Obsahy obrazu, které se nacházejí mimo rámeček, se ztratí.

## SNÍMKY VE FORMÁTU DNG

U snímků ve formátu DNG se vždy bez změny uloží celkový obraz snímáče. Informace stanovené korekcí perspektivy se zapisují do metadat snímku. Poté se provede korekce pomocí vhodného softwaru, jako je Adobe Photoshop Lightroom® nebo Adobe Photoshop®. V režimu prohlížení fotoaparátu se zobrazí opravená verze (náhled) snímku (Thumbnail). Toto platí také pro automatické prohlížení po pořízení snímku.

Při otevření souboru pomocí Adobe Photoshop Lightroom® nebo Adobe Photoshop® se naopak zobrazí originální snímek. V závislosti na přednastavení programu se však při otevření může zobrazit přímo opravený snímek podle pomocného rámečku.

## KOREKCE PERSPEKTIVY V ADOBE LIGHTROOM® A ADOBE PHOTOSHOP®

U snímků ve formátu DNG se může korekce perspektivy provést v rámci dodatečné úpravy např. v programu Adobe Photoshop Lightroom® nebo Adobe Photoshop®. Podrobné informace k tomuto tématu naleznete v online nápovědě Adobe.

### ADOBE LIGHTROOM®:

<https://helpx.adobe.com/de/lightroom-classic/help/guided-upright-perspective-correction.html>

### ADOBE PHOTOSHOP®:

<https://helpx.adobe.com/de/photoshop/using/perspective-warp.html>

## POUŽITÍ KOREKCE A ZOBRAZENÍ ŘÁDKŮ NÁPOVĚDY

Chcete-li použít předvolbu korekce fotoaparátu a zobrazit pomocné čáry, je třeba vybrat funkci „S řádky nápovědy“ v položce „Geometrie“ > „Upright“.

Pokud je jako výchozí nastavení RAW vybráno „Nastavení fotoaparátu“, použije se korekce automaticky při otevření.

V každém případě lze korekci deaktivovat v části „Upright“.

<https://helpx.adobe.com/de/photoshop/kb/acr-raw-defaults.html>

→ Jako standardní nastavení RAW zvolte „Nastavení fotoaparátu“

## FOTOGRAFIE S BLESKEM

Ještě před pořízením skutečného snímku, stanoví fotoaparát požadovaný výkon blesku odpálením jednoho nebo více zkušebních záblesků. Ihned poté, během expozice, bude aktivován hlavní blesk. Všechny faktory, které ovlivňují expozici (např. filtr, nastavení clony, vzdálenost hlavního motivu, odrážející se strop atd.) budou automaticky zohledněny.

## POUŽITELNÉ BLESKY

Celá řada funkcí popsaných v tomto návodu, včetně TTL měření záblesku, je dostupná pouze se systémovými externími blesky Leica, jako je SF 40, resp. s přístroji od společnosti Profoto. Jiné blesky, které mají jen jeden pozitivní středový konektor, mohou být fotoaparátem Leica Q3 Monochrom bez problémů spuštěny, ale ne řízeny. Při použití jiných blesků nemůže být zaručena jejich funkce.

### Důležité

- Použití externích blesků, které nejsou kompatibilní s fotoaparátem Leica Q3 Monochrom, může vést v nejhorším případě k nenapravitelnému poškození fotoaparátu a/nebo externího blesku.

### Upozornění

- Blesk musí být v pohotovostním režimu, jinak hrozí nesprávná expozice nebo chybová hlášení fotoaparátu.
- Studiové blesky mají popř. velmi dlouhé hoření výbojky. Z toho důvodu je u takových zařízení důležité, zvolit delší dobu expozice než 1/200 s. Totéž platí pro dálkově ovládané bleskové spouště při „odpálení blesku mimo fotoaparát“, protože jejich rádiový přenos může způsobit časovou prodlevu.
- Pořízení sériových snímků a automatický expoziční bracketing s bleskem nejsou možné.
- Pro zamezení rozmazaných snímků způsobených delší dobou expozice, doporučujeme použít stativ. Jinou možností pak skýtá volba vyšší hodnoty citlivosti.

## NASAZENÍ BLESKU

- Vypněte fotoaparát a blesk
- Stáhněte kryt sáněk směrem dozadu a bezpečně jej uskladněte
- Zasuňte patku blesku zcela do sáněk a zajistěte ji proti náhodnému vypadnutí upínací maticí, je-li k dispozici
  - To je důležité, protože změny polohy blesku mohou v sánkách přerušit potřebné konektory a způsobit tak poruchy.

## ODSTRANĚNÍ BLESKU

- Vypněte fotoaparát a blesk
- V případě potřeby uvolněte blokování
- Odstraňte blesk
- Kryt sáněk opět nasadte

### Upozornění

- Přesvědčte se, že je ochranná krytka sáněk vždy nasazena, když na fotoaparát není nasazeno další příslušenství (např. blesk).

## MĚŘENÍ EXPOZICE BLESKU (MĚŘENÍ TTL)

Plně automatický režim blesku ovládaný fotoaparátem je u tohoto fotoaparátu k dispozici s kompatibilními systémovými blesky (viz str. 126) a u obou pracovních režimů expozice, časové automatiky a manuálního nastavení.

Kromě toho umožňuje fotoaparát s časovou automatikou a manuálním nastavením využití dalších zajímavých možností, jako je synchronizace odpálení blesku a expozice bleskem při delších dobách expozice než je maximální synchronizační čas.

Fotoaparát zároveň předává blesku nastavenou citlivost. Takto je blesk schopen automaticky přizpůsobit své údaje o dosahu, pokud má takovéto indikace, a pokud je clona zvolená na objektivu nastavená rovněž na blesku. U blesků kompatibilních se systémem nelze nastavení citlivosti ISO ovlivnit pomocí blesku, jelikož je už přenášena fotoaparátem.

## NASTAVENÍ BLESKU

Pracovní režim	
<b>TTL</b>	Automatické řízení pomocí fotoaparátu
<b>A</b>	SF 40, SF 60: Automatické řízení pomocí fotoaparátu, žádná korekce expozice blesku SF 58, SF 64: Řízení bleskem pomocí vestavěného snímače expozice
<b>M</b>	Expozice blesku musí být svým nastavením odpovídajícího stupně výkonu přizpůsobena hodnotám clony a zaostření, které jsou stanovené fotoaparátem.

### Upozornění

- Blesk by měl být pro automatické řízení fotoaparátem nastaven na pracovní režim **TTL**.
- Při nastavení na **A** nebudou popř. příliš světlé nebo příliš tmavé motivy optimálně nasvíceny.
- Bližší podrobnosti k pracovnímu režimu blesku v kombinaci s jinými blesky, které nejsou přizpůsobeny tomuto fotoaparátu, a informace k různým pracovním režimům blesku, najdete v příslušném návodu k použití.

## REŽIMY BLESKU

K dispozici jsou tři pracovní režimy.

- Automatika
- Manuálně
- Dlouhá expozice

### **A** AUTOMATICKÉ ZAPNUTÍ BLESKU

Toto je standardní provozní režim. Blesková jednotka se spustí automaticky, pokud by delší expoziční doby mohly za špatných světelných podmínek vést k rozmazání snímků.

### **M** MANUÁLNÍ ZAPNUTÍ BLESKU

Tento pracovní režim je vhodný pro snímky v protisvětle, kdy hlavní motiv nevyplňuje formát a je ve stínu, nebo pro případy, kdy je třeba zredukovat vysoké kontrasty (např. při přímém slunečním záření) pomocí vyjasňovacího blesku. Za tímto účelem se blesk spouští při každém snímku bez ohledu na panující světelné podmínky. Výkon blesku se řídí v závislosti na naměřeném venkovním jasu: při slabém osvětlení jako v automatickém režimu, s rostoucím jasnem se výkon snižuje. Blesk pak slouží jako výplňové světlo, např. k rozjasnění tmavých stínů v popředí nebo objektů v protisvětle a k vytvoření celkově vyváženějšího osvětlení.

### **S** AUTOMATICKÉ ZAPNUTÍ BLESKU S DELŠÍMI DOBAMI EXPOZICE (DLOUHODOBÁ SYNCHRONIZACE)

Tento režim současně vytváří jak vhodně exponované, světleji vykreslené tmavé pozadí, tak i zesvětlení popředí bleskem.

V ostatních režimech blesku se doba expozice neprodlužuje na více než 1/30 s, aby se minimalizovalo riziko chvění fotoaparátu. To však vede často k tomu, že pozadí neosvětlené bleskem je při fotografování s použitím blesku silně podexponované. Tento režim blesku naopak umožňuje delší expoziční časy (až 30 s), aby se tomuto efektu zabránilo.

→ V hlavní nabídce zvolte **Flash Settings**

→ Zvolte **Flash Mode**

→ Zvolte požadované nastavení

- Aktivní pracovní režim se zobrazí na displeji.

## OVLÁDÁNÍ BLESKU

Všechna nastavení a provozní funkce, které jsou popsány v následujících odstavcích, se vztahují výhradně na ty, které jsou kompatibilní s tímto fotoaparátem a se systémem blesku.

### SYNCHRONIZAČNÍ ČAS

Expozice snímků pořízených pomocí blesku následuje pomocí dvou světelných zdrojů:

- dostupné světlo z okolí
- dodatečný blesk

Části motivu, které jsou výhradně nebo z větší části exponovány pomocí blesku, budou díky extrémně krátkému světelnému impulzu a za správného nastavení zaostřování prakticky vždy vyobrazeny ostrě. Všechny ostatní části motivu stejného snímku budou naopak zobrazeny s různou ostrostití. To je závislé na tom, jestli jsou tyto části dostatečně nasvíceny daným světlem nebo samostatně svítí. Zda budou části motivu ostré nebo „rozmazané“ a jaký bude stupeň „rozmazanosti“, je dáno dvěma vzájemně závislými faktory:

- délka doby expozice
- rychlost pohybu částí motivu nebo fotoaparátu a to během pořizování snímků

Čím je delší doba expozice resp. čím rychlejší je pohyb, tím zřetelněji se mohou dva překrývající se části obrazu odlišovat.

Okamžik pro odpálení blesku je obvykle na začátku expozice (**Start of Exposure**). To může vést ke zdánlivým klamům, jako např. u snímku motorového vozidla, které bude předstíženo světlem vlastních reflektorů. Alternativně tento fotoaparát umožňuje synchronizaci až do konce expozice (**End of Exposure**). Ostrý obraz v tomto případě zobrazuje konec detektovaného pohybu. Tato technika blesku dodává fotografii přirozený dojem pohybu a dynamiky.

Tato funkce je k dispozici pro nastavení všech fotoaparátů a blesků.

Tovární nastavení: **End of exposure**

→ V hlavní nabídce zvolte **Flash Settings**

→ Zvolte **Flash Sync**

→ Zvolte požadované nastavení

(**Start of Exposure**, **End of Exposure**)

- Nastavený synchronizační čas se zobrazí v záhlaví.

### Upozornění

- Nepoužívejte žádné synchronizační kabely, které jsou delší než 3 m.
- Při fotografování s bleskem s kratšími dobami expozice není viditelný téměř žádný rozdíl resp. jen při velmi rychlých pohybech mezi oběma momenty spuštění blesku.

## DOSAH BLESKU

Použitelný dosah blesku závisí na hodnotách clony a citlivosti nastavených manuálně nebo řízených fotoaparátem. K dostatečnému nasvícení bleskem je rozhodující, aby se hlavní motiv nacházel v příslušném rozsahu blesku. Při pevném nastavení na nejkratší možnou dobu expozice režimu blesku (synchronizační čas) to v mnoha situacích vede ke zbytečnému podexponování těch částí motivu, které nejsou správně osvětleny bleskem.

Tento fotoaparát umožňuje přizpůsobit použitou dobu expozice v kombinaci s časovou automatikou v režimu blesku tak, aby přesně odpovídala podmínkám příslušného motivu resp. vašim představám o kompozici snímku.

Tovární nastavení: **Auto**

→ V hlavní nabídce zvolte **Auto ISO Settings**

→ Zvolte **Shutter Speed Limit (Flash)**

→ Zvolte požadovanou hodnotu

(Auto, 1/2000, 1/1000, 1/500, 1/250, 1/125, 1/60, 1/30, 1/15, 1/8, 1/4, 1/2)

### Upozornění

- Položka nabídky **Shutter Speed Limit (Flash)** v podnabídce **Flash Settings** je totožná se stejnojmennou položkou nabídky v podnabídce **Auto ISO Settings**. Nastavení na jednom místě má odpovídající účinek na druhém místě.

## KOREKCE EXPOZICE BLESKU

Pomocí této funkce je možné expozici blesku cíleně zeslabit nebo zesílit dostupným světlem, bez ohledu na expozici, např. osvětlit obličej osoby v popředí při venkovním večerním záběru, přičemž atmosféra scény by měla být zachována.

Tovární nastavení: **0 EV**

→ V hlavní nabídce zvolte **Flash Settings**

→ Zvolte **Flash Exp. Compensation**

- Podnabídka zobrazuje stupnici s červeně označenou nastavovací značkou. Je-li na **0**, odpovídá vypnuté funkci.
- Nastavte požadovanou hodnotu na stupnici
- Nastavená hodnota se zobrazí nad stupnicí.

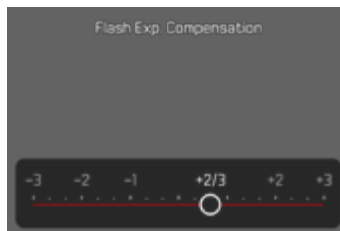

## Upozornění

- Pro nastavené korekce platí, nezávisle na předešlých zadáních: zůstávají tak dlouho platné, dokud nebudou manuálně resetovány na 0, tzn. také tehdy, když byl mezi tím fotoaparát vypnut a znovu zapnut.
- Položka nabídky **Flash Exp. Compensation** slouží zásadně k použití blesků, na kterých nelze samostatně nastavit korekci (např. Leica SF 26).
- **Flash Exp. Compensation** není k dispozici při použití blesků s vlastní funkcí korekce (např. Leica SF 58 nebo Leica SF 60). Hodnota korekce již zadaná ve fotoaparátu je v tomto případě neúčinná.
- Jasnější osvětlení blesku zvolené korekcí plus, vyžaduje vyšší výkon blesku. Na základě toho má korekce expozice blesku větší nebo menší vliv na dosah blesku: plus korekce ji sníží, minus korekce ji zvýší.
- Korekce expozice nastavená na fotoaparátu má vliv výhradně na měření dostupného světla. Chcete-li při režimu blesku zároveň zvolit korekci měřením blesku TTL, musíte ji dodatečně nastavit i na samotném blesku.

## FOTOGRAFOVÁNÍ S BLESKEM

- Zapněte blesk
- Nastavte na blesku vhodný pracovní režim pro směrné číslo (např. TTL nebo GNC = Guide Number Control)
- Zapněte fotoaparát
- Nastavte požadovaný expoziční režim resp. požadovanou dobu expozice a/nebo clonu
  - Přitom je důležité dbát na nejkratší synchronizační čas blesku, který rozhoduje o tom, jestli bude odpálen „normální“ blesk nebo bude odpálen blesk HSS.
- Před každým snímkem pořízeným s bleskem se dotkněte spouště, aby se aktivovalo měření expozice
  - Kliknete-li na spoušť příliš rychle nebo bude-li spoušť zcela stlačena, nedojde popř. k žádnému odpálení blesku.

## Upozornění

- Při fotografování s bleskem doporučujeme zvolit jinou metodu měření expozice **Spot**.

## REŽIM PROHLÍŽENÍ (FOTO)

Existují dvě na sobě nezávislé funkce prohlížení:

- krátkodobé zobrazení krátce po pořízení snímku (Auto Review)
- normální režim prohlížení k časově neomezenému zobrazení a ke správě uložených snímků

Jak přepínání mezi režimem snímání a prohlížení, jakož i většinu akcí lze provádět gesty nebo ovládním tlačítek.

Další informace o dostupných gestech viz. str. 43.

### Upozornění

- Snímky se v režimu prohlížení neotočí automaticky a tím pádem nevyužijí k zobrazení celou plochu displeje.
- Soubory, které nebyly pořízeny tímto fotoaparátem, nemohou být popřípadě znovu obnoveny.
- V několika případech nedisponuje obraz displeje obvyklou kvalitou, zůstane černý a jediné, co zobrazí, jsou názvy souborů.
- Dotykem spouště můžete kdykoliv přejít z režimu prohlížení do režimu snímání.
- Histogram a zobrazení Clipping jsou k dispozici pouze při prohlížení celého snímku, nikoli však při zvětšení nebo v přehledu zobrazení.

## OVLÁDAČÍ PRVKY V REŽIMU PROHLÍŽENÍ

### OVLÁDAČÍ PRVKY FOTOAPARÁTU

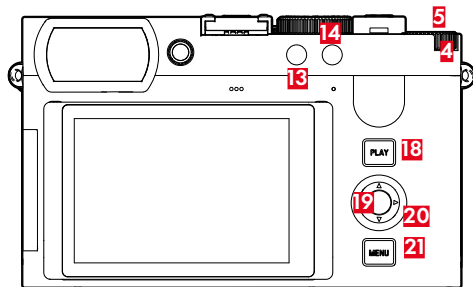

- |   |                               |
|---|-------------------------------|
| <b>4</b> Palcový otočný volič               | <b>18</b> PLAY-tlačítko       |
| <b>5</b> Tlačítko palcového otočného voliče | <b>19</b> Prostřední tlačítko |
| <b>13</b> Funkční tlačítko                  | <b>20</b> Volící tlačítko     |
| <b>14</b> Funkční tlačítko                  | <b>21</b> MENU-tlačítko       |

## PŘÍMÝ PŘÍSTUP V REŽIMU PROHLÍŽENÍ

Funkční tlačítka lze individuálně přiřadit také v režimu prohlížení.

V továrním nastavení jsou předem definována funkční tlačítka s následujícími funkcemi.

Tlačítko	Funkce
Tlačítko palcového otočného voliče	Magnification
Funkční tlačítko (13)	Delete Single
Funkční tlačítko (14)	Snímek, označit (Rate)
Prostřední tlačítko	Toggle Info Levels

Popisy v následujících odstavcích vycházejí z továrního nastavení.

### Upozornění

- Přiřazená funkce je nezávislá na aktuálním zobrazení, např. přehled mazání lze vyvolat i přímo na celoobrazovkovém displeji.
- Přiřazená funkce není k dispozici, pokud funkční tlačítko řídí ovládací prvek na displeji (např. na obrazovce mazání).

## OVLÁDACÍ PRVKY NA DISPLEJI

Ovládací prvky na displeji lze obvykle ovládat intuitivně pomocí dotykového ovládání. Často je lze vybrat také stisknutím jednoho ze tří tlačítek vpravo vedle displeje (tlačítko **PLAY**, prostřední tlačítko, tlačítko **MENU**). Pokud se objeví v záhlaví, symbol vedle ovládacího prvku označuje odpovídající tlačítko. Pokud se objeví na okraji displeje, jsou umístěny přímo vedle příslušného tlačítka.

Například symbol Oblíbené ★ lze vybrat dvěma způsoby:

- klikněte přímo na symbol Oblíbené
- stiskněte příslušné tlačítko  
(Tovární nastavení: funkční tlačítko 4)

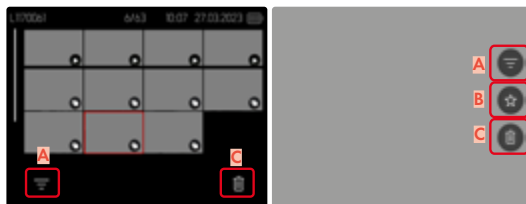

- A** Ovládací prvek „Filtr“
- B** Ovládací prvek „Oblíbené“
- C** Ovládací prvek „Vymazání“

## SKRÝT OVLÁDACÍ PRVKY

- V hlavní nabídce zvolte **Customize Control**
- Aktivovat nebo deaktivovat **Touch Icons (play mode)**

# SPUŠTĚNÍ/OPUŠTĚNÍ REŽIMU PROHLÍŽENÍ

Pomocí dotykového ovládání

→ Posuňte prst dolů

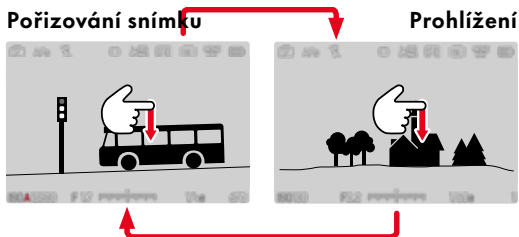

Pomocí tlačítkového ovládání

→ Stiskněte **PLAY**-tlačítko

- Na displeji se objeví poslední pořízený snímek.
- Nenachází-li se na vložené paměťové kartě žádný soubor se snímky, objeví se hlášení `No valid picture to play`.
- V závislosti na aktuálním zobrazení disponuje **PLAY**-tlačítko různými funkcemi:

Výchozí situace	Po stisknutí <b>PLAY</b> -tlačítko
Prohlížení snímku přes celou obrazovku	Režim snímání
Prohlížení zvětšeného výřezu/vícero menších snímků	Prohlížení snímku přes celou obrazovku

# VOLBA SNÍMKŮ / LISTOVÁNÍ

Snímky jsou uspořádány do pomyslné horizontální řady. Třídění se provádí přesně chronologicky. Dosáhnete-li listováním konce řady pořízených snímků, přeskočí údaj na druhý konec. Tak je možné prohlížení snímků z obou směrů.

## JEDNOTLIVÉ

Pomocí dotykového ovládání

→ Setřete prstem doleva/doprava

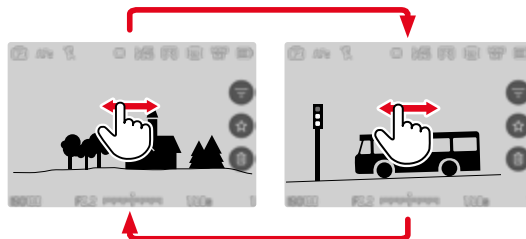

Pomocí tlačítkového ovládání

→ Stiskněte volící tlačítko vlevo/vpravo

## NEPŘETRŽITĚ

- Setřete prstem doleva/doprava a podržte prst na okraji obrazovky
- Následující snímky procházejí rovnoměrně.

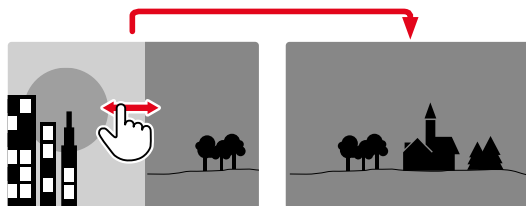

# INFORMAČNÍ ÚDAJE V REŽIMU PROHLÍŽENÍ

V režimu prohlížení jsou k dispozici ty samé informační profily jako v režimu snímání. Jaký informační profil je právě aktivní, se však ukládá nezávisle. To umožňuje například používat „prázdný“ informační profil v režimu prohlížení zcela bez pomocných zobrazení, aniž by bylo nutné je znovu nastavovat při přepnutí do režimu snímání. Pomocné funkce **Grids** a **Level Gauge** se v režimu prohlížení nezobrazují.

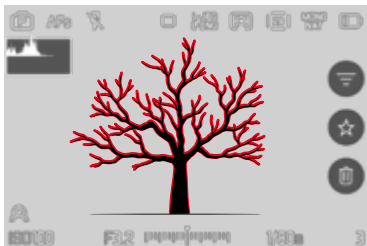

Info Bars



Prázdný informační profil



Info Bars, Focus Peaking, Histogram



Info Bars, informace o souboru

## Přepínání mezi informačními profily

- Stiskněte prostřední tlačítko
- Zobrazí se informační lišty (záhlaví a zápatí se v režimu prohlížení vždy zobrazují a skrývají společně).
- Pokud jsou **Histogram** a **Clipping** zapnuty, objeví se také jejich zobrazení.

## PROHLÍŽENÍ SÉRIÍ SNÍMKŮ

Při sériovém a intervalovém pořizování snímků se často fotografuje velké množství jednotlivých snímků. Pokud by se vždy všechny tyto snímky zobrazovaly, bylo by mnohem obtížnější rychle najít snímky, které do série nepatří. Seskupování snímků zvyšuje přehlednost v režimu prohlížení.



Tovární nastavení:  On

→ V hlavní nabídce zvolte **Group Display Mode**

→ Zvolte  On nebo  Off

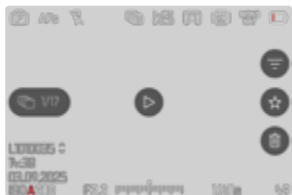
Při  Off se vždy jednotlivé zobrazí veškeré snímky všech sérií. U funkce  On se snímky jedné série spojí do skupiny a zobrazí se pouze jeden „zastupující“ snímek. Při listování snímků se zobrazí pouze tento snímek, všechny ostatní snímky ve skupině zůstanou skryté.



Na zastupujícím snímku se zobrazí uprostřed  a dle vlevo .

Existují dva způsoby prohlížení skupiny snímků: ruční listování nebo automatické prohlížení. Zpočátku je vždy zvoleno automatické prohlížení.

## PŘEHRÁVÁNÍ SÉRIE SNÍMKŮ NAJEDNOU

Snímky skupiny lze přehrávat najednou. To může za určitých okolností znázornit zobrazené procesy mnohem názorněji, než by bylo možné při ručním listování.

→ Klikněte na 

nebo

→ Stiskněte prostřední tlačítko

- Spustí se automatické prohlížení.

## PŘERUŠENÍ PŘEHRÁVÁNÍ

→ Klikněte na libovolné místo na displeji

nebo

→ Stiskněte prostřední tlačítko

- Prohlížení je pozastaveno, zobrazí se aktuální snímek ze série.

## POKRAČOVÁNÍ PŘEHRÁVÁNÍ

Dokud jsou ovládací prvky viditelné:

→ Klikněte na libovolné místo na displeji

nebo

→ Stiskněte prostřední tlačítko

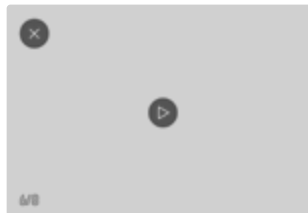

## ULOŽENÍ JAKO VIDEO

Sérii snímků lze dodatečně uložit jako video.

- Spustit a zastavit prohlížení
- Stiskněte **MENU**-tlačítko
- Zvolte **Yes/No**
  - **Yes**: Video se vytváří
    - Krátkodobě (během zpracování dat) se zobrazí odpovídající informační displej o stavu tvorby videa. Upozorňuje také na to, že probíhající proces lze kdykoli zrušit stisknutím prostředního tlačítka.
    - Po vytvoření se automaticky zobrazí úvodní obrazovka nového videa.
  - **No**: Návrat ke stejné nahrávce (nadále přerušené) automatického prohlížení série

## SÉRII SNÍMKŮ JEDNOTLIVĚ PROLISTOVAT

Snímky skupiny lze shlédnout i jednotlivě. Za tímto účelem musíte přepnout na ruční listování.

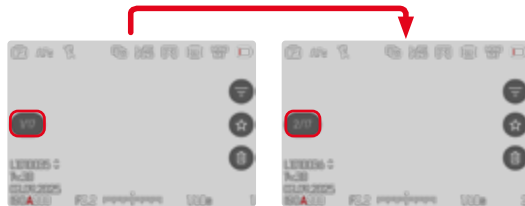



- Stiskněte volicí tlačítko nahoru/dolů
  - V celoobrazovkovém režimu zobrazení zmizí.
  - U aktivních zobrazení informací se vlevo v obrazu zobrazí informace.
- Stiskněte volicí tlačítko vlevo/vpravo nebo
- Posuňte prst doleva

### Pro návrat zpět k normálnímu režimu prohlížení

- Stiskněte volicí tlačítko nahoru/dolů

### Upozornění

- Dokud se listuje v sérii snímků, zůstává zobrazení omezeno na snímky skupiny, a to i v přehledu zobrazením s 9 nebo 16 redukovánými snímky.
- Snímky jedné série jsou v záhlaví označeny symbolem , snímky jedné série **Interval Shooting** symbolem .

## ZVĚTŠENÍ VÝŘEZU

K přesnějšímu posouzení může být volně zvolený výřez snímku vyvolán zvětšeně. Zvětšení probíhá pomocí palcového otočného voliče v pěti stupních, při dotykovém ovládní plynule.

Pomocí dotykového ovládní

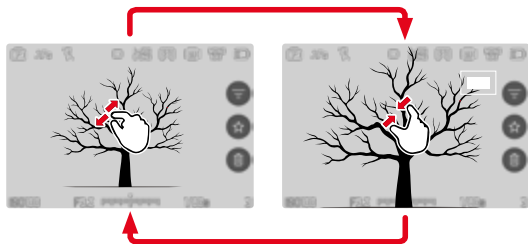

- Přitáhněte prsty k sobě/roztáhněte prsty od sebe
- Snímek se na příslušném místě zmenší/zvětší.

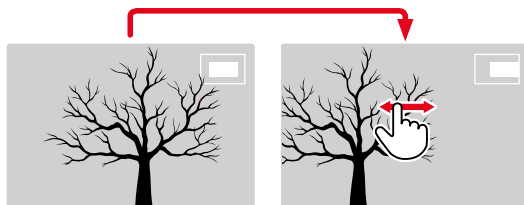

- Posuňte resp. změňte výřez zvětšeného zobrazení libovolně posouváním prstů
- Obdélník uvnitř rámečku vpravo ukazuje aktuální zvětšení a polohu zobrazeného výřezu.

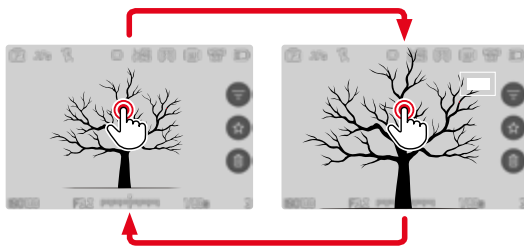

- Klikněte dvakrát
- Přepíná mezi 3. stupněm zvětšení, kterého jste se dotkli, a normálním zobrazením na celé obrazovce.

## Pomocí tlačítkového ovládání

- Otáčejte palcovým otočným voličem (doprava: zvětšit zvětšení, doleva: zmenšit zvětšení) nebo
- Stiskněte tlačítko palcového otočného voliče
  - Přepíná mezi 3. stupněm zvětšení, kterého jste se dotkli, a normálním zobrazením na celé obrazovce.
- Posuňte resp. změňte výřez zvětšeného zobrazení libovolně volicím tlačítkem
  - Obdélník uvnitř rámečku vpravo ukazuje aktuální zvětšení a polohu zobrazeného výřezu.

Také při zvětšeném zobrazení je možné přejít k jinému snímku. Ten bude také zobrazen zvětšeně.

- Podržte stisknuté **PLAY**-tlačítko a otáčejte palcovým otočným voličem

## **Upozornění**

- Snímky, pořízené jinými typy fotoaparátů, se eventuálně nenechají zvětšit.
- Videozáznamy nelze zvětšovat.

## **ZOBRAZENÍ NĚKOLIKA SNÍMKŮ SOUČASNĚ**

Pro lepší přehled nebo pro jednodušší nalezení požadovaného snímku je možné si nechat zobrazit zároveň několik zmenšených snímků v jednom přehledu zobrazení. K dispozici je přehled zobrazení s 9ti a 16ti snímky.

## **PŘEHLED ZOBRAZENÍ**

### Pomocí dotykového ovládání

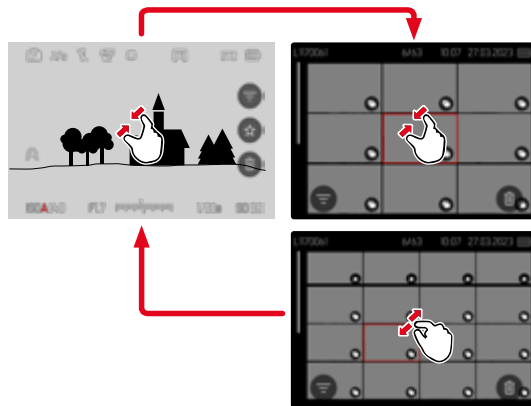

- Přitažení prstů
  - Náhled se změní k zobrazení na 9, poté na 16 snímků.

## Pro přechod k dalším snímkům

→ Posuňte prst nahoru/dolů

## Pomocí tlačítkového ovládání

- Otáčejte palcovým otočným voličem doleva
- Zobrazí se 9 snímků současně. Dalším otočením je možný náhled na 16 snímků zároveň.

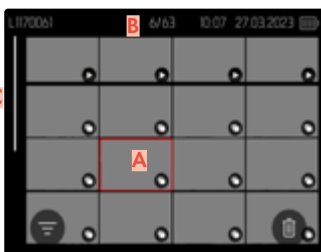
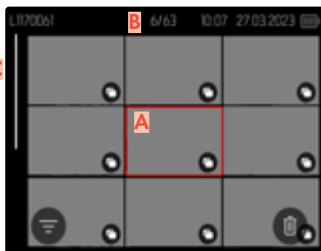

- A** Aktuálně zvolený snímek  
**B** Číslo aktuálně zvoleného snímku  
**C** Posuvník

Aktuálně zvolený snímek bude označen červeným rámečkem a může být zvolen k prohlížení.

## Pro navigace mezi snímky

- Stiskněte volící tlačítko požadovaným směrem  
nebo  
→ Otáčejte palcovým otočným voličem

## Pro zobrazení záznamu v normální velikosti

### Pomocí dotykového ovládání

- Roztáhněte prsty od sebe  
nebo  
→ Klikněte na požadovaný snímek

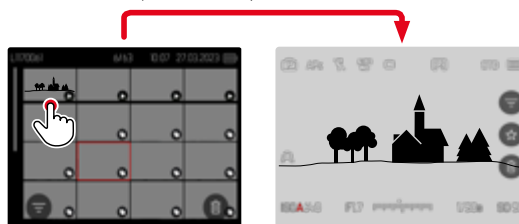

### Pomocí tlačítkového ovládání

- Otáčejte palcovým otočným voličem doprava  
nebo  
→ Stiskněte prostřední tlačítko nebo tlačítko **PLAY**

## OZNAČENÍ/OHODNOCENÍ SNÍMKŮ **SMAZÁNÍ SNÍMKŮ**

Snímky mohou být označeny jako oblíbené. Na základě toho je možné takové snímky rychleji najít nebo zjednodušit pozdější proces mazání několika snímků najednou. Označování je možné ve standardním zobrazení i v přehledu zobrazení.

### Pro označení snímku

→ Stiskněte tlačítko palcového otočného voliče  
nebo

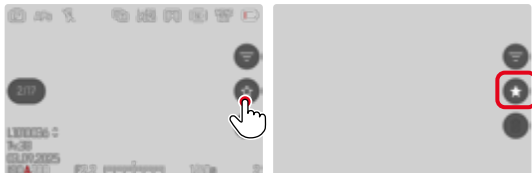

- Klikněte na symbol ★
- Symbol ★ bude označen.
  - Symbol se zobrazuje v záhlaví zcela vpravo při zobrazení v normální velikosti a v levém dolním rohu zmenšených snímků v přehledu zobrazení.

### Pro zrušení označení

- Stiskněte tlačítko palcového otočného voliče  
nebo
- Klikněte na symbol ★

Při mazání snímků existují různé možnosti:

- smazat jednotlivé snímky
- smazat více snímků
- smazat všechny neoznačené/neohodnocené snímky
- smazat všechny snímky

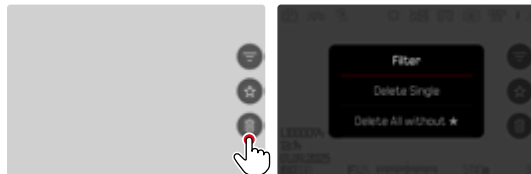

### Důležité

- Po smazání snímků není možné tyto znovu zobrazit.

## SMAZÁNÍ JEDNOTLIVÝCH SNÍMKŮ



→ Klikněte na symbol mazání 

- Objeví se dotaz.
- Během procesu mazání bliká kontrolka LED. Může to chvíli trvat.
- Poté se objeví následující snímek. Nenachází-li se na vložené paměťové kartě žádný další snímek, objeví se hlášení `No valid picture to play.`



## Pro přerušení procesu mazání a zpět k normálnímu režimu prohlížení

→ Stiskněte **PLAY**-tlačítko

### Upozornění

- Displej mazání lze vyvolat z přehledu displeje jen stisknutím tlačítka **MENU**, protože funkce nabídky `Delete` nabídky prohlížení není v tomto kontextu k dispozici.

## SMAZÁNÍ VÍCE SNÍMKŮ

V přehledu mazání se zmenšenými snímky lze označit a následně smazat několik snímků najednou.

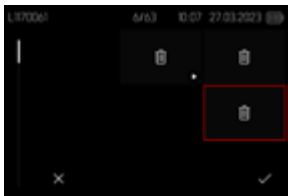

- Otáčejte palcovým otočným voličem doleva
  - Zobrazí se přehled zobrazení.
- Stiskněte **MENU**-tlačítko
- Zvolte **Delete Multi**
  - Zobrazí se přehled smazání.

Na tomto displeji lze zvolit libovolný počet snímků.

### Pro zvolení mazání snímku

- Zvolte požadovaný snímek
- Stiskněte volící tlačítko

nebo

- Klikněte na požadovaný snímek
  - Snímky vybrané ke smazání jsou označeny symbolem mazání ☒.

### Pro smazání zvolených snímků

- Stiskněte **MENU**-tlačítko

nebo

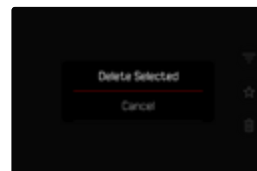
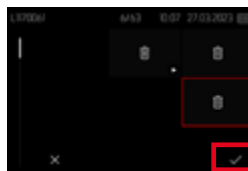

- Klikněte na tlačítko „Potvrzení“
- Zvolte **Delete Selected**
  - Snímky vybrané ke smazání jsou označeny symbolem mazání ☒.

### Pro přerušení procesu mazání a zpět k normálnímu režimu prohlížení

- Stiskněte **MENU**-tlačítko

## SMAZÁNÍ VŠECH NEOHODNOCENÝCH SNÍMKŮ

- Stiskněte **MENU**-tlačítko
- Zvolte **Delete All without** ★

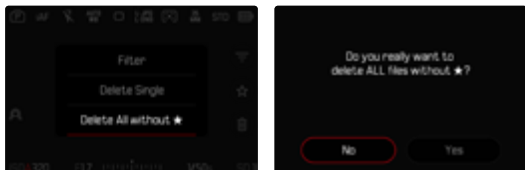

- Objeví se dotaz **Do you really want to delete ALL files without ★?**
- Zvolte **Yes**
- Během mazání bliká kontrolka LED. Může to chvíli trvat. Poté se objeví následující označení snímek. Nenachází-li se na vložené paměťové kartě žádný další snímek, objeví se hlášení **No valid picture to play**.

## VYMAZÁNÍ SÉRIE SNÍMKŮ

Série snímků lze seskupit a rychle vymazat. Za tímto účelem musí být snímky zobrazeny ve skupinách.

- V hlavní nabídce zvolte **Group Display Mode**
- Zvolte **On**

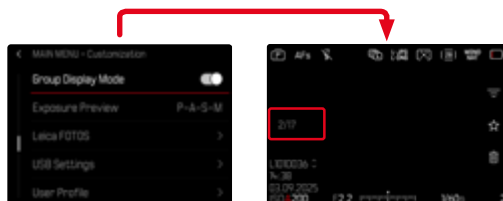

- Zvolte zastupující snímek

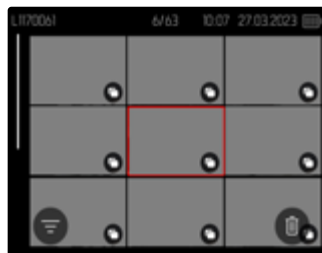

- Vymazat
  - Všechny snímky v sérii se vymažou.

## NÁHLED POSLEDNÍHO SNÍMKU

Snímky je možné nechat automaticky zobrazit přímo po pořízení snímku. Tato funkce umožňuje kontrolu pořízeného snímku. Může být nastavena doba trvání automatických zobrazení.

- V hlavní nabídce zvolte **Auto Review**
- Zvolte **Setting**
- V podnabídce zvolte požadovanou funkci resp. dobu trvání  
(**1 s**, **3 s**, **5 s**, **Permanent**, **Shutter Button Pressed**)
- **Permanent**: Poslední pořízený snímek bude zobrazen tak dlouho, dokud nebude ukončeno automatické prohlížení stisknutím **PLAY**-tlačítka nebo dotykem spouště.
- **Shutter Button Pressed**: Poslední snímek se zobrazí, dokud je tlačítko spouště stisknuté.

### Upozornění

- Po dobu náhledu se různé prvky ovládání vrací do normálního režimu prohlížení a provádějí jejich tamní funkci. Poté zůstane fotoaparát v režimu prohlížení, než jej ukončíte.
- Označení a mazání je možné pouze v normálním režimu prohlížení, nikoliv během automatického prohlížení.
- Pokud jste fotografovali pomocí funkce sériový snímek nebo intervalový snímek, bude zobrazen poslední snímek série a to již během procesu ukládání na kartu.
- Automatické prohlížení může být u časově pevně stanovené doby zobrazení (**1 s**, **3 s**, **5 s**) stisknutím **PLAY**-tlačítka nebo dotykem spouště předčasně ukončeno.

# NASTAVENÍ VIDEO

## FORMÁT SOUBORU

Videa lze nahrávat ve formátech MOV nebo MP4. V závislosti na formátu souboru lze nastavit různé kombinace rozlišení a snímkové frekvence. Tímto je možné upravit nastavení s ohledem na zamýšlené využití a dostupnou kapacitu paměťové karty.

## FORMÁT VIDEO

K dispozici jsou následující kombinace rozlišení a snímkové frekvence:

### MOV

Snímková frekvence	Rozlišení				
	C8K	8K	C4K	4K	FHD
23,98 sn./s	✓	✓	✓	✓	✓
24 sn./s	✓	✓	✓	✓	✓
25 sn./s	✓	✓	✓	✓	✓
29,97 sn./s	✓	✓	✓	✓	✓
47,95 sn./s			✓	✓	✓
48 sn./s			✓	✓	✓
50 sn./s			✓	✓	✓
59,94 sn./s			✓	✓	✓
100 sn./s					✓
119,88 sn./s					✓

## MP4

Snímková frekvence	Rozlišení		
	8K	4K	FHD
23,98 sn./s	✓	✓	✓
25 sn./s	✓	✓	✓
29,97 sn./s	✓	✓	✓
50 sn./s		✓	✓
59,94 sn./s		✓	✓

## DOSTUPNÁ ROZLIŠENÍ

K dispozici jsou různá rozlišení a z nich odvozené poměry stran.

Formát souboru	Dostupná rozlišení	
MOV	C8K	8192 x 4320
MOV + MP4	8K	7680 x 4320
MOV	C4K	4096 x 2160
MOV + MP4	4K	3840 x 2160
MOV + MP4	FHD	1920 x 1080

## DOSTUPNÁ SNÍMKOVÁ FREKVENCE

V závislosti na zvoleném rozlišení si můžete vybrat až z 9 různých snímkových frekvencí od 23,98 sn./s do 119,88 sn./s.

Dvě snímkové frekvence (100 sn./s a 119,88 sn./s.) umožňují zpomalený záznam se čtyřikrát pomalejším přehráváním (jedna sekunda záznamu se rovná čtyřem sekundám přehrávání).

# FORMÁT VIDEO

K dispozici jsou různé kombinace rozlišení a snímkové frekvence: Všechny dostupné kombinace naleznete v kapitole "Technické údaje".

## NASTAVENÍ FORMÁTU VIDEO

Pomocí Control Center

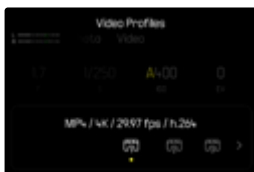
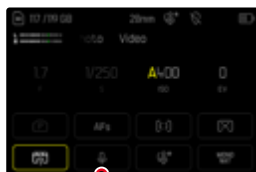

## Pro úpravu profilu



- V hlavní nabídce zvolte **Video Profiles**
- Zvolte požadovaný profil
- Zvolte požadovaný formát (**MOV**, **MP4**)
- Zvolte požadované rozlišení (MOV: **C8K**, **8K**, **C4K**, **4K**, **FHD (ProRes)**, **FHD**, **FHD Slow Motion**) (MP4: **8K**, **4K**, **FHD**)
- Zvolte požadovanou snímkovou frekvenci

Pomocí nabídky

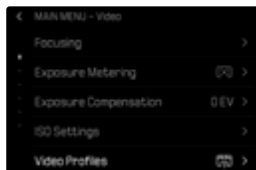

- V hlavní nabídce zvolte **Video Profiles**
- Zvolte požadovaný profil

## LEICA LOOKS

Vlastnosti obrazu videozáznamů lze snadno změnit pomocí několika parametrů. Tyto jsou shrnuty v předem definovaných profilech **Leica Looks**. Další vzhledy Leica lze stáhnout a přenést prostřednictvím aplikace Leica FOTOS.

Předinstalované jsou:

- **Monochrome**
- **Sepia**
- **Selenium**
- **Blue**

→ V hlavní nabídce zvolte **Leica Looks**

→ Zvolte požadovaný profil

### Upozornění

- Funkce **Leica Looks** není k dispozici, když je pod položkou **Video Gamma** zvoleno nastavení **Off**.

## PŘÍZPŮSOBNÍ LEICA LOOKS

Parametry lze upravit pro všechny dostupné profily.

→ V hlavní nabídce zvolte **Leica Looks**

→ Zvolte požadovaný profil

→ Zvolte **Customize**

→ Zvolte **Intensity/Contrast/Highlight/Shadow/Sharpness**

→ Zvolte požadovaný stupeň  
(-2, -1, 0, +1, +2)



## KONFIGURAČNÍ RÁM LOOKS

Ne všechny vzhledy lze přizpůsobit stejným způsobem.

Možnost individualizace	Nastavitelná pouze intenzita	Bez možnosti individualizace
<b>Core Looks</b> (Sepia, Selenium, Blue)	<b>Essential Looks</b> (Teal, Chrome, Eternal atd.)	<b>Umělec nebo partner Looks</b> (Greg Williams)
	<b>Core Looks</b> (monochromatické) mají pouze kontrast/světlé oblasti/tmavé oblasti/ostrost	

### Upozornění

- Tyto informace se mohou změnit, pokud budou přidány nové vzhledy Leica Looks.

## STÁHNOUT LEICA LOOKS

Další vzhledy Leica lze stáhnout a přenést pomocí aplikace Leica FOTOS.

→ V hlavní nabídce zvolte **Leica Looks**

→ Zvolte **Download Leica Look**

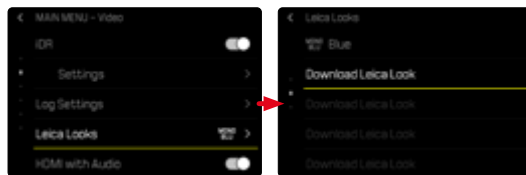

## RESETOVAT LEICA LOOKS

→ V hlavní nabídce zvolte **Leica Looks**

→ Zvolte **Restore**

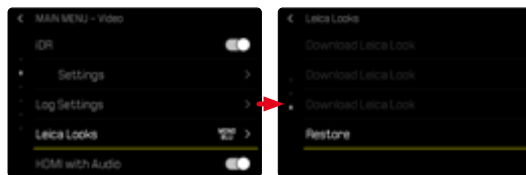

### Upozornění

- Lze obnovit pouze přizpůsobitelné vzhledy Leica Looks.

# NASTAVENÍ AUDIO

## MIKROFON

Citlivost vestavěného mikrofonu lze nastavit.

Tovární nastavení: 0 dB

Pomocí Control Center

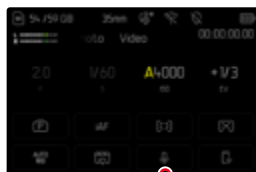

## Upozornění

- Funkce automatického zaostřování i ruční nastavení vzdálenosti vytvářejí šumy, které se rovněž zaznamenávají.
- Při nastavení na **Off** nenásleduje žádný audiozáznam. Na znamení toho se symbol úrovně záznamu odpovídajícím způsobem změní na .

Pomocí nabídky

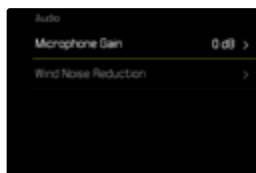

→ V hlavní nabídce zvolte **Audio**

→ Zvolte **Microphone Gain**

→ Zvolte požadovaný stupeň

(Off, +6 dB, +5 dB, +4 dB, +3 dB, +2 dB, +1 dB, 0 dB, -1 dB, -2 dB, -3 dB, -4 dB, -5 dB, -6 dB, -7 dB, -8 dB, -9 dB, -10 dB, -11 dB, -12 dB)

## USB-AUDIO

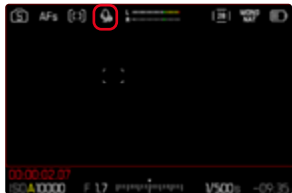

Chcete-li používat externí mikrofon USB, musíte tuto funkci aktivovat v nabídce. Pokud je aktivována funkce **USB mikrofon**, systém automaticky přepíná mezi interním nebo připojeným externím mikrofonem.

Tovární nastavení fotoaparátu: **Off**

- V hlavní nabídce zvolte **Camera Settings**
- Zvolte **USB Settings**
- Zvolte **USB Microphone**
- Zvolte **On**

## Upozornění

- Pokud je mikrofon USB během nahrávání videa odpojen, zvuková data se do souboru videa neuloží, a to ani po opětovném připojení mikrofonu USB. Objeví se odpovídající varování. V takovém případě je nutné nahrávání videa zastavit a znovu spustit.
- Pokud je v nabídce fotoaparátu aktivována funkce **USB Microphone**, ostatní funkce USB, jako například **PTP**, **MFi**, **Mass Storage**, nejsou k dispozici.
- Pokud mikrofon USB podporuje pouze jednonálová data, fotoaparát zkopíruje identická zvuková data z jednonálovu na dvounálovu.
- USB-mikrofon předpoklad: Sazby snížení emisí: 48 kHz, bitová hloubka: 8, 16, 24, 32, kanál: 1, 2

## SNÍŽENÍ HLUKU VĚTRU

Snížení hluku větru lze nastavit zvlášť pro interní a externí mikrofon.

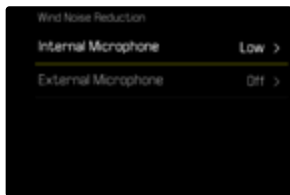

### INTERNÍ MIKROFON

Tovární nastavení: **Low**

- V hlavní nabídce zvolte **Audio**
- Zvolte **Wind Noise Reduction**
- Zvolte **Internal Microphone**
- Zvolte požadované nastavení (**High**, **Low**, **Off**)

### EXTERNÍ MIKROFON

Tovární nastavení fotoaparátu: **Off**

- V hlavní nabídce zvolte **Audio**
- Zvolte **Wind Noise Reduction**
- Zvolte **External Microphone**
- Zvolte požadované nastavení (**High**, **Low**, **Off**)

## VIDEO-GAMMA

Video-Gamma lze nastavit na HLG a L-Log nebo zcela deaktivovat.

<b>Off</b>	Optimalizace přehrávání kompatibilní se všemi monitory / televizory podle standardu BT.709.
<b>HLG</b>	Optimalizace pro UHD televizory s HDR.
<b>L-Log</b>	Optimalizace pro profesionální dodatečnou úpravu jako např. Color Grading.

Tovární nastavení fotoaparátu: **Off**

- V hlavní nabídce zvolte **Video Profiles**
- Zvolte požadovaný profil
- Zvolte **Settings**
- Zvolte **Video Gamma**
- Zvolte požadované nastavení (**Off**, **HLG**, **L-Log**)

### Upozornění

- **Video Gamma** není za níže uvedených podmínek k dispozici:
  - Záznamy ve formátu MP4
  - Záznamy v 8 bit
  - Zpomalené záznamy
- Při použití **Video Gamma** nejsou následující funkce k dispozici:
  - **iDR**
  - **Video Style**

## NASTAVENÍ HLG

Ostrost a sytost lze nastavit. Tovární nastavení je v obou případech na střední hodnotu 0.

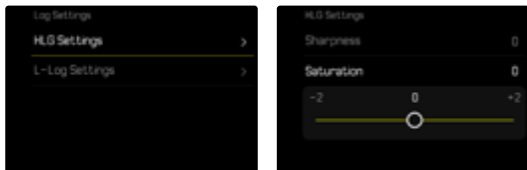

- V hlavní nabídce zvolte **Log Settings**
- Zvolte **HLG Settings**
- Zvolte **Sharpness**
- Zvolte požadované nastavení (2, 1, 0, +1, +2)

## NASTAVENÍ L-LOG

Pro L-Log lze nastavit ostrost. Kromě toho lze použít různé LUT-profilly jako náhled. Uložených záznamů se to netýká.

### OSTROST

Tovární nastavení: 2

- V hlavní nabídce zvolte **Log Settings**
- Zvolte **L-Log Settings**
- Zvolte **Sharpness**
- Zvolte požadované nastavení (2, 1, 0, +1, +2)

## NASTAVENÍ/SPRÁVA LUT-PROFILŮ

Aby bylo možné optimálně přizpůsobit LUT-náhled vašim vlastním představám, lze do fotoaparátu importovat individuálně definované profily LUT.

- V hlavní nabídce zvolte **Log Settings**
- Zvolte **L-Log Settings**
- Zvolte **Custom LUT**
  - Zobrazí se seznam se šesti paměťovými místy. Tři paměťová místa jsou vyhrazena pro použití s výstupem HDMI a tři pro použití ve fotoaparátu (monitor / EVF).
  - Obsazená paměťová místa zobrazují uložený LUT-profil. Nevyužitá paměťová místa jsou označena jako **Free**.

### PŘÍKLAD

Následně je pro všechny obrázky použito zobrazení přiřazení. Dvě pozice profilu pro zobrazení ve fotoaparátu (monitor / EVF) jsou obsazeny, všechny ostatní jsou volné.

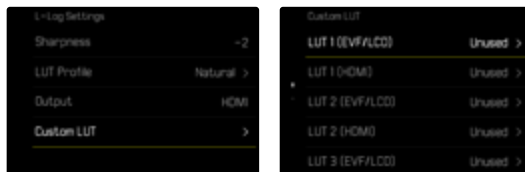

## Pro import vlastního LUT-profilu

- LUT-profil stahujte nebo exportujte jako CUBE
- Soubor vhodně pojmenujte (název souboru max. 8 znaků, koncovka „.cub“)
  - Tento název (bez koncovky) se po importu ve fotoaparátu zobrazí jako název profilu. Dodatečná změna ve fotoaparátu není možná.
- Uložte jej na paměťovou kartu
  - Soubor by měl být uložen v horní rovině paměťové karty (ne v podsložce).
- Vložte paměťovou kartu do fotoaparátu
- Zvolte požadované paměťové místo
  - Pokud není k dispozici žádná volná paměťové místo, je třeba nejprve odstranit existující profil.
  - Zobrazí se dialog importu. Zobrazuje soubory nalezené na paměťové kartě.
  - Pokud nenalezne fotoaparát žádné kompatibilní soubory, zobrazí se hlášení **Import Failed**.
- Zvolte požadovaný profil k importu
- Zvolte **Yes**

## Upozornění

- Importovat lze jen LUT-profilu s koncovkou „.cub“.
- Soubory s koncovkou „.cube“ **nebudou** rozpoznány. Před uložením na SD kartu je možné je jednoduše přejmenovat.
- Názvy souborů mohou mít až 8 znaků (včetně mezer).
- Nekompatibilní soubory nejsou rozpoznány.
- Lze zobrazit maximálně šest profilů uložených na paměťové kartě. Profily nalezené na kartě jsou seřazeny chronologicky sestupně: naposledy uložený profil se zobrazí nahoře.
- Ve výjimečných případech může určitá kombinace paměťové karty a počítače znamenat, že v jednom vyhledávání lze najít pouze tři soubory profilu.
- Pokud jsou vloženy dvě paměťové karty a na obou jsou kompatibilní soubory, zohlední se pouze soubory na SD1.

## Pro uvolnění jednoho místa v paměti

- Zvolte požadovaný profil
  - Zobrazí se dialog mazání.
- Zvolte **Yes**

## Upozornění

- Předem definované profily **Natural** a **Classic** nelze vymazat.
- Profil nelze vymazat, pokud se zrovna používá.

## POUŽITÍ LUT-PROFILŮ

### ZMĚNA VÝSTUPNÍHO KANÁLU

Můžete si vybrat, zda má být LUT-profil použit na výstup přes HDMI nebo na výstup na fotoaparátu (displej/EVF).

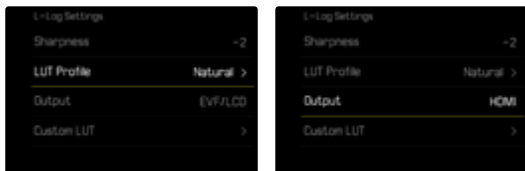

- V hlavní nabídce zvolte **Log Settings**
- Zvolte **L-Log Settings**
- Zvolte **Output**
- Zvolte požadované nastavení (**EVF/LCD**, **HDMI**)

### Upozornění

- Bod nabídky **Output** není k dispozici, pokud bylo pod **LUT Profile** zvoleno nastavení **Off**.

Při přepínání mezi dvěma výstupními kanály je zachováno nastavení zvoleného paměťového místa. Vzhledem k tomu, že lze v závislosti na výstupním kanálu uložit různé profily na dvě odpovídající paměťová místa, lze vybrat také jiný profil nebo prázdné paměťové místo. Odpovídajícím způsobem se změní vedle položky nabídky **LUT-Profile** název aktivního profilu. Toto neplatí pro přednastavené profily, které jsou k dispozici pro oba výstupní kanály na stejném paměťovém místě.

### ZVOLENÍ LUT-PROFILU

Kromě dvou předdefinovaných LUT-profilů jsou k dispozici tři další paměťová místa pro samostatně definované LUT-profilů.

- V hlavní nabídce zvolte **Log Settings**
- Zvolte **L-Log Settings**
- Zvolte **LUT Profile**
  - Zobrazí se seznam dostupných profilů pro aktivní výstupní kanál.
- Zvolte požadované nastavení (**Off**, **Natural**, **Classic**, **LUT 1**, **LUT 2**, **LUT 3**)

### Upozornění

- Neobsazená paměťová místa se zobrazí na seznamu jako **LUT 1**, **LUT 2** a **LUT 3**. Pokud je paměťové místo obsazeno s vlastním LUT-profilem, zobrazí se místo toho jeho jméno.

Seznam volitelných LUT-profilů závisí na aktuálně vybraném výstupním kanálu (fotoaparát / HDMI). Tento je zobrazen vedle nabídky menu **Output**. Při nastavení na **HDMI** se zobrazí na seznamu volby dostupné profily pro výstup HDMI, a obdobně se u nastavení na **EVF-LCD** zobrazí profily dostupné pro zobrazení ve fotoaparátu.

# AUTOMATICKÁ OPTIMALIZACE

## STABILIZACE VIDEOA

Pro videozáznamy je kromě optické stabilizace, kterou poskytují vhodně vybavené objektivy, k dispozici funkce digitální stabilizace, která je na optické stabilizaci nezávislá a lze ji použít s jakýmkoli objektivem. Tato funkce je užitečná zejména při použití objektivů bez funkce OIS.

Tovární nastavení: **Auto**

→ V hlavní nabídce zvolte **Optical Image Stabilization**

→ Zvolte **Auto**, **On** nebo **Off**

# OPTIMALIZACE TMAVÝCH OBLASTÍ (IDR)

## DYNAMICKÝ ROZSAH

Rozsah kontrastu motivu zahrnuje všechny úrovně jasu od nejsvětlejšího po nejtmaší bod na obrázku. Pokud je kontrastní rozsah motivu menší než dynamický rozsah fotoaparátu, lze senzorem zaznamenat všechny úrovně jasu. V případě velkých rozdílů v jasu motivu (např. fotografie interiérů se světlými okny na pozadí, fotografie s částmi motivu ve stínu a částmi motivu přímo osvětlenými sluncem, fotografie krajiny s tmavými oblastmi a velmi jasnou oblohou), fotoaparát se nepoužívá kvůli omezenému dynamickému rozsahu schopnému reprodukovat celý kontrastní rozsah motivu. Výsledkem je ztráta informací v „okrajových oblastech“ (podexponování a přexponování).



## FUNKCE iDR

Funkce **iDR** (Intelligent Dynamic Range) umožňuje optimalizaci tmavých oblastí. Detaily jsou takto lépe rozpoznatelné.



Zda by měla optimalizace tmavých míst proběhnout a do jaké míry, lze určit předem (**High**, **Standard**, **Low**, **Off**). Při nastavení **Auto** zvolí fotoaparát automaticky v závislosti na rozsahu kontrastu motivu vhodné nastavení.

Kromě tohoto závisí účinek na nastavení expozice. Tato funkce probíhá nejlépe v souvislosti s nízkými hodnotami ISO a krátkou dobou expozice. Při vyšších hodnotách ISO a / nebo nižších dobách expozice je efekt menší.

Tovární nastavení: **Auto**

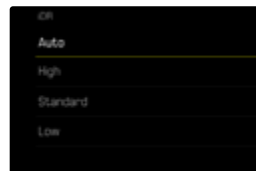
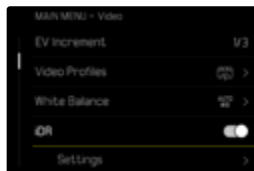

- V hlavní nabídce zvolte **iDR**
- Aktivujte funkci
- Zvolte **Settings**
- Zvolte požadované nastavení (**Auto**, **High**, **Standard**, **Low**)

### Upozornění

- Optimalizací tmavých oblastí se rozdíly ve velmi světlých oblastech mírně sníží.

# SPRÁVA DAT

## FORMÁTOVÁNÍ PAMĚŤOVÉ KARTY

Paměťové karty, které jste již používali s tímto fotoaparátem, většinou nepotřebují formátovat. Vložíte-li však do fotoaparátu paměťovou kartu, kterou používáte poprvé, měla by být zformátována. Doporučujeme občas paměťové karty formátovat, jelikož zbytková data (doprovázející informace ke snímkům) mohou snížit jejich kapacitu paměti.

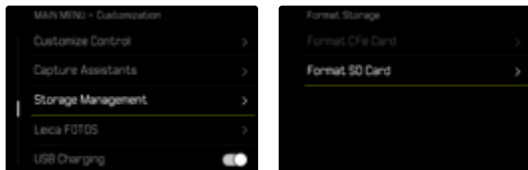

→ V hlavní nabídce zvolte **Storage Management**

→ Zvolte **Format Storage**

→ Zvolte **Format SD Card**

→ Potvrďte výběr

- Stavová kontrolka bliká během procesu.

## Upozornění

- Během probíhajícího procesu fotoaparát nikdy nevyplíneje.
- Během formátování paměťové karty se **veškerá** uložená data ztratí. Ochrana proti smazání nastavená na jednotlivých snímcích **nezabrání** jejich smazání při formátování.
- Veškeré nahrávky proto pravidelně přenášejte na bezpečné velkokapacitní paměťové médium, jako je např. pevný disk počítače.
- Jednoduchý formátovací proces nejprve nezničí existující data na kartě nenávratně. Smazán bude pouze seznam, což znamená, že data již nebudou přímo dostupná. Přístup k těmto datům lze obnovit pomocí odpovídajícího softwaru. Skutečně a nenávratně smazána jsou jen ta data, která byla přepsána daty novými.
- Paměťovou kartu znovu zformátujte, pokud byla předtím zformátovaná v jiném zařízení jako např. v počítači.
- Pokud nelze paměťovou kartu zformátovat, kontaktujte prosím svého prodejce nebo Leica Customer Care (viz str. 246) a požádejte o pomoc.

## STRUKTURA DAT

### STRUKTURA SLOŽEK

Soubory (= nahrávky) jsou na paměťových kartách uloženy do automaticky generovaných složek. První tři znaky označují číslo složky (číslíčky), posledních pět znaků označuje název složky (písmena). První složka dostane označení „100LEICA“, druhá „101LEICA“. Nová složka je vždy označena následujícím dostupným číslem, nejvyšší počet složek je 999.

### STRUKTURA SOUBORŮ

Označení souborů v těchto složkách se skládají z jedenácti znaků. V továrním nastavení se první soubor jmenuje „L1000001.XXX“, druhý „L1000002.XXX“ atd. Počáteční písmeno je volitelné, tovární nastavení „L“ označuje značku fotoaparátu. První tři číslice jsou identické s aktuálním číslem složky. Následující čtyři číslice představují číslo souboru v pořadí po sobě. Po dosažení čísla souboru 9999 se automaticky vytvoří nová složka, ve které začne číslování opět od 0001. Poslední tři místa za tečkou označují formát souboru (DNG nebo JPG).

### Upozornění

- Při použití paměťových karet, které nebyly formátovány tímto fotoaparátem, začne číslování souborů automaticky opět od 0001. Jestliže se ale na paměťové kartě vyskytuje soubor s vyšším číslem, bude číslování pokračovat od tohoto čísla.
- Po dosažení čísla složky 999 i souboru 9999 se na displeji objeví varování a veškeré číslování musí být vráceno do základního nastavení.
- Chcete-li číslo složky vrátit zpět na 100, je nutné zformátovat paměťovou kartu. Přímou poté pak vraťte číslo obrazu do původního nastavení.

## ZMĚNA NÁZVU SOUBORU

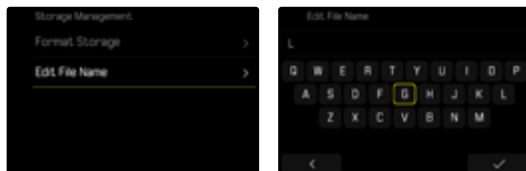

- V hlavní nabídce zvolte **Storage Management**
- Zvolte **Edit File Name**
  - Objeví se podnabídka s klávesnicí.
  - Vstupní řádek obsahuje tovární nastavení „L“ jako první písmeno názvu souboru. Jen toto písmeno lze změnit.
- Zadejte požadované písmeno
- Potvrďte

### Upozornění

- Změna názvu souboru platí pro všechny následující nahrávky resp. až do provedení další změny. Pořadové číslo se tím nezmění; může se ale stát, že se po vytvoření nové složky opět obnoví.
- Při obnovení továrního nastavení se počáteční písmeno automaticky resetuje na „L“.
- Malá písmena nejsou k dispozici.

## VYTVOŘENÍ NOVÉ SLOŽKY

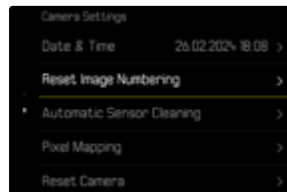

- V hlavní nabídce zvolte **Camera Settings**
- Zvolte **Reset Image Numbering**
  - Objeví se odpovídající výzva.
- Vytvoření nové složky potvrďte (**Yes**) nebo zrušte (**No**)

### Upozornění

- Část názvu nové složky (počáteční písmeno) zůstane oproti té předchozí nezměněna; číslování souborů v této složce začne znovu od 0001.

## ZÁZNAM MÍSTA POŘÍZENÝCH SNÍMKŮ (JEN V KOMBINACI S APLIKACÍ LEICA FOTOS)

V kombinaci s aplikací Leica FOTOS lze informace o poloze získat z mobilního zařízení. Informace o aktuální poloze se pak zapisují do dat Exif snímků (geotagging).



- Aktivujte v mobilním zařízení službu určování polohy
- Aktivujte aplikaci Leica FOTOS a připojte je k fotoaparátu (viz kapitola „Leica FOTOS“)
- V aplikaci Leica FOTOS aktivujte geotagging pro tento fotoaparát

### Upozornění

- V některých zemích nebo regionech může být používání GPS a souvisejících technologií omezeno. Při porušení tohoto zákona hrozí sankce daného státu. Z tohoto důvodu doporučujeme, abyste se před svou cestou do zahraničí informovali a neprodleně kontaktovali vyslanectví dané země nebo cestovní kancelář, která cestu organizuje.
- Navázání připojení Bluetooth trvá několik sekund. Pokud je ve fotoaparátu aktivní automatické vypínání, je třeba to brát v úvahu při volbě odpovídající předvolby času spuštění.

## STAV GEOTAGGING

Stav dostupných informací o poloze se zobrazuje na Control Center.

	Informace o poloze jsou aktuální (poslední pozice max. před 15 min).
	Informace o poloze nejsou již spolehlivě aktuální (poslední pozice max. před 12 hod.).
	Dostupné informace o poloze jsou zastaralé (poslední stanovení polohy před více než 12 hod.). Do dat Exif se nezapisují žádné údaje o poloze.
Žádné ikony	Geotagging není aktivní.

Dokud je fotoaparát připojen k aplikaci Leica FOTOS, jsou informace o poloze průběžně aktualizovány. Funkce Bluetooth fotoaparátu i mobilního zařízení proto musí zůstat zapnutá, abyste získali nejaktuálnější informace. Aplikace však nemusí být otevřena v popředí.

## PŘENOS DAT

Přenos dat do mobilního zařízení je možné provést pomocí aplikace Leica FOTOS. Alternativně lze přenos provést pomocí čtečky karet nebo pomocí kabelu USB.

### PŘES LEICA FOTOS

→ Viz kapitola „Leica FOTOS“

### PŘES USB-KABEL NEBO „LEICA FOTOS CABLE“

Fotoaparát podporuje různé způsoby přenosu. Požadovaný režim lze trvale nastavit nebo nově zvolit pro každé připojení.

Tovární nastavení: **Select on Connection**

→ V hlavní nabídce zvolte **USB Settings**

→ Zvolte **USB Mode**

→ Zvolte požadované nastavení

(**Mass Storage**, **PTP**, **Apple MFi**, **Select on Connection**)

- **Apple MFi** slouží ke komunikaci se zařízeními iOS (iPhone a iPad)
- **PTP** umožňuje přenos do počítačů se systémem MacOS nebo Windows s programy podporujícími PTP a také propojení s Capture One Pro a Lightroom Classic
- Nastavení **Select on Connection** automaticky navrhne způsob připojení v závislosti na kabelovém připojení.

## Upozornění

- Pro přenos větších souborů doporučujeme použít čtečku paměťových karet.
- Dokud probíhá přenos dat, nesmí být připojení USB přerušeno, jinak může dojít ke „zhroucení“ počítače a/nebo fotoaparátu a dokonce i k nenapravitelnému poškození paměťové karty.
- Dokud jsou data přenášena, nesmí se fotoaparát vypínat ani sám vypínat z důvodu klesající kapacity baterie, jinak může dojít ke „zhroucení“ počítače. Ze stejného důvodu nesmí být baterie v žádném případě vyjmuta, pokud je připojení aktivováno.

# PRAKTICKÁ PŘEDNASTAVENÍ

## TOUCH-AF

Pomocí Touch-AF lze měřicí pole AF přímo umístit.

Tovární nastavení: **Touch AF**

→ V hlavní nabídce zvolte **Focusing**

→ Zvolte **Touch AF**



→ Zvolte **Touch AF**

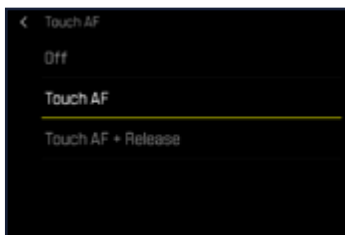

## Pro umístění měřicího pole AF

→ Klikněte krátce na displej na požadovaném místě

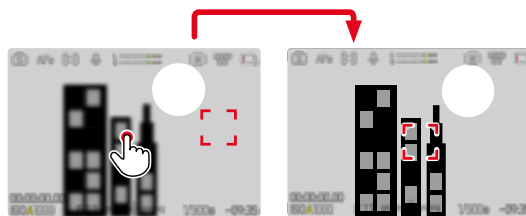

## Pro posunutí měřicího pole zpět do středu displeje

→ Klikněte krátce na displej

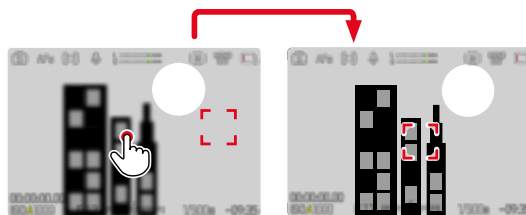

## Upozornění

- Tato funkce je k dispozici u všech metod měření AF kromě **Multi-Field**.
- I při nastavení na **Off** lze polohu měřicího bodu AF vždy obnovit dvojitým kliknutím.

## TOUCH AF + STISKnutí SPOUŠTĚ

Pomocí tlačítka **Touch-AF + Release** lze přímo umístit měřicí pole AF a ihned spustit nahrávku.

- V hlavní nabídce zvolte **Focusing**
- Zvolte **Touch AF**
- Zvolte **Touch AF + Release**
- Klikněte krátce na displej na požadovaném místě

### Upozornění

- Pokud je aktivní **Touch AF + Release**, nelze měřené pole nastavit zpět dvojitým kliknutím.

## TOUCH-AF V REŽIMU EVF

Při použití EVF je Touch-AF standardně deaktivován, aby se zabránilo nechtěnému posunutí měřicího pole AF. Rychlé nastavení AF (viz str. 180) lze však dále vyvolat. Pokud si to nepřejete (např. při zaostřování levým okem), lze i tuto funkci deaktivovat.

Tovární nastavení fotoaparátu: **Off**

- V hlavní nabídce zvolte **Focusing**
- Zvolte **Touch AF in EVF**
- Zvolte požadované nastavení (**On**, **AF Quick Setting only**, **Off**)
- **On**
  - Umístění měřicího pole AF (kliknout)
  - Vyvolání rychlého nastavení AF (kliknout a držet)
- **AF Quick Setting only**
  - Vyvolání rychlého nastavení AF (kliknout a držet)
- **Off**

## AUDIO VÝSTUP

### VÝSTUP HDMI SE ZVUKEM/BEZ ZVUKU

Výstup HDMI může být se zvukem nebo bez zvuku.

Tovární nastavení: **On**

- V hlavní nabídce zvolte **HDMI with Audio**
- Zvolte požadované nastavení (**On**, **Off**)

### Upozornění

- Výstup se zvukem může způsobit mírné zpoždění. Abyste tomu předešli (např. pokud je pro záznam s externím rekordérem zapotřebí živé zobrazení HDMI), doporučuje se nastavení **Off**.

## POMOCNÁ ZOBRAZENÍ

K výchozím informacím v záhlaví a zápatí lze zároveň zvolit celou řadu dalších zobrazení, díky kterým je možné obraz displeje přizpůsobit podle Vašich potřeb. Následující funkce jsou k dispozici:

- Mřížka dělicích čar (jen režim snímání, viz str. 168)
- Focus Peaking (viz str. 169)
- Zebra (viz str. 168)
- Vodováha (jen režim nahrávání, viz str. 170)
- Histogram (viz str. 171)

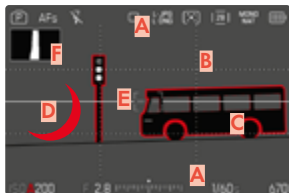

- A** Informační lišty (= záhlaví a zápatí)
- B** Mřížka dělicích čar
- C** Focus Peaking
- D** Zebra
- E** Vodováha
- F** Histogram

→ V hlavní nabídce zvolte **Capture Assistants**

→ Zvolte požadovanou funkci

→ Zvolte **On/Off**

### Upozornění

- V režimu videa jsou vždy viditelná všechna zobrazení.

## INFORMAČNÍ PROFILY

Pro provoz videa lze použít až 4 nezávislé profily. Pro každý profil lze samostatně vybrat a případně nastavit požadované funkce. Přepínání mezi informačními profily se pak provádí během provozu přímým přístupem. V továrním nastavení se jedná o prostřední tlačítko. To umožňuje rychlé přepínání mezi různými zobrazeními.

V továrním nastavení jsou předdefinovány následující profily:

Profil	Tovární nastavení
1	Jen informační lišty (Top / Bottom)
2	Náhled celé obrazovky (všechna pomocná zobrazení Off)
3	Info Bars (Top / Bottom + Right), Zebra, Focus Peaking, Histogram
4	Info Bars (Top / Bottom + Right), Grids, Zebra, Level Gauge

## ZMĚNA INFORMAČNÍCH PROFILŮ

- Stiskněte tlačítko FN obsazené funkcí **Toggle Info Levels**
  - V továrním nastavení se jedná o prostřední tlačítko.

### Upozornění

- V režimu prohlížení jsou k dispozici ty samé informační profily jako v režimu nahrávání. Jaký informační profil je právě aktivní, se však ukládá nezávisle.

### Pro krátké skrytí nebo zobrazení informací

- Dotkněte se spouště a přidržte ji
  - Zobrazují se (pouze) informace o expozici a aktivní pomocná zobrazení.

## DEAKTIVACE JEDNOTLIVÝCH INFORMAČNÍCH PROFILŮ

Počet informačních profilů je možné omezit aktivací nebo deaktivací jednotlivých profilů. Alespoň jeden profil musí být vždy aktivní, ale může být i „prázdný“.

- V hlavní nabídce zvolte **Capture Assistants**
- Zvolte požadovaný profil
- Zvolte **On**

## PŘÍZPŮSOBNÍ INFORMAČNÍCH PROFILŮ

- V hlavní nabídce zvolte **Capture Assistants**
- Zvolte požadovaný profil
- Zvolte **Settings**
- Zvolte požadovanou funkci
- Zvolte požadované nastavení

Funkce	Dostupná nastavení
Info Bars	Top / Bottom (On, Off) Right (On, Off)
Grids	3 x 3, 6 x 4, Off
Zebra	On, Off
Focus Peaking	On, Off Barva (Red (červená), Blue (modrá), Green (zelená), White (bílá) & citlivost (Low (nízká), Medium (střední), High (vysoká)): nastavení platí pro all (všechny) informační profily
Level Gauge	On, Off
Histogram	On, Off
Framelines	3 profily poměru stran (poměr lze libovolně upravit)

### Upozornění

- Je vhodné vyhradit si „prázdný“ informační profil, ve kterém jsou všechny funkce nastaveny na **Off**. To umožňuje dočasně skrýt všechna zobrazení. To umožňuje volný náhled přes celou obrazovku bez rušivých zobrazení.

## DOSTUPNÁ ZOBRAZENÍ

### INFORMAČNÍ LIŠTY

V záhlaví a zápatí se zobrazují aktuálně aktivní nastavení a hodnoty expozice. Seznam zobrazení naleznete v kapitole „Zobrazení“ (viz str. 24).

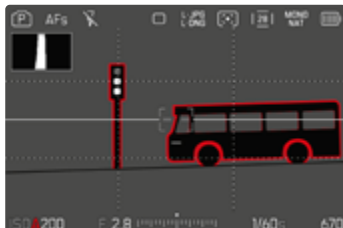

### MŘÍŽKA DĚLÍCÍCH ČAR

Mřížky rozdělují obrazové pole do několika polí. Tato usnadňují např. kompozici obrazu a přesné vyrovnaní fotoaparátu.

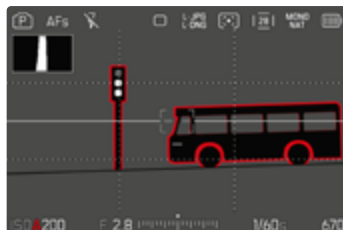

- V hlavní nabídce zvolte **Capture Assistants**
- Zvolte **Grids**
- Zvolte **On/Off**

### ZEBRA

Zobrazení Zebra označuje velmi světlé oblasti obrazu. Tato funkce umožňuje velmi jednoduchou a přesnou kontrolu nastavení expozice. Přexponované oblasti se zobrazí jako bílé s pohyblivými černými pruhy.

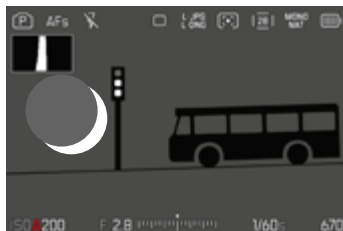

- V hlavní nabídce zvolte **Capture Assistants**
- Zvolte **Zebra**
- Zvolte **On/Off**

## FOCUS PEAKING

U této pomocné funkce budou okraje zaostřených částí motivu barevně zvýrazněny. Barvu označení je možné nastavit. Citlivost je možné rovněž přizpůsobit.

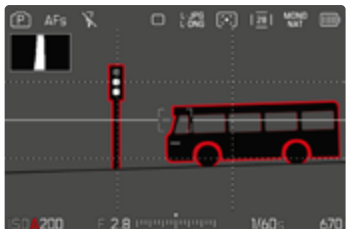

## BARVA OZNAČENÍ

Tovární nastavení: Red

- V hlavní nabídce zvolte **Focusing**
- Zvolte **Focus Aid**
- Zvolte **Focus Peaking**
- Zvolte požadované nastavení (**Off**, **Red**, **Green**, **Blue**, **White**)

## CITLIVOST

Tovární nastavení: Medium

- V hlavní nabídce zvolte **Focusing**
- Zvolte **Focus Aid**
- Zvolte **Peaking Sensitivity**
- Zvolte požadované nastavení (**Low**, **Medium**, **High**)

## Upozornění

- Charakteristika ostře vyobrazených částí motivu spočívá v kontrastu, tzn. ve světlých/tmavých rozdílech. Na základě toho mohou být nesprávně označeny také části motivu s vysokým kontrastem, ačkoliv nejsou zaostřené.

## VODOVÁHA

Díky vestavěným snímačům je fotoaparát schopen zobrazit své vyrovnání. Pomocí zobrazení podélné a příčné osy je možné přesně vyrovnat kritické motivy, jakými jsou např. záznamy architektury ze stativu.

Odchyšky vzhledem k podélné ose (při naklonění kamery ve směru pohledu nahoru nebo dolů) jsou vyznačeny krátkou čarou uprostřed snímku (1). Odchyšky vzhledem k příčné ose (při naklonění kamery doleva nebo doprava) jsou vyznačeny dvěma dlouhými čarami vlevo a vpravo od středu obrazu (2).

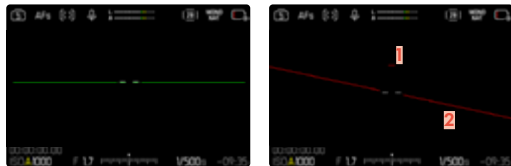

→ V hlavní nabídce zvolte **Capture Assistants**

→ Zvolte **Level Gauge**

→ Zvolte **On/Off**

### Upozornění

- U snímků ve formátu na výšku nastaví fotoaparát automaticky vyrovnání vodováhy.

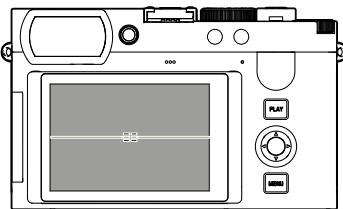

Správné vyrovnání

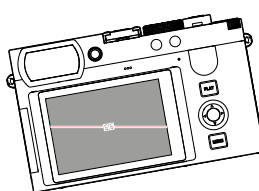

Nakloněný stranově doleva

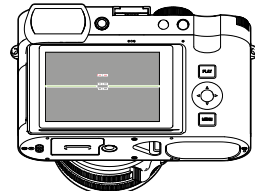

Nakloněný směrem dolů ve směru pohledu

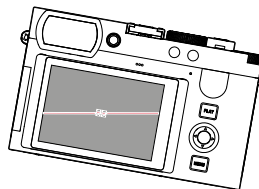

Nakloněný stranově doprava

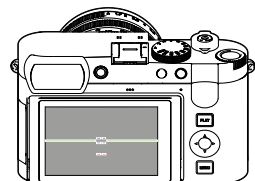

Nakloněný směrem nahoru ve směru pohledu

## HISTOGRAM

Histogram zobrazuje rozložení odstínů jasu nahrávky. Vodorovná osa přitom odpovídá hodnotám odstínů od černé (vlevo) po šedou až k bílé (vpravo). Svislá osa odpovídá počtu pixelů s příslušným jasem.

Tato forma zobrazení umožňuje rychlé a jednoduché posouzení nastavení expozice.



- V hlavní nabídce zvolte **Capture Assistants**
- Zvolte **Histogram**
- Zvolte **On/Off**

### Upozornění

- Histogram vychází vždy ze zobrazeného jasu, ale v závislosti na použitém nastavení není případně možné, tuto konečnou expozici zobrazit.
- V režimu nahrávání je histogram třeba chápat jako „Zobrazení trendu“.

## ZOBRAZENÍ POMĚRU STRAN

Skutečný zaznamenaný poměr stran závisí na nastaveném rozlišení. Je však možné zobrazit barevné pomocné linie pro zobrazení jiných poměrů stran (např. 4:3). V továrním nastavení se nezobrazují žádné pomocné linie.



- V hlavní nabídce zvolte **Capture Assistants**
- Zvolte požadovaný profil
- Zvolte **Setting**
- Zvolte **Framelines**
- Zvolte požadované nastavení (**4:3**, **5:3**, **37:20**)

### Upozornění

- Hranice formátu širšího poměru stran (než je poměr stran nahraného videa) jsou označeny vodorovnými zelenými čarami, hranice formátu užšího poměru stran svislými červenými čarami.
- Pomocné linie jsou označeny odpovídajícím poměrem stran.

## DOČASNÁ AKTIVACE /DEAKTIVACE JEDNOTLIVÝCH FUNKCÍ

Následující pomocné funkce lze dočasně zapnout a vypnout:

- Focus Peaking
- Clipping
- Přiřazení požadované pomocné funkce funkčnímu tlačítku (viz str. 56)
- Stiskněte příslušné funkční tlačítko
  - Stav pomocné funkce se přepne.
  - Na displeji se objeví příslušné upozornění.

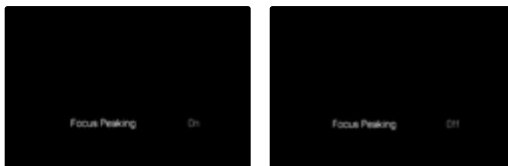

Při vypnutí fotoaparátu se dočasné nastavení resetuje.

## POMOCNÉ FUNKCE AF

### AKUSTICKÉ POTVRZENÍ AF

V režimu AF je možné nechat si úspěšné měření vzdálenosti potvrdit akustickým signálem.

Tovární nastavení fotoaparátu: **Off**

- V hlavní nabídce zvolte **Camera Settings**
- Zvolte **Acoustic Signal**
- Zvolte **AF Confirmation**
- Zvolte **On**
- Zvolte **Volume**
- Zvolte **Low/High**

#### Upozornění

- Signál ID se objeví pouze při zaostřování před záznamem, nikoli během probíhajícího záznamu.



# FILMOVÁNÍ

Nastavení popsaná v této kapitole se vztahují pouze na režim videa. Jsou proto součástí nabídky video a musí být vždy vyvolány a nastaveny z režimu video (viz kapitola „Ovládání fotoaparátu“ v kapitole „Ovládání menu“). Body nabídky se stejným názvem v nabídce foto s tím nesouvisí.

## Upozornění

- Nepřerušované videozáznamy jsou možné v maximální délce 29 min.
- V režimu videa nejsou některé položky nabídky k dispozici. Na to upozorňuje šedé písmo v daném řádku.
- Vzhledem k tomu, že při nahrávání videa v některých formátech se využívá pouze část plochy snímače, zvětšuje se efektivní ohnisková vzdálenost, čímž se mírně zmenšují výřezy. To závisí na zvoleném formátu videa.
- Protože videozáznamy jsou fotoaparátem Leica Q3 Monochrom pořizovány s různými poměry stran v závislosti na zvoleném rozlišení, zobrazuje se obraz na monitoru s odpovídajícím zakrytím.
- Při automatickém vypnutí displeje a EVF se deaktivuje rovněž AF-systém (viz str. 64). Pokud má být při nahrávání přes HDMI použito automatické zaostřování, doporučujeme použít nastavení **Off**.

# SPUŠTĚNÍ/OPUŠTĚNÍ REŽIMU VIDEO

Při prvním zapnutí fotoaparátu a po obnovení továrního nastavení je fotoaparát v režimu fotografování. Přepínání mezi režimem fotografie a video lze provádět dvěma způsoby:

## Pomocí dotykového ovládání

### Varianta 1



### Varianta 2

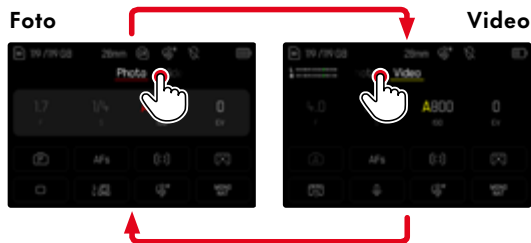

- Barva Control Center se odpovídajícím způsobem změní.

## Pomocí tlačítkového ovládání

- Stiskněte funkční tlačítko obsazené funkcí **Photo - Video**
  - V továrním nastavení se jedná o funkční tlačítko **(14)**.

### Upozornění

- Fotoaparát se přepne do posledního nastaveného režimu fotografie resp. videa.

## SPUŠTĚNÍ/ZASTAVENÍ NAHRÁVÁNÍ



- Stiskněte spoušť
  - Zahájí se videozáznam.
  - Rámeček se rozsvítí červeně.
  - Čas nahrávání běží.
  - Stavová LED bliká.
- Stiskněte znovu spoušť
  - Videozáznam končí.

### Upozornění

- Základní nastavení nahrávání (viz str. 146) a **Digital Zoom** (viz str. 193) se musí provádět před nahráváním.
- Během videozáznamu je přístup k funkcím menu (včetně přímého přístupu) omezen.

## ZOBRAZENÍ A OVLÁDÁNÍ PŘES USB-PTP S EXTERNÍM PŘÍSLUŠENSTVÍM (NAPŘ. GIMBALY)

Leica Q3 Monochrom nabízí možnost připojení gimbalu, například DJI Ronin RS2, přes USB-PTP. Gimbal podporuje nahrávky bez ořezů.

- V hlavní nabídce zvolte **USB Settings**
- Zvolte **USB Mode**
- Zvolte **PTP** nebo **Select on Connection**
- Připojte gimbal s fotoaparátem (viz návod k obsluze gimbalu).

Po navázání spojení PTP lze fotoaparát spustit stisknutím tlačítka spouště na gimbalu.

Když je fotoaparát v režimu MF, mnoho modelů gimbálů nabízí také možnost ovládat zaostřování fotoaparátu.

### Upozornění

- Pokud jsou na výstupech USB a HDMI současně připojena externí zařízení, monitor fotoaparátu se z technických důvodů vypne.

## NASTAVENÍ ZAOSTŘOVÁNÍ

U fotoaparátu Leica Q3 Monochrom lze vzdálenost nastavit jak automaticky, tak i ručně. Pro automatické zaostřování jsou k dispozici 3 režimy a 4 metody měření.

### ZÁZNAM VIDEO S AF

Při použití **AFs** se zaostření provádí podle potřeby. Při použití funkcí **Afc** je oblast v bodě **Afc** průběžně zaostřována.

- Stiskněte a přidržte odblokování AF/MF
- Nastavte zaostřovací kroužek do polohy **AF**
- Spuštění nahrávání
- Ovládání autofokusu (viz str.177)

### ZÁZNAM VIDEO S MF

Zaostřování se provádí ručně pomocí zaostřovacího kroužku.

- Stiskněte a přidržte odblokování AF/MF
- Vyšroubujte zaostřovací kroužek z polohy **AF**
- Zaostřování pomocí kroužku pro nastavení vzdálenosti

## REŽIMY AUTOFOKUSU

Následující druhy režimu AF jsou k dispozici: **AFs**, **AFc** a **Intelligent AF**. Aktuální provozní režim AF se zobrazuje v záhlaví.

Tovární nastavení: **Intelligent AF**

→ V hlavní nabídce zvolte **Focusing**

→ Zvolte **Focus Mode**

→ Zvolte požadované nastavení  
(**Intelligent AF**, **AFs**, **AFc**)

### INTELLIGENTNÍ AF

V tomto režimu fotoaparát přeostrí pokaždé, když znamená změnu barvy nebo světelného kontrastu v celém výřezu snímku. Zaostřovací pole závisí na zvolené metodě měření automatického zaostřování.

#### **AFs (single)**

Vhodné, pokud má být nastavení vzdálenosti konstantní po delší dobu. Umožňuje lepší kontrolu nad zaostřováním a pomáhá předcházet nesprávnému zaostření.

#### **AFc (continuous)**

Vhodný pro pohyblivé motivy. Nastavení vzdálenosti se průběžně přizpůsobuje k motivu v měřicím poli AF.

Umožňuje intuitivní ovládání ostření, zejména při použití s dotykovým AF.

## OVLÁDÁNÍ AUTOFOKUSU

### TOUCH-AF

Při natáčení videa umožňuje dotykový AF intuitivní ovládání ostření, i když se nejdůležitější motiv pohybuje mimo střed obrazu. Další upozornění naleznete na str. 164.

→ Klikněte se krátce displeje přímo na požadovaném místě

- Zaostřování probíhá po uvolnění tlačítka.

### NEPŘETRŽITÉ ZAOSTŘOVÁNÍ

Při použití funkcí **AFc** a **iAF** průběžně zaostřována. Toto probíhá automaticky také bez podržení tlačítka spouště. Tento typ zaostřování probíhá mnohem plynuleji než zaostřování vyvolané spouští, aby se zabránilo skokům. V případě potřeby lze však rychlejší zaostřování vynutit pomocí spouště nebo Touch AF.

## METODY MĚŘENÍ AUTOFOKUSU

Pro měření vzdálenosti v režimu AF jsou k dispozici různé metody měření. Úspěšné zaostření je indikováno zeleným měřicím polem, neúspěšné se ukončí červeným polem.

Tovární nastavení: **Field**



- V hlavní nabídce zvolte **Focusing**
- Zvolte **AF Modě**
- Zvolte požadované nastavení  
(Multi-Field, Spot, Field, Zone, Tracking, Eye/Face/  
Body Detection, Eye/Face/Body + Animal Detection)

### Upozornění

- Nastavení vzdálenosti pomocí AF může selhat:
  - pokud je vzdálenost k cílovému motivu příliš velká (v režimu makro) nebo příliš malá
  - pokud není motiv dostatečně osvětlen

## VÍCE POLÍ

Několik měřicích polí je snímáno zcela automaticky.

### SPOT/POLE

Obě metody detekují pouze části motivu v rámci příslušných měřicích polí AF. Měřicí pole jsou označena malým rámečkem (políčkové měření) resp. křížkem (bodové měření). Díky obzvláště malému měřicímu rozsahu bodového měření se lze zaměřit na velmi malé detaily motivu. Za tímto účelem lze měřicí pole AF přesunout do jiné polohy.

O něco větší měřicí rozsah políčkového měření je při zaměřování méně kritický, ale přesto umožňuje selektivní měření.

Za tímto účelem lze měřicí pole AF přesunout do jiné polohy (viz str. 182).

### PÁSMO

Při této metodě měření se části motivu snímají v souvislé skupině.



Po provedeném nastavení se zobrazí měřicí pole, ve kterých jsou části motivu zaostřeny.

## ROZPOZNÁNÍ OSOB (ROZPOZNÁNÍ OBLIČEJE)

Rozpoznání osob je rozšířením rozpoznání obličejů. Kromě biometrických vzorů obličejů se rozpoznávají také vzory těl a používají se k zaměření. Tímto způsobem lze jednou zaměřenou osobu sledovat průběžněji, i když její obličej není krátce vidět. Zejména pokud je na obrázku více osob, zabraňuje tato funkce také nechtěným „skokům“ k jiným obličejům.

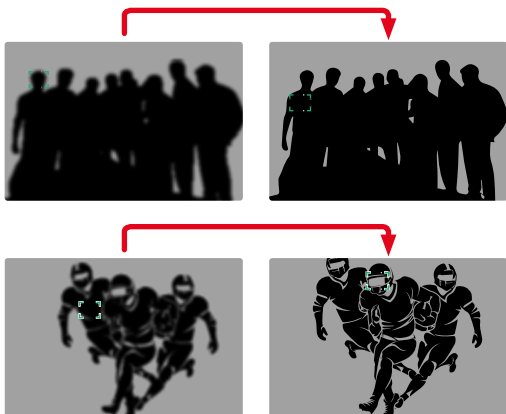

Pokud je při rozpoznávání obličeje detekováno oko, zaměří se na něj. Pokud bylo rozpoznáno několik očí, můžete si vybrat, na které oko se zaměříte. Aktuálně vybrané oko se zvýrazní.

Pokud je na obrázku více obličejů, lze navíc snadno vybrat požadovaný obličej.

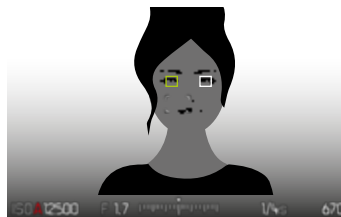

### Pro přepínání mezi obličejí a/ nebo očima

→ Stiskněte volící tlačítko požadováním směrem

## ROZPOZNÁNÍ OSOB A ZVÍŘAT

Tato varianta rozpoznávání osob zahrnuje do rozpoznávání také některé typické druhy domácích zvířat.

## RYCHLÉ NASTAVENÍ AF

Rychlé nastavení AF umožňuje rychlou změnu velikosti měřicího pole pro některé metody měření AF.

Obraz monitoru zůstane během nastavení průběžně viditelný.

### VYVOLÁNÍ RYCHLÉHO NASTAVENÍ AF

→ Klikněte a podržte na monitoru

- Všechna pomocná zobrazení se skryjí.
- Pokud je jako metoda měření nastavena **Field/Zone/Eye/Face/Body Detection/Eye/Face/Body + Animal Detection**, zobrazí se ve dvou rozích měřicího pole červené trojúhelníky.



## ZMĚNA VELIKOSTI MĚŘICÍHO POLE AF

(jen **Field/Zone/Eye/Face/Body Detection/Eye/Face/Body + Animal Detection**)

Velikost měřicího pole lze měnit pomocí dotykového ovládání, aby bylo možné individuálně přizpůsobit měřicí rozsah.

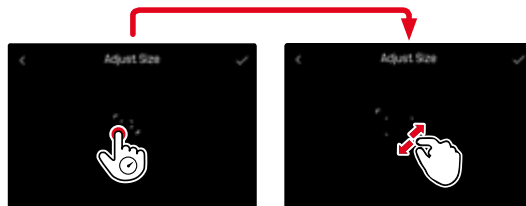

→ Otáčejte palcovým otočným voličem  
nebo

- Přitáhněte prsty k sobě/roztáhněte prsty od sebe
- Velikost měřicího pole AF je nastavitelná ve 3 stupních.

## POMOCNÉ FUNKCE AF

### ZVĚTŠENÍ V REŽIMU AF

Pro lepší posouzení nastavení lze zvětšení vyvolat nezávisle na zaostření.

K tomu je třeba přiřadit funkci **Magnification** jednomu z daných funkčních tlačítek (viz str. 56). V továrním nastavení se jedná o prostřední tlačítko.

#### Pro vyvolání zvětšení

- Stiskněte funkční tlačítko
  - Zobrazí se zvětšený výřez obrazu. Jeho poloha závisí na poloze měřicího pole AF.
  - Obdélník uvnitř rámečku vpravo ukazuje aktuální zvětšení a polohu zobrazeného výřezu.



#### Pro přizpůsobení stupně zvětšení

- Stiskněte prostřední tlačítko
  - Obrazový výřez se mění mezi jednotlivými úrovněmi zvětšení.

#### Pro změnu polohy výřezu

- Stiskněte volicí tlačítko požadovaným směrem

#### Pro ukončení zvětšení

- Dotkněte se spouště nebo
- Znovu stiskněte prostřední tlačítko

#### Upozornění

- Zvětšení zůstává aktivní, dokud není ukončeno.
- Nastavení stupně zvětšení, které jste použili jako poslední, zůstanou ve funkci zachovány.
- Tato funkce není k dispozici během probíhajícího nahrávání.

## POMOCNÉ SVĚTLO AF

Pomocné světlo AF není v režimu video aktivní.

## AKUSTICKÉ POTVRZENÍ AF

V režimu AF je možné nechat si úspěšné měření vzdálenosti potvrdit akustickým signálem (viz str. 65).

#### Upozornění

- Tato funkce není k dispozici během probíhajícího nahrávání.

## POSUNUTÍ MĚŘICÍHO POLE AF

Všechny metody měření AF umožňují před zaostřením posunout měřicí pole AF. Kontinuální zaostřování během nahrávky (pomocí **AFc**) probíhá podle AF-měřicího pole.

- Stiskněte volicí tlačítko požadovaným směrem nebo
- Klikněte krátce na displej na požadovaném místě (při aktivním Touch-AF)

### Upozornění

- Měřicí pole zůstane v poslední poloze použité pro tuto metodu měření AF i po změně metody měření AF a vypnutí fotoaparátu.
- Při kombinaci metody měření expozice **Spot** s metodami měření AF **Spot**, **Field** a **Zone** se spojí pole měření. Měření expozice se poté provádí v bodě určeném měřicím polem AF, i když je tento posunut.

## MANUÁLNÍ ZAOSTŘOVÁNÍ (MF)

Manuální zaostřování nabízí větší kontrolu a je méně náchylné k chybnému nastavení než režimy AF.

- Posuňte zaostřovací kroužek z poloh **AF** (za tímto účelem podržte stisknuté tlačítko spouště AF/MF)

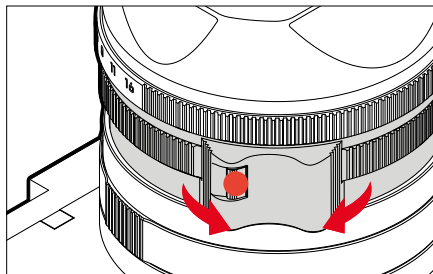

- Spuštění nahrávání
- Otáčejte zaostřovacím kroužkem, aby se nastavilo požadované zaostření

## POMOCNÉ FUNKCE MF

Pro manuální měření vzdálenosti jsou k dispozici následující pomocné funkce.

### FOCUS PEAKING

U této pomocné funkce budou okraje zaostřených částí motivu barevně zvýrazněny. Barvu označení je možné nastavit. Citlivost je možné rovněž přizpůsobit.

K nastavení viz str. 169.

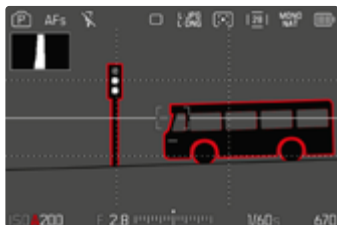

- V hlavní nabídce zvolte **Capture Assistants**
- Zvolte **Settings**
- Zvolte **Focus Peaking**
- Zvolte požadované nastavení (**Off**, **Red**, **Green**, **Blue**, **White**)
- Určete výřez obrázku
- Otočte zaostřovací kroužek tak, aby byly zvýrazněny požadované části motivu

### Upozornění

- Charakteristika ostře vyobrazených částí motivu spočívá v kontrastu, tzn. ve světlých/tmavých rozdílech. Na základě toho mohou být nesprávně označeny také části motivu s vysokým kontrastem, ačkoliv nejsou zaostřené.

## ZVĚŠENÍ V REŽIMU MF

Čím větší jsou detaily fotografovaného motivu, tím lépe lze posoudit jeho ostrost a o to přesněji může být ostrost nastavena.

Funkce se při zaostřování může při manuálním zaostřování aktivovat automaticky nebo je možné ji navolit nezávisle na něm.

### VYVOLÁNÍ ZAOSTŘOVACÍM KROUŽKEM VZDÁLENOSTI

Při otáčení zaostřovacím kroužkem se část obrazu automaticky zobrazí ve zvětšení.

- V hlavní nabídce zvolte **Focusing**
- Zvolte **Auto Magnification**
- Zvolte **On**
- Otáčejte zaostřovacím kroužkem
  - Zobrazí se zvětšený výřez obrazu. Jeho poloha závisí na poloze měřícího pole AF.
  - Obdélník uvnitř rámečku vpravo ukazuje aktuální zvětšení a polohu zobrazeného výřezu.

### Pro přizpůsobení stupně zvětšení

- Stiskněte prostřední tlačítko
  - Obrazový výřez se mění mezi jednotlivými úrovněmi zvětšení.

### Pro změnu polohy výřezu

- Stiskněte volící tlačítko požadovaným směrem

### Pro ukončení zvětšení

- Dotkněte se spouště

### Upozornění

- Přibližně 5 s po posledním otočení zaostřovacího kroužku se zvětšení automaticky zruší.
- Při příštím vyvolání funkce se zachová naposledy použitý stupeň zvětšení.

## VYVOLÁNÍ POMOCÍ FUNKČNÍHO TLAČÍTKA

Pro lepší posouzení nastavení lze zvětšení vyvolat nezávisle na zaostření.

K tomu je třeba přiřadit funkci **Magnification** jednomu z daných funkčních tlačítek (viz str. 56). V továrním nastavení se jedná o prostřední tlačítko.

### Pro vyvolání zvětšení

- Stiskněte prostřední tlačítko
  - Zobrazí se zvětšený výřez obrazu. Jeho poloha závisí na poloze měřicího pole AF.
  - Obdélník uvnitř rámečku vpravo ukazuje aktuální zvětšení a polohu zobrazeného výřezu.

### Pro přizpůsobení stupně zvětšení

- Stiskněte prostřední tlačítko
  - Obrazový výřez se mění mezi jednotlivými úrovněmi zvětšení.

### Pro změnu polohy výřezu

- Posuňte resp. změňte výřez zvětšeného zobrazení libovolně posouváním prstů
- nebo
- Stiskněte volící tlačítko požadovaným směrem

### Pro ukončení zvětšení

- Dotkněte se spouště

### Upozornění

- Zvětšení zůstává aktivní, dokud není ukončeno.
- Tato funkce není k dispozici během probíhajícího nahrávání.

## FUNKCE MAKRO

Seřizovací kolečko Makro umožňuje rychle přepínat pracovní rozsah nastavení zaostřování z normálního rozsahu vzdálenosti (30 cm až nekonečno) na rozsah makro (17 cm až 30 cm). V obou rozsazích je možný jak režim AF, tak i režim MF.

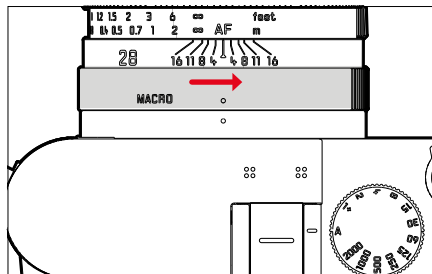

- Otáčejte seřizovací kolečko Makro, dokud není indexový bod nastaven na **MACRO**
  - Při přepínání rozsahů vzdálenosti se odpovídajícím způsobem změni stupnice vzdálenosti na zaostřovacím kroužku.

## CITLIVOST ISO

Nastavení ISO zahrnuje celkový rozsah od ISO 50 do ISO 100 000 a umožňuje tak přizpůsobení příslušné situaci dle potřeb.

Při manuálním nastavení expozice tak máte prostřednictvím automatického nastavení ISO širší prostor pro využití požadované kombinace doby expozice a clony. V rámci automatického nastavení je možné stanovit priority.

Tovární nastavení: **Auto ISO**

## FIXNÍ HODNOTY ISO

Volitelné jsou hodnoty ISO 50 až ISO 100 000 v 14 stupních. Ruční nastavení ISO se provádí nejprve v celých EV krocích, od ISO 50 000 v krocích po 1/3 EV.

- V hlavní nabídce zvolte **ISO**
- Zvolte požadovanou hodnotu

### Upozornění

- Obzvláště při vysokých hodnotách ISO a dodatečné úpravě snímků může být na větších a rovnoměrně světlých plochách zobrazeného motivu viditelný šum, stejně jako vertikální a horizontální pruhy.

## AUTOMATICKÉ NASTAVENÍ

Citlivost bude automaticky přizpůsobena venkovnímu světlu resp. dané kombinaci doby expozice a clony. Spolu s časovou automatikou se tím rozšíří okruh automatického řízení expozice. Automatická regulace citlivosti ISO probíhá v krocích po 1/3 EV.

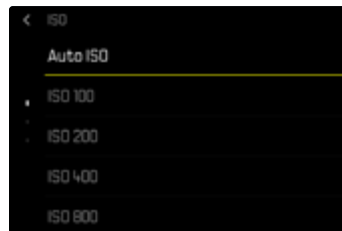

- V hlavní nabídce zvolte **ISO Settings**
- Zvolte **ISO**
- Zvolte **Auto ISO**

## OMEZENÍ ROZSAHU NASTAVENÍ

Může být nastavena nejvyšší hodnota ISO, aby byl okruh automatických nastavení omezen (**Maximum ISO**). Současně může být nastavena také maximální doba expozice. K tomuto účelu je k dispozici automatické nastavení a pevné nejkratší doby expozice v rozmezí **1/30** s a **1/2000** s.

## OMEZENÍ HODNOTY ISO

K dispozici jsou všechny hodnoty od ISO 200.

Tovární nastavení: **6400**

- V hlavní nabídce zvolte **Auto ISO Settings**
- Zvolte **Maximum ISO**
- Zvolte požadovanou hodnotu

## OMEZENÍ DOBY EXPOZICE

Tovární nastavení: **Auto**

- V hlavní nabídce zvolte **Auto ISO Settings**
- Zvolte **Shutter Speed Limit**
- Zvolte požadovanou hodnotu  
(**Auto**, **1/2000**, **1/1000**, **1/500**, **1/250**, **1/125**, **1/60**, **1/30**)

## Upozornění

- Je-li aktivní funkce Auto ISO, použije se k nastavení expozice dynamické nastavení hodnoty ISO. V závislosti na zvoleném expozičním režimu spolupracuje automatické nastavení ISO s automaticky řízeným nastavením clony a/nebo doby expozice.

## DYNAMICKÉ NASTAVENÍ ISO

Palcový otočný volič lze nakonfigurovat tak, aby umožňovaly manuální nastavení ISO v reálném čase (viz str. 56). Nastavení se mění prostřednictvím všech hodnot dostupných v nabídce **ISO**. To znamená, že lze také zvolit **Auto ISO**.

# EXPOZICE

## METODY MĚŘENÍ EXPOZICE

Lze zvolit následující metody měření expozice.

Tovární nastavení: **Multi-Field**

 Spot

 Zdůrazněný střed

 Zdůrazněné světlé oblasti

 Více polí

→ V hlavní nabídce zvolte **Exposure Metering**

→ Zvolte požadovanou měřicí metodu  
(**Spot**, **Center-Weighted**, **Highlight-Weighted**, **Multi-Field**)

- Nastavená metoda měření je zobrazena v záhlaví obrazu monitoru.

### Upozornění

- Informace o expozici (hodnota ISO, clona, doba expozice a vyvážení osvětlení s měřítkem korekce expozice) pomáhají určit nastavení požadované správné expozice.

## SPOT

Tato metoda měření je zaměřena pouze na malou oblast ve středu obrazu. Při kombinaci metody měření expozice **Spot** s metodami měření AF **Spot**, **Field** se spojí pole měření. Měření expozice se poté provádí v bodě určeném měřicím polem AF, i když je tento posunut.

## ZDŮRAZNĚNÝ STŘED







Tato metoda zohledňuje celé obrazové pole. Části motivu, nacházející se ve středu obrazu, však mnohem více ovlivňují výpočet hodnoty expozice než okrajové oblasti.

## VÍCE POLÍ

Tato metoda je založena na záznamu více měřených hodnot. Tyto hodnoty budou pomocí vzorce přepočítány na danou situaci a poskytnou hodnotu expozice, která je přizpůsobena na patřičné reprodukci předpokládaného hlavního motivu.

## ZDŮRAZNĚNÉ SVĚTLÉ OBLASTI

Tato metoda zohledňuje celé obrazové pole. Hodnota expozice je však upravena podle nadprůměrně jasných částí motivu. To pomáhá zabránit přeexponování světlých částí motivu, aniž by bylo nutné je přímo měřit. Tato metoda měření je zvláště vhodná pro motivy, které jsou osvětleny mnohem silněji než zbytek obrazu (např. lidé ve světlech reflektorů) nebo se odrážejí nadprůměrně silně (např. bílé oblečení).

Více polí	Zdůrazněné světlé oblasti
	
	
	

## REŽIMY PRO MĚŘENÍ EXPOZICE

K dispozici jsou čtyři režimy videa:

- Programová automatika (**P**)
- Časová automatika (**A**)
- Automatika clony (**S**)
- Manuální nastavení (**M**)

Tyto čtyři "klasické" režimy jsou přístupné po provedení příslušných nastavení na seřizovacím kolečku doby expozice. Předpokladem pro použití **P**, **A**, **S**, a **M** je příslušné nastavení bodu nabídky **Scene Mode** (viz str. 188). Položky nabídky **musí** být nastaveno na **P-A-S-M**. Pokud je namísto toho nastaven provozní režim **AUTO**, má tento přednost před nastavením na fyzických ovládacích prvcích. Seřizovací kolečko doby expozice a kroužek pro nastavení clony jsou pak bez funkce.

### Upozornění

- Pro všechny expoziční režimy platí následující: doby expozice, které lze nastavit nebo které jsou k dispozici pro automatické nastavení, závisí na zvolené snímací frekvenci. (**Video Format / Resolution**, viz str. 146).

## VOLBA PRACOVNÍHO REŽIMU

Čtyři provozní režimy se automaticky aktivují následujícími kombinacemi nastavení:

	Nastavení seřizovacího kolečka doby expozice	Nastavení seřizovacího kolečka clony
<b>P</b>	<b>A</b>	<b>A</b>
<b>A</b>	<b>A</b>	Manuální nastavení (ne <b>A</b> )
<b>S</b>	Manuální nastavení (ne <b>A</b> )	<b>A</b>
<b>M</b>	Manuální nastavení (ne <b>A</b> )	Manuální nastavení (ne <b>A</b> )

- V hlavní nabídce zvolte **Scene Mode**
- Zvolte **P-A-S-M**
- Nastavte seřizovací kolečko doby expozice na příslušnou polohu
- Nastavte seřizovací kolečko clony na příslušnou polohu

## AUTOMATICKÉ NASTAVENÍ EXPOZICE - P

### PROGRAMOVÁ AUTOMATIKA - P

Expozice se řídí automatickým nastavením doby expozice a clony.

- V hlavní nabídce zvolte **Scene Mode**
- Zvolte **P-A-S-M**
- Nastavte seřizovací kolečko doby expozice do polohy **A**
- Seřizovací kolečko clony nastavte do polohy **A**
- V případě potřeby nastavte kompenzaci expozice
- Spuštění nahrávání

### Upozornění

- Automatické řízení expozice zohledňuje všechny výkyvy jasu. Pokud to není žádoucí, např. u záznamů krajiny a panoramatických záznamů, měli byste dobu expozice nastavit ručně.

## POLOAUTOMATICKÉ NASTAVENÍ EXPOZICE – A/S

### ČASOVÁ AUTOMATIKA – A

Časová automatika řídí expozici automaticky podle manuálně přednastavené priority clony. To je obzvlášť vhodné u videozáznamů, u kterých je hloubka ostrosti rozhodujícím prvkem kompozice.

S odpovídající malou hodnotou lze snížit rozsah hloubky ostrosti. Díky tomu zaostřená oblast více vynikne na nezaostřeném pozadí. Naopak větší hodnota clony může zvětšit rozsah hloubky ostrosti. To je užitečné, pokud chcete, aby bylo ostré vše od popředí až po pozadí.

Zvolené nastavení clony zůstává během záznamu konstantní.

- V hlavní nabídce zvolte **Scene Mode**
- Zvolte **P-A-S-M**
- Nastavte seřizovací kolečko doby expozice do polohy **A**
- Zvolte požadovanou hodnotu clony
- Spuštění nahrávání

### AUTOMATIKY CLONY – S

Automatika clony řídí expozici automaticky podle manuálně přednastavené priority doby expozice. Vybraná doba expozice je během záznamu konstantní.

- V hlavní nabídce zvolte **Scene Mode**
- Zvolte **P-A-S-M**
- Seřizovací kolečko clony nastavte do polohy **A**
- Nastavte požadovanou dobu expozice
  - seřizovacím kolečkem doby expozice: po celých stupních
  - palcovým otočným voličem: přesné nastavení ve 1/3 stupních
- Spuštění nahrávání

### Upozornění

- Jemné nastavení lze provést alternativně pomocí Control Center. V závislosti na přiřazení palcového otočného voliče (viz str. 56) je toto jediná možnost.

## MANUÁLNÍ NASTAVENÍ EXPOZICE - M

Manuální nastavení doby expozice a clony se nabízí v případě:

- aby se udržovalo konstantní nastavení expozice mezi jednotlivými záznamy
- aby bylo možné udržet konstantní nastavení expozice během záznamu, zejména ve spojení s pevnými hodnotami ISO

→ V hlavní nabídce zvolte **Scene Mode**



→ Zvolte **P-A-S-M**

→ Požadovanou expozici manuálně nastavit (pomocí seřizovacího kolečka doby expozice a seřizovacího kolečka clony objektivu)

- Expozice se nastavuje pomocí stupnice vyvážení osvětlení.

→ Spuštění nahrávání

Zobrazení vyvážení osvětlení:

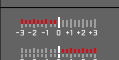
	Správná expozice
	Podexponování resp. přeexponování o zobrazenou hodnotu
	Podexponování resp. přeexponování o více než 3 EV

### Upozornění

- Seřizovací kolečko doby expozice musí být zařetováno v jedné z hodnot doby.

## NASTAVENÍ DOBY EXPOZICE

Nastavení doby expozice probíhá ve dvou krocích.

1. seřizovacím kolečkem doby expozice: po celých stupních
2. palcovým otočným voličem: přesné nastavení ve 1/3 stupních

Seřizovací kolečko doby expozice	Palcový otočný volič
Všechna nastavení od <b>2</b> do <b>1000</b>	Jemné nastavení doby expozice v 1/3 EV-krocích, maximálně $\pm 2/3$ EV
Nastavení na <b>1+</b>	Delší doby expozice než 1 s (0,6 s až 120 s v 1/3 EV-krocích)
Nastavení na <b>2000</b>	Kratší doby expozice než 1/1000 s (1/1250 s až 1/16000 s v 1/3-EV-krocích)

### PŘÍKLADY PRO JEMNÉ NASTAVENÍ DOBY EXPOZICE

- nastavené doby expozice 1/125 s + palcový otočný volič otočit o jeden stupeň doleva = 1/100 s
- nastavené doby expozice 1/500 s + palcový otočný volič otočit o dva stupně doprava = 1/800 s

### Upozornění

- Jemné nastavení lze provést alternativně pomocí Control Center. V závislosti na přiřazení palcového otočného voliče (viz str. 56) je toto jediná možnost.
- Maximální volitelná doba expozice je omezena nastavenou snímkovou frekvencí (**Video Resolution**).

## OVLÁDÁNÍ EXPOZICE

### KOREKCE EXPOZICE

Hodnoty korekce expozice lze nastavit v rozsahu  $\pm 3$  EV v krocích po  $1/3$  EV.



**A** Nastavená hodnota korekce (značka u 0 = vypnuto)

### Pomocí ovládání palcového otočného voliče

- V hlavní nabídce zvolte **Customize Control**
- Zvolte **Thumbwheel**
- Zvolte **Exposure Compensation**
- Nastavte palcovým otočným voličem požadovanou hodnotu

### Pomocí ovládání nabídky

- V hlavní nabídce zvolte **Exposure Compensation**
  - Na displeji se objeví stupnice jako podnabídka.
- Nastavte požadovanou hodnotu na stupnici
  - Nastavená hodnota se zobrazí nad stupnicí.
  - Při nastavování můžete sledovat účinek na odpovídající tmavší nebo světlejší obraz na monitoru.

### **Upozornění**

- Při nastavování můžete sledovat účinek na odpovídající tmavší nebo světlejší obraz na monitoru.
- Nastavená kompenzace expozice je označena značkou na stupnici kompenzace expozice v zápatí (viz str. 24).
- Pro nastavené korekce platí, nezávisle na předešlých zadáních: zůstávají tak dlouho platné, dokud nebudou manuálně resetovány na 0, tzn. také tehdy, když byl mezi tím fotoaparát vypnut a znovu zapnut.

# SPECIÁLNÍ DRUHY SNÍMKU

## DIGITÁLNÍ ZOOM

Kromě plného výřezu obrazu Summilux 1:1.7/28 ASPH. je k dispozici více dalších velikostí výřezu. Odpovídají ohniskové vzdálenosti 35 mm, 50 mm, 75 mm resp. 90 mm.

Na displeji se zobrazí rámeček kolem výřezu obrazu, který bude vidět na snímku. Stupeň zvětšení se zobrazuje jako ekvivalentní ohnisková vzdálenost, tj. zobrazuje se ohnisková vzdálenost výřezu obrazu.

Tovární nastavení: **28 mm** (= žádný digitální zoom)

## TRVALÉ NASTAVENÍ

→ V hlavní nabídce zvolte **Digital Zoom**

→ Zvolte požadované nastavení  
(**28 mm**, **35 mm**, **50 mm**, **75 mm**, **90 mm**)

## PŘÍMÁ ZMĚNA STUPNĚ ZOOMU

Pokud byla funkce **Digital Zoom** přiřazena funkčnímu tlačítku (viz str. 56), lze během provozu rychle měnit úroveň zoomu.

→ Stisknete funkční tlačítko s přiřazenou funkcí **Digital Zoom**

- V továrním nastavení se jedná o funkční tlačítko **(13)**.
- Na displeji se zobrazí rámeček kolem výřezu obrazu, který bude vidět na snímku.
- Při každém stisknutí tlačítka se na displeji cyklicky přepínají stupně zvětšení.
- Nastavený stupeň zůstane zachován až do další změny.

## Upozornění

- Během nahrávání se obraz na displeji zvětší na zvolený úsek.
- Při použití digitálního zoomu může dojít ke snížení kvality obrazu.

Digitální zoom	Při pořizování snímku	Při přehrávání
Digitální zoom 35 mm		
Digitální zoom 50 mm		
Digitální zoom 75 mm		
Digitální zoom 90 mm		

## OMEZENÍ STUPŇŮ DIGITÁLNÍHO ZOOMU

Volitelně stupně digitálního zoomu lze individuálně omezit. To umožňuje rychlé přepínání požadovaných úrovní digitálního zoomu.

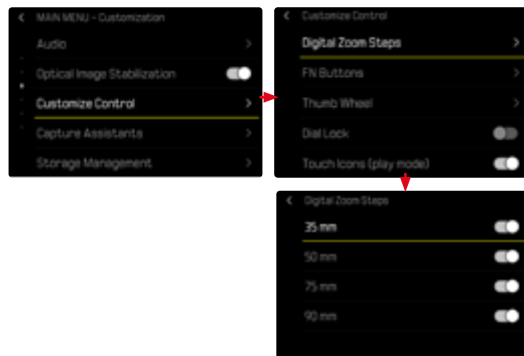

- V hlavní nabídce zvolte **Customize Control**
- Zvolte **Digital Zoom Steps**
- Aktivace nebo deaktivace požadovaných stupňů digitálního zoomu (28 mm, 35 mm, 50 mm, 75 mm, 90 mm)

### Upozornění

- Tato omezení digitálního zoomu se ukládají samostatně pro fotografie a videa.



## REŽIM PROHLÍŽENÍ (VIDEO)

Režim prohlížení slouží ke zobrazení a správě uložených nahrávek. Jak přepínání mezi režimem nahrávání a prohlížení, jakož i většinu akcí lze provádět gesty nebo ovládacím tlačítkem. Další informace o dostupných gestech viz. str. 43.

### Upozornění

- Nahrávky se v režimu prohlížení neotočí automaticky a tím pádem nevyužijí k zobrazení celou plochu displeje.
- Soubory, které nebyly pořízeny tímto fotoaparátem, nemohou být popřípadě znovu obnoveny.
- V několika případech nedisponuje obraz displeje obvyklou kvalitou, zůstane černý a jediné, co zobrazí, jsou názvy souborů.
- Dotykem spouště můžete kdykoliv přejít z režimu prohlížení do režimu nahrávání.
- Videozáznamy nelze zvětšovat.

## OVLÁDACÍ PRVKY V REŽIMU PROHLÍŽENÍ

### OVLÁDACÍ PRVKY FOTOAPARÁTU

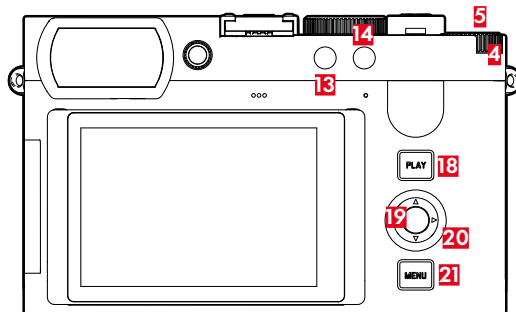

**4** Palcový otočný volič

**5** Tlačítko palcového otočného voliče

**13** Funkční tlačítko

**14** Funkční tlačítko

**18** PLAY-tlačítko

**19** Prostřední tlačítko

**20** Volící tlačítko

**21** MENU-tlačítko

## PŘÍMÝ PŘÍSTUP V REŽIMU PROHLÍŽENÍ

Funkční tlačítka lze individuálně přiřadit také v režimu prohlížení.

V továrním nastavení jsou předem definována funkční tlačítka s následujícími funkcemi.

Tlačítko	Funkce
Funkční tlačítko (13)	EVF <> LCD
Funkční tlačítko (14)	Magnification

Popisy v následujících odstavcích vycházejí z továrního nastavení.

### Upozornění

- Přiřazená funkce je nezávislá na aktuálním zobrazení, např. přehled mazání lze vyvolat i přímo na celoobrazovkovém displeji.
- Přiřazená funkce není k dispozici, pokud funkční tlačítko řídí ovládací prvek na displeji (např. na obrazovce mazání).

## OVLÁDACÍ PRVKY NA DISPLEJI

Ovládací prvky na displeji lze obvykle ovládat intuitivně pomocí dotykového ovládání. Často je lze vybrat také stisknutím jednoho ze tří tlačítek vpravo vedle displeje (tlačítko **PLAY**, prostřední tlačítko, tlačítko **MENU**). Pokud se objeví v záhlaví, symbol vedle ovládacího prvku označuje odpovídající tlačítko. Pokud se objeví na okraji displeje, jsou umístěny přímo vedle příslušného tlačítka.

Například symbol Oblíbené ★ lze vybrat dvěma způsoby:

- klikněte přímo na symbol Oblíbené
- stiskněte příslušné tlačítko  
(Tovární nastavení: funkční tlačítko 4)

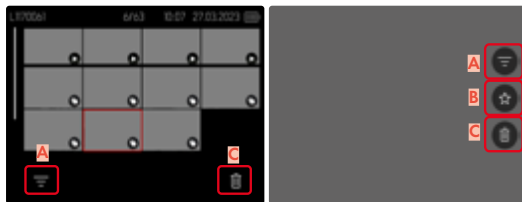

- A** Ovládací prvek „Filtr“
- B** Ovládací prvek „Oblíbené“
- C** Ovládací prvek „Vymazání“

## SPUŠTĚNÍ/OPUŠTĚNÍ REŽIMU PROHLÍŽENÍ

Pomocí dotykového ovládání

→ Posuňte prst dolů

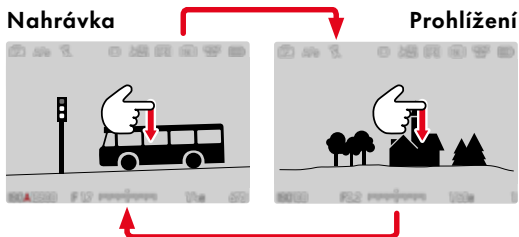

Pomocí tlačítkového ovládání

→ Stiskněte **PLAY**-tlačítko

- Na monitoru se zobrazí naposledy nahrané video.
- Nenachází-li se na vložené paměťové kartě žádný soubor se snímkem, objeví se hlášení `No valid picture to play`.
- V závislosti na aktuálním zobrazení disponuje **PLAY**-tlačítko různými funkcemi:

Výchozí situace	Po stisknutí <b>PLAY</b> -tlačítka
Prohlížení snímku přes celou obrazovku	Režim nahrávání

## VOLBA NAHRÁVKY/ LISTOVÁNÍ V NAHRÁVKÁCH

Nahrávky jsou uspořádány do pomyslné horizontální řady. Třídění se provádí přesně chronologicky. Dosáhnete-li listováním konce řady pořízených nahrávek, přeskóčí údaj na druhý konec. Tak je možné prohlížení nahrávek z obou směrů.

### JEDNOTLIVÉ

Pomocí dotykového ovládání

→ Setřete prstem doleva/doprava

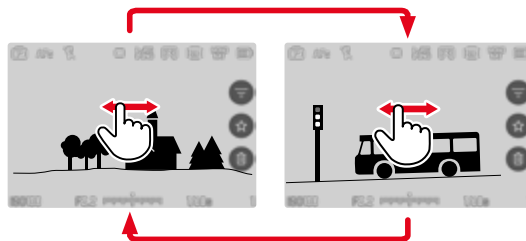

Pomocí tlačítkového ovládání

→ Stiskněte volící tlačítko vlevo/vpravo

### NEPŘETRŽITĚ

- Setřete prstem doleva/doprava a podržte prst na okraji obrazovky
- Následující nahrávky procházejí rovnoměrně.

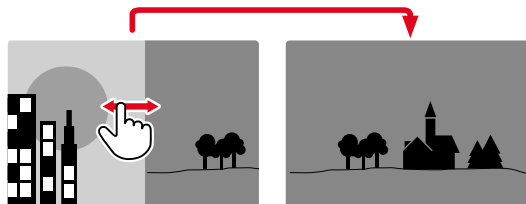

# INFORMAČNÍ ÚDAJE V REŽIMU PROHLÍŽENÍ

V režimu prohlížení jsou k dispozici ty samé informační profily jako v režimu nahrávání. Jaký informační profil je právě aktivní, se však ukládá nezávisle. To umožňuje například používat „prázdný“ informační profil v režimu prohlížení zcela bez pomocných zobrazení, aniž by bylo nutné je znovu nastavovat při přepnutí do režimu nahrávání. Pomocné funkce **Grids** a **Level Gauge** nebo **Framelines** se v režimu prohlížení nezobrazují.



Info Bars



Prázdný informační profil



Info Bars, Focus Peaking, Histogram



Info Bars, informace o souboru

## Přepínání mezi informačními profily

- Stiskněte prostřední tlačítko
- Zobrazí se informační lišty (záhlaví a zápatí se v režimu prohlížení vždy zobrazují a skrývají společně).
- Pokud jsou **Histogram** a **Clipping** zapnuty, objeví se také jejich zobrazení.

# ZOBRAZENÍ NĚKOLIKA NAHRÁVEK SOUČASNĚ

Pro lepší přehled nebo pro jednodušší nalezení požadované nahrávky je možné si nechat zobrazit zároveň několik zmenšených nahrávek v jednom přehledu zobrazení. K dispozici je přehled zobrazení s 9ti a 16ti snímky.

## PŘEHLED ZOBRAZENÍ

Pomocí dotykového ovládání

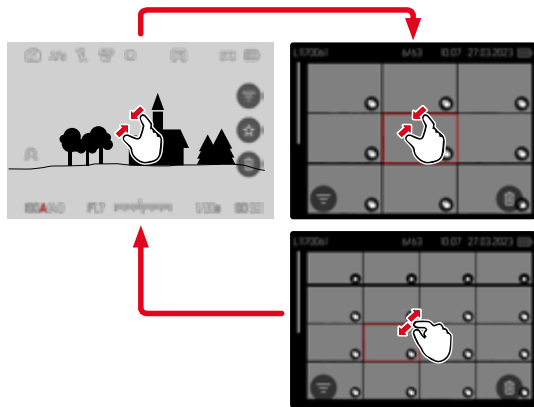

→ Přitažení prstů

- Náhled se změní k zobrazení na 9, poté na 16 snímků.

## Přechod k dalším nahrávkám

→ Posuňte prst nahoru/dolů

## Pomocí tlačítkového ovládání

→ Otáčejte palcovým otočným voličem doleva

- Zobrazí se 9 snímků současně. Dalším otočením je možný náhled na 16 snímků zároveň.

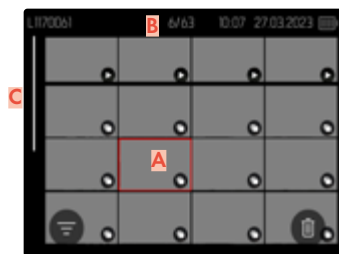
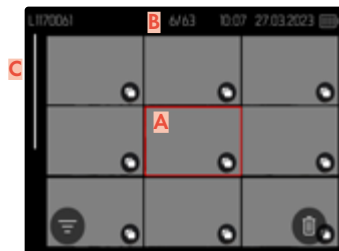

- A** Aktuálně zvolená nahrávka
- B** Číslo aktuálně zvolené nahrávky
- C** Posuvník

Aktuálně zvolená nahrávka bude označen červeným rámečkem a může být zvolen k prohlížení.

### Pro navigace mezi snímky

- Stiskněte volící tlačítko požadovaným směrem
- nebo
- Otáčejte palcovým otočným voličem

### Pro zobrazení záznamu v normální velikosti

#### Pomocí dotykového ovládání

- Roztáhněte prsty od sebe
- nebo
- Klinkněte na požadovanou nahrávku

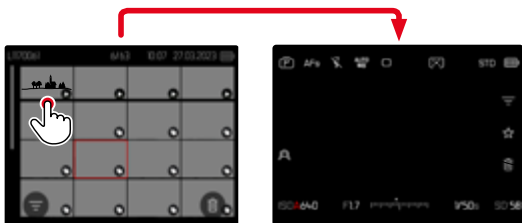

#### Pomocí tlačítkového ovládání

- Otáčejte palcovým otočným voličem doprava
- nebo
- Stiskněte prostřední tlačítko nebo tlačítko **PLAY**

## OZNAČENÍ/OHODNOCENÍ NAHRÁVEK

Nahrávky mohou být označeny jako oblíbené. Na základě toho je možné takové nahrávky rychleji najít nebo zjednodušit pozdější proces mazání několika nahrávek najednou. Označování je možné ve standardním zobrazení i v přehledu zobrazení.

### Pro označení nahrávky

- Stiskněte tlačítko palcového otočného voliče
- nebo

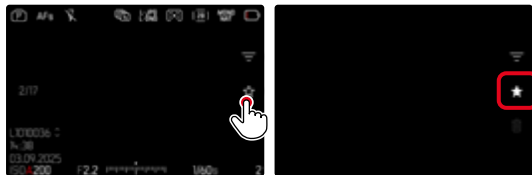

- Klinkněte na symbol ★
  - Symbol ★ bude označen.
  - Symbol se zobrazuje v záhlaví zcela vpravo při zobrazení v normální velikosti a v levém dolním rohu zmenšených snímků v přehledu zobrazení.

### Pro zrušení označení

- Stiskněte tlačítko palcového otočného voliče
- nebo
- Klinkněte na symbol ★

## SMAZÁNÍ NAHRÁVEK

Při mazání nahrávek existují různé možnosti:

- smazat jednotlivé nahrávky
- smazat více nahrávek
- smazat všechny neoznačené/neohodnocené nahrávky
- smazat všechny nahrávky

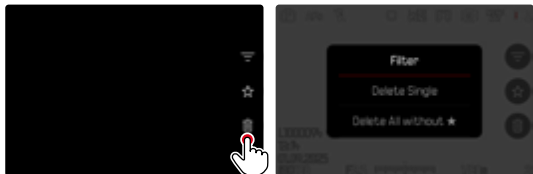

### Důležité

- Po smazání nahrávek není možné tyto znovu zobrazit.

## SMAZÁNÍ JEDNOTLIVÝCH NAHRÁVEK

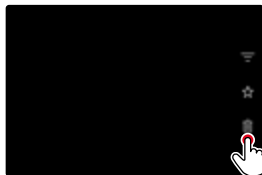

→ Klikněte na symbol mazání 

- Objeví se dotaz.
- Během procesu mazání bliká kontrolka LED. Může to chvíli trvat.
- Poté se objeví následující nahrávka. Nenachází-li se na vložené paměťové kartě žádná další nahrávka, objeví se hlášení `No valid picture to play`.



## Pro přerušení procesu mazání a zpět k normálnímu režimu prohlížení

→ Stiskněte **PLAY**-tlačítko

### Upozornění

- Displej mazání lze vyvolat z přehledu displeje jen stisknutím tlačítka **MENU**, protože funkce nabídky **Delete** nabídky prohlížení není v tomto kontextu k dispozici.

## MAZÁNÍ VÍCE NAHRÁVEK

V přehledu mazání se zmenšenými snímky lze označit a následně smazat několik snímků najednou.

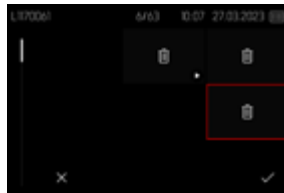

- Otáčejte palcovým otočným voličem doleva
  - Zobrazí se přehled zobrazení.
- Stiskněte **MENU**-tlačítko
- Zvolte **Delete Multi**
  - Zobrazí se přehled smazání.

Na tomto displeji lze zvolit libovolný počet nahrávek.

### Pro zvolení mazání nahrávky

- Zvolte požadovanou nahrávku
- Stiskněte volicí tlačítko

nebo

- Klikněte na požadovanou nahrávku
  - Snímky vybrané ke smazání jsou označeny symbolem mazání ☒.

### Pro smazání zvolených nahrávek

- Stiskněte **MENU**-tlačítko

nebo

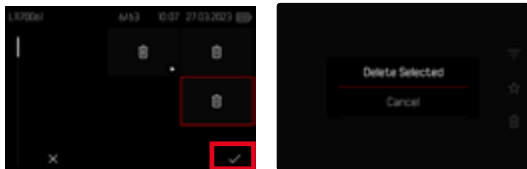

- Klikněte na tlačítko „Potvrzení“
- Zvolte **Delete Selected**
  - Snímky vybrané ke smazání jsou označeny symbolem mazání ☒.

### Pro přerušování procesu mazání a zpět k normálnímu režimu prohlížení

- Stiskněte **MENU**-tlačítko

## SMAZÁNÍ VŠECH NEOHODNOCENÝCH SNÍMKŮ

- Stiskněte **MENU**-tlačítko
- Zvolte **Delete All without ★**

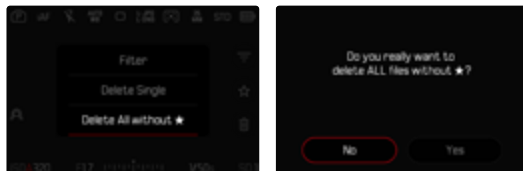

- Objeví se dotaz **Do you really want to delete ALL files without ★?**.
- Zvolte **Yes**
- Během mazání bliká kontrolka LED. Může to chvíli trvat. Poté se objeví následující označená nahrávka. Nenachází-li se na vložené paměťové kartě žádná další nahrávka, objeví se hlášení **No valid picture to play**.

## PROHLÍŽENÍ VIDEO

Pokud je v režimu prohlížení vybrán videozáznam, na displeji se zobrazí .

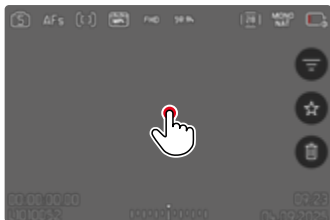

## SPUŠTĚNÍ PŘEHRÁVÁNÍ

→ Stiskněte volící tlačítko

nebo

→ Klikněte na 

## VYVOLÁNÍ OVLÁDACÍCH PRVKŮ

Ovládací prvky lze zobrazit během přehrávání.

Pomocí dotykového ovládání

→ Klikněte na libovolné místo na displeji



Pomocí tlačítkového ovládání

→ Stiskněte prostřední tlačítko

### Upozornění

- Ovládací prvky zhasnou přibližně po 3 s. Opětovným klepnutím na displej nebo stisknutím tlačítek je znovu zobrazíte.

## PŘERUŠENÍ PŘEHRÁVÁNÍ

→ Klikněte na libovolné místo na displeji nebo

→ Stiskněte volicí tlačítko

## POKRAČOVÁNÍ PŘEHRÁVÁNÍ

Pomocí dotykového ovládání

Dokud jsou ovládací prvky viditelné:

→ Klikněte na libovolné místo na displeji

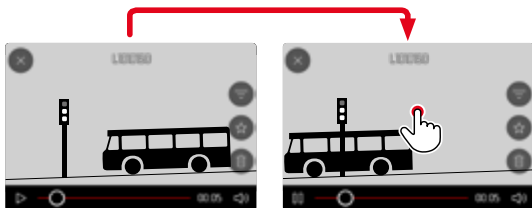

Pomocí tlačítkového ovládání

Dokud jsou ovládací prvky viditelné:

→ Stiskněte prostřední tlačítko

## PRO NAVIGACI NA LIBOVOLNÉ MÍSTO

### RYCHLÝ SKOK

Pomocí dotykového ovládání

Dokud jsou ovládací prvky viditelné:

→ Klepněte na stavový řádek přehrávání v požadované poloze

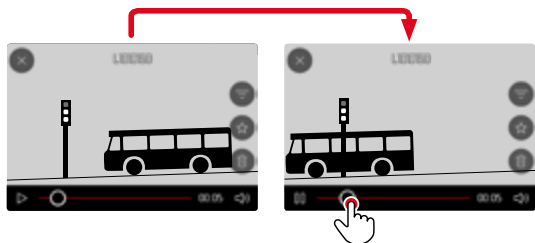

Pomocí tlačítkového ovládání

→ Dlouze stiskněte tlačítko volby

### PŘESNÁ VOLBA

→ Otáčejte palcovým otočným voličem

## UKONČENÍ PŘEHRÁVÁNÍ

### Pomocí dotykového ovládání

Dokud jsou ovládací prvky viditelné:

→ Klikněte na symbol návratu (X)

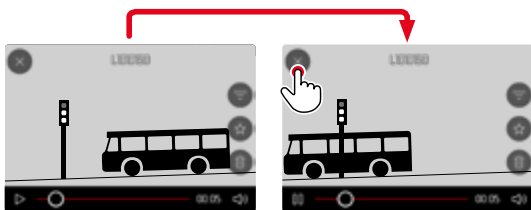

### Pomocí tlačítkového ovládání

→ Stiskněte **PLAY**-tlačítko

## NASTAVENÍ HLASITOSTI

### Pomocí dotykového ovládání

Dokud jsou ovládací prvky viditelné:

→ Klikněte na symbol hlasitosti

→ Klepněte na sloupek hlasitosti v požadované poloze

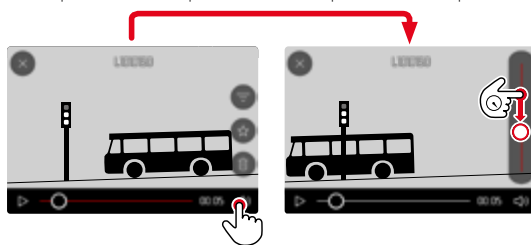

### Pomocí tlačítkového ovládání

→ Stiskněte volicí tlačítko

- Zobrazí se sloupec hlasitosti.

→ Tiskněte volicí tlačítko nahoru (hlasitěji) nebo dolů (tišeji)

### **Upozornění**

- V nejnižší poloze sloupce je přehrávání zvuku vypnuto, symbol hlasitosti se přepne na .

## STŘIH VIDEO

### Pomocí tlačítkového ovládání

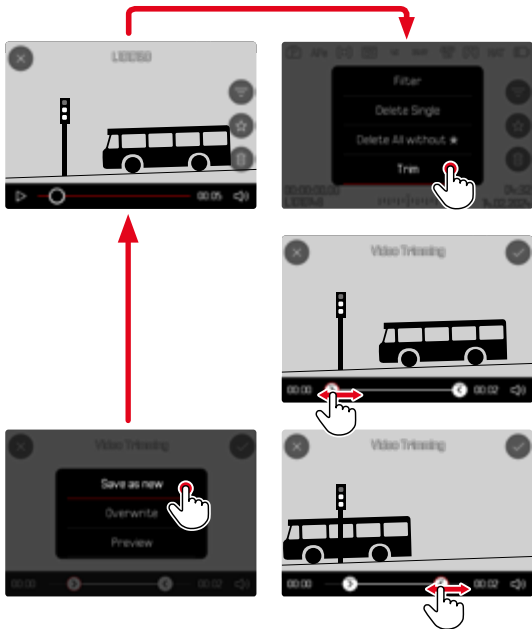

## VYVOLÁNÍ RYCHLÉHO STŘIHU

- Stiskněte **MENU**-tlačítko
- Zvolte **Video Trimming**
  - Zobrazí se obrazovka střihu videa, levá značka střihu je označena červeně (= aktivní).

## ZMĚNA AKTIVNÍHO MÍSTA STŘIHU

- Stiskněte volicí tlačítko vlevo/vpravo
  - Vybraný bod řezu je označen červeně (= aktivní).

## POSUNUTÍ AKTIVNÍHO MÍSTA STŘIHU

- Otáčejte palcovým otočným voličem
  - Vlevo dole v zápatí se zobrazuje aktuálně zvolený čas příslušného místa řezu. Na pozadí se zobrazí statický obraz nahrávky v daném čase.

## STŘIH

- Stiskněte **MENU**-tlačítko
- Zvolte **Trim**
  - Zobrazí se nabídka **Video Trimming**.
- V nabídce **Video Trimming** zvolte požadovanou funkci (**Save as new**, **Overwrite**, **Preview**)

<b>Save as new</b>	Nové video se <u>dobře</u> uloží, původní video se zachová.
<b>Overwrite</b>	Nové, upravené video se uloží, původní se odstraní.
<b>Preview</b>	Nové video se zobrazí. Originál se ani neuloží ani nesmaže.

## PŘERUŠENÍ FUNKCE STŘIHU

Funkci střihu lze kdykoli zrušit, pokud nebyla provedena žádná volba v nabídce **Video Trimming**.

- Stiskněte **PLAY**-tlačítko
  - Zobrazí se úvodní obrazovka pro prohlížení videa.

### Upozornění

- Ve všech třech případech se kvůli době potřebné ke zpracování dat nejprve dočasně zobrazí příslušný displej s hlášením. Poté se zobrazí nové video.
- Při volbě **Save as new** se nemění číslování stávajících záznamů. Nově vytvořené video se vloží na konec řady.

## DALŠÍ FUNKCE

Nastavení popsaná v této kapitole platí stejně pro fotografování i videozáznam. Jsou proto k dispozici také v menu fotografií i videa (viz kapitola „Ovládání fotoaparátu“ v odstavci „Ovládání menu“). Pokud je nastavení provedeno v jednom ze dvou provozních režimů, platí i pro druhý provozní režim.

## OBNOVENÍ TOVÁRNÍHO NASTAVENÍ FOTOAPARÁTU

Tato funkce umožňuje resetování individuálního nastavení nabídky do továrního nastavení. Přitom je možné, jednotlivě vyloučit z resetu uživatelské profily, nastavení Wi-Fi a Bluetooth, tak jako číslování snímků.

- V hlavní nabídce zvolte **Camera Settings**
- Zvolte **Reset Camera**
  - Objeví se výzva **Do you want to reset the camera settings?**.
- Potvrďte obnovení základního nastavení (**Yes**)/odmítněte (**No**)
  - Zvolíte-li **No** bude proces obnovení nastavení přerušen a fotoaparát přejde do hlavní nabídky. Potvrdíte-li volbu **Yes**, budou aktivovány další výzvy na volitelně resetovatelná nastavení.
- Potvrďte zpětné nastavení uživatelského profilu (**Yes**)/odmítněte (**No**)
- Potvrďte zpětné nastavení Wi-Fi a bluetooth (**Yes**)/odmítněte (**No**)
- Potvrďte zpětné nastavení číslování snímků (**Yes**)/odmítněte (**No**)
- Potvrďte zpětné nastavení LUT profilů (**Yes**)/odmítněte (**No**)
- Potvrďte zpětné nastavení Leica Looks profilů (**Yes**)/odmítněte (**No**)
  - Zobrazí se upozornění **Please Restart the Camera**.
- Fotoaparát vypněte a opět zapněte

## Upozornění

- Po procesu resetování fotoaparátu musí být znovu nastaveno jak datum & čas, ale také jazyk. Zobrazí se odpovídající výzvy.
- Obnovení číslování snímků lze provést také samostatně pod položkou nabídky **Reset Image Numbering** (viz str. 210).

## AKTUALIZACE FIRMWARU

Společnost Leica neustále pracuje na dalším vývoji a optimalizacích Vašeho fotoaparátu. Jelikož jsou některé funkce fotoaparátu zcela ovládané softwarem, lze tuto úpravu a rozšíření funkčního rozsahu na Vašem fotoaparátu nainstalovat dodatečně. Z tohoto důvodu nabízí Leica v nepravidelných intervalech aktualizace firmwaru, které lze stáhnout z našich webových stránek.

Po registraci fotoaparátu Vás bude Leica informovat o všech nových aktualizacích. Uživatelé aplikace Leica FOTOS jsou také automaticky informováni o aktualizacích firmwaru pro své fotoaparáty Leica.

Aktualizace firmwaru lze instalovat dvěma různými způsoby.

- Pohodlně pomocí aplikace Leica FOTOS (viz str. 214)
- Přímou přes nabídku fotoaparátu

## Ke zjištění, která verze firmwaru je nainstalovaná

- V hlavní nabídce zvolte **Camera Information**
  - Vedle bodu nabídky **Camera Firmware Version** se zobrazí aktuální verze firmwaru.

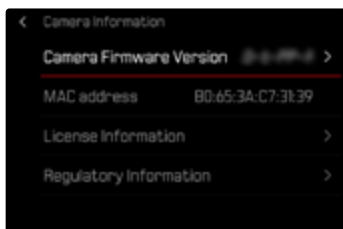

Další informace o registraci, aktualizacích firmwaru resp. jejich stažení na Váš fotoaparát, stejně jako veškeré změny a dodatky k pokynům v tomto návodu, najdete v „zákaznické sekci“ našich webových stránek na stránce:

<https://club.leica-camera.com>

## PROVEDENÍ AKTUALIZACE FIRMWARU

Přerušení probíhající aktualizace firmwaru může vést k závažným a nenapravitelným škodám vašeho vybavení!

Během aktualizace firmwaru proto musíte věnovat zvláštní pozornost následujícím upozorněním:

- Nevypínejte fotoaparát!
- Nevyjímejte paměťovou kartu!
- Nevyjímejte baterii!

### Upozornění

- Není-li dostatečně nabitá baterie, objeví se výstražné hlášení. V takovém případě nejprve nabijte baterii a poté zopakujte výše popsaný postup.
- V podnabídce **Camera Information** naleznete další registrační značky resp. registrační čísla přístrojů specifické pro danou zemi.

## PŘÍPRAVY

- Baterii kompletně nabijte a vložte
- Všechny případné soubory firmwaru vymažte z paměťové karty
  - Doporučuje se, všechny snímky z paměťové karty uložit a poté je formátovat do fotoaparátu. (Pozor: ztráta dat! Během formátování paměťové karty se veškerá uložená data ztratí.)
- Stáhněte si nejnovější firmware
- Uložte jej na paměťovou kartu
  - Soubor firmwaru musí být uložen v horní rovině paměťové karty (ne v podsložce).
- Vložte paměťovou kartu do fotoaparátu
- Zapněte fotoaparát

## AKTUALIZACE FIRMWARU FOTOAPARÁTU

- Provedení přípravy
- V hlavní nabídce zvolte **Camera Information**
- Zvolte **Camera Firmware Version**
- Zvolte **Firmware Update**
- Zvolte **Start Update**
  - Objeví se výzva s informacemi o aktualizaci.
- Prověřte informace o verzi aktualizace
- Zvolte **Yes**
  - Aktualizace se spustí automaticky.
  - Během procesu bliká stavová kontrolka.
  - Po úspěšném ukončení se objeví odpovídající hlášení s požadavkem k novému spuštění.
- Fotoaparát vypněte a opět zapněte

### Upozornění

- Při použití aktualizace prostřednictvím aplikace Leica FOTOS se tato nastavení použijí automaticky.
- Nastavení fotoaparátu, datum a čas se automaticky ukládají a po aktualizaci se přenesou.

## LEICA FOTOS

Fotoaparát je možné řídit pomocí chytrého telefonu/tabletu. K tomu je zapotřebí, abyste na Vašem mobilním přístroji nejprve instalovali aplikaci „Leica FOTOS“. Kromě toho nabízí Leica FOTOS celou řadu dalších užitečných funkcí:

- Geotagging pro foto
- Přenos souborů
- Nahrání aktualizace firmwaru
- Samospoušť s volitelným časem spuštění pomocí dálkového ovládání, např. pro skupinové fotografie
- Načítání a přenos souborů Leica Looks

Seznam funkcí, které jsou Vám k dispozici, stejně tak jako upozornění k obsluze, najdete v aplikaci Leica FOTOS. Přečtěte si také právní informace na straně 4.

→ Naskenujte QR kód Vaším mobilním přístrojem



nebo

→ Nainstalujte Aplikaci v Apple App Store™/Google Play Store™

## ZVOLENÍ PÁSMO WLAN

Přístroj Leica Q3 Monochrom podporuje v některých oblastech používání různých frekvenčních pásem WLAN.

- V hlavní nabídce zvolte **Camera Settings**
- Zvolte **Wi-Fi**
- Zvolte **Wi-Fi band**
- Zvolte požadované nastavení

### Upozornění

- Pokud tato možnost není k dispozici, je položka nabídky zobrazena šedě.

## PŘIPOJENÍ (uživatelé iPhone)

### PRVNÍ PŘIPOJENÍ K MOBILNÍMU ZAŘÍZENÍ

U prvního připojení s mobilním přístrojem se může provést vzájemné párování mezi fotoaparátem a mobilním přístrojem.

### PRŮVODCE PŘIPOJENÍM

Průvodce připojením se zobrazí při prvním spuštění fotoaparátu nebo po jeho resetování. Tato nastavení lze vyvolat také prostřednictvím bodu nabídky **Leica FOTOS**.

Po nastavení jazyka se zobrazí následující obrazovka.

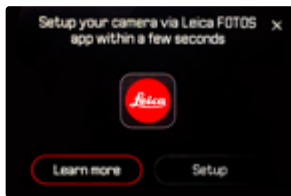

#### Pro spuštění průvodce připojením

→ Zvolte **Setup** nebo **Learn more**

#### Pro přerušování průvodce připojením

→ Klikněte na ikonu v pravém horním rohu obrazovky

## PŘES LEICA FOTOS CABLE (jen k iPhone)



→ Zvolte **iOS**

- Zobrazí se následující obrazovka.



→ Propojení fotoaparátu a mobilního zařízení pomocí kabelu „Leica FOTOS Cable“

→ Postupujte podle pokynů v aplikaci Leica FOTOS

## BEZ KABELU LEICA FOTOS

### VE FOTOAPARÁTU



→ Zvolte **iOS**

- Zobrazí se následující obrazovka.



→ Zvolte **I don't have a cable**

→ Zvolte **Next**

→ Čekajte, až se na displeji objeví QR kód

## NA MOBILNÍM PŘÍSTROJI

→ Zapněte Leica FOTOS

→ Zvolte „Přidat fotoaparát“

→ Zvolte typ fotoaparátu

- Vytváří se spojení. Může to chvíli trvat.
- Po úspěšném připojení se krátce rozsvítí stavová kontrolka LED a fotoaparát zobrazí příslušné hlášení.

## PŘES NABÍDKU

Pokud nebyl použit průvodce připojením nebo má být připojeno více mobilních zařízení, jsou shodná nastavení kdykoli k dispozici také prostřednictvím položky nabídky **Leica FOTOS**.

### VE FOTOAPARÁTU

- V hlavní nabídce zvolte **Leica FOTOS**
- Zvolte **Pairing**
- Čekejte, až se na displeji objeví QR kód

### NA MOBILNÍM PŘÍSTROJI

- Zapněte Leica FOTOS
- Zvolte „Přidat fotoaparát“
- Zvolte typ fotoaparátu
  - Vytváří se spojení. Může to chvíli trvat.
  - Po úspěšném připojení se krátce rozsvítí stavová kontrolka LED a fotoaparát zobrazí příslušné hlášení.

### Upozornění

- Proces párování může trvat několik minut.
- Toto připojení musí být na každém přístroji provedeno pouze **jednou**. Ten bude zařazen do seznamu detekovaných přístrojů.
- Pokud je režim připojení nastaven na **Off**, je funkce Bluetooth deaktivována (viz str. 220). V takovém případě není **Pairing** k dispozici a příslušná položka nabídky je zbarvena šedě.

## SPOJENÍ SE ZNÁMÝMI PŘÍSTROJI

### PŘES LEICA FOTOS CABLE (jen k iPhone)

Pomocí kabelu „Leica FOTOS Cable“ lze připojení provést obzvláště snadno a rychle.

- Propojení fotoaparátu a mobilního zařízení pomocí kabelu „Leica FOTOS Cable“
  - Spojení se naváže automaticky.

### Upozornění

- Aby bylo zajištěno automatické připojení prostřednictvím kabelu Leica FOTOS, musí být režim USB nastaven na **Apple MFi** nebo **Select on Connection**.

## PŘES WLAN

### VE FOTOAPARÁTU

- V hlavní nabídce zvolte **Leica FOTOS**
- Zvolte **Connectivity**
- Zvolte **Performance Mode** nebo **Eco Mode**

### NA MOBILNÍM PŘÍSTROJI

- Zapněte Leica FOTOS
- Zvolte typ fotoaparátu
- Potvrďte výzvu
  - Fotoaparát se automaticky spojí s mobilním přístrojem.

## PŘIPOJENÍ (uživatelé Android)

### PRVNÍ PŘIPOJENÍ K MOBILNÍMU ZAŘÍZENÍ

Připojení následuje pomocí funkce WLAN. U prvního připojení s mobilním přístrojem se musí provést vzájemné párování mezi fotoaparátem a mobilním přístrojem. To se provádí při prvním nastavení fotoaparátu pomocí průvodce připojením nebo později pomocí nabídky.

### PRŮVODCE PŘIPOJENÍM

Průvodce připojením se zobrazí při prvním spuštění fotoaparátu nebo po jeho resetování. Tato nastavení lze vyvolat také prostřednictvím bodu nabídky **Leica FOTOS**.

Po nastavení jazyka se zobrazí následující obrazovka.

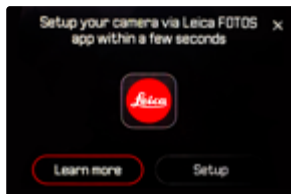

### Pro spuštění průvodce připojením

→ Zvolte **Connect to app**

### Pro přerušení průvodce připojením

→ Klikněte na ikonu v pravém horním rohu obrazovky

### Pro jeden krok zpět

→ Klikněte na ikonu v levém horním rohu obrazovky

## VE FOTOAPARÁTU



→ Zvolte **Android**

→ Zvolte **Next**

→ Čekajte, až se na displeji objeví QR kód

### NA MOBILNÍM PŘÍSTROJI

→ Zapněte Leica FOTOS

→ Zvolte „Přidat fotoaparát“

→ Zvolte typ fotoaparátu

- Vytváří se spojení. Může to chvíli trvat.
- Po úspěšném připojení se krátce rozsvítí stavová kontrolka LED a fotoaparát zobrazí příslušné hlášení.

## PŘES NABÍDKU

Pokud nebyl použit průvodce připojením nebo má být připojeno více mobilních zařízení, jsou shodná nastavení kdykoli k dispozici také prostřednictvím položky nabídky **Leica FOTOS**.

## VE FOTOAPARÁTU

- V hlavní nabídce zvolte **Leica FOTOS**
- Zvolte **Pairing**
- Čekejte, až se na displeji objeví QR kód

## NA MOBILNÍM PŘÍSTROJI

- Zapněte Leica FOTOS
- Zvolte „Přidat fotoaparát“
- Zvolte typ fotoaparátu
- Zvolte „Naskenujte QR kód“
- Naskenujte QR kód
  - Vytváří se spojení. Může to chvíli trvat.
  - Po úspěšném připojení se krátce rozsvítí stavová kontrolka LED a fotoaparát zobrazí příslušné hlášení.

## Upozornění

- Proces párování může trvat několik minut.
- Toto připojení musí být na každém přístroji provedeno pouze **jednou**. Ten bude zařazen do seznamu detekovaných přístrojů.
- Pokud je režim připojení nastaven na **Off**, je funkce Bluetooth deaktivována (viz str. 220). V takovém případě není **Pairing** k dispozici a příslušná položka nabídky je zbarvena šedě.

## SPOJENÍ SE ZNÁMÝMI PŘÍSTROJI

### VE FOTOAPARÁTU

- V hlavní nabídce zvolte **Leica FOTOS**
- Zvolte **Connectivity**
- Zvolte **Performance Mode** nebo **Eco Mode**

### NA MOBILNÍM PŘÍSTROJI

- Zapněte Leica FOTOS
- Zvolte typ fotoaparátu
- Potvrďte výzvu
  - Fotoaparát se automaticky spojí s mobilním přístrojem.

## REŽIM PŘIPOJENÍ

K dispozici jsou tři volby.

Tovární nastavení: Performance Mode

→ V hlavní nabídce zvolte Leica FOTOS

→ Zvolte Connectivity

→ Zvolte Performance Mode/Eco Mode/Off

	Rychlé spojení (tovární nastavení)	Prodloužení životnosti baterie	Všechna dálková ovládání jsou deaktivována
	Performance Mode	Eco Mode	Off
Bluetooth (Geotagging)	Zap.	Zap.	-
Wi-Fi (Přenos dat) (Dálkové ovládání)	Připojení k systému Leica FOTOS zůstává zachováno.	Automaticky zap./vyp. Připojení ke službě Leica FOTOS je automaticky na- vázáno v případě potřeby a ukončeno při nečinnosti (≥ 5 min).	-
Časovač Wi-Fi Sleep	Nikdy	Po 5 min.	-
Dálková aktivace	Vždy možné	Možné až 7 dní po vypnu- tí fotoaparátu	-

## VÝKONNOSTNÍ REŽIM

Bluetooth je trvale aktivní, tím je geotagging kdykoli možný (pokud je aktivován). Wi-Fi je rovněž trvale aktivní. Tato možnost poskytuje nejrychlejší přístup k připojení k aplikaci Leica FOTOS, a tím i optimální uživatelský zážitek.

→ V hlavní nabídce zvolte **Leica FOTOS**

→ Zvolte **Connectivity**

→ Zvolte **Performance Mode**

## REŽIM ECO

Bluetooth je trvale aktivní, tím je geotagging kdykoli možný (pokud je aktivován). Během přenosu nastavení nebo souborů je aktivována síť Wi-Fi fotoaparátu, jinak je vypnutá. Tato možnost pomáhá šetřit elektrickou energií.

→ V hlavní nabídce zvolte **Leica FOTOS**

→ Zvolte **Connectivity**

→ Zvolte **Eco Mode**

## LETOVÝ REŽIM (Off)

Pokud je zvolena tato volba, jsou všechna rádiová spojení deaktivována.

→ V hlavní nabídce zvolte **Leica FOTOS**

→ Zvolte **Connectivity**

→ Zvolte **Off**

## PROVEDENÍ AKTUALIZACE FIRMWARU

Přerušení probíhající aktualizace firmwaru může vést k závažným a nenapravitelným škodám vašeho vybavení!

Během aktualizace firmwaru proto musíte věnovat zvláštní pozornost následujícím upozorněním:

- Nevypínejte fotoaparát!
- Nevyjímejte paměťovou kartu!
- Nevyjímejte baterii!
- Nesnímejte objektiv!

Aplikace Leica FOTOS vás informuje o dostupnosti aktualizací firmwaru pro vaše fotoaparáty Leica.

→ Postupujte podle pokynů v aplikaci Leica FOTOS

### Upozornění

- Není-li dostatečně nabitá baterie, objeví se výstražné hlášení. V takovém případě nejprve nabijte baterii a poté zopakujte výše popsany postup.
- Aktualizace firmwaru lze také nainstalovat prostřednictvím nabídky fotoaparátu (viz str. 211).

# DÁLKOVÉ OVLÁDÁNÍ FOTOAPARÁTU

Dálkové ovládání umožňuje pořízení snímků a videa přes mobilní přístroj, přizpůsobení daného nastavení k pořízení snímků a přenášení digitálních dat na mobilní přístroj. Seznam funkcí, které jsou Vám k dispozici, stejně tak jako upozornění k obsluze, najdete v aplikaci Leica FOTOS.

## DÁLKOVÁ AKTIVACE FOTOAPARÁTU

Pokud je tato funkce ve fotoaparátu aktivována, je možné fotoaparát dálkově aktivovat, když je vypnutý nebo v pohotovostním režimu. K tomu musí být aktivována funkce bluetooth.

→ V hlavní nabídce zvolte **Leica FOTOS**

→ Zvolte **Connectivity**

→ Zvolte **Performance Mode/Eco Mode**

- Fotoaparát vyhledá známá zařízení a automaticky se k nim připojí.

## Důležitá upozornění

- Dálková aktivace funguje dokonce i v případě, že byl fotoaparát vypnut hlavním vypínačem.
- Náhodná aktivace fotoaparátu dálkovým buzením může vést k nechtěným záznamům a vysoké spotřebě energie.
- Pokud není vlastní mobilní zařízení uživatele aktuálně připojeno nebo je funkce bluetooth v mobilním zařízení vypnuta, může i cizí zařízení získat přístup k fotoaparátu, pokud již bylo připojeno dříve. To může umožnit neoprávněný přístup k vašim datům nebo funkcím fotoaparátu jiným osobám.

## Rozlišení

- Funkci aktivujte pouze krátce před plánovaným použitím.
- Funkci vždy vypněte ihned po ukončení plánovaného použití.



# ÚDRŽBA/SKLADOVÁNÍ

Jestliže fotoaparát delší dobu nepoužíváte, doporučuje se provést následující kroky:

- Vypněte fotoaparát
- Vyjměte paměťovou kartu
- Vyjměte baterii (zadaný čas a datum se vymažou po cca 2 měsících)

## TĚLO FOTOAPARÁTU

- Udržujte svou výbavu důkladně v čistotě, neboť jakékoli znečištění je také živnou půdou pro mikroorganismy.
- Fotoaparát otřete opatrně jemným, suchým hadříkem. Odolné nečistoty je třeba nejprve navlhčit silně zředěným čisticím prostředkem a poté setřít suchým hadříkem.
- Pokud na fotoaparát vystříkne slaná voda, navlhčete měkký hadřík vodou z vodovodu, důkladně jej vyždímejte a otřete fotoaparát. Poté jej důkladně osušte suchým hadříkem.
- Chcete-li odstranit skvrny a otisky prstů, otřete fotoaparát čistým hadříkem, který nepouští vlákna. Hrubé nečistoty v těžko přístupných rozích krytu fotoaparátu můžete odstranit malým kartáčem. Přitom se nesmíte v žádném případě dotknout lamel závěrky.
- Fotoaparát skladujte nejlépe v uzavřeném pouzdře s polstrováním, aby se nikde neodíral a byl chráněn před prachem.
- Fotoaparát skladujte na suchém, dobře větraném místě chráněném před vysokými teplotami a vlhkostí. Pokud se použije fotoaparát ve vlhkém prostředí, je třeba jej před uskladněním ihned zbavit vlhkosti.
- K zabránění napadení plísní neuchovávejte fotoaparát po delší dobu v koženém pouzdře.
- Pouzdra fotoaparátu, která během používání navlhla, je třeba vyprázdnit, aby nedošlo k poškození vybavení vlivem vlhkosti a případně uvolněných zbytků prostředků používaných k čištění kůže.
- Všechna mechanicky se pohybující ložiska a kluzné plochy fotoaparátu jsou promazány. Pokud se foto-

aparát po delší dobu nepoužívá, měla by se přibližně každé tři měsíce několikrát stisknout spoušť, aby se předešlo slepení mazaných míst. Rovněž se doporučuje opakované nastavení a použití všech ostatních ovládacích prvků.

- Při použití v horkém a vlhkém tropickém podnebí by mělo být vybavení fotoaparátu co možná nejdéle vystaveno slunci a vzduchu, aby bylo chráněno před napadením houbami. Skladování v těsně uzavřených pouzdrech nebo taškách se doporučuje pouze v případě dodatečného použití vysoušedel jako je Silika gel.

## OBJEKTIV

- Z vnějších čoček objektivu postačí obvykle odstranit prach měkkým vlasovým štětečkem. Pokud jsou však silněji znečištěné, lze je pečlivě otřít čistým jemným hadříkem bez cizích těles krouživými pohyby zevnitř ven. K tomuto účelu se doporučují hadříky z mikrovlákna, které jsou k dostání ve specializovaných obchodech s optikou a jsou uloženy v ochranném pouzdře. Lze je prát při teplotách do 40 °C; nepoužívejte však aviváž ani je nežehele. Nepoužívejte čisticí utěrky na brýle, které jsou impregnovány chemickými látkami, protože by mohly poškodit čočky objektivu.
- Za nepříznivých podmínek pro pořizování snímků (např. písek, stříkající slaná voda) lze dosáhnout optimální ochrany přední čočky bezbarvými filtry UVA. Mělo by se však brát v úvahu, že mohou stejně jako každý filtr v určitých situacích podsvícení a vysokých kontrastech způsobit nežádoucí odrazy.
- Kryty objektivu chrání objektiv rovněž před nechtěnými otisky prstů a před deštěm.
- Všechna mechanicky se pohybující ložiska a kluzné plochy vašeho objektivu jsou promazány. Pokud se objektiv po delší dobu nepoužívá, mělo by se čas od času pohnout zaostřovacím kroužkem a seřizovacím kolečkem clony, aby se zabránilo slepení maziv.

## HLEDÁČEK/DISPLEJ

- Pokud se na fotoaparátu nebo uvnitř fotoaparátu vytvoří kondenzát, měli byste jej vypnout a při pokojové teplotě odložit cca na 1 hodinu. Jakmile se vykompenzuje teplota v místnosti a ve fotoaparátu, samostatně se vypaří kondenzát.

## BATERIE

- Lithium-iontové baterie by měly být skladovány pouze v částečně nabitém stavu, tj. ani zcela vybité, ani plně nabité. Stav nabití naleznete na příslušné indikaci na displeji. Pokud je doba skladování velmi dlouhá, měli byste cca dvakrát ročně baterii přibližně 15 minut nabít, aby nedošlo k hlubokému vybití.

## PAMĚŤOVÉ KARTY

- Z bezpečnostních důvodů by měly být paměťové karty uloženy pouze v odpovídajícím antistatickém obalu.
- Nepoužívejte paměťové karty na místech, kde jsou vystaveny vysokým teplotám, přímému slunečnímu záření, magnetickým polím nebo statickým výbojům. Pokud nebudete delší dobu fotoaparát používat, vždy paměťovou kartu vyjměte.
- Doporučujeme paměťovou kartu občas formátovat, neboť fragmentování jedné části vznikající při mazání může snížit kapacitu paměti.

## SNÍMAČ

### PIXEL-MAPPING

Časem se na snímači obrazu digitálního fotoaparátu vyskytnou závadné pixely. Fotoaparát kompenzuje automaticky chybné obrazové body výpočtem informací zachycených okolními pixely. Za tímto účelem musí být vadné pixely detekovány a registrovány v procesu známém jako Pixel Mapping (mapování pixelů). Toto se provádí automaticky každé 2 týdny. V případě potřeby lze funkci také vyvolat manuálně.

→ V hlavní nabídce zvolte **Camera Settings**

→ Zvolte **Pixel Mapping**

→ Zvolte **Yes**

- Mapování pixelů bude provedeno. Může to chvíli trvat.
- Zobrazí se upozornění **Please Restart the Camera**.

→ Fotoaparát vypněte a opět zapněte

### Upozornění

- Tato funkce není k dispozici, pokud se snímač zahřeje.

Problém	Možná/prověřovaná příčina	Návrhy k odstranění problému
<b>Problémy s baterií</b>		
Baterie se rychle vybije	Baterie je studená	Zahřejte baterii (např. v kapse kalhot) a vložte ji teprve přímo před pořizováním snímku
	Baterie je horká	Nechte baterii zchladit
	Jas displeje nebo EVF jsou nastaveny velmi vysoko	Zredukujte jas
	Úsporný režim není aktivní	Aktivujte <b>Auto Power Off</b>
	Režim AF dlouhodobě aktivní	Zvolte jiný režim
	Trvalé spojení WLAN	Při nepoužívání deaktivujte WLAN
	Trvalé používání displeje (např. režim Live View)	Deaktivujte funkci
	Baterie se několikrát nabila	Baterie dosáhla konce své životnosti Vyměňte baterii
	Tracking-AF s AFc aktivní	Použijte AFs nebo MF
Náhled na pořízené snímky ( <b>Auto Review</b> ) je aktivní	Deaktivujte funkci	
Nabíjení se nespustí	Chybné vložení baterie nebo nesprávné připojení nabíječky	Zkontrolujte vložení a připojení
Nabíjení trvá příliš dlouho	Baterie je příliš studená nebo horká	Baterii nabíjejte při pokojové teplotě
Kontrolka stavu nabíjení svítí, ale baterie se nenabíjí	Kontakty baterie jsou znečištěny	Kontakty opatrně otřete jemným, suchým hadříkem
	Baterie se několikrát nabila	Baterie dosáhla konce své životnosti Vyměňte baterii
<b>Problémy s fotoaparátem</b>		
Fotoaparát se najednou vypne	Baterie je vybitá	Nabijte nebo vyměňte baterii
Fotoaparát nelze zapnout	Baterie je vybitá	Nabijte nebo vyměňte baterii
	Baterie je studená	Zahřejte baterii (např. v kapse kalhot)
Fotoaparát se vypne ihned po zapnutí	Baterie je vybitá	Nabijte nebo vyměňte baterii
Fotoaparát se zahřeje	Vyvíjení tepla při nahrávání videa ve vysokém rozlišení (4K) nebo sériovém snímání s DNG	Žádná porucha, v případě silného zahřátí nechte fotoaparát vychladnout
Fotoaparát nerozpozná paměťovou kartu	Paměťová karta není kompatibilní nebo je závadná	Vyměňte paměťovou kartu
	Paměťová karta je chybně formátovaná	Formátujte paměťovou kartu ve fotoaparátu (Pozor: ztráta dat!)

<b>Nabídka a zobrazení</b>		
Elektronický hledáček je tmavý	EVF jas je nastaven příliš slabě	Nastavte EVF jas
Zobrazení není česky	-	V nabídce <b>Language</b> zvolte požadovaný jazyk <b>English</b>
Elektronický hledáček je tmavý	Přepínání mezi EVF a LCD je chybně nastaveno	Zvolte vhodné nastavení
Obraz v hledáčku je rozmazaný		Zkontrolujte nastavení dioptrií, v případě potřeby nastavení dioptrií upravte
Displej je příliš tmavý nebo příliš světlý/těžce rozpoznatelný	Jas je chybně nastaven	Nastavte jas displeje
	Zorný úhel je příliš malý	Displej sledujte pokud možno z kolmého úhlu
	Snímač jasu displeje je zakrytý	Dbejte prosím na to, aby nebyl zakrytý snímač jasu displeje
Live View se najednou zastaví nebo se nespustí	Fotoaparát je silně zahřátý vlivem vysoké okolní teploty, delšího režimu Live View, delším filmováním a pořizováním sériových snímků	Fotoaparát nechte zchladit
Jas v režimu Live View neodpovídá jasu snímku	Nastavení jasu displeje nemá vliv na snímky	V případě potřeby upravte nastavení jasu
	Náhled expozice není aktivní	Aktivujte funkci
Po pořízení snímku se nesníží počet zbývajících snímků	Snímek zabírá málo paměťového místa	Nejedná se o chybnou funkci, odhaduje se počet zbývajících snímků
<b>Pořizování snímku</b>		
Na displeji/v hledáčku se objeví šum, pokud se spouští stiskem až k prvnímu tlakovému bodu	Zesílení osvětlení slouží jako pomůcka při kompozici obrazu, když je motiv slabě osvětlený a je použita vyšší clona	Žádné chybné funkce, snímky nejsou poškozeny
Displej/hledáček se po kratší době vypíná	Nastavení úsporného režimu je aktivní	V případě potřeby upravte nastavení
Zobrazení se po pořízení snímku vypne/displej se po pořízení snímku zbarví tmavě	Po pořízení snímku se blesk nabije, displej se po tuto dobu vypne	Vyčkejte, až se blesk nabije
Blesk se nespustí	S aktuálními nastaveními není možné používat blesk	Respektujte seznam kompatibilních nastavení s funkcí blesku
	Baterie je vybitá	Nabijte nebo vyměňte baterii
	Stiskněte spoušť, zatímco se blesk ještě nabíjí	Vyčkejte, až se blesk zcela nabije
	Zvolte elektronickou funkci závěrky	Upravte nastavení
	Automatický expoziční bracketing nebo režim sériového snímku je aktivní	Upravte nastavení
Blesk plně neosvětluje motiv	Motiv je mimo dosahu blesku	Umístěte motiv do dosahu blesku
	Blesk je zakrytý	Dbejte na to, aby nebyl blesk zakrytý prstem nebo zakrytý objekt

Fotoaparát nelze zapnout/spoušť je deaktivována/není možné pořízení snímku	Paměťová karta je plná	Vyměňte paměťovou kartu
	Paměťová karta není formátovaná	Paměťovou kartu nově formátujte (Pozor: ztráta dat!)
	Paměťová karta je chráněna proti zápisu	Vypněte ochranu paměťové karty proti zápisu (malá páčka na boku paměťové karty)
	Nečistoty na kontaktech paměťové karty	Kontakty očistěte jemným bavlněným nebo lněným hadříkem
	Paměťová karta je poškozená	Vyměňte paměťovou kartu
	Snímač je přehřátý	Nechte fotoaparát zchladnout
	Fotoaparát se automaticky vypnul (Auto Power Off)	Fotoaparát opět zapněte V případě potřeby deaktivujte automatické vypnutí
	Přenáší se data snímků na paměťovou kartu a vyrovnávací paměť je plná	Vyčkejte
	Je aktivní funkce redukce hluku (např. po nočním snímku s delší dobou expozice)	Vyčkejte nebo deaktivujte redukcii hluku
	Baterie je vybitá	Nabijte nebo vyměňte baterii
	Fotoaparát zpracovává snímek	Vyčkejte
Obrázek není automaticky zaostřen	Číslování snímků je vyčerpáno	Viz odstavec „Správa dat“
	AF není aktivován	Aktivujte AF
Žádné rozpoznání obličeje/obličej není rozpoznán	Zakrytý obličej (sluneční brýle, klobouk, dlouhé vlasy atd.)	Odstranění rušivých objektů
	Obličej zabírá na obrázku příliš málo místa	Změna kompozice obrazu
	Obličej nakloněný nebo vodorovný	Udržujte obličej rovně
	Fotoaparát se drží nakřivo	Držte fotoaparát vodorovně
Fotoaparát vybere nesprávný objekt/motiv	Obličej je špatně osvětlen	Použijte blesk, zlepšení osvětlení
	Nesprávně vybraný objekt je blíže ke středu snímku než hlavní objekt	Změňte výřez snímku nebo pořídte snímek pomocí ukládání ostrosti
Nepřetržitě pořizování snímků není možné	Nesprávně vybraným objektem je obličej	Vypněte rozpoznání obličeje
	Fotoaparát se přehřál a funkce byla pro jeho ochranu dočasně deaktivována	Nechte fotoaparát zchladnout
Na displeji se objeví snímek se šumy	Funkce zesílení světla displeje při tmavém okolí	Žádné chybné funkce, snímky nejsou poškozeny
Ukládání snímků trvá velmi dlouho	Potlačení šumu pro dlouhou expozici je aktivováno	Deaktivujte funkci
	Vložena pomalá paměťová karta	Použijte vhodnou paměťovou kartu

Fotoaparát nezaostřuje	Požadovaná část motivu je příliš blízko u fotoaparátu	Zvolte makro režim
	Požadovaná část motivu velmi daleko	Ukončete makro režim
	Motiv není vhodný pro AF	Použijte blokováno ostrosti/ukládání ostrosti nebo zvolte ruční ostření
Bod AF označen červeně, když je AF aktivní, snímky rozmazané	Zaostřování není úspěšné	Zkuste znovu zaostřit
Nelze zvolit žádná měřicí pole AF	Zaostřovací kroužek není v poloze AF	Nastavte zaostřovací kroužek do polohy AF
	Je zvoleno automatické ovládání měřicího pole nebo detekce obličeje v režimu AF	Zvolte jiné ovládání
	Jeden ze scénických programů je aktivní	V položce <b>Scene Mode</b> zvolte nastavení <b>P-A</b> <b>S-M</b>
	Aktivní reprodukce obrázků	Vypněte reprodukci obrázků
	Fotoaparát v režimu Standby	Stiskněte tlačítko spouště k prvnímu tlakovému bodu
Zvolte pomocné světlo AF	Fotoaparát je v režimu nahrávání videa	Zvolte režim
	Funkce není aktivní	Aktivujte AF
<b>Videozáznamy</b>		
Videozáznam není možný	Fotoaparát se přehřál a funkce byla pro jeho ochranu dočasně deaktivována	Nechte fotoaparát zchladnout
Nahrávání videa se zastaví samo	Dosažená maximální délka jednoho záznamu	
	Rychlost zápisu na paměťovou kartu je pro zvolené rozlišení/kompresi videa příliš nízká	Vložte jinou paměťovou kartu nebo změňte způsob ukládání
V režimu video nelze zvolit <b>L-Log</b>	Jako formát videa nebyl zvolen žádný 10-bitový-formát	Přepněte na 10bitový formát nebo MOV ve formátu videa.
<b>Prohlížení a správa snímků</b>		
Zvolené snímky nelze vymazat	Některé ze zvolených snímků jsou chráněny proti zápisu	Odstraňte ochranu proti zápisu (u zařízení, u kterého byl soubor původně chráněn proti zápisu)
Číslování souborů nezačíná u 1	Na paměťové kartě jsou již uložené snímky	Viz odstavec „Správa dat“
Nastavení času nebo data nejsou správná nebo chybí	Fotoaparát nebyl delší dobu použit (obzvláště při vyjmuté baterii)	Vložte nabitou baterii a znovu proveďte nastavení
Razítka času a data na snímku nejsou správná	Čas je chybně nastaven	Nastavte správný čas Pozor: při delším nepoužívání/skladování s prázdnou baterií se vymažou časová nastavení
Razítka času a data na snímcích jsou nežádoucí	Nastavení nebylo zohledněno	Nelze dodatečně vymazat V případě potřeby deaktivujte funkci

Snímky jsou poškozené nebo chybí	Paměťová karta byla vyjmuta, zatímco blikala indikace připravenosti	Nevyjímejte kartu, zatímco indikace připravenosti bliká. Nabijte baterie.
	Formátování karty je chybné nebo poškozené	Paměťovou kartu nově formátujte (Pozor: ztráta dat!)
Poslední snímek se nezobrazí na displeji	Náhled není aktivní	Aktivujte <b>Auto Review</b>
Části mých videosekvencí nejsou zcela v obraze	Rozdíl v poměru stran mezi fotoaparátem a médiem přehrávání	Nastavte správný poměru stran ve fotoaparátu
<b>Kvalita snímků</b>		
Snímek je příliš světlý	Při fotografování je zakrytý světlý snímač	Při fotografování zajistěte, aby nebyl zakrytý světlý snímač
Šum na snímku	Dlouhá doba expozice (> 1s)	Funkci potlačení šumu aktivujte při dlouhé expozici
	Citlivost ISO je nastavena příliš vysoko	Snižte citlivost ISO
Kruhové bílé fleky, podobné mýdlovým bublinám	Pořizování snímku pomocí blesku ve tmavém prostředí: reflexe prachových částic	Vypněte blesk
Snímky nejsou ostré	Objektiv je znečištěn	Vyčistěte objektiv
	Objektiv je blokováno	Udržujte předměty v dostatečné vzdálenosti od objektivu
	Fotoaparát se během fotografování pohnul	Použijte blesk Fotoaparát upevněte na stativ
	Funkce Makro	Použijte kratší expoziční čas Zvolte příslušný režim
Snímky jsou přesvícené	Blesk je aktivní také ve světlém prostředí	Změňte režim blesku
	Silný zdroj světla v obraze	Vyhňte se silnému zdroji světla v obraze
	Do objektivu padá (pološera) protisvětlo (také ze zdrojů mimo oblast snímání)	Použijte sluneční clonu nebo změňte motiv
	Zvolena příliš dlouhá doba expozice	Zvolte kratší dobu expozice
Rozmazání/stabilizátor obrazu nefunguje	Fotografování na tmavých místech bez blesku	Použijte stativ
Snímek rozmazaný nebo šum na snímku	Citlivost ISO je nastavena příliš vysoko	Snižte citlivost ISO
Horizontální pruhy	Fotografování s elektronickou závěrkou pod světlými zdroji, jako je zářivka nebo LED lampa	Vyzkoušejte kratší dobu expozice
Nezobrazí se žádné snímky	Chybí paměťová karta	Vložte paměťovou kartu
	Snímky byly pořizeny jiným fotoaparátem	Pro zobrazení přeneste snímky na jiný přístroj
Nelze zobrazit snímky	Název souboru snímku byl změněn na počítači	Použijte vhodné software k přenosu snímků z počítače na fotoaparát

<b>Kvalita videa</b>		
Natáčení s blikáním/tvorbou pruhů	Zrušení zdroje světla umělým osvětlením	Při <b>Video Format / Resolution</b> zvolte jinou snímkovou frekvenci (vhodnou pro místní síťovou frekvenci)
Šum fotoaparátu na videozáznamech	Ovládaná seřizovací kolečka	Pokud je to možné, nepoužívejte během nahrávání videa nastavovací kolečka
Chybějící zvuk při přehrávání videa	Nastavení příliš nízké hlasitosti přehrávání	Zvyšte hlasitost přehrávání videa
	Při nahrávání je zakrytý mikrofon	Při nahrávání dbejte na to, aby byl mikrofon čistý
	Reproduktory jsou zakryté	Udržujte reproduktory během přehrávání bez zakrytí
	Mikrofon byl během nahrávání deaktivován	Zapněte mikrofon
Blikání nebo horizontální pruhy na videích	Snímače CMOS vykazují tento jev u světelných zdrojů, jako jsou LED lampy nebo zářivky	Lze vylepšit ručním výběrem pevného času závěrky (např. 1/100 s)
<b>Chytrý telefon/WLAN</b>		
Přerušilo se spojení WLAN	Fotoaparát se deaktivuje při přehřátí (ochranná funkce)	Nechte fotoaparát zchladnout
Párování s jiným mobilním přístrojem není možné	Pro tento mobilní přístroj již bylo provedeno párování s fotoaparátem	Vymažte registraci fotoaparátu uloženou v nastavení Bluetooth v mobilním přístroji a zopakujte párování
Spojení s mobilním přístrojem/přenos snímků nefunguje	Mobilní přístroj je příliš vzdálený	Zkratek vzdálenost
	Rušení jinými okolními přístroji, např. mobilními telefony nebo mikrovláknou troubou	Zvětšete vzdálenost k rušivým zdrojům
	Rušení několika mobilními přístroji v okolí	Vytvořte znovu spojení/odstraňte jiné mobilní přístroje
	Mobilní přístroj je již propojen s jiným přístrojem	Zkontrolujte spojení
Fotoaparát se nezobrazí na konfigurační obrazovce WLAN mobilního přístroje	Mobilní přístroj nerozpoznal fotoaparát	Vypněte a opět zapněte funkci WLAN na mobilním přístroji

# PŘEHLED NABÍDKY

## FUNKČNÍ TLAČÍTKA

Pro přímý přístup jsou k dispozici následující ovládací prvky (viz str. 57).

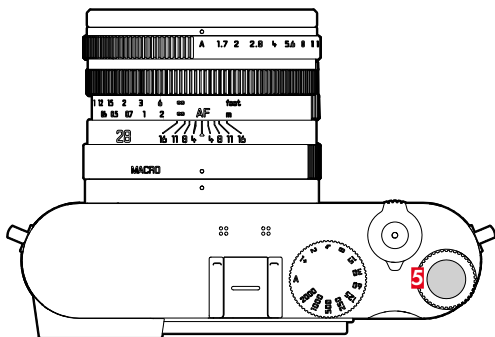

**5** Tlačítko palcového otočného voliče

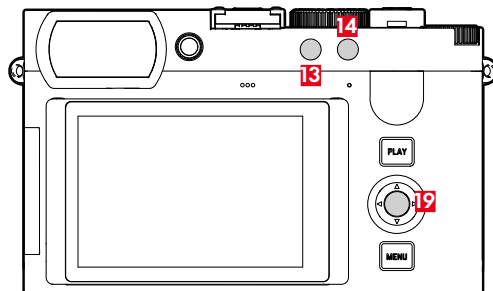

**13** Funkční tlačítko

**14** Funkční tlačítko

**19** Prostřední tlačítko

## VYSVĚTLENÍ SYMBOLŮ

■ Tovární nastavení Control Center

■ K dispozici pro Control Center

● Tovární nastavení funkčních tlačítek

● K dispozici pro funkční klávesy

# PŘÍMÝ PŘÍSTUP

Funkce	FOTO		VIDEO	
	Control Center	Funkční tlačítka	Control Center	Funkční tlačítka
Photo - Video*	■	● (14)	■	● (14)
Toggle Info Levels		● (19)		● (19)
Digital Zoom		● (5) (13) (14) (19)		● (13)
Uložení naměřených hodnot				
AF-L + AE-L		● (5) (13) (14) (19)		
AE-L		● (5) (13) (14) (19)		
AF-L		● (5) (13) (14) (19)		
Toggle Video Gamma				
Magnification		● (5) (13) (14) (19)		● (5) (13) (14) (19)
Toggle Focus Point		● (5) (13) (14) (19)		
<b>Zaostřování</b>				
Focusing		● (5) (13) (14) (19)		● (5) (13) (14) (19)
Focus Mode	■	● (5) (13) (14) (19)	■	● (5) (13) (14) (19)
Intelligent AF				
AFs				
AFc				
AF Mode	■	● (5) (13) (14) (19)	■	● (5) (13) (14) (19)
AF Assist Lamp		● (5) (13) (14) (19)		
Auto Magnification		● (5) (13) (14) (19)		● (5) (13) (14) (19)
Touch AF				
Touch AF		● (5) (13) (14) (19)		● (5) (13) (14) (19)
Touch AF + Release				
Touch AF in EVF		● (5) (13) (14) (19)		● (5) (13) (14) (19)
AF Quick Setting only				
<b>Expozice</b>				
Exposure Metering	■	● (5) (13) (14) (19)	■	● (5) (13) (14) (19)
Exposure Compensation	■	● (5) (13) (14) (19)	■	● (5) (13) (14) (19)

\* Některé funkce jsou dostupné pouze prostřednictvím přímého přístupu. Jsou uvedeny na začátku tabulky.

ISO Settings	■	● 5	■	● 5 13 14 19
ISO		● 5 13 14 19	■	● 5 13 14 19
Auto ISO Settings		● 5 13 14 19		● 5 13 14 19
<b>Foto</b>				
Drive Mode	■	● 5 13 14 19		
Continuous Shooting				
Interval Shooting		● 5 13 14 19		
Exposure Bracketing		● 5 13 14 19		
Self-timer	■	● 5 13 14 19		
File Format	■	● 5 13 14 19		
<b>JPG Settings</b>				
iDR	■	● 5 13 14 19	■	● 5 13 14 19
Noise Reduction (JPG)				
Leica Looks	■	● 5 13 14 19	■	● 5 13 14 19
Scene Mode	■	● 5 13 14 19	■	
Long exposure noise reduction		● 5 13 14 19		
Perspective Control	■	● 5 13 14 19		
Optical Image Stabilization	■	● 5 13 14 19	■	● 5 13 14 19
Aspect Ratio	■	● 5 13 14 19		
<b>Flash Settings</b>				
Flash Mode	■	● 5 13 14 19		
Flash Exp. Compensation		● 5 13 14 19		
Flash Sync				
<b>Personalizace</b>				
Customize Control				
Digital Zoom Steps	■		■	
FN Buttons				
Thumb Wheel		● 5 13 14 19		● 5 13 14 19
Dial Lock		● 5 13 14 19		● 5 13 14 19
Touch Icons (play mode)				
Capture Assistants		● 5 13 14 19		● 5 13 14 19
Focus Peaking		● 5 13 14 19		● 5 13 14 19
Clipping		● 5 13 14 19		

Zebra				● 5 13 14 19
Framelines				● 5 13 14 19
Storage Management				
Format Storage	■	● 5 13 14 19	■	● 5 13 14 19
Edit File Name				
Shutter Type	■	● 5 13 14 19		
Auto Review		● 5 13 14 19		
Group Display Mode		● 5 13 14 19		
Exposure Preview		● 5 13 14 19		
<b>Připojení</b>				
Leica FOTOS	■	● 5 13 14 19	■	● 5 13 14 19
USB Settings	■	● 5 13 14 19		● 5 13 14 19
USB Charging		● 5 13 14 19		● 5 13 14 19
USB Mode		● 5 13 14 19		● 5 13 14 19
USB Microphone				● 5 13 14 19
<b>Systém</b>				
User Profile	■	● 5 13 14 19	■	● 5 13 14 19
Camera Settings	■		■	
Display Settings				
EVF-LCD		● 5 13 14 19		● 5 13 14 19
Eye Sensor Sensitivity				
LCD Brightness				
LCD Color Adjustment				
EVF Brightness				
EVF Color Adjustment				
EVF Frame Rate				
Rotate Info Bars				
Power Saving				
Auto Power Off				
Displays/AF Auto Off				
Battery Condition				
Date & Time				
Time Zone				

Daylight Saving Time				
Date Setting				
Time Setting				
Wi-Fi				
Wi-Fi band				
Network (SSID)				
Security				
Password				
Reset Camera				
Reset Image Numbering				
Pixel Mapping				
Acoustic Signal		● 5 13 14 19		● 5 13 14 19
Volume				
Electronic Shutter Sound				
AF Confirmation				
Notification Signals				
Camera Information				
Leica Content Credentials				
Language				
<b>Video</b>				
Video Profiles			■	● 5 13 14 19
Video Gamma			■	
Log Settings			■	● 5 13 14 19
HLG Settings				
L-Log Settings				
LUT Profile				● 5 13 14 19
Custom LUT				
HDMI with Audio				
Audio				
Microphone Gain			■	● 5 13 14 19
Wind Noise Reduction				● 5 13 14 19

## PŘÍMÝ PŘÍSTUP V REŽIMU PROHLÍŽENÍ

Funkce	Prohlížení (foto/video)		
	Nabídka prohlížení	Funkční tlačítka	
Toggle Info Levels		●	● (19)
Rate / Unrate	●	●	● (14)
EVF-LCD		●	
Zoom (jen u snímků)		●	● (5)
Delete Single	●	●	● (13)
Delete Multi	●	●	
Delete Unrated	●	●	
Delete all	●	●	
Slideshow	●	●	

# TECHNICKÉ ÚDAJE

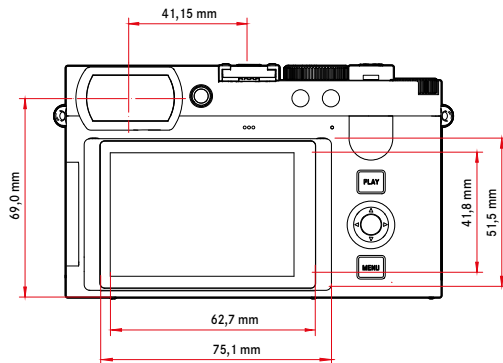
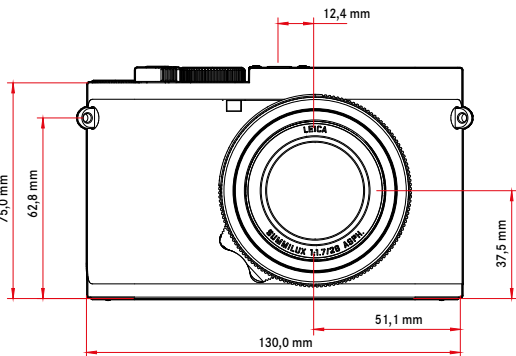
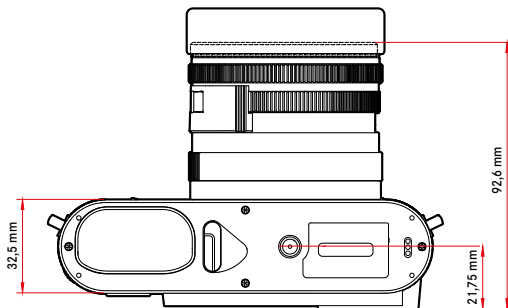
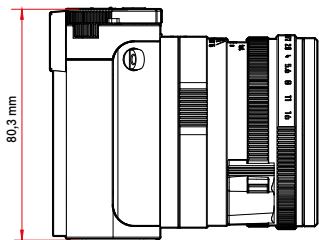

# LEICA Q3 MONOCHROM

## FOTOAPARÁT

### Označení

Leica Q3 Monochrom

### Typ fotoaparátu

Digitální plnoformátový kompaktní fotoaparát

### Číslo typu

6506

### Objednáací číslo

19 200 EU/US/CN, 19 201 JP, 19 202 ROW

### Vyrovnávací paměť

8 GB

Kapacita závisí na snímkové frekvenci a formátu snímku, přibližné údaje (počet možných snímků ve vyrovnávací paměti)

	DNG	DNG + JPG	JPG
15 sn./s	63	63	67
9 sn./s	70	66	76
7 sn./s	74	69	83
5 sn./s	79	70	90
4 sn./s	83	72	104
2 sn./s	164	88	947

### Paměťové médium

UHS-II (doporučeno), UHS-I, SD-/SDHC-/SDXC-paměťová karta

### Materiál

Celokovové pouzdro: hořčíkový tlakový odlitek, kožený potah, třída ochrany IP52

### Provozní podmínky

0 °C až +40 °C

### Rozhraní

Sánky pro příslušenství ISO s přidavnými ovládacími kontakty pro blesky Leica, patice HDMI typu D, USB 3.1 Gen 2 typu C až 10 Gbps

### Závít pro stativ

A 1/4 DIN 4503 (1/4") z nerezové oceli

### Hmotnost

Cca 746 g/662 g (s/bez baterií)

### SNÍMAČ

#### Velikost snímače

Snímač CMOS, 62,39 MP/60,3 MP (celkový/efektivní)

#### Procesor

Série Leica Maestro (Maestro IV)

#### Filtr

Žádný nízkofrekvenční filtr

#### Formáty souborů

Foto: DNG™ (nezpracovaná data), DNG + JPG, JPG (DCF 2.0, Exif 3.0)

Video:

MP4	h.265	AAC	48 kHz/16 bit
	h.264	AAC	48 kHz/16 bit
MOV	h.265	LPCM	48 kHz/24 bit
	h.264	LPCM	48 kHz/24 bit
	ProRes	LPCM	48 kHz/24 bit

#### Rozlišení fotografie

DNG™	9520 x 6336 pixelů (60,3 MP)
	7404 x 4928 pixelů (36,5 MP)
	5288 x 3518 pixelů (18,6 MP)
JPG	9520 x 6336 pixelů (60,3 MP)
	7392 x 4928 pixelů (36,4 MP)
	5280 x 3504 pixelů (18,5 MP)

#### Velikost souboru

DNG™	Cca 70 MB, závislé na rozlišení a obsahu obrazu
JPG	Závislé na rozlišení a obsahu obrazu
Video	Max. délka: 29 min

## Hloubka bitu

DNG™: 14 bit/12 bit

JPG: 8 bit

## Rozlišení videa

	Rozlišení	Aspect Ratio
C8K	8192 x 4320	17:9
8K	7680 x 4320	16:9
C4K	4096 x 2160	17:9
4K	3840 x 2160	16:9
Full HD	1920 x 1080	16:9

## Snímková frekvence videa / Přenosová rychlost

Formát souboru	Rozlišení	Frekvence snímků	Přenosová rychlost	YUV bit	Komprese	Codec		
MP4	8K 7680 x 4320	29,97 sn./s	300 Mbps	4:2:0 / 10 bit	Long GOP	HEVC		
		25,00 sn./s						
		23,98 sn./s						
		59,94 sn./s						
		50,00 sn./s						
		23,98 sn./s						
	4K 3840 x 2160	29,97 sn./s	100 Mbps	4:2:0 / 8 bit	Long GOP	H264		
		25,00 sn./s						
		23,98 sn./s						
		59,94 sn./s					28 Mbps	
		50,00 sn./s						20 Mbps
		23,98 sn./s						

MOV	C8K 8192 x 4320	29,97 sn./s	300 Mbps	4:2:0 / 10 bit	Long GOP	HEVC		
		25,00 sn./s						
		24,00 sn./s						
		23,98 sn./s						
		29,97 sn./s						
		25,00 sn./s						
	8K 7680 x 4320	24,00 sn./s	600 Mbps	4:2:2 / 10 bit	ALL-I	H264		
		23,98 sn./s						
		59,94 sn./s					400 Mbps	
		50,00 sn./s						48,00 sn./s
		47,95 sn./s						
		25,00 sn./s					24,00 sn./s	23,98 sn./s

MOV	4K 3840 x 2160	59,94 sn./s	600 Mbps	4:2:2 / 10 bit	ALL-I	H264					
		50,00 sn./s									
		48,00 sn./s									
		47,95 sn./s									
		29,97 sn./s									
		25,00 sn./s									
		24,00 sn./s									
		23,98 sn./s									
		FHD 1920 x 1080					119,88 sn./s	200 Mbps	4:2:0 / 10 bit	Long GOP	HEVC
							100,00 sn./s				
							59,94 sn./s				
							50,00 sn./s				
	48,00 sn./s										
	47,95 sn./s										
	FHD Slow Motion 1920 x 1080	29,97 sn./s	100 Mbps	4:2:0 / 10 bit	Long GOP	HEVC					
		25,00 sn./s									
		24,00 sn./s									
		23,98 sn./s									
Snímač: 119,88 sn./s											
Nahrávání: 29,97 sn./s											
MOV	FHD 1920 x 1080	Snímač: 59,94 sn./s	422HQ	-	ProRes						
		454 Mbps									
		50,00 sn./s				378 Mbps					
		29,97 sn./s				227 Mbps					
		25,00 sn./s				189 Mbps					
		24,00 sn./s				182 Mbps					
23,98 sn./s	181 Mbps										

## HLEDÁČEK/DISPLEJ

### Hledáček (EVF)

Rozlišení: 5 760 000 pixelů (bodů), 120 sn./s, zvětšení: 0,79x pro poměr stran 4:3 / 0,76x pro poměr stran 3:2, pokrytí obrazu: 100 %, poloha výstupní zornice: 20,75 mm, nastavitelná od -4 dpt do +2 dpt, s očním snímačem pro automatické přepínání mezi hledáčkem a displejem, časová prodleva 0,005 s.

### Displej

3" TFT LCD, cca 1 843 200 pixelů (bodů), 384 ppi, poměr stran 3:2, dotykový displej

## ZÁVĚRKA

### Typ závěrky

Mechanická centrální závěrka nebo dle volby elektronická závěrka

## Doby expozice

Mech. uzávěrka: 60 min až 1/2000 s

Funkce elektrického blokování: 60 s až 1/16000 s

Synchronizace blesku: až 1/2000 s

## Spoušť

Dvoustupňová

(1. fáze: aktivace elektroniky fotoaparátu včetně automatického zaostřování a měření expozice; 2. fáze: uvolnění)

## Samospoušť

Předvolba času spuštění: 2 s, 6 s, 12 s nebo 30 s

## Režim pořizování snímku

Single, Continuous Shooting, Interval Shooting,

Exposure Bracketing, Multi-Shot

Sériový snímek:

Nastavení	Typ závěrky	Režim autofokusu při sériovém snímku
2 fps, 14 bit, AF	Mechanická nebo elektronická závěrka	Automatická nastavení (nastavení expozice v provozních režimech P/A/S a automatické zaostření) se provádějí individuálně pro každý snímek.
4 fps, 14 bit, AF		
5 fps, 12 bit, AF		
7 fps, 14 bit	Elektronická závěrka	Automatická nastavení (nastavení expozice v provozních režimech P/A/S a automatické zaostření) se stanoví před pořízením prvního snímku a platí pro všechny následující snímky ve stejné sérii.
9 fps, 12 bit		
15 fps, 12 bit		

## NASTAVENÍ ZAOSTŘOVÁNÍ

### Pracovní rozsah

30 cm až ∞

Při makro nastavení: 17–30 cm

## Režim zaostřování

Automatické nebo manuální

S manuálním nastavením: volitelná funkce lupy (Auto Magnification) označení okrajů (Focus Peaking) jsou k dispozici jako pomůcky pro zaostřování

## Systém automatického zaostření

Hybridní AF díky kombinaci měření kontrastu a mapy hloubky

## Režimy autofokusu

Intelligent AF, AFs, AFc, AF-nastavení lze uložit, dle volby Touch-AF

## Metody měření autofokusu

Spot (lze posunout), Field (lze posunout a stupňovat), Multi-Field, Zone (lze posunout), Eye/Face/Body Detection, Eye/Face/Body + Animal Detection, Tracking

## Měřicí pole autofokusu

315

## EXPOZICE

### Měření expozice

TTL (měření expozice skrz objektiv), pracovní clona

### Metody měření expozice

Spot, Center-weighted, Highlight-weighted, Multi-field

### Režimy pro měření expozice

Programová automatika (P)

Časová automatika (A): manuální nastavení a clona

Automatika clony (S): manuální nastavení doby expozice

Manuálně (M): manuální nastavení doby expozice a clony

Různé plně automatické varianty (Scene Mode):

AUTO, Digiscoping

### Korekce expozice

±3 EV ve 1/3 EV stupních

### Automatický expoziční bracketing

3 nebo 5 snímků, stupňování mezi snímky až 3 EV, ve 1/3 EV-stupních

volitelně dodatečná kompenzace expozice: až ±3 EV

## Zrosah citlivosti ISO

	Foto	Video	L-Log	HLG
Auto ISO	ISO 200– ISO 200 000	ISO 200– ISO 200 000	ISO 800– ISO 200 000	
Manuálně	ISO 100– ISO 200 000	ISO 100– ISO 200 000		

## ISO nastavení Dual Basis

	Foto	Video	L-Log	HLG
Low Základ-ISO	ISO 100– ISO 560	ISO 100–ISO 560	ISO 800– ISO 2200	
High Základ-ISO	ISO 640– ISO 200 000	ISO 640– ISO 200 000	ISO 2500– ISO 200 000	

## OVLÁDÁNÍ EXPOZICE BLESKU

### Připojení blesků

Pomocí sáněk

### Rychlost synchronizace blesku

↔ : 1/2000 s, mohou být použity delší doby expozice, nebude dosažena požadovaná rychlost synchronizace: automatické přepnutí na TTL lineární zábleskový režim se systémovými blesky Leica, které jsou kompatibilní s HSS

### Měření expozice blesku

Pomocí externích blesků Leica s předzábleskovým měřením TTL se zdůrazněným středem (SF 26, SF 40, SF 58, SF 60, SF 64), resp. s konformními blesky s adaptérem SF C1

### Korekce expozice blesku

SF 40: ±2 EV ve 1/2 EV stupních  
SF 60: ±2 EV ve 1/3 EV stupních

## VÝBAVA

### Mikrofon

Stereo

### Reproduktor

Mono

## WLAN

Funkce WLAN pro navázání spojení s aplikací „Leica FOTOS“. K dostání v Apple App Store™ nebo v Google Play Store™.

	2,4 GHz	5 GHz	
EU/ US/ CN	IEEE802.11b/g/n: Kanál 1–11 (2412– 2462 MHz)	Client mode: (Pouze pro vnitřní použití) IEEE802.11a/n/ac: ka- nál 36–64 (5180– 5320 MHz)	Access point + client mode: IEEE802.11a/n/ ac: kanál 149–165 (5745–5825 MHz)
JP		Access point + client mode: (Pouze pro vnitřní použití) IEEE802.11a/n/ac: ka- nál 36–48 (5180– 5240 MHz)	Client mode: (Pouze pro vnitřní použití) IEEE802.11a/n/ ac: kanál 52–144 (5260–5720 MHz)
ROW			

Maximální výkon (e.i.r.p.): <14 dBm, metoda šifrování: WPA™/WPA2™/WPA3™ kompatibilní s WLAN.

## GPS

Lze aktivovat prostřednictvím aplikace Leica FOTOS, není k dispozici všude kvůli legislativě dané země.

Data budou zapsána do hlavičky EXIF v obrazových souborech.

## Bluetooth

Bluetooth 5.0 LE: kanál 0–39 (2402–2480 MHz), maximální výkonnost (e.i.r.p.): 10 dBm

## Jazyk nabídky

Angličtina, němčina, francouzština, italština, španělština, portugalština, ruština, japonština, tradiční čínština, zjednodušená čínština, korejština

## ZDROJ NAPÁJENÍ

### Baterie (Leica BP-SCL6)

Lithium-iontová baterie, jmenovité napětí 7,2 V (DC); kapacita 2200 mAh (min.), 302 snímků (podle normy CIPA), 1535 snímků (podle normy CIPA s přizpůsobeným cyklem snímků\*); Výrobce: Panasonic Energy (Wuxi) Co. Ltd., vyrobeno v Číně

\***Cycle 1:** Zapnutí, 1. spuštění po 5 s, jeden snímek každé 3 s, po 10 snímcích se fotoaparát vypne (Auto Power Off) a znovu se zapne po čekací době 5 min.

\***Cycle 2:** Zapnutí, 1. spuštění po 5 s, jeden snímek každé 3 s, po 50 snímcích se fotoaparát vypne (Auto Power Off) a znovu se zapne po čekací době 5 min. Tyto cykly se střídavě opakují, dokud se baterie nevybíje.

### **Napájecí jednotka USB-C (Leica ACA-SCL6)**

(volitelně k dispozici)

Vstup: střídavé napětí 100–240 V, 50/60 Hz, 0,25 A, automatické přepínání; výstup: stejnosměrné napětí 5 V/9 V, 3 A; výrobce: Salom Electric (Xiamen) Co., Ltd., vyrobeno v Číně

### **Nabíječka (Leica BC-SCL4)**

(volitelně k dispozici)

Vstup: střídavé napětí 100–240 V, 50/60 Hz, 0,25 A, automatické přepínání; výstup: stejnosměrné napětí 8,4 V, 0,85 A; výrobce: Salom Electric (Xiamen) Co., Ltd., vyrobeno v Číně

### **USB-C DC Coupler**

(volitelně k dispozici)

Vstup: stejnosměrné napětí 9 V/3 A (min.), výstup: stejnosměrné napětí 9 V (s ACA-SCL6), podporuje USB PD 3.1, výrobce: Salom Electric (Xiamen) Co., Ltd., vyrobeno v Číně

### **Nabíjení přes USB**

Během provozu: 9 V/3 A (min. 27 W)

Při vypnutém fotoaparátu: 5 V/1500 mA (2,5 W nebo větší)

### **Bezdrátové nabíjení**

Optimální výkon s nabíječkami 9 V (zapotřebí je nabíjecí podložka 10 W)

### **Jmenovité hodnoty vstupního napětí / proudu**

7,2 V = 2,3 A (baterie), 5 V = 3,0 A / 9 V = 2,5 A (USB)



QuickTime

# LEICA SUMMILUX 1:1.7/28 ASPH.

## PRŮŘEZ ČOČKOU

### STRUKTURA OPTIKY

#### Počet čoček

11

#### Články

9

#### Počet asférických ploch

5

#### Poloha vstupní zornice

14,9 mm (před rovinou obrazu)

#### Pracovní rozsah

0,17 cm až ∞

### NASTAVENÍ ZAOSTŘOVÁNÍ

#### Stupnice

Kombinovaná stupnice metr (m)/stopa (ft)

#### Nejmenší objektové pole

Cca 228 x 342 mm (makro: 98 x 148 mm)

#### Největší měřítko

1:9,5 (makro 1:4,1)

#### Rozsah clony

F1,7 až F16 ve 1/3 EV-stupních

#### Digitální zoom

Volitelně cca 1,25x (odpovídá 35 mm), cca 1,7x (odpovídá 50 mm), cca 2,7x (odpovídá 75 mm) nebo cca 3,2x (odpovídá 90 mm)

#### Stabilizace obrazu

Optický kompenzační systém pro fotografie a videozáznamy

#### Závit filtru

E49

#### Sluneční clona

Lze nasadit (je součástí dodávky).

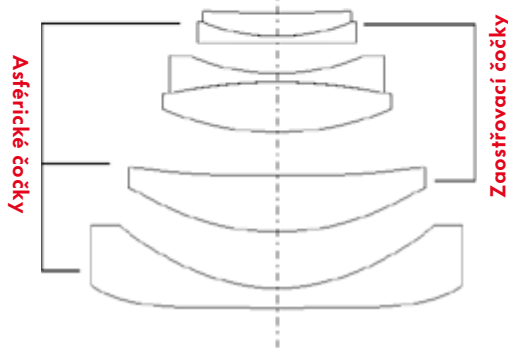
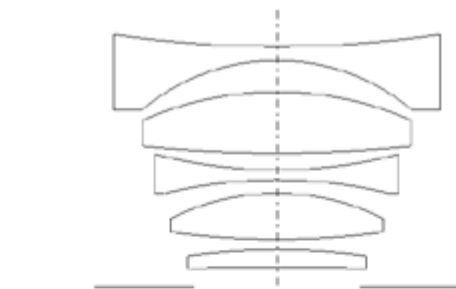

## MTF-DIAGRAMY

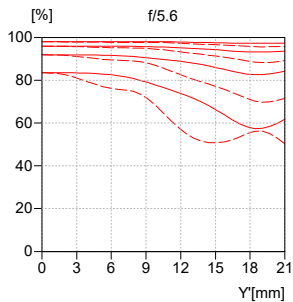
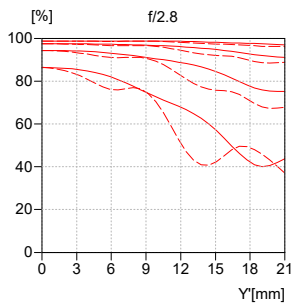
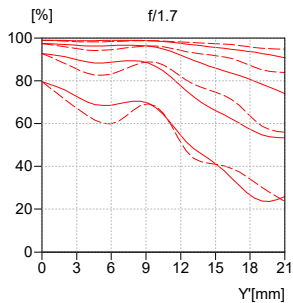

- Sagitální struktury
- - - - - Tangenciální struktury

## LEICA HG-DC1

(Volitelné vybavení)

### Typ výrobku

Úchyt pro bezkontaktní nabíjení

### Objednací číslo

19 530

### Jmenovité napětí/proud

9,0V DC/1,1A

### Frekvence nabíjení

110 kHz–205 kHz

### Provozní podmínky

0 °C až +40 °C

### Země původu

Čína

## LEICA CUSTOMER CARE

V případě údržby Vaší výbavy Leica, nebo v případě poradenské činnosti ke všem produktům Leica, se prosím obraťte na náš zákaznický servis Leica Camera AG. V případě oprav nebo zjištěných závad se rovněž obraťte na náš zákaznický servis nebo přímo na servis oprav Leica ve Vaší zemi.

### LEICA GERMANY

#### Leica Camera AG

Leica Customer Care  
Am Leitz-Park 5  
35578 Wetzlar  
Spolková republika Německo

**Telefon:** +49 6441 2080-189

**Fax:** +49 6441 2080-339

**E-mail:** [customer.care@leica-camera.com](mailto:customer.care@leica-camera.com)

<https://leica-camera.com>

### VAŠE NÁRODNÍ ZASTOUPENÍ

Zákaznický servis v místě vašeho bydliště najdete na naší domovské stránce:

<https://leica-camera.com/en-int/contact>

## LEICA AKADEMIE

Kompletní nabídku našich seminářů a workshopů na téma fotografie najdete na:

<https://leica-camera.com/en-int/leica-akademie>

Leica Camera AG | Am Leitz-Park 5  
35578 WETZLAR | SPOLKOVÁ REPUBLIKA NĚMECKO  
Telefon: +49(0)6441-2080-0  
Telefax: +49(0)6441-2080-333  
[www.leica-camera.com](http://www.leica-camera.com)

**Q3 Monochrom/CS/2025/3.8.0/1**