



LEICA D-LUX 8

Dane techniczne.



Opis **Leica D-Lux 8**

Rodzaj aparatu Cyfrowy aparat kompaktowy

Nr. modelu 3952A

Nr. zamówienia 19191

Bufor DNG™: 14 lub więcej*, JPG: 100 lub więcej*

	DNG	DNG + JPG	JPG
11 fps	12	12	100
7 fps	13	13	100
2 fps	23	14	100

*W oparciu o standardy CIPA i kartę pamięci o wysokiej prędkości odczytu/zapisu. Pojemność zależy od częstotliwości odświeżania i formatu obrazu, przybliżona specyfikacja (liczba możliwych zdjęć w pamięci buforowej)

Nośnik pamięci UHS-I/UHS Speed Class 3, karta pamięci SD-(≤2GB)/SDHC (≤32GB)/SDXC (≤128GB)

Tworzywo Całkowicie metalowa obudowa: ciśnieniowy odlew magnezowy, osłona z imitacji skóry

Warunki eksploatacji 0°C do +40°C

Złącza Gorąca stopka ISO z dodatkowymi stykami sterującymi dla lamp błyskowych Leica, gniazdo HDMI typu D, USB 3.1 Gen 1 typu C

Gwint statywu Stal nierdzewna 1/4 DIN 4503 (1/4") w podstawie

Wymiary

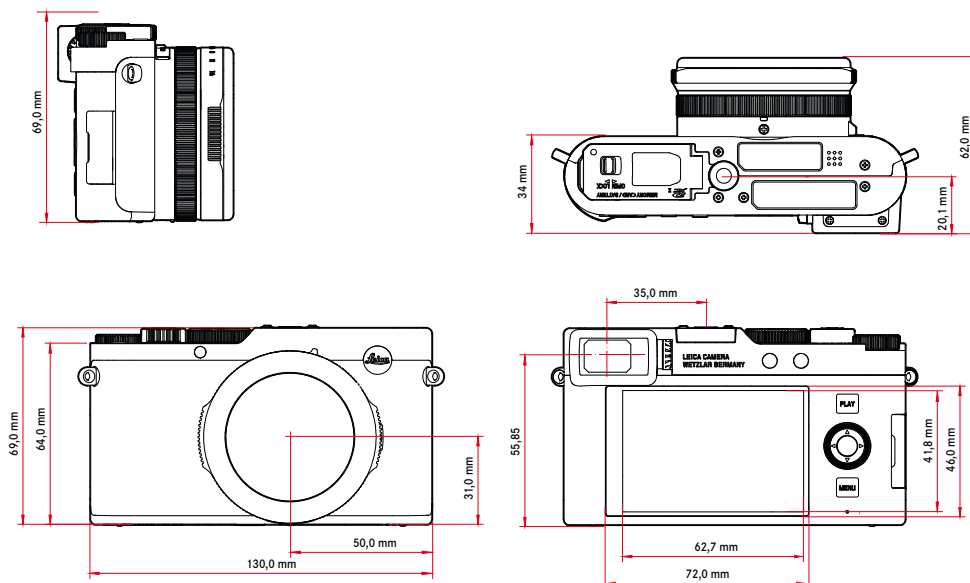

Waga Ok. 397g/357g (z/bez akumulatora)



LEICA D-LUX 8

Czujnik

Rozmiar czujnika 4/3" czujnik CMOS, 21,77 MP/17 MP (całkowity/efektywny)

Filtry Filtr kolorowy RGB, filtr UV/IR

Formaty plików Zdjęcie: DNG™ (dane pierwotne), DNG + JPG, JPG (DCF 2.0, Exif 2.31)
Film: MP4, H.264, AAC stereo

Rozdzielczość zdjęć

	Format obrazu	Rozdzielczość
DNG™	16:9	5152 x 2904 (15 MP)
	3:2	4928 x 3288 (16,2 MP)
	4:3	4736 x 3552 (16,8 MP)
	1:1	3552 x 3552 (12,6 MP)
L-JPG	16:9	5152 x 2904 (15 MP)
	3:2	4928 x 3288 (16,2 MP)
	4:3	4736 x 3552 (16,8 MP)
	1:1	3552 x 3552 (12,6 MP)

	Format obrazu	Rozdzielczość
M-JPG	16:9	3840 x 2160 (8,3 MP)
	3:2	3504 x 2336 (8,2 MP)
	4:3	3360 x 2520 (8,5 MP)
	1:1	2528 x 2528 (6,4 MP)
S-JPG	16:9	1920 x 1080 (2,1 MP)
	3:2	2496 x 1664 (4,2 MP)
	4:3	2368 x 1776 (4,2 MP)
	1:1	1776 x 1776 (3,2 MP)

Rozmiar pliku DNG™: ok. 31 MB, w zależności od rozdzielczości i zawartości obrazu
JPG: w zależności od rozdzielczości i zawartości obrazu
Film: maks. długość: 29 min

Głębina kolorów DNG™: 12 bit
JPG: 8 bit

Przestrzeń barw Zdjęcie: sRGB

Rozdzielczość filmu

	Rozdzielczość
4K	3840 x 2160
Full HD	1920 x 1080
HD	1280 x 720

Liczba klatek filmu na sekundę/
szybkość transmisji

4K 30 p	29,97 fps	4K 4:2:0 / 8 bit	h.264	L-GOP	100 Mbps
4K 24 p	23,98 fps	4K 4:2:0 / 8 bit	h.264	L-GOP	100 Mbps
FHD 60 p	59,94 fps	FHD 4:2:0 / 8 bit	h.264	L-GOP	28 Mbps
FHD 30 p	29,97 fps	FHD 4:2:0 / 8 bit	h.264	L-GOP	20 Mbps
HD 30 p	29,97 fps	HD 4:2:0 / 8 bit	h.264	L-GOP	10 Mbps

Obiektyw

Opis Leica DC Vario-Summilux 1:1,7-2,8/10,9-34 ASPH., ekwiwalent dla formatu 35 mm: 24-75 mm, zakres przysłony: 1,7-16 / 2,8-16 (przy 10,9 / 34 mm)

Gwint filtra obiektywu E43

Stabilizacja obrazu System kompensacji optycznej do rejestracji zdjęć i filmów

Zakres przysłony W zależności od poziomu zoomu (szerokokątny) od F1,7 do F16; (teleobiektyw) od F2,8 do F16 w krokach co 1/3 EV

Wizjer/Ekran

Wizjer (EVF) OLED, rozdzielczość: 2 360 000 pikseli (punktów), 60 fps, powiększenie: 0,74x przy proporcjach 4:3, pozycja źrenicy wyjściowej: 20 mm, regulacja od -4 dpt do +4 dpt, z czujnikiem oka do automatycznego przełączania między wizjerem a ekranem, opóźnienie czasowe 0,005 s

Ekran 3" TFT LCD, ok. 1 843 200 pikseli (punktów), 384 ppi, proporcje 3:2, wyświetlacz dotykowy

Migawka

Typ migawki Mechaniczna zasuwa centralna lub opcjonalnie zasuwa elektroniczna

Czas otwarcia migawki Migawka mechaniczna: 60 s do 1/4000 s
Funkcja migawki elektronicznej: od 1 s do 1/16000 s

Spust migawki Dwustopniowy
(1. stopień: aktywacja elektroniki aparatu włącznie z autofokusem i pomiarem ekspozycji; 2. stopień: wyzwolenie)

Samowyzwalacz Czas opóźnienia: 2 s lub 12 s

Tryb nagrywania **Single**, **Interval Shooting**, **Exposure Bracketing**
Zapis seryjny:
– **Continuous Shooting - 2 fps, 12 bit, AF**, **Continuous Shooting - 7 fps, 10 bit**,
Continuous Shooting - 11 fps, 10 bit



LEICA D-LUX 8

Ustawianie ostrości

Zakres roboczy	od 50 cm do ∞ Z ustawieniem makro: od 3 cm (szeroki kąt), od 30 cm (teleobiektyw)
Tryb ustawiania ostrości	Automatyczny, automatyczny (makro) lub ręczny
System autofokusa	Pomiar kontrastu
Tryby pracy funkcji autofokusa	Intelligent AF (samoczynnie wybiera pomiędzy AFs i AFc), AFs, AFc
Metody pomiaru funkcji autofokusa	Spot (z możliwością przesuwania), Field (z możliwością przesuwania i skalowania), Multi-field, Zone (z możliwością przesuwania), Eye / Face, Tracking
Pola pomiarowe funkcji autofokusa	49

Ekspozycja

Pomiar ekspozycji	TTL (pomiar ekspozycji przez obiektyw), przysłona robocza									
Zasada pomiaru	Pomiar ekspozycji jest realizowany przez przetwornik obrazu dla wszystkich metod pomiaru ekspozycji									
Metody pomiaru ekspozycji	Spot, Center-weighted, Multi-field									
Tryby ekspozycji	Automatyka programowa (P) Automatyka z preselekcją przysłony (A): ręczne ustawianie przysłony Automatyka z preselekcją czasu (S): ręczne ustawianie czasu otwarcia migawki Ręcznie (M): ręczne ustawianie czasu otwarcia migawki i przysłony Różne w pełni automatyczne warianty (Scene Mode): Auto, Portrait, Landscape, Night Scenery, Miniature Effect, One Point Color, HDR									
Kompensacja ekspozycji	±3 EV w krokach po 1/3 EV									
Automatyczny bracketing ekspozycji	3, 5 lub 7 zdjęć, gradacja pomiędzy zdjęciami do 1EV, w krokach po 1/3 EV opcjonalna dodatkowa kompensacja ekspozycji: do ±3 EV									
Zakres czułości ISO	<table border="1"><thead><tr><th></th><th>Zdjęcie</th><th>FILM</th></tr></thead><tbody><tr><td>Auto ISO</td><td>ISO 100–ISO 25 000</td><td>ISO 100–ISO 6 400</td></tr><tr><td>Ręcznie</td><td>ISO 100–ISO 25 000</td><td>ISO 100–ISO 6 400</td></tr></tbody></table>		Zdjęcie	FILM	Auto ISO	ISO 100–ISO 25 000	ISO 100–ISO 6 400	Ręcznie	ISO 100–ISO 25 000	ISO 100–ISO 6 400
	Zdjęcie	FILM								
Auto ISO	ISO 100–ISO 25 000	ISO 100–ISO 6 400								
Ręcznie	ISO 100–ISO 25 000	ISO 100–ISO 6 400								
Balans bieli	Automatyczne (Auto), Ustawienia standardowe (Daylight, Cloudy, Shadow, Tungsten, Flash), pomiar ręczny (Gray Card), ręczna regulacja temperatury barwowej (Color Temperature, 2500 K bis 10000 K)									

Lampa błyskowa

Lampa błyskowa	Zestaw zawiera: Leica CF D
Kąt lampy błyskowej	Dopasowany do najkrótszej ogniskowej obiektywu 10,9 mm
Numer przewodni	10 / 7 (przy ISO 200/100)
Zasięg lampy błyskowej	Okolo 0,6-14,1 m / 0,3-8,5 m (przy najkrótszej / najdłuższej ogniskowej)
Przyłącze lampy błyskowej	za pośrednictwem gorącej stopki
Czas synchronizacji błysku	↔ : 1/4000 s, można stosować dłuższe czasy otwarcia migawki
Kompensacja ekspozycji lampy błyskowej	±3 EV w krokach po 1/3 EV

Wyposażenie

Mikrofon	Stereo
Głośnik	Mono
WLAN	Funkcja Wi-Fi umożliwiająca połączenie z aplikacją „Leica FOTOS”. Dostępne w Apple App Store™ lub Google Play Store™. IEEE802.11b/g/n kanał 1–11 (2412–2462 MHz), maksymalna wydajność (e.i.r.p.): 5,9 dBm, metoda szyfrowania: zgodna z WLAN WPA™/WPA2™
Bluetooth	Bluetooth 5.0 LE: kanał 0–39 (2402–2480 MHz), maksymalna wydajność (e.i.r.p.): 1,2 dBm
GPS	Może być aktywowany poprzez Leica FOTOS App, nie wszędzie dostępny ze względu na przepisy obowiązujące w danym kraju. Dane są zapisywane w nagłówku Exif plików nagrań.
Języki menu	Angielski, niemiecki, francuski, włoski, hiszpański, portugalski, rosyjski, japoński, chiński tradycyjny, chiński uproszczony, koreański

Zasilanie



LEICA D-LUX 8

Akumulator (Leica BP-DC15)	Akumulator litowo-jonowy, napięcie nominalne 7,2V (DC), pojemność 1025 mAh (min.), producent: Panasonic Energy (Wuxi) Co. Ltd, wyprodukowano w Chinach
Ładowanie przez złącze USB	Przy wyłączonym aparacie: 5V/1500 mA (2,5W lub więcej)
Wartości nominalne napięcie wejściowe / prąd	7,2V == 0,9 A (Akku), 5V == 1,0 A (USB)