



LEICA D-LUX 8

NÁVOD K OBSLUZE

ÚVOD

Vážený zákazníku,
přejeme Vám mnoho šťastných chvil při fotografování s novým fotoaparátem Leica D-Lux 8. Abyste mohli využít celou paletu funkcí fotoaparátu, přečtěte si důkladně tento návod k obsluze. Veškeré informace o fotoaparátu Leica D-Lux 8 naleznete kdykoliv na webových stránkách <https://leica-camera.com>.

Vaše Leica Camera AG

OBSAH BALENÍ

Před prvním použitím vašeho fotoaparátu zkontrolujte veškeré příslušenství a přesvědčte se, že nic nechybí*.

- Leica D-Lux 8
- Lithium-iontová (Li-Ion) baterie (Leica BP-DC15)
- Blesk
- Krytka objektivu s bezpečnostní šňůrkou
- Ruční popruh
- Stručný návod k obsluze

* Změny konstrukce a provedení jsou vyhrazeny.

NÁHRADNÍ DÍLY/PŘÍSLUŠENSTVÍ

Podrobnosti k aktuálnímu, rozsáhlému sortimentu náhradních dílů a dalšího příslušenství pro Váš fotoaparát naleznete v Leica Customer Care nebo prostřednictvím webových stránek Leica Camera AG:

<https://leica-camera.com/en-int/photography/accessories>

Smí se používat jen v kombinaci s produkty značky Leica Camera (baterie, nabíječka, zástrčka, napájecí kabel atd.), které jsou uvedeny v tomto návodu. Části tohoto příslušenství používejte zásadně v kombinaci s tímto produktem. Příslušenství jiných výrobců může způsobit chybné funkce fotoaparátu resp. způsobit jeho poškození.

Před prvním použitím tohoto produktu si prosím důkladně přečtete „Právní upozornění“, „Bezpečnostní pokyny“ a „Obecné pokyny“. Jedině tak zabráníte případnému poškození výrobku nebo zranění osob a předejdete rizikům.

PŘÁVNÍ UPOZORNĚNÍ

UPOZORNĚNÍ NA AUTORSKÁ PRÁVA

- Dbejte prosím na ochranu autorských práv. Při pořízení snímků medií, které byly zveřejněny již někým jiným, např. CD nebo jiný otištěný nebo zasláný materiál a jejich následné zveřejnění, může dojít k porušení ochrany autorských práv. To se vztahuje také na veškerý dodaný software.
- Pokud jde o použití videa vytvořeného touto kamerou platí: Na tento produkt se vztahuje licence AVC Patent Portfolio a je určen pro osobní použití koncovým uživatelem. Mezi povolená použití patří také ta, za která koncový uživatel nedostává žádnou odměnu, např. (i) za kódování podle standardu AVC („video AVC“) a/nebo (ii) za dekodování videa AVC, které bylo zakódováno podle standardu AVC koncovým uživatelem v rámci osobního použití a/nebo které soukromý koncový uživatel obdržel od poskytovatele, který získal licenci k nabídce videa AVC. Pro všechna ostatní použití nebyly uděleny žádné výslovné ani implicitní licence. Všechna ostatní použití, mimo jiné včetně nabízení videa AVC za poplatek, mohou vyžadovat uzavření samostatné licenční smlouvy se společností MPEG LA, L.L.C.. Další informace získáte od společnosti MPEG LA, L.L.C. na adrese www.mpegla.com.
- Označení „SD“, „SDHC“, „SDXC“ a „microSDHC“ a s nimi spojená loga jsou registrované ochranné známky společnosti SD-3C, LLC.

PŘÁVNÍ UPOZORNĚNÍ K TOMUTO NÁVODU K OBSLUZE

AUTORSKÁ PRÁVA

Všechna práva vyhrazena.

Na všechny texty, obrázky a grafiku se vztahují autorská práva a další zákony na ochranu duševního vlastnictví. Nesmí se kopírovat, upravovat ani používat ke komerčním účelům nebo k šíření.

TECHNICKÉ ÚDAJE

Po redakční uzávěrce může dojít ke změnám produktů a služeb. Výrobce si vyhrazuje právo na změny konstrukce nebo tvaru, barevné odchylky a změny rozsahu dodávky nebo plnění v průběhu dodací lhůty, pokud jsou tyto změny nebo odchylky pro zákazníka přiměřené s ohledem na zájmy společnosti Leica Camera AG. V tomto ohledu si společnost Leica Camera AG vyhrazuje právo na změny, jakož i právo na omyly. Obrázky mohou obsahovat také příslušenství, speciální vybavení nebo jiné položky, které nejsou součástí standardního rozsahu dodávky nebo služeb. Jednotlivé stránky mohou obsahovat i typy a služby, které se v jednotlivých zemích nenabízí.

ZNAČKY A LOGA

Značky a loga použitá v tomto dokumentu jsou chráněné obchodní značky. Bez předchozího souhlasu společnosti Leica Camera AG není dovoleno tyto chráněné značky a loga používat.

LICENČNÍ PRÁVA

Společnost Leica Camera AG vám ráda nabídne inovativní a informativní dokumentaci. Vzhledem k tvůrčímu designu však berte na vědomí, že společnost Leica Camera AG musí chránit své duševní vlastnictví, včetně patentů, ochranných známek a autorských práv, a že tato dokumentace neposkytuje žádnou licenci na duševní vlastnictví společnosti Leica Camera AG.

REGULATORNÍ INFORMACE

Datum výroby Vámi zakoupeného fotoaparátu najdete na štítku záruční kartičky, resp. na obalu kartónu. Notace je rok/měsíc/den.

SCHVÁLENÍ PRO KONKRÉTNÍ ZEMĚ

V nabídce fotoaparátu najdete schválení pro konkrétní zemi, která se vztahuje na tento přístroj.

→ V hlavní nabídce zvolte [Camera Information](#)

→ Zvolte [Regulatory Information](#)

INFORMACE O LICENCI

V nabídce fotoaparátu najdete specifické informace o licenci pro tento přístroj.

→ V hlavní nabídce zvolte [Camera Information](#)

→ Zvolte [License Information](#)

OZNAČENÍ CE

Označení CE na našich produktech dokládá, že výrobek byl posouzen dle daných platných pravidel a splňuje legislativní požadavky Evropské Unie.

Česky

Prohlášení o shodě (ES)

„Leica Camera AG“ tímto prohlašuje, že tento produkt splňuje základní požadavky a další odpovídající předpisy směrnice 2014/53/EU.

Zákazníci si mohou příslušnou kopii dokumentu ES k našim produktům s rádiovým systémem stáhnout na našem ES serveru na stránkách:

<https://cert.leica-camera.com>

V případě dalších dotazů se obraťte na support Leica Camera AG: Am Leitz-Park 5, 35578 Wetzlar, Německo

Použitelné frekvenční pásmo / omezení použití:

viz technické údaje

LIKVIDACE ELEKTRICKÝCH AELEKTRONICKÝCH PŘÍSTROJŮ

(Platí v zemích Evropské Unie a v zemích, které se řídí pravidly pro třídění odpadu.)



Tento produkt obsahuje elektrické a/nebo elektronické části. Z tohoto důvodu Vás prosíme, abyste jej nevhazovali do běžných popelnic komunálního odpadu. Můžete jej odevzdat u prodejce, u kterého jste tento produkt zakoupili nebo ve sběrném dvoře jako elektroodpad.

Obě možnosti jsou zdarma. Obsahuje-li produkt baterie, vyjměte je. Nepotřebné baterie odevzdejte k recyklaci na příslušné sběrné místo.

Podrobné informace o recyklaci tohoto výrobku nebo baterií vám poskytne místní Obecní úřad, sběrný dvůr nebo prodejce, u kterého byl tento produkt zakoupen.

DŮLEŽITÁ UPOZORNĚNÍ K POUŽITÍ WLAN/BLUETOOTH®

- Při použití zařízení nebo počítačových systémů, které vyžadují spolehlivější ochranu než WLAN zařízení, je nutné zajistit taková opatření, při kterých nedojde k narušení použitého systému.
- Společnost Leica Camera AG nepřijímá odpovědnost za škody vzniklé použitím fotoaparátu jiným způsobem, než jako zařízení WLAN.
- Předpokládáme, že se funkce WLAN bude používat v zemích, ve kterých je tento fotoaparát prodáván. Při použití v jiných zemích, než v těch, ve kterých je fotoaparát prodáván, existuje riziko porušení podmínek pro přenos a komunikaci dat. Za takové jednání společnost Leica Camera AG odmítá odpovědnost.
- Mějte na zřeteli, že data přenášená bezdrátově mohou být čtena nebo odposlouchána třetí osobou. Důrazně doporučujeme v bezdrátovém přístupovém bodě aktivovat šifrování k zajištění bezpečnosti přenášených informací.
- Nepoužívejte fotoaparát v místech, kde jsou magnetická pole, statické výboje nebo jiná rušení, jako např. v blízkosti mikrovlnné trouby. Jinak se bezdrátový signál nemusí dostat až k fotoaparátu.
- Při použití fotoaparátu v blízkosti zařízení, jakými jsou mikrovlnné trouby nebo bezdrátové telefony používající rádiovou frekvenci 2,4 GHz, může být negativně ovlivněn výkon obou zařízení.
- Nepřipojujte se k bezdrátovým sítím, ke kterým nemáte uživatelské povolení.
- Při aktivaci funkce WLAN začne zařízení hledat bezdrátové sítě automaticky. V takovém případě mohou být zobrazeny i sítě (SSID: skládá se ze jména sloužícího k identifikaci sítě pomocí připojení WLAN), ke kterým nemáte uživatelské povolení. Nezkoušejte se k takové síti připojit, jelikož by se jednalo o nepovolený a nelegální postup.
- V letadle doporučujeme vypnout funkci WLAN.

- Používání rádiového frekvenčního pásma WLAN od 5150 MHz do 5350 MHz je povoleno pouze v uzavřených místnostech.
- K určitým funkcím Leica FOTOS si prosím přečtěte upozornění na str. 190.

BEZPEČNOSTNÍ POKYNY

OBCENĚ

- Fotoaparát nepoužívejte v přímé blízkosti přístrojů se silným magnetickým polem tak jako s elektrostatickým nebo elektromagnetickým polem (jako jsou např. indukční plotny, mikrovlnné trouby, televizní nebo počítačové obrazovky, herní konzole, mobilní telefony, rádiové zařízení). Jejich elektromagnetické pole mohou rušit obrazový záznam.
- Silná magnetická pole, např. reproduktorů nebo velkých elektromotorů, mohou vést k poškození uložených dat nebo narušit kvalitu snímků.
- Pokud dojde k selhání fotoaparátu z důvodu vlivu elektromagnetických polí, vyjměte krátce baterii a posléze fotoaparát znovu zapněte.
- Nepoužívejte fotoaparát v těsné blízkosti rádiových vysílačů nebo vedení vysokého napětí. I jejich elektromagnetické pole mohou rušit obrazový záznam.
- Drobné části fotoaparátu, jako je např. krytka sáněk, uchovávejte zásadně tímto způsobem:
 - mimo dosah dětí
 - na místě bezpečném před ztrátou nebo krádeží
- Moderní elektronické prvky reagují citlivě na elektrostatický výboj. Jelikož je možné jednoduše získat náboj více než 10 000 voltů, například chůzí po syntetickém koberci, může při dotyku fotoaparátu dojít k výboji, obzvláště tehdy, když je umístěn na vodivé ploše. Pokud se dotknete pouze krytu fotoaparátu, je tento výboj pro elektroniku zcela neškodný. Nicméně se z bezpečnostních důvodů, i přes zabudované bezpečnostní obvody, nedotýkejte vnějších kontaktů, které jsou například zabudované v sánkách fotoaparátu.
- Dbejte na to, aby snímač pro rozpoznání typu objektivu v bajonetu nebyl špinavý nebo poškrábaný. Zároveň dbejte na to, aby se nikde neusadila zrnka

písku nebo podobné částice, které by mohly poškrábat bajonet. Čistěte tuto součástku výhradně na sucho (u systémových fotoaparátů).

- K případnému čištění kontaktů nepoužívejte hadřík z optických mikrovláken (syntetiku), použijte raději bavlněnou nebo lněnou tkaninu. Před dotykem kontaktů, zajistěte uzemnění elektrostatického náboje úmyslným dotykem topení nebo vodní trubky (uzemněného vodivého materiálu). Tak máte jistotu, že nedojde k výboji. Vyvarujte se znečištění nebo oxidaci kontaktů uložením fotoaparátu na suchém místě s nasazenou krytkou objektivu a krytkou pro sánky a hledáček (u systémových fotoaparátů).
- Používejte pouze doporučené příslušenství pro tento model fotoaparátu k zabránění poruchy, zkratu nebo úrazu elektrickým proudem.
- Nepokoušejte se odstranit části pouzdra (kryty). Kvalifikované opravy se mohou provádět pouze na autorizovaných servisních místech.
- Chraňte fotoaparát před kontaktem s insekticidním sprejem a jinými agresivními sloučeninami. K čištění se nesmí používat lakový benzín (čisticí rozpouštědlo), ředidlo ani alkohol. Některé chemikálie a tekutiny mohou poškodit kryt fotoaparátu resp. jeho povrchovou úpravu.
- Jelikož pryže a plasty někdy vypouštějí agresivní sloučeniny, neměly by zůstávat po delší dobu v kontaktu s fotoaparátem.
- Zajistěte, aby se do fotoaparátu nedostal písek, prach nebo voda, např. když sněží, prší nebo na pláži. Dbejte zvláštní pozornosti při výměně objektivů (u systémových fotoaparátů), ale i při zasunutí či vyjmutí paměťové karty nebo baterie. Písek a prach mohou poškodit jak fotoaparát, objektivu, paměťovou kartu, ale také baterii. Vlhkost může vést k poruchám nebo dokonce trvalému poškození fotoaparátu a paměťové karty.

OBJEKTIV

- Když na objektiv dopadají zepředu sluneční paprsky, chová se jako lupa. Z tohoto důvodu nesmí být fotoaparát vystavován silnému slunečnímu záření.
- Nasazení krytu objektivu a uchovávání fotoaparátu ve stínu (v nejlepším případě v pouzdře/brašně) pomáhá zamezit poškození vnitřku fotoaparátu.

BATERIE

- Neoprávněné užívání baterií nebo typy, které námi nebyly stanoveny, by mohlo za určitých okolností vést k explozi!
- Nevystavujte baterie po delší dobu slunečnímu záření, vysokým teplotám, vlhku nebo mokru. Stejně tak neuchovávejte baterie v mikrovlnné troubě nebo ve vysokotlaké nádobě - hrozí nebezpečí ohně nebo exploze!
- Vlhké nebo mokré baterie se v žádném případě nesmí nabíjet nebo vkládat do fotoaparátu!
- Baterie disponuje jističím ventilem, který při vzniklém přetlaku (např. jako důsledek nesprávného zacházení) toto dění kontroluje a upravuje. Vypouklou baterii neprodleně odstraňte. Nebezpečí exploze!
- Udržujte kontakty baterie vždy čisté a volně přístupné. Lithium-iontové baterie sice disponují ochranou proti zkratu, přesto byste měli chránit kontakty před kovovými předměty, jakými jsou kancelářské svorky nebo šperky. Zkratovaná baterie se může přehřát a způsobit závažné popáleniny.
- Pokud baterie spadne na zem, hned poté zkontrolujte, zda není poškozen její obal a kontakty. Vložení poškozené baterie může poškodit i samotný fotoaparát.
- Pokud baterie zapáchá, změní barvu, zdeformuje se, přehřeje se nebo pokud z ní vyteče jakákoliv kapalina, ihned ji vyjměte z fotoaparátu nebo nabíječky a nahraďte ji novou baterií. Další použití takové

baterie by mohlo vést k nebezpečí přehřátí, požáru a/nebo výbuchu!

- V žádném případě nevhazujte baterie do ohně, hrozí nebezpečí výbuchu.
- Pokud vyteče kapalina nebo pokud ucítíte, že se něco pálí, odstraňte baterii mimo tepelné zdroje. Vytékající tekutina se může vznítit!
- Použití jiných nabíječek, neschválených společností Leica Camera AG, může způsobit poškození baterií a v extrémních případech i vážná nebo životu nebezpečná zranění.
- Dbejte na to, aby použitá zásuvka byla volně přístupná.
- Baterie a nabíječka se nesmí otevírat. Veškeré opravy smí provádět jedině autorizované opravy.
- Dbejte na to, aby se baterie nedostaly do rukou dětí. V případě spolknutí baterie může dojít k udušení.

PRVNÍ POMOC

- Přišle-li kapalina z baterie do kontaktu s očima, hrozí nebezpečí oslepnutí. V takovém případě okamžitě důkladně vypláchněte oči čistou vodou. Nedotýkejte se očí a netřete si je. Neprodleně se obraťte na lékařskou pomoc.
- Dostane-li se kapalina na povrch kůže nebo na oblečení, hrozí nebezpečí poranění. V takovém případě takto postižené místo opláchněte čistou vodou.

NABÍJEČKA

- Použití nabíječky v blízkosti rozhlasových přijímačů může vést k rušení jejich příjmu. Zajistěte mezi těmito přístroji vzdálenost nejméně 1 m.
- Při použití nabíječky se mohou ozývat zvuky („cvrčení“) – to je normální a není na závadu.
- Pokud nabíječku nepoužíváte, odpojte ji od sítě. I bez vložené baterie totiž spotřebovává elektřinu (velmi malé množství).

- Vždy zajistíte čistotu kontaktů nabíječky a nikdy je nezkratujete.
- Smí se používat pouze dodané síťové kabely. Síťové kabely se smí používat pouze pro dodanou nabíječku. Nepokoušejte se používat napájecí kabel nebo nabíječku k jiným účelům.

PAMĚŤOVÁ KARTA

- Během ukládání snímku na paměťovou kartu nebo během jeho přenosu se paměťová karta nesmí vyjmout z fotoaparátu. Fotoaparát také nesmí být během tohoto procesu vypnut nebo vystaven jakýmkoliv ořesům.
- Dokud svítí kontrolka LED, která upozorňuje na proces ukládání dat fotoaparátu, nesmíte otevřít záklopku a vyjmout ani paměťovou kartu ani baterii. V takovém případě by mohlo dojít jak ke ztrátě dat na kartě, tak i k chybám ve funkcích fotoaparátu.
- Chraňte paměťové karty před pádem a neohýbejte je, protože by mohlo dojít k jejich poškození a na nich uložená data by mohla být nenávratně ztracena.
- Nedotýkejte se kontaktů na zadní straně paměťové karty a chraňte ji před nečistotami, prachem a vlhkostí.
- Dbejte na to, aby byly paměťové karty mimo dosah dětí. Mohlo by dojít k jejich vdechnutí nebo spolknutí, v takovém případě hrozí nebezpečí udušení.

SNÍMAČ

- Kosmické záření (např. při letu) může zavinit vady pixelů.

NOSNÝ POPRUH

- Nosné popruhy jsou zpravidla vyrobeny z obzvlášť pružného materiálu. Z tohoto důvodu je nenechávej-

te v dosahu dětí. Nejsou určeny na hraní a z důvodu možného uškrcení představují pro děti jisté riziko.

- Nosné popruhy užívejte jen jako popruhy pro fotoaparát resp. pro dalekohled. Použití pro jiné účely skýtá nebezpečí úrazu a může vést k poškození nosného popruhu.
- Nosné popruhy by neměly být nošeny na fotoaparátech resp. dalekohledech během sportovních aktivit. V takových případech hrozí nebezpečí zamotání (např. při lezení po skalách a podobných sportovních aktivitách).

STATIV

- Přezkoušejte při použití stativu jeho stabilitu. Fotoaparát otáčejte tak, že budete pohybovat stativem a ne se samotným fotoaparátem. Při použití stativu dbejte také na to, aby závit na stativu nebyl příliš utažen resp. přetažen nebo podobně. Vyvarujte se transportu fotoaparátu s nasazeným stativem. Mohly byste poranit sebe nebo jiné osoby nebo poškodit fotoaparát.

BLESK

- Použití externích blesků, které nejsou kompatibilní s fotoaparátem Leica D-Lux 8, může vést v nejhorším případě k nenapravitelnému poškození fotoaparátu a/nebo externího blesku.

DŮLEŽITÉ UPOZORNĚNÍ K NABÍJENÍ PŘES USB

- Použijte napájecí jednotku s maximálním výstupním výkonem 100 W nebo méně, která odpovídá normě USB-PD. Ujistěte se, že splňuje bezpečnostní normy IEC62368-1 (ES1, PS2 - 60 V nebo méně, 100 W nebo méně). Pokud si nejste jisti, zda splňuje bezpečnostní normy, obraťte se na výrobce napájecí jednotky.

OBECNÉ POKYNY

Více informací o potřebných opatřeních při výskytu problémů se dozvíte v kapitole „Údržba/Skladování“.

FOTOAPARÁT/OBJEKTIV

- Poznamenejte si sériové číslo svého fotoaparátu a objektivů. Tato čísla jsou velice důležitá v případě ztráty.
- Sériové číslo fotoaparátu je v závislosti na modelu vryto na sáňkách nebo na spodní straně fotoaparátu.
- Bajonetový kryt fotoaparátu nebo zadní kryt objektivu by se neměly nosit v kapse, protože přitahují prach, který se při nasazení na fotoaparát může dostat do jeho vnitřku.

DISPLEJ

- Je-li fotoaparát vystaven velkým teplotním rozdílům, může se na displeji vytvořit kondenzát. Otřete jej opatrně jemným, suchým hadříkem.
- Je-li fotoaparát při zapnutí velmi chladný, je obraz na displeji zpočátku o něco tmavší než obvykle. V okamžiku, kdy se displej o něco zahřeje, dosáhne svého obvyklého jasu.

BATERIE

- Baterii lze nabíjet pouze v určitém teplotním rozmezí. Podrobnosti o provozních podmínkách naleznete v kapitole „Technické údaje“ (viz str. 208).
- Lithium-iontové baterie je možné nabíjet kdykoliv a to zcela nezávisle na stavu nabití. Je-li baterie na začátku nabíjení vybitá jen částečně, bude doba pro její celkové nabití o to kratší.
- Z tovární výroby jsou baterie nabitě jen z části, proto je při prvním použití doporučujeme kompletně dobít.
- Nová baterie dosáhne své celkové kapacity až po 2–3 kompletních dobítech a poté, co byla - provozem

fotoaparátu - zcela vybita. Takový postup vybití by se měl opakovat po cca 25ti cyklech.

- Během nabíjení dojde k ohřátí jak baterie, tak i nabíječky. To je normální a není na závadu.
- Pokud kontrolka LED po zahájení nabíjení rychle bliká (> 2 Hz), znamená to chybu nabíjení (např. v důsledku překročení maximální doby nabíjení, napětí nebo teploty mimo povolené rozsahy nebo zkrat). V takovém případě odpojte nabíječku ze zásuvky a vyjměte baterii. Přesvědčte se, zda jsou splněny výše uvedené teplotní podmínky a začněte znovu nabíjet. Jestliže problém přetrvává, obraťte se prosím na prodejce, na zástupce Leica ve Vaší zemi nebo na Leica Camera AG.
- Dobíjecí lithium-iontové baterie vyrábí proud pomocí vnitřních chemických reakcí. Tyto reakce jsou také ovlivněny okolní teplotou a vlhkostí. Velmi vysoké nebo velmi nízké teplotní podmínky (např. v odstaveném autě v letním resp. zimním období) mohou snížit dobu provozu a životnost baterií.
- Životnost každé baterie je - i za nejlepších podmínek - omezená! Po provedení několika set cyklů nabíjení se tento jev projevuje značně zkrácenou provozní dobou.
- Výměnná baterie zásobuje tu záložní, která je pevně zabudována ve fotoaparátu. Díky tomu je možné uchování nastavení času a data po dobu několika týdnů. Je-li tato záložní baterie vybitá, je nutné ji dobít vložením nabitě baterie. Dojde-li k současnému vybití baterií, musí se čas a datum znovu nastavit.
- Při použití vybíjejících se baterií resp. starých baterií se na fotoaparátu objeví varování, přičemž budou jeho funkce omezeny nebo dokonce zcela zablokovány.
- Jestliže fotoaparát delší dobu nepoužíváte, vyjměte z něj baterii. K tomu je nutné vypnout fotoaparát pomocí hlavního vypínače. V opačném případě by mohlo dojít k tomu, že se baterie po několika týdnech

vybije úplně. Fotoaparát totiž potřebuje minimální energii pro zachování všech vašich nastavení.

- Poškozené baterie odevzdejte ve sběrném dvoře, jen tak je možné zajistit správnou recyklaci.
- Datum výroby je uveden přímo na baterii. Notace je týden/rok.

PAMĚŤOVÁ KARTA

- Rozsah dostupných SD/SDHC/SDXC karet na trhu je příliš široký, než aby je mohla Leica Camera AG všechny otestovat z hlediska kompatibility a kvality. K poškození fotoaparátu či paměťové karty by nemělo dojít. Protože ale některé „neznačkové“ karty nespĺňujú normy SD/SDHC/SDXC, nemůže společnost Leica Camera AG převzít zodpovědnost za jejich správné fungování.
- Doporučujeme občas paměťové karty formátovat, jelikož fragmentace, ke které dochází během mazání, může blokovat kapacitu paměti.
- Paměťové karty, které jste již používali s tímto fotoaparátem, většinou nepotřebují formátovat (inicializovat). Vložíte-li ale do fotoaparátu paměťovou kartu, která ještě nebyla zformátovaná nebo proces formátování proběhl na jiném zařízení (jako např. na počítači), musí být zformátována.
- Doporučujeme zálohovat data na počítači, jelikož elektromagnetická pole, statická elektřina nebo jakékoliv vady fotoaparátu a paměťové karty mohou vést k nenapravitelným škodám či ztrátě dat.
- SD, SDHC, a SDXC paměťové karty jsou vybavené ochranou pojistkou proti zápisu, která zabrání nahodilému přepsání dat. Posuvník pojistky se nachází na straně karty bez úkosu. Veškerá data na kartě jsou chráněná proti zápisu pokud posuvník nastavíte do spodní polohy označené LOCK.
- Během formátování paměťové karty se veškerá uložená data ztratí. Ochrana proti smazání nastavená na jednotlivých snímcích nezabraní jejich smazání při formátování.

SNÍMAČ

- Jsou-li na krycím sklíčku snímače prach nebo jiné nečistoty, může se stát, že se na snímcích objeví menší nebo větší tmavé tečky nebo skvrny (u systémových fotoaparátů). Chcete-li nechat vyčistit snímač svého fotoaparátu, je možné fotoaparát zaslat na Leica Customer Care (viz str. 214). Tato služba však není součástí záruční služby a vztahuje se na ní poplatek.

DATA

- Všechna data, včetně osobních údajů, se mohou změnit nebo smazat díky chybným uživatelským postupům i omylem, vlivem statického výboje, nehod, poruch a jiných nedopatření.
- Berte v potaz, že Leica Camera AG nepřijímá právní zodpovědnost za přímé nebo následné škody z důvodu manipulace nebo zničení dat a osobních údajů.

AKTUALIZACE FIRMWARU

Společnost Leica neustále pracuje na vývoji a optimalizaci fotoaparátu Leica D-Lux 8. Jelikož je mnoho funkcí fotoaparátu zcela ovládáno softwarem, lze tuto úpravu a rozšíření funkčního rozsahu na vašem fotoaparátu nainstalovat dodatečně. Z tohoto důvodu provádí Leica v nepravidelných intervalech takzvané aktualizace firmwaru. Fotoaparáty jsou vždy již z továrny vybavené nejnovějším firmwarem. Nový firmware si ale můžete také stáhnout na našem webu a přenést jej do fotoaparátu. Pokud si svůj fotoaparát zaregistrujete na domovské stránce Leica Camera, budete dostávat informační bulletin, který vás bude informovat o nově dostupných aktualizacích firmwaru.

Další informace o registraci a aktualizaci firmwaru pro váš fotoaparát Leica D-Lux 8, stejně jako popř. změny a dodatky provedení v návodu k obsluze, najdete jak v části určené ke stažení, tak v „zákaznické části“ Leica Camera AG na: <https://club.leica-camera.com>

PODMÍNKY ZÁRUKY SPOLEČNOSTI LEICA CAMERA AG

Vážené zákaznice, vážení zákazníci, blahopřejeme vám k zakoupení nového výrobku Leica, získali jste výrobek světoznámé značky. Kromě zákonných záručních nároků vůči vašemu prodejci vám my, společnost Leica Camera AG ("LEICA"), poskytujeme dobrovolnou záruku na váš výrobek Leica v souladu s následujícími předpisy ("záruka Leica"). Záruka společnosti Leica proto neomezuje vaše zákonná práva spotřebitele podle platných právních předpisů ani vaše práva spotřebitele vůči prodejci, se kterým jste uzavřeli kupní smlouvu.

ZÁRUKA SPOLEČNOSTI LEICA

Získali jste výrobek Leica, který byl vyroben podle speciálních směrníc kvality a testován zkušenými odborníky v jednotlivých fázích výroby. Na tento výrobek Leica včetně příslušenství obsaženého v originálním balení poskytujeme následující záruku Leica platnou od 1. dubna 2023. Upozorňujeme, že na komerční použití neposkytujeme záruku.

U některých výrobců Leica nabízíme prodloužení záruční doby, pokud se zaregistrujete na našem účtu Leica. Podrobnosti najdete na našich webových stránkách www.leica-camera.com.

ROZSAH ZÁRUKY SPOLEČNOSTI LEICA

Během záruční doby budou reklamace týkající se výrobních a materiálových chyb podle uvážení firmy Leica bezplatně odstraněny buď opravením, výměnou poškozených dílů nebo výměnou za podobný bezvadný výrobek Leica. Vyměněné díly nebo výrobky se stávají majetkem společnosti LEICA.

Další nároky jakéhokoli druhu a z jakéhokoli právního důvodu v souvislosti s touto zárukou Leica jsou vyloučeny.

VYLOUČENO ZE ZÁRUKY SPOLEČNOSTI LEICA

Záruka společnosti Leica se nevztahuje na díly podléhající opotřebení, jako jsou očníce, kožené potahy, nosné popruhy, výztuhy, baterie a díly vystavené mechanickému namáhání, pokud závada nebyla způsobena výrobní vadou nebo vadou materiálu. To platí i pro poškození povrchu.

ZÁNIK NÁROKŮ ZE ZÁRUKY SPOLEČNOSTI LEICA

Reklamace v rámci záruky jsou neplatné, pokud je daná závada způsobena nesprávným zacházením; mohou být také neplatné, pokud bylo mimo jiné použito cizí příslušenství, výrobek Leica nebyl řádně otevřen nebo nebyl řádně opraven. Nároky na záruční servis jsou rovněž neplatné, pokud není sériové číslo rozpoznatelné.

UPLATNĚNÍ ZÁRUKY SPOLEČNOSTI LEICA

K uplatnění nároku ze záruky potřebujeme kopii dokladu o zakoupení výrobku Leica u autorizovaného prodejce LEICA ("autorizovaný prodejce Leica"). Doklad o nákupu musí obsahovat datum nákupu, výrobek Leica s číslem výrobku a sériovým číslem a údaje o autorizovaném prodejci Leica. Vyhrazuje si právo požádat vás o předložení originálu účtenky. Případně můžete zaslat kopii záručního listu; upozorňujeme, že musí být vyplněn celý a prodej musí být uskutečněn prostřednictvím autorizovaného prodejce Leica. Zašlete svůj výrobek Leica spolu s kopií dokladu o zakoupení nebo záručním listem a popisem reklamace na adresu.

Leica Camera AG, Customer Care, Am Leitz-Park 5, 35578 Wetzlar, Německo

E-mail: customer.care@leica-camera.com

Telefon: +49 6441 2080-189

nebo u autorizovaného prodejce Leica.

Fotografie výrobku Leica	Záruční doba
veškeré výrobky	2 roky

OBSAH

ÚVOD	2
OBSAH BALENÍ	2
NÁHRADNÍ DÍLY/PŘÍSLUŠENSTVÍ	3
PRÁVNÍ UPOZORNĚNÍ	4
BEZPEČNOSTNÍ POKYNY	8
OBECNÉ POKYNY	12
PODMÍNKY ZÁRUKY SPOLEČNOSTI LEICA CAMERA AG	14
OBSAH	16
POPIS JEDNOTLIVÝCH ČÁSTÍ	22
ZOBRAZENÍ	24
FOTO	24
VIDEO	26
PŘÍPRAVY	28
MONTÁŽ BEZPEČNOSTNÍ ŠŇŮRY	28
MONTÁŽ RUČNÍHO POPRUHU	28
NABÍJENÍ PŘES USB	29
VLOŽENÍ/VYJMUTÍ BATERIE	29
VLOŽENÍ/VYJMUTÍ PAMĚŤOVÉ KARTY	30
NASTAVENÍ DIOPTRÍÍ	32
OVLÁDÁNÍ FOTOAPARÁTU	34
OVLÁDACÍ PRVKY	34
HLAVNÍ SPÍNAČ	34
SPOUŠŤ	35
PÁČKA ZOOMU	36
SEŘIZOVACÍ KOLEČKO DOBY EXPOZICE	36
PALCOVÝ OTOČNÝ VOLIČ	37
PALCOVÝ OTOČNÝ VOLIČ	37
VOLÍCÍ TLAČÍTKO/PROSTŘEDNÍ TLAČÍTKO	38
PLAY-TLAČÍTKO/MENU-TLAČÍTKO	38
DISPLEJ	39
FUNKČNÍ TLAČÍTKA	40
DISPLEJ (TOUCH SCREEN)	41

OVLÁDÁNÍ NABÍDKY	42
OVLÁDACÍ PRVKY	42
OBLASTI NABÍDKY	42
NASTAVENÍ V REŽIMU FOTO A VIDEO	43
PŘEPÍNÁNÍ OBLASTÍ NABÍDKY	44
STAVOVÁ OBRAZOVKA	45
HLAVNÍ NABÍDKA	47
NAVIGACE V NABÍDCE	48
PODNABÍDKY	50
KLÁVESNICE/NUMERICKÁ KLÁVESNICE	50
SLOUPCOVÁ NABÍDKA	51
STUPNICOVÁ NABÍDKA	51
NABÍDKA DATUM/ČAS	52
KOMBINOVANÉ MENU (VLASTNOSTI OBRAZU)	52
INDIVIDUÁLNÍ OBSLUHA	54
PŘÍMÝ PŘÍSTUP K FUNKCÍM NABÍDKY	54
UŽIVATELSKÉ PROFILY	55
ZÁKLADNÍ NASTAVENÍ FOTOAPARÁTU	58
JAZYK MENU	58
DATUM/ČAS	58
ÚSPORNÝ REŽIM (REŽIM STANDBY)	59
NASTAVENÍ DISPLEJE/HLEDÁČKU	60
POUŽITÍ DISPLEJE/EVF	60
CITLIVOST SNÍMAČE OKA	61
JAS	61
DISPLEJ	61
REPRODUKCE BAREV	62
DISPLEJ	62
EVF	62
FREKVENCE SNÍMKŮ LCD	62
FREKVENCE SNÍMKŮ EVF	62
AKUSTICKÉ SIGNÁLY	63
HLASITOST	63
ZVUK ELEKTRONICKÉ ZÁVĚRKY	63
NASTAVENÍ FOTO	64
FORMÁT SOUBORU	64
ROZLIŠENÍ	65
JPG-ROZLIŠENÍ	65
VLASTNOSTI OBRAZU	65

FILM STYLE.....	66	NASTAVENÍ ZAOŠTŘOVÁNÍ.....	86
SVĚTLÉ OBLASTI/TMAVÉ OBLASTI.....	66	FOTOGRAFOVÁNÍ S AF.....	86
PROFILY BARVY.....	67	REŽIMY AUTOFOKUSU.....	86
ČERNOBÍLÉ PROFILY.....	67	INTELIGENTNÍ AF.....	86
INDIVIDUALIZACE FOTOGRAFICKÝCH PROFILŮ.....	68	AFs (single).....	86
AUTOMATICKÁ OPTIMALIZACE.....	69	AFc (continuous).....	86
POTLAČENÍ ŠUMU.....	69	METODY MĚŘENÍ AUTOFOKUSU.....	87
POTLAČENÍ ŠUMU PŘI DLOUHÉ EXPOZICI.....	69	MATICOVÉ MĚŘENÍ.....	87
POTLAČENÍ ŠUMU PRO SNÍMKY JPG.....	70	BODOVÉ/POLÍČKOVÉ MĚŘENÍ.....	87
STABILIZACE OBRAZU.....	70	PÁSMO.....	88
OPTIMALIZACE TMAVÝCH OBLASTÍ (IDR).....	71	SLEDOVÁNÍ.....	88
DYNAMICKÝ ROZSAH.....	71	ROZPOZNÁNÍ OSOB (OKO/OBLIČEJ).....	89
FUNKCE IDR.....	71	RYCHLÉ NASTAVENÍ AF.....	89
SPRÁVA DAT.....	72	VYVOLÁNÍ RYCHLÉHO NASTAVENÍ AF.....	89
FORMÁTOVÁNÍ PAMĚŤOVÉ KARTY.....	72	ZMĚNA VELIKOSTI MĚŘICÍHO POLE AF.....	89
STRUKTURA DAT.....	73	POMOCNÉ FUNKCE AF.....	90
ZMĚNA NÁZVU SOUBORU.....	74	POMOCNÉ SVĚTLO AF.....	90
ZÁZNAM MÍSTA POŘÍZENÝCH SNÍMKŮ.....	74	AKUSTICKÉ POTVRZENÍ AF.....	90
PŘENOST DAT.....	75	POSUNUTÍ MĚŘICÍHO POLE AF.....	90
PRAKTICKÁ PŘEDNASTAVENÍ.....	76	MANUÁLNÍ ZAOŠTŘOVÁNÍ (MF).....	91
TOUCH-AF.....	76	POMOCNÉ FUNKCE MF.....	91
TOUCH AF + STISKnutí SPOUŠTĚ.....	77	FOCUS PEAKING.....	91
TOUCH-AF V REŽIMU EVF.....	77	ZVĚTŠENÍ V REŽIMU MF.....	92
POMOCNÁ ZOBRAZENÍ.....	77	FUNKCE MAKRO.....	93
ZOBRAZENÍ INFORMACÍ V REŽIMU SNÍMÁNÍ.....	78	CITLIVOST ISO.....	93
DOSTUPNÁ ZOBRAZENÍ.....	78	FIXNÍ HODNOTY ISO.....	93
INFORMAČNÍ LIŠTY.....	78	AUTOMATICKÉ NASTAVENÍ.....	94
MŘÍŽKY.....	79	OMEZENÍ ROZSAHU NASTAVENÍ.....	94
FOCUS PEAKING.....	79	VYVÁŽENÍ BÍLÉ BARVY.....	95
VODOVÁHA.....	80	AUTOMATICKÉ ŘÍZENÍ/PEVNÁ NASTAVENÍ.....	95
CLIPPING.....	81	MANUÁLNÍ NASTAVENÍ MĚŘENÍM.....	96
HISTOGRAM.....	81	PŘÍMÉ NASTAVENÍ TEPLoty BARVY.....	96
DOČASNÁ AKTIVACE /DEAKTIVACE JEDNOTLIVÝCH FUNKCÍ.....	82	EXPOZICE.....	97
POMOCNÉ FUNKCE AF.....	82	TYP ZÁVĚRKY.....	97
POMOCNÉ SVĚTLO AF.....	82	METODY MĚŘENÍ EXPOZICE.....	98
FOTOGRAFOVÁNÍ.....	84	REŽIMY PRO MĚŘENÍ EXPOZICE.....	99
REŽIM POŘIZOVÁNÍ SNÍMKU.....	84	VOLBA PRACOVNÍHO REŽIMU.....	99
ZOOM.....	85	AUTOMATICKÉ NASTAVENÍ EXPOZICE - P.....	100
		PROGRAMOVÁ AUTOMATIKA - P.....	100
		ZMĚNA PŘEDNASTAVENÝCH KOMBINACÍ DOBY EXPOZICE A CLONY (SHIFT).....	100

POLOAUTOMATICKÉ NASTAVENÍ EXPOZICE – A/S.....	101
ČASOVÁ AUTOMATIKA – A	101
AUTOMATIKY CLONY – S	101
MANUÁLNÍ NASTAVENÍ EXPOZICE - M	102
NASTAVENÍ DOBY EXPOZICE	103
DLOUHÁ EXPOZICE	104
PEVNÉ DOBY EXPOZICE	104
FUNKCE T	104
POTLAČENÍ ŠUMU	105
OVLÁDÁNÍ EXPOZICE	106
NÁHLED EXPOZICE	106
ULOŽENÍ NAMĚŘENÝCH HODNOT.....	106
KOREKCE EXPOZICE	109
REŽIMY SNÍMÁNÍ	110
SÉRIOVÝ SNÍMEK	110
INTERVALOVÝ SNÍMEK	111
EXPOZIČNÍ BRACKETING	113
SAMOSPOUŠŤ	114
SPECIÁLNÍ DRUHY SNÍMKU	115
SCENE MODE	115
FOTOGRAFIE S BLESKEM	116
POUŽITELNÉ BLESKY	116
MĚŘENÍ EXPOZICE BLESKU (MĚŘENÍ TTL).....	117
NASTAVENÍ BLESKU	118
REŽIMY BLESKU	118
AUTOMATICKÉ ZAPNUTÍ BLESKU	118
MANUÁLNÍ ZAPNUTÍ BLESKU	118
AUTOMATICKÉ ZAPNUTÍ BLESKU S DELŠÍMI DOBAMI EXPOZICE (DLOUHODOBÁ SYNCHRONIZACE).....	119
OVLÁDÁNÍ BLESKU	119
SYNCHRONIZAČNÍ ČAS	119
KOREKCE EXPOZICE BLESKU	120
REŽIM PROHLÍŽENÍ (FOTO)	122
OVLÁDACÍ PRVKY V REŽIMU PROHLÍŽENÍ.....	122
PŘÍMÝ PŘÍSTUP V REŽIMU PROHLÍŽENÍ	123
OVLÁDACÍ PRVKY NA DISPLEJI	123
SPUŠTĚNÍ/OPUŠTĚNÍ REŽIMU PROHLÍŽENÍ.....	124
VOLBA SNÍMKŮ / LISTOVÁNÍ	124
INFORMAČNÍ ÚDAJE V REŽIMU PROHLÍŽENÍ	125

PŘEHŘÁVÁNÍ SÉRIÍ SNÍMKŮ (INTERVALOVÉ ZÁZNAMY).....	126
PŘEPNUTÍ NA KONKRETNÍ SNÍMEK SKUPINY	127
POKRAČOVÁNÍ PŘEHŘÁVÁNÍ	127
SÉRII SNÍMKŮ JEDNOTLIVĚ PROLISTOVAT	127
ZVĚTŠENÍ VÝŘEZU	128
ZOBRAZENÍ NĚKOLIKA SNÍMKŮ SOUČASNĚ	129
OZNAČENÍ/OHODNOCENÍ SNÍMKŮ	131
SMAZÁNÍ SNÍMKŮ	131
SMAZÁNÍ JEDNOTLIVÝCH SNÍMKŮ	132
SMAZÁNÍ VÍCE SNÍMKŮ	133
SMAZÁNÍ NEOHODNOCENÝCH SNÍMKŮ	134
VYMAZÁNÍ SÉRIE SNÍMKŮ	134
NÁHLED POSLEDNÍHO SNÍMKU.....	135
PROHLÍŽENÍ S FILTREM	135
NASTAVENÍ VIDEO	136
FORMÁT SOUBORU.....	136
FORMÁT VIDEO	136
MP4	136
DOSTUPNÁ ROZLIŠENÍ	137
DOSTUPNÁ SNÍMKOVÁ FREKVENCE	137
NASTAVENÍ FORMÁTU VIDEO	137
VLASTNOSTI OBRAZU	138
VIDEO LOOK	138
PROFILY BARVY	139
ČERNOBÍLÉ PROFILY	139
INDIVIDUALIZACE PROFILŮ VIDEO	140
NASTAVENÍ AUDIO	140
MIKROFON	140
SNÍŽENÍ HLUKU VĚTRU	141
AUTOMATICKÁ OPTIMALIZACE.....	141
STABILIZACE VIDEO	141
OPTIMALIZACE TMAVÝCH OBLASTÍ (IDR)	142
DYNAMICKÝ ROZSAH	142
FUNKCE iDR	142
SPRÁVA DAT.....	143
FORMÁTOVÁNÍ PAMĚŤOVÉ KARTY	143
STRUKTURA DAT.....	144

ZMĚNA NÁZVU SOUBORU	145	VYVÁŽENÍ BÍLÉ BARVY.....	165
PŘENOST DAT	145	AUTOMATICKÉ ŘÍZENÍ/PEVNÁ NASTAVENÍ	165
PRAKTICKÁ PŘEDNASTAVENÍ	146	MANUÁLNÍ NASTAVENÍ MĚŘENÍM	166
TOUCH-AF	146	PŘÍMÉ NASTAVENÍ TEPLoty BARVY.....	167
TOUCH-AF V REŽIMU EVF	147	REŽIMY PRO MĚŘENÍ EXPOZICE	168
POMOCNÁ ZOBRAZENÍ	147	VOLBA PRACOVNÍHO REŽIMU	169
DOSTUPNÁ ZOBRAZENÍ	148	AUTOMATICKÉ NASTAVENÍ EXPOZICE - P.....	169
INFORMAČNÍ LIŠTY	148	PROGRAMOVÁ AUTOMATIKA - P	169
MŘÍŽKY	148	ZMĚNA PŘEDNASTAVENÝCH KOMBINACÍ DOBY EXPOZICE A CLONY (SHIFT).....	170
ZEBRA	149	POLOAUTOMATICKÉ NASTAVENÍ EXPOZICE – A/S...170	
FOCUS PEAKING.....	149	MANUÁLNÍ NASTAVENÍ EXPOZICE - M.....	171
VODOVÁHA.....	150	NASTAVENÍ DOBY EXPOZICE	172
HISTOGRAM.....	151	KOREKCE EXPOZICE.....	172
DOČASNÁ AKTIVACE /DEAKTIVACE JEDNOTLIVÝCH FUNKCÍ	152	SPECIÁLNÍ DRUHY SNÍMKU	173
POMOCNÉ FUNKCE AF.....	152	REŽIM PROHLÍŽENÍ (VIDEO).....	174
AKUSTICKÉ POTVRZENÍ AF.....	152	OVĽADACÍ PRVKY V REŽIMU PROHLÍŽENÍ.....	174
FILMOVÁNÍ	154	PŘÍMÝ PŘÍSTUP V REŽIMU PROHLÍŽENÍ.....	175
SPUŠTĚNÍ/OPUŠTĚNÍ REŽIMU VIDEO	155	SPUŠTĚNÍ/OPUŠTĚNÍ REŽIMU PROHLÍŽENÍ.....	176
SPUŠTĚNÍ/ZASTAVENÍ NAHRÁVÁNÍ	155	VOLBA NAHRÁVKY/ LISTOVÁNÍ V NAHRÁVKÁCH ..	176
NASTAVENÍ ZAOSTŘOVÁNÍ.....	156	INFORMAČNÍ ÚDAJE V REŽIMU PROHLÍŽENÍ	177
REŽIMY AUTOFOKUSU	156	ZOBRAZENÍ NĚKOLIKA NAHRÁVEK SOUČASNĚ ..178	
OVĽADÁNÍ AUTOFOKUSU	157	OZNAČENÍ/OHODNOCENÍ NAHRÁVEK.....	179
TOUCH-AF.....	157	SMAZÁNÍ NAHRÁVEK	180
NEPŘETRŽITÉ ZAOSTŘOVÁNÍ	157	SMAZÁNÍ JEDNOTLIVÝCH NAHRÁVEK	180
METODY MĚŘENÍ AUTOFOKUSU.....	158	MAZÁNÍ VÍCE NAHRÁVEK.....	181
ROZPOZNÁNÍ OSOB (OKO/OBLIČEJ).....	159	SMAZÁNÍ NEOHODNOCENÝCH NAHRÁVEK.....	182
RYCHLÉ NASTAVENÍ AF	160	PROHLÍŽENÍ VIDEO	183
VYVOLÁNÍ RYCHLÉHO NASTAVENÍ AF	160	DALŠÍ FUNKCE	186
ZMĚNA VELIKOSTI MĚŘICÍHO POLE AF.....	160	OBNOVENÍ TOVÁRNÍHO NASTAVENÍ FOTOAPARÁTU.186	
POSUNUTÍ MĚŘICÍHO POLE AF.....	161	AKTUALIZACE FIRMWARU	187
MANUÁLNÍ ZAOSTŘOVÁNÍ (MF).....	161	PROVEDENÍ AKTUALIZACE FIRMWARU.....	188
POMOCNÉ FUNKCE MF	162	LEICA FOTOS	190
FOCUS PEAKING.....	162	PŘÍPOJENÍ (uživatelé iPhone).....	190
ZVĚTŠENÍ V REŽIMU MF	162	PRVNÍ PŘÍPOJENÍ K MOBILNÍMU ZAŘÍZENÍ	190
FUNKCE MAKRO.....	163	SPOJENÍ SE ZNÁMÝMI PŘÍSTROJI	191
CITLIVOST ISO	164		
FIXNÍ HODNOTY ISO.....	164		
AUTOMATICKÉ NASTAVENÍ.....	164		

PŘIPOJENÍ (uživatelé Android)	191
PRVNÍ PŘIPOJENÍ K MOBILNÍMU ZAŘÍZENÍ	191
SPOJENÍ SE ZNÁMÝMI PŘÍSTROJI	192
PROVEDENÍ AKTUALIZACE FIRMWARU	192
ÚDRŽBA/SKLADOVÁNÍ	194
FAQ	196
PŘEHLED NABÍDKY	202
TECHNICKÉ ÚDAJE	208
LEICA CUSTOMER CARE	214
LEICA AKADEMIE	214

Význam různých kategorií informací v tomto návodu

Upozornění

Dodatečné informace

Důležité

Při nedodržení doporučených pravidel hrozí poškození fotoaparátu, jeho příslušenství nebo pořízených snímků

Pozor

Při nedodržení doporučených pravidel hrozí ublížení na zdraví

POPIS JEDNOTLIVÝCH ČÁSTÍ

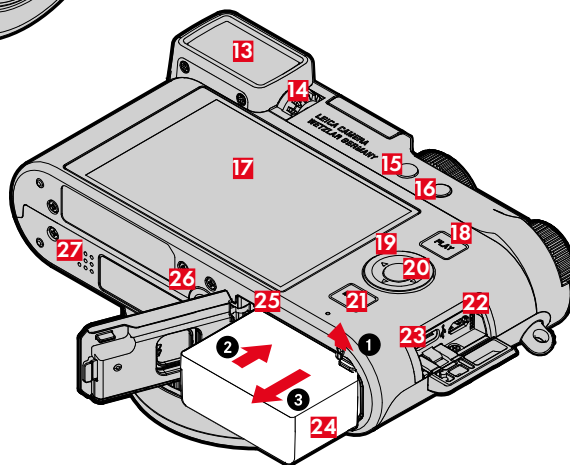
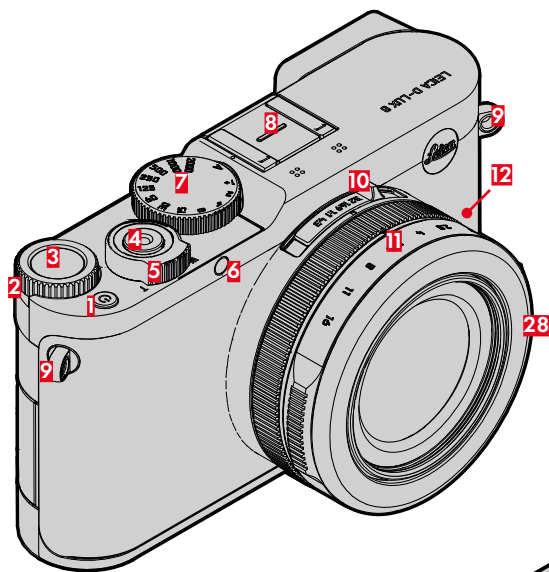

LEICA D-LUX 8

28 Ochranný závitový kroužek

- 1 Hlavní spínač
- 2 Palcový otočný volič
- 3 Tlačítko palcového otočného voliče
- 4 Spoušť
- 5 Páčka zoomu
- 6 LED samospoušť/pomocné světlo AF
- 7 Seřizovací kolečko doby expozice
- 8 Sáníky
- 9 Nosná očka
- 10 Přepínač formátu obrazu
- 11 Seřizovací kolečko clony
- 12 Seřizovací kroužek režimu zaostření
- 13 Okulár hledáčku
- 14 Seřizovací kolečko dioptrií
- 15 Funkční tlačítko 1
- 16 Funkční tlačítko 2
- 17 Displej
- 18 **PLAY**-tlačítko
- 19 Volící tlačítko
- 20 Prostřední tlačítko
- 21 **MENU**-tlačítko
- 22 Připojka HDMI
- 23 USB-C-zdířka
- 24 Příhrádka pro baterii
- 25 Zdířka pro paměťovou kartu
- 26 Závit pro stativ
- 27 Reprodukční

ZOBRAZENÍ

Zobrazení na monitoru je identické s hledáčkem.

FOTO

STAVOVÁ OBRAZOVKA

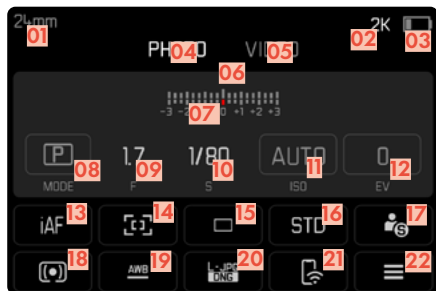

PŘI POŘIZOVÁNÍ SNÍMKU

Veškeré údaje/hodnoty se vztahují na aktuální nastavení.

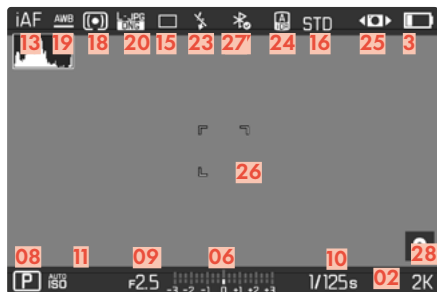



PŘI PŘEHRÁVÁNÍ

Veškeré údaje/hodnoty se vztahují na zobrazený záznam.

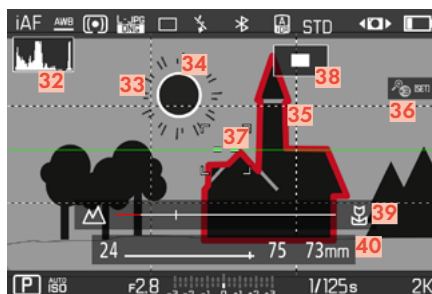

AKTIVOVANÝ Capture Assistants



- 01 Ohnisková vzdálenost
- 02 Zbývajících úložná kapacita
- 03 Kapacita baterie
- 04 Oblast nabídky **PHOTO**
- 05 Oblast nabídky **VIDEO**
- 06 Expozimetr pro vyvážení osvětlení
- 07 Stupnice korekce expozice
- 08 Expoziční režim
- 09 Hodnota clony
- 10 Doba expozice
- 11 Citlivost ISO
- 12 Hodnota korekce expozice
- 13 Režim zaostřování
- 14 Metoda měření autofokusu
- 15 Druh režimu pořizování snímků (**Drive Mode**)
- 16 Reprodukce barev (**Film Style**)
- 17 Profil uživatele
- 18 Metoda měření expozice
- 19 Režim automatického vyvážení bílé
- 20 Formát souboru/stupeň komprese/rozlišení
- 21 Leica FOTOS
- 22 Hlavní nabídka
- 23 Režim blesku/korekce expozice záblesku
- 24 iDR
- 25 Stabilizace aktivována
- 26 AF-pole
- 27 Bluetooth® (Leica FOTOS)
- 28 Geotagging
Automatický záznam místa snímání (soubory Exif)
- 29 Symbol pro označený záznam
- 30 Jméno souboru
- 31 Číslo souboru zobrazeného záznamu
- 32 Histogram
- 33 Mřížka dělicích čar
- 34 Označení Clipping přeexponovaných částí motivu
- 35 Automatické zvětšení jako pomůcka pro manuální zaostřování (možné 3-krát  nebo 6-krát)
- 36 Focus Peaking
(charakteristika nastavených ostrých hran motivu)
- 37 Vodováha
- 38  Zobrazení velikosti a pozice výřezu
(viditelné pouze při zvětšení výřezu)
- 39 Stupnice vzdálenosti MF-režim
- 40 Stupeň zoomu

VIDEO

STAVOVÁ OBRAZOVKA

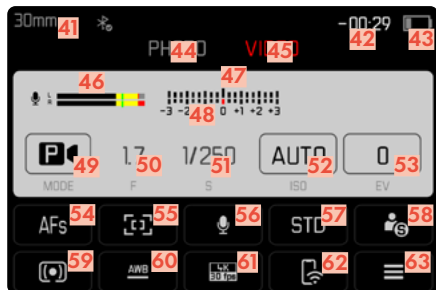

PŘI NAHRÁVÁNÍ

Veškeré údaje/hodnoty se vztahují na aktuální nastavení.

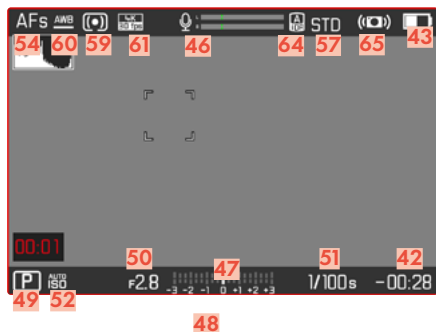

PŘI PŘEHRÁVÁNÍ

Veškeré údaje/hodnoty se vztahují na zobrazený záznam.

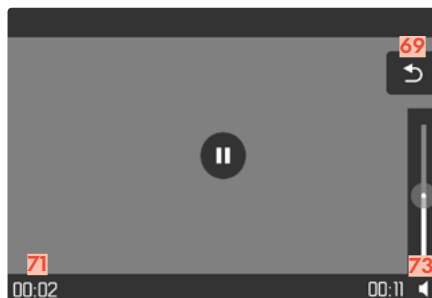

- 41 Ohnisková vzdálenost
- 42 Zbývající úložná kapacita
- 43 Kapacita baterie
- 44 Oblast nabídky **PHOTO**
- 45 Oblast nabídky **VIDEO**
- 46 Úroveň nahrávání mikrofonu
- 47 Expozimetr pro vyvážení osvětlení
- 48 Stupnice korekce expozice
- 49 Expoziční režim
- 50 Hodnota clony
- 51 Doba expozice
- 52 Citlivost ISO
- 53 Hodnota korekce expozice
- 54 Režim zaostřování
- 55 Metoda měření autofokusu
- 56 Citlivost mikrofonu (**Microphone Gain**)
- 57 Reprodukce barev (**Video Style**)
- 58 Profil uživatele
- 59 Metoda měření expozice
- 60 Režim automatického vyvážení bílé
- 61 Rozlišení / Snímková frekvence
- 62 Leica FOTOS
- 63 Hlavní nabídka
- 64 iDR
- 65 Stabilizace aktivována
- 66 Upozornění pro probíhající videozáznam
- 67 Délka videozáznamu
- 68 Symbol pro označený videozáznam
- 69 Opuštění prohlížení videa
- 71 Aktuální doba přehrávání
- 73 Sloupec hlasitosti

ZOBRAZENÍ STAVU NABÍTÍ NA DISPLEJI

Stav nabití baterie se zobrazí jak na stavové obrazovce, tak v záhlaví fotoaparátu vpravo nahoře.



Zobrazení	Stav nabíjení
	Cca 75 % nebo více
	Cca 74–50 %
	Cca 49–25 %
	Cca 24 % nebo méně
	Cca 0 % Nutná výměna baterie nebo její dobití

Upozornění

- Zobrazená úroveň nabití baterie je přibližná hodnota. Přesná úroveň nabití závisí na prostředí a provozních podmínkách.

PŘÍPRAVY

Před prvním použitím tohoto produktu si prosím důkladně přečtěte „Právní upozornění“, „Bezpečnostní pokyny“ a „Obecné pokyny“. Jedině tak zabráníte případnému poškození výrobku nebo zranění osob a předejdete rizikům.

MONTÁŽ BEZPEČNOSTNÍ ŠŤŮRY

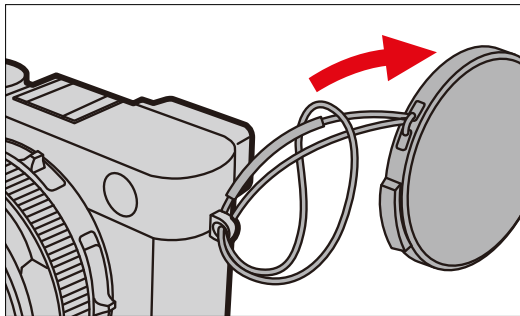
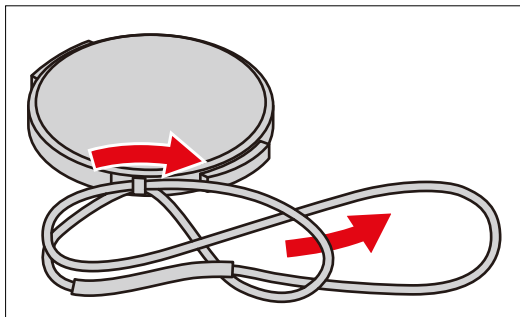

MONTÁŽ RUČNÍHO POPRUHU

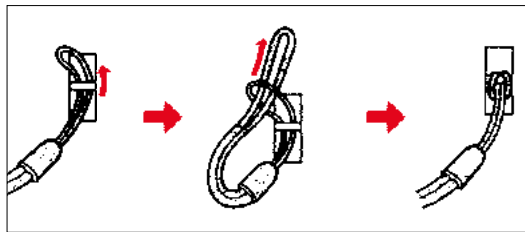

Pozor

- Po připevnění ručního popruhu se přesvědčte o tom, jestli jsou správně připevněny i jeho uzávěry, aby se zabránilo pádu fotoaparátu.

NABÍJENÍ PŘES USB

Baterie nainstalovaná ve fotoaparátu se může automaticky nabíjet, když je fotoaparát připojen k počítači nebo k jinému vhodnému zdroji napájení pomocí kabelu USB.

Upozornění

- Proces nabíjení se spustí automaticky po vypnutí fotoaparátu.

VLOŽENÍ/VYJMUTÍ BATERIE

→ Ujistěte se, že je fotoaparát vypnutý (viz str. 34)

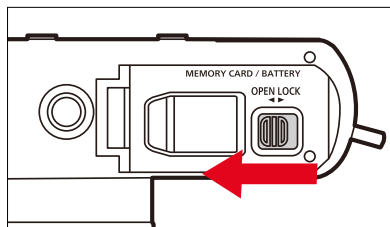

→ Blokování přihrádky pro baterie nastavte do polohy **OPEN**

- Přihrádka pro baterii se otevře.

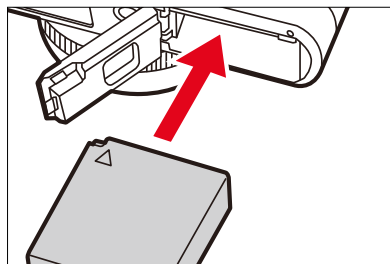

→ Zasuňte baterii do přihrádky pro baterii značkou směrem nahoru.

- Páčka pro uvolnění baterie slyšitelně zapadne.

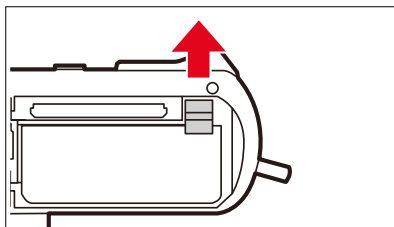

- Zatlačte páčku pro uvolnění baterie směrem nahoru
 - Baterie se nepatrně vysune.

- Vyměňte baterii

Důležité

- Při vyjmutí baterie ze zapnutého fotoaparátu může dojít k vymazání individuálně nastavených funkcí a hodnot. Taktéž může dojít k poškození paměťové karty.

VLOŽENÍ/VYJMUTÍ PAMĚŤOVÉ KARTY

Fotoaparát ukládá snímky na paměťovou kartu typu SD (Secure Digital) resp. SDHC (-High Capacity) resp. SDXC (-eXtended Capacity).

Upozornění

- Existují různé paměťové karty SD/SDHC/SDXC, které mají rozdílnou kapacitu a rychlost zápisu/čtení. Zejména takovéto karty s vysokou kapacitou a velkou rychlostí zápisu/čtení umožňují rychlé nahrávání a reprodukci dat.
- Kapacita paměťové karty rozhoduje o tom, zda tato karta bude fotoaparátem podporována nebo se před prvním použitím musí zformátovat (viz str. 72). V takovém případě se na fotoaparátu objeví odpovídající hlášení. Informace k podporovaným paměťovým kartám najdete v odstavci „Technické údaje“.
- Jestliže se paměťová karta nedá vložit, zkontrolujte její vyrovnaní.
- Další upozornění najdete na str. 10 a str. 13.
- Obzvláště nahrávání videa vyžaduje vysokou rychlost zápisu.

→ Ujistěte se, že je fotoaparát vypnutý (viz str. 34)

OTEVŘENÍ PŘIHRÁDKY PRO BATERIE

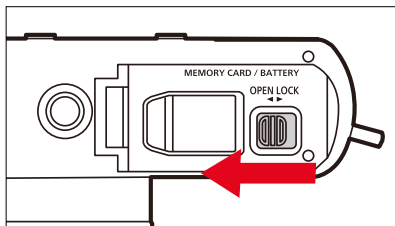

→ Blokování přihrádky pro baterie nastavte do polohy **OPEN**

- Přihrádka pro baterii se otevře.

UZAVŘENÍ PŘIHRÁDKY NA BATERII

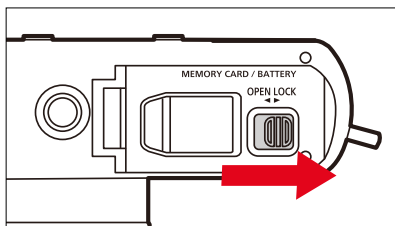

→ Dotkněte se klapky a přidržte ji

→ Blokování přihrádky pro baterie nastavte do polohy **LOCK**

VLOŽENÍ

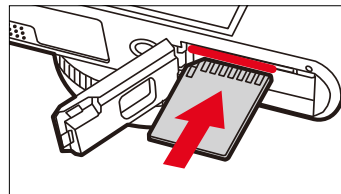

→ Zatlačte paměťovou kartu s kontakty ke straně displeji do slotu, dokud neuslyšíte a neucítíte její zacvaknutí

VYJMUTÍ

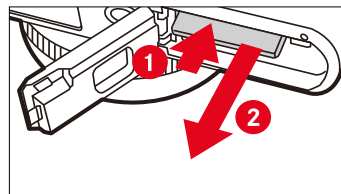

→ Kartu vlačte, dokud nezazní tiché zacvaknutí

- Karta se nepatrně vysune.

→ Vyměňte kartu

NASTAVENÍ DIOPTRIÍ

Aby mohli osoby s brýlemi fotografovat bez brýlí, lze hledáček nastavit tak, aby vyhovoval jejich očím v rozmezí -4 až $+2$ dioptrie (dioptrická kompenzace).

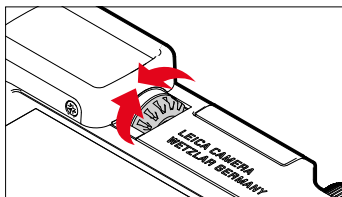

- Podívejte se do hledáčku
- Zaměřte a zaostřete na motiv
- Otáčejte seřizovacím kolečkem dioptrií, dokud nebude obraz v hledáčku i překryvné zobrazení zaostřené

OVLÁDÁNÍ FOTOAPARÁTU

OVLÁDACÍ PRVKY

HLAVNÍ SPÍNAČ

Fotoaparát se zapíná a vypíná hlavním vypínačem.

ZAPNUTÍ FOTOAPARÁTU

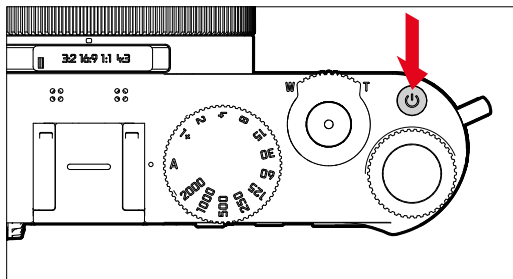

Upozornění

- Fotoaparát je připraven k provozu cca 1 s po zapnutí.
- Po zapnutí se na okamžik rozsvítí kontrolka LED a v hledáčku se objeví různá zobrazení.

VYPNUTÍ FOTOAPARÁTU

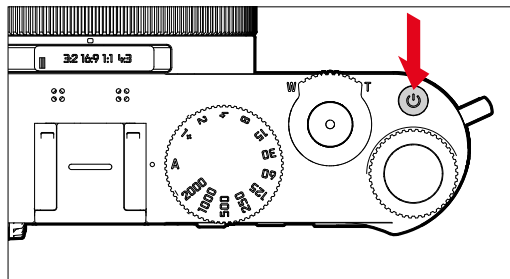

Upozornění

- Pomocí funkce **Auto Power Off** (viz str. 59) je možné fotoaparát vypnout, pokud se v zadaném intervalu neprovede žádná operace. Je-li tato funkce nastavena na **Off** a fotoaparát není delší dobu aktivní, doporučujeme ho vždy vypnout pomocí hlavního vypínače. Zamezí se jak samovolnému spuštění fotoaparátu, tak i vybití baterie.

PÁČKA ZOOMU

Ohnisková vzdálenost objektivu se dá měnit pomocí zoomu, aby se určila snímaná část obrazu resp., velikost zobrazovaného objektu.

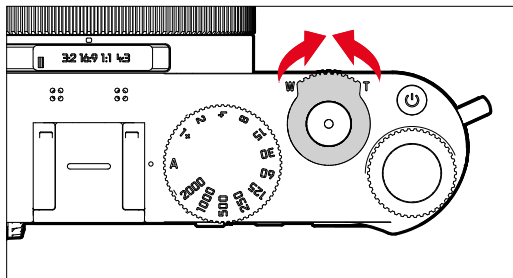

- **T**: delší ohniskové vzdálenosti (teleobjektiv) ke zvětšení motivu
- **W**: Kratší (širokoúhlá) ohnisková vzdálenost pro zachycení většího výřezu.

Upozornění

- Při zoomování se nedotýkejte tubusu objektivu.
- Nejprve nastavte ohniskovou vzdálenost a poté ostrost obrazu.
- Při otáčení páčky zoomu může fotoaparát vydávat hluk a vibrovat. Nejedná se však o funkční poruchu.

SEŘIZOVACÍ KOLEČKO DOBY EXPOZICE

Seřizovací kolečko expozice času nemá žádnou zádržku, tzn. že se nechá točit z každé pozice libovolným směrem. Zaaretuje se ve veškerých vyrytých pozicích a mezihodnotách. Nastavení kolečka mimo tyto pozice a mezihodnoty, které jsou vyznačené, se nesmí volit resp. používat. Bližší informace o nastavení správné hodnoty expozice se dozvíte v kapitole „Expozice“ (viz str. 97 a 168).

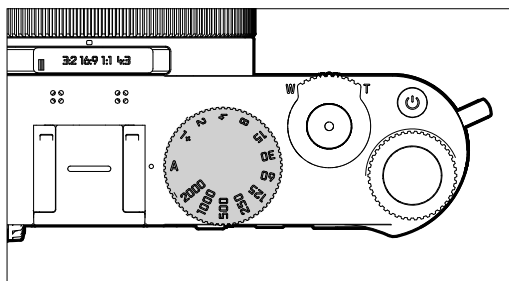

- **A**: časová automatika (automatické ovládání doby expozice)
- **2000 – 1+**: pevná doba expozice

PALCOVÝ OTOČNÝ VOLIČ

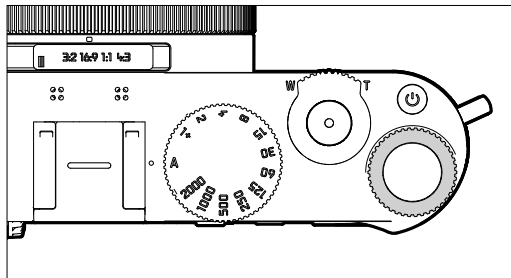

- Navigace v nabídce
- Nastavení hodnoty korekce expozice
- Nastavení hodnoty ISO
- Zvětšení/zmenšení prohlížených snímků
- Nastavení zvolených bodů nabídky/funkcí
- Nastavení programu Shift

PALCOVÝ OTOČNÝ VOLIČ

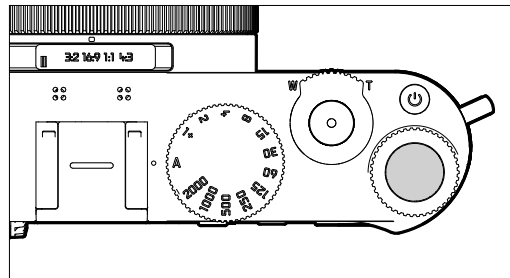

- Převzetí nastavení nabídky
- Přímý přístup k funkcím nabídky
- Vyvolání podnabídky

VOLÍCÍ TLAČÍTKO/PROSTŘEDNÍ TLAČÍTKO

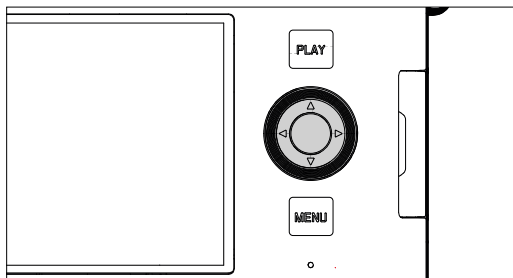

VOLÍCÍ TLAČÍTKO

- Navigace v nabídce
- Nastavení zvolených bodů nabídky/funkcí
- Listování ve vnitřní paměti fotoaparátu
- Posunutí měřicího pole

PROSTŘEDNÍ TLAČÍTKO

- Zobrazení informačního displeje
- Vyzvání podnabídky
- Převzetí nastavení nabídky
- Zobrazení nastavení/parametry při pořízení snímku
- Zobrazení parametrů snímku při prohlížení
- Prohlížení videozáznamů
- Potvrzení dotazů
- Přímý přístup k funkcím nabídky

PLAY-TLAČÍTKO/MENU-TLAČÍTKO

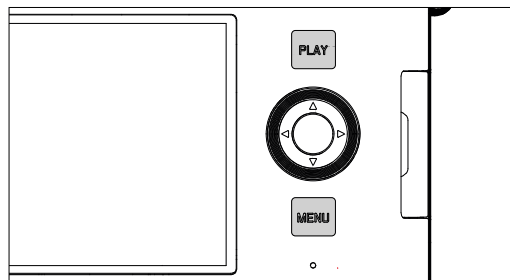

PLAY-TLAČÍTKO

- Zapnutí a vypnutí (nepřetržitého) režimu prohlížení
- Zpět do zobrazení na celou obrazovku

MENU-TLAČÍTKO

- Vyzvání nabídky (včetně stavové obrazovky)
- Vyzvání nabídky režimu prohlížení
- Opuštění aktuálně zobrazených (pod-)nabídek
- Listování stránek v hlavní nabídce

DISPLEJ



- Zobrazení nejdůležitějších aktuálních nastavení
- Rychlý přístup do několika nabídek
- Dotykové ovládání

FUNKČNÍ TLAČÍTKA

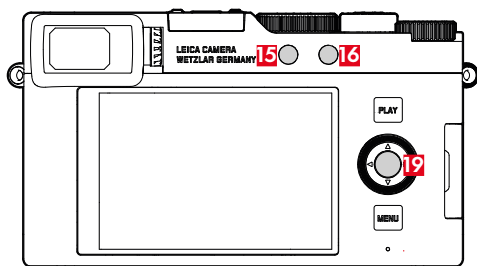
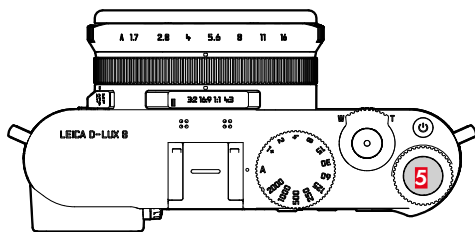







Přímý přístup do různých nabídek a jejich funkce. Všechna funkční tlačítka lze individuálně konfigurovat (viz str. 54).

TOVÁRNÍ NASTAVENÍ	
V režimu snímání	V režimu prohlížení
Funkční tlačítko 1 (15)	
EVF <> LCD	
Funkční tlačítko 2 (16)	
Změna druhu provozu (foto/video)	Delete Single
Tlačítko palcového otočného voliče (5)	
ISO nastavení	Snímek označit ★
Prostřední tlačítko (19)	
Toggle Info Levels (foto)	Toggle Info Levels

(viz str. 202)

DISPLEJ (TOUCH SCREEN)

DOTYKOVÉ OVLÁDÁNÍ*		V režimu snímání	V režimu prohlížení
	„Kliknout“	Posouvat AF-měřicí pole a zaostřovat (při aktivním Touch-AF)	Volba snímků
	„Kliknout dvakrát“		Zvětšení/zmenšení prohlížených snímků
	„Setřít“	Posunutí měřicího pole AF a provozu MF	Listování ve vnitřní paměti fotoaparátu Posouvat zvětšený výřez snímku
	„Setřít prstem vodorovně“ (po celé délce)		Listování ve vnitřní paměti fotoaparátu
	„Kliknout a držet“		
	„Přitažení prstů“ „Roztáhněte prsty od sebe“	Změna velikosti měřicího pole AF (s určitými režimy AF)	Zvětšení/zmenšení prohlížených snímků
	„Setřít prstem a držet“ „Držet a setřít prstem“	Posunutí měřicího pole AF	Průběžné listování

* Stačí se lehce dotknout, ne stisknout.

OVLÁDÁNÍ NABÍDKY

OVLÁDACÍ PRVKY

Následující prvky budou používány k ovládní nabídky.

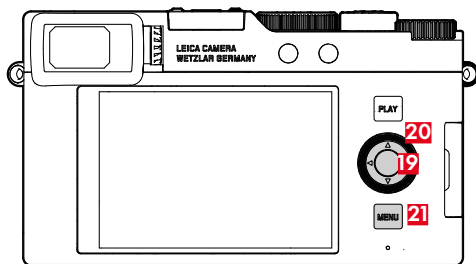
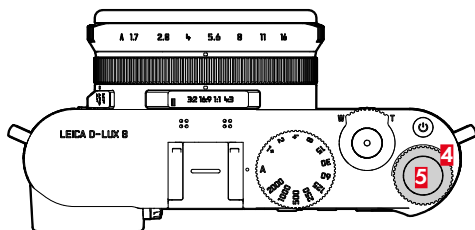

- 4** Palcový otočný volič
- 5** Tlačítko palcového otočného voliče
- 19** Prostřední tlačítko
- 20** Volicí tlačítko
- 21** MENU-tlačítko

OBLASTI NABÍDKY

V nabídce jsou dvě oblasti: stavová obrazovka a **Main Menu**.

Stavová obrazovka:

- nabízí možnost rychlého přístupu k nejčastěji používaným nastavením

Main Menu:

- nabízí přístup ke **všem** bodům nabídky
- obsahuje celou řadu podnabídek

Aktuálně používaný provozní režim (foto nebo video režim) je barevně označen ve všech částech nabídky.

Rozsah	FOTO	VIDEO
Stavová obrazovka	Tmavé pozadí	Světlé pozadí
Hlavní nabídka (horní rovina)	Tmavé záhlaví	Světlé záhlaví
Hlavní nabídka (podnabídky)		

STAVOVÁ OBRAZOVKA

Foto



Video

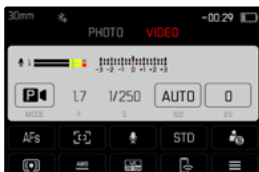

HLAVNÍ NABÍDKA

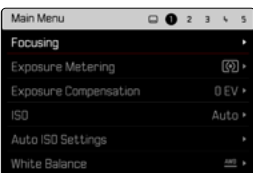

NASTAVENÍ V REŽIMU FOTO A VIDEO

Dostupná nastavení závisí na aktuálně používaném režimu (foto nebo video režim).

- Většina položek hlavní nabídky a jejich podpoložek je specifická pro daný provozní režim. To znamená, že zde provedené změny se vztahují pouze na právě používaný provozní režim. Položky nabídky se stejným názvem v jiném provozním režimu jsou na tom nezávislé. To se týká například nastavení při zaostření, při měření expozice nebo vyvážení bílé.

Globálně účinná nastavení a funkce jsou:

- User Profile
- Capture Assistants
- Play Mode Setup
- Display Settings
- Leica FOTOS
- Format Card
- Camera Settings
- Camera Information
- Language
- Reset Camera

PŘEPÍNÁNÍ OBLASTÍ NABÍDKY

Jako první oblast nabídky se zobrazí vždy stavová obrazovka. Horní úroveň nabídky je uspořádána do „stránek“, které se zobrazují v záhlaví: stavová obrazovka a více částí hlavní nabídky. Mezi jednotlivými oblastmi nabídky můžete přepínat listováním stránek. Alternativně je na stavové obrazovce jako poslední položka nabídky přístup do hlavní nabídky.

Pro listování vpřed

→ Stiskněte **MENU**-tlačítko

- Po poslední stránce hlavní nabídky následuje opět stavová obrazovka.

Pro listování zpět

→ Stiskněte volící tlačítko vlevo

- Na stavovou obrazovku se můžete vrátit listováním zpět.

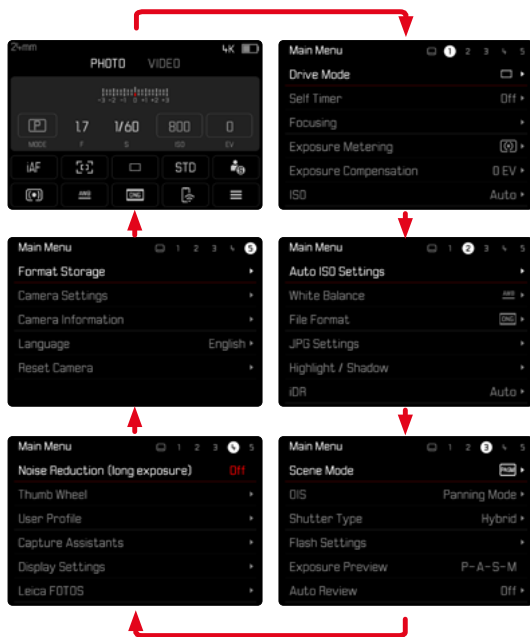

STAVOVÁ OBRAZOVKA

Stavová obrazovka poskytuje přehled nejdůležitějších informací o aktuálním stavu fotoaparátu a aktivních nastaveních.

Kromě toho umožňuje rychlý přístup k důležitým nastavením. Stavová obrazovka je optimalizovaná na dotykové ovládání.



- A** Pracovní režim: foto/video (viz str. 155)
- B** Nastavení expozic (viz str. 97 a str. 168)
- C** Položka nabídky
- D** Přístup k hlavní nabídce

Upozornění

- Pokud není možné nebo žádoucí dotykové ovládání (např. v režimu EVF), lze stavovou obrazovku ovládat také volicím tlačítkem, prostředním tlačítkem, palcovým tlačítkem a palcovým otočným voličem.
- Nastavení jsou účinná okamžitě.
- Orámovaná ovládací pole jsou volitelná. Hodnoty, které nejsou uvedeny, jsou automaticky nastavené hodnoty (v závislosti na aktivním expozičním režimu).
- Dostupné body nabídky se liší pro režim fotografie a videa (viz str. 24 a str. 26).

PROVEDENÍ NASTAVENÍ

Nastavení lze provádět na stavové obrazovce různými způsoby. Typ nastavení se v jednotlivých nabídkách odlišuje.

- Klikněte na zvolené ovládací pole
 - Zobrazí se příslušná nabídka.

PRO PŘÍMÉ NASTAVENÍ

V dolní části stavové obrazovky se zobrazí varianta sloupcové nabídky (viz str. 51).



- Požadovanou funkci zvolte přímo nebo pomocí stírání prstem

PRO VYVOLÁNÍ NORMÁLNÍ PODNABÍDKY

Tyto nabídky se chovají stejně jako při vyvolání z hlavní nabídky (viz str. 48). Dotykové ovládání proto není k dispozici. Místo přechodu do vyšší úrovně nabídky se však odsud vrátíte na stavovou obrazovku.



- Zvolte požadované nastavení

HLAVNÍ NABÍDKA

Hlavní nabídka nabízí přímý přístup ke všem nastavením. Většina z nich se nachází v podnabídkách.

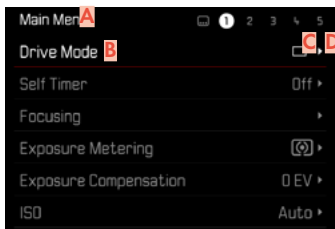

- A** Oblasti nabídky: **Main Menu**
- B** Označení položky nabídky
- C** Nastavení položky nabídky
- D** Upozornění na podnabídku

PODNABÍDKA

K dispozici jsou různé druhy podnabídek. Ke každému nastavení berte v potaz následující stránky.

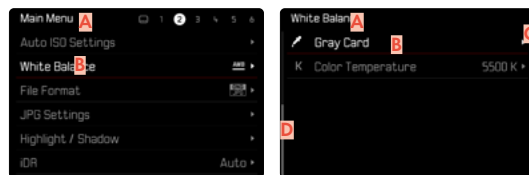

- A** Aktuální položka nabídky
- B** Položka podnabídky
- C** Upozornění na další podnabídky
- D** Posuvník

NAVIGACE V NABÍDCE

NAVIGACE PO STRÁNKÁCH

Pro listování vpřed

- Stiskněte **MENU**-tlačítko (popř. několikrát)
 - Po poslední stránce hlavní nabídky následuje opět stavová obrazovka.

Pro listování zpět

- Stiskněte volicí tlačítko vlevo
 - Na stavovou obrazovku se můžete vrátit listováním zpět.

NAVIGACE PO ŘÁDČÍCH

(volba funkcí/možností funkcí)

- Stiskněte volicí tlačítko nahoru/dolů nebo
 - Otáčejte palcovým otočným voličem (doprava = dolů, doleva = nahoru)
 - Po dosažení poslední položky nabídky v příslušném směru se zobrazení automaticky posune na následující stránku/vrátí se k předchozí stránce. Aktuální oblast nabídky (Oblíbené, hlavní nabídka) přitom nebude opuštěna.

Upozornění

- Některé položky nabídky se zobrazí jen za určitých podmínek. Na to upozorňuje šedé písmo v daném řádku.

ZOBRAZENÍ PODNABÍDKY

→ Stiskněte prostřední tlačítko/tlačítko palcového otočného voliče

nebo

→ Stiskněte volící tlačítko vpravo

POTVRZENÍ VOLBY

→ Stiskněte prostřední tlačítko/tlačítko palcového otočného voliče

- Obraz displeje se vrátí k aktivní položce nabídky. Vpravo je v odpovídajícím řádku nabídky zobrazena nastavená možnost funkce.

Upozornění

- U volby **On** nebo **Off** není nutné potvrzení. Bude uloženo automaticky.

JEDEN KROK ZPĚT

(zpět k nadřazené položce nabídky)

→ Stiskněte volící tlačítko vlevo

- Tato možnost je k dispozici pouze u podnabídek, které mají tvar seznamu.

NÁVRAT DO HORNÍ ÚROVNĚ NABÍDKY

→ Stiskněte **MENU**-tlačítko **ix**

- Náhled se změní na horní úroveň aktuální oblasti nabídky.

OPUŠTĚNÍ NABÍDKY

Nabídky a podnabídky je kdykoliv možné opustit s/bez převzetí navolených nastavení.

K režimu snímání

→ Dotkněte se spouště

K režimu prohlížení

→ Stiskněte **PLAY**-tlačítko

PODNABÍDKY

KLÁVESNICE/NUMERICKÁ KLÁVESNICE

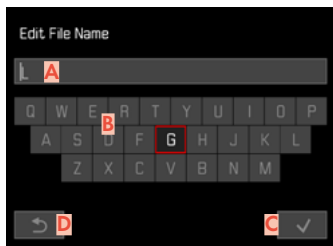

- A** Vstupní řádek
- B** Klávesnice
- C** Tlačítko „Potvrzení“
- E** Návrat k předešlé rovině nabídky

ZVOLENÍ JEDNOHO TLAČÍTKA (ZNAK/TLAČÍTKO FUNKCE)

Pomocí tlačítkového ovládání

- Stiskněte volicí tlačítko požadovaným směrem
 - Momentálně aktivní tlačítko je zvýrazněno.
- Stiskněte prostřední tlačítko/tlačítko palcového otočného voliče

nebo

- Otáčejte palcovým otočným voličem
 - Momentálně aktivní tlačítko je zvýrazněno.
 - Při dosažení konce/začátku řádku následuje další/předchozí řádek.
- Stiskněte prostřední tlačítko/tlačítko palcového otočného voliče

Pomocí dotykového ovládání

- Zvolte přímo požadované tlačítko

ULOŽENÍ

- Zvolte tlačítko **C**

PŘERUŠENÍ

- Zvolte tlačítko **D**

SLOUPCOVÁ NABÍDKA

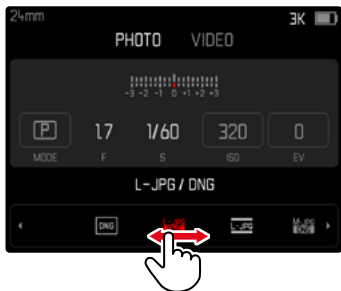

Pomocí tlačítkového ovládání

- Stiskněte volicí tlačítko vlevo/vpravo nebo
- Otáčejte palcovým otočným voličem

Pomocí dotykového ovládání

- Požadovanou funkci zvolte přímo nebo pomocí stírání prstem

Upozornění

- Nastavení, které je momentálně aktivováno uprostřed, je označeno červeně.
- Nastavená hodnota se zobrazí nad stupnicí/nad lištou nabídek.
- Pro přímý přístup platí následující: Nastavení není třeba dodatečně potvrzovat, je aktivní okamžitě.

STUPNICOVÁ NABÍDKA

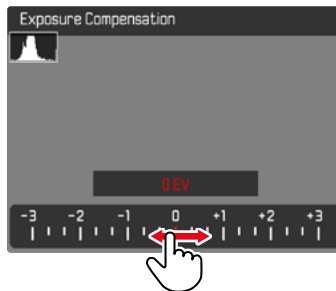

Pomocí tlačítkového ovládání

- Stiskněte volicí tlačítko vlevo/vpravo nebo
- Otáčejte palcovým otočným voličem

Pomocí dotykového ovládání

- Požadované nastavení zvolte přímo nebo pomocí stírání prstem

Upozornění

- Nastavení, které je momentálně aktivováno uprostřed, je označeno červeně.
- Nastavená hodnota se zobrazí nad stupnicí/nad lištou nabídek.

NABÍDKA DATUM/ČAS

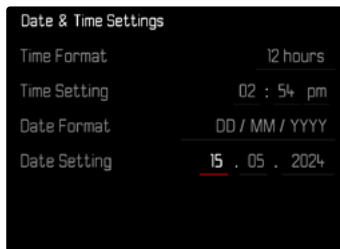

Pro přechod k dalšímu nastavnému poli

→ Stiskněte volící tlačítko vlevo/vpravo

Pro nastavení hodnot

→ Stiskněte volící tlačítko nahoru/dolů
nebo

→ Otáčejte palcovým otočným voličem

Pro uložení dat a zpět k nadřazené položce nabídky

→ Stiskněte prostřední tlačítko

KOMBINOVANÉ MENU (VLASTNOSTI OBRAZU)

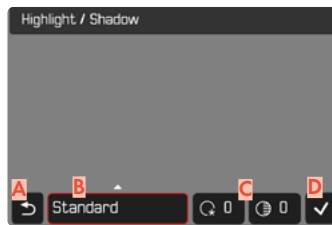

- A** Tlačítko „Zpět“
(Ukončení bez uložení)
- B** Tlačítko „Parametr“
- C** Tlačítko „Nastavení“
- D** Tlačítko „Potvrzení“
(Uložení a opuštění)

Obsluha se mírně liší v závislosti na tom, zda se nastavení provádí pomocí tlačítkového ovládání nebo dotykových ovládacích prvků.

Obraz monitoru zůstane během nastavení průběžně viditelný. Tímto způsobem lze výsledek nastavení pozorovat okamžitě.

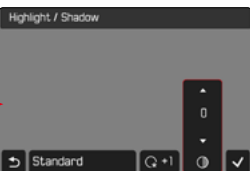
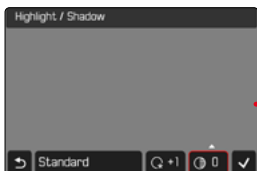
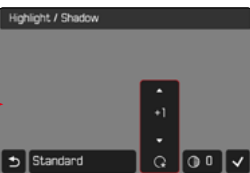
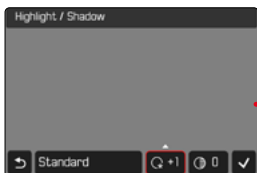
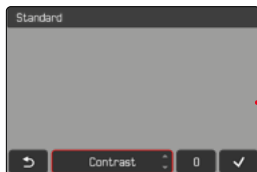

Pomocí tlačítkového ovládání

Pro navigace mezi spínacími tlačítky

- Stiskněte volící tlačítko vlevo/vpravo
 - Aktivní tlačítko je označeno červeným rámečkem.

Pro provedení nastavení

- Stiskněte volící tlačítko nahoru/dolů
 - Tlačítko přepíná okamžitě mezi alternativami.
- nebo
- Stiskněte prostřední tlačítko
 - Zobrazí se volitelné alternativy.
 - Pomocí tlačítka „Parametr“ se vedle každého parametru zobrazí aktuálně nastavená hodnota.
- Stiskněte volící tlačítko nahoru/dolů
 - Aktivní tlačítko je označeno červeným rámečkem.
- Stiskněte prostřední tlačítko
 - Alternativy se již nezobrazí.

Pomocí dotykového ovládání

- Klikněte na požadované spínací plochy
 - Volitelné alternativy se zobrazí u tlačítek „Parametr“ a „Nastavení“.
 - Pomocí tlačítka „Parametr“ se vedle každého parametru zobrazí aktuálně nastavená hodnota.
- Klikněte na zvolenou alternativu

ULOŽENÍ

- Zvolte tlačítko „Potvrzení“

PŘERUŠENÍ

- Zvolte tlačítko „Zpět“

INDIVIDUÁLNÍ OBSLUHA

PŘÍMÝ PŘÍSTUP K FUNKCÍM NABÍDKY

Pro obzvláště rychlé ovládání pomocí přímého přístupu v režimu snímání můžete následujícím ovládacím prvkům ("funkčním tlačítkům") přiřadit funkce menu z individuálně vytvořeného seznamu.

- Funkční tlačítko 1 (15)
- Funkční tlačítko 2 (16)
- Prostřední tlačítko (20)
- Tlačítko palcového otočného voliče (3)

Obsazení se provádí nezávisle pro fotografický a video provoz. K dispozici jsou funkce uvedené v seznamu na str. 202. K továrním nastavením viz str. 40.

Upozornění

- Podnabídky vyvolané přímým přístupem mohou mají jinou podobu než při vyvolání prostřednictvím hlavní nabídky. Často jsou koncipovány zejména jako sloupcové nabídky, aby se umožnilo rychlé nastavení.
- Nastavení lze provést pomocí ovládacího tlačítka nebo přímo na displeji pomocí dotykového ovládání. Obsluha závisí na podobě podnabídky.

ZMĚNA PŘÍŘAZENÍ

- Přepnutí na požadovaný provozní režim (foto nebo video)
- Stiskněte dlouze funkční tlačítko
- Prostředním tlačítkem vyberte požadovanou položku nabídky
 - Není zapotřebí žádné potvrzení. Změna platí ihned.

VYVOLÁNÍ PŘÍŘAZENÝCH FUNKCÍ NABÍDKY

- Stiskněte krátce funkční tlačítko
 - Na displeji se vyvolá přiřazená funkce nebo se zobrazí podnabídka (viz str. 202).

OBSAZENÍ PALCOVÉHO OTOČNÉHO VOLIČE

Tovární nastavení: **Auto**

V továrním nastavení závisí funkce palcového otočného voliče na aktivním expozičním režimu. Palcovému otočnému voliči však lze trvale přiřadit i jinou funkci.

- Přepnutí na požadovaný provozní režim (foto nebo video)
- V hlavní nabídce zvolte **Thumb Wheel**
- Zvolte požadované nastavení

V nastavení **Auto** má palcový otočný volič v závislosti na expozičním režimu (viz strana 97/str. 172) různé funkce.

	Off	Auto	Exp. Comp.	ISO
P	–	Program-Shift	Korekce expozice	ISO
A	–	Korekce expozice	Korekce expozice	ISO
S	–	Doba expozice	Korekce expozice	ISO
M	–	Doba expozice	Korekce expozice	ISO

VYVOLÁNÍ PŘÍRAZENÝCH FUNKCÍ NABÍDKY

- Otáčejte palcovým otočným voličem doleva/doprava

UŽIVATELSKÉ PROFILY

Tento fotoaparát umožňuje trvalé ukládání všech nastavení nabídky, např. pro rychlý a jednoduchý přístup pro opakované situace/motivy. Uloží se také aktuálně zvolený provozní režim (foto/video).

Pro takové kombinace je k dispozici tři paměťových umístění plus jedno tovární, které je vždy k dispozici a není možné jej upravit nebo změnit (**Default Profile**).

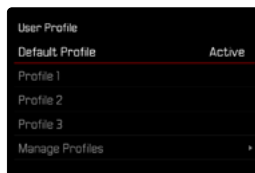

VYTVOŘIT PROFILY

Uložení nastavení/vytvoření profilu.

- Požadované funkce lze individuálně nastavit v ovládní nabídce
- V hlavní nabídce zvolte **User Profiles**
- Zvolte **Manage Profiles**
- Zvolte **Save as Profile**
- Zvolte požadované místo uložení

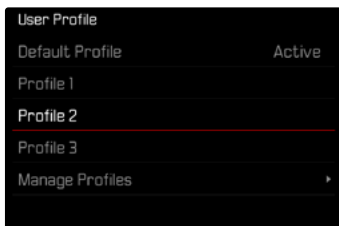

POUŽITÍ/AKTIVACE PROFILŮ

Tovární nastavení: **Default Profile**

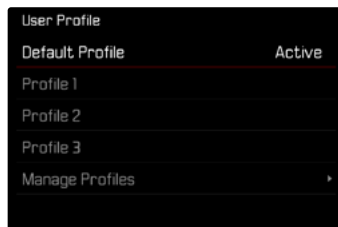

- V hlavní nabídce zvolte **User Profiles**
 - Objeví se seznam názvů profilů.
- Zvolte požadovaný profil
 - Zvolený profil bude označen jako **Active**.
 - Nepoužívaná paměťová místa se zobrazují šedě.

Upozornění

- Existující profily budou přepsány aktuálními nastaveními.

ZÁKLADNÍ NASTAVENÍ FOTOAPARÁTU

Při prvním zapnutí fotoaparátu, po obnovení továrního nastavení (viz str. 186) nebo po aktualizaci firmwaru se objeví body nabídky **Language** a **Date & Time** automaticky k nastavení.

JAZYK MENU

Tovární nastavení: Angličtina

Dalšími alternativními jazyky nabídky jsou: němčina, francouzština, italština, španělština, portugalština, ruština, japonština, korejšтина a tradiční resp. zjednodušená čínština

- V hlavní nabídce zvolte **Language**
- Zvolte požadovaný jazyk
 - Veškeré informace budou až na několik málo výjimek změněny do požadovaného jazyka.

DATUM/ČAS

K dispozici jsou 3 možnosti zvolení pořadí zobrazení.

- V hlavní nabídce zvolte **Camera Settings**
- Zvolte **Date & Time**
- Zvolte **Date & Time Settings**
- Zvolte požadovanou formu nastavení (**12 Hours**, **24 Hours**)
- Nastavte čas (U 12ti hodinového formátu navíc zvolte **am** nebo **pm**)
- Zvolte požadovaný formát nastavení data (**Day/Month/Year**, **Month/Day/Year**, **Year/Month/Day**)
- Nastavte datum

ČASOVÉ PÁSMO

- V hlavní nabídce zvolte **Camera Settings**
- Zvolte **Date & Time**
- Zvolte **Time Zone**
- Zvolte požadované pásmo/aktuální polohu
 - Vlevo v řádcích: rozdíl oproti greenwickskému střednímu času
 - Vpravo v řádcích: větší města příslušných časových pásem

LETNÍ ČAS

- V hlavní nabídce zvolte **Camera Settings**
- Zvolte **Date & Time**
- Zvolte **Daylight Saving Time**
- Zvolte **On/Off**

ÚSPORNÝ REŽIM (REŽIM STANDBY)

Je-li aktivována tato funkce, fotoaparát přepne z důvodu prodloužení životnosti baterie.

Elektrickou energii lze šetřit ve dvou fázích.

- Aktivace automatického vypnutí
- Automatické vypnutí zobrazení

Tovární nastavení: **2 min**

- V hlavní nabídce zvolte **Camera Settings**
- Zvolte **Power Saving**
- Zvolte **Auto Power Off**
- Zvolte požadované nastavení
(**Off**, **1 min**, **2 min**, **5 min**, **10 min**)

Upozornění

- Fotoaparát je možný v režimu Standby kdykoliv aktivovat. Buď stisknutím spouště nebo vypnutím a následným zapnutím samotného fotoaparátu pomocí hlavního vypínače.

NASTAVENÍ DISPLEJE/HLEDÁČKU

Fotoaparát disponuje 3" barevným displejem z tekutého křišťálu, který je chráněn krycím sklem, které se vyznačuje mimořádně tvrdým povrchem a je obzvláště odolné proti poškrábání.

Následující funkce mohou být nastaveny individuálně:

- Používání displeje a elektronického hledáčku (EVF) (Electronic View Finder)
- Citlivost očního snímače
- Jas
- Reprodukce barev
- Zvolte frekvenci snímků EVF
- Automatické vypnutí displeje a EVF

POUŽITÍ DISPLEJE/EVF

Je možné nastavit, v jakých situacích se EVF a monitor používají. Zobrazení jsou stejná a nezávislá na tom, jestli se objeví na displeji nebo v elektronickém hledáčku.

Tovární nastavení: **Auto**

	EVF	Displej
Auto	Díky snímači oky na hledáčku fotoaparát automaticky přepíná mezi monitorem a EVF.	<ul style="list-style-type: none">• Pořizování snímku• Prohlížení• Ovládání nabídky
LCD		<ul style="list-style-type: none">• Pořizování snímku• Prohlížení• Ovládání nabídky
EVF	<ul style="list-style-type: none">• Pořizování snímku• Prohlížení• Ovládání nabídky	

→ V hlavní nabídce zvolte **Display Settings**

→ Zvolte **EVF <> LCD**

→ Zvolte požadované nastavení

Upozornění

- V případě, že zůstane vypnutý displej (např. v tmavém prostředí), zvolte **EVF**.

CITLIVOST SNÍMAČE OKA

Aby automatické přepínání spolehlivě fungovalo i při nošení brýlí, lze nastavit citlivost snímače oka.

Tovární nastavení: **High**

- V hlavní nabídce zvolte **Display Settings**
- Zvolte **Eye Sensor Sensitivity**
- Zvolte požadované nastavení

JAS

Intenzitu jasu můžete pro optimální rozpoznatelnost upravit a přizpůsobit různým světelným podmínkám. Výběr lze provést pomocí kláves i dotykového ovládání.

DISPLEJ

- V hlavní nabídce zvolte **Display Settings**
- Zvolte **LCD Brightness**
- Zvolte požadovaný jas nebo **Auto**
- Potvrďte volbu

REPRODUKCE BAREV

Reprodukcí barev lze nastavit. Nastavuje se zvlášť jak pro displej, tak i pro hledáček. Výběr lze provést pomocí kláves i dotykového ovládání.

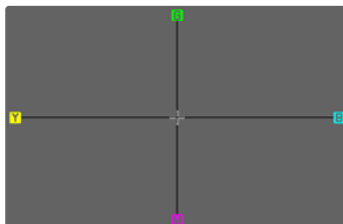

DISPLEJ

- V hlavní nabídce zvolte **Display Settings**
- Zvolte **LCD Color Adjustment**
- Zvolte požadované nastavení barev
- Potvrďte volbu

EVF

- V hlavní nabídce zvolte **Display Settings**
- Zvolte **EVF Color Adjustment**
- Podívejte se do hledáčku
- Zvolte požadované nastavení barev
- Potvrďte volbu

FREKVENCE SNÍMKŮ LCD

Frekvenci snímků displeje lze nastavit.

Tovární nastavení: **30 fps**

- V hlavní nabídce zvolte **Display Settings**
- Zvolte **LCD Frame Rate**
- Zvolte požadované nastavení (**30 fps**, **60 fps**)

FREKVENCE SNÍMKŮ EVF

Frekvenci snímků EVF lze nastavit.

Tovární nastavení: **60 fps**

- V hlavní nabídce zvolte **Display Settings**
- Zvolte **EVF Frame Rate**
- Zvolte požadované nastavení (**30 fps**, **60 fps**)

AKUSTICKÉ SIGNÁLY

Některé funkce lze potvrdit akustickými signály. Následující speciální funkce lze nastavit samostatně:

- Zvuk elektronické závěrky
- Potvrzení AF

HLASITOST

Hlasitost aktivních signálů lze nastavit.

Tovární nastavení: **Low**

- V hlavní nabídce zvolte **Camera Settings**
- Zvolte **Acoustic Signal**
- Zvolte **Volume**
- Zvolte **Off/Low/High**

ZVUK ELEKTRONICKÉ ZÁVĚRKY

Tovární nastavení fotoaparátu: **Off**

- V hlavní nabídce zvolte **Camera Settings**
- Zvolte **Acoustic Signal**
- Zvolte **Shutter Sound**
- Zvolte **On**

NASTAVENÍ FOTO

FORMÁT SOUBORU

K dispozici jsou formáty JPG **JPG** a standardizovaný formát nezpracovaných dat **DNG** („digital negative“). Ty lze použít jednotlivě nebo dohromady.

Při vytváření JPG probíhá zpracování již ve fotoaparátu. Automaticky se upravují různé parametry, jako je kontrast, sytost, úroveň černé nebo ostrost okrajů. Výsledek je uložen v komprimované podobě. Okamžitě tak získáte snímek optimalizovaný pro různá použití a rychlý náhled. Pro následné zpracování se naopak doporučují snímky DNG.

Soubory DNG obsahují všechna nezpracovaná data zaznamenaná snímačem fotoaparátu během fotografování. Pro prohlížení souborů ve formátu DNG nebo pro práci s nimi je zapotřebí speciální software (například Adobe® Photoshop® Lightroom® nebo Capture One Pro®). Při následném zpracování lze mnoho parametrů upravit přesně podle vlastních představ.

Tovární nastavení: **DNG + JPG**

→ V hlavní nabídce zvolte **File Format**

→ Zvolte požadovaný formát
(**DNG**, **DNG + JPG**, **JPG**)

Upozornění

- K ukládání nezpracovaných dat se obecně používá standardizovaný formát DNG.
- Počet zbývajících snímků, které se objeví na displeji, se po každém pořízeném snímku nemusí nutně změnit. To je závislé na motivu; jemné struktury mají za následek větší množství dat, zatímco stejnorodý povrch bude mít dat méně.



ROZLIŠENÍ

JPG-ROZLIŠENÍ

Při zvolení formátu **JPG** je možné pořizovat snímky ve 3 různých rozlišeních (počet pixelů). K dispozici jsou **L-JPG**, **M-JPG** a **S-JPG**. Tímto je možné upravit nastavení s ohledem na zamýšlené využití a dostupnou kapacitu paměťové karty.

Tovární nastavení: **L-JPG**

- V hlavní nabídce zvolte **JPG Settings**
- Zvolte **JPG Resolution**
- Zvolte požadované rozlišení

VLASTNOSTI OBRAZU

Jedna z mnoha výhod digitální fotografie spočívá ve velmi jednoduché změně důležitých vlastností snímku. Leica D-Lux 8 nabízí funkci pro přizpůsobení snímků ve formátu JPG: individuálně přizpůsobitelné profily **Film Look**.



FILM STYLE

Vlastnosti obrazu snímků JPG lze snadno změnit pomocí několika parametrů. Tyto jsou shrnuty v předem definovaných profilech **Film Style**.

KONTRAST

Nastavení kontrastu, tzn. rozdílu mezi světlými a tmavými částmi snímku, určuje, jestli bude mít snímek spíše „mdlý“ nebo „oslňivý“ efekt. Zvýšení či snížení tohoto rozdílu ovlivní kontrast, takže některé části obrazu budou reprodukovány více či méně světleji.

OSTROST

Dojem ostrého snímku je silně ovlivněný ostrostití okrajů, tzn. jak krátký je přechod mezi světlými a tmavými okraji ve snímku. Rozšířením nebo zúžením těchto oblastí lze tudíž také změnit dojem ostrosti.

SYTOST BAREV

Sytost barevného obrazu určuje, jestli budou barvy ve snímku působit spíše „bledě“ a pastelově nebo „křiklavě“ a pestře. Světelné a povětrnostní podmínky (mlha/jasno) jsou sice dané, nicméně můžete změnit způsob vykreslení obrazu.

SVĚTLÉ OBLASTI/TMAVÉ OBLASTI

V závislosti na zvolené expozici a dynamickém rozsahu objektu nemusí být detaily ve světlých nebo tmavých oblastech zřetelně viditelné. Parametry **Highlight** a **Shadow** umožňují diferencované ovládání více či méně exponovaných oblastí. Pokud je například část objektu ve stínu, může vyšší nastavení **Shadow** napomoci tyto oblasti zesvětlit a usnadnit tak viditelnost detailů. Naopak stávající stíny nebo zvláště světlé oblasti mohou být také zesíleny z konstrukčních důvodů. Pozitivní hodnoty zasmáhnou postižené oblasti, negativní hodnoty je ztmaví.

PROFILY BARVY

Pro barevné záznamy jsou k dispozici 3 předem definované profily:

Tovární nastavení: Standard

– STD Standard

– VIV Vivid

– NAT Natural

→ V hlavní nabídce zvolte JPG Settings

→ Zvolte Film Style

→ Zvolte požadovaný profil



ČERNOBÍLÉ PROFILY

Pro barevné snímky jsou k dispozici 2 předem definované profily pro černobílé snímky:

– BW Monochrome

– BW Monochrome High Contrast

→ V hlavní nabídce zvolte JPG Settings

→ Zvolte Film Style

→ Zvolte požadovaný profil

INDIVIDUALIZACE FOTOGRAFICKÝCH PROFILŮ

Parametry lze upravit pro všechny dostupné profily (Saturation pouze pro barevné profily). Podrobnosti k ovládní nabídky, viz str. 52.

- V hlavní nabídce zvolte **JPG Settings**
- Zvolte **Film Style**
- Zvolte **Film Style Settings**
- Zvolte požadovaný profil
- Zvolte **Contrast/Highlight/Shadow/Sharpness/Saturation**
- Zvolte požadovaný stupeň (2, 1, 0, 1, +2)
- Potvrďte

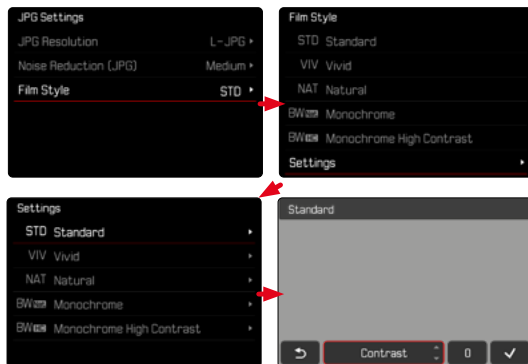

AUTOMATICKÁ OPTIMALIZACE

POTLAČENÍ ŠUMU

POTLAČENÍ ŠUMU PŘI DLOUHÉ EXPOZICI

V digitální fotografii se výskyt vadných pixelů, které mohou být bílé i červené, modré a zelené, nazývá šum. Při využití vyšší citlivosti je obrazový šum patrný zejména na stejnoměrných, tmavých plochách. Při dlouhé době expozice může dojít k velmi výraznému obrazovému šumu. Ke snížení tohoto nepříjemného jevu vytvoří fotoaparát automaticky po pořízení snímku s delší dobou expozice a vysokými hodnotami ISO druhý „černý snímek“ (proti zavřenému závěrce). Naměřený šum bude u tohoto paralelního snímku aritmeticky „odečten“ ze souboru dat původního snímku. V takových případech se objeví upozornění **Noise reduction in progress...** spolu s odpovídajícím časovým údajem.

Toto zdvojení u doby „expozice“ se musí zohlednit u dlouhých expozic. Během toho by se fotoaparát neměl vypínat. Aby bylo možné za těchto podmínek vytvořit několik snímků po sobě, doporučuje se vypnout redukci šumu a provést ji v rámci následného zpracování. Za tímto účelem musí být snímky pořízeny ve formátu nezpracovaných dat.

Tovární nastavení: On

→ V hlavní nabídce zvolte **Long exposure noise reduction**

→ Zvolte On / Off

Pokud je funkce aktivována, redukce šumu se za určitých podmínek provádí trvale. Patří mezi ně snímky s funkcí T i dlouhé doby expozice s časy závěrky ≥ 8 s.

Ve všech ostatních případech závisí redukce šumu na kombinaci několika faktorů (zejména na nastavení ISO, době expozice a teplotě snímače). Následující tabulka uvádí jako příklad dob expozice, při kterých dochází k potlačení šumu při teplotě snímače 25 °C.

ISO	Doba expozice delší než
100	7 s
200	6,4 s
400	5,9 s
800	5,4 s
1600	4,9 s
3200	4,5 s
6400	4,2 s
$\geq +12\,500$	3,8 s

POTLAČENÍ ŠUMU PRO SNÍMKY JPG

S výjimkou použití vysokých citlivostí zůstává naštěstí šum většinou nepatrný. Při vytváření obrazových souborů JPG je nicméně redukce šumu vždy součástí zpracování dat. Protože má na druhou stranu také vliv na reprodukci ostrosti, můžete tuto redukci šumu v porovnání se standardním nastavením buď zeslabit, nebo zesílit.

Tovární nastavení: **Medium**

- V hlavní nabídce zvolte **JPG Settings**
- Zvolte **Noise Reduction (JPG)**
- Zvolte požadované nastavení (**Low**, **Medium**, **High**)

Upozornění

- Toto nastavení se týká pouze snímků ve formátu JPG.

STABILIZACE OBRAZU

Čím horší jsou světelné podmínky při pořizování snímku, tím delší časy závěrky jsou nutné pro správnou expozici. Optická stabilizace obrazu pomáhá zabránit rozmazání snímků způsobenému chvěním fotoaparátu.

Tovární nastavení: **Panning Mode**



- V hlavní nabídce zvolte **OIS**
- Zvolte požadované nastavení (**On**, **Off**, **Panning Mode**)

OPTIMALIZACE TMAVÝCH OBLASTÍ (IDR) FUNKCE IDR

DYNAMICKÝ ROZSAH

Rozsah kontrastu motivu zahrnuje všechny úrovně jasu od nejsvětějšího po nejtmaší bod na obrázku. Pokud je kontrastní rozsah motivu menší než dynamický rozsah fotoaparátu, lze senzorem zaznamenat všechny úrovně jasu. V případě velkých rozdílů v jasu motivu (např. fotografie interiérů se světlými okny na pozadí, fotografie s částmi motivu ve stínu a částmi motivu přímo osvětlenými sluncem, fotografie krajiny s tmavými oblastmi a velmi jasnou oblohou), fotoaparát se nepoužívá kvůli omezenému dynamickému rozsahu schopnému reprodukovat celý kontrastní rozsah motivu. Výsledkem je ztráta informací v „okrajových oblastech“ (podexponování a přexponování).



Funkce **IDR** (Intelligent Dynamic Range) umožňuje optimalizaci tmavých oblastí. Detaily jsou takto lépe rozpoznatelné. Tato funkce se týká pouze snímků ve formátu JPG.



Zda by měla optimalizace tmavých míst proběhnout a do jaké míry, lze určit předem (**High**, **Standard**, **Low**, **Off**). Při nastavení **Auto** zvolí fotoaparát automaticky v závislosti na rozsahu kontrastu motivu vhodné nastavení. Kromě tohoto závisí účinek na nastavení expozice. Tato funkce probíhá nejlépe v souvislosti s nízkými hodnotami ISO a krátkou dobou expozice. Při vyšších hodnotách ISO a / nebo nižších dobách expozice je efekt menší.

Tovární nastavení: **Auto**

→ V hlavní nabídce zvolte **IDR**

→ Zvolte požadované nastavení (**Auto**, **High**, **Standard**, **Low**, **Off**)

Upozornění

- Optimalizací tmavých oblastí se rozdíly ve velmi světlých oblastech mírně sníží.
- Tato funkce se týká pouze snímků ve formátu JPG.

SPRÁVA DAT

FORMÁTOVÁNÍ PAMĚŤOVÉ KARTY

Paměťové karty, které jste již používali s tímto fotoaparátem, většinou nepotřebují formátovat. Vložíte-li však do fotoaparátu paměťovou kartu, kterou používáte poprvé, měla by být zformátována. Doporučujeme občas paměťové karty formátovat, jelikož zbytková data (doprovázející informace ke snímkům) mohou snížit jejich kapacitu.

→ V hlavní nabídce zvolte **Format Storage**

→ Potvrďte výběr

- Stavová kontrolka bliká během procesu.

Upozornění

- Během probíhajícího procesu fotoaparát nikdy nevyplíneje.
- Během formátování paměťové karty se **veškerá** uložená data ztratí. Ochrana proti smazání nastavená na jednotlivých snímcích **nezabrání** jejich smazání při formátování.
- Veškeré snímky proto pravidelně přenášejte na bezpečné velkokapacitní paměťové médium, jako je např. pevný disk počítače.
- Jednoduchý formátovací proces nejprve nezničí existující data na kartě nenávratně. Smazán bude pouze seznam, což znamená, že data již nebudou přímo dostupná. Přístup k těmto datům lze obnovit pomocí odpovídajícího softwaru. Skutečně a nenávratně smazána jsou jen ta data, která byla přepsána daty novými.
- Paměťovou kartu znovu zformátujte, pokud byla předtím zformátovaná v jiném zařízení jako např. v počítači.
- Pokud nelze paměťovou kartu zformátovat, kontaktujte prosím svého prodejce nebo Leica Customer Care (viz str. 214) a požádejte o pomoc.

STRUKTURA DAT

STRUKTURA SLOŽEK

Soubory (= snímky) jsou na paměťových kartách uloženy do automaticky generovaných složek. První tři znaky označují číslo složky (číslůvky), posledních pět znaků označuje název složky (písmena). První složka dostane označení „100LEICA“, druhá „101LEICA“. Nová složka je vždy označena následujícím dostupným číslem, nejvyšší počet složek je 999.

STRUKTURA SOUBORŮ

Označení souborů v těchto složkách se skládají z jedenácti znaků. V továrním nastavení se první soubor jmenuje „L1000001.XXX“, druhý „L1000002.XXX“ atd. Počáteční písmeno je volitelné, tovární nastavení „L“ označuje značku fotoaparátu. První tři číslice jsou identické s aktuálním číslem složky. Následující čtyři číslice představují číslo souboru v pořadí po sobě. Po dosažení čísla souboru 9999 se automaticky vytvoří nová složka, ve které začne číslování opět od 0001. Poslední tři místa za tečkou označují formát souboru (DNG nebo JPG).

Upozornění

- Při použití paměťových karet, které nebyly formátovány tímto fotoaparátem, začne číslování souborů opět od 0001. Jestliže se ale na paměťové kartě vyskytuje soubor s vyšším číslem, bude číslování pokračovat od tohoto čísla.
- Po dosažení čísla složky 999 i souboru 9999 se na displeji objeví varování a veškeré číslování musí být vráceno do základního nastavení.
- Chcete-li číslo složky vrátit zpět na 100, je nutné zformátovat paměťovou kartu. Přímou poté pak vraťte číslo snímku do původního nastavení.

ZMĚNA NÁZVU SOUBORU

- V hlavní nabídce zvolte **Camera Settings**
- Zvolte **Edit File Name**
 - Objeví se podnabídka s klávesnicí.
 - Vstupní řádek obsahuje tovární nastavení „L“ jako první písmeno názvu souboru. Jen toto písmeno lze změnit.
- Zadejte požadované písmeno (viz str. 50)
- Potvrďte

Upozornění

- Změna názvu souboru platí pro všechny následující snímky resp. až do provedení další změny. Pořadové číslo se tím nezmění; může se ale stát, že se po vytvoření nové složky opět obnoví.
- Při obnovení továrního nastavení se počáteční písmeno automaticky resetuje na „L“.
- Malá písmena nejsou k dispozici.

ZÁZNAM MÍSTA POŘÍZENÝCH SNÍMKŮ (JEN V KOMBINACI S APLIKACÍ LEICA FOTOS)

V kombinaci s aplikací Leica FOTOS lze informace o poloze získat z mobilního zařízení. Informace o aktuální poloze se pak zapisují do dat Exif snímků (geotagging).



- Aktivujte v mobilním zařízení služby určování polohy
- Aktivujte aplikaci Leica FOTOS a připojte je k fotoaparátu (viz kapitola „Leica FOTOS“)
- V aplikaci Leica FOTOS aktivujte geotagging pro tento fotoaparát

Upozornění

- V určitých zemích nebo v jejich oblastech je možné, že funkce GPS bude omezena. Na základě toho existuje možnost, že technologie a produkty, které tuto funkci vyžadují, budou rovněž fungovat jen omezeně. Při porušení tohoto zákona hrozí sankce daného státu. Z tohoto důvodu doporučujeme, abyste se před svou cestou do zahraničí informovali a neprodleně kontaktovali vyslanectví dané země nebo cestovní kancelář, která cestu organizuje.
- Navázání připojení Bluetooth trvá několik sekund. Pokud je ve fotoaparátu aktivní automatické vypínání, je třeba to brát v úvahu při volbě odpovídající předvolby času spuštění.
- Během prohlížení jsou snímky s informacemi o poloze označeny symbolem geotagging.

STAV GEOTAGGING

Stav dostupných informací o poloze se zobrazuje na displeji, dokud jsou zobrazeny informační lišty a dokud je aktivní geotagging. Na stavové obrazovce se vždy zobrazuje aktuální stav geotagging.

	Informace o poloze jsou aktuální (poslední pozice max. před 15 min).
	Informace o poloze nejsou již spolehlivě aktuální (poslední pozice max. před 12 hod.).
	Dostupné informace o poloze jsou zastaralé (poslední stanovení polohy před více než 12 hod.). Do dat Exif se nezapisují žádné údaje o poloze.
Žádné ikony	Geotagging není aktivní.

Dokud je fotoaparát připojen k aplikaci Leica FOTOS, jsou informace o poloze průběžně aktualizovány. Funkce Bluetooth fotoaparátu i mobilního zařízení proto musí zůstat zapnutá, abyste získali nejaktuálnější informace. Aplikace však nemusí být otevřena v popředí.

PŘENOST DAT

Přenos dat do mobilního zařízení je možné provést pomocí aplikace Leica FOTOS. Alternativou je přenos pomocí čtečky paměťových karet.

PRAKTICKÁ PŘEDNASTAVENÍ

TOUCH-AF

Pomocí Touch-AF lze měřicí pole AF přímo umístit.

Tovární nastavení: Touch AF

→ V hlavní nabídce zvolte **Focusing**

→ Zvolte **Touch AF**

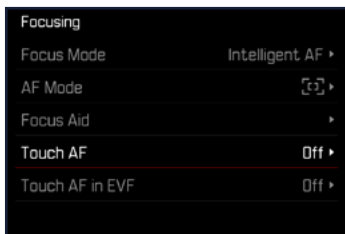

→ Zvolte **Touch AF**

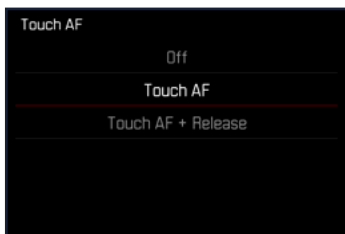

Pro umístění měřicího pole AF

→ Klikněte krátce na displej na požadovaném místě



Upozornění

- Tato funkce je k dispozici u všech metod měření AF kromě **Multi-Field**.
- Při metodě měření **Tracking** zůstává měřicí pole na vybrané pozici a automatické zaostřování se spustí po dotyku spouště. U ostatních metod měření AF se automatické zaostření provede okamžitě.

TOUCH AF + STISKnutí SPOUŠTĚ

Pomocí **Touch AF + Release** lze přímo umístit měřicí pole AF a ihned pořídit snímek stisknutím spouště.

- V hlavní nabídce zvolte **Focusing**
- Zvolte **Touch AF**
- Zvolte **Touch AF + Release**
- Klikněte krátce na displej na požadovaném místě

TOUCH-AF V REŽIMU EVF

Při použití EVF je Touch-AF standardně deaktivován, aby se zabránilo nechtěnému posunutí měřicího pole AF. Rychlé nastavení AF (viz str. 89) lze však dále vyvolat. Pokud si to nepřejete (např. při zaostřování levým okem), lze i tuto funkci deaktivovat.

Tovární nastavení fotoaparátu: **Off**

- V hlavní nabídce zvolte **Focusing**
- Zvolte **Touch AF in EVF**
- Zvolte požadované nastavení (**On**, **Touchpad**, **Off**)
- **On**
 - Umístění měřicího pole AF (kliknout)
 - Vyvolání rychlého nastavení AF (kliknout a držet)
- **Touchpad**
 - Umístění měřicího pole AF (kliknutí) při zapnutém displeji a aktivovaném EVF.
- **Off**

POMOCNÁ ZOBRAZENÍ

K výchozím informacím v záhlaví a zápatí lze zároveň zvolit celou řadu dalších zobrazení, díky kterým je možné obraz displeje přizpůsobit podle Vašich potřeb. Následující funkce jsou k dispozici:

- Mřížka (jen režim snímání, viz str. 79)
- Focus Peaking (viz str. 79)
- Clipping (viz str. 81)
- Vodováha (jen režim snímání, viz str. 80)
- Histogram (viz str. 81)

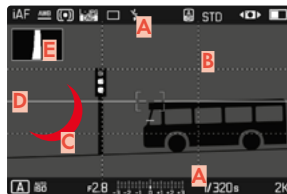

- A** Informační lišty (= záhlaví a zápatí)
- B** Mřížky
- C** Focus Peaking
- D** Clipping
- E** Vodováha
- F** Histogram

- V hlavní nabídce zvolte **Capture Assistants**
- Zvolte požadovanou funkci
- Zvolte **On/Off**

ZOBRAZENÍ INFORMACÍ V REŽIMU SNÍMÁNÍ

K dispozici jsou tři možnosti zobrazení.

→ Stiskněte prostřední tlačítko

- Na displeji se cyklicky zobrazují možnosti zobrazení.



– Žádné informace



– Zápatí s informacemi o expozici, pomocná zobrazení



– Záhlaví s informacemi o snímku, zápatí s informacemi o expozici, pomocná zobrazení

DOSTUPNÁ ZOBRAZENÍ INFORMAČNÍ LIŠTY

V záhlaví a zápatí se zobrazují aktuálně aktivní nastavení a hodnoty expozice. Seznam zobrazení naleznete v kapitole „Zobrazení“ (viz str. 24).



Pro krátké skrytí nebo zobrazení informací

→ Dotkněte se spouště a přidržte ji

- Zobrazují se (pouze) informace o expozici a aktivní pomocná zobrazení.

MŘÍŽKY

Mřížky rozdělují obrazové pole do několika polí. Tato usnadňují např. kompozici snímku a přesné vyrovnání fotoaparátu.



- V hlavní nabídce zvolte **Capture Assistants**
- Zvolte **Grid**
- Zvolte **On/Off**

FOCUS PEAKING

U této pomocné funkce budou okraje zaostřených částí motivu barevně zvýrazněny. Barvu označení je možné nastavit. Citlivost je možné rovněž přizpůsobit.

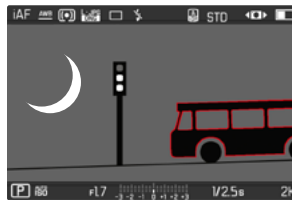

BARVA OZNAČENÍ

Tovární nastavení: **Red**

- V hlavní nabídce zvolte **Focusing**
- Zvolte **Focus Aid**
- Zvolte **Focus Peaking**
- Zvolte požadované nastavení
(**Off**, **Red**, **Green**, **Blue**, **White**)

Upozornění

- **Focus Peaking** je k dispozici pouze v režimu MF.

VODOVÁHA

Díky vestavěným snímačům je fotoaparát schopen zobrazit své vyrovnání. Pomocí zobrazení podélné a příčné osy je možné přesně vyrovnat kritické motivy, jakými jsou např. snímky architektury ze stativu.

Odchytky vzhledem k podélné ose (při naklonění kamery ve směru pohledu nahoru nebo dolů) jsou vyznačeny krátkou čarou uprostřed snímku (1). Odchytky vzhledem k příčné ose (při naklonění kamery doleva nebo doprava) jsou vyznačeny dvěma dlouhými čarami vlevo a vpravo od středu obrazu. (2).

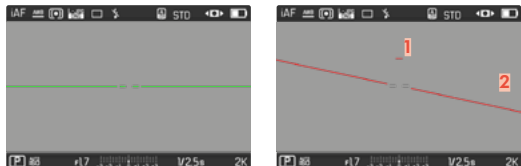

- V hlavní nabídce zvolte **Capture Assistants**
- Zvolte **Level Gauge**
- Zvolte **On/Off**

Upozornění

- U snímků ve formátu na výšku nastaví fotoaparát automaticky vyrovnání vodováhy.

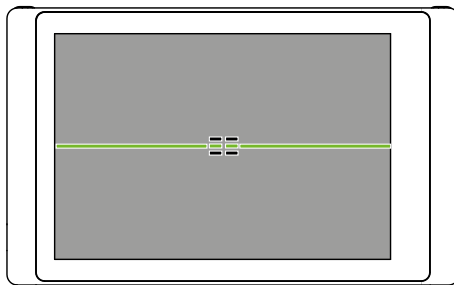

Správné vyrovnání

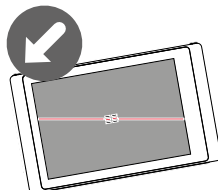

Nakloněný stranově doleva

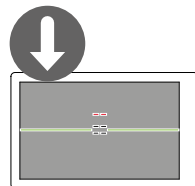

Nakloněný směrem dolů
ve směru pohledu

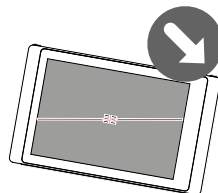

Nakloněný stranově
doprava

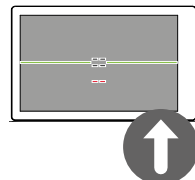

Nakloněný směrem
nahoru ve směru pohledu

CLIPPING

Zobrazení Clipping označuje velmi světlé oblasti snímku. Tato funkce umožňuje velmi jednoduchou a přesnou kontrolu nastavení expozice. Přexponované oblasti blikají černě.



- V hlavní nabídce zvolte **Capture Assistants**
 - Zvolte **Clipping / Zebra**
 - Zvolte **On/Off**
-
- Dotkněte se spouště a přidržte ji
 - Objeví se zobrazení Clipping.

HISTOGRAM

Histogram zobrazuje rozložení odstínů jasu snímku. Vodorovná osa přitom odpovídá hodnotám odstínů od černé (vlevo) po šedou až k bílé (vpravo). Svislá osa odpovídá počtu pixelů s příslušným jasem.

Tato forma zobrazení umožňuje rychlé a jednoduché posouzení nastavení expozice.

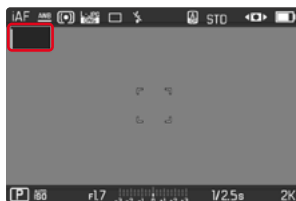

- V hlavní nabídce zvolte **Capture Assistants**
- Zvolte **Histogram**
- Zvolte **On/Off**

Upozornění

- Histogram vychází vždy ze zobrazeného jasu, ale v závislosti na použitém nastavení není případně možné, tuto konečnou expozici zobrazit.
- V režimu snímání je histogram třeba chápat jako „zobrazení trendu“.
- Histogram se při přehrávání snímku může mírně lišit od snímku při pořízení.
- Histogram se vždy vztahuje na právě zobrazený výřez snímku.
- Polohu histogramu na displeji lze změnit dvojitým poklepáním.

DOČASNÁ AKTIVACE /DEAKTIVACE JEDNOTLIVÝCH FUNKCÍ.

Následující pomocné funkce lze dočasně zapnout a vypnout:

- Focus Peaking
- Clipping

→ Přiřazení požadované pomocné funkce funkčnímu tlačítku (viz str. 54)

→ Stiskněte příslušné funkční tlačítko

- Stav pomocné funkce se přepne.
- Na displeji se objeví příslušné upozornění.

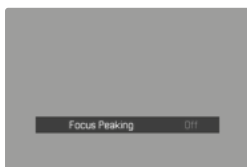
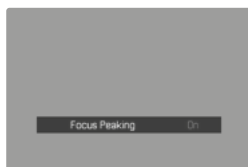

Při vypnutí fotoaparátu se dočasné nastavení resetuje.

POMOCNÉ FUNKCE AF

POMOCNÉ SVĚTLO AF

Vestavěné pomocné světlo AF rozšiřuje pracovní rozsah systému AF na podmínky s nízkou hladinou osvětlení. Pokud je funkce aktivována, svítí tato kontrolka za těchto podmínek během měření.

Tovární nastavení: On

→ V hlavní nabídce zvolte **Focusing**

→ Zvolte **Focus Aid**

→ Zvolte **AF Assist Lamp**

→ Zvolte On / Off

Upozornění

- Pomocné světlo AF svítí do vzdálenosti přibližně 5 m.
- Pomocné světlo AF automaticky zhasne, pokud bylo měření vzdálenosti úspěšné (zelené pole měření AF) nebo neúspěšné (červené pole měření AF).

FOTOGRAFOVÁNÍ

Nastavení popsaná v této kapitole platí pouze pro režim fotografie. Jsou proto součástí nabídky fotografie a musí být vždy vyvolány a nastaveny z režimu fotografie (viz kapitola „Ovládání fotoaparátu“ v kapitole „Ovládání menu“). Body nabídky se stejným názvem v nabídce videa s tím nesouvisí.

REŽIM POŘIZOVÁNÍ SNÍMKU

Funkce a možnosti nastavení popsané v následující kapitole se vztahují zásadně na režim snímání jednotlivých snímků. Kromě snímku jednoho obrázku nabízí Leica D-Lux 8 ještě další různé možnosti režimu fotografování. Upozornění k jejich funkcím a nastavením najdete v odpovídajících kapitolách.

→ V hlavní nabídce zvolte **Drive Mode**

→ Zvolte požadovanou možnost funkce

Režim	Možnosti pro nastavení / varianty
Pořizování jednoho snímku	Single
Sériový snímek (viz str. 110)	Rychlost: <ul style="list-style-type: none">– Continuous Shooting - 2 fps, 12 bit, AF– Continuous Shooting - 7 fps, 10 bit– Continuous Shooting - 11 fps, 10 bit
Intervalový snímek (viz str. 111)	Number of Frames Interval mezi snímky (Interval) Předvolba času spuštění (Countdown)
Expoziční bracketing (viz str. 113)	Number of frames (3, 5 nebo 7) EV Steps Automatic
Samospouš (viz str. 114)	Předvolba času spuštění: <ul style="list-style-type: none">– Self-timer 2 s– Self-timer 12 s

ZOOM

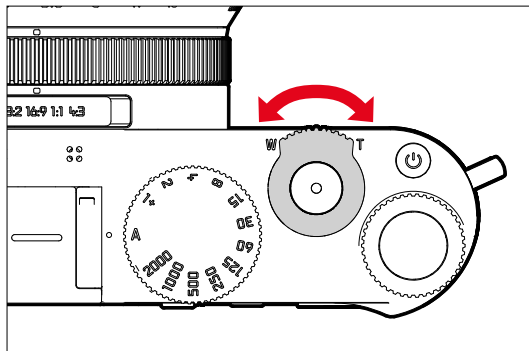

Kromě plně obrazové části objektivu Leica DC Vario-Summilux 1:1,7-2,8/10,9-34 ASPH. je k dispozici několik dalších stupňů zoomu. Odpovídají ohniskové vzdálenosti (ekvivalent 35 mm 24–75 mm) 10,9 / 34 mm. Na displeji se zobrazí příslušná část snímku, která bude viditelná na fotografii. Stupeň zvětšení se zobrazuje jako ekvivalentní ohnisková vzdálenost, tj. zobrazuje se ohnisková vzdálenost výřezu obrazu.

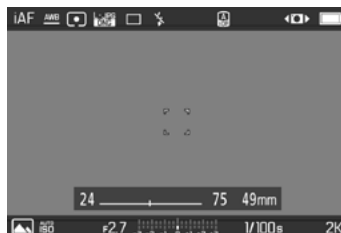

NASTAVENÍ ZAOSTŘOVÁNÍ

U fotoaparátu Leica D-Lux 8 lze vzdálenost nastavit jak automaticky, tak i ručně. Pro automatické zaostřování jsou k dispozici 3 režimy a 4 metody měření.

FOTOGRAFOVÁNÍ S AF

- Nastavte zaostřovací kroužek do polohy **AF**
- V případě potřeby nastavte měřicí pole AF
- Dotkněte se spouště a přidržte ji
 - Nastavení vzdálenosti se provádí jednorázově (AFs) nebo průběžně (AFc).
 - Pokud je měření úspěšné: měřicí pole AF je zelené.
 - Pokud není měření úspěšné: měřicí pole AF je červené.
 - Alternativně lze nastavení zaostřování a/nebo expozice provést a uložit pomocí některého z funkčních tlačítek (uložení naměřených hodnot, viz str. 106).
- Stiskněte spoušť

FOTOGRAFOVÁNÍ S MF

- Nastavte zaostřovací kroužek do polohy **MF**
- Zaostřování pomocí kroužku pro nastavení vzdálenosti
- Stiskněte spoušť

Další informace naleznete v následujících kapitolách.

REŽIMY AUTOFOKUSU

Následující druhy režimu AF jsou k dispozici: **AFs**, **AFc** a **Intelligent AF**. Aktuální provozní režim AF se zobrazuje v záhlaví.

Tovární nastavení: **Intelligent AF**

- V hlavní nabídce zvolte **Focusing**
- Zvolte **Focus Mode**
- Zvolte požadované nastavení (**Intelligent AF**, **AFs**, **AFc**)

INTELENTNÍ AF

Vhodný pro všechny motivy. Fotoaparát automaticky vybírá mezi AFs a AFc.

AFs (single)

Vhodné pro motivy bez pohybu nebo s velmi malým pohybem. Nastavení vzdálenosti se provede pouze jednou a poté zůstane uloženo tak dlouho, dokud je spoušť držena v tlakovém bodě. To platí i v případě, že je měřicí pole AF nasměřováno na jiný objekt.

AFc (continuous)

Vhodný pro pohyblivé motivy. Nastavení vzdálenosti se průběžně přizpůsobuje objektu v měřicím poli AF, dokud je tlačítko spouště drženo v 1. bodě stisku.

METODY MĚŘENÍ AUTOFOKUSU

Pro měření vzdálenosti v režimu AF jsou k dispozici různé metody měření. Úspěšné zaostření je indikováno zeleným měřicím polem, neúspěšné se ukončí červeným polem.

Tovární nastavení: **Multi-Field**



- V hlavní nabídce zvolte **Focusing**
- Zvolte **AF Mode**
- Zvolte požadované nastavení
(**Multi-field**, **Spot**, **Field**, **Zone**, **Tracking**, **Eye / Face**)

Upozornění

- Nastavení vzdálenosti pomocí AF může selhat:
 - pokud je vzdálenost k cílovému motivu příliš velká (v režimu makro) nebo příliš malá
 - pokud není motiv dostatečně osvětlen
- Pomocí Touch-AF lze měřicí pole AF přímo umístit.
Další informace viz str. 76.

MATICOVÉ MĚŘENÍ

Několik měřicích polí je snímáno zcela automaticky. Tato funkce je vhodná zejména pro momentky.

BODOVÉ/POLÍČKOVÉ MĚŘENÍ

Obě metody detekují pouze části motivu v rámci příslušných měřicích polí AF. Měřicí pole jsou označena malým rámečkem (políčkové měření) resp. křížkem (bodové měření). Díky obzvláště malému měřicímu rozsahu bodového měření se lze zaměřit na velmi malé detaily motivu.

O něco větší měřicí rozsah políčkového měření je při zaměřování méně kritický, ale přesto umožňuje selektivní měření.

Tyto metody měření lze použít i pro sérii snímků, u nichž má být zaostřená část motivu umístěna vždy na stejném místě obrazu mimo střed.

Za tímto účelem lze měřicí pole AF přesunout do jiné polohy (viz str. 90).

PÁSMO

Při této metodě měření se části motivu snímají v souvislé skupině z 5 x 5 polí. Tato funkce kombinuje určitou bezpečnost momentek s možností zaměřit se na větší motivy.

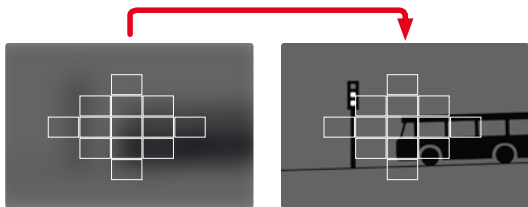

Po provedení nastavení se zobrazí měřicí pole, ve kterých jsou části motivu zaostřeny.

SLEDOVÁNÍ

Tato varianta měření pole pomáhá zachytit pohybující se motivy. Motiv pod měřicím polem je po jednom snímání průběžně zaostřován.

→ Zaměřte měřicí pole na požadovaný motiv (otáčením fotoaparátu nebo posunutím měřicího pole)

→ Dotkněte se spouště a přidržte ji

nebo

→ Stiskněte funkční tlačítko

(je-li přiřazena funkce **AF-L** nebo **AF-L + AE-L**, viz str. 106)

- Motiv je zaměřený.

→ Fotoaparát otáčejte v požadovaném výřezu

- Měřicí pole „sleduje“ uložený motiv a tento motiv je průběžně zaměřován.

Upozornění

- Tato metoda měření zaostřuje nepřetržitě, i když je režim AF nastaven na **AFs**.

ROZPOZNÁNÍ OSOB (OKO/OBLIČEJ)

Při této metodě měření detekuje fotoaparát obličej na snímku. Obličej zachycený z nejbližší vzdálenosti se automaticky zaostří. Pokud nejsou detekovány žádné obličej, použije se políčkové měření.

Pokud je při rozpoznávání obličej detekováno oko, zaměří se na něj. Pokud bylo rozpoznáno několik očí, můžete si vybrat, na které oko se zaměříte. Aktuálně vybrané oko se zvýrazní.

Pokud je na obrázku více obličejů, lze navíc snadno vybrat požadovaný obličej.



Pro přepínání mezi obličejem a/ nebo očima

→ Stiskněte volící tlačítko požadovaným směrem

RYCHLÉ NASTAVENÍ AF

Rychlé nastavení AF umožňuje rychlou změnu velikosti měřicího pole pro některé metody měření AF.

Obraz monitoru zůstane během nastavení průběžně viditelný.

VYVOLÁNÍ RYCHLÉHO NASTAVENÍ AF

→ Klepněte na displej

- Všechna pomocná zobrazení se skryjí.
- Pokud je jako metoda měření nastavena **Field/Zone/Eye/Face/Body Detection/Eye/Face/Body + Animal Detection**, zobrazí se ve dvou rozích měřicího pole červené trojúhelníky.



ZMĚNA VELIKOSTI MĚŘICÍHO POLE AF

(jen **Field/Zone/Eye/Face/Body Detection/Eye/Face/Body + Animal Detection**)

→ Otáčejte palcovým otočným voličem

nebo

→ Přitáhněte prsty k sobě/roztáhněte prsty od sebe

- Velikost měřicího pole AF je nastavitelná ve 3 stupních.

POMOCNÉ FUNKCE AF

POMOCNÉ SVĚTLO AF

Vestavěné pomocné světlo AF rozšiřuje pracovní rozsah systému AF na podmínky s nízkou hladinou osvětlení.

Pokud je funkce aktivována, svítí tato kontrolka za těchto podmínek během měření.

K nastavení viz str. 82.

AKUSTICKÉ POTVRZENÍ AF

V režimu AF je možné nechat si úspěšné měření vzdáleností potvrdit akustickým signálem (viz str. 63).

POSUNUTÍ MĚŘICÍHO POLE AF

Všechny metody měření AF umožňují před zaostřením posunout měřicí pole AF.

→ Stiskněte volící tlačítko požadovaným směrem
nebo

→ Klikněte krátce na displej na požadovaném místě
(při aktivním Touch-AF)

Upozornění

- Měřicí pole zůstane v poslední poloze použité pro tuto metodu měření AF i po změně metody měření AF a při vypnutí fotoaparátu.
- Při kombinaci metody měření expozice **Spot** s metodami měření AF **Spot**, **Field** a **Zone** se spojí pole měření. Měření expozice se poté provádí v bodě určeném měřicím polem AF, i když je tento posunut.

MANUÁLNÍ ZAOSTŘOVÁNÍ (MF)

Pro určité motivy a situace může být manuální zaostření výhodnější než automatické zaostřování.

- pokud je potřeba stejného nastavení pro více snímků
- pokud by bylo ukládání naměřených hodnot komplikovanější
- pokud má být při fotografování krajiny zachováno nastavení na nekonečno
- když špatně, tj. velmi tmavé světelné podmínky neumožňují provoz AF resp. jen pomalý provoz AF

→ Nastavte zaostřovací kroužek do polohy **MF**

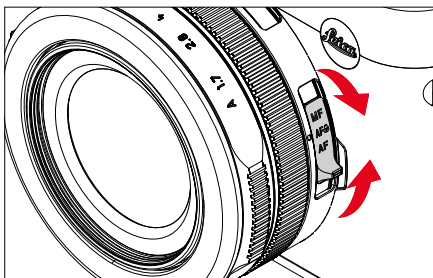

→ Otáčejte zaostřovacím kroužkem, dokud nebude požadovaná část objektu zaostřena

POMOCNÉ FUNKCE MF

Pro manuální měření vzdálenosti jsou k dispozici následující pomocné funkce.

FOCUS PEAKING

U této pomocné funkce budou okraje zaostřených částí motivu barevně zvýrazněny. Barvu označení je možné nastavit. Citlivost je možné rovněž přizpůsobit. K nastavení viz str. 79.

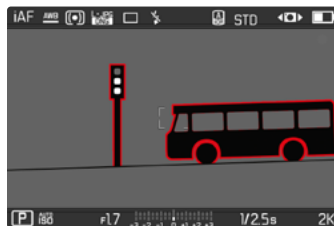

→ V hlavní nabídce zvolte **Focusing**

→ Zvolte **Focus Aid**

→ Zvolte **Focus Peaking**

→ Zvolte požadované nastavení
(Off, Red, Green, Blue, White)

→ Určete výřez obrázku

→ Otočte zaostřovací kroužek tak, aby byly zvýrazněny požadované části motivu

Upozornění

- Charakteristika ostře vyobrazených částí motivu spočívá v kontrastu, tzn. ve světlých/tmavých rozdílech. Na základě toho mohou být nesprávně označeny také části motivu s vysokým kontrastem, ačkoliv nejsou zaostřené.

ZVĚTŠENÍ V REŽIMU MF

Čím větší jsou detaily fotografovaného motivu, tím lépe lze posoudit jeho ostrost a o to přesněji může být ostrost nastavena.

Funkce se při zaostřování může při manuálním zaostřování aktivovat automaticky nebo je možné ji navolit nezávisle na něm.

VYVOLÁNÍ ZAOSTŘOVACÍM KROUŽKEM VZDÁLENOSTI

Při otáčení zaostřovacím kroužkem se část obrazu automaticky zobrazí ve zvětšení.

- V hlavní nabídce zvolte **Focusing**
- Zvolte **Focus Aid**
- Zvolte **Auto Magnification**
- Zvolte **On**
- Otáčejte zaostřovacím kroužkem
 - Zobrazí se zvětšený výřez obrazu. Jeho poloha závisí na poloze měřicího pole AF.
 - Obdélník uvnitř rámečku vpravo ukazuje aktuální zvětšení a polohu zobrazeného výřezu.

Pro přizpůsobení stupně zvětšení

- Otáčejte palcovým otočným voličem
 - Obrazový výřez se mění mezi jednotlivými úrovněmi zvětšení.

Pro změnu polohy výřezu

- Stiskněte volicí tlačítko požadovaným směrem
- Posuv pomocí dotykového ovládání

Pro ukončení zvětšení

- Dotkněte se spouště

Upozornění

- Přibližně 5 s po posledním otočení zaostřovacího kroužku se zvětšení automaticky zruší.
- Při příštím vyvolání funkce se zachová naposledy použitý stupeň zvětšení.

FUNKCE MAKRO

Seřizovací kolečko Makro umožňuje rychle přepínat pracovní rozsah nastavení zaostřování z normálního rozsahu vzdálenosti (30 cm až nekonečno) na rozsah makro (17 cm až 30 cm). V obou rozsazích je možný jak režim AF, tak i režim MF.

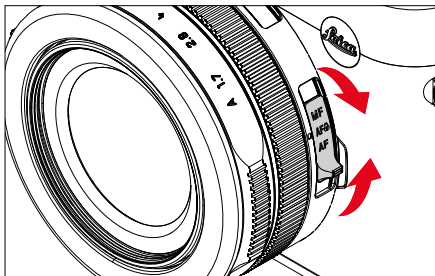

→ Nastavte zaostřovací kroužek do polohy **AF**

CITLIVOST ISO

Nastavení ISO zahrnuje celkový rozsah od ISO 100 do ISO 25 000 a umožňuje tak přizpůsobení příslušné situaci dle potřeb.

Při manuálním nastavení expozice tak máte prostřednictvím automatického nastavení ISO širší prostor pro využití požadované kombinace doby expozice a clony. V rámci automatického nastavení je možné stanovit priority, např. z důvodů kompozice snímku.

Tovární nastavení: **Auto ISO**

FIXNÍ HODNOTY ISO

Volitelné jsou hodnoty ISO 100 až ISO 25 000. Ruční nastavení ISO se nejprve provádí v celých EV krocích.

- V hlavní nabídce zvolte **ISO**
- Zvolte požadovanou hodnotu

Upozornění

- Obzvláště při vysokých hodnotách ISO a dodatečné úpravě snímku může být na větších a rovnoměrně světlých plochách zobrazeného motivu viditelný šum, stejně jako vertikální a horizontální pruhy.

AUTOMATICKÉ NASTAVENÍ

Citlivost bude automaticky přizpůsobena venkovnímu světlu resp. dané kombinaci doby expozice a clony. Spolu s časovou automatikou se tím rozšíří okruh automatického řízení expozice. Automatická regulace citlivosti ISO probíhá v krocích po 1/3 EV.

- V hlavní nabídce zvolte **ISO**
- Zvolte **Auto ISO**

OMEZENÍ ROZSAHU NASTAVENÍ

Může být nastavena nejvyšší hodnota ISO, aby byl okruh automatických nastavení omezen (**Maximum ISO**). Současně může být nastavena také maximální doba expozice. K tomuto účelu je k dispozici automatické nastavení a pevné nejkratší doby expozice v rozmezí 1/2 s a 1/2000 s.

Pro fotografování s bleskem jsou možná speciální nastavení.

OMEZENÍ HODNOTY ISO

K dispozici jsou všechny hodnoty od ISO 200.

Tovární nastavení: **6400**

- V hlavní nabídce zvolte **Auto ISO Settings**
- Zvolte **Maximum ISO**
- Zvolte požadovanou hodnotu

OMEZENÍ DOBY EXPOZICE

Tovární nastavení: **Auto**

- V hlavní nabídce zvolte **Auto ISO Settings**
- Zvolte **Shutter Speed Limit**
- Zvolte požadovanou hodnotu
(**Auto**, 1/2000, 1/1000, 1/500, 1/250, 1/125, 1/60, 1/30, 1/15, 1/8, 1/4, 1/2)

VYVÁŽENÍ BÍLÉ BARVY

U digitální fotografie zajišťuje vyvážení bílé barvy neutrální reprodukci barev a to při jakémkoliv světle. Funkce vyvážení bílé barvy vychází z toho, že se u fotoaparátu předem stanoví, jaká teplota světla má být jako bílá reprodukována.

K tomu jsou k dispozici čtyři možnosti:



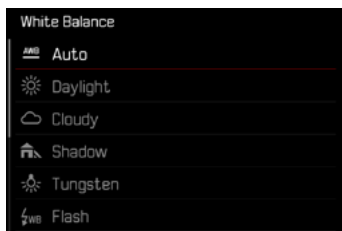

- automatické řízení
- pevné přednastavení
- manuální nastavení měřením
- přímé nastavení teploty světla

Tovární nastavení: **Auto**



AUTOMATICKÉ ŘÍZENÍ/PEVNÁ NASTAVENÍ

- **Auto**: pro automatické řízení, které ve většině situacích poskytuje neutrální výsledky
- Různá pevná přednastavení pro ty nejdůležitější zdroje světla:

	Daylight	Pro venkovní fotografování při přímém slunečním záření
	Cloudy	Pro venkovní fotografování při zatažené obloze
	Shadow	Pro venkovní fotografování s hlavním motivem ve stínu
	Tungsten	Pro vnitřní fotografování při (převládajícím) umělém světle žárovky
	Flash	Pro fotografování s bleskem

→ V hlavní nabídce zvolte **White Balance**

→ Zvolte požadované nastavení

MANUÁLNÍ NASTAVENÍ MĚŘENÍM

Gray card

Tato varianta měření zachycuje všechny barevné tóny v měřicím poli a vypočítává z nich průměrnou hodnotu šedé.

→ V hlavní nabídce zvolte **White Balance**

→ Zvolte  **Gray Card**

- Na displeji se objeví:
 - obraz na bázi automatického vyvážení bílé barvy
 - rám uprostřed obrázku

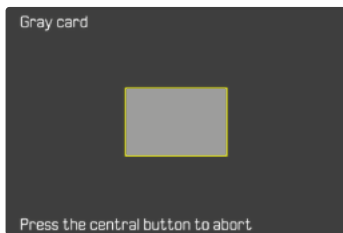

→ Nastavte měřicí pole na bílou nebo neutrálně šedou plochu

- Obraz na monitoru se dynamicky mění v závislosti na referenční ploše v rámečku.

Pro provedení měření

→ Stiskněte spoušť

- Provede se měření.

Pro přerušení měření

→ Stiskněte prostřední tlačítko

Upozornění

- Takto stanovená hodnota zůstane uložena tak dlouho (tzn. bude použita i pro následující snímky), dokud nebude provedeno nové měření nebo nebude nastaveno nové vyvážení bílé barvy.

PŘÍMÉ NASTAVENÍ TEPLoty BARVY

Hodnoty mezi 2500 a 10 000 K (kelvin) se mohou nastavit přímo. Tímto máte k dispozici velký rozsah, který zahrnuje téměř všechny teploty barvy, které v praxi existují. Na základě toho je možné velmi přesně přizpůsobit reprodukci teploty barvy stávající barvě světla a dle osobních představ.

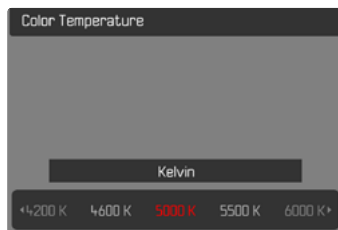

→ V hlavní nabídce zvolte **White Balance**

→ Zvolte **Color Temperature**

→ Zvolte požadovanou hodnotu

EXPOZICE

TYP ZÁVĚRKY

Fotoaparát Leica D-Lux 8 má mechanickou závěrku i čistě elektronickou závěrku. Elektronická závěrka rozšiřuje dostupný rozsah závěrky a pracuje naprosto tiše, což je v některých pracovních prostředích důležité.

Tovární nastavení: **Hybrid**

→ V hlavní nabídce zvolte **Shutter Type**

→ Zvolte požadované nastavení
(**Mechanical**, **Electronic**, **Hybrid**)

Mechanical	Používá se pouze mechanická závěrka. Pracovní rozsah: 120 s – 1/2000 s.
Electronic	Používá se pouze elektronická závěrka. Pracovní rozsah: 1 s – 1/16000 s.
Hybrid	Pokud jsou požadovány kratší časy závěrky, než jaké umožňuje mechanická závěrka, zapne se funkce elektronické závěrky. Pracovní rozsah: 120 s – 1/2000 s + 1/2500 s – 1/16000 s.

POUŽITÍ

Mechanická závěrka poskytuje zvukovou zpětnou vazbu prostřednictvím tradičního zvuku závěrky. Je vhodný pro dlouhé expozice i pro snímky pohybujících se objektů.

Funkce elektronické závěrky umožňuje fotografovat s otevřenou clonou i za jasného světla díky velmi rychlým dobám expozice. Je méně vhodný pro pohybující se motivy kvůli výraznému efektu "rolling shutter".

Upozornění

- Fotografování s bleskem není možné při použití funkce elektronické závěrky.
- Při osvětlení diodami LED a zářivkami může při použití funkce elektronické doby expozice v kombinaci s rychlými časy závěrky docházet ke vzniku pruhů.

METODY MĚŘENÍ EXPOZICE

Lze zvolit následující metody měření expozice.

Tovární nastavení: **Multi-Field**

 Spot

 Zdůrazněný střed

 Více polí

→ V hlavní nabídce zvolte **Exposure Metering**

→ Zvolte požadovanou měřicí metodu
(**Spot**, **Center-Weighted**, **Multi-Field**)

- Nastavená metoda měření je zobrazena v záhlaví obrazu monitoru.

Při bodovém měření může být měřicí pole posunuto:

→ Stiskněte volicí tlačítko požadovaným směrem

Upozornění

- Informace o expozici (hodnota ISO, clona, doba expozice a vyvážení osvětlení s měřítkem korekce expozice) pomáhají určit nastavení požadované správné expozice.

SPOT

Tato metoda měření je zaměřena pouze na malou oblast ve středu obrazu. Při kombinaci metody měření expozice **Spot** s metodami měření AF **Spot**, **Field** se spojí pole měření. Měření expozice se poté provádí v bodě určeném měřicím polem AF, i když je tento posunut.

ZDŮRAZNĚNÝ STŘED

Tato metoda zohledňuje celé obrazové pole. Části motivu, nacházející se ve středu obrazu, však mnohem více ovlivňují výpočet hodnoty expozice než okrajové oblasti.

VÍCE POLÍ

Tato metoda je založena na záznamu více měřených hodnot. Tyto hodnoty budou pomocí vzorce přepočítány na danou situaci a poskytnou hodnotu expozice, která je přizpůsobena na patřičné reprodukci předpokládaného hlavního motivu.

REŽIMY PRO MĚŘENÍ EXPOZICE

K dispozici jsou čtyři provozní režimy pro optimální přizpůsobení příslušnému motivu nebo požadované kompozici obrazu:

- Programová automatika (**P**)
- Časová automatika (**A**)
- Automatiky clony (**S**)
- Manuální nastavení (**M**)

Tyto čtyři "klasické" režimy jsou přístupné po provedení příslušných nastavení na seřizovacím kolečku doby expozice. Předpokladem pro použití **P**, **A**, **S**, a **M** je příslušné nastavení bodu nabídky **Scene Mode** (viz str. 115). Položky nabídky musí být nastaveno na **P-A-S-M**. Pokud je namísto toho nastavena jedna ze 10 variant programové automatiky, která souvisí s objektem a situací, má přednost před nastavením na fyzických ovládacích prvcích. Seřizovací kolečko doby expozice a kroužek pro nastavení clony jsou pak bez funkce.

VOLBA PRACOVNÍHO REŽIMU

Čtyři provozní režimy se automaticky aktivují následujícími kombinacemi nastavení:

	Nastavení seřizovacího kolečka doby expozice	Nastavení seřizovacího kolečka clony
P	A	A
A	A	Manuální nastavení (ne A)
S	Manuální nastavení (ne A)	A
M	Manuální nastavení (ne A)	Manuální nastavení (ne A)

- V hlavní nabídce zvolte **Scene Mode**
- Zvolte **P-A-S-M**
- Nastavte seřizovací kolečko doby expozice na příslušnou polohu
- Nastavte seřizovací kolečko clony na příslušnou polohu

AUTOMATICKÉ NASTAVENÍ EXPOZICE - P

PROGRAMOVÁ AUTOMATIKA - P

Programová automatika se používá pro rychlé, plně automatické fotografování. Expozice se řídí automatickým nastavením doby expozice a clony.

- V hlavní nabídce zvolte **Scene Mode**
- Zvolte **P-A-S-M**
- Nastavte seřizovací kolečko doby expozice do polohy **A**
- Seřizovací kolečko clony nastavte do polohy **A**
- Dotkněte se spouště a přidržte ji
 - Informace o expozici se zobrazí v dolní části obrazovky. Ty obsahují automaticky nastavenou dvojitou hodnotu z nastavení clony a doby expozice.
 - Všechna ostatní možná viditelná zobrazení informačních pruhů jsou skrytá.
- Stiskněte spoušť
nebo
- Upravte automaticky nastavenou dvojitou hodnotu (Program-Shift)

ZMĚNA PŘEDNASTAVENÝCH KOMBINACÍ DOBY EXPOZICE A CLONY (SHIFT)

Změna přednastavených hodnot pomocí funkce posunu kombinuje bezpečnost a rychlost plně automatického řízení expozice s možností kdykoli změnit kombinaci času a clony vybranou fotoaparátem podle vlastních preferencí. Celková expozice, tj. jas snímku, zůstává nezměněna. Kratší doby expozice jsou vhodné např. pro fotografování sportu, zatímco pomalejší časy závěrky poskytují větší hloubku ostrosti např. při fotografování krajiny.

- Otáčejte palcovým otočným voličem doleva/doprava (vpravo = větší hloubka ostrosti při kratších dobách expozice, vlevo = kratší doby expozice s menší hloubkou ostrosti)
 - Dvojice posunutých hodnot jsou označeny hvězdičkou vedle .

Upozornění

- Pro zajištění správné expozice je rozsah nastavení omezen.

POLOAUTOMATICKÉ NASTAVENÍ EXPOZICE – A/S

ČASOVÁ AUTOMATIKA – A

Časová automatika řídí expozici automaticky podle manuálně přednastavené priority clony. To je obzvlášť vhodné u snímků, u kterých je hloubka ostrosti rozhodujícím prvkem kompozice.

U odpovídající nízké hodnoty clony můžete snížit rozsah hloubky ostrosti, například pro „odpoutání“ kompletně ostře vyfoceného obličejce od nedůležitého nebo rušivého pozadí portrétu. V opačném případě můžete použít odpovídající vyšší hodnotu clony ke zvýšení hloubky ostrosti, aby bylo vše kompletně ostré jako je tomu u fotky krajiny, kdy je ostré jak popředí tak i pozadí fotografie.

- V hlavní nabídce zvolte **Scene Mode**
- Zvolte **P-A-S-M**
- Nastavte seřizovací kolečko doby expozice do polohy **A**
- Zvolte požadovanou hodnotu clony
- Dotkněte se spouště a přidržte ji
 - Informace o expozici se zobrazí v dolní části obrazovky. Ty obsahují automaticky nastavenou dvojitou hodnotu z nastavení clony a doby expozice.
 - Všechna ostatní možná viditelná zobrazení informačních pruhů jsou skrytá.
- Stiskněte spoušť

AUTOMATIKY CLONY – S

Automatika clony řídí expozici automaticky podle manuálně přednastavené priority doby expozice. Je proto vhodný zejména pro snímky pohybujících se motivů, kde je ostrost zobrazovaného pohybu rozhodujícím prvkem designu snímku.

S odpovídající dobou expozice lze např. zabránit nežádoucímu rozmazání pohybu a „zmrazit“ fotografovaný motiv. Naopak při odpovídající delší době expozice lze dynamiku pohybu vyjádřit cílenými „stíracími efekty“.

- V hlavní nabídce zvolte **Scene Mode**
- Zvolte **P-A-S-M**
- Seřizovací kolečko clony nastavte do polohy **A**
- Nastavte požadovanou dobu expozice
 - seřizovacím kolečkem doby expozice: po celých stupních
 - palcovým otočným voličem: přesné nastavení ve 1/3 stupních
- Dotkněte se spouště a přidržte ji
 - Informace o expozici se zobrazí v dolní části obrazovky. Ty obsahují automaticky nastavenou dvojitou hodnotu z nastavení clony a doby expozice.
 - Všechna ostatní možná viditelná zobrazení informačních pruhů jsou skrytá.
- Stiskněte spoušť

Upozornění

- Jemné nastavení lze provést alternativně přes stavovou obrazovku. V závislosti na přiřazení palcového otočného voliče (viz str. 55) je toto jediná možnost.

MANUÁLNÍ NASTAVENÍ EXPOZICE - M

Manuální nastavení doby expozice a clony se nabízí v případě:

- k docílení zvláštního obrazového efektu, kterého lze dosáhnout pouze při specifické expozici
- k docílení absolutně stejné expozice pro více snímků s rozdílnými výřezy

→ V hlavní nabídce zvolte **Scene Mode**

→ Zvolte **P-A-S-M**

→ Požadovanou expozici manuálně nastavit (pomocí seřizovacího kolečka doby expozice a seřizovacího kolečka clony objektivu)



- Expozice se nastavuje pomocí stupnice vyvážení osvětlení.

→ Dotkněte se spouště a přidržte ji

- Informace o expozici se zobrazí v dolní části obrazovky.
- Všechna ostatní možná viditelná zobrazení informačních pruhů jsou skrytá.

→ Stiskněte spoušť

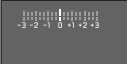
Zobrazení vyvážení osvětlení:

	Správná expozice
	Podexponování resp. přexponování o zobrazenou hodnotu
	Podexponování resp. přexponování o více než 3 EV (Exposure Value = hodnota expozice)

Upozornění

- Pokud je v položce menu **Exposure Preview** **P-A-S-M** zobrazí se na monitoru náhled expozice (po provedení měření expozice, viz str. 106).
- Seřizovací kolečko doby expozice musí být zaaretoováno v jedné z hodnot doby.

NASTAVENÍ DOBY EXPOZICE

Nastavení doby expozice probíhá ve dvou krocích.

1. seřizovacím kolečkem doby expozice: po celých stupních
2. palcovým otočným voličem: přesné nastavení ve 1/3 stupních

Seřizovací kolečko doby expozice	Palcový otočný volič
Všechna nastavení od 2 do 1000	Jemné nastavení doby expozice v 1/3 EV-krocích, maximálně $\pm 2/3$ EV
Nastavení na 1+	Delší doby expozice než 1 s (0,6 s až 60 s v 1/3 EV-krocích)
Nastavení na 2000	Kratší doby expozice než 1/1000 s (1/1250 s až 1/16000 s v 1/3-EV-krocích)

PŘÍKLADY PRO JEMNÉ NASTAVENÍ DOBY EXPOZICE

- nastavené doby expozice 1/125 s + palcový otočný volič otočit o jeden stupeň doleva = 1/100 s
- nastavené doby expozice 1/500 s + palcový otočný volič otočit o dva stupně doprava = 1/800 s

Upozornění

- Jemné nastavení lze provést alternativně přes stavovou obrazovku. V závislosti na přiřazení palcového otočného voliče (viz str. 55) je toto jediná možnost.

DLOUHÁ EXPOZICE

PEVNÉ DOBY EXPOZICE

V provozních režimech **S** a **M** dovoluje Leica D-Lux 8 doby expozice až 1 min (v závislosti na nastavení ISO). U delších dob expozice než 1 s, bude po spuštění v zobrazení v sekundách odpočítána zůstatková expozice.

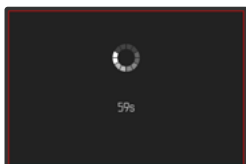
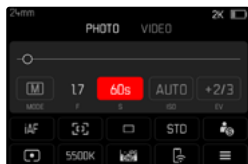

- Nastavte seřizovací kolečko doby expozice na **1+**
- Zvolte požadovanou dobu expozice (Toto se musí provést pomocí jemného nastavení doby expozice, viz str. 103)
- Stiskněte spoušť

FUNKCE T

S tímto nastavením zůstane závěrka otevřená se znovu nestiskne tlačítko spouště (až max. 1 min; v závislosti na nastavení ISO).

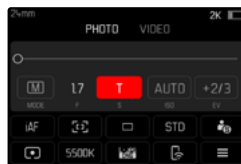

- Nastavte seřizovací kolečko doby expozice na **1+**
- Seřizovací kolečko clony nastavit na pevné hodnoty
- Zvolte jako dobu expozice **T** (Toto se musí provést pomocí jemného nastavení doby expozice, viz str. 103)
- Stiskněte spoušť

Upozornění

- Maximální volitelná doba expozice závisí mimo jiné na nastavení položky **Shutter Type**, viz str. 97. T-funkce je nyní k dispozici, když je **Shutter Type** nastaven na **Mechanical** nebo **Hybrid**.
- U delších dob expozice než 1 s, bude po spuštění v zobrazení v sekundách odpočítána zůstatková expozice.

POTLAČENÍ ŠUMU

Při využití vyšší citlivosti je obrazový šum patrný zejména na stejnoměrných, tmavých plochách. Při dlouhé době expozice může dojít k velmi výraznému obrazovému šumu. Ke snížení tohoto nepříjemného jevu vytvoří fotoaparát automaticky po pořízení snímků s delší dobou expozice a vysokými hodnotami ISO druhý „černý snímek“ (proti zavřeně závěrce). Naměřený šum bude u tohoto paralelního snímku aritmeticky „odečten“ ze souboru dat původního snímku. V takových případech se objeví upozornění **Noise reduction in progress...** spolu s odpovídajícím časovým údajem.

Toto zdvojení u doby „expozice“ se musí zohlednit u dlouhých expozic. Během toho by se fotoaparát neměl vypínat. Aby bylo možné za těchto podmínek vytvořit několik snímků po sobě, doporučuje se vypnout redukci šumu a provést ji v rámci následného zpracování. Za tímto účelem musí být snímky pořízeny ve formátu nezpracovaných dat.

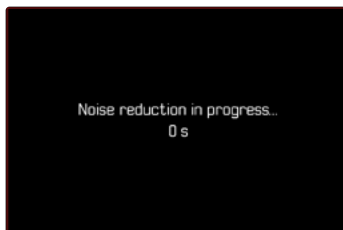

Pokud je funkce aktivována, redukce šumu se za určitých podmínek provádí trvale. Patří mezi ně snímky s funkcí T i dlouhé doby expozice s časy závěrky ≥ 8 s.

Ve všech ostatních případech závisí redukce šumu na kombinaci několika faktorů (zejména na nastavení ISO, době expozice a teplotě snímače). Následující tabulka uvádí jako příklad dob expozice, při kterých dochází k potlačení šumu při teplotě snímače 25 °C.

ISO	Doba expozice delší než
100	7 s
200	6,4 s
400	5,9 s
800	5,4 s
1600	4,9 s
3200	4,5 s
6400	4,2 s
$\geq +12\,500$	3,8 s

Potlačení šumu lze volitelně deaktivovat (viz str. 69).

OVLÁDÁNÍ EXPOZICE

NÁHLED EXPOZICE

Během stisknutí a přidržené spouště, ukazuje hodnota jasu displeje účinky zvolených nastavení expozic. Toto umožňuje před pořízením snímku zhodnocení a kontrola dojmu obrazu, který vznikne za pomoci příslušného nastavení expozice. To platí, pokud jas objektu a nastavená expozice nevedou k příliš nízkým nebo vysokým hodnotám jasu.

Při manuálním nastavení expozice (**M**) lze tuto funkci deaktivovat.

Tovární nastavení: **P-A-S-M**

- V hlavní nabídce zvolte **Exposure Preview**
- Zvolte **P-A-S** (pouze při programovém nastavení, nastavení priority clony a priority závěrky) nebo **P-A-S-M** (také při manuálním nastavení)

Upozornění

- Bez ohledu na výše popsaná nastavení může dojít k odchylce hodnot jasu skutečných snímků v závislosti na převládajících světelných podmínkách. Zejména při dlouhých expozicích tmavých motivů se obraz na monitoru jeví mnohem tmavší než správně exponovaný snímek.
- Náhled expozice se zobrazí také v případě, že je měření expozice prováděno jiným ovládacím prvkem (např. funkčním tlačítkem při přiřazení pomocí **A-E-L**).

ULOŽENÍ NAMĚŘENÝCH HODNOT

Často se mají důležité části motivu nacházet z výtvarných důvodů mimo střed obrazu a občas jsou tyto důležité části také nadprůměrně světlé nebo tmavé. Metoda měření se zdůrazněným středem a metoda bodového měření však zásadně zachycují oblast středu obrazu a jsou kalibrovány na střední odstín šedé.

V takových případech umožňuje toto uložení naměřených hodnot, nejprve vyměřit hlavní motiv a přitom tak dlouho fixovat příslušné nastavení, než bude určen konečný výřez obrazu. Při použití režimu automatického zaostřování platí totéž pro zaostřování (AF-L).

Obvykle dochází k oběma uložení (zaostření a expozice) současně s uvolněním spouště. Paměťové funkce však lze také rozdělit mezi spoušť a tlačítko a funkční tlačítko nebo lze obě funkce provádět jedním funkčním tlačítkem

Funkce zahrnují nastavení, resp. uložení.

AE-L (AUTO EXPOSURE LOCK)

Fotoaparát uloží hodnotu expozice. Nezávisle na expozici lze takto zaostřit na jiný objekt.

AF-L (AUTO FOCUS LOCK)

Fotoaparát uloží nastavení vzdálenosti. To usnadňuje změnu výřezu obrazu při pevném nastavení vzdálenosti.

AE-L/AF-L

Při této možnosti si fotoaparát zapamatuje hodnotu expozice a nastavení zaostřování při stisknutí přiřazeného ovládacího prvku.

Upozornění

- Uložení naměřených hodnot spolu s maticovým měřením nedává smysl, jelikož v takovém případě není možné cílené zachycení jediné části motivu.
- Nastavením seřizovacího kolečka clony nebo seřizovacího kolečka doby expozice se příp. zruší uložení naměřených hodnot.

ULOŽENÍ NAMĚŘENÝCH HODNOT V REŽIMU AF

Při uložení naměřených hodnot pomocí funkčního tlačítka jsou měřicí funkce v závislosti na nastavení rozděleny následovně:

Přiřazení funkčního tlačítka	Funkční tlačítko	Spoušť
AF-L + AE-L	Expozice a ostrost	Žádné funkce
AF-L	Ostrost	Expozice
AE-L	Expozice	Ostrost

Dokud se pomocí funkčního tlačítka neprovádí uložení naměřených hodnot, spoušť si zachovává obě funkce.

Pomocí spouště

- Zaměřte se na důležitou část motivu, případně na srovnatelný detail
- Dotkněte se spouště a přidržte ji
 - Následuje měření a uložení.
- Spoušť dále držte stisknutou a přitom fotoaparát otáčejte do finálního výřezu obrazu
- Stiskněte spoušť

Pomocí funkčního tlačítka

- Přičadte požadovanou paměťovou funkci (AF-L + AE-L, AE-L, AF-L) jednomu z funkčních tlačítek
- Zaměřit motiv
- Stiskněte funkční tlačítko
 - Následuje měření a uložení.
 - Uložení hodnoty expozice je indikováno malým symbolem zámku s písmeny AE v levém dolním rohu displeje.
 - Uložení zaostření se zobrazí zeleným měřicím polem AF.
- V případě potřeby proveďte další uložení naměřených hodnot pomocí spouště
- Stanovte konečný výřez obrazu
- Stiskněte spoušť

ULOŽENÍ NAMĚŘENÝCH HODNOT V REŽIMU MF

V režimu MF zahrnuje měření pomocí tlačítka spouště pouze expozici. Proto plní pouze funkční tlačítko jen tuto funkci (při obsazení s AF-L + AE-L nebo AE-L).

KOREKCE EXPOZICE

Expozimetry jsou kalibrovány na hodnotu střední šedi, které odpovídá jasů normálního, tzn. průměrného fotoграфovaného motivu. Nespĺňuje-li patřičný detail motivu tento předpoklad, může být provedena odpovídající korekce expozice.

Obzvláště pro několik po sobě následujících snímků je korekce expozice velice užitečnou funkcí, např. bude-li z určitých důvodů požadována pro sérii snímků o něco užší nebo širší expozice: jednou nastavena, zůstane tak dlouho účinná, dokud nebude resetována.

Hodnoty korekce expozice lze nastavit v rozsahu ± 3 EV v krocích po $1/3$ EV (EV: Exposure Value = hodnota expozice).

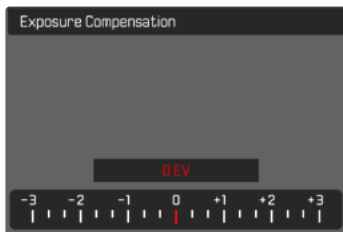

- A** Nastavená hodnota korekce (značka u 0 = vypnuto)

Pomocí ovládní palcového otočného voliče

- V hlavní nabídce zvolte **Thumb Wheel**
- Zvolte **Exposure Compensation**
- Nastavte palcovým otočným voličem požadovanou hodnotu

Pomocí ovládní nabídky

- V hlavní nabídce zvolte **Exposure Compensation**
 - Na displeji se objeví stupnice jako podnabídka.
- Nastavte požadovanou hodnotu na stupnici
 - Nastavená hodnota se zobrazí nad stupnicí.

Upozornění

- Při nastavování můžete sledovat účinek na odpovídající tmavší nebo světlejší obraz na monitoru.
- Pro nastavené korekce platí, nezávisle na předešlých zadáních: zůstávají tak dlouho platné, dokud nebudou manuálně resetovány na 0, tzn. také tehdy, když byl mezi tím fotoaparát vypnut a znovu zapnut.
- Nastavená korekce expozice bude zobrazena pomocí značky na zápatí stupnice pro korekci expozice.

REŽIMY SNÍMÁNÍ

SÉRIOVÝ SNÍMEK

V továrním nastavení je fotoaparát nastaven na jednotlivé snímky (Single). Existuje ale možnost pořízení snímků v sériích, např. k zachycení pohybových sekvencí v několika stupních.

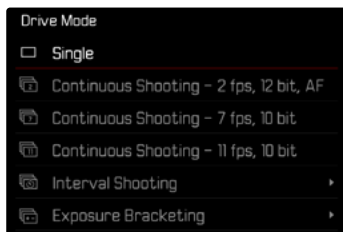

→ V hlavní nabídce zvolte Drive Mode

→ Zvolte požadované nastavení

(Continuous Shooting - 2 fps, 12 bit, AF, Continuous Shooting - 7 fps, 10 bit, Continuous Shooting - 11 fps, 10 bit)

Po nastavení následují sériové snímky a to po celou dobu, po kterou je držena zmáčknutá spoušť (a kapacita paměťové karty je dostatečná).

Upozornění

- Při použití této funkce Vám doporučujeme, deaktivovat přehled režimu pro automatické prohlížení (Auto Review).
- Bez ohledu na to, kolik snímků bylo v jedné sérii pořízeno, v obou režimech zobrazení se jako první zobrazí poslední snímek série resp. během procesu ukládání na kartu již uložený obrázek série.
- Sériové snímky nejsou možné v kombinaci s bleskem. Je-li přesto aktivována funkce blesku, bude vytvořen pouze jeden snímek.
- Sériové snímky nejsou možné v kombinaci se samo-spouští.
- Vyrovnávací paměť fotoaparátu umožňuje jen omezený počet snímků v sérii zvolené frekvence snímků. Je-li dosažena hranice kapacity vyrovnávací paměti, bude snížena frekvence snímků. Důvodem je doba potřebná k přenosu dat z vyrovnávací paměti na kartu. Zbývající počet snímků se zobrazuje vpravo dole.
- Pro sériový snímek s 2 sn./s – 4 sn./s platí: Automatická nastavení (nastavení expozice v provozních režimech **P/A/S**, automatické vyvážení bílé barvy a automatické zaostření) se provádějí individuálně pro každý snímek.
- Pro sériový snímek s 7 sn./s – 15 sn./s platí: Automatická nastavení (nastavení expozice v provozních režimech **P/A/S**, automatické vyvážení bílé barvy a automatické zaostření) se stanoví před pořízením prvního snímku a platí pro pro všechny následující snímky ve stejné sérii.

INTERVALOVÝ SNÍMEK

Kameru můžete použít k automatickému záznamu pohybových sekvencí v delších časových úsecích jako intervalové nahrávky. Určete počet snímků, interval mezi časy začátku jednotlivých snímků a začátkem série. Mějte na paměti, že nastavení expozice a zaostření se může v průběhu záznamu měnit. Minimální délka intervalu závisí na zvolené době expozice.

STANOVENÍ POČTU SNÍMKŮ

- V hlavní nabídce zvolte **Drive Mode**
- Zvolte **Interval Shooting**
- Zvolte **Number of Frames**
- Zadejte požadovanou hodnotu

STANOVENÍ INTERVALŮ MEZI JEDNOTLIVÝMI SNÍMKY

- V hlavní nabídce zvolte **Drive Mode**
- Zvolte **Interval Shooting**
- Zvolte **Interval**
- Zadejte požadovanou hodnotu

STANOVENÍ PŘEDVOLBY ČASU SPUŠTĚNÍ

- V hlavní nabídce zvolte **Drive Mode**
- Zvolte **Interval Shooting**
- Zvolte **Start Time**
- Zadejte požadovanou hodnotu

Pro spuštění

- Stiskněte spoušť
- Displej se mezi snímky automaticky vypne. Dotykem spouště jej opět aktivujete.
- Čas zbývající do dalšího snímku a jeho číslo se zobrazují v pravém dolním rohu obrazovky.



Pro zrušení probíhající série snímků

- Stiskněte **PLAY**-tlačítko
- Zobrazí se malá nabídka.
- Zvolte **End**

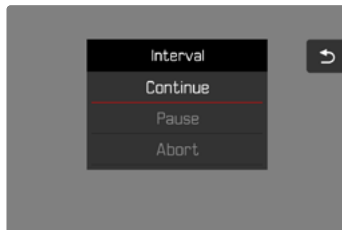

Upozornění

- Použití automatického zaostřování při intervalovém snímání může vést k tomu, že stejný motiv nebude zaostřen na všech snímcích.
- Pokud je fotoaparát nastaven na automatické vypnutí a neprobíhá žádná operace, pak se případně mezi snímky vypne a znovu zapne.
- Intervalové snímky, které probíhají po delší dobu v chladném prostředí nebo za vysokých teplot a vlhkosti mohou mít za následek příp. funkční poruchy.
- V následujících situacích bude intervalový snímek přerušen nebo zcela ukončen:
 - je-li vybitá baterie
 - je-li vypnutý fotoaparát

Z tohoto důvodu doporučujeme, dbát na dostatečnou kapacitu baterie.

- Pokud dojde k přerušení nebo zrušení intervalového snímku, můžete jej obnovit vypnutím fotoaparátu, výměnou baterie nebo paměťové karty a opětovným zapnutím fotoaparátu. Při vypnutí a opětovném zapnutí fotoaparátu s aktivovanou funkcí **Interval Shooting** se zobrazí odpovídající obrazovka s výzvou.
- Funkce intervalového snímání zůstane aktivována i po dokončení celé série a po vypnutí a zapnutí fotoaparátu do okamžiku, než bude nastaven jiný druh režimu pořizování snímku (Drive Mode).
- Funkce intervalového snímání neznámá, že fotoaparát může být používán jako monitorovací zařízení.
- Bez ohledu na to, kolik snímků bylo v jedné sérii pořízeno, v obou režimech zobrazení se jako první zobrazí poslední snímek série resp. během procesu ukládání na kartu již uložený obrázek série.
- Během přehrávání jsou snímky intervalové řady označeny symbolem .

- Za určitých okolností může dojít k tomu, že fotoaparát není schopen pořídit dobrý snímek. To platí například v případě, že zaostření nebylo úspěšné. V tomto případě se neprovede žádný snímek a série pokračuje dalším intervalem. Na displeji se poté zobrazí upozornění **Some Frames are dropped**.

EXPOZIČNÍ BRACKETING

Spousta nádherných motivů je velmi bohatá na kontrast, přičemž tyto motivy vykazují jak velmi světlé tak velmi tmavé oblasti. Účinek obrazu může být odlišný v závislosti na tom, jakým částem se expozice přizpůsobí. V takových případech může být vytvořeno za pomoci časové automatiky s funkcí automatický expoziční bracketing více alternativ s odstupňovanou světelnou expozicí a různými dobami expozic. Na závěr je možné zvolit vyhovující snímek, který odpovídá Vaším představám nebo snímek s obzvláště vysokým rozsahem kontrastu (HDR), který má být dále přepracován v softwaru pro úpravu obrázků.

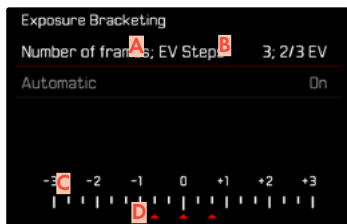

- A** Počet snímků
- B** Rozdíl expozice snímků
- C** Stupnice hodnoty jasu
- D** Červeně označené hodnoty expozice snímků (Je-li zároveň nastavena korekce expozice, pak je tato stupnice posunuta o příslušnou hodnotu.)

Počet snímků je volitelný (3, 5 nebo 7 snímků). Rozdíl expozice mezi snímky, který je možné nastavit v poloze **EV Steps**, činí až 3 EV.

- V hlavní nabídce zvolte **Drive Mode**
- Zvolte **Exposure Bracketing**
- Zvolte požadovaný počet snímků v podnabídce **Number of Frames**
- Zvolte požadovaný rozdíl expozice v podnabídce **EV Steps**
- Zvolte požadovanou hodnotu korekce expozice v podnabídce **Exposure Compensation**
 - Označené hodnoty expozice mění polohu podle příslušných nastavení. V případě korekce expozice se navíc ještě posune stupnice.
 - Zvolená hodnota expozice korekce podléhá celkové sérii snímků.
- V podnabídce **Automatic** zvolte požadované nastavení
 - V továrním nastavení (**On**) proběhne celá série snímků po jednorázovém spuštění; při nastavení **Off** musí být každý snímek v sérii spuštěn samostatně.
- Snímky vytvoříte jednorázovým resp. několikanásobným uvolněním spouště

Upozornění

- Je-li nastavená funkce expoziční bracketing, objeví se na displeji . Během pořizování snímku můžete efekt pozorovat tak, že se obraz monitoru odpovídajícím způsobem ztmavne nebo zesvětlá.
- Stupňování se vytvářejí změnou doby expozice a/ nebo clony v závislosti na expozičním režimu:
 - Doba expozice (**A/M**)
 - Clona (**S**)
 - Doba expozice a clona (**P**)
- Pořadí snímků: podexponování/správná expozice/přexponování.
- Pracovní okruh funkce automatického expozičního bracketingu může být omezen kombinací doby expozice a clony, která je k dispozici.
- U automatického řízení citlivosti ISO bude citlivost, která bude fotoaparátem automaticky určena pro nekorigované snímky, použita také pro všechny ostatní snímky této série. To znamená, že se tato hodnota ISO během této sekvence nezmění. To může vést popř. k tomu, že bude překročena nejdelší zadaná doba expozice v poloze **Shutter Speed Limit**.
- Pracovní okruh funkce automatického expozičního bracketingu může být omezen výchozí dobou závěrky. Nezávisle na tom bude vždy vytvořen zadaný počet snímků. Důsledkem toho je popř. naexponování vícero snímků jedné sekvence stejně.
- Funkce zůstane aktivní tak dlouho, dokud nebude v podnabídce **Drive Mode** nastavena jiná funkce. Nebude-li zvolena jiná funkce, následuje při každém aktivování spouště další expoziční bracketing.

SAMOSPOUŠŤ

Samospoušť umožňuje pořizování snímků s předvolenou prodlevou. V takových případech se doporučuje, připravit fotoaparát na stativ.



→ V hlavní nabídce zvolte **Self-timer**

→ Zvolte **Self-timer 2 s**/**Self-timer 12 s**

→ Stiskněte spoušť

- Na displeji bude až do doby spuštění odpočítán zbylý čas. Zepředu na fotoaparátu ukazuje blikající kontrolka samospouště LED průběh předstihu. V prvních 10 s bliká pomalu, v posledních 2 s bliká rychle.
- Zatímco běží čas samospouště, lze pořizování snímku kdykoli zrušit dotykem spouště; příslušné nastavení přitom zůstane zachováno.

Upozornění

- Nejprve se změří expozice a v režimu automatického zaostřování se nastaví zaostření. Teprve potom se zahájí předvolba času.
- Funkci samospouště lze použít pouze pro nahrávání jednotlivých snímků a expoziční bracketing.
- Funkce zůstane aktivní tak dlouho, dokud nebude v podnabídce **Self-timer** zvolena jiná funkce.

SPECIÁLNÍ DRUHY SNÍMKU

SCENE MODE

V položce bod nabídky **Scene Mode** je k dispozici 10 automatických variant. Ve všech 10 případech jsou automaticky řízeny nejen doba expozice a clona pro mimořádně snadné a bezpečné fotografování (stejně jako u "normální" programové automatiky), ale také řada dalších funkcí optimalizovaných pro zvolený typ motivu. Může jít například o nastavení ISO nebo zaostřování.

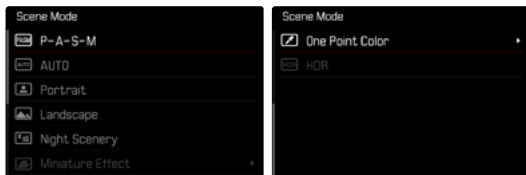

→ V hlavní nabídce zvolte **Scene Mode**

→ Zvolte požadované nastavení

- **AUTO**: „Momentový snímek“ automatika pro všeobecné použití
- 6 programů s motivy navržených tak, aby splňovaly specifické požadavky často se vyskytujících typů motivů:
 - **Portrait**, **Landscape**, **Night Scenery**, **Miniature Effect**, **One Point Color**, **HDR**

Podrobnosti o těchto třech funkcích najdete v následujících kapitolách.

Upozornění

- Zvolený program zůstává aktivní, dokud není vybrán jiný, a to i po vypnutí fotoaparátu.
- Při změně provozního režimu (foto/video) se položka nabídky Scénické programy resetuje na **P-A-S-M**.
- Funkce posunu programu a některé položky nabídky nejsou k dispozici.
- Seřizovací kolečko doby expozice a seřizovací kolečko clony jsou bez funkce.
- Ve všech programech je aktivní náhled expozice (viz str. 106).

FOTOGRAFIE S BLESKEM

Ještě před pořízením skutečného snímku, stanoví fotoaparát požadovaný výkon blesku odpálením jednoho nebo více zkušebních záblesků. Ihned poté, během expozice, bude aktivován hlavní blesk. Všechny faktory, které ovlivňují expozici (např. filtr, nastavení clony, vzdálenost hlavního motivu, odrážející se strop atd.) budou automaticky zohledněny.

POUŽITELNÉ BLESKY

Celá řada funkcí popsanych v tomto návodu je dostupná pouze se systémovými externími blesky Leica, jako je SF-D, resp. s přístroji od společnosti Panasonic/Olympus. TTL měření záblesku je možné pouze s bleskem, který je obsahem balení. Jiné blesky, které mají jen jeden pozitivní středový konektor, mohou být fotoaparátem Leica D-Lux 8 bez problémů spuštěny, ale ne řízeny. Při použití jiných blesků nemůže být zaručena jejich funkce.

Upozornění

- Budou-li použity blesky, které nejsou určeny pro fotoaparát a proto automaticky nepřepínají vyvážení bílé barvy fotoaparátu, mělo by být použito nastavení **WB** blesk.

Důležité

- Použití externích blesků, které nejsou kompatibilní s fotoaparátem Leica D-Lux 8, může vést v nejhorším případě k nenapravitelnému poškození fotoaparátu a/nebo externího blesku.

Upozornění

- Blesk musí být v pohotovostním režimu, jinak hrozí nesprávná expozice nebo chybová hlášení fotoaparátu.
- Studiové blesky mají popř. velmi dlouhé hoření výbojky. Z toho důvodu je u takových zařízení důležité, zvolit delší dobu expozice než 1/200 s. Totéž platí pro dálkově ovládané bleskové spouště při „odpálení blesku mimo fotoaparát“, protože jejich rádiový přenos může způsobit časovou prodlevu.
- Pořízení sériových snímků a automatický expoziční bracketing s bleskem nejsou možné.
- Pro zamezení rozmazaných snímků způsobených delší dobou expozice, doporučujeme použít stativ. Jinou možnost pak skýtá volba vyšší hodnoty citlivosti.

NASAZENÍ BLESKU

- Vypněte fotoaparát a blesk
- Stáhněte kryt sáněk směrem dozadu a bezpečně jej uskladněte
- Zasuňte patku blesku zcela do sáněk a zajistěte ji proti náhodnému vypadnutí upínací maticí, je-li k dispozici
 - To je důležité, protože změny polohy blesku mohou v sánkách přerušit potřebné konektory a způsobit tak poruchy.

ODSTRANĚNÍ BLESKU

- Vypněte fotoaparát a blesk
- V případě potřeby uvolněte blokování
- Odstraňte blesk
- Kryt sáněk opět nasadte

Upozornění

- Přesvědčte se, že je ochranná krytka sáněk vždy nasazena, když na fotoaparát není nasazeno další příslušenství (např. blesk).

MĚŘENÍ EXPOZICE BLESKU (MĚŘENÍ TTL)

Plně automatický režim blesku ovládaný fotoaparátem je u tohoto fotoaparátu k dispozici s kompatibilními systémovými blesky (viz str. 116) a u obou pracovních režimů expozice, časové automatiky a manuálního nastavení.

Kromě toho umožňuje fotoaparát s časovou automatickou a manuálním nastavením využití dalších zajímavých možností, jako je synchronizace odpálení blesku a expozice bleskem při delších dobách expozice než je maximální synchronizační čas.

Fotoaparát zároveň předává blesku nastavenou citlivost. Takto je blesk schopen automaticky přizpůsobit své údaje o dosahu, pokud má takovéto indikace, a pokud je clona zvolená na objektivu nastavená rovněž na blesku. U blesků kompatibilních se systémem nelze nastavení citlivosti ISO ovlivnit pomocí blesku, jelikož je už přenášena fotoaparátem.

NASTAVENÍ BLESKU

Pracovní režim	
TTL	Automatické řízení pomocí fotoaparátu
A	Dodávaný blesk
M	Expozice blesku musí být svým nastavením odpovídajícího stupně výkonu přizpůsobena hodnotám clony a zaostření, které jsou stanovené fotoaparátem.

Upozornění

- Blesk by měl být pro automatické řízení fotoaparátem nastaven na pracovní režim **TTL**.
- Při nastavení na **A** nebudou popř. příliš světlé nebo příliš tmavé motivy optimálně nasvíceny.
- Bližší podrobnosti k pracovnímu režimu blesku v kombinaci s jinými blesky, které nejsou přizpůsobeny tomuto fotoaparátu, a informace k různým pracovním režimům blesku, najdete v příslušném návodu k použití.

REŽIMY BLESKU

K dispozici jsou tři pracovní režimy.

- Automatika
- Zap.
- Dlouhá expozice

⚡ **AUTOMATICKÉ ZAPNUTÍ BLESKU***

Toto je standardní provozní režim. Blesková jednotka se spustí automaticky, pokud by delší expoziční doby mohly za špatných světelných podmínek vést k rozmazání snímků.

⚡ **MANUÁLNÍ ZAPNUTÍ BLESKU**

Tento pracovní režim je vhodný pro snímky v protisvětle, kdy hlavní motiv nevyplňuje formát a je ve stínu, nebo pro případy, kdy je třeba zredukovat vysoké kontrasty (např. při přímém slunečním záření) pomocí vyjasňovacího blesku. Za tímto účelem se blesk spouští při každém snímku bez ohledu na panující světelné podmínky. Výkon blesku se řídí v závislosti na naměřeném venkovním jasu: při slabém osvětlení jako v automatickém režimu, s rostoucím jasem se výkon snižuje. Blesk pak slouží jako výplňové světlo, např. k rozjasnění tmavých stínů v popředí nebo objektů v protisvětle a k vytvoření celkově vyváženějšího osvětlení.

* V kombinaci s Časová automatika (**A**)

⚡Ⓜ AUTOMATICKÉ ZAPNUTÍ BLESKU S DELŠÍMI DOBAMI EXPOZICE (DLOUHODOBÁ SYNCHRONIZACE)

Tento režim současně vytváří jak vhodně exponované, světleji vykreslené tmavé pozadí, tak i zesvětlení popředí bleskem.

V ostatních režimech blesku se doba expozice neprodlužuje na více než 1/30 s, aby se minimalizovalo riziko chvění fotoaparátu. To však vede často k tomu, že pozadí neosvětlené bleskem je při fotografování s použitím blesku silně podexponované. Tento režim blesku naopak umožňuje delší expoziční časy (až 30 s), aby se tomuto efektu zabránilo.

- V hlavní nabídce zvolte **Flash Settings**
- Zvolte **Flash Mode**
- Zvolte požadované nastavení
 - Aktivní pracovní režim se zobrazí na displeji.

OVLÁDÁNÍ BLESKU

Všechna nastavení a provozní funkce, které jsou popsány v následujících odstavcích, se vztahují výhradně na ty, které jsou kompatibilní s tímto fotoaparátem a se systémem blesku.

SYNCHRONIZAČNÍ ČAS

Expozice snímků pořízených pomocí blesku následuje pomocí dvou světelných zdrojů:

- dostupné světlo z okolí
- dodatečný blesk

Části motivu, které jsou výhradně nebo z větší části exponovány pomocí blesku, budou díky extrémně krátkému světelnému impulzu a za správného nastavení zaostřování prakticky vždy vyobrazeny ostře. Všechny ostatní části motivu stejného snímku budou naopak zobrazeny s různou ostrostí. To je závislé na tom, jestli jsou tyto části dostatečně nasvíceny daným světlem nebo samostatně svítí. Zda budou části motivu ostré nebo „rozmazané“ a jaký bude stupeň „rozmazanosti“, je dáno dvěma vzájemně závislými faktory:

- délka doby expozice
- rychlost pohybu částí motivu nebo fotoaparátu a to během pořizování snímků

Čím je delší doba expozice resp. čím rychlejší je pohyb, tím zřetelněji se mohou dva překrývající se části obrazu odlišovat.

Okamžik pro odpálení blesku je obvykle na začátku expozice (**Start**). To může vést ke zdánlivým klamům, jako např. u snímku motorového vozidla, které bude předstiženo světlem vlastních reflektorů. Alternativně tento fotoaparát umožňuje synchronizaci až do konce expozice (**End**). Ostrý obraz v tomto případě zobrazuje konec detektovaného pohybu. Tato technika blesku dodává fotografii přirozený dojem pohybu a dynamiky. Tato funkce je k dispozici pro nastavení všech fotoaparátů a blesků.

Tovární nastavení: **End**

→ V hlavní nabídce zvolte **Flash Settings**

→ Zvolte **Flash Sync**

→ Zvolte požadované nastavení (**Start**, **End**)

- Nastavený synchronizační čas se zobrazí v záhlaví.

Upozornění

- Při fotografování s bleskem s kratšími dobami expozice není viditelný téměř žádný rozdíl resp. jen při velmi rychlých pohybech mezi oběma momenty spuštění blesku.

KOREKCE EXPOZICE BLESKU

Pomocí této funkce je možné expozici blesku cíleně zeslabit nebo zesílit dostupným světlem, bez ohledu na expozici, např. osvětlit obličej osoby v popředí při venkovním večerním záběru, přičemž atmosféra scény by měla být zachována.

Tovární nastavení: **0 EV**

→ V hlavní nabídce zvolte **Flash Settings**

→ Zvolte **Flash Exp. Compensation**

- Podnabídka zobrazuje stupnici s červeně označenou nastavovací značkou. Je-li na **0**, odpovídá vypnuté funkci.
- Nastavte požadovanou hodnotu na stupnici
- Nastavená hodnota se zobrazí nad stupnicí.

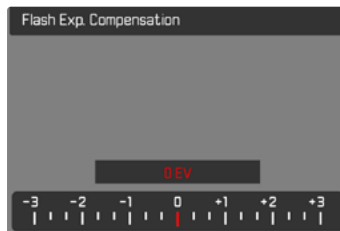

Upozornění

- Pro nastavené korekce platí, nezávisle na předešlých zadáních: zůstávají tak dlouho platné, dokud nebudou manuálně resetovány na 0, tzn. také tehdy, když byl mezi tím fotoaparát vypnut a znovu zapnut.
- **Flash Exp. Compensation** není k dispozici při použití blesků s vlastní funkcí korekce (např. Leica SF 58 nebo Leica SF 60). Hodnota korekce již zadaná ve fotoaparátu je v tomto případě neúčinná.
- Jasnější osvětlení blesku zvolené korekcí plus, vyžaduje vyšší výkon blesku. Na základě toho má korekce expozice blesku větší nebo menší vliv na dosah blesku: plus korekce ji snižuje, mínus korekce ji zvyšuje.
- Korekce expozice nastavená na fotoaparátu má vliv výhradně na měření dostupného světla. Chcete-li při režimu blesku zároveň zvolit korekci měřením blesku TTL, musíte ji dodatečně nastavit i na samotném blesku.

FOTOGRAFOVÁNÍ S BLESKEM

- Zapněte blesk
- Nastavte na blesku vhodný pracovní režim pro směrné číslo (např. TTL nebo GNC = Guide Number Control)
- Zapněte fotoaparát
- Nastavte požadovaný expoziční režim resp. požadovanou dobu expozice a/nebo clonu
 - Přitom je důležité dbát na nejkratší synchronizační čas blesku, který rozhoduje o tom, jestli bude odpálen „normální“ blesk nebo bude odpálen blesk HSS.
- Před každým snímkem pořízeným s bleskem se dotkněte spouště, aby se aktivovalo měření expozice
 - Kliknete-li na spoušť příliš rychle nebo bude-li spoušť zcela stlačena, nedojde popř. k žádnému odpálení blesku.

Upozornění

- Při fotografování s bleskem doporučujeme zvolit jinou metodu měření expozice **Spot**.

REŽIM PROHLÍŽENÍ (FOTO)

Existují dvě na sobě nezávislé funkce prohlížení:

- krátkodobé zobrazení krátce po pořízení snímku (Auto Review)
- normální režim prohlížení k časově neomezenému zobrazení a ke správě uložených snímků

Upozornění

- Snímky se v režimu prohlížení neotočí automaticky a tím pádem nevyužijí k zobrazení celou plochu displeje.
- Soubory, které nebyly pořízeny tímto fotoaparátem, nemohou být popřípadě znovu obnoveny.
- V několika případech nedisponuje obraz displeje obvyklou kvalitou, zůstane černý a jediné, co zobrazí, jsou názvy souborů.
- Dotykem spouště můžete kdykoliv přejít z režimu prohlížení do režimu snímání.

OVLÁDACÍ PRVKY V REŽIMU PROHLÍŽENÍ

OVLÁDACÍ PRVKY FOTOAPARÁTU

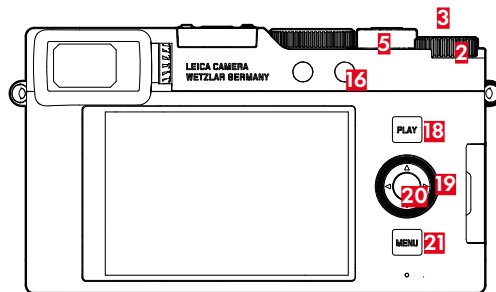

- | | |
|---|-------------------------------|
| 2 Palcový otočný volič | 20 Prostřední tlačítko |
| 3 Tlačítko palcového otočného voliče | 19 Volící tlačítko |
| 16 Funkční tlačítko | 21 MENU-tlačítko |
| 18 PLAY-tlačítko | 5 Páčka zoomu |

PŘÍMÝ PŘÍSTUP V REŽIMU PROHLÍŽENÍ

Funkční tlačítka lze individuálně přiřadit také v režimu prohlížení.

V továrním nastavení jsou předem definována funkční tlačítka s následujícími funkcemi.

Tlačítko	Funkce
Tlačítko palcového otočného voliče	Magnification
Funkční tlačítko 16	Delete Single
Tlačítko palcového otočného voliče 3	Snímek, označit (Rotate)
Prostřední tlačítko	Toggle Info Levels

Popisy v následujících odstavcích vycházejí z továrního nastavení.

Upozornění

- Přiřazená funkce je nezávislá na aktuálním zobrazení, např. přehled mazání lze vyvolat i přímo na celoobrazovkovém displeji.
- Přiřazená funkce není k dispozici, pokud funkční tlačítko řídí ovládací prvek na displeji (např. na obrazovce mazání).

OVLÁDACÍ PRVKY NA DISPLEJI

Ovládací prvky na displeji lze obvykle ovládat intuitivně pomocí dotykového ovládání. Často je lze vybrat také stisknutím jednoho ze tří tlačítek vpravo vedle displeje (tlačítko **PLAY**, prostřední tlačítko, tlačítko **MENU**). Pokud se objeví v záhlaví, symbol vedle ovládacího prvku označuje odpovídající tlačítko. Pokud se objeví na okraji displeje, jsou umístěny přímo vedle příslušného tlačítka.

Například symbol návratu ↶ lze vybrat dvěma způsoby:

- klikněte přímo na symbol návratu
- stiskněte příslušné tlačítko (horní tlačítko = **PLAY**-tlačítko)

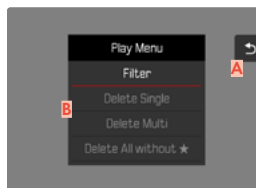

A Ovládací prvek „Návrat“

B Ovládací prvek „Vymazání“

SPUŠTĚNÍ/OPUŠTĚNÍ REŽIMU PROHLÍŽENÍ

Pořizování snímku



Prohlížení

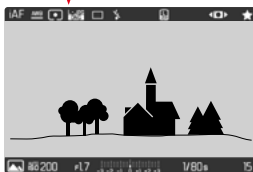

→ Stiskněte **PLAY**-tlačítko

- Na displeji se objeví poslední pořízený snímek.
- Nenachází-li se na vložené paměťové kartě žádný soubor se snímky, objeví se hlášení `No valid picture to play`
- V závislosti na aktuálním zobrazení disponuje **PLAY**-tlačítko různými funkcemi:

Výchozí situace	Po stisknutí PLAY -tlačítka
Prohlížení snímku přes celou obrazovku	Režim snímání
Prohlížení zvětšeného výřezu/ víceru menších snímků	Prohlížení snímku přes celou obrazovku

VOLBA SNÍMKŮ / LISTOVÁNÍ

Snímky jsou uspořádány do pomyslné horizontální řady. Třídění se provádí přesně chronologicky. Dosáhnete-li listováním konce řady pořízených snímků, přeskočí údaj na druhý konec. Tak je možné prohlížení snímků z obou směrů.

JEDNOTLIVĚ

Pomocí dotykového ovládání

→ Setřete prstem doleva/doprava

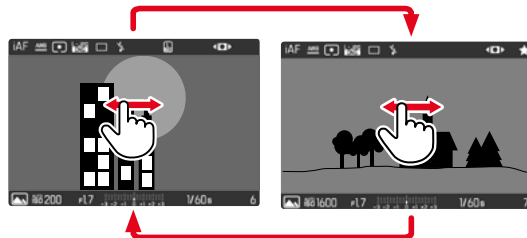

Pomocí tlačítkového ovládání

→ Stiskněte volicí tlačítko nebo palcový otočný volič doleva/doprava

NEPŘETRŽITĚ

- Setřete prstem doleva/doprava a podržte prst na okraji obrazovky
 - Následující snímky procházejí rovnoměrně.

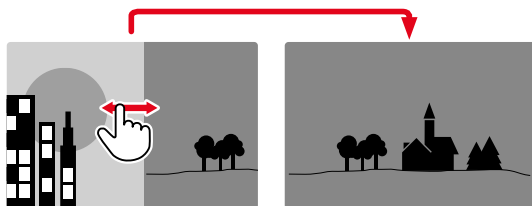

INFORMAČNÍ ÚDAJE V REŽIMU PROHLÍŽENÍ

V továrním nastavení se za účelem nerušeného prohlížení objeví snímky bez informací, obsažených v záhlaví a zápatí.





- Stiskněte prostřední tlačítko
 - Zobrazí se informační lišty (záhlaví a zápatí se v režimu prohlížení vždy zobrazují a skrývají společně).

PŘEHRAVÁNÍ SÉRIÍ SNÍMKŮ (INTERVALOVÉ ZÁZNAMY)

Intervalové snímky často vedou k velkému počtu jednotlivých snímků. Pokud by se vždy všechny tyto snímky zobrazovaly, bylo by mnohem obtížnější rychle najít snímky, které do série nepatří. Seskupování snímků zvyšuje přehlednost v režimu prohlížení.



Na zastupujícím snímku se zobrazí uprostřed **PLAY** a dole vlevo  .

Existují dva způsoby prohlížení skupiny snímků: ruční listování nebo automatické prohlížení.

PŘEHRAVÁNÍ SÉRIE SNÍMKŮ NAJEDNOU

Snímky skupiny lze přehrávat najednou. To může za určitých okolností znázornit zobrazené procesy mnohem názorněji, než by bylo možné při ručním listování.

→ Klikněte na **PLAY**

nebo

→ Stiskněte prostřední tlačítko

- Spustí se automatické prohlížení.

Zatímco probíhá prohlížení, lze vyvolat obrazovku dotazu s dalšími funkcemi.

→ Stiskněte prostřední tlačítko

- Prohlížení je pozastaveno, zobrazí se aktuální snímek ze série.

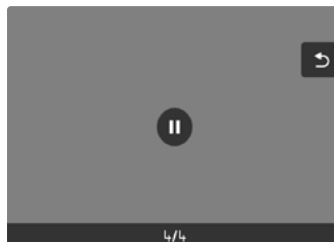

PŘEPNUTÍ NA KONKRÉTNÍ SNÍMEK SKUPINY

→ Pomocí voličího tlačítka vyberte požadovaný snímek

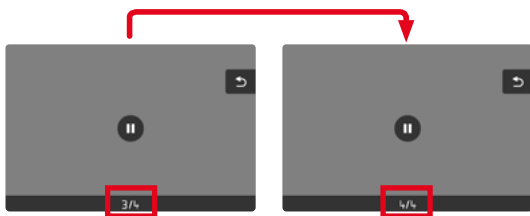

POKRAČOVÁNÍ PŘEHRAVÁNÍ

Dokud jsou ovládací prvky viditelné:



→ Stiskněte prostřední tlačítko

SÉRII SNÍMKŮ JEDNOTLIVĚ PROLISTOVAT

Snímky skupiny lze shlédnout i jednotlivě. Za tímto účelem musíte přepnout na ruční listování.



→ Stiskněte voličí tlačítko nahoru/dolů

- V celoobrazovkovém režimu zobrazení zmizí.
- U aktivních zobrazení informací v levém dolním rohu obrazovky se zobrazí  .

→ Stiskněte voličí tlačítko vlevo/vpravo
nebo



→ Setřete prstem doleva/doprava

Pro návrat zpět k normálnímu režimu prohlížení

→ Stiskněte voličí tlačítko nahoru/dolů

- Vlevo dole na obrazovce se zobrazí  .

Upozornění

- Dokud se listuje v sérii snímků, zůstává zobrazení omezeno na snímky skupiny, a to i v přehledu zobrazení s 12 nebo 30 redukovanými snímky.
- Snímky jedné série jsou v záhlaví označeny symbolem , snímky jedné série **Interval Shooting** symbolem .

ZVĚTŠENÍ VÝŘEZU

K přesnějšímu posouzení může být volně zvolený výřez snímku vyvolán zvětšeně. Zvětšení probíhá pomocí palcového otočného voliče v pěti stupních, při dotykovém ovládní plynule.

Pomocí dotykového ovládní

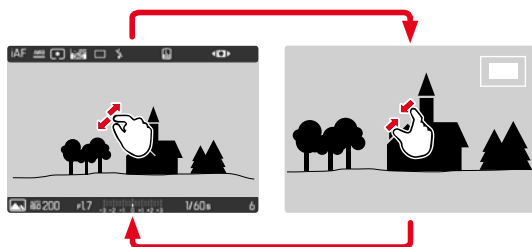

- Přitáhněte prsty k sobě/roztáhněte prsty od sebe
- Snímek se na příslušném místě zmenší/zvětší.



- Posuňte resp. změňte výřez zvětšeného zobrazení libovolně posouváním prstů
- Obdélník uvnitř rámečku vpravo ukazuje aktuální zvětšení a polohu zobrazeného výřezu.

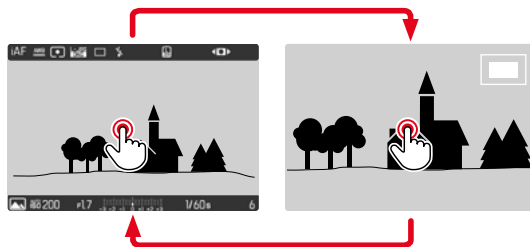

- Klikněte dvakrát
- Přepíná mezi 1. stupněm zvětšení, kterého jste se dotkli, a normálním zobrazením na celé obrazovce.

Pomocí tlačítkového ovládání

- Otočit páčku zoomu
(doprava: zvětšit zvětšení, doleva: zmenšit zvětšení)
- Posuňte resp. změňte výřez zvětšeného zobrazení libovolně volicím tlačítkem
 - Obdélník uvnitř rámečku vpravo ukazuje aktuální zvětšení a polohu zobrazeného výřezu.

Také při zvětšeném zobrazení je možné přejít k jinému snímku. Ten bude také zobrazen zvětšeně.

- Otáčejte palcovým otočným voličem

Upozornění

- Snímky, pořízené jinými typy fotoaparátů, se eventuálně nenechají zvětšit.
- Videozáznamy nelze zvětšovat.

ZOBRAZENÍ NĚKOLIKA SNÍMKŮ SOUČASNĚ

Pro lepší přehled nebo pro jednodušší nalezení požadovaného snímku je možné si nechat zobrazit zároveň několik zmenšených snímků v jednom přehledu zobrazení. K dispozici je přehled zobrazení s 12ti a 30ti snímky.

PŘEHLED ZOBRAZENÍ

Pomocí dotykového ovládání

- Přitážení prstů
 - Náhled se změní k zobrazení na 12, poté na 30 snímků.

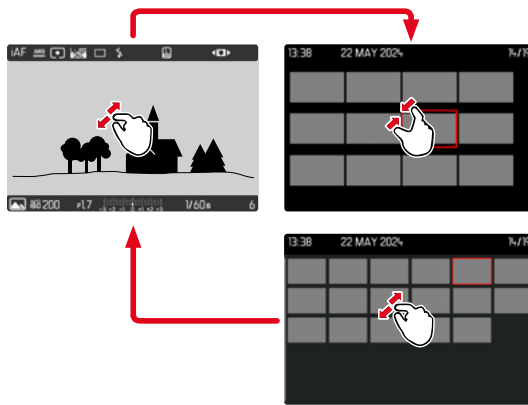

Pomocí tlačítkového ovládání

- Otáčejte páčkou zoomu voličem doleva
 - Náhled se změní k zobrazení na 12, poté na 30 snímků.

Pro přechod k dalším snímkům

→ Posuňte prst nahoru/dolů

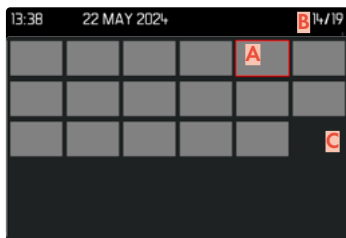
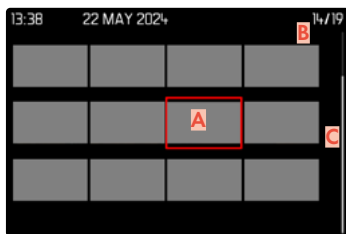

- A** Aktuálně zvolený snímek
- B** Číslo aktuálně zvoleného snímku
- C** Posuvník

Aktuálně zvolený snímek bude označen červeným rámečkem a může být zvolen k prohlížení.

Pro navigace mezi snímky

→ Stiskněte volící tlačítko požadovaným směrem

Pro zobrazení záznamu v normální velikosti

Pomocí dotykového ovládání

→ Klikněte na požadovaný snímek

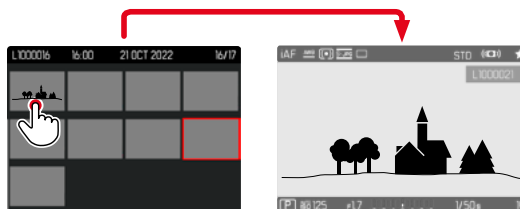

Pomocí tlačítkového ovládání

→ Otáčejte páčkou zoomu voličem doprava nebo

→ Stiskněte prostřední tlačítko

OZNAČENÍ/OHODNOCENÍ SNÍMKŮ

Snímky mohou být označeny jako oblíbené. Na základě toho je možné takové snímky rychleji najít nebo zjednodušit pozdější proces mazání několika snímků najednou. Označování je možné ve standardním zobrazení i v přehledu zobrazení.

Pro označení snímku

- Stiskněte tlačítko palcového otočného voliče
 - Snímek bude označen jako .
 - Symbol se zobrazuje v záhlaví zcela vpravo při zobrazení v normální velikosti a v levém horním rohu zmenšených snímků v přehledu zobrazení.

Pro zrušení označení

- Stiskněte tlačítko palcového otočného voliče
 - Označení zmizí.

SMAZÁNÍ SNÍMKŮ

Při mazání snímků existují různé možnosti:

- smazat jednotlivé snímky
- smazat více snímků
- smazat všechny neoznačené/neohodnocené snímky

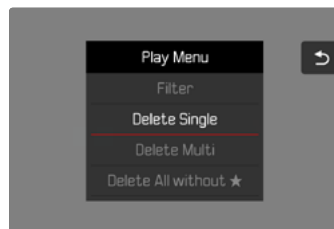

Důležité

- Po smazání snímků není možné tyto znovu zobrazit.

SMAZÁNÍ JEDNOTLIVÝCH SNÍMKŮ

→ Stiskněte funkční tlačítko **(16)**

- Zobrazí se obrazovka pro smazání.

nebo

→ Stiskněte **MENU**-tlačítko

→ V nabídce prohlížení zvolte **Delete Single**

- Zobrazí se obrazovka pro smazání.
- Během procesu mazání bliká kontrolka LED. Může to chvíli trvat.
- Poté se objeví následující snímek. Nenachází-li se na vložené paměťové kartě žádný další snímek, objeví se hlášení: **No valid picture to play.**

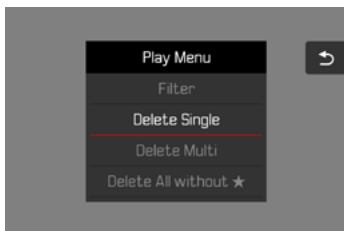

Pro přerušení procesu mazání a zpět k normálnímu režimu prohlížení

→ Zvolte symbol návratu ↶

(klikněte přímo na symbol nebo stiskněte **MENU**-tlačítko)

Upozornění

- Displej mazání lze vyvolat z přehledu displeje jen stisknutím tlačítka **MENU**, protože funkce nabídky **Delete** nabídky prohlížení není v tomto kontextu k dispozici.
- Funkce „Listovat“ a „Zvětšit“ jsou k dispozici i tehdy, když je aktivní obrazovka procesu mazání.

SMAZÁNÍ VÍCE SNÍMKŮ

V přehledu mazání s 9 minimalizovanými snímky lze označit a následně smazat několik snímků najednou. Lze to docílit dvěma způsoby.

- Otáčejte páčkou zoomu voličem doleva
 - Zobrazí se přehled zobrazení.
- Stiskněte **MENU**-tlačítko
- V nabídce prohlížení zvolte **Delete Multi**
 - Zobrazí se přehled smazání.

nebo

- Stiskněte **MENU**-tlačítko
- V nabídce prohlížení zvolte **Delete**
 - Zobrazí se obrazovka pro smazání.

Na tomto displeji lze zvolit libovolný počet snímků.

Pro zvolení mazání snímků

- Zvolte požadovaný snímek
- Stiskněte prostřední tlačítko
nebo
- Klikněte na požadovaný snímek
 - Snímky vybrané ke smazání jsou označeny červeným symbolem mazání .

Pro smazání zvolených snímků

- Zvolte symbol mazání 
(klikněte přímo na symbol nebo stiskněte prostřední tlačítko)
 - Objeví se výzva **Do you want to delete all marked files?**
- Zvolte **Yes**

Pro přerušení procesu mazání a zpět k normálnímu režimu prohlížení

- Zvolte symbol návratu 
(klikněte přímo na symbol nebo stiskněte **PLAY**-tlačítko)

SMAZÁNÍ NEOHODNOCENÝCH SNÍMKŮ

→ Stiskněte **MENU**-tlačítko

→ V nabídce prohlížení zvolte **Delete All without**

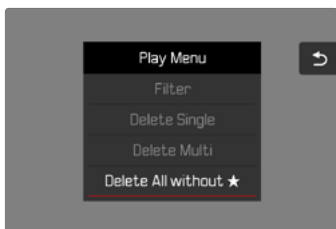

• Objeví se dotaz **Do you really want to delete ALL files without**

→ Zvolte **Yes**

• Během mazání bliká kontrolka LED. Může to chvíli trvat. Poté se objeví následující označení snímek. Nenachází-li se na vložené paměťové kartě žádný další snímek, objeví se hlášení **No valid picture to play**.

VYMAZÁNÍ SÉRIE SNÍMKŮ

Jednotlivý snímek z řady snímků lze vymazat.

→ Zvolte zastupující snímek

→ Stiskněte volící tlačítko nahoru/dolů

- U aktivních zobrazení informací v levém dolním rohu obrazovky se zobrazí

→ Otáčejte páčkou zoomu voličem doleva



→ Zvolte mazané snímky

→ Stiskněte **MENU**-tlačítko

→ V nabídce prohlížení zvolte **Delete Single**

- Objeví se dotaz **Do you really want to delete this file**

→ Zvolte **Yes**

NÁHLED POSLEDNÍHO SNÍMKU

Snímky je možné nechat automaticky zobrazit přímo po pořízení snímku. Tato funkce umožňuje kontrolu pořízeného snímku. Může být nastavena doba trvání automatických zobrazení.

→ V hlavní nabídce zvolte **Auto Review**

→ V podnabídce zvolte požadovanou funkci resp. dobu trvání

(Off, 1 s, 3 s, 5 s, Permanent)

Permanent: Poslední pořízený snímek bude zobrazen tak dlouho, dokud nebude ukončeno automatické prohlížení stisknutím **PLAY**-tlačítka nebo dotykem spouště.

Upozornění

- Po dobu náhledu se různé prvky ovládání vrací do normálního režimu prohlížení a provádějí jejich tamní funkci. Poté zůstane fotoaparát v režimu prohlížení, než jej ukončíte.
- Označení a mazání je možné pouze v normálním režimu prohlížení, nikoliv během automatického prohlížení.
- Pokud jste fotografovali pomocí funkce sériový snímek nebo intervalový snímek, bude zobrazen poslední snímek série a to již během procesu ukládání na kartu.
- Automatické prohlížení může být u časově pevně stanovené doby zobrazení (1 s, 3 s, 5 s) stisknutím **PLAY**-tlačítka nebo dotykem spouště předčasně ukončeno.

PROHLÍŽENÍ S FILTREM

Záznamy lze při prohlížení filtrovat podle typu záznamu (fotografie nebo video).

→ Stiskněte **MENU**-tlačítko

→ V nabídce prohlížení zvolte **Filter**

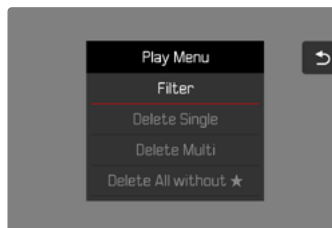

- Zobrazí se dotaz **All**, **Foto**, **Video**.

NASTAVENÍ VIDEO

FORMÁT SOUBORU

Videa lze nahrávat ve formátu MP4.

Lze nastavit různé kombinace rozlišení a snímkové frekvence. Tímto je možné upravit nastavení s ohledem na zamýšlené využití a dostupnou kapacitu paměťové karty.

FORMÁT VIDEO

K dispozici jsou následující kombinace rozlišení a snímkové frekvence:

MP4

Snímková frekvence	Rozlišení		
	4K	FHD	HD
60 sn./s		✓	
30 sn./s	✓	✓	✓
24 sn./s	✓		

DOSTUPNÁ ROZLIŠENÍ

K dispozici jsou různá rozlišení a z nich odvozené poměry stran.

Formát souboru	Dostupná rozlišení	
MP4	4K	3840 x 2160
MP4	FHD	1920 x 1080
MP4	HD	1280 x 720

DOSTUPNÁ SNÍMKOVÁ FREKVENCE

V závislosti na zvoleném rozlišení si můžete vybrat až z 3 různých snímkových frekvencí od 24 sn./s do 60 sn./s.

NASTAVENÍ FORMÁTU VIDEO

Tovární nastavení: formát souboru MP4, rozlišení 4K, snímková frekvence 30 sn./s

MP4

- V hlavní nabídce zvolte **Formát**
- Zvolte požadované rozlišení (**4K**, **FHD**, **HD**)
- Zvolte požadovanou snímkovou frekvenci

Upozornění

- Podrobnosti o provozních podmínkách naleznete v kapitole „Technické údaje“ (viz str. 208). Najdete zde také údaje o možných omezeních u výstupu HDMI.

VLASTNOSTI OBRAZU

Leica D-Lux 8 nabízí přizpůsobitelné profily **Video Look**, pro přizpůsobení videozáznamů vašim vlastním preferencím:



VIDEO LOOK

Vlastnosti obrazu videozáznamů lze snadno změnit pomocí několika parametrů. Tyto jsou shrnuty v předem definovaných profilech **Video Style**.

KONTRAST

Nastavení kontrastu, tzn. rozdílu mezi světlými a tmavými částmi snímku, určuje, jestli bude mít obraz spíše „mdlý“ nebo „oslavný“ efekt. Zvýšení či snížení tohoto rozdílu ovlivní kontrast, takže některé části obrazu budou reprodukovány více či méně světleji.

OSTROST

Dojem ostrého obrazu je silně ovlivněný ostrostití okrajů, tzn. jak krátký je přechod mezi světlými a tmavými okraji v obraze. Rozšířením nebo zúžením těchto oblastí lze tudíž také změnit dojem ostrostití.

SYTOST BAREV

Sytost barevného obrazu určuje, jestli budou barvy v obraze působit spíše „bledě“ a pastelově nebo „křiklavě“ a pestře. Světelné a povětrnostní podmínky (mlha/jasno) jsou sice dané, nicméně můžete změnit způsob vykreslení obrazu.

SVĚTLÉ OBLASTI/TMAVÉ OBLASTI

V závislosti na zvolené expozici a dynamickém rozsahu objektu nemusí být detaily ve světlých nebo tmavých oblastech zřetelně viditelné. Parametry **Highlight** a **Shadow** umožňují diferencované ovládání více či méně exponovaných oblastí. Pokud je například část objektu ve stínu, může vyšší nastavení **Shadow** napomoci tyto oblasti zesvětlit a usnadnit tak viditelnost detailů. Naopak stávající stíny nebo zvláště světlé oblasti mohou být také zesíleny z konstrukčních důvodů. Pozitivní hodnoty zesáhnou postižené oblasti, negativní hodnoty je ztmaví.

PROFILY BARVY

Pro barevné záznamy jsou k dispozici 3 předem definované profily:

- **STD** **Standard**
- **VIV** **Vivid**
- **NAT** **Natural**

→ V hlavní nabídce zvolte **Video Settings**

→ Zvolte **Video Style**

→ Zvolte požadovaný profil

ČERNOBÍLÉ PROFILY

Kromě toho jsou k dispozici dva profily pro černobílé záznamy:

- **BW** **Monochrome**
- **BW** **Monochrome High Contrast**

→ V hlavní nabídce zvolte **Video Style**

→ Zvolte požadovaný profil

INDIVIDUALIZACE PROFILŮ VIDEO

Parametry lze upravit pro všechny dostupné profily (Saturation pouze pro barevné profily). Podrobnosti k ovládání nabídky, viz str. 52.

- V hlavní nabídce zvolte **Video Style**
- Zvolte **Settings**
- Zvolte požadovaný profil
- Zvolte **Contrast/Sharpness/Saturation**
- Zvolte požadovaný stupeň
(-2, -1, 0, +1, +2)

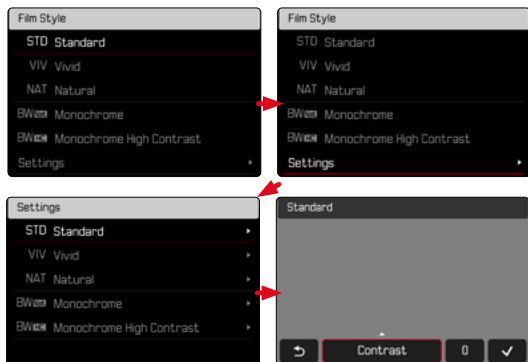

NASTAVENÍ AUDIO

MIKROFON

Citlivost vestavěného mikrofonu lze nastavit.

Tovární nastavení: 0 dB

- V hlavní nabídce zvolte **Video Settings**
- Zvolte **Microphone Gain**
- Zvolte požadovaný stupeň
(+6 dB, 0 dB, -6 dB, -12 dB)

Upozornění

- Funkce automatického zaostřování i ruční nastavení vzdálenosti vytvářejí šумы, které se rovněž zaznamenávají.

SNÍŽENÍ HLUKU VĚTRU

Redukci hluku větru lze volitelně aktivovat nebo deaktivovat.

Tovární nastavení: Standard

- V hlavní nabídce zvolte Video Settings
- Zvolte Wind Noise Reduction
- Zvolte High/Standard/Off

AUTOMATICKÁ OPTIMALIZACE

STABILIZACE VIDEO

Funkce stabilizace pomáhá omezit chvění fotoaparátu v nestabilních situacích nahrávání.

Tovární nastavení: On

- V hlavní nabídce zvolte OIS
- Zvolte On/Off

OPTIMALIZACE TMAVÝCH OBLASTÍ (IDR)

DYNAMICKÝ ROZSAH

Rozsah kontrastu motivu zahrnuje všechny úrovně jasu od nejsvětějšího po nejtmaší bod na obrázku. Pokud je kontrastní rozsah motivu menší než dynamický rozsah fotoaparátu, lze senzorem zaznamenat všechny úrovně jasu. V případě velkých rozdílů v jasu motivu (např. fotografie interiérů se světlými okny na pozadí, fotografie s částmi motivu ve stínu a částmi motivu přímo osvětlenými sluncem, fotografie krajiny s tmavými oblastmi a velmi jasnou oblohou), fotoaparát se nepoužívá kvůli omezenému dynamickému rozsahu schopnému reprodukovat celý kontrastní rozsah motivu. Výsledkem je ztráta informací v „okrajových oblastech“ (podexponování a přexponování).

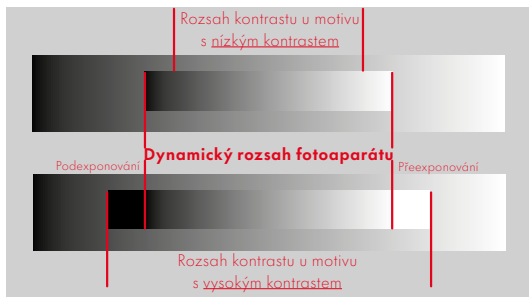

FUNKCE IDR

Funkce **IDR** (Intelligent Dynamic Range) umožňuje optimalizaci tmavých oblastí. Detaily jsou takto lépe rozpoznatelné.



Zda by měla optimalizace tmavých míst proběhnout a do jaké míry, lze určit předem (**High**, **Standard**, **Low**, **Off**). Při nastavení **Auto** zvolí fotoaparát automaticky v závislosti na rozsahu kontrastu motivu vhodné nastavení.

Kromě tohoto závisí účinek na nastavení expozice. Tato funkce probíhá nejlépe v souvislosti s nízkými hodnotami ISO a krátkou dobou expozice. Při vyšších hodnotách ISO a / nebo nižších dobách expozice je efekt menší.

Tovární nastavení: **Auto**

- V hlavní nabídce zvolte **IDR**
- Zvolte požadované nastavení (**Auto**, **High**, **Standard**, **Low**, **Off**)

Upozornění

- Optimalizací tmavých oblastí se rozdílly ve velmi světlých oblastech mírně sníží.

SPRÁVA DAT

FORMÁTOVÁNÍ PAMĚŤOVÉ KARTY

Paměťové karty, které jste již používali s tímto fotoaparátem, většinou nepotřebují formátovat. Vložíte-li však do fotoaparátu paměťovou kartu, kterou používáte poprvé, měla by být zformátována. Doporučujeme občas paměťové karty formátovat, jelikož zbytková data (doprovázející informace ke snímkům) mohou snížit jejich kapacitu.

→ V hlavní nabídce zvolte **Format Storage**

→ Potvrďte výběr

- Spodní stavová kontrolka bliká během procesu.

Upozornění

- Během probíhajícího procesu fotoaparát nikdy nevyplínejte.
- Během formátování paměťové karty se veškerá uložená data ztratí. Ochrana proti smazání nastavená na jednotlivých snímcích nezabrání jejich smazání při formátování.
- Veškeré nahrávky proto pravidelně přenášejte na bezpečné velkokapacitní paměťové médium, jako je např. pevný disk počítače.
- Jednoduchý formátovací proces nejprve nezničí existující data na kartě nenávratně. Smazán bude pouze seznam, což znamená, že data již nebudou přímo dostupná. Přístup k těmto datům lze obnovit pomocí odpovídajícího softwaru. Skutečně a nenávratně smazána jsou jen ta data, která byla přepsána daty novými.
- Paměťovou kartu znovu zformátujte, pokud byla předtím zformátovaná v jiném zařízení jako např. v počítači.
- Pokud nelze paměťovou kartu zformátovat, kontaktujte prosím svého prodejce nebo Leica Customer Care (viz str. 214) a požádejte o pomoc.

STRUKTURA DAT

STRUKTURA SLOŽEK

Soubory (= nahrávky) jsou na paměťových kartách uloženy do automaticky generovaných složek. První tři znaky označují číslo složky (číslovky), posledních pět znaků označuje název složky (písmena). První složka dostane označení „100LEICA“, druhá „101LEICA“. Nová složka je vždy označena následujícím dostupným číslem, nejvyšší počet složek je 999.

STRUKTURA SOUBORŮ

Označení souborů v těchto složkách se skládají z jedenácti znaků. V továrním nastavení se první soubor jmenuje „L1000001.XXX“, druhý „L1000002.XXX“ atd. Počáteční písmeno je volitelné, tovární nastavení „L“ označuje značku fotoaparátu. První tři číslice jsou identické s aktuálním číslem složky. Následující čtyři číslice představují číslo souboru v pořadí po sobě. Po dosažení čísla souboru 9999 se automaticky vytvoří nová složka, ve které začne číslování opět od 0001. Poslední tři místa za tečkou označují formát souboru (MOV nebo MP4).

Upozornění

- Při použití paměťových karet, které nebyly formátovány tímto fotoaparátem, začne číslování souborů opět od 0001. Jestliže se ale na paměťové kartě vyskytuje soubor s vyšším číslem, bude číslování pokračovat od tohoto čísla.
- Po dosažení čísla složky 999 i souboru 9999 se na displeji objeví varování a veškeré číslování musí být vráceno do základního nastavení.
- Chcete-li číslo složky vrátit zpět na 100, je nutné zformátovat paměťovou kartu. Přímo poté pak vraťte číslo obrazu do původního nastavení.

ZMĚNA NÁZVU SOUBORU

- V hlavní nabídce zvolte **Camera Settings**
- Zvolte **Edit File Name**
 - Objeví se podnabídka s klávesnicí.
 - Vstupní řádek obsahuje tovární nastavení „L“ jako první písmeno názvu souboru. Jen toto písmeno lze změnit.
- Zadejte požadované písmeno (viz str. 50)
- Potvrďte

Upozornění

- Změna názvu souboru platí pro všechny následující nahrávky resp. až do provedení další změny. Pořadové číslo se tím nezmění; může se ale stát, že se po vytvoření nové složky opět obnoví.
- Při obnovení továrního nastavení se počáteční písmeno automaticky resetuje na „L“.
- Malá písmena nejsou k dispozici.

PŘENOST DAT

Přenos dat do mobilního zařízení je možné provést pomocí aplikace Leica FOTOS. Alternativně lze přenos provést pomocí čtečky karet nebo pomocí kabelu USB.

PŘES LEICA FOTOS

→ Viz kapitola „Leica FOTOS“ (str. 190)

Upozornění

- Pro přenos větších souborů doporučujeme použít čtečku paměťových karet.
- Dokud probíhá přenos dat, nesmí být připojení USB přerušeno, jinak může dojít ke „zhroutilí“ počítače a/nebo fotoaparátu a dokonce i k nenapravitelnému poškození paměťové karty.
- Dokud jsou data přenášena, nesmí se fotoaparát vypínat ani sám vypínat z důvodu klesající kapacity baterie, jinak může dojít ke „zhroutilí“ počítače. Ze stejného důvodu nesmí být baterie v žádném případě vyjmuta, pokud je připojení aktivováno.

PRAKTICKÁ PŘEDNASTAVENÍ

TOUCH-AF

Pomocí Touch-AF lze měřicí pole AF přímo umístit.

Tovární nastavení: Touch AF

→ V hlavní nabídce zvolte **Focusing**

→ Zvolte **Touch AF**

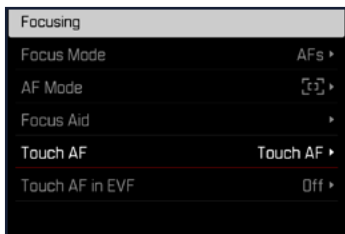

→ Zvolte **Touch AF**



Pro umístění měřicího pole AF

→ Klikněte krátce na displej na požadovaném místě

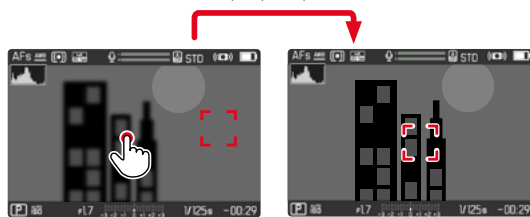

Upozornění

- Tato funkce je k dispozici u všech metod měření AF kromě **Multi-Field**.
- Při metodě měření **Tracking** zůstává měřicí pole na vybrané pozici a automatické zaostřování se spustí po dotyku spouště. U ostatních metod měření AF se automatické zaostření provede okamžitě.

TOUCH-AF V REŽIMU EVF

Při použití EVF je Touch-AF standardně deaktivován, aby se zabránilo nechtěnému posunutí měřicího pole AF. Rychlé nastavení AF (viz str. 160) lze však dále vyvolat. Pokud si to nepřejete (např. při zaostřování levým okem), lze i tuto funkci deaktivovat.

Tovární nastavení fotoaparátu: **Off**

→ V hlavní nabídce zvolte **Focusina**

→ Zvolte **Touch AF in EVF**

→ Zvolte požadované nastavení
(**On**, **Touchpad**, **Off**)

– **On**

- Umístění měřicího pole AF (kliknout)
- Vyvolání rychlého nastavení AF (kliknout a držet)

– **Touchpad**

- Vyvolání rychlého nastavení AF (kliknout a držet)

– **Off**

POMOCNÁ ZOBRAZENÍ

K výchozím informacím v záhlaví a zápatí lze zároveň zvolit celou řadu dalších zobrazení, díky kterým je možné obraz displeje přizpůsobit podle Vašich potřeb. Následující funkce jsou k dispozici:

- Mřížka (jen režim nahrávání, viz str. 148)
- Focus Peaking (viz str. 149)
- Zebra (viz str. 149)
- Vodováha (jen režim nahrávání, viz str. 150)
- Histogram (viz str. 151)

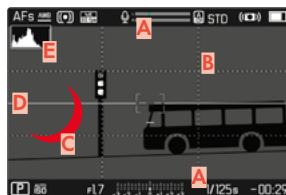

A Informační lišty (= záhlaví a zápatí)

B Mřížky

C Focus Peaking

D Zebra

E Vodováha

F Histogram

→ V hlavní nabídce zvolte **Capture Assistants**

→ Zvolte požadovanou funkci

→ Zvolte **On/Off**

Upozornění

- V režimu videa jsou vždy viditelná všechna zobrazení.

DOSTUPNÁ ZOBRAZENÍ

INFORMAČNÍ LIŠTY

V záhlaví a zápatí se zobrazují aktuálně aktivní nastavení a hodnoty expozice. Seznam zobrazení naleznete v kapitole „Zobrazení“ (viz str. 24).



MŘÍŽKY

Mřížky rozdělují obrazové pole do několika polí. Tato usnadňují např. kompozici obrazu a přesné vyrovnaní fotoaparátu.



- V hlavní nabídce zvolte `Capture Assistants`
- Zvolte `Grid`
- Zvolte `On/Off`

ZEBRA

Zobrazení Zebra označuje velmi světlé oblasti obrazu. Tato funkce umožňuje velmi jednoduchou a přesnou kontrolu nastavení expozice. Přexponované oblasti se zobrazí jako bílé s pohyblivými černými pruhy.

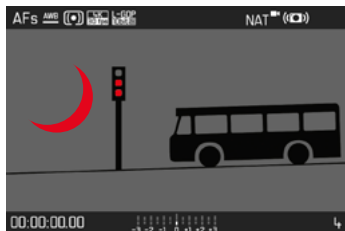

- V hlavní nabídce zvolte **Capture Assistants**
- Zvolte **Clipping / Zebra**
- Zvolte **On/Off**

FOCUS PEAKING

U této pomocné funkce budou okraje zaostřených částí motivu barevně zvýrazněny. Barvu označení je možné nastavit. Citlivost je možné rovněž přizpůsobit.



BARVA OZNAČENÍ

Tovární nastavení: **Red**

- V hlavní nabídce zvolte **Focusing**
- Zvolte **Focus Aid**
- Zvolte **Focus Peaking**
- Zvolte požadované nastavení (**Off**, **Red**, **Green**, **Blue**, **White**)

VODOVÁHA

Díky vestavěným snímačům je fotoaparát schopen zobrazit své vyrovnání. Pomocí zobrazení podélné a příčné osy je možné přesně vyrovnat kritické motivy, jakými jsou např. záznamy architektury ze stativu.

Odchytky vzhledem k podélné ose (při naklonění kamery ve směru pohledu nahoru nebo dolů) jsou vyznačeny krátkou čarou uprostřed snímku (1). Odchytky vzhledem k příčné ose (při naklonění kamery doleva nebo doprava) jsou vyznačeny dvěma dlouhými čarami vlevo a vpravo od středu obrazu. (2).

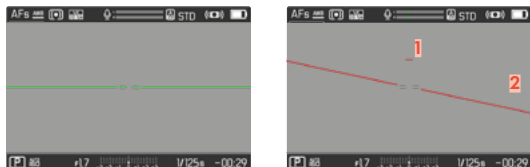

- V hlavní nabídce zvolte **Capture Assistants**
- Zvolte **Level Gauge**
- Zvolte **On/Off**

Upozornění

- U snímků ve formátu na výšku nastaví fotoaparát automaticky vyrovnání vodováhy.

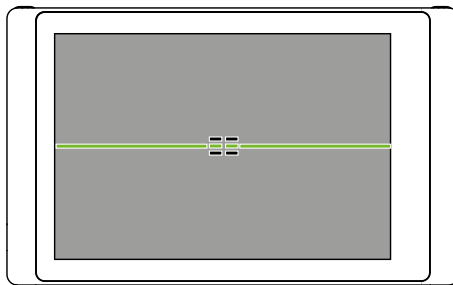

Správné vyrovnání

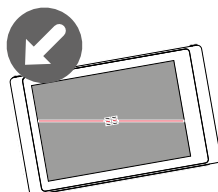

Nakloněný stranově doleva

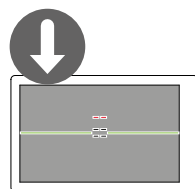

Nakloněný směrem dolů
ve směru pohledu

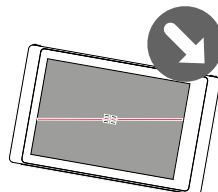

Nakloněný stranově
doprava

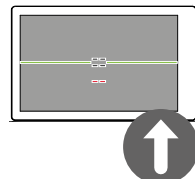

Nakloněný směrem
nahoru ve směru pohledu

HISTOGRAM

Histogram zobrazuje rozložení odstínů jasu nahrávky. Vodorovná osa přitom odpovídá hodnotám odstínů od černé (vlevo) po šedou až k bílé (vpravo). Svislá osa odpovídá počtu pixelů s příslušným jasem. Tato forma zobrazení umožňuje rychlé a jednoduché posouzení nastavení expozice.



- V hlavní nabídce zvolte **Capture Assistants**
- Zvolte **Histogram**
- Zvolte **On/Off**

Upozornění

- Histogram vychází vždy ze zobrazeného jasu, ale v závislosti na použitém nastavení není případně možné, tuto konečnou expozici zobrazit.
- V režimu nahrávání je histogram třeba chápat jako „Zobrazení trendu“.

DOČASNÁ AKTIVACE /DEAKTIVACE JEDNOTLIVÝCH FUNKCÍ

Následující pomocné funkce lze dočasně zapnout a vypnout:

- Focus Peaking
- Clipping

- Přiřazení požadované pomocné funkce funkčnímu tlačítku (viz str. 54)
- Stiskněte příslušné funkční tlačítko
 - Stav pomocné funkce se přepne.
 - Na displeji se objeví příslušné upozornění.

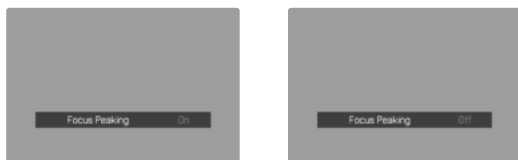

Při vypnutí fotoaparátu se dočasné nastavení resetuje.

POMOCNÉ FUNKCE AF

AKUSTICKÉ POTVRZENÍ AF

V režimu AF je možné nechat si úspěšné měření vzdálenosti potvrdit akustickým signálem.

Tovární nastavení fotoaparátu: **Off**

- V hlavní nabídce zvolte **Acoustic Signal**
- Zvolte **AF Confirmation**
- Zvolte **On**
- Zvolte **Volume**
- Zvolte **Low/High**

Upozornění

- Signál ID se objeví pouze při zaostřování před záznamem, nikoli během probíhajícího záznamu.

FILMOVÁNÍ

Nastavení popsaná v této kapitole se vztahují pouze na režim videa. Jsou proto součástí nabídky video a musí být vždy vyvolány a nastaveny z režimu video (viz kapitola „Ovládání fotoaparátu“ v kapitole „Ovládání menu“). Body nabídky se stejným názvem v nabídce foto s tím nesouvisí.

Upozornění

- Nepřerušované videozáznamy jsou možné v maximální délce 29 min.
- V režimu videa nejsou některé položky nabídky k dispozici. Na to upozorňuje šedé písmo v daném řádku.
- Protože se pro videozáznamy používá pouze část povrchu snímáče, zvětšuje se příslušná efektivní ohnisková vzdálenost, a tím se mírně zmenšují výřezy.
- Protože videozáznamy jsou fotoaparátem Leica D-Lux 8 pořizovány s různými poměry stran v závislosti na zvoleném rozlišení, zobrazuje se obraz na monitoru s odpovídajícím zakrytím.
- Při automatickém vypnutí displeje a EVF se deaktivuje rovněž AF-systém (viz str. <?>). Pokud má být při nahrávání přes HDMI použito automatické zaostřování, doporučujeme použít nastavení .

SPUŠTĚNÍ/OPUŠTĚNÍ REŽIMU VIDEO

Při prvním zapnutí fotoaparátu a po obnovení továrního nastavení je fotoaparát v režimu fotografování. Přepínání mezi režimem fotografie a video lze provádět dvěma způsoby:

Pomocí dotykového ovládání

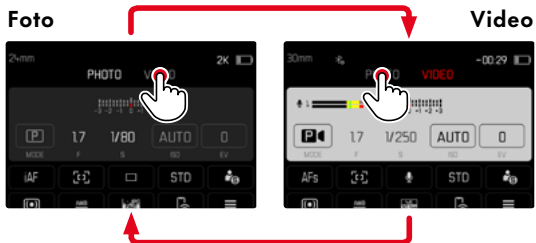

- Barva stavové obrazovky se odpovídajícím způsobem změní.

Pomocí tlačítkového ovládání

- Stiskněte funkční tlačítko obsazené funkcí **Photo - Video**.
- V továrním nastavení se jedná o funkční tlačítko 2 (16).

Upozornění

- Fotoaparát se přepne do posledního nastaveného režimu fotografie resp. videa.

SPUŠTĚNÍ/ZASTAVENÍ NAHRÁVÁNÍ



- Stiskněte spoušť
 - Zahájí se videozáznam.
 - Rámeček se rozsvítí červeně.
 - Čas nahrávání běží.
 - Stavová LED bliká.
- Stiskněte znovu spoušť
 - Videozáznam končí.
 - Rámeček se rozsvítí šedě.

Upozornění

- Během videozáznamu je přístup k funkcím menu (včetně přímého přístupu) omezen.

NASTAVENÍ ZAOSTŘOVÁNÍ

U fotoaparátu Leica D-Lux 8 lze vzdálenost nastavit jak automaticky, tak i ručně. Pro automatické zaostřování jsou k dispozici 3 režimy a 4 metody měření.

ZÁZNAM VIDEO S AF

Při použití AFs se zaostření provádí podle potřeby.

Při použití funkcí AFc je oblast v bodě AFc průběžně zaostřována.

- Posuňte seřizovací kroužek pro nastavení režimu zaostření do požadované polohy.
- Spuštění nahrávání
- Ovládání autofokusu (viz str.157)

ZÁZNAM VIDEO S MF

Zaostřování se provádí ručně pomocí zaostřovacího kroužku.

- Posuňte seřizovací kroužek pro nastavení režimu zaostření do požadované polohy.
- Zaostřování pomocí kroužku pro nastavení vzdálenosti

REŽIMY AUTOFOKUSU

Následující druhy režimu AF jsou k dispozici: AFs, AFc a Intelligent AF. Aktuální provozní režim AF se zobrazuje v zhlaví.

Tovární nastavení: Intelligent AF

- V hlavní nabídce zvolte Focusing
- Zvolte Focus Mode
- Zvolte požadované nastavení (Intelligent AF, AFs, AFc)

INTELIGENTNÍ AF

Vhodné pro všechny motivy. Fotoaparát automaticky vybírá mezi AFs a AFc.

AFs (single)

Vhodné, pokud má být nastavení vzdálenosti konstantní po delší dobu. Umožňuje lepší kontrolu nad zaostřováním a pomáhá předcházet nesprávnému zaostření.

AFc (continuous)

Vhodný pro pohyblivé motivy. Nastavení vzdálenosti se průběžně přizpůsobuje k motivu v měřicím poli AF. Umožňuje intuitivní ovládání ostření, zejména při použití s dotykovým AF.

OVLÁDÁNÍ AUTOFOKUSU

TOUCH-AF

Při natáčení videa umožňuje dotykový AF intuitivní ovládání ostření, i když se nejdůležitější motiv pohybuje mimo střed obrazu. Další upozornění naleznete na str. 146.

- Klikněte se krátce displeje přímo na požadovaném místě
 - Zaostřování probíhá po uvolnění tlačítka.

NEPŘETRŽITÉ ZAOSTŘOVÁNÍ

Při použití funkcí AFc a AF průběžně zaostřována. Toto probíhá automaticky také bez podržení tlačítka spouště. Tento typ zaostřování probíhá mnohem plynuleji než zaostřování vyvolané spouští, aby se zabránilo skokům. V případě potřeby lze však rychlejší zaostřování vynutit pomocí spouště nebo Touch AF.

METODY MĚŘENÍ AUTOFOKUSU

Pro měření vzdálenosti v režimu AF jsou k dispozici různé metody měření. Úspěšné zaostření je indikováno zeleným měřicím polem, neúspěšné se ukončí červeným polem.

Tovární nastavení: **Multi-Field**



- V hlavní nabídce zvolte **Focusing**
- Zvolte **AF Mode**
- Zvolte požadované nastavení (**Multi-field**, **Field**, **Zone**, **Tracking**, **Eye / Face**)

Upozornění

- Nastavení vzdálenosti pomocí AF může selhat:
 - pokud je vzdálenost k cílovému motivu příliš velká (v režimu makro) nebo příliš malá
 - pokud není motiv dostatečně osvětlen

VÍCE POLÍ

Několik měřicích polí je snímáno zcela automaticky.

POLE

Tyto metody zachycují pouze části motivu v rámci příslušného měřicího pole AF bodu. Měřicí pole je charakterizováno malým rámečkem (políčkové měření). Za tímto účelem lze měřicí pole AF přesunout do jiné polohy.

PÁSMO

Při této metodě měření se části motivu snímají v souvislé skupině z 5 x 5 polí.

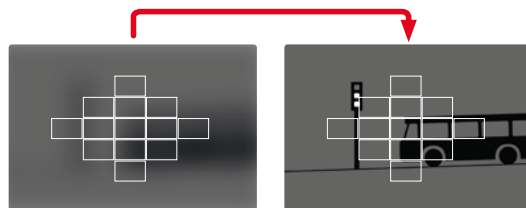

Po provedeném nastavení se zobrazí měřicí pole, ve kterých jsou části motivu zaostřeny.

SLEDOVÁNÍ

Tato varianta měření pole pomáhá zachytit pohybující se motivy. Motiv pod měřicím polem je po jednom snímání průběžně zaostřován.

- Zaměřte měřicí pole na požadovaný motiv (otáčením fotoaparátu nebo posunutím měřicího pole)
- Dotkněte se spouště a přidržte ji
 - Motiv je zaměřený.
 - Měřicí pole „sleduje“ uložení motiv a tento motiv je průběžně zaměřován.

Upozornění

- Tato metoda měření zaostřuje nepřetržitě, i když je režim AF nastaven na **AFs**.

ROZPOZNÁNÍ OSOB (OKO/OBLIČEJ)

Při této metodě měření detekuje fotoaparát obličej na snímku. Obličej zachycené z nejbližší vzdálenosti se automaticky zaostří. Pokud nejsou detekovány žádné obličej, použije se políčkové měření.

Pokud je při rozpoznávání obličej detekováno oko, zaměří se na něj. Pokud bylo rozpoznáno několik očí, můžete si vybrat, na které oko se zaměříte. Aktuálně vybrané oko se zvýrazní.

Pokud je na obrázku více obličejů, lze navíc snadno vybrat požadovaný obličej.



Pro přepínání mezi obličejí a/ nebo očima

- Stiskněte volicí tlačítko požadováním směrem

RYCHLÉ NASTAVENÍ AF

Rychlé nastavení AF umožňuje rychlou změnu velikosti měřicího pole pro některé metody měření AF.

Obraz monitoru zůstane během nastavení průběžně viditelný.

VVOLÁNÍ RYCHLÉHO NASTAVENÍ AF

→ Klikněte a podržte na monitoru

- Všechna pomocná zobrazení se skryjí.
- Pokud je jako metoda měření nastavena **Field/Zone/Eye/Face/Body Detection/Eye/Face/Body + Animal Detection**, zobrazí se ve dvou rozích měřicího pole červené trojúhelníky.



ZMĚNA VELIKOSTI MĚŘICÍHO POLE AF

(jen **Field/Zone/Eye/Face/Body Detection/Eye/Face/Body + Animal Detection**)

→ Otáčejte palcovým otočným voličem

nebo

→ Přitáhněte prsty k sobě/roztáhněte prsty od sebe

- Velikost měřicího pole AF je nastavitelná ve 3 stupních.

POMOCNÉ SVĚTLO AF

Pomocné světlo AF není v režimu video aktivní.

AKUSTICKÉ POTVRZENÍ AF

V režimu AF je možné nechat si úspěšné měření vzdálenosti potvrdit akustickým signálem (viz str. 63).

Upozornění

- Tato funkce není k dispozici během probíhajícího nahrávání.

POSUNUTÍ MĚŘICÍHO POLE AF

Všechny metody měření AF umožňují před zaostřením posunout měřicí pole AF. Kontinuální zaostřování během nahrávky (pomocí **AFc**) probíhá podle AF-měřicího pole.

→ Stiskněte volící tlačítko požadovaným směrem

nebo

→ Klikněte krátce na displej na požadovaném místě (při aktivním Touch-AF)

Upozornění

- Měřicí pole zůstane v poslední poloze použité pro tuto metodu měření AF i po změně metody měření AF a vypnutí fotoaparátu.
- Při kombinaci metody měření expozice **Spot** s metodami měření AF **Spot**, **Field** a **Zone** se spojí pole měření. Měření expozice se poté provádí v bodě určeném měřícím polem AF, i když je tento posunut.

MANUÁLNÍ ZAOSTŘOVÁNÍ (MF)

Pro určité motivy a situace může být manuální zaostření výhodnější než automatické zaostřování.

- pokud je potřeba stejného nastavení pro více snímků
- pokud by bylo ukládání naměřených hodnot komplikovanější
- pokud má být při fotografování krajiny zachováno nastavení na nekonečno
- když špatné, tj. velmi tmavé světelné podmínky neumožňují provoz AF resp. jen pomalý provoz AF

→ Nastavte zaostřovací kroužek do polohy **MF**

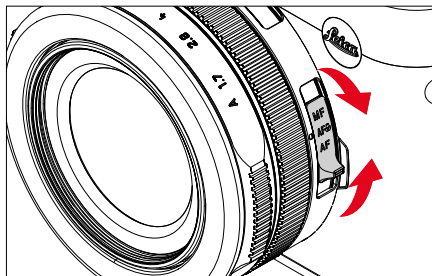

→ Otáčejte zaostřovacím kroužkem, dokud nebude požadovaná část objektu zaostřena

POMOCNÉ FUNKCE MF

Pro manuální měření vzdálenosti jsou k dispozici následující pomocné funkce.

FOCUS PEAKING

U této pomocné funkce budou okraje zaostřených částí motivu barevně zvýrazněny. Barvu označení je možné nastavit. Citlivost je možné rovněž přizpůsobit. K nastavení viz str. <?>.



- V hlavní nabídce zvolte **Focusing**
- Zvolte **Focus Aid**
- Zvolte **Focus Peaking**
- Zvolte požadované nastavení (**Off**, **Red**, **Green**, **Blue**, **White**)
- Určete výřez obrázku
- Otočte zaostřovací kroužek tak, aby byly zvýrazněny požadované části motivu

Upozornění

- Charakteristika ostře vyobrazených částí motivu spočívá v kontrastu, tzn. ve světlých/tmavých rozdílech. Na základě toho mohou být nesprávně označeny také části motivu s vysokým kontrastem, ačkoliv nejsou zaostřené.

ZVĚTŠENÍ V REŽIMU MF

Čím větší jsou detaily fotografovaného motivu, tím lépe lze posoudit jeho ostrost a o to přesněji může být ostrost nastavena.

Funkce se při zaostřování může při manuálním zaostřování aktivovat automaticky nebo je možné ji navolit nezávisle na něm.

VYVOLÁNÍ ZAOSTŘOVACÍM KROUŽKEM VZDÁLENOSTI

Při otáčení zaostřovacím kroužkem se část obrazu automaticky zobrazí ve zvětšení.

- V hlavní nabídce zvolte **Focusing**
- Zvolte **Focus Aid**
- Zvolte **Auto Magnification**
- Zvolte **On**
- Otáčejte zaostřovacím kroužkem
 - Zobrazí se zvětšený výřez obrazu. Jeho poloha závisí na poloze měřicího pole AF.
 - Obdélník uvnitř rámečku vpravo ukazuje aktuální zvětšení a polohu zobrazeného výřezu.

Pro přizpůsobení stupně zvětšení

- Stiskněte prostřední tlačítko
 - Obrazový výřez se mění mezi jednotlivými úrovněmi zvětšení.

Pro změnu polohy výřezu

- Stiskněte volící tlačítko požadovaným směrem

Pro ukončení zvětšení

- Dotkněte se spouště

Upozornění

- Přibližně 5 s po posledním otočení zaostřovacího kroužku se zvětšení automaticky zruší.
- Při příštím vyvolání funkce se zachová naposledy použitý stupeň zvětšení.

FUNKCE MAKRO

Seřizovací kolečko Makro umožňuje rychle přepínat pracovní rozsah nastavení zaostřování z normálního rozsahu vzdálenosti (30 cm až nekonečno) na rozsah makro (17 cm až 30 cm). V obou rozsazích je možný jak režim AF, tak i režim MF.

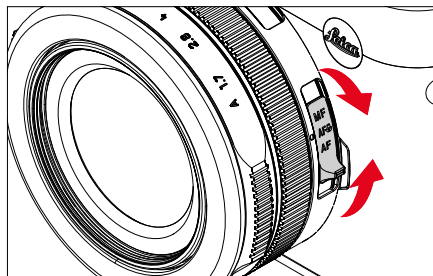

- Nastavte zaostřovací kroužek do polohy AF ↕

CITLIVOST ISO

Nastavení ISO zahrnuje celkový rozsah od ISO 100 do ISO 25000 a umožňuje tak přizpůsobení příslušné situaci dle potřeb.

Při manuálním nastavení expozice tak máte prostřednictvím automatického nastavení ISO širší prostor pro využití požadované kombinace doby expozice a clony. V rámci automatického nastavení je možné stanovit priority, např. z důvodů kompozice snímku.

Tovární nastavení: **Auto ISO**

FIXNÍ HODNOTY ISO

Volitelné jsou hodnoty ISO 100 až ISO 25 000. Ruční nastavení ISO se nejprve provádí v celých EV krocích.

→ V hlavní nabídce zvolte **ISO**

→ Zvolte požadovanou hodnotu

Upozornění

- Obzvláště při vysokých hodnotách ISO a dodatečné úpravě snímků může být na větších a rovnoměrně světlých plochách zobrazeného motivu viditelný šum, stejně jako vertikální a horizontální pruhy.

AUTOMATICKÉ NASTAVENÍ

Citlivost bude automaticky přizpůsobena venkovnímu světlu resp. dané kombinaci doby expozice a clony. Spolu s časovou automatikou se tím rozšíří okruh automatického řízení expozice. Automatická regulace citlivosti ISO probíhá v krocích po 1/3 EV.

→ V hlavní nabídce zvolte **ISO**

→ Zvolte **Auto ISO**

OMEZENÍ ROZSAHU NASTAVENÍ

Může být nastavena nejvyšší hodnota ISO, aby byl okruh automatických nastavení omezen (**Maximum ISO**).

Současně může být nastavena také maximální doba expozice. K tomuto účelu je k dispozici automatické nastavení a pevné nejkratší doby expozice v rozmezí **1/30** s a **1/2000** s.

OMEZENÍ HODNOTY ISO

K dispozici jsou všechny hodnoty od ISO 200.

Tovární nastavení: **6400**

→ V hlavní nabídce zvolte **Auto ISO Settings**

→ Zvolte **Maximum ISO**

→ Zvolte požadovanou hodnotu

VYVÁŽENÍ BÍLÉ BARVY

Vyvážení bílé zajišťuje neutrální reprodukci barev při jakémkoli osvětlení. Funkce vyvážení bílé barvy vychází z toho, že se u fotoaparátu předem stanoví, jaká teplota světla má být jako bílá reprodukována.

K tomu jsou k dispozici čtyři možnosti:





- automatické řízení
- pevné přednastavení
- manuální nastavení měřením
- přímé nastavení teploty světla

Tovární nastavení: **Auto**



AUTOMATICKÉ ŘÍZENÍ/PEVNÁ NASTAVENÍ

- **Auto**: pro automatické řízení, které ve většině situacích poskytuje neutrální výsledky
- Různá pevná přednastavení pro ty nejdůležitější zdroje světla:

	Daylight	Pro venkovní fotografování při přímém slunečním záření
	Cloudy	Pro venkovní fotografování při zatažené obloze
	Shadow	Pro venkovní fotografování s hlavním motivem ve stínu
	Tungsten	Pro vnitřní fotografování při (převládajícím) umělém světle žárovky
	Flash	Pro fotografování s bleskem

- V hlavní nabídce zvolte **White Balance**
- Zvolte požadované nastavení

MANUÁLNÍ NASTAVENÍ MĚŘENÍM

 Gray card

Tato varianta měření zachycuje všechny barevné tóny v měřicím poli a vypočítává z nich průměrnou hodnotu šedé.

→ V hlavní nabídce zvolte **White Balance**

→ Zvolte  **Gray Card**

- Na displeji se objeví:
 - obraz na bázi automatického vyvážení bílé barvy
 - rám uprostřed obrázku

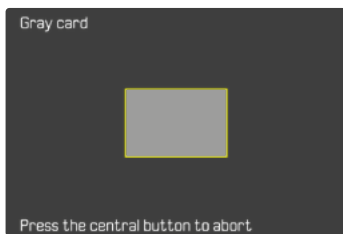

→ Nastavte měřicí pole na bílou nebo neutrálně šedou plochu

- Obraz na monitoru se dynamicky mění v závislosti na referenční ploše v rámečku.

Pro provedení měření

→ Stiskněte spoušť

- Provede se měření.

Pro přerušení měření

→ Stiskněte prostřední tlačítko

Upozornění

- Takto stanovená hodnota zůstane uložena tak dlouho (tzn. bude použita i pro následující záznam), dokud nebude provedeno nové měření nebo nebude nastaveno nové vyvážení bílé barvy.

PŘÍMÉ NASTAVENÍ TEPLoty BARVY

Hodnoty mezi 2500 a 10 000 K (kelvin) se mohou nastavit přímo. Tímto máte k dispozici velký rozsah, který zahrnuje téměř všechny teploty barvy, které v praxi existují. Na základě toho je možné velmi přesně přizpůsobit reprodukci teploty barvy stávající barvě světla a dle osobních představ.

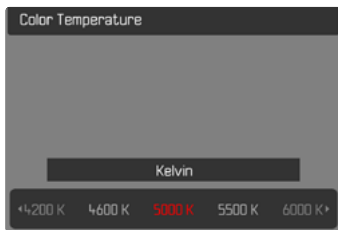

- V hlavní nabídce zvolte **White Balance**
- Zvolte **Color Temperature**
- Zvolte požadovanou hodnotu

METODY MĚŘENÍ EXPOZICE

Lze zvolit následující metody měření expozice.

Tovární nastavení: **Multi-Field**

-  Spot
-  Zdůrazněný střed
-  Více polí

- V hlavní nabídce zvolte **Exposure Metering**
- Zvolte požadovanou měřicí metodu (**Spot**, **Center-Weighted**, **Multi-Field**)
 - Nastavená metoda měření je zobrazena v záhlaví obrazu monitoru.

Při bodovém měření může být měřicí pole posunuto:

- Stiskněte volicí tlačítko požadovaným směrem

Upozornění

- Informace o expozici (hodnota ISO, clona, doba expozice a vyvážení osvětlení s měřítkem korekce expozice) pomáhají určit nastavení požadované správné expozice.

SPOT

Tato metoda měření je zaměřena pouze na malou oblast ve středu obrazu. Při kombinaci metody měření expozice **Spot** s metodami měření AF **Spot**, **Field** se spojí pole měření. Měření expozice se poté provádí v bodě určeném měřícím polem AF, i když je tento posunut.

ZDŮRAZNĚNÝ STŘED

Tato metoda zohledňuje celé obrazové pole. Části motivu, nacházející se ve středu obrazu, však mnohem více ovlivňují výpočet hodnoty expozice než okrajové oblasti.

VÍCE POLÍ

Tato metoda je založena na záznamu více měřených hodnot. Tyto hodnoty budou pomocí vzorce přepočítány na danou situaci a poskytnou hodnotu expozice, která je přizpůsobena na patřičnou reprodukci předpokládaného hlavního motivu.

REŽIMY PRO MĚŘENÍ EXPOZICE

K dispozici jsou čtyři režimy videa:

- Programová automatika (**P**)
- Časová automatika (**A**)
- Automatiky clony (**S**)
- Manuální nastavení (**M**)

Tyto čtyři "klasické" režimy jsou přístupné po provedení příslušných nastavení na seřizovací kolečku doby expozice. Předpokladem pro použití **P**, **A**, **S**, a **M** je příslušné nastavení bodu nabídky **Scene Mode** (viz str. 169). Položky nabídky **musí** být nastaveno na **P-A-S-M**. Pokud je namísto toho nastaven provozní režim **AUTO**, má tento přednost před nastavením na fyzických ovládacích prvcích. Seřizovací kolečko doby expozice a kroužek pro nastavení clony jsou pak bez funkce.

Upozornění

- Pro všechny expoziční režimy platí následující: doby expozice, které lze nastavit nebo které jsou k dispozici pro automatické nastavení, závisí na zvolené snímací frekvenci. (**Video Format / Resolution**, viz str. 136).

VOLBA PRACOVNÍHO REŽIMU

Čtyři provozní režimy se automaticky aktivují následujícími kombinacemi nastavení:

	Nastavení seřizovacího kolečka doby expozice	Nastavení seřizovacího kolečka clony
P	A	A
A	A	Manuální nastavení (ne A)
S	Manuální nastavení (ne A)	A
M	Manuální nastavení (ne A)	Manuální nastavení (ne A)

- V hlavní nabídce zvolte **Scene Mode**
- Zvolte **P-A-S-M**
- Nastavte seřizovací kolečko doby expozice na příslušnou polohu
- Nastavte seřizovací kolečko clony na příslušnou polohu

AUTOMATICKÉ NASTAVENÍ EXPOZICE - P

PROGRAMOVÁ AUTOMATIKA - P

Programová automatika se používá pro rychlé, plně automatické fotografování. Expozice se řídí automatickým nastavením doby expozice a clony.

- V hlavní nabídce zvolte **Scene Mode**
 - Zvolte **P-A-S-M**
 - Nastavte seřizovací kolečko doby expozice do polohy **A**
 - Seřizovací kolečko clony nastavte do polohy **A**
 - Dotkněte se spouště a přidržte ji
 - Informace o expozici se zobrazí v dolní části obrazovky. Ty obsahují automaticky nastavenou dvojici hodnot z nastavení clony a doby expozice.
 - Všechna ostatní možná viditelná zobrazení informačních pruhů jsou skrytá.
 - Stiskněte spoušť
- nebo
- Upravte automaticky nastavenou dvojici hodnot (Program-Shift)

ZMĚNA PŘEDNASTAVENÝCH KOMBINACÍ DOBY EXPOZICE A CLONY (SHIFT)

Změna přednastavených hodnot pomocí funkce posunu kombinuje bezpečnost a rychlost plně automatického řízení expozice s možností kdykoli změnit kombinaci času a clony vybranou fotoaparátem podle vlastních preferencí. Celková expozice, tj. jas snímku, zůstává nezměněna. Kratší doby expozice jsou vhodné např. pro fotografování sportu, zatímco pomalejší časy závěrky poskytují větší hloubku ostrosti např. při fotografování krajiny.

- Otáčejte palcovým otočným voličem doleva/doprava (vpravo = větší hloubka ostrosti při kratších dobách expozice, vlevo = kratší doby expozice s menší hloubkou ostrosti)
 - Dvojice posunutých hodnot jsou označeny hvězdičkou vedle .

Upozornění

- Pro zajištění správné expozice je rozsah nastavení omezen.

POLOAUTOMATICKÉ NASTAVENÍ EXPOZICE – A/S

ČASOVÁ AUTOMATIKA – A

Časová automatika řídí expozici automaticky podle manuálně přednastavené priority clony. To je obzvlášť vhodné u videozáznamů, u kterých je hloubka ostrosti rozhodujícím prvkem kompozice.

S odpovídající malou hodnotou lze snížit rozsah hloubky ostrosti. Díky tomu zaostřená oblast více vynikne na nezaostřeném pozadí. Naopak větší hodnota clony může zvětšit rozsah hloubky ostrosti. To je užitečné, pokud chcete, aby bylo ostré vše od popředí až po pozadí.

Zvolené nastavení clony zůstává během záznamu konstantní.

- V hlavní nabídce zvolte **Scene Mode**
- Zvolte **P-A-S-M**
- Nastavte seřizovací kolečko doby expozice do polohy **A**
- Zvolte požadovanou hodnotu clony
- Spuštění nahrávání

AUTOMATIKY CLONY – S

Automatika clony řídí expozici automaticky podle manuálně přednastavené priority doby expozice. Vybraná doba expozice je během záznamu konstantní.

- V hlavní nabídce zvolte **Scene Mode**
- Zvolte **P-A-S-M**
- Seřizovací kolečko clony nastavte do polohy **A**
- Nastavte požadovanou dobu expozice
 - seřizovacím kolečkem doby expozice: po celých stupních
 - palcovým otočným voličem: přesné nastavení ve 1/3 stupních
- Spuštění nahrávání

Upozornění



- Jemné nastavení lze provést alternativně přes stavovou obrazovku. V závislosti na přiřazení palcového otočného voliče (viz str. 55) je toto jediná možnost.

MANUÁLNÍ NASTAVENÍ EXPOZICE - M

Manuální nastavení doby expozice a clony se nabízí v případech:

- aby se udržovalo konstantní nastavení expozice mezi jednotlivými záznamy
 - aby bylo možné udržet konstantní nastavení expozice během záznamu, zejména ve spojení s pevnými hodnotami ISO
- V hlavní nabídce zvolte **Scene Mode**
 - Zvolte **P-A-S-M**
 - Požadovanou expozici manuálně nastavit (pomocí seřizovacího kolečka doby expozice a seřizovacího kolečka clony objektivu)
 - Expozice se nastavuje pomocí stupnice vyvážení osvětlení.
 - Spuštění nahrávání

Zobrazení vyvážení osvětlení:

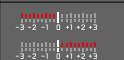
	Správná expozice
	Podexponování resp. přeexponování o zobrazenou hodnotu
	Podexponování resp. přeexponování o více než 3 EV

Upozornění

- Seřizovací kolečko doby expozice musí být zaareto-ováno v jedné z hodnot doby.

NASTAVENÍ DOBY EXPOZICE

Nastavení doby expozice probíhá ve dvou krocích.

1. seřizovacím kolečkem doby expozice: po celých stupních
2. palcovým otočným voličem: přesné nastavení ve 1/3 stupních

PŘÍKLADY PRO JEMNÉ NASTAVENÍ DOBY EXPOZICE

- nastavené doby expozice 1/125 s + palcový otočný volič otočit o jeden stupeň doleva = 1/100 s
- nastavené doby expozice 1/500 s + palcový otočný volič otočit o dva stupně doprava = 1/640 s

Upozornění

- Jemné nastavení lze provést alternativně přes stavovou obrazovku. V závislosti na přiřazení palcového otočného voliče (viz str. 55) je toto jediná možnost.
- Maximální volitelná doba expozice je omezena nastavenou snímkovou frekvencí ([Video Resolution](#)).

KOREKCE EXPOZICE

Expozimetry jsou kalibrovány na hodnotu střední šedi, které odpovídá jasů normálního, tzn. průměrného foto-grafovaného motivu. Nesplňuje-li patřičný detail motivu tento předpoklad, může být provedena odpovídající korekce expozice.

Obzvláště pro několik po sobě následujících snímků je korekce expozice velice užitečnou funkcí, např. bude-li z určitých důvodů požadována pro sérii snímků o něco užší nebo širší expozice: jednou nastavena, zůstane tak dlouho účinná, dokud nebude resetována.

Hodnoty korekce expozice lze nastavit v rozsahu ± 3 EV v krocích po 1/3 EV (EV: Exposure Value = hodnota expozice).

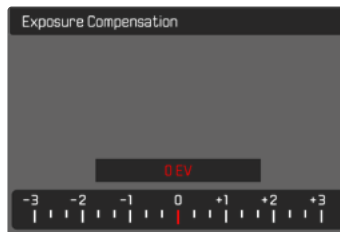

- A** Nastavená hodnota korekce (značka u 0 = vypnuto)

Pomocí ovládání palcového otočného voliče

- V hlavní nabídce zvolte **Thumb Wheel**
- Zvolte **Exposure Compensation**
- Nastavte palcovým otočným voličem požadovanou hodnotu

Pomocí ovládání nabídky

- V hlavní nabídce zvolte **Exposure Compensation**
 - Na displeji se objeví stupnice jako podnabídka.
- Nastavte požadovanou hodnotu na stupnici
 - Nastavená hodnota se zobrazí nad stupnicí.

Upozornění

- Při nastavování můžete sledovat účinek na odpovídající tmavší nebo světlejší obraz na monitoru.
- Pro nastavené korekce platí, nezávisle na předešlých zadáních: zůstávají tak dlouho platné, dokud nebudou manuálně resetovány na **0**, tzn. také tehdy, když byl mezi tím fotoaparát vypnut a znovu zapnut.
- Nastavená korekce expozice bude zobrazena pomocí značky na zápatí stupnice pro korekci expozice.

SPECIÁLNÍ DRUHY SNÍMKU

PLNĚ AUTOMATICKÉ FILMOVÁNÍ

V plně automatickém režimu videa je expozice řízena fotoaparátem stejně jako při nahrávání s programovou automatikou (P). Kromě toho jsou automaticky řízeny i všechny ostatní faktory důležité pro expozici, jako jsou hodnoty ISO a měření expozice.

- V hlavní nabídce zvolte **Scene Mode**
- Zvolte **AUTO**

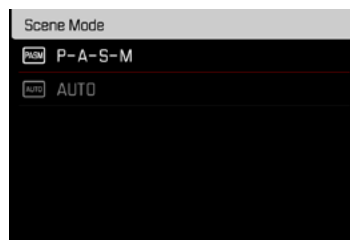

Upozornění

- Zvolený program zůstává aktivní, dokud není vybrán jiný, a to i po vypnutí fotoaparátu.
- Při změně provozního režimu (foto/video) se položka nabídky Scénické programy resetuje na **P-A-S-M**.
- Funkce posunu programu a některé položky nabídky nejsou k dispozici.
- Seřizovací kolečko doby expozice a seřizovací kolečko clony jsou bez funkce.

REŽIM PROHLÍŽENÍ (VIDEO)

Režim prohlížení slouží ke zobrazení a správě uložených nahrávek. Jak přepínání mezi režimem nahrávání a prohlížení, jakož i většinu akcí lze provádět gesty nebo ovládacím tlačítkem. Další informace o dostupných gestech viz. str. 41.

Upozornění

- Nahrávky se v režimu prohlížení neotočí automaticky a tím pádem nevyužijí k zobrazení celou plochu displeje.
- Soubory, které nebyly pořízeny tímto fotoaparátem, nemohou být popřípadě znovu obnoveny.
- V několika případech nedisponuje obraz displeje obvyklou kvalitou, zůstane černý a jediné, co zobrazí, jsou názvy souborů.
- Dotykem spouště můžete kdykoliv přejít z režimu prohlížení do režimu nahrávání.
- Videozáznamy nelze zvětšovat.

OVLÁDACÍ PRVKY V REŽIMU PROHLÍŽENÍ

OVLÁDACÍ PRVKY FOTOAPARÁTU

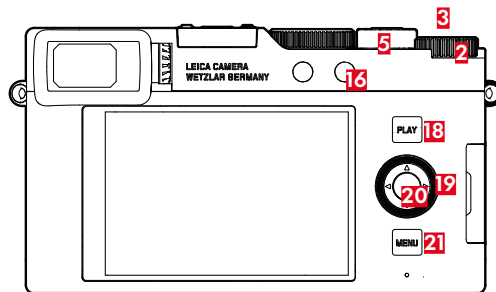

- | | |
|---|-------------------------------|
| 2 Palcový otočný volič | 20 Prostřední tlačítko |
| 3 Tlačítko palcového otočného voliče | 19 Volící tlačítko |
| 16 Funkční tlačítko | 21 MENU-tlačítko |
| 18 PLAY-tlačítko | 5 Páčka zoomu |

PŘÍMÝ PŘÍSTUP V REŽIMU PROHLÍŽENÍ

Funkční tlačítka lze individuálně přiřadit také v režimu prohlížení.

V továrním nastavení jsou předem definována funkční tlačítka s následujícími funkcemi.

Tlačítko	Funkce
Tlačítko palcového otočného voliče	Magnification
Funkční tlačítko 16	Delete Single
Tlačítko palcového otočného voliče 3	Nahrávky označit (Rate)
Prostřední tlačítko	Toggle Info Levels

Popisy v následujících odstavcích vycházejí z továrního nastavení.

Upozornění

- Přiřazená funkce je nezávislá na aktuálním zobrazení, např. přehled mazání lze vyvolat i přímo na celoobrazovkovém displeji.
- Přiřazená funkce není k dispozici, pokud funkční tlačítko řídí ovládací prvek na displeji (např. na obrazovce mazání).

OVLÁDACÍ PRVKY NA DISPLEJI

Ovládací prvky na displeji lze obvykle ovládat intuitivně pomocí dotykového ovládání. Často je lze vybrat také stisknutím jednoho ze tří tlačítek vpravo od displeje. Pokud se objeví v záhlaví, symbol vedle ovládacího prvku označuje odpovídající tlačítko. Pokud se objeví na okraji displeje, jsou umístěny přímo vedle příslušného tlačítka.

Například symbol návratu  lze vybrat dvěma způsoby:

- klikněte přímo na symbol návratu
- stiskněte příslušné tlačítko (horní tlačítko = **PLAY**-tlačítko)

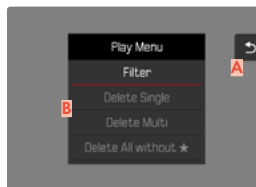

- A** Ovládací prvek „Návrat“
- B** Ovládací prvek „Vymazání“

SPUŠTĚNÍ/OPUŠTĚNÍ REŽIMU PROHLÍŽENÍ

Pomocí dotykového ovládání

→ Posuňte prst nahoru/dolů

Nahrávka

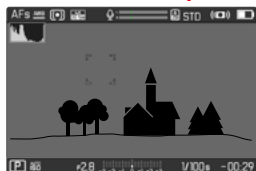

Prohlížení

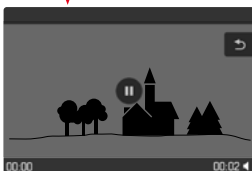

Pomocí tlačítkového ovládání

→ Stiskněte **PLAY**-tlačítko

- Na displeji se objeví poslední zaznamenaná nahrávka.
- Nenachází-li se na vložené paměťové kartě žádný (zobrazitelný) soubor, objeví se hlášení **No valid picture to play**.
- V závislosti na aktuálním zobrazení disponuje **PLAY**-tlačítko různými funkcemi:

Výchozí situace	Po stisknutí PLAY -tlačítka
Prohlížení nahrávky přes celou obrazovku	Režim nahrávání
Zobrazení několika menších nahrávek	Zobrazení nahrávky přes celou obrazovku

VOLBA NAHRÁVKY/ LISTOVÁNÍ V NAHRÁVKÁCH

Nahrávky jsou uspořádány do pomyslné horizontální řady. Třídění se provádí přesně chronologicky. Dosáhnete-li listováním konce řady pořízených nahrávek, přeskóčí údaj na druhý konec. Tak je možné prohlížení nahrávek z obou směrů.

JEDNOTLIVĚ

Pomocí dotykového ovládání

→ Setřete prstem doleva/doprava

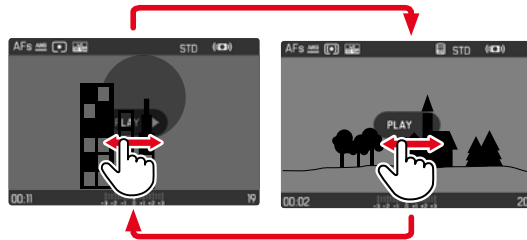

Pomocí tlačítkového ovládání

→ Stiskněte volící tlačítko nebo palcový otočný volič doleva/doprava

NEPŘETRŽITĚ

- Setřete prstem doleva/doprava a podržte prst na okraji obrazovky
 - Následující nahrávky procházejí rovnoměrně.

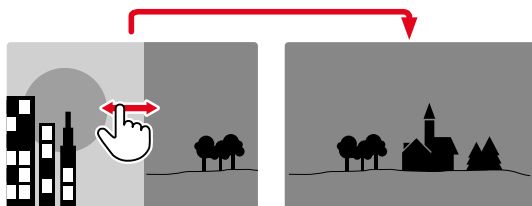

INFORMAČNÍ ÚDAJE V REŽIMU PROHLÍŽENÍ

Videozáznamy se vždy zobrazují se záhlavím, zápatím jako **PLAY** ▶. Ne zobrazí se žádná jiná pomocná zobrazení.



Během prohlížení videozáznamu jsou všechny informace skryté.

ZOBRAZENÍ NĚKOLIKA NAHRÁVEK SOUČASNĚ

Pro lepší přehled nebo pro jednodušší nalezení požadované nahrávky je možné si nechat zobrazit zároveň několik zmenšených nahrávek v jednom přehledu zobrazení. K dispozici je přehled zobrazení s 12ti a 30ti nahrávkami.

PŘEHLED ZOBRAZENÍ

Pomocí dotykového ovládání

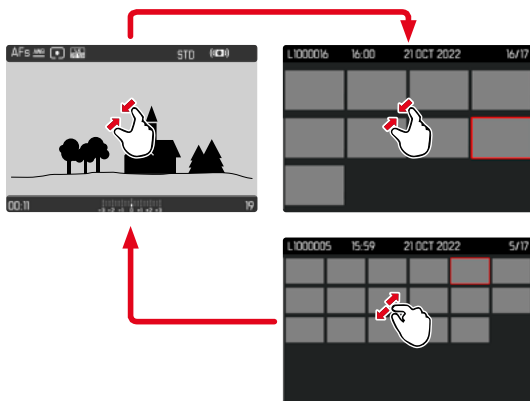

→ Přitažení prstů

- Náhled se změní k zobrazení na 12, poté na 30 nahrávek.

Přechod k dalším nahrávkám

→ Posuňte prst nahoru/dolů

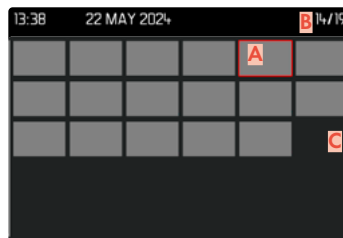
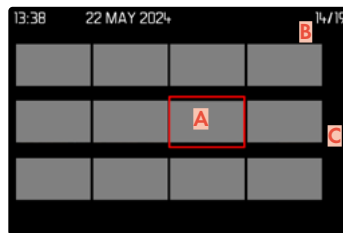

- A** Aktuálně zvolená nahrávka
- B** Číslo aktuálně zvolené nahrávky
- C** Posuvník

Aktuálně zvolená nahrávka bude označen červeným rámečkem a může být zvolen k prohlížení.

Pro navigaci mezi nahrávkami

→ Stiskněte volič tlačítka požadovaným směrem

Pro zobrazení záznamu v normální velikosti

Pomocí dotykového ovládání

→ Klinkněte na požadovanou nahrávku

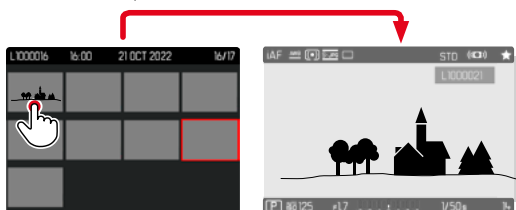

Pomocí tlačítkového ovládání

→ Otáčejte páčkou zoomu voličem doprava

nebo

→ Stiskněte prostřední tlačítko

OZNAČENÍ/OHODNOCENÍ NAHRÁVEK

Nahrávky mohou být označeny jako oblíbené. Na základě toho je možné takové nahrávky rychleji najít nebo zjednodušit pozdější proces mazání několika nahrávek najednou. Označování je možné ve standardním zobrazení i v přehledu zobrazení.

Pro označení nahrávky

→ Stiskněte tlačítko palcového otočného voliče

- Snímek bude označen jako 
- Symbol se zobrazuje v záhlaví zcela vpravo při zobrazení v normální velikosti a v levém horním rohu zmenšených nahrávek v přehledu zobrazení.

Pro zrušení označení

→ Stiskněte tlačítko palcového otočného voliče

- Označení  zmizí.

SMAZÁNÍ NAHRÁVEK

Při mazání nahrávek existují různé možnosti:

- smazat jednotlivé nahrávky
- smazat více nahrávek
- smazat všechny neoznačené/neohodnocené nahrávky

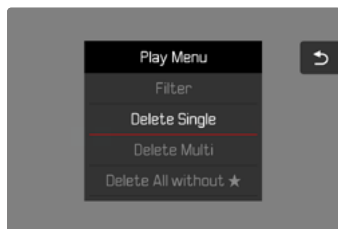

Důležité

- Po smazání nahrávek není možné tyto znovu zobrazit.

SMAZÁNÍ JEDNOTLIVÝCH NAHRÁVEK

→ Stiskněte funkční tlačítko **(16)**

- Zobrazí se obrazovka pro smazání.

nebo

→ Stiskněte **MENU**-tlačítko

→ V nabídce prohlížení zvolte **Delete Single**

- Zobrazí se obrazovka pro smazání.
- Během procesu mazání bliká kontrolka LED. Může to chvíli trvat.
- Poté se objeví následující nahrávka. Nenachází-li se na vložené paměťové kartě žádná další nahrávka, objeví se hlášení: **No valid picture to play.**



Pro přerušení procesu mazání a zpět k normálnímu režimu prohlížení

- Zvolte symbol návratu ↶
(klikněte přímo na symbol nebo stiskněte **PLAY**-tlačítko)

Upozornění

- Displej mazání lze vyvolat z přehledu displeje jen stisknutím tlačítka **MENU**, protože funkce nabídky **Delete** nabídky prohlížení není v tomto kontextu k dispozici.
- Funkce „Listovat“ a „Zvětšit“ jsou k dispozici i tehdy, když je aktivní obrazovka procesu mazání.

MAZÁNÍ VÍCE NAHRÁVEK

V přehledu mazání s dvanácti zmenšenými nahrávkami lze označit a následně smazat několik nahrávek najednou.

Lze to docílit dvěma způsoby.

- Otáčejte páčkou zoomu voličem doleva
 - Zobrazí se přehled zobrazení.
- Stiskněte **MENU**-tlačítko
- V nabídce prohlížení zvolte **Delete Multi**
 - Zobrazí se přehled smazání.

nebo

- Stiskněte **MENU**-tlačítko
- V nabídce prohlížení zvolte **Delete**
 - Zobrazí se obrazovka pro smazání.

Na tomto displeji lze zvolit libovolný počet nahrávek.

Pro zvolení mazání nahrávky

- Zvolte požadovanou nahrávku
- Stiskněte prostřední tlačítko

nebo

- Klinkněte na požadovanou nahrávku
 - Nahrávky vybrané ke smazání jsou označeny červeným symbolem mazání ☒.

Pro smazání zvolených nahrávek

- Zvolte symbol mazání ☒ (klikněte přímo na symbol nebo stiskněte prostřední tlačítko)
 - Objeví se výzva `Do you want to delete all marked files?`.
- Zvolte `Yes`

Pro přerušení procesu mazání a zpět k normálnímu režimu prohlížení

- Zvolte symbol návratu ↶ (klikněte přímo na symbol nebo stiskněte **PLAY**-tlačítko)

SMAZÁNÍ NEOHODNOCENÝCH NAHRÁVEK

- Stiskněte **MENU**-tlačítko
- V nabídce prohlížení zvolte `Delete All without`

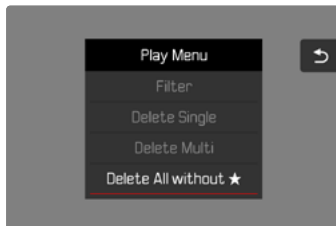

- Objeví se dotaz `Do you really want to delete ALL files without ?`.
- Zvolte `Yes`
 - Během mazání bliká kontrolka LED. Může to chvíli trvat. Poté se objeví následující označená nahrávka. Nenachází-li se na vložené paměťové kartě žádná další nahrávka, objeví se hlášení `No valid picture to play`.

PROHLÍŽENÍ VIDEOA

Pokud je v režimu prohlížení vybrán videozáznam, na displeji se zobrazí **PLAY ▶**.

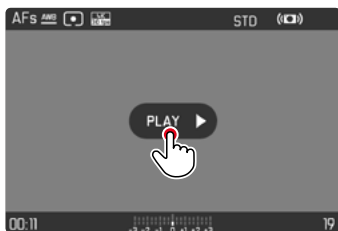

SPUŠTĚNÍ PŘEHRÁVÁNÍ

- Stiskněte prostřední tlačítko nebo
- Klikněte na **PLAY ▶**

VYVOLÁNÍ OVLÁDACÍCH PRVKŮ

Ovládací prvky se zobrazí při zastaveném přehrávání.

Pomocí dotykového ovládání

→ Klikněte na libovolné místo na displeji

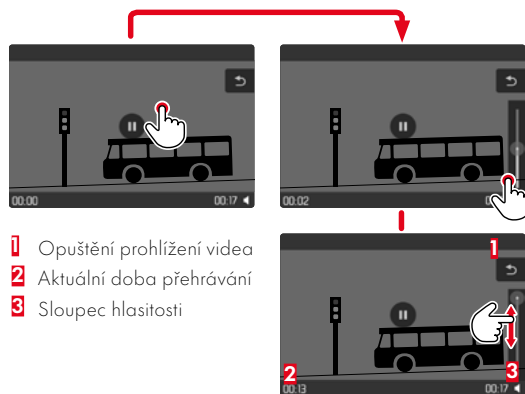

- 1 Opuštění prohlížení videa
- 2 Aktuální doba přehrávání
- 3 Sloupec hlasitosti

Pomocí tlačítkového ovládání

→ Stiskněte prostřední tlačítko

Upozornění

- Ovládací prvky zhasnou přibližně po 3 s. Opětovným klepnutím na displej nebo stisknutím tlačítek je znovu zobrazíte.

PŘERUŠENÍ PŘEHRÁVÁNÍ

→ Klikněte na libovolné místo na displeji
nebo

→ Stiskněte prostřední tlačítko

POKRAČOVÁNÍ PŘEHRÁVÁNÍ

Pomocí dotykového ovládání

Dokud jsou ovládací prvky viditelné:

→ Klikněte na libovolné místo na displeji



Pomocí tlačítkového ovládání

Dokud jsou ovládací prvky viditelné:

→ Stiskněte prostřední tlačítko

UKONČENÍ PŘEHRÁVÁNÍ

Pomocí dotykového ovládání

Dokud jsou ovládací prvky viditelné:

→ Klikněte na symbol návratu ↶

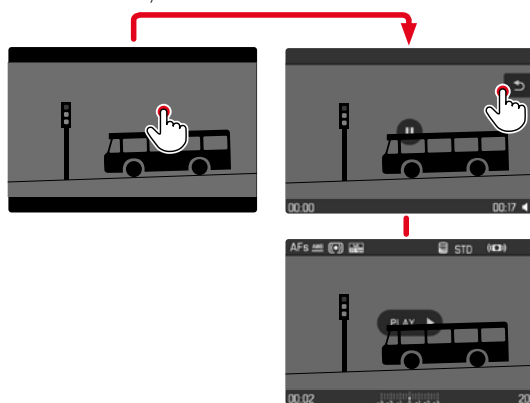

Pomocí tlačítkového ovládání

→ Stiskněte **PLAY**-tlačítko

NASTAVENÍ HLASITOSTI

Pomocí dotykového ovládání

Dokud jsou ovládací prvky viditelné:

- Klikněte na symbol hlasitosti
- Klikněte na sloupek hlasitosti v požadované poloze

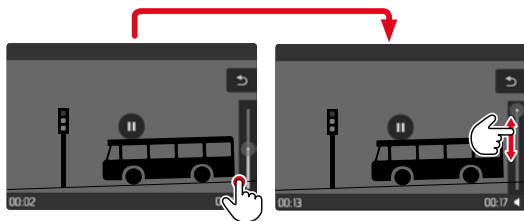

Pomocí tlačítkového ovládání

- Stiskněte volící tlačítko nahoru/dolů
 - Zobrazí se sloupec hlasitosti.
- Tiskněte volící tlačítko nahoru (hlasitěji) nebo dolů (tišeji)

Upozornění

- V nejnižší poloze sloupce je přehrávání zvuku vypnuto, symbol hlasitosti se přepne na .

DALŠÍ FUNKCE

Nastavení popsaná v této kapitole platí stejně pro fotografování i videozáznam. Jsou proto k dispozici také v menu fotografií i videa (viz kapitola „Ovládání fotoaparátu“ v odstavci „Ovládání menu“). Pokud je nastavení provedeno v jednom ze dvou provozních režimů, platí i pro druhý provozní režim.

OBNOVENÍ TOVÁRNÍHO NASTAVENÍ FOTOAPARÁTU

Tato funkce umožňuje resetování individuálního nastavení nabídky do továrního nastavení. Přitom je možné, jednotlivě vyloučit z resetu uživatelské profily, nastavení Wi-Fi a Bluetooth, tak jako číslování snímků.

- V hlavní nabídce zvolte **Reset Camera**
 - Objeví se výzva **Do you want to reset the camera settings?**
- Potvrďte obnovení základního nastavení (**Yes**)/odmítněte (**No**)
 - Zvolíte-li **No** bude proces obnovení nastavení přerušen a fotoaparát přejde do hlavní nabídky. Potvrdíte-li volbu **Yes**, budou aktivovány další výzvy na volitelně resetovatelná nastavení.
- Potvrďte zpětné nastavení Wi-Fi a bluetooth (**Yes**)/odmítněte (**No**)
- Potvrďte zpětné nastavení uživatelského profilu (**Yes**)/odmítněte (**No**)
- Potvrďte zpětné nastavení číslování snímků (**Yes**)/odmítněte (**No**)
 - Objeví se výzva **Please restart the camera.**
- Fotoaparát vypněte a opět zapněte

Upozornění

- Po procesu resetování fotoaparátu musí být znovu nastaveno jak datum & čas, ale také jazyk. Zobrazí se odpovídající výzvy.
- Obnovení číslování snímků lze provést také samostatně pod položkou nabídky **Reset Image Numbering** (viz str. 186).

AKTUALIZACE FIRMWARU

Společnost Leica neustále pracuje na dalším vývoji a optimalizacích Vašeho fotoaparátu. Jelikož jsou některé funkce fotoaparátu zcela ovládané softwarem, lze tuto úpravu a rozšíření funkčního rozsahu na Vašem fotoaparátu nainstalovat dodatečně. Z tohoto důvodu nabízí Leica v nepravidelných intervalech aktualizace firmwaru, které lze stáhnout z našich webových stránek. Po registraci fotoaparátu Vás bude Leica informovat o všech nových aktualizacích. Uživatelé aplikace Leica FOTOS jsou také automaticky informováni o aktualizacích firmwaru pro své fotoaparáty Leica.

Aktualizace firmwaru lze instalovat dvěma různými způsoby.

- Pohodlně pomocí aplikace Leica FOTOS (viz str. 190)
- Přímou přes nabídku fotoaparátu

Ke zjištění, která verze firmwaru je nainstalovaná

- V hlavní nabídce zvolte **Camera Information**
- Aktuální verze firmwaru se zobrazuje vedle položky menu **Firmware**.

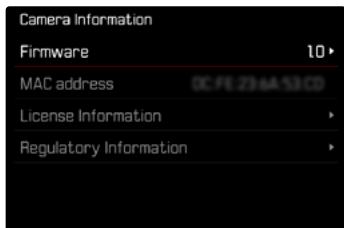

Další informace o registraci, aktualizacích firmwaru resp. jejich stažení na Váš fotoaparát, stejně jako veškeré změny a dodatky k pokynům v tomto návodu, najdete v „zákaznické sekci“ našich webových stránek na stránce:

<https://club.leica-camera.com>

PROVEDENÍ AKTUALIZACE FIRMWARU

Přerušení probíhající aktualizace firmwaru může vést k závažným a nenapravitelným škodám vašeho vybavení!

Během aktualizace firmwaru proto musíte věnovat zvláštní pozornost následujícím upozorněním:

- Nevypínejte fotoaparát!
- Nevyjímejte paměťovou kartu!
- Nevyjímejte baterii!

Upozornění

- Není-li dostatečně nabitá baterie, objeví se výstražné hlášení. V takovém případě nejprve nabijte baterii a poté zopakujte výše popsaný postup.
- V podnabídce **Camera Information** naleznete další registrační značky resp. registrační čísla přístrojů specifické pro danou zemi.

PŘÍPRAVY

- Baterii kompletně nabijte a vložte
- Všechny případné soubory firmwaru vymažte z paměťové karty
 - Doporučuje se, všechny snímky z paměťové karty uložit a poté je formátovat do fotoaparátu. (Pozor: ztráta dat! Během formátování paměťové karty se **všechná** uložená data ztratí.)
- Stáhněte si nejnovější firmware
- Uložte jej na paměťovou kartu
 - Soubor firmwaru musí být uložen v horní rovině paměťové karty (ne v podsložce).
- Vložte paměťovou kartu do fotoaparátu
- Zapněte fotoaparát

AKTUALIZACE FIRMWARU FOTOAPARÁTU

- Provedení přípravy
- V hlavní nabídce zvolte **Camera Information**
- Zvolte **Firmware**
- Zvolte **Firmware Update**
 - Objeví se výzva s informacemi o aktualizaci.
 - Objeví se výzva **Save profiles on SD Card?**.
- Zvolte **Yes/No**
 - Aktualizace se spustí automaticky.
 - Během procesu bliká stavová kontrolka.
 - Po úspěšném ukončení se objeví odpovídající hlášení s požadavkem k novému spuštění.
- Fotoaparát vypněte a opět zapněte

Upozornění

- Po novém spuštění musí být znovu nastaven jak datum & čas, ale také jazyk. Zobrazí se odpovídající výzvy.
- Při použití aktualizace prostřednictvím aplikace Leica FOTOS se tato nastavení použijí automaticky.

LEICA FOTOS

Fotoaparát je možné řídit pomocí chytrého telefonu/tabletu. K tomu je zapotřebí, abyste na Vašem mobilním přístroji nejprve instalovali aplikaci „Leica FOTOS“. Kromě toho nabízí Leica FOTOS celou řadu dalších užitečných funkcí:

- Geotagging pro snímky (viz str. 75)
- Přenos souborů
- Nahrání aktualizace firmwaru
- Samospoušť s volitelným časem spuštění pomocí dálkového ovládání, např. pro skupinové fotografie

Seznam funkcí, které jsou Vám k dispozici, stejně tak jako upozornění k obsluze, najdete v aplikaci Leica FOTOS. Přečtěte si také právní informace na straně 6.

→ Naskenujte QR kód Vaším mobilním přístrojem



nebo

→ Nainstalujte Aplikaci v Apple App Store™/Google Play Store™

PŘIPOJENÍ (uživatelé iPhone)

PRVNÍ PŘIPOJENÍ K MOBILNÍMU ZAŘÍZENÍ

U prvního připojení s mobilním přístrojem se musí provést vzájemné párování mezi fotoaparátem a mobilním přístrojem.

PŘES NABÍDKU

Pokud nebyl použit průvodce připojením nebo má být připojeno více mobilních zařízení, jsou shodná nastavení kdykoli k dispozici také prostřednictvím položky nabídky **Leica FOTOS**.

VE FOTOAPARÁTU

- V hlavní nabídce zvolte **Leica FOTOS**
- Zvolte **Pairing**

NA MOBILNÍM PŘÍSTROJI

- Zapněte Leica FOTOS
- Zvolte „Přidat fotoaparát“
- Zvolte typ fotoaparátu
- Zvolte „Naskenujte QR kód“
- Naskenujte QR kód
 - Vytváří se spojení. Může to chvíli trvat.
 - Po úspěšném připojení se krátce rozsvítí stavová kontrolka LED a fotoaparát zobrazí příslušné hlášení.

Upozornění

- Proces párování může trvat několik minut.
- Toto připojení musí být na každém přístroji provedeno pouze jednou. Ten bude zařazen do seznamu detekovaných přístrojů.

SPOJENÍ SE ZNÁMÝMI PŘÍSTROJI

VE FOTOAPARÁTU

- V hlavní nabídce zvolte **Leica FOTOS**
- Zvolte **Pairing**

NA MOBILNÍM PŘÍSTROJI

- Zapněte Leica FOTOS
- Zvolte typ fotoaparátu
- Potvrďte výzvu
 - Fotoaparát se automaticky spojí s mobilním přístrojem.

PŘIPOJENÍ (uživatelé Android)

PRVNÍ PŘIPOJENÍ K MOBILNÍMU ZAŘÍZENÍ

Připojení následuje pomocí funkce WLAN. U prvního připojení s mobilním přístrojem se musí provést vzájemné párování mezi fotoaparátem a mobilním přístrojem.

PŘES NABÍDKU

Pokud nebyl použit průvodce připojením nebo má být připojeno více mobilních zařízení, jsou shodná nastavení kdykoli k dispozici také prostřednictvím položky nabídky **Leica FOTOS**.

VE FOTOAPARÁTU

- V hlavní nabídce zvolte **Leica FOTOS**
- Zvolte **Pairing**
- Čekajte, až se na displeji objeví QR kód

NA MOBILNÍM PŘÍSTROJI

- Zapněte Leica FOTOS
- Zvolte „Přidat fotoaparát“
- Zvolte typ fotoaparátu
 - Vytváří se spojení. Může to chvíli trvat.
 - Po úspěšném připojení se krátce rozsvítí stavová kontrolka LED a fotoaparát zobrazí příslušné hlášení.

Upozornění

- Proces párování může trvat několik minut.
- Toto připojení musí být na každém přístroji provedeno pouze jednou. Ten bude zařazen do seznamu detekovaných přístrojů.

USPOJENÍ SE ZNÁMÝMI PŘÍSTROJI

VE FOTOAPARÁTU

- V hlavní nabídce zvolte **Leica FOTOS**
- Zvolte **Pairing**

NA MOBILNÍM PŘÍSTROJI

- Zapněte Leica FOTOS
- Zvolte typ fotoaparátu
- Potvrďte výzvu
 - Fotoaparát se automaticky spojí s mobilním přístrojem.

PROVEDENÍ AKTUALIZACE FIRMWARU

Přerušení probíhající aktualizace firmwaru může vést k závažným a nenapravitelným škodám vašeho vybavení!

Během aktualizace firmwaru proto musíte věnovat zvláštní pozornost následujícím upozorněním:

- Nevypínejte fotoaparát!
- Nevyjímejte paměťovou kartu!
- Nevyjímejte baterii!
- Nesnímejte objektiv!

Aplikace Leica FOTOS vás informuje o dostupnosti aktualizací firmwaru pro vaše fotoaparáty Leica.

→ Postupujte podle pokynů v aplikaci Leica FOTOS

Upozornění

- Není-li dostatečně nabitá baterie, objeví se výstražné hlášení. V takovém případě nejprve nabijte baterii a poté zopakujte výše popsany postup.
- Aktualizace firmwaru lze také nainstalovat prostřednictvím nabídky fotoaparátu (viz str. 187).

ÚDRŽBA/SKLADOVÁNÍ

Jestliže fotoaparát delší dobu nepoužíváte, doporučuje se provést následující kroky:

- Vypněte fotoaparát
- Vyjměte paměťovou kartu
- Vyjměte baterii (zadaný čas a datum se vymažou po cca 2 měsících)

TĚLO FOTOAPARÁTU

- Udržujte svou výbavu důkladně v čistotě, neboť jakékoli znečištění je také živnou půdou pro mikroorganismy.
- Fotoaparát otřete opatrně jemným, suchým hadříkem. Odolné nečistoty je třeba nejprve navlhčit silně zředěným čisticím prostředkem a poté setřít suchým hadříkem.
- Pokud na fotoaparát vystříkne slaná voda, navlhčete měkký hadřík vodou z vodovodu, důkladně jej vyždímejte a otřete fotoaparát. Poté jej důkladně osušte suchým hadříkem.
- Chcete-li odstranit skvrny a otisky prstů, otřete fotoaparát čistým hadříkem, který nepouští vlákna. Hrubé nečistoty v těžko přístupných rozích krytu fotoaparátu můžete odstranit malým kartáčem. Přitom se nesmíte v žádném případě dotknout lamel závěrky.
- Fotoaparát skladujte nejlépe v uzavřeném pouzdře s polstrováním, aby se nikde neodíral a byl chráněn před prachem.
- Fotoaparát skladujte na suchém, dobře větraném místě chráněném před vysokými teplotami a vlhkostí. Pokud se použije fotoaparát ve vlhkém prostředí, je třeba jej před uskladněním ihned zbavit vlhkosti.
- K zabránění napadení plísní neuchovávejte fotoaparát po delší dobu v koženém pouzdře.
- Pouzdra fotoaparátu, která během používání navlhla, je třeba vyprázdnit, aby nedošlo k poškození vy-

bavení vlivem vlhkosti a případně uvolněných zbytků prostředků používaných k čištění kůže.

- Všechna mechanicky se pohybující ložiska a kluzné plochy fotoaparátu jsou promazány. Pokud se fotoaparát po delší dobu nepoužívá, měla by se přibližně každé tři měsíce několikrát stisknout spoušť, aby se předešlo slepení mazaných míst. Rovněž se doporučuje opakované nastavení a použití všech ostatních ovládacích prvků.
- Při použití v horkém a vlhkém tropickém podnebí by mělo být vybavení fotoaparátu co možná nejdéle vystaveno slunci a vzduchu, aby bylo chráněno před napadením houbami. Skladování v těsně uzavřených pouzdrech nebo taškách se doporučuje pouze v případě dodatečného použití vysoušedel jako je Silika gel.

OBJEKTIV

- Z vnějších čoček objektivu postačí obvykle odstranit prach měkkým vlasovým štětečkem. Pokud jsou však silněji znečištěné, lze je pečlivě otřít čistým jemným hadříkem bez cizích těles krouživými pohyby zevnitř ven. K tomuto účelu se doporučují hadříky z mikrovlákna, které jsou k dostání ve specializovaných obchodech s optikou a jsou uloženy v ochranném pouzdře. Lze je prát při teplotách do 40 °C; nepoužívejte však aviváž ani je nežehejte. Nepoužívejte čisticí utěrky na brýle, které jsou impregnovány chemickými látkami, protože by mohly poškodit čočky objektivu.
- Za nepříznivých podmínek pro pořizování snímků (např. písek, stříkající slaná voda) lze dosáhnout optimální ochrany přední čočky bezbarvými filtry UVA. Mělo by se však brát v úvahu, že mohou stejně jako každý filtr v určitých situacích podsvícení a vysokých kontrastech způsobit nežádoucí odrazy.
- Kryty objektivu chrání objektiv rovněž před nechtěnými otisky prstů a před deštěm.
- Všechna mechanicky se pohybující ložiska a kluzné plochy vašeho objektivu jsou promazány. Pokud se

objektiv po delší dobu nepoužívá, mělo by se čas od času pohnout zaostřovacím kroužkem a seřizovacím kolečkem clony, aby se zabránilo slepení maziv.

HLEDÁČEK/DISPLEJ

- Pokud se na fotoaparátu nebo uvnitř fotoaparátu vytvoří kondenzát, měli byste jej vypnout a při pokojové teplotě odložit cca na 1 hodinu. Jakmile se vykompenzuje teplota v místnosti a ve fotoaparátu, samostatně se vypaří kondenzát.

BATERIE

- Lithium-iontové baterie by měly být skladovány pouze v částečně nabitém stavu, tj. ani zcela vybité, ani plně nabité. Stav nabití naleznete na příslušné indikaci na displeji. Pokud je doba skladování velmi dlouhá, měli byste cca dvakrát ročně baterii přibližně 15 minut nabít, aby nedošlo k hlubokému vybití.

PAMĚŤOVÉ KARTY

- Z bezpečnostních důvodů by měly být paměťové karty uloženy pouze v odpovídajícím antistatickém obalu.
- Neukládejte paměťové karty tam, kde by byly vystaveny vysokým teplotám, přímému slunečnímu záření, magnetickým polím nebo statickému výboji. Pokud nebudete delší dobu fotoaparát používat, vždy paměťovou kartu vyjměte.
- Doporučujeme paměťovou kartu občas formátovat, neboť fragmentování vznikající při mazání může snížit kapacitu paměti.

Problém	Možná/prověřovaná příčina	Návrhy k odstranění problému
Problémy s baterií		
Baterie se rychle vybije	Baterie je studená	Zahřejte baterii (např. v kapse kalhot) a vložte ji teprve přímo před pořizováním snímku
	Baterie je horká	Nechte baterii zchladit
	Jas displeje nebo EVF jsou nastaveny velmi vysoko	Zredukujejte jas
	Úsporný režim není aktivní	Aktivujte Auto Power Off
	Režim AF dlouhodobě aktivní	Zvolte jiný režim
	Trvalé spojení WLAN	Při nepoužívání deaktivujte WLAN
	Trvalé používání displeje (např. režim Live View)	Deaktivujte funkci
	Baterie se několikrát nabila	Baterie dosáhla konce své životnosti Vyměňte baterii
	Tracking-AF s AFc aktivní	Použijte AFs nebo MF
Náhled na pořízené snímky (Auto Review) je aktivní	Deaktivujte funkci	
Nabíjení trvá příliš dlouho	Baterie je příliš studená nebo horká	Baterii nabíjejte při pokojové teplotě
Kontrolka stavu nabíjení svítí, ale baterie se nenabíjí	Kontakty baterie jsou znečištěny	Kontakty opatrně otřete jemným, suchým hadříkem
	Baterie se několikrát nabila	Baterie dosáhla konce své životnosti Vyměňte baterii
Problémy s fotoaparátem		
Fotoaparát se najednou vypne	Baterie je vybitá	Nabijte nebo vyměňte baterii
Fotoaparát nelze zapnout	Baterie je vybitá	Nabijte nebo vyměňte baterii
	Baterie je studená	Zahřejte baterii (např. v kapse kalhot)
Fotoaparát se vypne ihned po zapnutí	Baterie je vybitá	Nabijte nebo vyměňte baterii
Fotoaparát se zahřeje	Vyvíjení tepla při nahrávání videa ve vysokém rozlišení (4K) nebo sériovém snímání s DNG	Žádná porucha, v případě silného zahřátí nechte fotoaparát vychladnout
Fotoaparát nerozpozná paměťovou kartu	Paměťová karta není kompatibilní nebo je závadná	Vyměňte paměťovou kartu
	Paměťová karta je chybně formátovaná	Formátujte paměťovou kartu ve fotoaparátu (Pozor: ztráta dat!)
Nabídka a zobrazení		
Elektronický hledáček je tmavý	EVF jas je nastaven příliš slabě	Nastavte EVF jas

Zobrazení není česky	-	V nabídce Language zvolte požadovaný jazyk English
Elektronický hledáček je tmavý	Přepínání mezi EVF a LCD je chybně nastaveno	Zvolte vhodné nastavení
Obraz v hledáčku je rozmazaný		Zkontrolujte nastavení dioptrií, v případě potřeby nastavení dioptrií upravte
Displej je příliš tmavý nebo příliš světlý/těžce rozpoznatelný	Jas je chybně nastaven	Nastavte jas displeje
	Zorný úhel je příliš malý	Displej sledujte pokud možno z kolmého úhlu
	Snímač jasu displeje je zakrytý	Dbejte prosím na to, aby nebyl zakrytý snímač jasu displeje
Live View se najednou zastaví nebo se nespustí	Fotoaparát je silně zahřátý vlivem vysoké okolní teploty, delším režimu Live View, delším filmováním a pořizováním sériových snímků	Fotoaparát nechte zchladit
Jas v režimu Live View neodpovídá jasů snímků	Nastavení jasu displeje nemá vliv na snímky	V případě potřeby upravte nastavení jasu
	Náhled expozice není aktivní	Aktivujte funkci
Po pořízení snímku se nesníží počet zbývajících snímků	Snímek zabírá málo paměťového místa	Nejedná se o chybnou funkci, odhaduje se počet zbývajících snímků
Pořizování snímku		
Na displeji/v hledáčku se objeví šum, pokud se spouští stiskne až k prvnímu tlakovému bodu	Zesílení osvitů slouží jako pomůcka při kompozici obrazu, když je motiv slabě osvětlený a je použita vyšší clona	Žádné chybné funkce, snímky nejsou poškozeny
Displej/hledáček se po kratší době vypíná	Nastavení úsporného režimu je aktivní	V případě potřeby upravte nastavení
Zobrazení se po pořízení snímku vypne/displej se po pořízení snímku zbarví tmavě	Po pořízení snímku se blesk nabije, displej se po tuto dobu vypne	Vyčkejte, až se blesk nabije
Blesk se nespustí	S aktuálními nastaveními není možné používat blesk	Respektujte seznam kompatibilních nastavení s funkcí blesku
	Baterie je vybitá	Nabijte nebo vyměňte baterii
	Stiskněte spoušť, zatímco se blesk ještě nabíjí	Vyčkejte, až se blesk zcela nabije
	Zvolte elektronickou funkci závěrky	Upravte nastavení
	Automatický expoziční bracketing nebo režim sériového snímku je aktivní	Upravte nastavení
Blesk plně neosvětluje motiv	Motiv je mimo dosahu blesku	Umístěte motiv do dosahu blesku
	Blesk je zakrytý	Dbejte na to, aby nebyl blesk zakrytý prstem nebo zakrytý objekt

Fotoaparát nelze zapnout/spouští je deaktivována/není možné pořízení snímku	Paměťová karta je plná	Vyměňte paměťovou kartu	
	Paměťová karta není formátovaná	Paměťovou kartu nově formátujte (Pozor: ztráta dat!)	
	Paměťová karta je chráněna proti zápisu	Vypněte ochranu paměťové karty proti zápisu (malá páčka na boku paměťové karty)	
	Nečistoty na kontaktech paměťové karty	Kontakty očistěte jemným bavlněným nebo lněným hadříkem	
	Paměťová karta je poškozená	Vyměňte paměťovou kartu	
	Snímač je přehřátý	Nechte fotoaparát zchladnout	
	Fotoaparát se automaticky vypnul (Auto Power Off)	Fotoaparát opět zapněte V případě potřeby deaktivujte automatické vypnutí	
	Přenáší se data snímků na paměťovou kartu a vyrovnávací paměť je plná	Vyčkejte	
	Je aktivní funkce redukce hluku (např. po nočním snímku s delší dobou expozice)	Vyčkejte nebo deaktivujte redukcí hluku	
	Baterie je vybitá	Nabijte nebo vyměňte baterii	
	Fotoaparát zpracovává snímek	Vyčkejte	
Obrázek není automaticky zaostřen	Číslování snímků je vyčerpáno	Viz odstavec „Správa dat“	
	AF není aktivován	Aktivujte AF	
	Žádné rozpoznání obličeje/obličej není rozpoznán	Zakrytý obličej (sluneční brýle, klobouk, dlouhé vlasy atd.)	Odstranění rušivých objektů
		Obličej zabírá na obrázku příliš málo místa	Změna kompozice obrazu
		Obličej nakloněný nebo vodorovný	Udržujte obličej rovně
Fotoaparát vybere nesprávný objekt/motiv	Fotoaparát se drží nakřivo	Držte fotoaparát vodorovně	
	Obličej je špatně osvětlen	Použijte blesk, zlepšení osvětlení	
Nepřetržitě pořizování snímků není možné	Nesprávně vybraný objekt je blíže ke středu snímku než hlavní objekt	Změňte výřez snímku nebo pořídte snímek pomocí ukládání ostrosti	
	Nesprávně vybraným objektem je obličej	Vypněte rozpoznání obličeje	
Nepřetržitě pořizování snímků není možné	Fotoaparát se přehřál a funkce byla pro jeho ochranu dočasně deaktivována	Nechte fotoaparát zchladnout	
Na displeji se objeví snímek se šumy	Funkce zesílení světla displeje při tmavém okolí	Žádné chybné funkce, snímky nejsou poškozeny	
Ukládání snímků trvá velmi dlouho	Potlačení šumu pro dlouhou expozici je aktivováno	Deaktivujte funkci	
	Vložena pomalá paměťová karta	Použijte vhodnou paměťovou kartu	
Ruční vyvážení bílé není možné	Příliš tmavý nebo příliš světlý motiv		

Fotoaparát nezaostřuje	Požadovaná část motivu je příliš blízko u fotoaparátu	Zvolte makro režim
	Požadovaná část motivu velmi daleko	Ukončete makro režim
	Motiv není vhodný pro AF	Použijte blokováno ostrosti/ukládání ostrosti nebo zvolte ruční ostření
Bod AF označen červeně, když je AF aktivní, snímky rozmazané	Zaostřování není úspěšné	Zkuste znovu zaostřit
Nelze zvolit žádná měřicí pole AF	Zaostřovací kroužek není v poloze AF	Nastavte zaostřovací kroužek do polohy AF
	Je zvoleno automatické ovládání měřicího pole nebo detekce obličeje v režimu AF	Zvolte jiné ovládání
	Jeden ze scénických programů je aktivní	V položce Scene Mode zvolte nastavení P-A-S-M
	Aktivní reprodukce obrázků	Vypněte reprodukci obrázků
	Fotoaparát v režimu Standby	Stiskněte tlačítko spouště k prvnímu tlakovému bodu
Zvolte pomocné světlo AF	Fotoaparát je v režimu nahrávání videa	Zvolte režim
	Funkce není aktivní	Aktivujte AF
Videozáznamy		
Videozáznam není možný	Fotoaparát se přehřál a funkce byla pro jeho ochranu dočasně deaktivována	Nechte fotoaparát zchladnout
Nahrávání videa se zastaví samo	Dosažená maximální délka jednoho záznamu	
	Rychlost zápisu na paměťovou kartu je pro zvolené rozlišení/kompresi videa příliš nízká	Vložte jinou paměťovou kartu nebo změňte způsob ukládání
V režimu video nelze zvolit L-Log	Jako formát videa nebyl zvolen žádný 10-bitový-formát	Přepněte na 10bitový formát nebo MOV ve formátu videa.
Prohlížení a správa snímků		
Zvolené snímky nelze vymazat	Některé ze zvolených snímků jsou chráněny proti zápisu	Odstraňte ochranu proti zápisu (u zařízení, u kterého byl soubor původně chráněn proti zápisu)
Číslování souborů nezačíná u 1	Na paměťové kartě jsou již uloženy snímky	Viz odstavec „Správa dat“
Nastavení času nebo data nejsou správná nebo chybí	Fotoaparát nebyl delší dobu použit (obzvláště při vyjmuté baterii)	Vložte nabitou baterii a znovu proveďte nastavení
Razítka času a data na snímku nejsou správná	Čas je chybně nastaven	Nastavte správný čas Pozor: při delším nepoužívání/skladování s prázdnou baterií se vymažou časová nastavení
Razítka času a data na snímcích jsou nežádoucí	Nastavení nebylo zohledněno	Nelze dodatečně vymazat V případě potřeby deaktivujte funkci

Snímky jsou poškozené nebo chybí	Paměťová karta byla vyjmuta, zatímco blikala indikace připravenosti	Nevyjímejte kartu, zatímco indikace připravenosti bliká. Nabijte baterie.
	Formátování karty je chybné nebo poškozené	Paměťovou kartu nově formátujte (Pozor: ztráta dat!)
Poslední snímek se nezobrazí na displeji	Náhled není aktivní	Aktivujte Auto Review
Části mých videosekvencí nejsou zcela v obraze	Rozdíl v poměru stran mezi fotoaparátem a médiiem přehrávání	Nastavte správný poměru stran ve fotoaparátu
Kvalita snímků		
Šum na snímku	Dlouhá doba expozice (> 1s)	Funkci potlačení šumu aktivujte při dlouhé expozici
	Citlivost ISO je nastavena příliš vysoko	Snižte citlivost ISO
Barvy jsou nepřírodné	Vyvážení bílé není nastaveno/chybně nastaveno	Nastavte vyvážení bílé podle zdroje světla nebo ručně
Kruhové bílé fleky, podobné mýdlovým bublinám	Pořizování snímku pomocí blesku ve tmavém prostředí: reflexe prachových částic	Vypněte blesk
Snímky nejsou ostré	Objektiv je znečištěn	Vyčistěte objektiv
	Objektiv je blokováán	Udržujte předměty v dostatečné vzdálenosti od objektivu
	Fotoaparát se během fotografování pohnul	Použijte blesk
		Fotoaparát upevněte na stativ
Funkce Makro	Použijte kratší expoziční čas	
Snímky jsou přsvícené	Zvolte příslušný režim	
	Blesk je aktivní také ve světlém prostředí	Změňte režim blesku
	Silný zdroj světla v obraze	Vyhňte se silnému zdroji světla v obraze
	Do objektivu padá (pološero) protisvětlo (také ze zdrojů mimo oblast snímání)	Použijte sluneční clonu nebo změňte motiv
Zvolena příliš dlouhá doba expozice	Zvolte kratší dobu expozice	
Rozmazání/stabilizátor obrazu nefunguje	Fotografování na tmavých místech bez blesku	Použijte stativ
Snímek rozmazaný nebo šum na snímku	Citlivost ISO je nastavena příliš vysoko	Snižte citlivost ISO
Horizontální pruhy	Fotografování s elektronickou závěrkou pod světelnými zdroji, jako je zářivka nebo LED lampa	Vyzkoušejte kratší dobu expozice
Barvy a jas jsou zkreslené	Pořizování snímků při umělém osvětlení nebo extrémním jasu	Zvolte nastavení vyvážení bílé nebo výběr vhodných předvoleb osvětlení
Nezobrazí se žádné snímky	Chybí paměťová karta	Vložte paměťovou kartu
	Snímky byly pořizeny jiným fotoaparátem	Pro zobrazení přeneste snímky na jiný přístroj

Nelze zobrazit snímky	Název souboru snímku byl změněn na počítači	Použijte vhodné software k přenosu snímků z počítače na fotoaparát
Kvalita videa		
Natáčení s blikáním/tvorbou pruhů	Zrušení zdroje světla umělým osvětlením	Při Video Format / Resolution zvolte jinou snímkovou frekvenci (vhodnou pro místní síťovou frekvenci)
Šum fotoaparátu na videozáznamech	Ovládaná seřizovací kolečka	Pokud je to možné, nepoužívejte během nahrávání videa nastavovací kolečka
Chybějící zvuk při přehrávání videa	Nastavení příliš nízké hlasitosti přehrávání	Zvyšte hlasitost přehrávání videa
	Při nahrávání je zakrytý mikrofon	Při nahrávání dbejte na to, aby byl mikrofon čistý
	Reproduktory jsou zakryté	Udržujte reproduktory během přehrávání bez zakrytí
	Mikrofon byl během nahrávání deaktivován	Zapněte mikrofon
Blikání nebo horizontální pruhy na videích	Snímače CMOS vykazují tento jev u světelných zdrojů, jako jsou LED lampy nebo zářivky	Lze vylepšit ručním výběrem pevného času závěrky (např. 1/100 s)
Chytrý telefon/WLAN		
Přerušilo se spojení WLAN	Fotoaparát se deaktivuje při přehřátí (ochranná funkce)	Nechte fotoaparát zchladnout
Párování s jiným mobilním přístrojem není možné	Pro tento mobilní přístroj již bylo provedeno párování s fotoaparátem	Vymažte registraci fotoaparátu uloženou v nastavení Bluetooth v mobilním přístroji a zopakujte párování
Spojení s mobilním přístrojem/přenos snímků nefunguje	Mobilní přístroj je příliš vzdálený	Zkraťte vzdálenost
	Rušení jinými okolními přístroji, např. mobilními telefony nebo mikrovlnnou troubou	Zvětšete vzdálenost k rušivým zdrojům
	Rušení několika mobilními přístroji v okolí	Vytvořte znovu spojení/odstraňte jiné mobilní přístroje
	Mobilní přístroj je již propojen s jiným přístrojem	Zkontrolujte spojení
Fotoaparát se nezobrazí na konfigurační obrazovce WLAN mobilního přístroje	Mobilní přístroj nerozpoznal fotoaparát	Vypněte a opět zapněte funkci WLAN na mobilním přístroji

PŘEHLED NABÍDKY

FUNKČNÍ TLAČÍTKA

Pro přímý přístup jsou k dispozici následující ovládací prvky (viz str. 54).

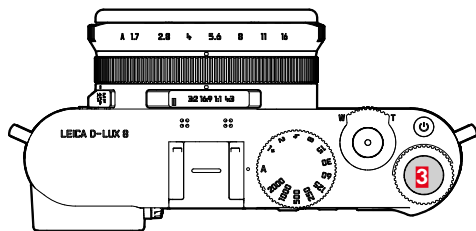

3 Tlačítko palcového otočného voliče

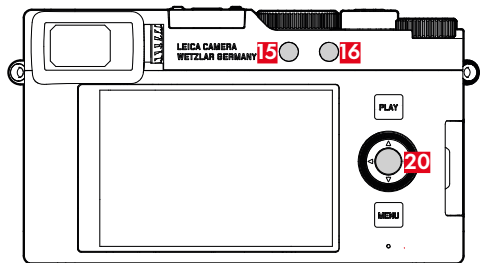

15 Funkční tlačítko 1

16 Funkční tlačítko 2

20 Prostřední tlačítko

VYSVĚTLENÍ SYMBOLŮ

◆ = Přístupné přes stavovou obrazovku

● = K dispozici pro funkční klávesy

● = Tovární nastavení funkčních tlačítek

PŘÍMÝ PŘÍSTUP

Funkce	FOTO			VIDEO		
	Stavová obrazovka	Funkční tlačítka		Stavová obrazovka	Funkční tlačítka	
Photo - Video*	◆	●	● (16)	◆	●	● (16)
Toggle Info Levels		●	● (20)			
Uložení naměřených hodnot						
AF-L + AE-L		●				
AE-L		●				
AF-L		●				
Drive Mode	◆	●				
Interval Shooting		●				
Exposure Bracketing		●				
Self-timer						
Focusing		●			●	
Focus Mode	◆	●		◆	●	
AF Mode	◆	●		◆	●	
Focus Aid		●			●	
Auto Magnification		●			●	
Focus Peaking		●			●	
AF Assist Lamp		●			●	
Touch AF		●			●	
Touch AF in EVF		●			●	
Exposure Metering	◆	●		◆	●	
Exposure Compensation	◆	●		◆	●	

* Některé funkce jsou dostupné pouze prostřednictvím přímého přístupu. Jsou uvedeny na začátku tabulky.

ISO	◆	●	● 3	◆	●	● 3
Auto ISO Settings		●			●	
White Balance	◆	●		◆	●	
Gray Card		●			●	
Color temperature		●			●	
Photo File Format	◆	●				
JPG Settings						
JPG Resolution	◆	●				
Noise Reduction (JPG)	◆	●				
Film Style		●			●	
Highlight / Shadow		●			●	
iDR		●			●	
Scene Mode	◆	●		◆	●	
OIS						
Shutter Type		●				
Flash Settings		●				
Flash Mode						
Exposure Preview		●				
Auto Review						
Noise Reduction (long exposure)		●				
Thumb Wheel						
User Profile	◆	●		◆	●	
Manage Profiles						
Capture Assistants						
Display Settings						
EVF <-> LCD		●			●	

LCD Brightness						
LCD Color Adjustment						
EVF Color Adjustment						
Leica FOTOS	◆	●		◆	●	
Format Storage				◆	●	
Camera Settings						
Edit File Name						
Reset Image Numbering						
Power Saving				◆	●	
Acoustic Signal					●	
Volume						
Date & Time					●	
Camera Information				◆	●	
Firmware						
Firmware Update		●	● (15)		●	● (15)
License Information		●				
Regulatory Information		●			●	
Language						
Reset Camera		●				

PŘÍMÝ PŘÍSTUP V REŽIMU PROHLÍŽENÍ

Funkce	Prohlížení (foto/video)		
	Nabídka prohlížení	Funkční tlačítka	
Toggle Info Levels		●	● 20
Rate / Unrate		●	● 3
EVF-LCD		●	● 15
Delete Single	●	●	● 16
Filter	●	●	
Delete Multi	●	●	
Delete All without ★	●	●	

TECHNICKÉ ÚDAJE

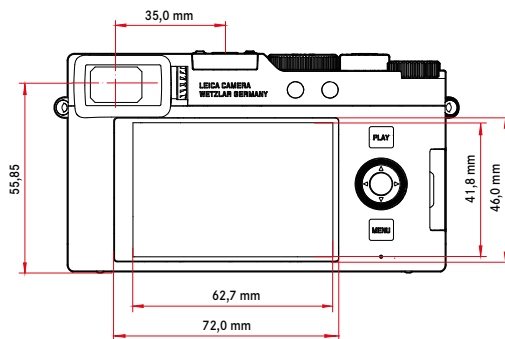
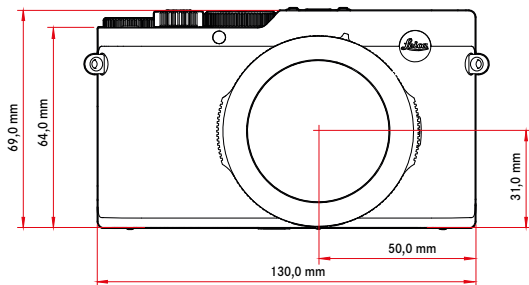
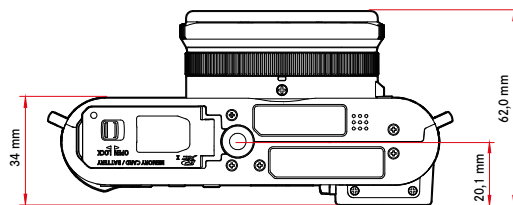
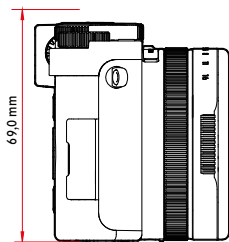

FOTOAPARÁT

Označení

Leica D-Lux 8

Typ fotoaparátu

Digitální kompaktní fotoaparát

Číslo typu

3952A

Objednáací číslo

19191

Vyrovňovací paměť

DNG™: 14 nebo více*, JPG: 100 nebo více*

	DNG	DNG + JPG	JPG
11 sn./s	12	12	100
7 sn./s	13	13	100
2 sn./s	23	14	100

*Založeno na standardech CIPA a paměťové kartě s vysokou rychlostí čtení/zápisu. Kapacita závisí na snímkové frekvenci a formátu snímku, přibližné údaje (počet možných snímků ve vyrovňovací paměti)

Paměťové médium

UHS-I/UHS Speed Class 3, SD-(≤2GB)/SDHC (≤32GB)-/SDXC (≤128GB)-paměťová karta

Materiál

Celokovové pouzdro: hořčíkový tlakový odlitek, kryt z koženky

Provozní podmínky

0 °C až +40 °C

Rozhraní

Sáňky pro příslušenství ISO s přidavnými ovládacími kontakty pro blesky Leica, patice HDMI typu D, USB 3.1 Gen 1 typu C

Závit pro stativ

A 1/4 DIN 4503 (1/4") z nerezové oceli

Hmotnost

Cca 397 g/357 g (s/bez baterií)

SNÍMAČ

Velikost snímače

4/3" snímač CMOS, 21,77 MP/17 MP (celkový/efektivní)

Filtr

RGB barevný filtr, UV-/IR-filtr

Formáty souborů

Foto: DNG™ (nezpracovaná data), DNG + JPG, JPG (DCF 2.0, Exif 2.31)

Video: MP4, h.264, AAC stereo

Rozlišení fotografie

	Aspect Ratio	Rozlišení
DNG™	16:9	5152 x 2904 (15 MP)
	3:2	4928 x 3288 (16,2 MP)
	4:3	4736 x 3552 (16,8 MP)
	1:1	3552 x 3552 (12,6 MP)
L-JPG	16:9	5152 x 2904 (15 MP)
	3:2	4928 x 3288 (16,2 MP)
	4:3	4736 x 3552 (16,8 MP)
	1:1	3552 x 3552 (12,6 MP)
M-JPG	16:9	3840 x 2160 (8,3 MP)
	3:2	3504 x 2336 (8,2 MP)
	4:3	3360 x 2520 (8,5 MP)
	1:1	2528 x 2528 (6,4 MP)
S-JPG	16:9	1920 x 1080 (2,1 MP)
	3:2	2496 x 1664 (4,2 MP)
	4:3	2368 x 1776 (4,2 MP)
	1:1	1776 x 1776 (3,2 MP)

Velikost souboru

DNG™: cca 31 MB, závislé na rozlišení a obsahu obrazu

JPG závislé na rozlišení a obsahu obrazu

Video: max. délka: 29 min

Hloubka barev

DNG™: 12 bit

JPG: 8 bit

Rozsah barev

Foto: sRGB

Rozlišení videa

	Rozlišení
4K	3840 x 2160
Full HD	1920 x 1080
HD	1280 x 720

Snímková frekvence videa / Přenosová rychlost

4K 30 p	29,97 sn./s	4K 4:2:0 / 8 bit	h.264	L-GOP	100 Mbps
4K 24 p	23,98 sn./s	4K 4:2:0 / 8 bit	h.264	L-GOP	100 Mbps
FHD 60 p	59,94 sn./s	FHD 4:2:0 / 8 bit	h.264	L-GOP	28 Mbps
FHD 30 p	29,97 sn./s	FHD 4:2:0 / 8 bit	h.264	L-GOP	20 Mbps
HD 30 p	29,97 sn./s	HD 4:2:0 / 8 bit	h.264	L-GOP	10 Mbps

OBJEKTIV

Označení

Leica DC Vario-Summilux 1:1,7–2,8/10,9–34 ASPH.,
35 mm ekvivalent: 24–75 mm, Rozsah clony: 1,7–16 /
2,8–16 (při +10,9 / 34 mm)

Závit filtru objektivu

E43

Stabilizace obrazu

Optický kompenzační systém pro fotografie
a videozáznamy

Rozsah clony

V závislosti na úrovni zoomu (širokoúhlý objektiv) F1,7 až
F16; (teleobjektiv) F2,8 až F16 v krocích po 1/3 EV.

HLEDÁČEK/DISPLEJ

Hledáček (EVF)

OLED, rozlišení: 2 360 000 pixelů (bodů), 60 sn./s,
zvětšení: 0,74x pro poměr stran 4:3, poloha výstupní
zornice: 20 mm, nastavitelná od -4 dpt do +4 dpt,
s očním snímačem pro automatické přepínání mezi
hledáčkem a displejem, časová prodleva 0,005 s.

Displej

3" TFT LCD, cca 1 843 200 pixelů (bodů), 384 ppi,
poměr stran 3:2, dotykový displej

ZÁVĚRKA

Typ závěrky

Mechanická centrální závěrka nebo dle volby
elektronická závěrka

Doby expozice

Mechanická závěrka: 60 s až 1/4000 s

Funkce elektronické závěrka: 1 s až 1/16000 s

Spoušť

Dvoustupňová (1. fáze: aktivace elektroniky fotoaparátu
včetně automatického zaostřování a měření expozice; 2.
fáze: uvolnění)

Samospoušť

Předvolba času spuštění: 2 s nebo 12 s

Režim pořizování snímku

Single, Interval Shooting, Exposure Bracketing

Sériový snímek:

- Continuous Shooting – 2 fps, 12 bit, AF
- Continuous Shooting – 7 fps, 10 bit
- Continuous Shooting – 11 fps, 10 bit

NASTAVENÍ ZAOSTŘOVÁNÍ

Pracovní rozsah

50 cm až ∞

S nastavením makro: od 3 cm (širokoúhlý záběr), od
30 cm (teleobjektiv)

Režim zaostřování

Automaticky, automaticky (makro) nebo ručně

Systém automatického zaostření

Měření kontrastu

Režimy autofokusu

Intelligent AF (automaticky volí mezi AFs a AFc), AFs, AFc

Metody měření autofokusu

Spot (lze posunout), Field (lze posunout a stupňovat),
Multi-Field, Zone (lze posunout), Eye / Face, Tracking

Měřicí pole autofokusu

49

EXPOZICE

Měření expozice

TTL (měření expozice skrz objektiv), pracovní clona

Princip měření

Měření expozice provádí obrazový snímač pro všechny metody měření expozice

Metody měření expozice

Spot, Center-Weighted, Multi-Field

Režimy pro měření expozice

Programová automatika (P)

Časová automatika (A): manuální nastavení a clona

Automatika clony (S): manuální nastavení doby expozice

Manuálně (M): manuální nastavení doby expozice a clony

Různé plně automatické varianty (Scene Mode):

Auto, Portrait, Landscape, Night Scenery, Miniature Effect,
One Point Color, HDR

Korekce expozice

±3 EV ve 1/3 EV stupních

Automatický expoziční bracketing

3, 5 nebo 7 snímků, stupňování mezi snímky až 1 EV, ve 1/3 EV-stupních

volitelně dodatečná kompenzace expozice: až ±3 EV

Rozsah citlivosti ISO

	Foto	Video
Auto ISO	ISO 200–25 000	ISO 200–6 400
Manuálně	ISO 100–25 000	ISO 100–6 400

Vyvážení bílé barvy

Automaticky (Auto), s přednastavením (Daylight, Cloudy, Shadow, Tungsten, Flash), úložný prostor pro manuální měření (Gray Card), manuální nastavení teploty barvy (Color Temperature, 2500 K až 10000 K)

BLESK

Blesk

V obsahu balení: Leica CF D

Úhel záblesku

Odpovídá nejkratší ohniskové vzdálenosti objektivu 10,9 mm

Směrné číslo blesku

10/7 (u ISO 200/100)

Dosah blesku

Cca 0,6–14,1 m / 0,3–8,5 m (při nejkratší / nejdělsí ohniskové vzdálenosti)

Připojení blesků

Pomocí sáněk

Rychlost synchronizace blesku

↔ : 1/4000 s, lze použít delší doby expozice

Korekce expozice blesku

±3 EV ve 1/3 EV stupních

VÝBAVA

Mikrofon

Stereo

Reproduktor

Mono

WLAN

Funkce WLAN pro navázání spojení s aplikací „Leica FOTOS“. K dostání v Apple App Store™ nebo v Google Play Store™.

IEEE802.11b/g/n kanál 1–11 (2412–2462 MHz),
maximální výkonost (e.i.r.p.): 5,9 dBm, metoda
šifrování: WPA™/WPA2™ kompatibilní s WLAN

Bluetooth

Bluetooth 5.0 LE: kanál 0–39 (2402–2480 MHz),
maximální výkonost (e.i.r.p.): 1,2 dBm

GPS

Lze aktivovat prostřednictvím aplikace Leica FOTOS,
není k dispozici všude kvůli legislativě dané země.

Data budou zapsána do hlavičky EXIF v obrazových
souborech.

Jazyk nabídky

Angličtina, němčina, francouzština, italština, španělština,
portugalština, ruština, japonština, tradiční čínština,
zjednodušená čínština, korejština

ZDROJ NAPÁJENÍ

Baterie (Leica BP-DC15)

Lithium-iontová baterie, jmenovité napětí 7,2V (DC),
kapacita 1025 mAh (min.), výrobce: Panasonic Energy
(Wuxi) Co. Ltd., vyrobeno v Číně

Nabíjení přes USB

Při vypnutém fotoaparátu: 5V/1500 mA (2,5 W nebo
větší)

Jmenovité hodnoty vstupního napětí / proudu

7,2V = 0,9 A (baterie), 5V = 1,0 A (USB)

LEICA CUSTOMER CARE

V případě údržby Vaší výbavy Leica, nebo v případě poradenské činnosti ke všem produktům Leica, se prosím obraťte na náš zákaznický servis Leica Camera AG. V případě oprav nebo zjištěných závad se rovněž obraťte na náš zákaznický servis nebo přímo na servis oprav Leica ve Vaší zemi.

LEICA ČESKÁ REPUBLIKA

Leica Camera AG

Leica Customer Care

Am Leitz-Park 5

35578 Wetzlar

Spolková republika Německo

Telefon: +49 6441 2080-189

Fax: +49 6441 2080-339

E-mail: customer.care@leica-camera.com

<https://leica-camera.com>

VAŠE NÁRODNÍ ZASTOUPENÍ

Zákaznický servis v místě vašeho bydliště najdete na naší domovské stránce:

<https://leica-camera.com/en-int/contact>

LEICA AKADEMIE

Kompletní nabídku našich seminářů a workshopů na téma fotografie najdete na:

<https://leica-camera.com/en-int/leica-akademie>

