



LEICA SL3-S

Instrukcja obsługi

UWAGA WSTĘPNA

Szanowna Klientko, Szanowny Kliencie,
Życzymy wiele przyjemności i sukcesów w fotografowaniu Państwa nowym aparatem Leica SL3-S. Aby w pełni wykorzystać możliwości aparatu, należy najpierw zapoznać się z niniejszą instrukcją. Wszystkie informacje na temat Leica SL3-S można w każdej chwili znaleźć na stronie <https://leica-camera.com>.

Leica Camera AG

ZAKRES DOSTAWY

Przed rozpoczęciem korzystania z aparatu należy sprawdzić, czy dostarczone akcesoria są kompletne.

- Leica SL3-S
- Akumulator litowo-jonowy Leica BP-SCL6
- Kabel USB-C
- Osłona bagnetu aparatu
- Pasek do noszenia
- Skrócona instrukcja obsługi
- Oznakowanie CE
- Dodatki (konto Leica)
- Certyfikat sprawności technicznej

Projekt i konstrukcja mogą ulec zmianie bez powiadomienia.

CZĘŚCI ZAMIENNE/AKCESORIA

Aby uzyskać szczegółowe informacje na temat aktualnego, szerokiego asortymentu części zamiennych/akcesoriów do aparatu, należy skontaktować się z Działem Obsługi Klienta Leica lub odwiedzić stronę główną Leica Camera AG:

<https://leica-camera.com/pl-PL/akcesoria>

Z aparatem mogą być używane wyłącznie akcesoria wymienione i opisane w niniejszej instrukcji lub przez Leica Camera AG (akumulator, ładowarka, wtyczka sieciowa, kabel sieciowy itd.) Te akcesoria należy stosować wyłącznie do tego produktu. Akcesoria pochodzące od innych producentów mogą prowadzić do nieprawidłowego działania urządzenia lub spowodować jego uszkodzenie.

Przed użyciem aparatu należy najpierw zapoznać się z rozdziałami „Informacje prawne”, „Instrukcje bezpieczeństwa” i „Informacje ogólne”, aby uniknąć uszkodzenia produktu oraz zapobiec ewentualnym obrażeniom i zagrożeniom.

WSKAZÓWKI PRAWNE

WSKAZÓWKI O PRAWACH AUTORSKICH

- Prosimy o uważne przestrzeganie przepisów o prawach autorskich. Nagrywanie i publikowanie samodzielnie nagranych mediów (np. taśm, płyt CD lub innych publikowanych lub wysyłanych materiałów) może naruszać prawa autorskie. Dotyczy to w równym stopniu całego dostarczonego oprogramowania.
- Do korzystania z filmów nagranych za pomocą tego aparatu mają zastosowanie następujące przepisy: produkt jest objęty licencją AVC Patent Portfolio License i jest przeznaczony do użytku osobistego przez użytkownika końcowego. Dopuszczalne są również takie rodzaje użytkowania, za które użytkownik końcowy nie otrzymuje żadnego wynagrodzenia, np. (i) kodowanie zgodnie ze standardem AVC ("film AVC") i/lub (ii) dekodowanie filmu AVC, który został zakodowany zgodnie ze standardem AVC przez użytkownika końcowego w ramach użytku osobistego i/lub który prywatny użytkownik końcowy otrzymał od dostawcy, który z kolei nabył licencję na oferowanie filmów AVC. Dla wszystkich innych zastosowań nie udzielono ani wyraźnych ani domniemych licencji. Wszelkie inne zastosowania, w szczególności odpłatne udostępnianie filmów AVC, mogą wymagać zawarcia odrębnej umowy licencyjnej z MPEG LA, L.L.C. Więcej informacji można uzyskać od MPEG LA, L.L.C. pod adresem www.mpegla.com.
- Oznaczenia „SD”, „SDHC”, „SDXC” i „microSDHC” oraz powiązane z nimi logo są zarejestrowanymi znakami towarowymi firmy SD-3C, LLC.

WSKAZÓWKI PRAWNE DOTYCZĄCE NINIEJSZEJ INSTRUKCJI

PRAWA AUTORSKIE

Wszelkie prawa zastrzeżone.

Wszystkie teksty, zdjęcia i grafiki podlegają prawu autorskiemu i innym ustawom o ochronie własności intelektualnej. Nie mogą być one kopiowane, zmieniane lub wykorzystywane w celach komercyjnych lub w celu rozpowszechniania.

DANE TECHNICZNE

Po zamknięciu wydania niniejszej instrukcji mogły nastąpić zmiany w produktach i funkcjach. Producent zastrzega sobie prawo do wprowadzenia zmian w zakresie konstrukcji lub formy, odchylenia koloru oraz zmian zakresu dostawy lub wykonania w okresie dostawy, o ile zmiany lub odchylenia są akceptowalne dla Klienta z uwzględnieniem interesów Leica Camera AG. W związku z tym Leica Camera AG zastrzega sobie prawo do wprowadzania zmian, jak również prawo do ewentualnych błędów w publikacji. Ilustracje mogą zawierać akcesoria, wyposażenie specjalne lub inne elementy niebędące częścią standardowego zakresu dostawy lub usług. Poszczególne strony mogą również zawierać opisy rodzajów i usług, które nie są oferowane w poszczególnych krajach.

MARKI I LOGO

Marki i logo użyte w tej instrukcji są chronionymi znakami towarowymi. Wykorzystywanie tych znaków towarowych lub logo bez uprzedniej zgody Leica Camera AG jest niedozwolone.

PRAWA LICENCYJNE

Camera AG pragnie zaoferować Państwu innowacyjną i pomocną dokumentację. Ze względu na kreatywny charakter produktu prosimy o zrozumienie, że Leica Camera AG musi chronić swoją własność intelektualną, w tym patenty, znaki towarowe i prawa autorskie. Dlatego też niniejsza dokumentacja nie przyznaje żadnych praw licencyjnych do własności intelektualnej Leica Camera AG.

WSKAZÓWKI REGULACYJNE

Datę produkcji aparatu można znaleźć na naklejkach na karcie gwarancyjnej lub na opakowaniu.
Format daty to rok/miesiąc/dzień.

ZEZWOLENIA W POSZCZEGÓLNYCH KRAJACH

W menu aparatu znajdują się informacje o zezwoleniach dla poszczególnych krajów właściwe dla tego urządzenia.

→ W menu głównym wybrać **Camera Information**

→ Wybrać **Regulatory Information**

INFORMACJE O LICENCJI

W menu aparatu znajdują się informacje o licencjach dla poszczególnych krajów właściwe dla tego urządzenia.

→ W menu głównym wybrać **Camera Information**

→ Wybrać **License Information**

OZNACZENIE CE

Oznaczenie CE naszych produktów dokumentuje zgodność z podstawowymi wymaganiami odpowiednich dyrektyw UE.

Deklaracja zgodności (DoC)

Niniejszym „Leica Camera AG” potwierdza, że produkt ten odpowiada zasadniczym wymaganiom oraz pozostałym istotnym wyliczonym zarządzenia 2014/53/EU.

Klienci mogą pobrać kopię oryginalnego certyfikatu DoC dla naszych produktów z naszego serwera DoC:

www.cert.leica-camera.com

W razie dalszych pytań należy skontaktować się z Działem Pomocy Technicznej Leica Camera AG: Am Leitz-Park 5, 35578 Wetzlar, Niemcy

Wykorzystywane pasmo częstotliwości / ograniczenia użytkownika:

patrz dane techniczne

Maksymalna moc wyjściowa (e.i.r.p.): WLAN: <20 dBm / Bluetooth: < 10 dBm

UTYLIZACJA URZĄDZEŃ ELEKTRYCZNYCH I ELEKTRONICZNYCH

(Dotyczy UE oraz innych krajów europejskich, w których obowiązują systemy selektywnej zbiórki odpadów).



To urządzenie zawiera elementy elektryczne i/lub elektroniczne i dlatego nie wolno go utylizować ze zwykłymi odpadami domowymi. Zamiast tego należy urządzenie oddać do recyklingu w odpowiednich punktach zbiórki odpadów udostępnianych przez gminę.

Utylizacja jest oferowana bezpłatnie. Jeżeli urządzenie zawiera wymienne baterie lub akumulatory, muszą one zostać wcześniej wyjęte i w razie potrzeby zutylizowane zgodnie z przepisami.

W celu uzyskania dalszych informacji proszę zwrócić się do władz lokalnych, zakładu utylizacji odpadów lub do sklepu, w którym nabyli Państwo to urządzenie.

WAŻNE WSKAZÓWKI DOTYCZĄCE UŻYWANIA WLAN/BLUETOOTH®

- W przypadku korzystania z urządzeń lub systemów komputerowych, które wymagają bardziej niezawodnych zabezpieczeń niż urządzenia WLAN, należy upewnić się, że zastosowano odpowiednie środki bezpieczeństwa i ochrony przed zakłóceniami w używanych systemach.
- Leica Camera AG nie ponosi odpowiedzialności za szkody powstałe w wyniku używania aparatu do celów innych niż korzystanie z niego jako urządzenia WLAN.
- Wychodzi się z założenia, że funkcja WLAN będzie stosowana w krajach, gdzie aparat jest dostępny w sprzedaży. Istnieje ryzyko, że aparat może naruszać przepisy radiowe, jeśli będzie używany w krajach innych niż te, w których jest dystrybuowany. Leica Camera AG nie ponosi żadnej odpowiedzialności za tego rodzaju wykroczenia.
- Należy pamiętać, że istnieje ryzyko przechwycenia przez osoby trzecie danych wysyłanych i odbieranych drogą radiową. W celu zapewnienia bezpieczeństwa informacji zdecydowanie zaleca się włączenie szyfrowania w ustawieniach Wireless Access Points.
- Należy unikać używania aparatu na obszarach z polem magnetycznym, elektrycznością statyczną lub zakłóceniami, np. w pobliżu kuchенок mikrofalowych. W przeciwnym wypadku transmisje radiowe mogą nie docierać do aparatu.
- Używanie aparatu w pobliżu takich urządzeń, jak kuchenki mikrofalowe lub telefony bezprzewodowe, które wykorzystują pasmo częstotliwości radiowej 2,4 GHz, może pogorszyć działanie obu urządzeń.
- Nie należy łączyć się z sieciami bezprzewodowymi, do używania których nie macie Państwo uprawnień.
- Jeśli funkcja WLAN jest włączona, sieci bezprzewodowe są wyszukiwane automatycznie. W takim przypadku mogą być również wyświetlane sieci, z których użytkownik nie ma prawa korzystać (SSID: nazwa sieci WLAN). Nie należy próbować połączyć się z taką siecią, gdyż może być to uznane za nieupoważniony dostęp.
- Zaleca się wyłączenie funkcji WLAN podczas podróży samolotem.
- Korzystanie z pasma częstotliwości radiowej WLAN od 5150 MHz do 5350 MHz jest dozwolone tylko w zamkniętych pomieszczeniach.
- W przypadku niektórych funkcji programu Leica FOTOS, należy zapoznać się z ważnymi wskazówkami na str. 282.

INSTRUKCJE BEZPIECZEŃSTWA

WSKAZÓWKI OGÓLNE

- Nie należy używać aparatu w bezpośrednim sąsiedztwie urządzeń, w których występują silne pola magnetyczne, elektrostatyczne lub elektromagnetyczne (np. piece indukcyjne, kuchenki mikrofalowe, monitory telewizyjne lub komputerowe, konsole do gier wideo, telefony komórkowe, urządzenia radiowe). Ich pola elektromagnetyczne mogą zakłócać zapisy obrazów.
- Silne pola magnetyczne, np. pochodzące z głośników lub dużych silników elektrycznych, mogą uszkodzić zapisane dane lub zakłócić nagrania.
- Jeśli aparat działa nieprawidłowo z powodu narażenia na działanie pól elektromagnetycznych, należy go wyłączyć, na krótko wyjąć akumulator, a następnie ponownie włączyć.
- Nie należy używać aparatu w bezpośrednim sąsiedztwie nadajników radiowych lub linii wysokiego napięcia. Ich pola elektromagnetyczne również mogą zakłócać zapisy obrazów.
- Małe części, takie jak osłona gorącej stopki, należy zawsze przechowywać w następujący sposób:
 - z dala od dzieci
 - w miejscu zabezpieczonym przed utratą i kradzieżą
- Nowoczesne komponenty elektroniczne reagują wrażliwie na wyładowania elektrostatyczne. Ponieważ ciało ludzkie np. podczas chodzenia po syntetycznej wykładzinie może osiągnąć napięcie odpowiadające wartości kilkudziesięciu tysięcy woltów, może dojść do wyładowania podczas dotknięcia aparatu, zwłaszcza jeśli leży on na przewodzącej powierzchni. Jeśli wyładowanie dotyczy tylko korpusu aparatu jest ono całkowicie nieszkodliwe dla elementów elektronicznych. Jednak ze względów bezpieczeństwa nie powinno dotykać się kontaktów prowadzących na zewnątrz (np. w gorącej stopce) mimo wbudowanych dodatkowych zabezpieczeń.
- Należy unikać zabrudzenia lub porysowania czujnika detekcji rodzaju soczewek w bagnecie. Należy upewnić się również, że nie ma tam ziaren piasku lub

podobnych cząstek, które mogłyby porysować bagnet. Czyścić ten element tylko na sucho (w przypadku aparatów systemowych).

- W celu ewentualnego oczyszczenia styków nie używać ściereczki z mikrofibry optycznej (syntetycznej), lecz ściereczkę bawełnianą lub lnianą. Bezpieczne usunięcie ładowania elektrostatycznego możliwe jest przez świadome dotknięcie rury od ogrzewania lub wodociągów (a więc uziemionego materiału przewodzącego). Zabrudzeń i utleniania styków można również uniknąć przechowując aparat w suchym miejscu z założoną zakrywką obiektywu i osłoną gorącej stopki/gniazda wizjera (w przypadku aparatów systemowych).
- Należy używać wyłącznie akcesoriów przeznaczonych do tego modelu, aby uniknąć nieprawidłowego działania, zwarcia lub porażenia prądem.
- Nie należy próbować zdejmować części obudowy (pokryw). Profesjonalne naprawy należy przeprowadzać wyłącznie w autoryzowanych punktach serwisowych.
- Chronić aparat przed kontaktem ze sprayami na owady i innymi agresywnymi środkami chemicznymi. Do czyszczenia nie wolno używać benzyny, rozcieńczalników i alkoholu. Niektóre substancje chemiczne i płyny mogą uszkodzić obudowę aparatu lub jego powłokę.
- Ponieważ guma i tworzywa sztuczne mogą wydzielać agresywne substancje chemiczne, nie powinny pozostawać w kontakcie z aparatem przez dłuższy czas.
- Należy uważać, aby do aparatu nie przedostał się piasek, kurz lub woda, np. podczas opadów śniegu, deszczu lub przebywając na plaży. Należy o tym pamiętać w szczególności podczas wymiany obiektywów (w przypadku aparatów systemowych) oraz przy wkładaniu i wyjmowaniu karty pamięci lub akumulatora. Piasek i kurz mogą uszkodzić aparat, obiektywy, kartę pamięci lub akumulator. Wilgoć może doprowadzić do uszkodzenia funkcji aparatu i karty pamięci a nawet do ich całkowitego zniszczenia.

OBIEKTYW

- Obiektyw działa jak lupa, gdy jasne światło słoneczne bezpośrednio uderza na aparat. Dlatego należy koniecznie chronić urządzenie przed silnymi promieniami słonecznymi.
- Złożenie zakrywkii obiektywu i przechowywanie aparatu w cieniu (lub najlepiej w torbie) pomoże zapobiec uszkodzeniu wnętrza aparatu.

AKUMULATOR

- Stosowanie akumulatora niezgodnie z przepisami lub stosowanie nieprzeznaczonych dla produktu typów akumulatorów może doprowadzić do wybuchu!
- Nie należy wystawiać akumulatora na działanie promieni słonecznych, ciepła, wilgoci lub wody przez dłuższy czas. Nie wolno także umieszczać akumulatorów w kuchence mikrofalowej lub w pojemniku wysokociśnieniowym, gdyż zachodzi wówczas ryzyko pożaru lub wybuchu!
- Wilgotnych lub mokrych akumulatorów nigdy nie wolno ładować ani umieszczać w aparacie.
- Zawór bezpieczeństwa w akumulatorze zapewnia kontrolę nad nadciśnieniem, które może powstać w przypadku niewłaściwej obsługi. Spuchnięte akumulatory należy jednak natychmiast usunąć. Istnieje niebezpieczeństwo wybuchu!
- Zawsze utrzymywać styki akumulatora w czystości i zapewnić swobodny dostęp do nich. Baterie litowo-jonowe są wprawdzie zabezpieczone przed zwarcie, ale mimo to kontakty powinny być chronione przed przedmiotami metalowymi takimi jak klamry biurowe lub biżuteria. Akumulator po zwarcie może stać się bardzo gorący i spowodować silne poparzenia.
- Jeśli akumulator upadnie na ziemię, należy sprawdzić, czy obudowa lub kontakty nie uległy uszkodzeniu. Włożenie uszkodzonego akumulatora może spowodować uszkodzenie samego aparatu.
- W przypadku pojawienia się nieprzyjemnego zapachu, odbarwienia, deformacji, przegrzania lub wycieku płynu, akumulator należy natychmiast wyjąć z aparatu lub ładowarki i wymienić. W przeciwnym ra-

zie istnieje ryzyko przegrzania, pożaru i/lub wybuchu w przypadku dalszego używania akumulatora!

- Nigdy nie wrzucać akumulatora do ognia, ponieważ grozi to niebezpieczeństwem wybuchu.
- W przypadku wycieku płynu lub zapachu spalenizny, należy trzymać akumulator z dala od źródeł ciepła. Wyciekająca ciecz może spowodować wybuch!
- Użycie innych ładowarek niezatwierdzonych przez Leica Camera AG może doprowadzić do uszkodzenia akumulatora i w skrajnych przypadkach do poważnych zagrażających życiu obrażeń.
- Upewnić się, że używane gniazdo sieciowe jest swobodnie dostępne.
- Nie wolno otwierać ani akumulatora ani ładowarki. Naprawy mogą być przeprowadzane tylko przez autoryzowane warsztaty.
- Upewnić się, że akumulatory nie dostaną się w ręce dzieci. Połknięcie akumulatora może spowodować uduszenie.

PIERWSZA POMOC

- Jeśli płyn z akumulatora wejdzie w kontakt z oczami, istnieje ryzyko ślepoty. Natychmiast dokładnie przepłukać oczy czystą wodą. Nie wcierać w oczy. Natychmiast udać się do lekarza.
- Jeśli rozlana ciecz dostanie się na skórę lub ubranie, istnieje ryzyko obrażeń. Umyć stosownie miejsca czystą wodą.

ŁADOWARKA

- Jeśli ładowarka jest używana w pobliżu odbiorników radiowych, ich odbiór może być zakłócony. Zapewnić odległość co najmniej 1 m między urządzeniami.
- Gdy ładowarka jest używana, może wydawać dźwięki („brzęczenie”). Jest to normalne i nie stanowi usterki.
- Odłączyć ładowarkę od sieci, gdy nie jest używana, w przeciwnym razie będzie ona pobierać (bardzo małą) ilość energii, nawet gdy akumulator nie jest włożony.

- Zawsze utrzymywać styki baterii w czystości i nigdy nie dopuszczać do powstania zwarcia.

KARTA PAMIĘCI

- Dopóki na karcie pamięci zapisane jest nagranie lub karta pamięci jest odczytywana, nie wolno jej wyjmować. W tym czasie nie wolno również wyłączać aparatu ani narażać go na wibracje.
- Dopóki status LED się świeci, sygnalizując, że aparat uzyskuje dostęp do pamięci, nie należy otwierać komory ani wyjmować karty pamięci ani akumulatora. W przeciwnym razie dane na karcie mogą zostać zniszczone, a aparat może działać nieprawidłowo.
- Nie należy upuszczać ani zginać kart pamięci, ponieważ mogą one ulec uszkodzeniu, a zapisane na nich dane mogą zostać utracone.
- Nie dotykać styków z tyłu karty pamięci i trzymać je z dala od brudu, kurzu i wilgoci.
- Upewnić się, że karty pamięci są niedostępne dla dzieci. W przypadku połknięcia kart pamięci istnieje niebezpieczeństwo udławienia się.

CZUJNIK

- Promieniowanie na dużych wysokościach (np. podczas lotów samolotem) może powodować uszkodzenia pikseli.

PASEK DO NOSZENIA

- Pasek do noszenia jest z zasady wykonany z wyjątkowo mocnego materiału. Dlatego należy je trzymać z dala od dzieci. Nie są one zabawkami i są potencjalnie niebezpieczne dla dzieci ze względu na ryzyko uduszenia.
- Pasów należy używać wyłącznie do przenoszenia aparatu fotograficznego lub lornetki. Każde inne użycie wiąże się z ryzykiem obrażeń ciała i może spowodować uszkodzenie paska do noszenia, dlatego jest niedozwolone.
- Pasków nie należy używać z aparatami fotograficznymi ani lornetkami podczas uprawiania sportu, gdy ist-

nieje szczególnie wysokie ryzyko zaczepienia paskiem (np. podczas wspinaczki górskiej i podobnych sportów uprawianych na świeżym powietrzu).

STATYW

- W przypadku korzystania ze statywu należy sprawdzić jego stabilność i przekręcić aparat, zmieniając położenie statywu, a nie przekręcając sam aparat. Podczas korzystania ze statywu należy również uważać, aby nie dokręcić zbyt mocno śruby statywu, nie używać niepotrzebnej siły itp. Unikać transportowania aparatu z zamocowanym statywem. Można zranić siebie lub inne osoby albo uszkodzić aparat.

LAMPA BŁYSKOWA

- Używanie niekompatybilnych lamp błyskowych z Leica SL3-S może w najgorszym przypadku doprowadzić do nieodwracalnego uszkodzenia aparatu lub lampy błyskowej.

WSKAZÓWKI OGÓLNE

Więcej informacji o koniecznych działaniach, które należy podjąć w przypadku wystąpienia problemów, można znaleźć w rozdziale "Pielęgnacja/przechowywanie".

APARAT/OBIEKTYW

- Proszę zanotować numer fabryczny aparatu (wygrawerowany na dole obudowy) oraz obiektywu, ponieważ jest on niezwykle ważny w przypadku zgubienia.
- Aby zapobiec przedostawaniu się kurzu itp. do wnętrza aparatu zawsze powinien być założony obiektyw lub osłona bagnetowa.
- Z tego samego powodu zmiany obiektywu powinny następować szybko i w otoczeniu możliwie pozbawionym pyłu.
- Zaśleпка bagnetu lub tylna osłona obiektywu nie powinny być przechowywane w kieszeni spodni, ponieważ mogą one się w niej zakurzyć i kurz może następnie przedostać się do wnętrza aparatu przy ich zakładaniu.

EKRAN

- Jeśli aparat jest narażony na duże wahania temperatury, na ekranie może tworzyć się kondensacja. Należy wytrzeć go ostrożnie miękką i suchą szmatką.
- Jeśli w momencie włączenia aparatu jest bardzo zimno, obraz na monitorze będzie początkowo nieco ciemniejszy niż zwykle. Gdy tylko ekran się rozgrzeje, powróci do normalnej jasności.

AKUMULATOR

- Akumulator może być ładowany tylko w określonym zakresie temperatur. Szczegółowe informacje na temat warunków pracy można znaleźć w rozdziale „Dane techniczne” (patrz str. 310).
- Akumulatory litowo-jonowe mogą być ładowane w każdej chwili, niezależnie od ich stanu naładowania. Jeśli akumulator jest tylko częściowo rozładowany na początku ładowania, pełne ładowanie będzie odpowiednio szybsze.

- Nowe akumulatory są tylko częściowo naładowane fabrycznie, więc powinny zostać w pełni naładowane przed pierwszym użyciem.
- Nowe akumulatory osiągają pełną wydajność dopiero po 2–3-krotnym całkowitym ładowaniu i - przez używanie aparatu - po ich ponownym wyładowaniu. Wyładowanie powinno być powtarzane co ok. 25 cykli.
- Podczas procesu ładowania, zarówno akumulator jak i ładowarka ulegają rozgrzaniu. Jest to normalne i nie stanowi usterki.
- Jeśli obie diody LED migają szybko po rozpoczęciu ładowania (> 2 Hz), to jest to oznaka błędu w ładowaniu (np. ze względu na przekroczenie maksymalnego czasu ładowania, napięcia lub temperatur poza dopuszczalnymi zakresami lub zwarcia). W takim przypadku należy odłączyć ładowarkę od sieci elektrycznej i wyjąć akumulator. Upewnić się, że warunki termalne wymienione powyżej są spełnione i następnie ponownie rozpocząć proces ładowania. Jeżeli problem nadal występuje, należy skontaktować się ze sprzedawcą, przedstawicielem firmy Leica w kraju lub firmą Leica Camera AG.
- Akumulatory litowo-jonowe wielokrotnego ładowania wytwarzają energię elektryczną w wyniku wewnętrznych reakcji chemicznych. Na te reakcje wpływa również temperatura i wilgotność powietrza na zewnątrz. Aby zapewnić maksymalną żywotność akumulatora, nie należy wystawiać go na działanie skrajnie wysokich lub niskich temperatur (np. w stojącym samochodzie w lecie lub w zimie).
- Żywotność każdego akumulatora - nawet w optymalnych warunkach pracy - jest ograniczona! Po kilkuset cyklach ładowania można to zauważyć po wyraźnie krótszych czasach pracy.
- Wymienny akumulator zasila drugi akumulator (tzw. akumulator buforowy) zainstalowany na stałe w aparacie, co zapewnia przechowywanie czasu i daty przez kilka tygodni. Jeśli pojemność akumulatora buforowego zostanie wyczerpana, należy go naładować poprzez włożenie naładowanego akumulatora. Jednak po całkowitym rozładowaniu obu akumulatorów trzeba ponownie ustawić czas i datę.

- Jeśli pojemność akumulatora zmniejszy się lub używany jest stary akumulator, w zależności od używanej funkcji aparatu pojawiają się komunikaty ostrzegawcze, a działanie funkcji może być ograniczone lub całkowicie zablokowane.
- Wyjąć akumulator, jeśli aparat nie będzie używany przez dłuższy czas. Najpierw wyłączyć aparat za pomocą głównego wyłącznika. W przeciwnym razie po kilku tygodniach akumulator może ulec głębokiemu rozładowaniu, tzn. napięcie może gwałtownie spaść, ponieważ aparat pobiera niewielką ilość prądu spoczynkowego do zapisywania ustawień, nawet gdy jest wyłączony.
- Uszkodzone akumulatory należy oddać do punktu zbiórki w celu prawidłowego recyklingu zgodnie z odpowiednimi przepisami.
- Data produkcji znajduje się na samym akumulatorze. Format daty to tydzień/rok.

KARTA PAMIĘCI

- Asortyment oferowanych kart SD/SDHC/SDXC jest zbyt duży, aby Leica Camera AG mogła w pełni przetestować wszystkie dostępne typy pod kątem kompatybilności i jakości. Z reguły nie należy spodziewać się uszkodzeń aparatu lub karty. Jednakże Leica Camera AG nie ponosi gwarancji funkcjonalności dla użycia tzw. kart generycznych (niemarkowych), które szczególnie często nie spełniają standardów SD/SDHC/SDXC.
- Zaleca się od czasu do czasu formatować kartę pamięci, ponieważ fragmentacja zachodząca na skutek usuwania danych może sprawić, że część pamięci będzie zablokowana.
- Zazwyczaj nie jest konieczne formatowanie już włożonych kart pamięci w celu ich inicjalizacji. Należy jednak o niej pamiętać w przypadku pierwszego użycia karty, która nie jest jeszcze sformatowana lub została sformatowana w innym urządzeniu (np. w komputerze).
- Ponieważ pola elektromagnetyczne, ładunki elektrostatyczne oraz wady aparatu i karty mogą doprowadzić do uszkodzenia lub utraty danych na karcie

pamięci, zaleca się dodatkowe przeniesienie danych do komputera i zapisanie ich tam.

- Karty pamięci SD, SDHC i SDXC posiadają suwak zabezpieczenia przed zapisem, który może być użyty do zablokowania ich przed niezamierzonym zapisem i usunięciem. Suwak znajduje się po ściętej stronie karty. W dolnej pozycji, oznaczonej LOCK, dane są zabezpieczone.
- W przypadku formatowania karty pamięci wszystkie znajdujące się na niej dane zostaną utracone. Zabezpieczenie przed usunięciem odpowiednio oznaczonych nagrań nie uniemożliwia formatowania.



UWAGA: NAGRZANA KARTA PAMIĘCI.

Jak pokazano na wewnętrznej stronie komory karty, karta pamięci może być gorąca wkrótce po użyciu aparatu. Należy zachować ostrożność podczas wyjmowania! Jeśli na ekranie zostanie wyświetlony komunikat ostrzegawczy o wysokiej temperaturze, nie należy od razu wyjmować karty pamięci, ale poczekać, aż ostygnie i odpowiedni komunikat zniknie.

CZUJNIK

- Jeśli do szkła pokrywy czujnika przylegają cząsteczki kurzu lub brudu, to w zależności od wielkości cząsteczek mogą one być widoczne w postaci ciemnych plam lub przebarwień na zdjęciach (w przypadku aparatów systemowych). Aby wyczyścić czujnik, można wysłać aparat do Działu Obsługi Klienta Leica (patrz. str. 316). Czyszczenie to nie wchodzi jednak w zakres usług gwarancyjnych i podlega opłacie.

DANE

- Wszystkie dane, w tym dane osobowe, mogą zostać zmienione lub usunięte w wyniku wadliwej lub przypadkowej obsługi, elektryczności statycznej, wypadków, awarii, napraw i innych działań.
- Proszę zwrócić uwagę, że Leica Camera AG nie ponosi żadnej odpowiedzialności za bezpośrednie lub wtórne szkody wynikające ze zmiany lub zniszczenia danych i informacji osobowych.

AKTUALIZACJA OPROGRAMOWANIA SPRZĘTOWEGO

Leica nieustannie pracuje nad dalszym rozwojem i optymalizacją modelu Leica SL3-S. Ponieważ w przypadku aparatów cyfrowych bardzo wiele funkcji jest sterowanych czysto elektronicznie, ulepszenia i rozszerzenia zakresu funkcji mogą być zainstalowane w aparacie w późniejszym czasie. W tym celu Leica wprowadza w nieregularnych odstępach czasu tak zwane aktualizacje oprogramowania sprzętowego. W zasadzie aparaty są dostarczane już w stanie fabrycznym z najnowszym oprogramowaniem, ale można również łatwo pobrać oprogramowanie samodzielnie z naszej strony internetowej i zainstalować je w aparacie.

Po rejestracji jako właściciel sprzętu na stronie głównej Leica Camera, można abonować newsletter informujący o dostępności aktualizacji oprogramowania.

Dalsze informacje dotyczące rejestracji i aktualizacji oprogramowania sprzętowego dla Leica SL3-S, jak również wszelkie zmiany i uzupełnienia wyjaśnień zawartych w instrukcji obsługi, można znaleźć zarówno w obszarze pobierania jak i w części „Obszar Klienta” Leica Camera AG pod adresem: club.leica-camera.com

Leica przeprowadza również aktualizacje oprogramowania sprzętowego dla obiektywów w nieregularnych odstępach czasu. Można łatwo pobrać nowe oprogramowanie z naszej strony i przenieść je do obiektywu. Aby uzyskać więcej informacji patrz str. 279.

O tym, czy aparat i obiektyw są wyposażone w aktualną wersję oprogramowania sprzętowego, można dowiedzieć się w punkcie menu **Camera Information** (patrz str. 279).

WARUNKI GWARANCJI LEICA CAMERA AG

Szanowny Kliencie, Klientko Leica, gratulujemy zakupu nowego produktu Leica, nabyliście Państwo produkt znanej na całym świecie marki.

Oprócz ustawowych roszczeń gwarancyjnych wobec sprzedawcy, Leica Camera AG („LEICA”), zapewnia dobrowolne usługi gwarancyjne dla produktu Leica zgodnie z poniższymi przepisami („Gwarancja Leica”). Gwarancja Leica nie ogranicza zatem ustawowych praw konsumenta wynikających z obowiązującego prawa ani praw konsumenta wobec sprzedawcy, z którym zawarto umowę kupna.

GWARANCJA LEICA

Nabyli Państwo produkt, który został wyprodukowany zgodnie ze specjalnymi standardami jakości i sprawdzony na poszczególnych etapach produkcji przez doświadczonych specjalistów. Leica udziela gwarancji na ten produkt, w tym na akcesoria znajdujące się w oryginalnym opakowaniu, która jest ważna od 01 kwietnia 2023 r. Należy pamiętać, że gwarancja nie jest udzielana na użytek komercyjny.

W przypadku niektórych produktów Leica oferuje przedłużenie okresu gwarancji po zarejestrowaniu się na koncie Leica. Szczegóły można znaleźć na stronie internetowej www.leica-camera.com.

ZAKRES GWARANCJI LEICA

W okresie gwarancyjnym reklamacje dotyczące wad produkcyjnych i materiałowych będą usuwane bezpłatnie, według uznania LEICA, poprzez naprawę, wymianę wadliwych części lub wymianę na podobny produkt Leica w idealnym stanie. Wymienione części lub produkty stają się własnością LEICA.

Wszelkie dalsze roszczenia jakiegokolwiek rodzaju i na jakiegokolwiek podstawie prawnej w związku z niniejszą gwarancją Leica są wykluczone.

WYŁĄCZONE Z GWARANCJI LEICA

Gwarancja Leica nie obejmuje części podlegających zużyciu, takich jak muszle oczne, skórzane pokrycia, paski do przenoszenia, wzmocnienia, baterie i części podlegające naprężeniom mechanicznym, chyba że wada została spowodowana wadą produkcyjną lub materiałową. Dotyczy to również uszkodzeń powierzchni.

WYGAŚNIĘCIE ROSZCZEŃ Z TYTUŁU GWARANCJI LEICA

Roszczenia z tytułu gwarancji są nieważne, jeśli dana wada jest spowodowana niewłaściwą obsługą; mogą być również nieważne, jeśli, między innymi, użyto akcesoriów innych firm, produkt Leica nie został prawidłowo otwarty lub nie został prawidłowo naprawiony. Roszczenia gwarancyjne są również nieważne, jeśli numer seryjny jest nierozpoznawalny.

REALIZACJA GWARANCJI LEICA

W celu zgłoszenia roszczenia gwarancyjnego wymagana jest kopia dowodu zakupu produktu Leica od autoryzowanego sprzedawcy LEICA („Autoryzowany Sprzedawca Leica”). Dowód zakupu musi zawierać datę zakupu, produkt Leica z numerem artykułu oraz z numerem seryjnym oraz dane Autoryzowanego Sprzedawcy Leica. Leica zastrzega sobie prawo do poproszenia o okazanie oryginalnego paragonu. Alternatywnie można przesłać kopię karty gwarancyjnej; należy pamiętać, że musi być ona wypełniona w całości, a sprzedaż musi być dokonana za pośrednictwem Autoryzowanego Sprzedawcy Leica.

Prosimy o przesłanie produktu Leica wraz z kopią dowodu zakupu lub karty gwarancyjnej oraz opisem reklamacji na adres

Leica Camera AG, Customer Care, Am Leitz-Park 5, 35578 Wetzlar, Niemcy

E-mail: customer.care@leica-camera.com

Telefon: +49 6441 2080-189

lub do Autoryzowanego Sprzedawcy Leica.

Produkt Leica - fotografia	Okres gwarancji
wszystkie produkty	2 lata

Leica SL3-S jest zabezpieczona przed bryzgami wody i kurzem.

Aparat został przetestowany w kontrolowanych warunkach laboratoryjnych i jest sklasyfikowany w klasie IP54 zgodnie z normą DIN EN 60529. Należy wziąć pod uwagę, że ochrona przed wodą rozpryskową i pyłem nie jest trwała i z czasem ulega osłabieniu. Instrukcje dotyczące czyszczenia i suszenia aparatu znajdują się w rozdziale „Pielęgnacja/przechowywanie”. Gwarancja nie obejmuje uszkodzeń spowodowanych przez płyny. Otwarcie aparatu przez nieautoryzowanego sprzedawcę lub partnera serwisowego spowoduje utratę gwarancji w odniesieniu do ochrony przed bryzgami wody i kurzem.

SPIS TREŚCI

UWAGA WSTĘPNA.....	2
ZAKRES DOSTAWY.....	2
CZĘŚCI ZAMIENNE/AKCESORIA	3
WSKAZÓWKI PRAWNE.....	4
INSTRUKCJE BEZPIECZEŃSTWA	7
WSKAZÓWKI OGÓLNE	10
WARUNKI GWARANCJI LEICA CAMERA AG	14
SPIS TREŚCI	16
OZNACZENIE CZĘŚCI.....	22
POWIADOMIENIA.....	26
ZDJĘCIE.....	26
VIDEO/CINE	28
OZNACZENIA NA GÓRNYM WYŚWIETLACZU	30
PRZYGOTOWANIA	32
MONTAŻ PASKA DO NOSZENIA	32
PRZYGOTOWANIE ŁADOWARKI	32
ŁADOWANIE AKUMULATORA	33
ŁADOWANIE PRZEZ ZŁĄCZE USB	34
WKŁADANIE/WYJMOWANIE AKUMULATORA.....	34
WKŁADANIE/WYJMOWANIE KARTY PAMIĘCI	36
OBIEKTYWY	38
UŻYTECZNE OBIEKTYWY	38
WYMIANA OBIEKTYWU.....	40
REGULACJA DIOPTRII	43
WIELOFUNKCYJNY „HANDGRIP” HG-SCL7.....	44
INSTRUKCJA OBSŁUGI APARATU	50
ELEMENTY OBSŁUGI	50
GŁÓWNY WYŁĄCZNIK.....	50
GŁÓWNY WYŁĄCZNIK LED.....	51
SPUST MIGAWKI.....	52
LEWE POKRĘTŁO REGULACYJNE.....	53
PRAWY POKRĘTŁO REGULACYJNE.....	53

TYLNE POKRĘTŁO REGULACYJNE	54
DŻOJSTIK.....	54
PRZYCISK PLAY / PRZYCISK MENU	55
PRZYCISKI FUNKCYJNE.....	56
EKRAN (EKRAN DOTYKOWY)	57
GÓRNY WYŚWIETLACZ.....	58
STEROWANIE MENU.....	58
ELEMENTY OBSŁUGI.....	58
OBSZARY MENU.....	59
USTAWIENIA W TRYBIE ZDJĘCIE I FILM.....	60
ZMIANA OBSZARU MENU	61
CONTROL CENTER	62
DOSTOSYWANIE CONTROL CENTER.....	62
MENU GŁÓWNE.....	64
NAWIGACJA W MENU.....	65
PODMENU	67
KLAWIATURA/KLAWIATURA NUMERYCZNA	67
PASEK MENU	68
MENU SKALOWANIA	68
MENU DATY/CZASU	69
KOMBI MENU (PROFILE AF).....	69
KOMBI MENU (WŁAŚCIWOŚCI ZDJĘĆ)	70
ZINDYWIDUALIZOWANA OBSŁUGA	72
BEZPOŚREDNI DOSTĘP DO FUNKCJI MENU	72
ZMIANA PRZYPORZĄDKOWANIA.....	72
WYWOŁANIE PRZYPORZĄDKOWANEJ FUNKCJI MENU	72
PROGRAMOWANIE POKRĘTEŁ REGULACYJNYCH	73
W PRZYPADKU UŻYCIA OBIEKTYWÓW	74
W PRZYPADKU UŻYCIA OBIEKTYWÓW MF	75
KIERUNEK OBROTU POKRĘTEŁ REGULACYJNYCH	75
FUNKCJE DŻOJSTIKA	76
BŁOKADA ELEMENTÓW OBSŁUGI	76
PROFIL UŻYTKOWNIKA	77
PODSTAWOWE USTAWIENIA APARATU	80
JĘZYK MENU.....	80
DATA/CZAS	80
JEDNOSTKA ODLEGŁOŚCI	81
TRYB OSZCZĘDZANIA ENERGII (TRYB GOTOWOŚCI) ..	82
USTAWIENIA EKRANU I WIZJERA.....	82

ZASTOSOWANIE EKRANU/EVF.....	83	ZEWNĘTRZNE NOŚNIKI DANYCH.....	99
CZUŁOŚĆ CZUJNIKA ZBLIŻENIA OKA.....	83	STRUKTURA DANYCH.....	99
JASNOŚĆ.....	84	ZMIANA NAZWY PLIKÓW.....	100
EKRAN.....	84	UTWORZENIE NOWEGO FOLDERU.....	100
EVF.....	84	POŚWIADCZENIA ZAWARTOŚCI (LEICA CONTENT CREDENTIALS).....	101
ODWZOROWANIE KOLORÓW.....	84	ZAPISYWANIE LOKALIZACJI ZAPISU.....	101
EKRAN.....	84	TRANSMISJA DANYCH.....	102
EVF.....	84	PRAKTYCZNE USTAWIENIA DOMYŚLNE.....	106
AUTOMATYCZNE WYŁĄCZANIE EKRANU I EVF.....	85	TOUCH AF.....	106
CZĘSTOTLIWOŚĆ ODŚWIEŻANIA EVF.....	85	TOUCH AF + RELEASE.....	107
AUTOMATYCZNY OBRÓT PASKA INFORMACJI.....	85	TOUCH AF W TRYBIE EVF.....	107
SYGNAŁY DŹWIĘKOWE.....	86	INDYWIDUALNE USTAWIENIA W OBIEKTYWIE.....	108
GŁOŚNOŚĆ.....	86	WZROST WARTOŚCI EV.....	108
SYGNAŁY DŹWIĘKOWE.....	86	EKRANY POMOCY.....	109
SZUM MIGAWKI ELEKTRONICZNEJ.....	86	PROFILE INFORMACYJNE.....	109
POTWIERDZENIE AUTOFOKUSA.....	86	PRZEŁĄCZANIE PROFILI INFORMACYJNYCH.....	110
FOTOGRAFOWANIE BEZGŁOŚNE.....	86	DEZAKTYWACJA POSZCZEGÓLNYCH PROFILI INFORMACYJNYCH.....	110
USTAWIENIA ZDJĘCIA.....	88	DOSTOSOWYWANIE PROFILI INFORMACYJNYCH.....	111
FORMAT CZUJNIKA.....	88	DOSTĘPNE POWIADOMIENIA.....	111
FORMAT PLIKU.....	89	PASKI INFORMACYJNE.....	111
FORMAT OBRAZU.....	90	LINIE SIATKOWE.....	112
WŁAŚCIWOŚCI ZDJĘĆ.....	90	CLIPPING.....	112
FILM STYLE.....	91	FOCUS PEAKING.....	113
PROFILE KOLOROWE.....	92	POZIOMICA.....	114
PROFILE CZARNO-BIAŁE.....	92	HISTOGRAM.....	115
INDYWIDUALIZACJA PROFILI ZDJĘĆ.....	92	CZASOWE WŁĄCZENIE/WYŁĄCZENIE POSZCZEGÓLNYCH FUNKCJI.....	115
LEICA LOOKS.....	93	WZMOCNIENIE PODGLĄDU NA ŻYWO.....	116
AUTOMATYCZNE OPTIMALIZACJE.....	93	FUNKCJE POMOCNICZE AF.....	116
TŁUMIENIE SZUMU.....	93	OŚWIETLENIE WSPOMAGAJĄCE AF.....	116
TŁUMIENIE SZUMU PRZY DŁUGIM CZASIE EKSPOZYCJI.....	93	AKUSTYCZNE POTWIERDZENIE AF.....	117
TŁUMIENIE SZUMU PODCZAS NAGRAŃ JPG.....	94	FOTOGRAFOWANIE.....	118
STABILIZACJA OBRAZU.....	95	TRYB NAGRYWANIA.....	118
USTAWIENIE KIERUNKU STABILIZACJI.....	95	USTAWIANIE OSTROŚCI.....	119
OPTIMALIZACJA CIEMNYCH STREF (IDR).....	96	FOTOGRAFOWANIE Z AF.....	119
ZAKRES DYNAMIKI.....	96		
FUNKCJA iDR.....	96		
ZARZĄDZANIE DANymi.....	97		
OPCJE PRZECHOWYWANIA.....	97		
FORMATOWANIE KARTY PAMIĘCI.....	98		

FOTOGRAFOWANIE Z MF	119
TRYBY PRACY FUNKCJI AUTOFOKUS	119
INTELIĞENTNY AF (iAF)	119
AFs (single)	119
AFc (continuous).....	119
METODY POMIARU FUNKCJI AUTOFOKUS	120
POMIAR WIELOPOŁOWY.....	120
POMIAR PUNKTOWY/POŁOWY	120
OBSZAR	121
ŚLEDZENIE	121
ROZPOZNAWANIE OSÓB (ROZPOZNAWANIE TWARZY).....	122
ROZPOZNAWANIE ZWIERZĄT.....	123
USTAWIENIA AF	123
PROFILE AF	123
PRE-FOCUS.....	125
OGRANICZENIE OSTROŚCI	126
SZYBKIE USTAWIENIE AF	126
WYWOŁANIE SZYBKIEGO USTAWIENIA AF	126
ZMIANA WIELKOŚCI POLA POMIAROWEGO AF	127
ZMIANA METODY POMIARU AF	127
FUNKCJE POMOOCNICZE AF	127
POWIĘKSZENIE W TRYBIE AF	127
OŚWIETLENIE WSPOMAGAJĄCE AF.....	128
AKUSTYCZNE POTWIERDZENIE AF.....	128
PRZESUWANIE POLA POMIARU AF	129
RĘCZNE USTAWIENIE OSTROŚCI (MF)	129
FUNKCJE POMOOCNICZE MF	130
FOCUS PEAKING	130
POWIĘKSZENIE W TRYBIE MF.....	130
WSKAŹNIK ODLEGŁOŚCI	132
KORZYSTANIE Z AUTOFOKUSA W TRYBIE MF	132
CZUŁOŚĆ ISO	133
STAŁE WARTOŚCI ISO.....	133
AUTOMATYCZNE USTAWIENIE	134
ZAKRESY USTAWIEŃ LIMITÓW	135
DYNAMICZNE USTAWIENIE ISO	136
FLOATING ISO.....	136
BALANS BIELI	137
REGULACJA AUTOMATYCZNA/USTAWIENIA STAŁE	137
RĘCZNE USTAWIENIE PRZEZ POMIAR	138
GRAY CARD (PIPETTE).....	138

GRAY CARD	139
BEZPOŚREDNIE USTAWIENIE TEMPERATURY BARWOWEJ ..	139
EKSPOZYCJA	140
TYP MIGAWKI	140
ZASTOSOWANIE	141
METODY POMIARU EKSPZYCJI	141
TRYBY EKSPZYCJI	143
WYBÓR TRYBU PRACY.....	143
W PEŁNI AUTOMATYCZNE USTAWIENIE EKSPZYCJI - P ..	145
AUTOMATYKA PROGRAMOWA – P	145
ZMIANA DOMYŚLNYCH KOMBINACJI CZASU OTWARCIA MIGAWKI I PRZYSŁONY (PRZESUNIĘCIE).....	145
PÓLAUTOMATYCZNE USTAWIENIE EKSPZYCJI - A/S ..	146
AUTOMATYKA Z PRESELEKCJĄ PRZYSŁONY – A	146
AUTOMATYKA Z PRESELEKCJĄ CZASU – S	146
RĘCZNE USTAWIENIE EKSPZYCJI - M	147
DŁUGI CZAS EKSPZYCJI	148
STAŁE CZASY OTWARCIA MIGAWKI.....	148
FUNKCJA B	148
TŁUMIENIE SZUMU.....	149
KONTROLA EKSPZYCJI	150
PODGLĄD EKSPZYCJI.....	150
PRZECHOWYWANIE WARTOŚCI POMIAROWYCH	150
KOMPENSACJA EKSPZYCJI.....	152
SPRAWDZANIE GŁĘBI OSTROŚCI.....	154
TRYBY NAGRYWANIA	155
ZAPIS SERYJNY	155
ZAPIS INTERWAŁOWY	156
BRACKETING EKSPZYCJI	158
MULTISHOT.....	159
PRECYZYJNE USTAWIENIA	160
SAMOWYZWALACZ.....	160
SPECJALNE TRYBY NAGRYWANIA	161
KOREKCJA PERSPEKTYWY.....	161
WŁĄCZONA KOREKCJA PERSPEKTYWY	162
WYKRYTA PERSPEKTYWA W TRYBIE LIVE VIEW	162
SKORYGOWANA PERSPEKTYWA W TRYBIE ODTWARZANIA	162
NAGRANIA W FORMACIE JPG	162
NAGRANIA W FORMACIE DNG	162
KOREKCJA PERSPEKTYWY W ADOBE LIGHTROOM® ORAZ ADOBE PHOTOSHOP®	163
IMAGE OVERLAY	163

FOTOGRAFOWANIE Z LAMPĄ BŁYSKOWĄ.....	165	FORMAT FILMU.....	189
UŻYTECZNE LAMPY BŁYSKOWE	165	USTAWIANIE FORMATU FILMU	189
POMIAR EKSPOZYCJI Z LAMPĄ BŁYSKOWĄ (POMIAR TTL) ..	166	VIDEO STYLE	190
USTAWIENIA W LAMPIE BŁYSKOWEJ	167	WŁAŚCIWOŚCI ZDJĘĆ	190
TRYBY PRACY LAMPY BŁYSKOWEJ	167	PROFILE FILMU.....	191
AUTOMATYCZNE WŁĄCZANIE LAMPY BŁYSKOWEJ	167	PROFILE KOLOROWE.....	191
RĘCZNE WŁĄCZANIE LAMPY BŁYSKOWEJ.....	167	PROFILE CZARNO-BIAŁE	191
AUTOMATYCZNE WŁĄCZANIE LAMPY BŁYSKOWEJ PRZY DŁUŻSZYCH CZASACH OTWARCIA MIGAWKI (SYNCHRONIZACJA Z DŁUGIMI CZASAMI)	168	INDYWIDUALIZACJA PROFILI FILMU.....	191
STEROWANIE LAMPY BŁYSKOWEJ	168	USTAWIENIA AUDIO	192
CZAS SYNCHRONIZACJI.....	168	MIKROFON	192
ZASIĘG LAMPY BŁYSKOWEJ	169	REDUKCJA SZUMU WIATRU.....	193
KOMPENSACJA EKSPOZYCJI LAMPY BŁYSKOWEJ	170	TIMECODE	193
TRYB ODTWARZANIA (ZDJĘCIE)	172	TRYB TIMECODE	194
ELEMENTY OBSŁUGI W TRYBIE ODTWARZANIA	172	CZAS ROZPOCZĘCIA	194
BEZPOŚREDNI DOSTĘP W TRYBIE ODTWARZANIA	173	SYNCHRONIZACJA TC	195
ELEMENTY OBSŁUGI NA EKRANIE.....	173	VIDEO GAMMA	195
URUCHAMIANIE I OPUSZCZANIE TRYBU ODTWARZANIA..	174	USTAWIENIA HLG	196
WYBÓR I PRZEWIJANIE ZDJĘĆ	175	USTAWIENIA L-LOG	196
MIEJSCA ZAPISU	176	USTAWIANIE/ZARZĄDZANIE PROFILAMI LUT	197
INFORMACJE WYŚWIETLANE W TRYBIE ODTWARZANIA..	177	KORZYSTANIE Z PROFILI LUT	198
ODTWARZANIE SERII NAGRAŃ.....	178	AUTOMATYCZNE OPTIMALIZACJE	200
PAUZA ODTWARZANIA	178	STABILIZACJA FILMU	200
KONTYNUACJA ODTWARZANIA.....	178	OPTIMALIZACJA CIEMNYCH STREF (IDR).....	200
ZAPISANIE JAKO FILM.....	179	ZAKRES DYNAMIKI.....	200
POWIĘKSZANIE FRAGMENTU	180	FUNKCJA iDR	201
WYŚWIETLANIE KILKU ZDJĘĆ W TYM SAMYM CZASIE ..	181	ZARZĄDZANIE DANYMI	202
ZAZNACZANIE I OCENIANIE ZDJĘĆ.....	183	NAGRYWANIE SEGMENTOWE	202
USUWANIE ZDJĘĆ.....	183	FORMATOWANIE KARTY PAMIĘCI.....	202
USUWANIE POJEDYNCZYCH ZDJĘĆ.....	184	ZEWNĘTRZNE NOŚNIKI DANYCH.....	203
USUWANIE KILKU ZDJĘĆ NA RAZ	185	STRUKTURA DANYCH	204
USUWANIE WSZYSTKICH ZDJĘĆ BEZ OCENY	186	ZMIANA NAZWY PLIKÓW	204
USUWANIE SERII NAGRAŃ	186	UTWORZENIE NOWEGO FOLDERU	205
PODGLĄD OSTATNIEGO ZDJĘCIA	187	ZAPISYWANIE LOKALIZACJI ZAPISU	205
USTAWIENIA FILMU	188	TRANSMISJA DANYCH	206
FORMAT CZUJNIKA	188	PRAKTYCZNE USTAWIENIA DOMYŚLNE	208
FORMAT PLIKU	188	TOUCH AF	208
		TOUCH AF + RELEASE	209
		TOUCH AF W TRYBIE EVF	209
		INDYWIDUALNE USTAWIENIA W OBIEKTYWIE	210

WZROST WARTOŚCI EV.....	210	METODY POMIARU FUNKCJI AUTOFOKUS.....	230
WYJŚCIE AUDIO	211	ŚLEDZENIE	232
USTAWIANIE POZIOMU WYJŚCIOWEGO	211	ROZPOZNAWANIE OSÓB (ROZPOZNAWANIE TWARZY)	233
WYJŚCIE HDMI Z DŹWIĘKIEM LUB BEZ	211	USTAWIENIA AF	234
EKRANY POMOCY	212	OGRANICZENIE OSTROŚCI.....	235
PROFILE INFORMACYJNE	212	SZYBKIE USTAWIENIE AF	235
PRZEŁĄCZANIE PROFILI INFORMACYJNYCH	213	ZMIANA WIELKOŚCI POLA POMIAROWEGO AF	236
DEZAKTYWACJA POSZCZEGÓLNYCH PROFILI INFORMACYJNYCH	213	ZMIANA METODY POMIARU AF	236
DOSTOSOWYWANIE PROFILI INFORMACYJNYCH.....	214	FUNKCJE POMOCCNICZE AF	236
DOSTĘPNE POWIADOMIENIA.....	214	POWIĘKSZENIE W TRYBIE AF.....	236
PASKI INFORMACYJNE.....	214	PRZESUWANIE POLA POMIARU AF	238
LINIE SIATKOWE	215	RĘCZNE USTAWIANIE OSTROŚCI (MF)	238
ZEBRA.....	215	FUNKCJE POMOCCNICZE MF	239
FOCUS PEAKING	216	FOLLOW FOCUS	241
POZIOMICA	217	SPÓSÓB DZIAŁANIA FUNKCJI	242
HISTOGRAM	218	MENU FOLLOW FOCUS.....	242
WAVEFORM MONITOR (WFM)	219	PRZYGOTOWANIE	243
DOSTOSOWYWANIE WIDOKU	220	DEFINIOWANIE POZYCJI OGNISKOWANIA	243
WSKAZANIE FORMATU OBRAZU	221	ZMIANA POZYCJI OGNISKOWANIA.....	244
RAMKA	221	ZASTOSOWANIE.....	245
FUNKCJE POMOCY FILMU	222	WYWOŁANIE NA ŻĄDANIE	245
WARTOŚCI REFERENCYJNE	222	SEKWENCJA AUTOMATYCZNA.....	246
COLOR BAR	222	DALSZE USTAWIENIA.....	247
DŹWIĘK TESTOWY	223	SZYBKOŚĆ.....	247
ZASTOSOWANIE	223	NASTĘPUJĄCY TRYB USTAWIANIA OSTROŚCI.....	247
REC FRAME	224	CZUŁOŚĆ ISO	248
FUNKCJE POMOCCNICZE AF	225	STAŁE WARTOŚCI ISO.....	248
OŚWIETLENIE WSPOMAGAJĄCE AF	225	AUTOMATYCZNE USTAWIENIE.....	249
NAGRYWANIE	226	DYNAMICZNE USTAWIENIE ISO	250
TRYB VIDEO I TRYB CINE	226	FLOATING ISO	251
URUCHAMIANIE/WYŁĄCZANIE TRYBU FILM.....	227	CZUŁOŚĆ ASA	251
URUCHOMIENIE/ZATRZYMANIE NAGRYWANIA.....	228	BALANS BIELI.....	252
WYŚWIETLANIE I OBSŁUGA PRZEZ USB-PTP Z ZEWNĘTRZNYMI AKCESORIAMI (TAKIMI JAK GIMBALE).....	228	REGULACJA AUTOMATYCZNA/USTAWIENIA STAŁE	252
USTAWIANIE OSTROŚCI	229	RĘCZNE USTAWIENIE PRZEZ POMIAR	253
TRYBY PRACY FUNKCJI AUTOFOKUS.....	229	GRAY CARD (PIPETTE).....	253
STEROWANIE AUTOFOKUSEM	230	GRAY CARD	254
TOUCH AF	230	BEZPOŚREDNIE USTAWIENIE TEMPERATURY BARWOWEJ..	254
PRZERWANIE CIĄGŁEGO USTAWIANIA OSTROŚCI	230	EKSPOZYCJA.....	255
		TRYBY EKSPOZYCJI	257
		W PEŁNI AUTOMATYCZNE USTAWIENIE EKSPOZYCJI - P ..	258
		CZĘŚCIOWO AUTOMATYCZNE USTAWIENIE EKSPOZYCJI - A/S ..	259

RĘCZNE USTAWIANIE EKSPOZYCJI - M.....	259	TRYBY POŁĄCZEŃ.....	288
KOMPENSACJA EKSPOZYCJI	260	PERFORMANCE MODE	289
TRYB ODTWARZANIA (FILM)	262	ECO MODE	289
ELEMENTY OBSŁUGI W TRYBIE ODTWARZANIA	262	TRYB SAMOLOT ()	289
BEZPOŚREDNI DOSTĘP W TRYBIE ODTWARZANIA	263	PRZEPROWADZANIE AKTUALIZACJI	
ELEMENTY OBSŁUGI NA EKRANIE.....	263	OPROGRAMOWANIA SPRZĘTOWEGO	289
URUCHAMIANIE I OPUSZCZANIE TRYBU		ZDALNE STEROWANIE APARATEM.....	290
ODTWARZANIA	264	PIELĘGNACJA/PRZECHOWYWANIE	292
WYBÓR I PRZEWIJANIE ZDJĘĆ	265	AUTOMATIC SENSOR CLEANING	293
MIEJSCA ZAPISU	266	MAPOWANIE MATRYCY.....	293
INFORMACJE WYŚWIETLANE W TRYBIE		CZĘSTE PROBLEMY	294
ODTWARZANIA	267	PRZEGLĄD MENU	302
WYŚWIETLANIE KILKU FILMÓW W TYM SAMYM		DANE TECHNICZNE	310
CZASIE	268	LEICA CUSTOMER CARE	316
ZAZNACZANIE I OCENIANIE FILMÓW	270	LEICA AKADEMIE	317
USUWANIE FILMÓW	270		
USUWANIE POJEDYŃCZYCH FILMÓW	271		
USUWANIE KILKU FILMÓW NA RAZ	272		
USUWANIE WSZYSTKICH ZDJĘĆ BEZ OCENY	273		
ODTWARZANIE FILMU.....	273		
KADROWANIE FILMÓW	276		
POZOSTAŁE FUNKCJE.....	278		
RESETOWANIE APARATU DO USTAWIEŃ			
FABRYCZNYCH	278		
AKTUALIZACJE OPROGRAMOWANIA SPRZĘTOWEGO ..	279		
PRZEPROWADZANIE AKTUALIZACJI OPROGRAMOWANIA			
SPRZĘTOWEGO	280		
LEICA FOTOS	282		
WYBRAĆ PASMO WLAN	282		
POŁĄCZENIE (iPhone).....	283		
POŁĄCZENIE Z MOBILNYM URZĄDZENIEM PO RAZ			
PIERWSZY	283		
POŁĄCZENIE ZE ZNANYMI URZĄDZENIAMI	285		
POŁĄCZENIE (Android)	286		
POŁĄCZENIE Z MOBILNYM URZĄDZENIEM PO RAZ			
PIERWSZY	286		
POŁĄCZENIE ZE ZNANYMI URZĄDZENIAMI	287		

Znaczenie poszczególnych kategorii informacji w niniejszej instrukcji

Wskazówka

Informacje dodatkowe

Ważne

Nieprzestrzeganie tego zalecenia może spowodować uszkodzenie aparatu, akcesoriów lub nagrzań

Uwaga

Nieprzestrzeganie przepisów może doprowadzić do obrażeń ciała

OZNACZENIE CZĘŚCI

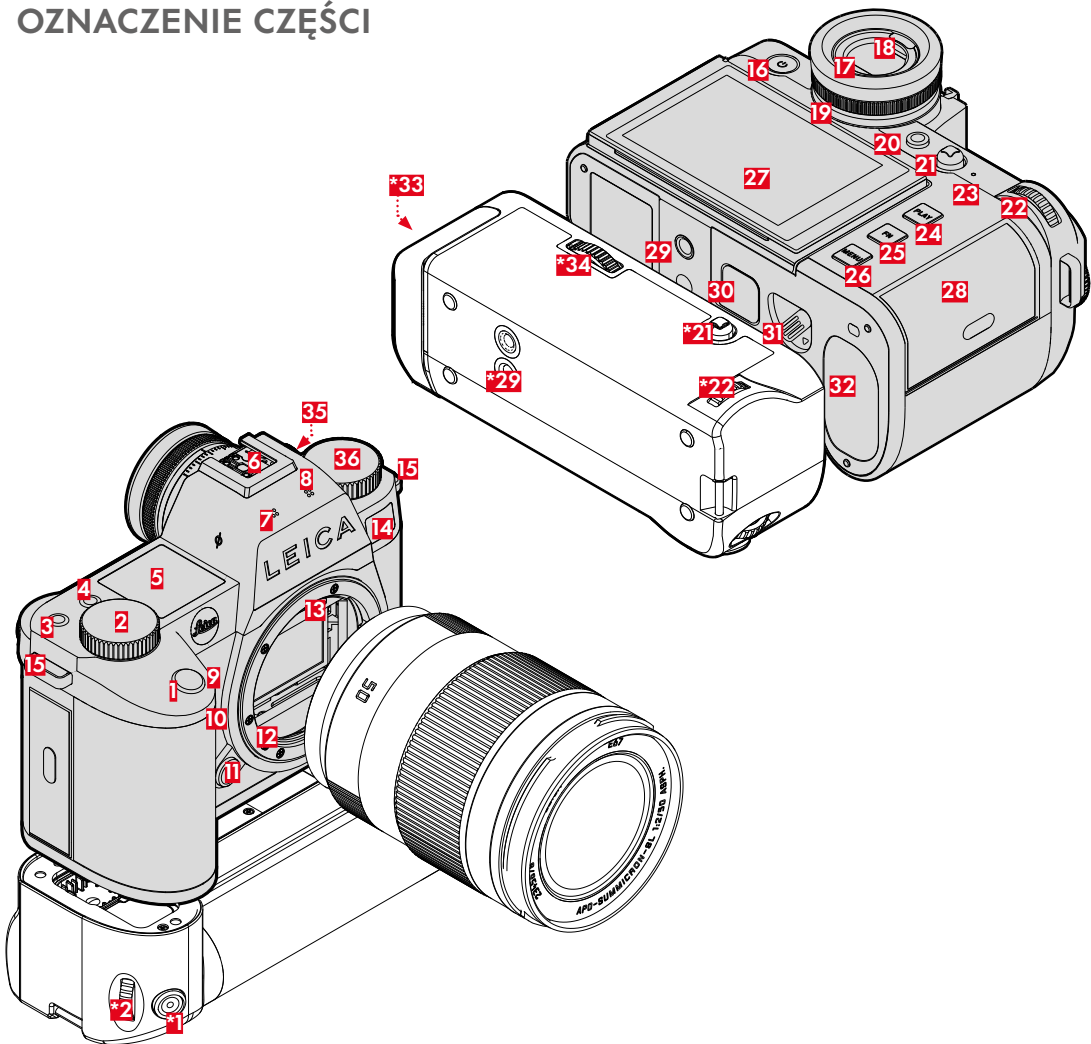

*Wyposażenie dodatkowe: wielofunkcyjny „Handgrip” SL, złącze Leica USB-C DC Coupler DC-SCL6

LEICA SL3-S

- 1** Spust migawki
- 2** Prawe pokrętko regulacyjne
- 3** Przycisk funkcyjny
- 4** Przycisk funkcyjny
- 5** Górny wyświetlacz
- 6** Gorąca stopka
- 7** Mikrofony
- 8** Głośnik
- 9** Przycisk funkcyjny
- 10** Przycisk funkcyjny
- 11** Przycisk odblokowujący obiektyw
- 12** Bagnet Leica L
- 13** Listwa kontaktowa
- 14** LED Samowyzwalacza /Oświetlenie wspomagające AF/Czujnik pomiaru światła
- 15** Uszka do noszenia
- 16** Główny wyłącznik
- 17** Okular wizjera
- 18** Czujnik zbliżenia oka
- 19** Pierścień regulacji dioptrii
- 20** Przycisk FN**
- 21** Dżojстик
- 22** Tylne pokrętko regulacyjne
- 23** Status LED
- 24** Przycisk **PLAY**
- 25** Przycisk **FN****
- 26** Przycisk **MENU**
- 27** Ekran
- 28** Gniazdo kart pamięci
- 29** Gwint statywu
- 30** Styk do wielofunkcyjnego „handgrip”

- 31** Suwak odblokowywania akumulatora
- 32** Komora akumulatora
- *33** Komora akumulatora „handgrip”
- *34** Blokada „handgrip”
- 35** Podłączenie kodu czasowego
- 36** Lewe pokrętko regulacyjne

WIELOFUNKCYJNY „HANDGRIP” HG-SCL7

- *1** Spust migawki
- *2** Prawe pokrętko regulacyjne
- *21** Dżojстик
- *22** Tylne pokrętko regulacyjne
- *29** Gwint statywu
- *33** Komora akumulatora „handgrip”
- *34** Blokada „handgrip”

LISTWA POŁĄCZENIOWA

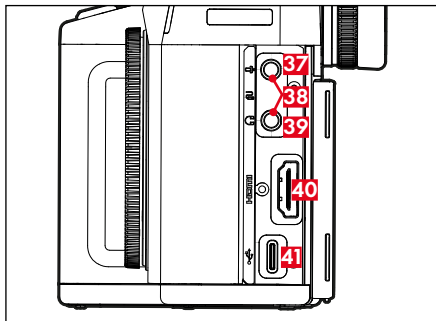

- 37** Mikrofon
- 38** Zdalne zwalnianie spustu migawki
- 39** Słuchawki
- 40** HDMI
- 41** USB-C

ZŁĄCZE USB-C DC DC-SCL6

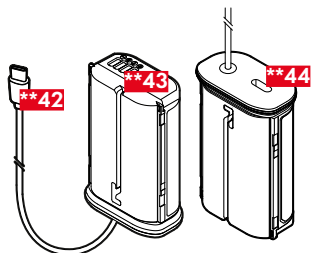

- **42** Kabel USB-C
- **43** Kontakty
- **44** Złącze kabla USB-C (ochrona transportowa)

* Nie wchodzi w zakres dostawy. Przykładowa ilustracja. Wykonania techniczne mogą różnić się w zależności od wyposażenia.

OBIEKTYW

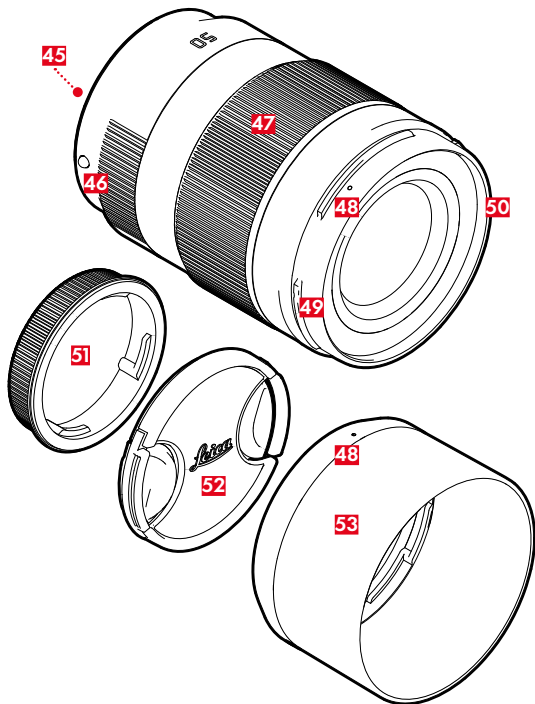

- 45** Listwa kontaktowa
- 46** Punkt indeksowania do wymiany obiektywu
- 47** Pierścień regulacji ostrości
ew. Pierścień regulacji ogniskowej
- 48** Punkt indeksowania do montażu osłony przeciw-
słonecznej
- 49** Bagnet zewnętrzny do osłony przeciwsłonecznej
- 50** Gwint wewnętrzny do filtra
- 51** Osłona bagnetu
- 52** Zakrywka obiektywu
- 53** Osłona przeciwsłoneczna

POWIADOMIENIA

Obraz na ekranie nie jest identyczny z tym w wizjerze.

ZDJĘCIE

CONTROL CENTER

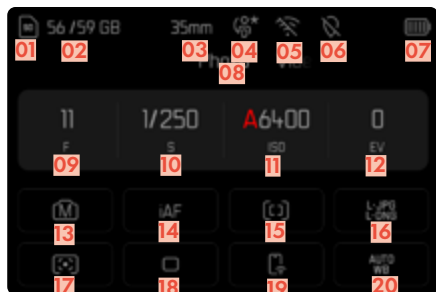

W TRAKCIE ROBIENIA ZDJĘCIA

Wszystkie oznaczenia/wartości odnoszą się do aktualnych ustawień.



W TRAKCIE ODTWARZANIA

Wszystkie oznaczenia/wartości odnoszą się do aktualnego nagrania.

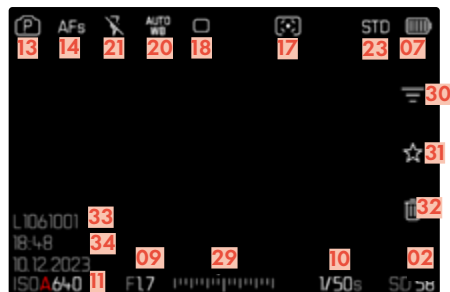

AKTYWOWANA FUNKCJA Capture Assistants

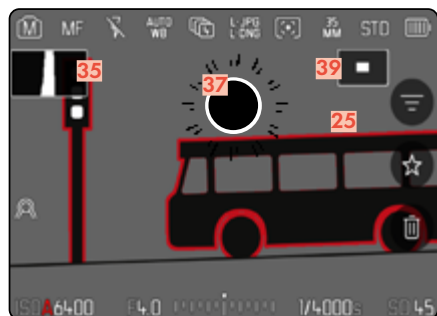

- 01** Zastosowana karta pamięci
- 02** Pozostała pojemność pamięci
- 03** Ogniskowa
- 04** Profil użytkownika
- 05** Wi-Fi/Bluetooth® (Leica FOTOS)
- 06** Geotagowanie
Automatyczna rejestracja miejsca zapisu (dane Exif)
- 07** Pojemność akumulatora
- 08** Menu **PHOTO**
- 09** Wartość przysłony
- 10** Czas otwarcia migawki
- 11** Czułość ISO
- 12** Wartość kompensacji ekspozycji
- 13** Tryb ekspozycji
- 14** Tryb ustawiania ostrości
- 15** Metoda pomiaru autofokusa
- 16** Format pliku/poziom kompresji/rozdzielczość
- 17** Metoda pomiaru ekspozycji
- 18** Tryb nagrywania (**Drive Mode**)
- 19** Leica FOTOS
- 20** Tryb balansu bieli
- 21** Tryb lampy błyskowej/ kompensacja ekspozycji
lampy błyskowej (tylko w trybie zdjęcie)
- 22** Format czujnika
- 23** Odwzorowanie kolorów (**Film Style/Leica Look**)
- 24** Korekcja perspektywy
- 25** Focus Peaking
(Zaznaczenie ostro zarysowanych krawędzi w motywie)
- 26** Samowyzwalacz
- 27** Format obrazu
- 28** Pole AF
- 29** Skala kompensacji ekspozycji
- 30** Filtry
- 31** Symbol do zaznaczonego zapisu
- 32** Skasować
- 33** Numer pliku wyświetlanego zapisu
- 34** Data i godzina zdjęcia
- 35** Histogram
- 36** Linie siatkowe
- 37** Oznaczenie prześwietlonych części motywu za pomocą Clippingu
- 38** Poziomica
- 39** Wyświetlanie wielkości i pozycji fragmentu (widoczne tylko wtedy, gdy fragment jest powiększony)

VIDEO/CINE

CONTROL CENTER



PODCZAS FILMOWANIA

Wszystkie oznaczenia/wartości odnoszą się do aktualnych ustawień.

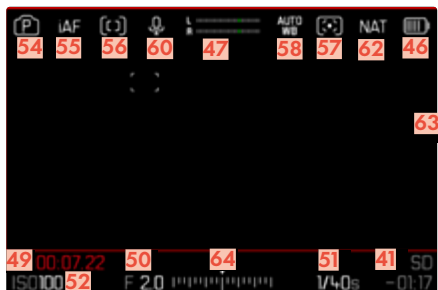

PODCZAS ODTWARZANIA

Wszystkie oznaczenia/wartości odnoszą się do aktualnego nagrania.

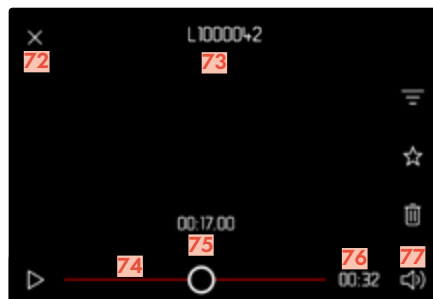
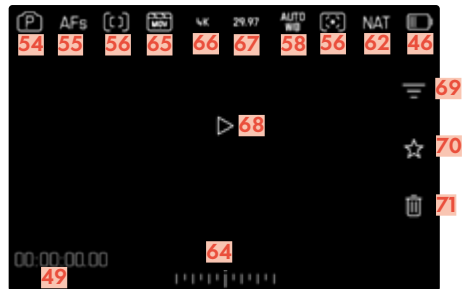

- 40 Zastosowana karta pamięci
- 41 Pozostała pojemność pamięci
- 42 Ogniskowa
- 43 Profil użytkownika
- 44 Wi-Fi/Bluetooth® (Leica FOTOS)
- 45 Geotagowanie
Automatyczna rejestracja miejsca zapisu (dane Exif)
- 46 Pojemność akumulatora
- 47 Poziom nagrywania mikrofonu
- 48 Menu **VIDEO**
- 49 Licznik kodu czasowego
- 50 Wartość przysłony
- 51 Czas otwarcia migawki
- 52 Czułość ISO
- 53 Wartość kompensacji ekspozycji
- 54 Tryb ekspozycji
- 55 Tryb ustawiania ostrości
- 56 Metoda pomiaru autofokusa
- 57 Metoda pomiaru ekspozycji
- 58 Tryb balansu bieli
- 59 Profil wideo
- 60 Czułość mikrofonu (**Microphone Gain**)
- 61 Leica FOTOS
- 62 Odwzorowanie kolorów (**Video Style/Leica Look**)
- 63 Wskazówka dotycząca trwającego nagrania wideo
- 64 Skala kompensacji ekspozycji
- 65 Format pliku
- 66 Rozdzielczość
- 67 Liczba klatek na sekundę
- 68 Rozpocząć odtwarzanie
- 69 Filtry
- 70 Symbol zaznaczonego zapisu wideo
- 71 Skasować
- 72 Zakończenie odtwarzania filmu
- 73 Nazwa pliku wyświetlanego nagrania wideo
- 74 Pasek statusu odtwarzania
- 75 Aktualny czas odtwarzania
- 76 Długość nagrania wideo
- 77 Pasek głośności

OZNACZENIA NA GÓRNYM WYŚWIETLACZU

WYŚWIETLACZ STARTOWY



WIDOK PODSTAWOWY

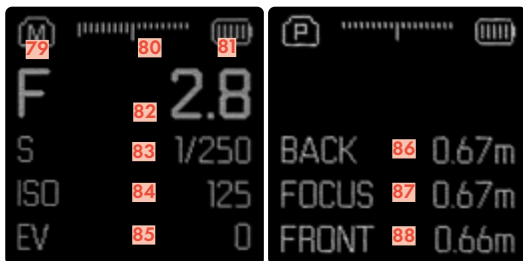





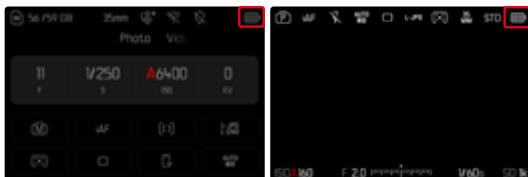

- 78** Nazwa aparatu
- 79** Tryb pracy
- 80** Skala światła
- 81** Pojemność akumulatora
- 82** Wartość przysłony
- 83** Czas otwarcia migawki
(Cine: Kąt otwarcia migawki)
- 84** Czulość ISO
(Cine: Oznaczenie w ASA)
- 85** Wartość kompensacji ekspozycji
- 86** Koniec obszaru ostrości
- 87** Bieżący obszar ostrości
- 88** Początek obszaru ostrości

STAN NAŁADOWANIA NA EKRANIE

Stan naładowania akumulatora ukazuje się zarówno w centrum sterowania jak i w nagłówku w prawym górnym rogu.



Wyświetlacz	Stan naładowania
	Ok. 80 – 100 %
	Ok. 60 – 79 %
	Ok. 40 – 59 %
	Ok. 20 – 39 %
	Ok. 1 – 19 %
	Ok. 0% Wymagana wymiana akumulatora lub jego naładowanie

PRZYGOTOWANIA

MONTAŻ PASKA DO NOSZENIA

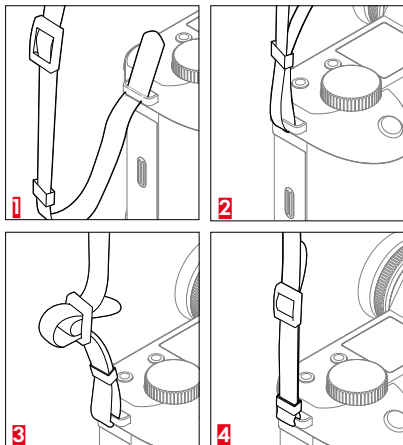

Uwaga

- Po założeniu paska należy upewnić się, że zaczepy są prawidłowo zamontowane, aby zapobiec upadkowi aparatu.

PRZYGOTOWANIE ŁADOWARKI (wyposażenie dodatkowe)

Podłączyć ładowarkę do sieci zasilającej za pomocą kabla sieciowego odpowiedniego do lokalnych gniazdek.

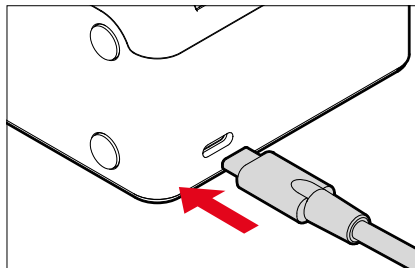

Wskazówka

- Ładowarka automatycznie dostosowuje się do odpowiedniego napięcia sieciowego.

ŁADOWANIE AKUMULATORA

Aparat jest zasilany niezbędną energią przez akumulator litowo-jonowy.

WKŁADANIE AKUMULATORA DO ŁADOWARKI

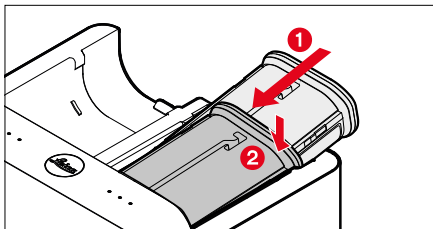

- Włożyć akumulator do ładowarki z rowkiem skierowanym do góry, aż styki się zetkną
- Nacisnąć akumulator, aby usłyszeć i poczuć, że zatrzasnął się na swoim miejscu
- Upewnić się, że akumulator jest całkowicie włożony do ładowarki

WYJMOWANIE AKUMULATORA Z ŁADOWARKI

- Odchylić akumulator do góry i wyjąć go pod kątem

WSKAŹNIKI STANU NAŁADOWANIA NA ŁADOWARCE

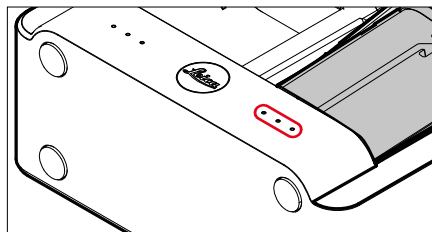

Prawidłowy proces ładowania jest sygnalizowany przez diody statusu LED.

Wyświetlacz	Stan naładowania	Czas ładowania*
•	Ładuje się	
••	80%	Ok. 2h
•••	100%	Ok. 3,5h

Po zakończeniu ładowania ładowarka powinna zostać odłączona od sieci elektrycznej. Nie ma niebezpieczeństwa przeciężenia.

* rozpoczynając od stanu rozładowania do zera

ŁADOWANIE PRZEZ ZŁĄCZE USB

Akumulator włożony do aparatu może być ładowany automatycznie po podłączeniu aparatu do komputera lub innego odpowiedniego źródła zasilania za pomocą kabla USB.

Wskazówki

- Model SL3-S może być również ładowany, gdy jest włączony. Wymaga to zasilacza USB PD o napięciu co najmniej 9V/3 A (27 W). Jeśli używany jest zasilacz o mocy wyjściowej mniejszej niż 27 W, aparat jest ładowany tylko wtedy, gdy jest wyłączony.
- Akumulator w opcjonalnie dostępnym wielofunkcyjnym handgrip (HG-SCL7) może być również ładowany w ten sposób za pośrednictwem aparatu.
- Proces ładowania rozpoczyna się automatycznie.
- Ze względów bezpieczeństwa akumulator jest tylko minimalnie naładowany w momencie dostawy. Przed pierwszym użyciem akumulator musi zostać naładowany.



WKŁADANIE/WYJMOWANIE AKUMULATORA

→ Należy upewnić się, że aparat jest wyłączony (patrz str. 59)

WKŁADANIE

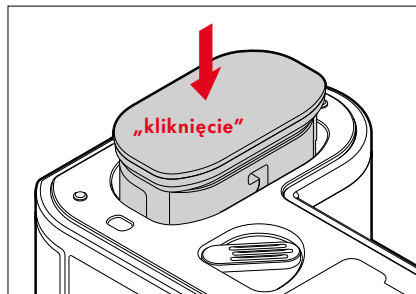

→ Włożyć akumulator tak, aby rowek był skierowany w stronę ekranu, aż słytać i czuć będzie kliknięcie

WYJMOWANIE

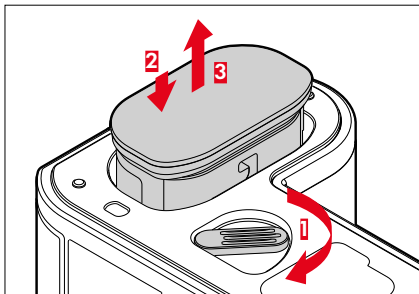

- Przekręcić dźwignię zwalniania akumulatora
 - Akumulator nieco się wysuwa.
- Nacisnąć lekko akumulator
 - Akumulator odblokowuje się i całkowicie wysuwa.
- Wyjąć akumulator

Ważne

- Wyjęcie akumulatora, gdy aparat jest włączony, może spowodować utratę indywidualnych ustawień i uszkodzenie karty pamięci.

WKŁADANIE/WYJMOWANIE KARTY PAMIĘCI

Aparat Leica SL3-S oferuje miejsce na dwie karty pamięci. Istnieją przy tym różne możliwości zastosowania, patrz str. 97.

Aparat zapisuje obrazy na karcie SD (Secure Digital), SDHC (-High Capacity) lub SDXC (-eXtended Capacity), a także na karcie CFexpress (Compactflash express) typu B.

Wskazówki

- Karty pamięci są dostępne u różnych dostawców i mają różne pojemności oraz prędkości odczytu/zapisu. Szczególnie te o dużej pojemności i prędkości odczytu/zapisu umożliwiają szybkie nagrywanie i odtwarzanie.
- W zależności od pojemności karty pamięci, może ona nie być obsługiwana lub może być konieczne jej sformatowanie w aparacie przed pierwszym użyciem (patrz str. 97). W takim przypadku w aparacie pojawia się odpowiedni komunikat. Informacje na temat obsługiwanych kart można znaleźć w rozdziale „Dane techniczne”.
- Jeśli nie można włożyć karty pamięci, należy sprawdzić jej prawidłowe ułożenie.
- Zwłaszcza nagrania wymagają dużej szybkości zapisu.

OTWIERANIE KLAPKI GNIAZDA KARTY PAMIĘCI

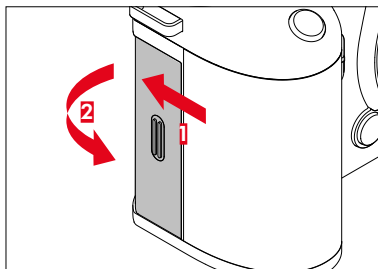

- Przesunąć klapkę w sposób pokazany na ilustracji, aż do usłyszenia kliknięcia
 - Klapka otwiera się automatycznie.

ZAMYKANIE KLAPKI GNIAZDA KARTY PAMIĘCI

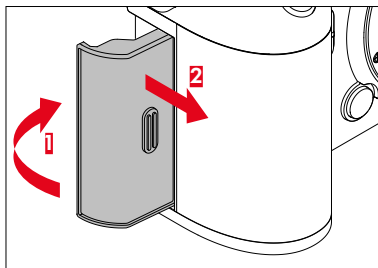

- Zamknąć klapkę i przytrzymać
- Przesunąć klapkę w pokazany sposób, aż słyszalnie zatrzaśnie się na swoim miejscu

WKŁADANIE

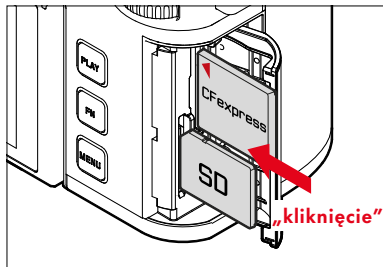

- Wcisnąć kartę pamięci do gniazda, aby usłyszeć i poczuć, że zatrzasnęła się na swoim miejscu
 - Ścięty róg karty SD musi znajdować się u góry po lewej stronie.
 - Znak ◀ na karcie CFe musi być skierowany do tyłu przy jej wkładaniu.

WYJMOWANIE

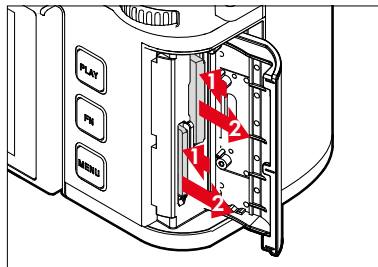

- Wcisnąć kartę do momentu usłyszenia delikatnego kliknięcia
 - Karta nieco się wysuwa.
- Wyjąć kartę

OBIEKTYWY

UŻYTECZNE OBIEKTYWY

Zaawansowane systemy optyczne gwarantują wyjątkową jakość obrazu obiektywów SL. W konstrukcji optyki zwrócono uwagę na jednorodną wydajność we wszystkich ustawieniach ogniskowej, przysłony i ostrości. Oznacza to, że obiektywy SL mogą być używane w każdej sytuacji w sposób optymalny z punktu widzenia konstrukcji.

Dodatkowo, obiektywy Leica M i R mogą być używane za pomocą Leica M-/R-Adapter L.

L-MOUNT OBIEKTYW

Oprócz obiektywów Leica SL, obiektywy Leica TL mogą być również używane z Leica SL3-S z bagnetem L, wykorzystując w pełni wszystkie ich funkcje. Podczas zakładania obiektywu TL, aparat automatycznie przelączy się na format APS-C. Ponadto, dostępna jest szeroka gama kompatybilnych obiektywów producentów L-Mount-Allianz.

POMIAR I STEROWANIE EKSPOZYCJĄ ZA POMOCĄ OBIEKTYWÓW VARIO

Niektóre obiektywy Leica TL i SL-vario mają zmienną prędkość, tzn. ich efektywna przysłona zmienia się w zależności od ustawionej ogniskowej. Aby uniknąć nieprawidłowej ekspozycji, przed zapisaniem wartości pomiaru lub zmianą kombinacji czasu otwarcia migawki i przysłony należy ustalić żądaną ogniskową. Więcej informacji na ten temat można znaleźć w rozdziale „Ekspozycja” od str. 140. W przypadku korzystania z lamp błyskowych, które nie są zgodne z systemem, ustawienie przysłony na lampie błyskowej musi w każdym przypadku odpowiadać rzeczywistej przysłonie.

OBIEKTYWY LEICA M ORAZ R

Leica M lub R Adapter L umożliwia korzystanie z obiektywów Leica M oraz R. W tym celu użytkownik ma do dyspozycji profile obiektywu zapisane w aparacie, które umożliwiają korzystanie z następujących funkcji:

- Sterowanie ekspozycją lampy błyskowej i odbłyśnikiem błysku wykorzystuje dane obiektywu (patrz „Używane lampy błyskowe”).
- Ogólnie rzecz biorąc, prawidłowa ogniskowa powinna być zawsze ustawiana ręcznie dla obiektywów, które nie są rozpoznawane automatycznie.
- Ponadto dane obiektywu są zapisywane w danych nagrań Exif, pod warunkiem, że jest to obiektyw kodowany. Na wyświetlaczu z rozszerzonymi danymi obrazu wyświetlana jest również ogniskowa obiektywu.

Jeśli używany obiektyw Leica M jest wyposażony w 6-bitowe kodowanie lub obiektyw Leica R jest wyposażony w listwę stykową ROM, aparat może automatycznie ustawić odpowiedni typ obiektywu. Jeśli jednak obiektywy nie posiadają tej funkcji, typ obiektywu należy ustawić ręcznie.

Aby użyć funkcji automatycznego rozpoznawania

- W menu głównym wybrać **Camera Settings**
- Wybrać **Lens Profiles**
- Włączyć automatycznego wykrywania obiektywu (**Auto**) lub wyłączyć (**Off**)

Aby ręcznie ustawić typ obiektywu

- W menu głównym wybrać **Camera Settings**
- Wybrać **Lens Profiles**
- Wybrać **M-Lenses** lub **R-Lenses**

Aby listy soczewek były bardziej przejrzyste

- W menu głównym wybrać **Camera Settings**
- Wybrać **Lens Profiles**
- Wybrać **M-Lenses** lub **R-Lenses**
- Wybrać **Edit List of M-Lenses** lub **Edit List of R-Lenses**
- Włączyć żądane typy obiektywów (**On**) lub wyłączyć (**Off**)

WYMIANA OBIEKTYWU

Ważne

- Aby zapobiec przedostawaniu się kurzu itp. do wnętrza aparatu zawsze powinien być założony obiektyw lub osłona bagietowa.
- Z tego samego powodu zmiany obiektywu powinny następować szybko i w otoczeniu możliwie pozbawionym pyłów.

L-MOUNT OBIEKTYW

ZAKŁADANIE OBIEKTYWU

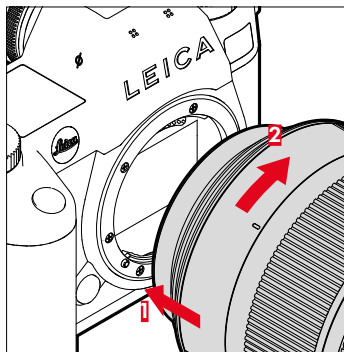

- Należy upewnić się, że aparat jest wyłączony (patrz str. 59)
- Chwycić obiektyw za stały pierścień
- Skierować punkt indeksowy obiektywu w stronę przycisku zwalniającego na korpusie aparatu
- Ustawić obiektyw prosto w tej pozycji
- Przekręcić obiektyw zgodnie z ruchem wskazówek zegara, aby usłyszeć i poczuć, że zatrzasnął się na swoim miejscu

ZDEJMOWANIE OBIEKTYWU

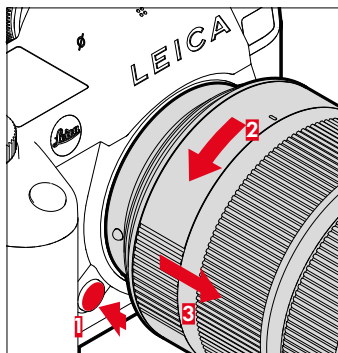

- Należy upewnić się, że aparat jest wyłączony
- Chwycić obiektyw za stały pierścień
- Nacisnąć i przytrzymać przycisk zwalniający na korpusie aparatu
- Przekręcić obiektyw w kierunku przeciwnym do ruchu wskazówek zegara, aż jego punkt indeksowy znajdzie się naprzeciwko przycisku zwalniającego
- Zdjąć równo obiektyw

INNE OBIEKTYWY (np. obiektywy Leica M)

Inne obiektywy mogą być używane za pomocą adaptera do bagnetów L (np. Leica M adapter L).

ZAKŁADANIE ADAPTERA

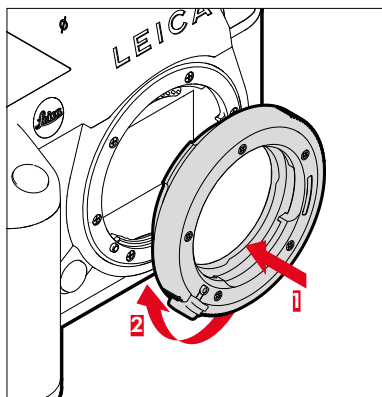

- Należy upewnić się, że aparat jest wyłączony (patrz str. 59)
- Dopasować punkt indeksowy adaptera do punktu indeksowego na korpusie aparatu
- Ustawić adapter prosto w tej pozycji
- Przekręcić adapter zgodnie z ruchem wskazówek zegara, aby usłyszeć i poczuć, że zatrzasnął się na swoim miejscu
- Natychmiast zamocować obiektyw

ZDEJMOWANIE ADAPTERA

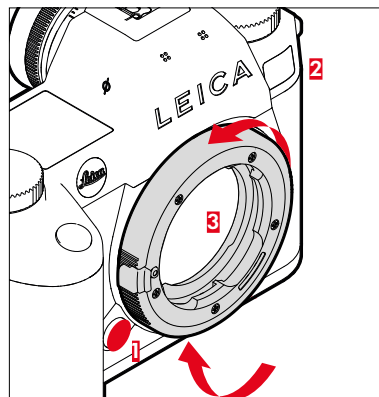

- Należy upewnić się, że aparat jest wyłączony
- Zdjąć obiektyw
- Nacisnąć i przytrzymać przycisk zwalniający na korpusie aparatu
- Przekręcić adapter w kierunku przeciwnym do ruchu wskazówek zegara, aż jego punkt indeksowy dopasuje się do przycisku zwalniającego
- Zdjąć równo adapter

ZAKŁADANIE OBIEKTYWU NA ADAPTER

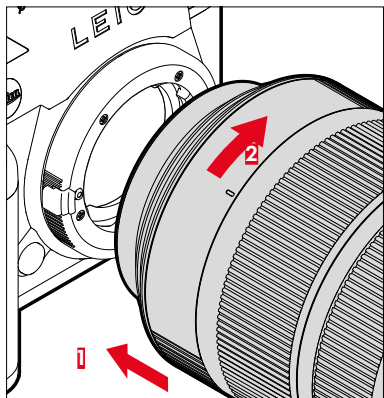

- Należy upewnić się, że aparat jest wyłączony (patrz str. 59)
- Chwycić obiektyw za stały pierścień
- Dopasować punkt indeksowy obiektywu do punktu indeksowego adaptera
- Ustawić obiektyw prosto w tej pozycji
- Przekręcić obiektyw zgodnie z ruchem wskazówek zegara, aby usłyszeć i poczuć, że zatrzasnął się na swoim miejscu

ZDEJMOWANIE OBIEKTYWU Z ADAPTERA

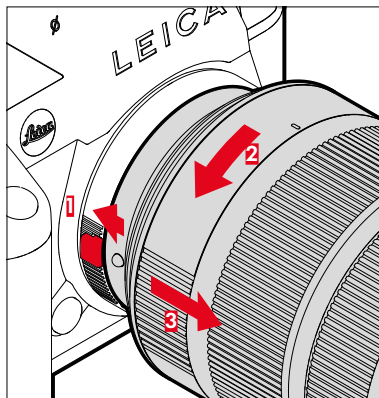

- Należy upewnić się, że aparat jest wyłączony
- Chwycić obiektyw za stały pierścień
- Przytrzymać wciśnięty element zwalniający na adapterze
- Przekręcić obiektyw w kierunku przeciwnym do ruchu wskazówek zegara, aż jego punkt indeksowy dopasuje się do przycisku zwalniającego
- Zdjąć równo obiektyw

REGULACJA DIOPTRII

Aby umożliwić osobom noszącym okulary wykonywanie zdjęć bez okularów, wizjer można dostosować do własnego oka w zakresie od -4 do $+2$ dioptrii (kompensacja dioptrii).

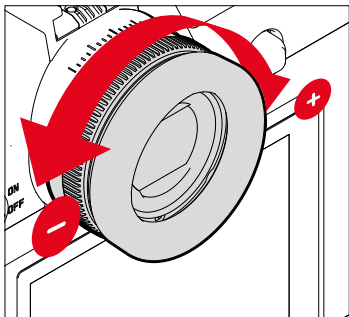

- Patrzeć przez wizjer
- Wybrać obiekt i ustawić fokus
- Przekręcić pierścień regulacji dioptrii, aż obraz w wizjerze i wyświetlane wskazówki będą ostre

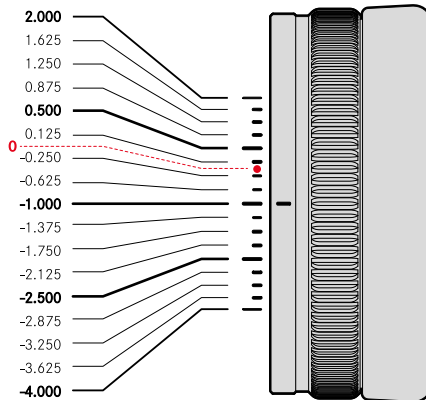

WIELOFUNKCYJNY „HANDGRIP” HG-SCL7

(wyposażenie dodatkowe)

Wielofunkcyjny „handgrip” SL, dostępny jako wyposażenie dodatkowe, posiada dodatkowe elementy obsługi (spust migawki, dźwistnik, tylne pokrętło regulacyjne tylne i prawe pokrętło regulacyjne) zaprojektowane specjalnie do fotografii w formacie portretowym. Umożliwia to idealny uchwyt nawet podczas fotografowania jedną ręką. Dodatkowo posiada on miejsce na drugi akumulator.

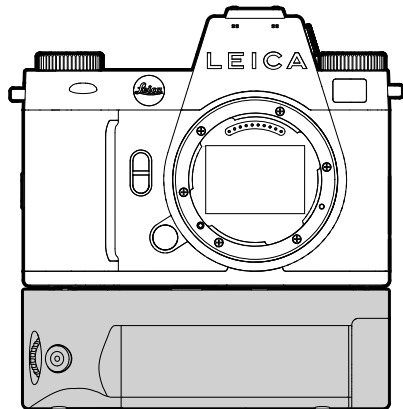

FOTOGRAFOWANIE Z „HANDGRIP”

Elementy obsługi na uchwycie są tak rozmieszczone, że są optymalnie dostępne podczas fotografowania w formacie portretowym.

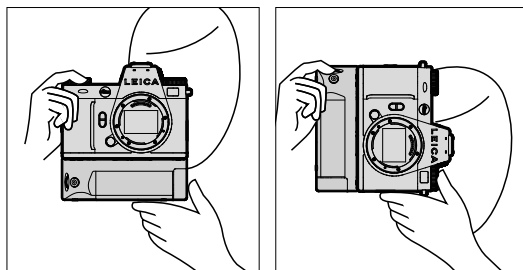

ZAKŁADANIE „HANDGRIP”

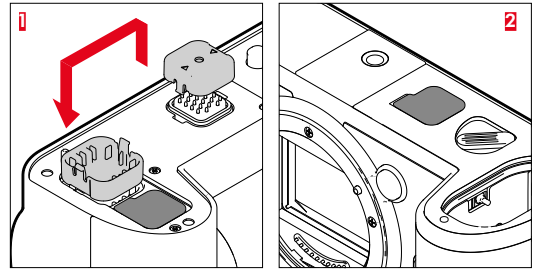
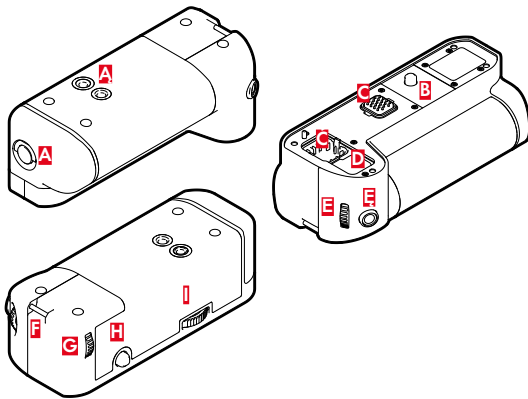

- A** Przelicznik blokujący
- A** Gwint statywu
- B** Śruba mocująca
- C** Złącze aparatu
- C** Schowek na osłonę styków „handgrip”
- D** Schowek na osłonę styków aparatu
- E** Prawe pokrętło regulacyjne
- F** Spust migawki
- F** Uszka do noszenia
- G** Tylnie pokrętło regulacyjne
- H** Dżojstik
- I** Blokada „handgrip”

- Docisnąć osłonę styków uchwytu do siebie po stronach oznaczonych trójkątami i zdjąć
- Schować osłonę w przewidzianym do tego celu wgłębieniu w „handgrip”
- Zdjąć osłonę styków na spodzie obudowy aparatu
- Schować osłonę w przewidzianym do tego celu wgłębieniu w „handgrip”

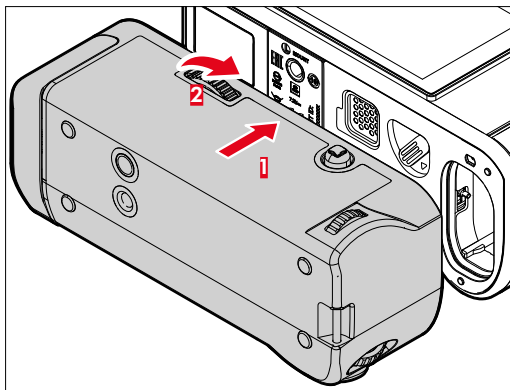

ZDJĄĆ HANDGRIPF

- Przekręcić blokadę „handgrip” w lewo, aby zwolnić blokadę
 - Trzymać mocno zarówno aparat, jak i uchwyt, aby zapobiec ich upadkowi.
- Wymienić obie osłony styków

Ważne

- Jeśli „handgrip” nie jest zamontowany na aparacie, należy upewnić się, że styki „handgrip” i aparatu są dokładnie przykryte osłonami styków. W przeciwnym razie wrażliwe styki mogą zostać łatwo uszkodzone.

- Ustawić uchwytu na podstawie aparatu
 - Należy upewnić się, że styki nie są uszkodzone.
- Przekręcić blokadę „handgrip” w prawo i lekko dokręcić

Ważne

- Podczas użytkowania należy regularnie sprawdzać, czy zamek jest nadal dobrze dokręcony i w razie potrzeby dokręcić go ponownie.

MONTAŻ PASKA NA NADGARSTEK/ PASKA NA RAMIĘ DO „HANDGRIP”

Jako ergonomiczne przedłużenie „handgrip”, wysokiej jakości pasek na rękę jest dostępny jako wyposażenie dla jeszcze bardziej stabilnego trzymania aparatu. Jest to szczególnie zalecane przy fotografowaniu w formacie krajobrazowym.

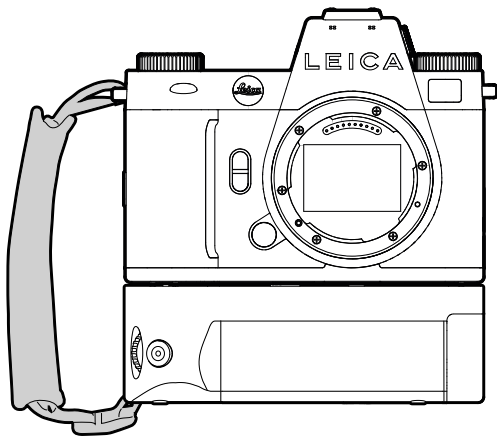

W przypadku stałego fotografowania w formacie portretowym (np. zdjęcia portretowe), pasek na ramię może być alternatywnie przymocowany do prawego ucha do noszenia aparatu i do ucha do noszenia „handgrip”. Dzięki temu aparat zawsze znajduje się we właściwej pozycji. Aby zamocować pasek na ramię, patrz str. 32.

WYMIANA AKUMULATORA

W „handgrip” znajduje się miejsce na drugi akumulator. Dzięki temu można wydłużyć czas użytkowania aparatu.

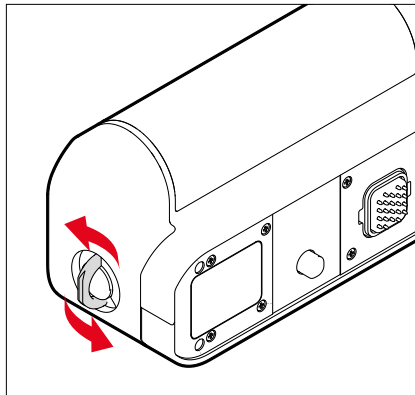

- Podnieść przelącznik blokujący
- Przekręcić przelącznik blokujący w kierunku przeciwnym do ruchu wskazówek zegara
 - Komora akumulatora otwiera się automatycznie.

WYJĄĆ AKUMULATOR

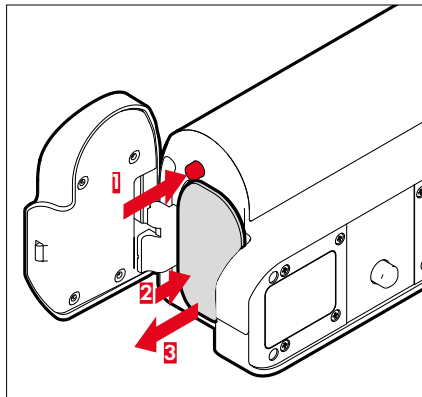

- Wcisnąć przycisk wyrzutu
 - Akumulator nieco się wysuwa.
- Nacisnąć lecko akumulator
 - Akumulator odblokowuje się i całkowicie wysuwa.
- Wyjąć akumulator

Wskazówki

- Akumulator w uchwycie wielofunkcyjnym może być również ładowany przez USB-C.
- Preferowany jest akumulator w uchwycie wielofunkcyjnym. Gdy akumulator w uchwycie jest rozładowany, system automatycznie przełącza się na akumulator w aparacie.
- Wyjęcie akumulatora, gdy aparat jest włączony, może spowodować utratę indywidualnych ustawień i uszkodzenie karty pamięci.

WŁOŻYĆ AKUMULATOR

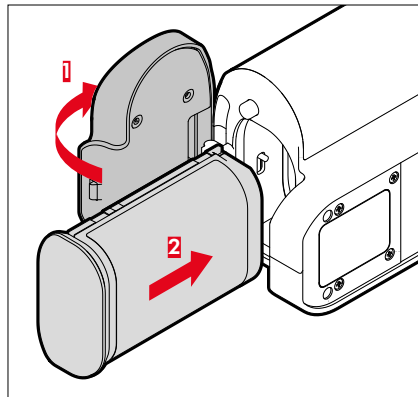

- Włożyć akumulator tak, aby rowek był skierowany w dół, aby usłyszeć i poczuć kliknięcie

ZAMKNAĆ KOMORĘ AKUMULATORA

- Zamknąć klapkę komory akumulatora
 - Klapka zatrzymuje się na swoim miejscu jednym kliknięciem.
- Założyć przełącznik blokujący

Wskazówka

- Aby można było korzystać z akumulatora umieszczonego w uchwycie, w samym aparacie musi być umieszczony przynajmniej minimalnie naładowany akumulator.

INSTRUKCJA OBSŁUGI APARATU

ELEMENTY OBSŁUGI

GŁÓWNY WYŁĄCZNIK

Aparat jest włączany i wyłączany oraz przełączany w tryb gotowości za pomocą głównego przełącznika.

WŁĄCZANIE I WYŁĄCZANIE APARATU

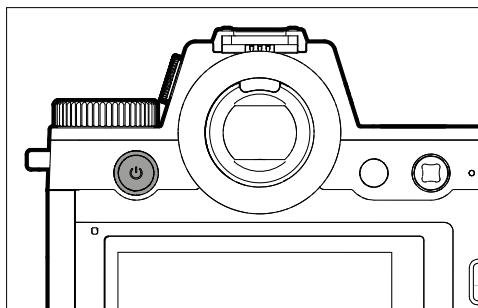

Wskazówki

- Po ok. 1 sek. od włączenia urządzenie jest gotowe do pracy.
- Po włączeniu zaświeci się dioda LED głównego włącznika i pojawią się wskaźniki w wizjerze.
- Funkcja **Auto Power Off** (patrz str. 82) może być używana do automatycznego wyłączenia aparatu, jeśli w określonym czasie nie zostanie wykonana żadna czynność. Jeśli funkcja ta ustawiona jest na **Off**, a aparat nie jest używany przez dłuższy czas, należy go zawsze wyłączać głównym włącznikiem, aby zapobiec przypadkowemu zwolnieniu i rozładowaniu akumulatora. To samo dotyczy trybu gotowości.

Stan	Czas trwania wydruku	Funkcja
Wyłączony	Krótki druk (> 0,1 s)	Włączanie
Włączony	Krótki druk (> 0,1 s)	Tryb gotowości
Włączony	Długi druk (> 1,5 s)	Wyłączanie
Tryb gotowości	Długi druk (> 1,5 s)	Wyłączanie
Tryb gotowości	Krótki druk (> 0,1 s)	Włączanie

GŁÓWNY WYŁĄCZNIK LED

Dioda LED głównego wyłącznika sygnalizuje różne stany pracy.

Włącza się w ciągu 1s od naciśnięcia wyłącznika głównego. Dioda LED może być automatycznie przyciemniana w zależności od jasności światła otoczenia. Jasność diody LED jest automatycznie zmniejszana podczas pracy.

Aby dostosować ustawienie

Ustawienie fabryczne: **Low**

- W menu głównym wybrać **Camera Settings**
- Wybrać **Power Saving**
- Wybrać **Power Button LED**
- Wybrać **Settings**
- **Low** (ok. 2% jasności)/**High** (ok. 7% jasności)/**Auto** (zmienia się z **Low** zu **High** w zależności od jasności światła otoczenia)

Wskazówki

- Jeśli poziom naładowania akumulatora jest niski, dioda LED zaświeci się po ok. 3s od włączenia.
- Podczas korzystania z wbudowanego wizjera dioda LED wyłącza się automatycznie.

Funkcja	Zachowania	Kolor	Wskazówki
Wyłączony aparat Aparat w stanie gotowości Bez ładowania przez USB	Off	-	-
Wyłączony aparat Aparat w stanie gotowości Ładowanie przez USB	Przyciemnia się i wyłącza podczas procesu ładowania Świeci w sposób ciągły, gdy akumulator jest pełny	Zielony	Ustawienie w menu dotyczy zielonej diody LED ładowania, z jednym wyjątkiem: jeśli w menu ustawiono Off lub Auto , do sygnalizacji procesu ładowania należy użyć ustawienia Low .
Aparat przełącza się w tryb gotowości	Miga 1x	Biały	Jasność zależy od ustawienia w menu.
Gotowość do pracy	Przyciemnione światło	Biały	
Błąd	Przyciemnione światło	Czerwony	- Żądana funkcja nie może zostać wykonana z powodu niewystarczającej mocy akumulatora - Komunikat błędny w menu aparatu

SPUST MIGAWKI

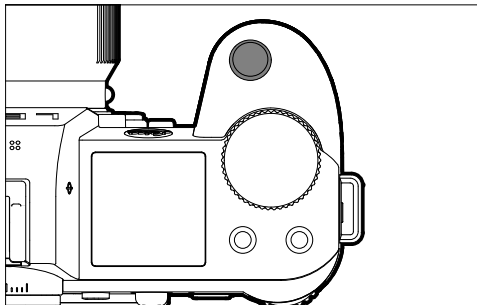

Spust działa dwustopniowo.

1. **Dotknięcie** (=naciśnięcie do pierwszego punktu nacisku)

- Aktywacja elektroniki aparatu i powiadomień
- Przechowywanie wartości pomiarowych (pomiar i przechowywanie):
 - Tryb AF: pomiar odległości (AF Lock)
 - (Pół)automatyczne tryby ekspozycji: Pomiar ekspozycji (AE Lock)
- Anulowanie uruchomionego samowyzwalacza czasowego
- Powrót do trybu nagrywania
 - z trybu odtwarzania
 - z menu sterowania
 - z trybu czuwania

2. **Ponowne naciśnięcie migawki**

- Naciśnięcie spustu migawki
- Dane są następnie przenoszone na kartę pamięci.
 - Rozpoczęcie nagrywania filmów
 - Uruchomienie wybranego wcześniej czasu samowyzwalacza
 - Rozpoczęcie nagrywania serii lub interwału

Wskazówki

- Aby uniknąć drgań aparatu, spust migawki należy wcisnąć delikatnie, nie gwałtownie, aż do momentu, gdy migawka wyzwoli się z cichym kliknięciem.
- Spust pozostaje zablokowany:
 - jeśli włożona karta pamięci i/lub wewnętrzna pamięć buforowa są (chwilowo) pełne
 - gdy akumulator osiągnął limit wydajności (pojemność, temperatura, wiek).
 - jeśli karta pamięci jest zabezpieczona przed zapisem lub uszkodzona
 - jeśli czujnik jest zbyt gorący

LEWE POKRĘTŁO REGULACYJNE

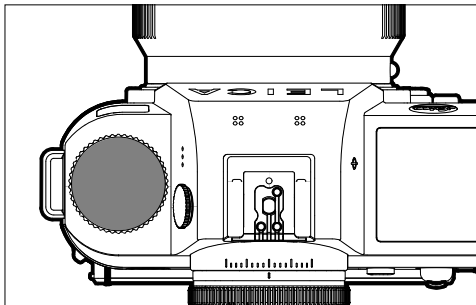

- W trybie nagrywania: ustawianie wartości ISO

PRAWE POKRĘTŁO REGULACYJNE

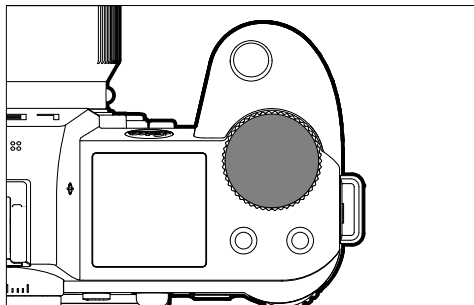

- Nawigacja w różnych menu
- Ustawianie czasu otwarcia migawki
- Ustawianie wartości kompensacji ekspozycji
- Powiększanie/pomniejszanie oglądanych zdjęć

TYLNE POKRĘTŁO REGULACYJNE

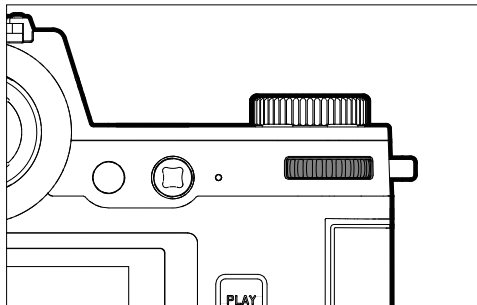

- Nawigacja w różnych menu
- Wywoływanie podmenu
- Przejmowanie ustawień menu
- Ustawianie wybranych punktów menu/funkcji
- Ustawianie wartości przysłony
- Ustawianie wartości kompensacji ekspozycji
- Ustawianie przesunięcia programu
- Przewijanie pamięci nagrań
- Odtwarzanie nagrań filmowych
- Potwierdzenie zapytania

DŹOJSTIK

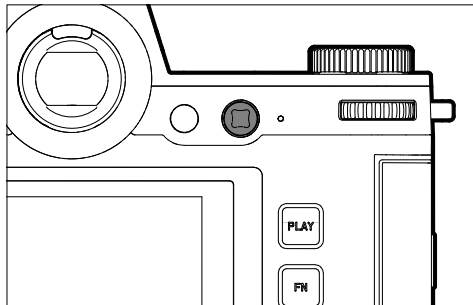

- Nawigacja w różnych menu
- Wywoływanie podmenu
- Przejmowanie ustawień menu
- Ustawianie wybranych punktów menu/funkcji
- Przewijanie pamięci nagrań
- Przesuwanie pola pomiarowego
- Przechowywanie wartości pomiarowych
- Odtwarzanie nagrań filmowych
- Potwierdzenie zapytania

PRZYCISK PLAY / PRZYCISK MENU

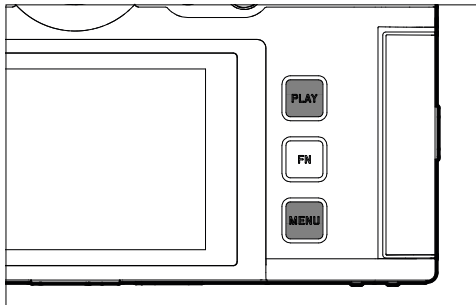

PRZYCISK PLAY

- Włączanie i wyłączanie trybu odtwarzania (ciągłego)
- Powrót do wyświetlania na pełnym ekranie

PRZYCISK MENU

- Wywoływanie menu (w tym centrum sterowania)
- Wywoływanie menu odtwarzania
- Wyjście z aktualnie wyświetlanego (pod)menu



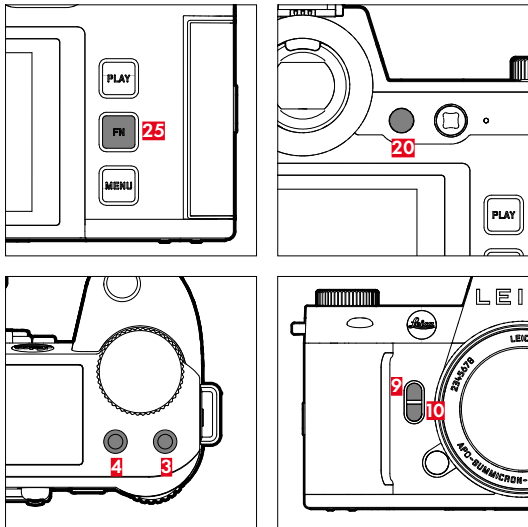





PRZYCISKI FUNKCYJNE



Bezpośredni dostęp do różnych menu i funkcji. Wszystkie przyciski funkcyjne są indywidualnie konfigurowalne (patrz str. 72).

USTAWIENIE FABRYCZNE	
W trybie nagrywania	W trybie odtwarzania
Przycisk FN 25	
Przełączanie powiadomień informacyjnych	
Przycisk funkcyjny 20	
Zmiana ekranu/EVF	
Przycisk funkcyjny 4	
Zmiana trybu pracy (zdjęcie/film)	Usuwanie nagrania
Przycisk funkcyjny 3	
<ul style="list-style-type: none"> - Zdjęcie: ISO - Film: ISO - (Cine: ASA) 	Zaznaczanie i analizowanie nagrania
Przycisk funkcyjny 9	
<ul style="list-style-type: none"> - Zdjęcie: powiększenie - Film: Microphone Gain 	
Przycisk funkcyjny 10	
Metoda pomiaru auto-fokusa	

EKRAN (EKRAŃ DOTYKOWY)

STEROWANIE DOTYKOWE		W trybie nagrywania	W trybie odtwarzania	Menu	Control Center
	„dotknąć”	Przesuwanie pola pomiaru AF i ustawianie ostrości (z aktywnym Touch AF)	Wybór nagrań	Potwierdzenie/wybór	
	„dwukrotnie dotknąć”	Resetowanie pola pomiaru AF (z aktywnym Touch AF)	Powiększanie/pomniejszanie oglądanych zdjęć		
	„przesunąć”		Przewijanie pamięci nagrań Przesunięcie powiększonego fragmentu zdjęcia	Jeden poziom wstecz	
	„przesunąć poziomo”	Zmiana trybu pracy (zdjęcie/film)	Przewijanie pamięci nagrań		Zmiana trybu pracy (zdjęcie/film)
	„przesunąć pionowo”	Przejęcie do trybu odtwarzania	Przejęcie do trybu nagrywania	Przewijanie	Przejęcie do trybu nagrywania
	„dotknąć i przytrzymać”	Wywoływanie ustawienia szybkości AF			Zmiana przypisania funkcji
	„zsuwać przesuwając palcami” „rozciągnąć przesuwając palcami”	Zmiana rozmiaru pola pomiaru AF (w trybach AF Field i Eye/Face/Body Detection).	Powiększanie/pomniejszanie oglądanych zdjęć		
	„przesunąć i przytrzymać” „przytrzymać i przesunąć”		Przewijanie ciągle		

* Wystarczy lekkie dotknięcie, nie należy naciskać.

GÓRNY WYŚWIETLACZ

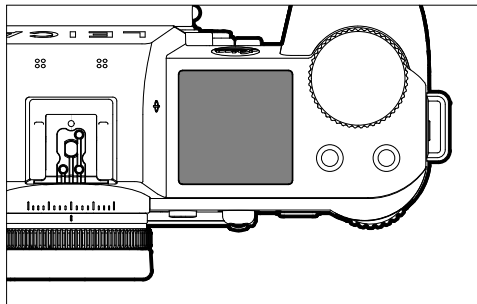

- Wskazanie ustawionego trybu pracy
- Wyświetlanie informacji o zapisie
- Wyświetlanie informacji o aparacie

STEROWANIE MENU

ELEMENTY OBSŁUGI

Do sterowania menu wykorzystywane są następujące elementy.

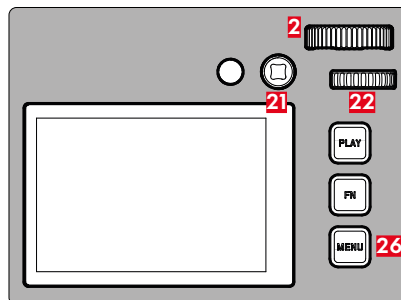

21 Dżojstik

2 Prawe pokrętko regulacyjne

26 Przycisk **MENU**

22 Tylnie pokrętko regulacyjne

OBSZARY MENU

Dostępne są dwa obszary menu: Centrum sterowania i menu główne.

Control Center:

- Oferuje szybki dostęp do najważniejszych ustawień

Menu główne:

- Oferuje dostęp do wszystkich punktów menu
- Zawiera liczne podmenu

Aktualnie używany tryb pracy (tryb zdjęcie lub film) jest zaznaczony kolorem we wszystkich obszarach menu.

Obszar	ZDJĘCIE	FILM
Control Center	Jasne tło	Ciemne tło
Menu główne	czerwona linia	żółta linia

CONTROL CENTER

Zdjęcie

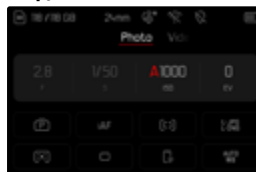

FILM



MENU GŁÓWNE

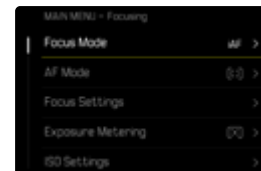

USTAWIENIA W TRYBIE ZDJĘCIE I FILM

Dostępne ustawienia zależą od aktualnie używanego trybu (tryb zdjęcie/film).

- Wszystkie punkty menu znajdujące się w menu głównym **przed** **Storage Management** i wszystkie ich podpunkty są specyficzne dla danego trybu pracy. Oznacza to, że zmiany dokonane w tym miejscu dotyczą tylko aktualnie używanego trybu pracy. Punkty menu o tej samej nazwie w innym trybie pracy są od tego niezależne. Dotyczy to na przykład ustawień ostrości, pomiaru ekspozycji lub balansu bieli.
- Wszystkie kolejne ustawienia i funkcje w menu głównym (łącznie z **Storage Management**) są dostępne i ogólnie skuteczne w obu trybach pracy. Jeśli ustawienie zostało dokonane w jednym z dwóch trybów pracy, obowiązuje ono również w drugim trybie pracy.

Globalnie działające ustawienia i funkcje to:

- **Storage Management**
- **Leica FOTOS**
- **USB Charging**
- **USB Mode**
- **Wi-Fi**
- **User Profile**
- **Camera Settings**
- **Camera Information**
- **Language**

ZMIANA OBSZARU MENU

Centrum sterowania pojawia się zawsze jako pierwszy obszar menu. Górny poziom menu jest podzielony na „strony”, które są wyświetlane w nagłówku: Centrum sterowania i kilka sekcji menu głównego. Można przełączyć się między obszarami menu, przewijając stronę po stronie.

Aby przewinąć do przodu

→ Nacisnąć przycisk **MENU**

lub

→ Przekręcić prawe pokrętkę regulacyjną zgodnie z ruchem wskazówek zegara

- Po ostatniej stronie menu głównego ponownie pojawia się centrum sterowania.

lub

→ Przesunąć palcem w górę

Aby przewinąć do tyłu

→ Przekręcić prawe pokrętkę regulacyjną w kierunku przeciwnym do ruchu wskazówek zegara

- Po centrum sterowania ponownie pojawia się ostatnia strona menu głównego.

lub

→ Przesunąć palcem w dół

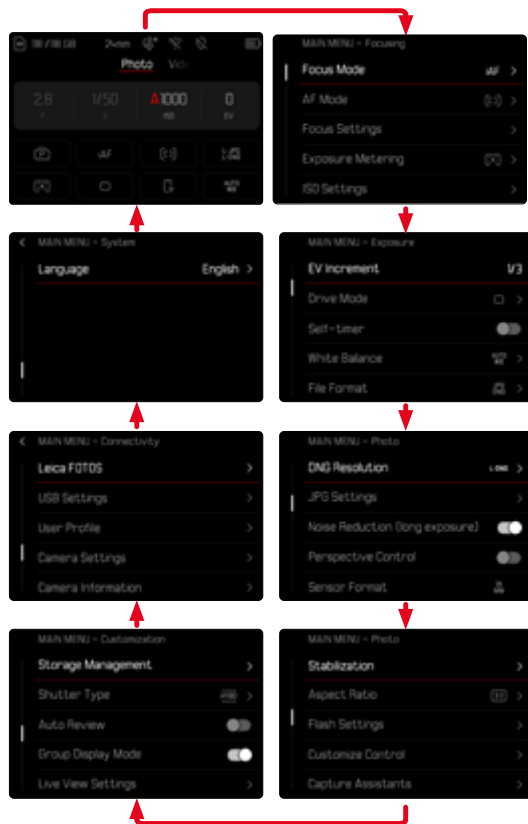

CONTROL CENTER

Centrum sterowania zapewnia przegląd najważniejszych informacji o bieżącym stanie aparatu i aktywnych ustawieniach.

Zapewnia on również szybki dostęp do ważnych ustawień. Centrum sterowania jest zoptymalizowane pod kątem obsługi dotykowej.

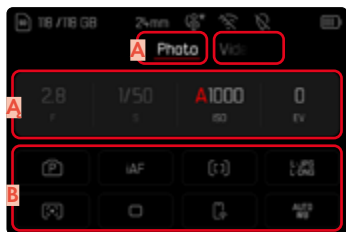

A Tryb pracy: zdjęcie/film (patrz str. 227)

A Ustawienia ekspozycji (patrz str. 140 oraz str. 255)

B Punkty menu

Wskazówki

- Jeśli obsługa dotykowa nie jest możliwa lub pożądana (np. w trybie EVF), centrum sterowania można również obsługiwać za pomocą dżojstika i/lub tylnego pokrętkła regulacyjnego.
- Ustawienia wchodzą w życie natychmiast.
- Obramowane panele sterowania są wybieralne. Wartości nieokreślone są wartościami ustawianymi automatycznie (w zależności od aktywnego trybu ekspozycji).
- Dostępne punkty menu różnią się w przypadku trybu zdjęcie i film (patrz str. 26 oraz str. 28).

DOSTOSYWANIE CONTROL CENTER

Centrum sterowania można dostosować do własnych potrzeb. Do wyboru jest szereg funkcji.

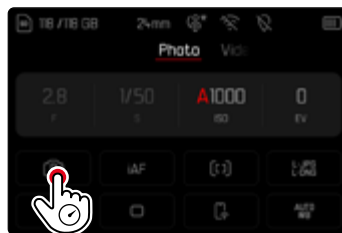

- White Balance
- iDR
- Sensor Format
- User Profile
- Shutter Type
- AF Profiles
- Format Storage
- Flash Settings
- Image Overlay
- Perspective Control
- Aspect Ratio

- Dotknąć i przytrzymać żądany symbol
 - Otworzy się podmenu.
- Wybrać żądany punkt menu

DOKONYWANIE USTAWIEŃ

Ustawienia można wprowadzać z poziomu centrum sterowania na różne sposoby. Typ ustawienia różni się w zależności od menu.

- Dotknąć żądany panel sterowania
 - Pojawia się odpowiednie menu.

PRZY BEZPOŚREDNIM USTAWIENIU

Wariant menu paskowego pojawia się w dolnym obszarze centrum sterowania (patrz str. 68).



- Wybrać bezpośrednio żądaną funkcję lub przesunąć palcem

PRZY WYWOŁYWANIU NORMALNEGO PODMENU

Te menu zachowują się tak, jak przy wywołaniu z menu głównego (patrz str. 65). Sterowanie dotykowe nie jest więc dostępne. Jednak zamiast powrotu do pozycji menu wyższego poziomu, następuje powrót do centrum sterowania.



- Wybrać żądane ustawienie

MENU GŁÓWNE

Menu główne zapewnia dostęp do wszystkich ustawień. Większość z nich jest zorganizowana w podmenu.

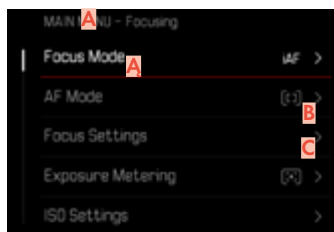

- A** Obszar menu: `Main Menu`
- A** Nazwa punktów menu
- B** Ustawianie punktów menu
- C** Odesłanie do podmenu

Wskazówka

- Cały obszar menu można obsługiwać za pomocą dżoystyka, pokręteł i dotyku.

PODMENU

Istnieją różne rodzaje podmenu. Informacje na temat obsługi znajdują się na kolejnych stronach.

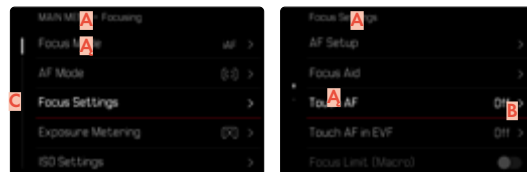

- A** Bieżący punkt menu
- A** Punkt podmenu
- B** Wskazówki dotyczące dalszych podmenu
- C** Pasek przewijania

NAWIGACJA W MENU

NAWIGACJA WEDŁUG STRON

Aby przewinąć do przodu

- Nacisnąć przycisk **MENU** (w razie potrzeby kilkakrotnie) lub
- Przekręcić prawe pokrętko regulacyjne zgodnie z ruchem wskazówek zegara
 - Po ostatniej stronie menu głównego ponownie pojawia się centrum sterowania.

Aby przewinąć do tyłu

- Przekręcić prawe pokrętko regulacyjne w kierunku przeciwnym do ruchu wskazówek zegara
 - Po centrum sterowania ponownie pojawia się ostatnia strona menu głównego.

NAWIGACJA WEDŁUG STRON

(Wybór funkcji/wariantów funkcji)

→ Nacisnąć dżojstik w górę lub w dół lub

- Przekręcić tylne pokrętko regulacyjne (w prawo = w dół, w lewo = w górę)
 - Po ostatnim punkcie menu w danym kierunku wyświetlacz automatycznie przeskakuje na następną/poprzednią stronę. Mimo tego, bieżący obszar menu (Favorites, Main Menu) pozostaje aktualny.

lub

→ Przesunąć palcem w górę

Wskazówka

- Niektóre punkty menu mogą być dostępne tylko w określonych warunkach. Wskazuje na to kolor czcionki w odpowiednich wierszach, który jest szary.

WYWOŁANIE PODMENU

- Nacisnąć dżojstik/tylne pokrętko regulacyjne lub
- Nacisnąć dżojstik w prawo lub
- Dotknąć punkt menu

POTWIERDZENIE WYBORU

- Nacisnąć dżojstik/tylne pokrętko regulacyjne
 - Obraz na ekranie zmienia się z powrotem na aktywny punkt menu. Ustawiony wariant funkcji jest wymieniony po prawej stronie w odpowiednim wierszu menu.
- lub
- Dotknąć punkt menu

Wskazówka

- Przy wyborze  lub  nie jest wymagane potwierdzenie. Jest on zapisywany automatycznie.

JEDEN KROK WSTECZ (powrót do nadrzędnego punktu menu)

- Nacisnąć dżojstik w lewo
 - Opcja ta jest dostępna tylko dla podmenu w formie listy.
- lub
- Przesunąć palcem w prawo

POWRÓT DO NAJWYŻSZEGO POZIOMU MENU

- Nacisnąć przycisk **MENU** 
 - Widok zmienia się na górny poziom bieżącego obszaru menu.

WYJŚCIE Z MENU

W każdej chwili można wyjść z menu i podmenu, akceptując lub nie akceptując dokonanych tam ustawień.

Przejdźcie do trybu nagrywania

- Nacisnąć spust migawki

Przejdźcie do trybu odtwarzania

- Nacisnąć przycisk **PLAY**

PODMENU

KLAWIATURA/KLAWIATURA NUMERYCZNA

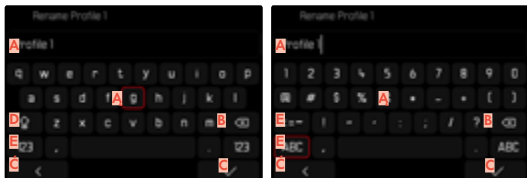

- A** Linia wejściowa
- A** Klawiatura/Klawiatura numeryczna
- B** Przycisk „Usuń” (usuwa każdorazowo ostatni znak)
- C** Przycisk „Potwierdź” (potwierdza pojedyncze wartości jak i zakończone ustawienia)
- C** Powrót do poprzedniego poziomu menu
- D** Klawisz Shift (zmiana pomiędzy dużymi/małymi literami)
- E** Zmiana rodzaju czcionki

PRZYCIISK (KLAWISZ ZNAKOWY/FUNKCYJNY)

Za pomocą sterowania przyciskami

- Nacisnąć dżojstik w wybranym kierunku
 - Aktualnie aktywny przycisk jest podświetlony
- Nacisnąć dżojstik/tylne pokrętko regulacyjne lub
- Przekręcić tylne pokrętko regulacyjne
 - Aktualnie aktywny przycisk jest podświetlony
 - Gdy osiągnięty zostanie koniec/początek linii, system przełącza się na następną/poprzednią linię.
- Nacisnąć dżojstik/tylne pokrętko regulacyjne

Za pomocą sterowania dotykowego

- Wybrać bezpośrednio żądany przycisk

ZAPISAĆ

- Wybrać przycisk **D**

PRZERWIJ

- Wybrać przycisk **E**

PASEK MENU



Za pomocą sterowania przyciskami

- Nacisnąć dźwostek w lewo lub w prawo lub
- Przekręcić tylne pokrętko regulacyjne

Za pomocą sterowania dotykowego

- Wybrać bezpośrednio żądaną funkcję lub przesunąć palcem

Wskazówki

- Aktualnie aktywowane ustawienie na środku jest zaznaczone na czerwono.
- Ustawiona wartość jest wyświetlana nad skalą/powżej paska menu.
- W przypadku dostępu bezpośredniego obowiązuje następująca zasada: Ustawienie nie musi być dodatkowo potwierdzane, jest ono natychmiast aktywne.

MENU SKALOWANIA



Za pomocą sterowania przyciskami

- Nacisnąć dźwostek w lewo lub w prawo lub
- Przekręcić tylne pokrętko regulacyjne

Za pomocą sterowania dotykowego

- Wybrać bezpośrednio żądane ustawienie lub przesunąć palcem

Wskazówki

- Aktualnie aktywowane ustawienie na środku jest zaznaczone na czerwono.
- Ustawiona wartość jest wyświetlana nad skalą/powżej paska menu.

MENU DATY/CZASU

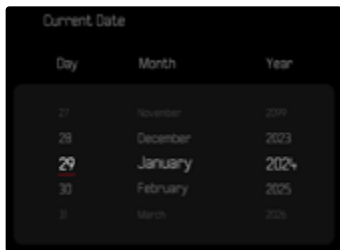

Aby przejść do następnego pola ustawień

→ Nacisnąć dżojstik w lewo lub w prawo lub

→ Przekręcić tylne pokrętło regulacyjne

Aby ustawić wartości

→ Nacisnąć dżojstik w górę lub w dół

Aby zapisać i powrócić do nadrzędnego punktu menu

→ Nacisnąć dżojstik/tylne pokrętło regulacyjne

KOMBI MENU (PROFILE AF)

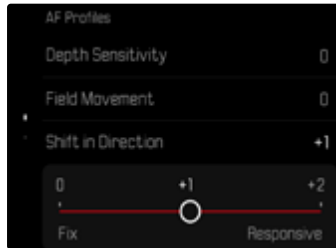

Poszczególne punkty menu ustawia się za pomocą paska ustawień w dolnej części wyświetlacza.

Aby wybrać poszczególne punkty

→ Nacisnąć dżojstik w wybranym kierunku lub

→ Przekręcić tylne pokrętło regulacyjne

Aby ustawić poszczególne punkty

→ Nacisnąć dżojstik/tylne pokrętło regulacyjne

- Ustawiona wartość obok punktu menu jest podświetlona.

→ Nacisnąć dżojstik w lewo lub w prawo lub

→ Przekręcić tylne pokrętło regulacyjne

Aby zastosować ustawienie

→ Nacisnąć dżojstik/tylne pokrętło regulacyjne

Aby powrócić do nadrzędnego punktu menu

→ Nacisnąć dżojstik w lewo

KOMBI MENU (WŁAŚCIWOŚCI ZDJĘĆ)

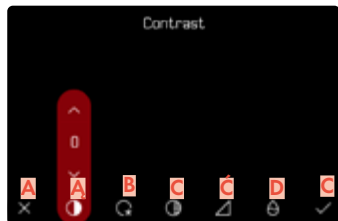

- A** Przycisk „Wstecz”
(Zakończ bez zapisywania)
- A** Punkt menu „Kontrast”
- B** Punkt menu „Jasne obszary”
- C** Punkt menu „Ciemne obszary”
- Ć** Punkt menu „Ostrość”
- D** Punkt menu „Nasycenie”
- E** Przycisk „Potwierdź”
(Zapisać/Wyjść)

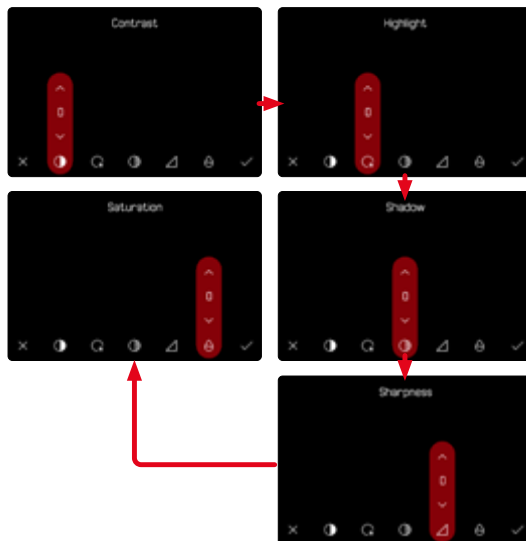

Obsługa różni się nieznacznie w zależności od tego, czy ustawienia dokonywane są za pomocą przycisków czy sterowania dotykowego.

Obraz na ekranie pozostaje widoczny przez cały czas trwania ustawienia. W ten sposób można natychmiast zaobserwować rezultat ustawień.

Za pomocą sterowania przyciskami

Aby poruszać się pomiędzy przyciskami

- Nacisnąć dżojstik w lewo lub w prawo
 - Aktywny przycisk jest oznaczony czerwonym obramowaniem.

Aby dokonać ustawień

- Nacisnąć dżojstik w górę lub w dół
 - Przycisk przełącza natychmiast pomiędzy alternatywami.

lub

- Nacisnąć dżojstik
 - Wyświetlane są możliwe do wyboru alternatywy.
 - Za pomocą przycisku „Parametr” dla każdego parametru wyświetlana jest również aktualnie ustawiona wartość.
- Nacisnąć dżojstik w górę lub w dół
 - Aktywny przycisk jest oznaczony czerwonym obramowaniem.
- Nacisnąć dżojstik
 - Alternatywy nie są już wyświetlane.

Za pomocą sterowania dotykowego

- Dotknąć żądany przycisk
 - Alternatywy, które można wybrać, pojawiają się na przyciskach „Parametr” i „Ustawienie”.
 - Za pomocą przycisku „Parametr” dla każdego parametru wyświetlana jest również aktualnie ustawiona wartość.

- Dotknąć wybraną alternatywę

ZAPISAĆ

- Wybrać przycisk „Potwierdź”

PRZERWIJ

- Wybrać przycisk „Wstecz”

ZINDYWIDUALIZOWANA OBSŁUGA

BEZPOŚREDNI DOSTĘP DO FUNKCJI MENU

Aby uzyskać szczególnie szybką obsługę poprzez bezpośredni dostęp w trybie robienia zdjęć, można przypisać indywidualnie wybrane funkcje menu do przycisków funkcyjnych. Przyporządkowanie odbywa się niezależnie dla trybu zdjęć i film. Dostępne funkcje są wyświetlane na liście na str. 59. Informacje na temat ustawień fabrycznych, patrz str. 55.

ZMIANA PRZYPORZĄDKOWANIA

Oprócz wywoływania przypisanej funkcji menu, wszystkie przyciski funkcyjne umożliwiają również szybką zmianę przypisania.

- Przetączyć na żądany tryb pracy (zdjęcie lub film)
- Nacisnąć długo przycisk funkcyjny
 - Na ekranie pojawi się lista bezpośredniego dostępu.

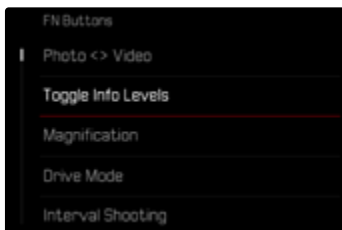

- Wybrać żądany punkt menu

WYWOŁANIE PRZYPORZĄDKOWANEJ FUNKCJI MENU

- Nacisnąć krótko przycisk funkcyjny
 - Zostanie wywołana przypisana funkcja lub na ekranie pojawi się podmenu.

Wskazówki

- Podmenu wywoływane za pomocą dostępu bezpośredniego mogą mieć inną postać niż te wywoływane za pomocą menu głównego. W szczególności są one często projektowane jako menu paskowe, aby umożliwić szybkie ustawienie.
- Ustawienia można wprowadzać za pomocą przycisków lub bezpośrednio na ekranie za pomocą sterowania dotykowego. Sposób działania zależy od postaci podmenu.

PROGRAMOWANIE POKRĘTEŁ REGULACYJNYCH

(W TRYBIE NAGRYWANIA)

Funkcja obu pokręteł zależy od aktywnego trybu ekspozycji. Przyporządkowanie pokręteł można ustawić niezależnie dla trybu zdjęcie i film dla każdego trybu ekspozycji. Te dwa elementy sterujące można również przypisać zupełnie niezależnie od siebie.

DOKONYWANIE PRZYPISANIA

- Przełączyć na żądany tryb pracy (zdjęcie lub film)
- W menu głównym wybrać **Customize Control**
- Wybrać **Dials**
- Wybrać **Dials (AF lenses)/Dials (MF lenses)**
- Dokonać żądanego przypisania



Aby wybrać żądany tryb ekspozycji

- Nacisnąć dżojstik w górę lub w dół
 - Aktualnie ustawione przypisania są wyróżnione kolorem czerwonym.

Aby przypisać funkcję pokrętła tylnego

- Przekręcić tylne pokrętło regulacyjne
 - Przypisanie pokrętła zmienia się pomiędzy dostępnymi funkcjami.

Aby przypisać funkcję przedniego pokrętła regulacyjnego

- Przekręcić prawe pokrętło regulacyjne
 - Przypisanie pokrętła zmienia się pomiędzy dostępnymi funkcjami.

Aby zapisać ustawienia i wyjść z menu

- Nacisnąć dżojstik w lewo
lub
- Nacisnąć spust migawki
lub
- Nacisnąć przycisk **MENU**

W PRZYPADKU UŻYCIA OBIEKTYWÓW

Dostępne funkcje zostały przedstawione w poniższych tabelach (ustawienia fabryczne wyróżniono pogrubioną czcionką).

Tryb zdjęcie

	Tylne pokrętło regulacyjne	Prawe pokrętło regulacyjne
P	Przesunięcie programu Kompensacja ekspozycji ISO	Przesunięcie programu Kompensacja ekspozycji ISO
S	Kompensacja ekspozycji Czas otwarcia migawki ISO	Kompensacja ekspozycji Czas otwarcia migawki ISO
A	Przysłona Kompensacja ekspozycji ISO	Przysłona Kompensacja ekspozycji ISO
M	Przysłona Czas otwarcia migawki ISO	Przysłona Czas otwarcia migawki ISO

Tryb film

	Tylne pokrętło regulacyjne	Prawe pokrętło regulacyjne
P	Wzmocnienie mikrofonu Kompensacja ekspozycji ISO	Wzmocnienie mikrofonu Kompensacja ekspozycji ISO
S	Kompensacja ekspozycji Czas otwarcia migawki ISO	Kompensacja ekspozycji Czas otwarcia migawki ISO
A	Przysłona Kompensacja ekspozycji ISO	Przysłona Kompensacja ekspozycji ISO
M	Przysłona Czas otwarcia migawki ISO	Przysłona Czas otwarcia migawki ISO

W PRZYPADKU UŻYCIA OBIEKTYWÓW MF

Dostępne funkcje zostały przedstawione w poniższych tabelach (ustawienia fabryczne wyróżniono pogrubioną czcionką).

Tryb zdjęcie

	Tylne pokrętło regulacyjne	Prawe pokrętło regulacyjne
A	Powiększenie Kompensacja ekspozycji ISO	Powiększenie Kompensacja ekspozycji ISO
M	Powiększenie Czas otwarcia migawki ISO	Powiększenie Czas otwarcia migawki ISO

Tryb film

	Tylne pokrętło regulacyjne	Prawe pokrętło regulacyjne
A	Powiększenie Kompensacja ekspozycji ISO	Powiększenie Kompensacja ekspozycji ISO
M	Powiększenie Czas otwarcia migawki ISO	Powiększenie Czas otwarcia migawki ISO

KIERUNEK OBROTU POKRĘTEŁ REGULACYJNYCH

Przy ustawianiu ekspozycji za pomocą pokręteł można dowolnie ustawić kierunek obrotów. Ustawiony jest kierunek, który prowadzi do zmniejszenia ekspozycji (krótszy czas otwarcia migawki/mniejszy otwór przysłony).

Ustawienia dokonywane są oddzielnie dla obu pokręteł i niezależnie dla trybu zdjęcie i film.

TYLNE POKRĘTŁO/PRAWY POKRĘTŁO/LEWE POKRĘTŁO REGULACYJNE

- Przełączyć na żądany tryb pracy (zdjęcie lub film)
- W menu głównym wybrać **Customize Control**
- Wybrać **Dials**
- Wybrać **Dial Direction**



FUNKCJE DŹOJSTIKA

(W TRYBIE NAGRYWANIA)

W trybie zdjęcie do dżoistika można przypisać różne funkcje. Ustawienie to jest wprowadzane oddzielnie dla trybu AF i MF. Informacje o poszczególnych funkcjach (patrz str. 116, str. 132 oraz str. 150)

TRYB AF

- W menu głównym wybrać **Customize Control**
- Wybrać **Joystick**
- Wybrać **AF Mode**
- Wybrać żądane ustawienie
(**AF-L**, **AE-L**, **AF-L + AE-L**, **AF-ON**)

TRYB MF

- W menu głównym wybrać **Customize Control**
- Wybrać **Joystick**
- Wybrać **MF Mode**
- Wybrać żądane ustawienie
(**Magnification**, **AFs**, **AFs + AE-L**, **AFc**, **AFc + AE-L**, **AE-L**)

BLOKADA ELEMENTÓW OBSŁUGI

Niektóre elementy obsługi można zablokować w trybie nagrywania.

Wskazówka

- Jeśli podczas aktywnej blokady używany jest element obsługi, na ekranie pojawia się 

BLOKADA POKRĘTEŁ REGULACYJNYCH

- W menu głównym wybrać **Customize Control**
- Wybrać **Joystick**
- Włączyć **Dial Lock**

BLOKADA DŹOJSTIKA

- W menu głównym wybrać **Customize Control**
- Wybrać **Dials**
- Włączyć **Joystick Lock**

PROFIL UŻYTKOWNIKA

W tym aparacie można zapisać na stałe dowolną kombinację wszystkich ustawień menu, aby np. w przypadku powtarzających się sytuacji/motywów móc je w każdej chwili szybko i łatwo wywołać. Dla takich kombinacji dostępnych jest łącznie sześć miejsc w pamięci oraz niezmiennie ustawienie fabryczne, które można w każdej chwili wywołać (Default Profile). Nazwy zapisanych profili można dowolnie wybierać.

Profile ustawione w aparacie można przenieść na kartę pamięci, aby użyć ich na przykład w innym aparacie. Podobnie, profile zapisane na karcie można przenieść do aparatu.



TWORZENIE PROFILI

Zapisywanie ustawień/tworzenie profilu.

- Ustawić pojedyncze żądane funkcje w menu sterowania
- W menu głównym wybrać **User Profile**
- Wybrać **Manage Profiles**
- Wybrać **Save as Profile**
- Wybrać żądaną lokalizację pamięci



- Potwierdzić operację

Wskazówka

- Istniejące profile są nadpisywane bieżącymi ustawieniami.

ZMIANA NAZW PROFILI

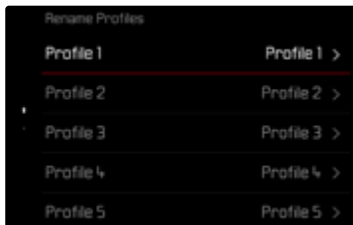

- W menu głównym wybrać **User Profile**
- Wybrać **Manage Profiles**
- Wybrać **Rename Profiles**
- Wybrać żądany profil
- W odpowiednim podmenu klawiatury wprowadzić żądaną nazwę i potwierdzić (patrz str. 67)
 - Nazwy profili muszą mieć długość od 3 do 10 znaków.

ZASTOSOWAĆ/AKTYWOWAĆ PROFILE

Ustawienie fabryczne: **Default Profile**

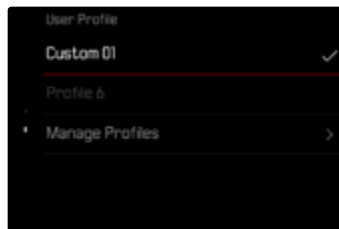

- W menu głównym wybrać **User Profile**
 - Zostanie wyświetlona lista z nazwami profili.
- Wybrać żądany profil
 - Wybrany profil jest oznaczony jako **Active**.
 - Nieużywane miejsca w pamięci są zaznaczone na szaro.

EKSPORT PROFILI NA KARTĘ PAMIĘCI/IMPORT PROFILI Z KARTY PAMIĘCI

- W menu głównym wybrać **User Profile**
- Wybrać **Manage Profiles**
- Wybrać **Export Profiles** lub **Import Profiles**
- Potwierdzić operację

Wskazówki

- Podczas importowania i eksportowania do i z mapy zawsze przenoszone są wszystkie gniazda profili, w tym profile nieużywane. W rezultacie importowanie profili powoduje również nadpisanie wszystkich gniazd profili znajdujących się już w aparacie. Nie ma możliwości importu lub eksportu poszczególnych profili.
- Podczas eksportowania, każdy istniejący zestaw profili na karcie pamięci jest zastępowany bez potwierdzenia.

PODSTAWOWE USTAWIENIA APARATU

Gdy aparat jest włączany po raz pierwszy, po przywróceniu ustawień fabrycznych (patrz str. 278) lub po aktualizacji oprogramowania sprzetowego, pojawiają się punkty menu **Language** oraz **Date & Time** automatycznie do ustawienia. Istnieje również możliwość ustawienia **Date & Time** (w tym strefy czasowej i czasu letniego) za pomocą Leica FOTOS. Jest ona stosowana automatycznie na podstawie ustawień smartfona.

JĘZYK MENU

Ustawienie fabryczne: Angielski

Alternatywne języki menu: niemiecki, francuski, włoski, hiszpański, portugalski, rosyjski, japoński, koreański, chiński tradycyjny lub uproszczony

- W menu głównym wybrać **Language**
- Wybrać żądany język
 - Z nielicznymi wyjątkami, język wszystkich informacji zostaje zmieniony.

DATA/CZAS

DATA

Dostępne są 3 warianty kolejności prezentacji.

- W menu głównym wybrać **Camera Settings**
- Wybrać **Date & Time**
- Wybrać **Date Setting**
- Wybrać **Date Format**
- Wybrać żądany format wyświetlania daty
(**Day/Month/Year**, **Month/Day/Year**, **Year/Month/Day**)
- Ustawienie daty

CZAS

- W menu głównym wybrać **Camera Settings**
- Wybrać **Date & Time**
- Wybrać **Time Setting**
- Wybrać **Time Format**
- Wybrać żądany format wyświetlania
(**12 Hours**, **24 Hours**)
- Ustawić czas
(Wybrać dodatkowo dla formatu 12-godzinnego **am** lub **pm**)

STREFA CZASOWA

- W menu głównym wybrać **Camera Settings**
- Wybrać **Date & Time**
- Wybrać **Time Zone**
- Wybrać żądaną strefę/aktualną lokalizację
 - W rzędach po lewej stronie: różnica w stosunku do Greenwich Mean Time
 - W rzędach po prawej stronie: większe miasta w poszczególnych strefach czasowych

CZAS LETNI

- W menu głównym wybrać **Camera Settings**
- Wybrać **Date & Time**
- Wybrać **Daylight Saving Time**
- Włączyć funkcję

JEDNOSTKA ODLEGŁOŚCI

Odległości (patrz str. 119) mogą być wyświetlane w metrach lub w stopach.

Ustawienie fabryczne: **Meter (m)**

- W menu głównym wybrać **Camera Settings**
- Wybrać **Distance Unit**
- Wybrać żądane ustawienie (**Meter (m)**, **Feet (ft)**)

TRYB OSZCZĘDZANIA ENERGII (TRYB GOTOWOŚCI)

Jeśli ta funkcja jest włączona, aparat przełącza się w energooszczędny tryb gotowości, aby wydłużyć czas pracy akumulatora.

Energję elektryczną można oszczędzać w dwóch etapach.

- Włączenie trybu gotowości po
30 s/1 min/2 min/5 min/10 min
- Automatyczne wyłączenie ekranu (patrz str. 85)

Ustawienie fabryczne: 2 min

- W menu głównym wybrać **Camera Settings**
- Wybrać **Power Saving**
- Wybrać **Auto Power Off**
- Włączyć funkcję
- Wybrać **Settings**
- Wybrać żądane ustawienie
(30 s, 1 min, 2 min, 5 min, 10 min)

Wskazówka

- Nawet jeśli aparat znajduje się w trybie gotowości, można go w każdej chwili ponownie uaktywnić, naciskając spust migawki lub wyłączając i ponownie włączając go za pomocą głównego przełącznika.

USTAWIENIA EKRANU I WIZJERA

Aparat posiada kolorowy ekran ciekłokrystaliczny o przekątnej 3", chroniony przez osłonę wykonaną z wyjątkowo twardego, szczególnie odpornego na zarysowania szkła.

Następujące funkcje mogą być ustawiane i wykorzystywane indywidualnie:

- Korzystanie z ekranu i wizjera elektronicznego (EVF)
- Czulość czujnika oka
- Jasność
- Odwzorowanie kolorów
- Częstotliwość odświeżania EVF
- Automatyczne wyłączenie ekranu i EVF

ZASTOSOWANIE EKRANU/EVF

Istnieje możliwość ustawienia, w jakich sytuacjach mają być używane EVF i ekran. Powiadomienia są identyczne niezależnie od tego, czy są wyświetlane na ekranie, czy w wizjerze.

Gdy ekran jest rozłożony, ustawienie automatycznie zmienia się na LCD. Podczas składania przywracane jest oryginalne ustawienie.

Ustawienie fabryczne: **Auto**

	EVF	Ekran
Auto	Czujnik oka w wizjerze automatycznie przełącza aparat między ekranem a EVF. <ul style="list-style-type: none">• Nagranie• Odtwarzanie• Sterowanie menu	
LCD		<ul style="list-style-type: none">• Nagranie• Odtwarzanie• Sterowanie menu
EVF	<ul style="list-style-type: none">• Nagranie• Odtwarzanie• Sterowanie menu	
EVF Extended	Podczas fotografowania wykorzystywany jest wyłącznie EVF. Podczas odtwarzania i sterowania menu aparat automatycznie przełącza się między ekranem a EVF za pomocą czujnika oka w wizjerze. <ul style="list-style-type: none">• Nagranie• Odtwarzanie• Sterowanie menu	

→ W menu głównym wybrać **Display Settings**

→ Wybrać **EVF <> LCD**

→ Wybrać żądane ustawienie

Wskazówka

- Jeśli ekran ma pozostać wyłączony (np. w ciemnym otoczeniu), należy wybrać **EVF**.

CZUŁOŚĆ CZUJNIKA ZBLIŻENIA OKA

Aby automatyczne przełączanie działało niezawodnie również w przypadku noszenia okularów, można regulować czułość czujnika wzroku.

Ustawienie fabryczne: **High**

→ W menu głównym wybrać **Display Settings**

→ Wybrać **Eye Sensor Sensitivity**

→ Wybrać żądane ustawienie

JASNOŚĆ

Jasność można regulować w celu zapewnienia optymalnej widoczności w różnych warunkach oświetleniowych. Jest ona ustawiana oddzielnie dla ekranu i wizjera. Wyboru można dokonać zarówno za pomocą klawiszy, jak i sterowania dotykowego.

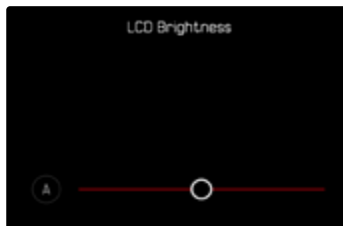

EKRAN

- W menu głównym wybrać **Camera Settings**
- Wybrać **Display Settings**
- Wybrać **LCD Brightness**
- Wybrać żądaną jasność lub **A** (Auto)
- Potwierdzić wybór

EVF

- W menu głównym wybrać **Display Settings**
- Wybrać **EVF Brightness**
- Patrzeć w wizjer
- Wybrać żądaną jasność
- Potwierdzić wybór

Wskazówka

- Ustawienie **Auto** nie jest tutaj dostępne.

ODWZOROWANIE KOLORÓW

Odzworowanie kolorów może być regulowane. Jest ona ustawiana oddzielnie dla ekranu i wizjera. Wyboru można dokonać zarówno za pomocą klawiszy, jak i sterowania dotykowego.

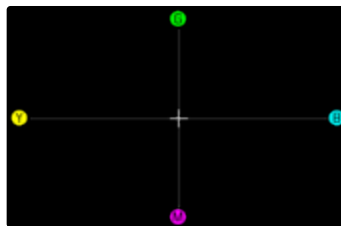

EKRAN

- W menu głównym wybrać **Camera Settings**
- Wybrać **Display Settings**
- Wybrać **LCD Color Adjustment**
- Wybrać żądane ustawienie kolorów
- Potwierdzić wybór

EVF

- W menu głównym wybrać **Display Settings**
- Wybrać **EVF Color Adjustment**
- Patrzeć w wizjer
- Wybrać żądane ustawienie kolorów
- Potwierdzić wybór

AUTOMATYCZNE WYŁĄCZANIE EKRANU I EVF

Ekran i EVF wyłączają się automatycznie w celu oszczędzenia energii akumulatora. Czas do wyłączenia można regulować.

To ustawienie ma również wpływ na działanie autofocusa; system AF jest również wyłączany podczas automatycznego wyłączenia. Jeśli podczas nagrywania przez HDMI ma być używany autofocus, zalecane jest ustawienie **Off**.

Ustawienie fabryczne: **1 min**

- W menu głównym wybrać **Camera Settings**
- Wybrać **Power Saving**
- Wybrać **Displays/AF Auto Off**
- Włączyć funkcję
- Wybrać **Settings**
- Wybrać żądane ustawienie
(**30 s**, **1 min**, **5 min**)

CZĘSTOTLIWOŚĆ ODŚWIEŻANIA EVF

Częstotliwość odświeżania obrazu w EVF można regulować.

Ustawienie fabryczne: **60 fps**

- W menu głównym wybrać **Display Settings**
- Wybrać **EVF Frame Rate**
- Wybrać żądane ustawienie
(**60 fps**, **120 fps**)

Wskazówka

- W przypadku bardzo dynamicznych scen zalecane jest ustawienie **120 fps**, znacząco zwiększa to jednak zużycie energii.

AUTOMATYCZNY OBRÓT PASKA INFORMACJI

Podczas nagrywania w formacie portretowym pasek informacji może być wyświetlany automatycznie obrócony. Zawartość i kolejność nie ulegają zmianie.

Ustawienie fabryczne: **On**

- W menu głównym wybrać **Camera Settings**
- Wybrać **Display Settings**
- Wybrać **Rotate Info Bars**
- Włączyć funkcję

SYGNAŁY DŹWIĘKOWE

Niektóre funkcje mogą być potwierdzane za pomocą sygnałów dźwiękowych. Następujące funkcje specjalne mogą być ustawiane oddzielnie:

- Szum migawki elektronicznej
- Potwierdzenie AF
- Sygnały dźwiękowe

GŁOŚNOŚĆ

Głośność aktywnych sygnałów może być regulowana.

Ustawienie fabryczne: **Low**

- W menu głównym wybrać **Camera Settings**
- Wybrać **Acoustic Signal**
- Wybrać **Volume**
- Wybrać **Low/High**

SYGNAŁY DŹWIĘKOWE

Ustawienie to określa, czy aparat ma emitować ogólne dźwięki ostrzegawcze, np. w czasie realizacji samowyzwalacza lub jako sygnał ostrzegawczy po osiągnięciu pojemności karty pamięci.

Ustawienie fabryczne: **Off**

- W menu głównym wybrać **Camera Settings**
- Wybrać **Acoustic Signal**
- Wybrać **Notification Signals**
- Włączyć funkcję

SZUM MIGAWKI ELEKTRONICZNEJ

Ustawienie fabryczne: **Off**

- W menu głównym wybrać **Camera Settings**
- Wybrać **Acoustic Signal**
- Wybrać **Electronic Shutter Sound**
- Włączyć funkcję

POTWIERDZENIE AUTOFOKUSA

W przypadku udanego autofokusa może zostać włączony sygnał.

Ustawienie fabryczne: **Off**

- W menu głównym wybrać **Camera Settings**
- Wybrać **Acoustic Signal**
- Wybrać **AF Confirmation**
- Włączyć funkcję

FOTOGRAFOWANIE BEZGŁOŚNE

Kiedy fotografowanie powinno odbywać się możliwie bezgłośnie.

- W menu głównym wybrać **Camera Settings**
- Wybrać **Acoustic Signal**
- Wybrać **Electronic Shutter Sound/AF Confirmation/Acoustic Signals**
- Wybrać **Off** dla każdego punktu menu

USTAWIENIA ZDJĘCIA

FORMAT CZUJNIKA

Można wykorzystać informacje o obrazie z całej matrycy 35 mm lub tylko z jej fragmentu odpowiadającego formatowi APS-C. Jest to przydatne, na przykład, gdy dostępna pojemność pamięci jest ograniczona lub gdy używany jest obiektyw zaprojektowany dla matrycy APS-C.

Maksymalna możliwa rozdzielczość zależy również od ustawienia formatu czujnika.

Format czujnika	Rozdzielczość DNG
35 mm	6000 x 4000 pikseli (24 MP)
APS-C	3936 x 2624 pikseli (10,3 MP)

Wskazówka

- Po zablokowaniu obiektywu przeznaczonego dla matrycy APS-C, ustawienie jest automatycznie ustawiane na APS-C.

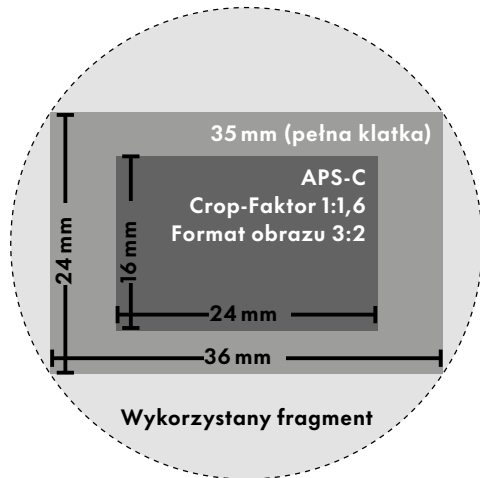

Ustawienie fabryczne: 35 mm

→ W menu głównym wybrać Sensor Format

→ Wybrać żądane ustawienie
(35 mm, APS-C)

- W nagłówku wyświetlany jest ustawiony format czujnika.

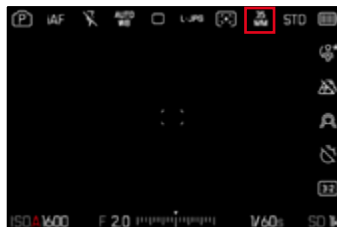

FORMAT PLIKU

Dostępny jest format JPG [JPG] oraz znormalizowany format danych surowych DNG („digital negative”). Mogą one być stosowane osobno lub razem.

Przy tworzeniu JPG przetwarzanie odbywa się już w aparacie. Automatycznie regulowane są różne parametry, takie jak kontrast, nasycenie, poziom czerni czy ostrość krawędzi. Wynik jest zapisywany w postaci skompresowanej. To natychmiast daje obraz, który jest zoptymalizowany do wielu zastosowań i szybkiego podglądu. Z kolei do przetwarzania końcowego zalecane są obrazy w formacie DNG.

Pliki DNG zawierają wszystkie surowe dane zarejestrowane przez matrycę aparatu podczas fotografowania. Aby przeglądać lub pracować z plikami w formacie DNG, wymagane jest specjalne oprogramowanie (np. Adobe® Photoshop® Lightroom® lub Capture One Pro®). Podczas obróbki końcowej można dostosować bardzo wiele parametrów dokładnie do własnych wyobrażeń.

Ustawienie fabryczne: [DNG + JPG]



→ W menu głównym wybrać [File Format]

→ Wybrać pożądaną format
([DNG], [DNG + JPG], [JPG])

Wskazówki

- Standardowy format DNG jest używany do przechowywania surowych danych nagrań.
- Pozostała liczba klatek wyświetlanych na ekranie niekoniecznie zmienia się po każdym ujęciu. Zależy to od motywu; bardzo drobne struktury dają większe ilości danych, obszary jednorodne mniejsze.

FORMAT OBRAZU

Oprócz podstawowego formatu obrazu (3:2) można wybrać również inne formaty obrazu (np. 1:1). Na wyświetlaczu pojawi się wtedy odpowiedni fragment. Nagrania w formacie JPG są również zapisywane z odpowiednim formatem obrazu. Obrazy DNG zawsze odpowiadają naturalnemu formatowi matrycy (3:2), ustawiony format obrazu jest tutaj wykorzystywany tylko do kompozycji obrazu. W trybie odtwarzania nagrania DNG są opatrzone poziomymi lub pionowymi liniami pomocniczymi, które wskazują fragment widoczny podczas nagrywania. Ustawienie fabryczne: 3:2

→ W menu głównym wybrać **Aspect Ratio**

→ Wybrać żądane ustawienie
(3:2, 7:5, 4:3, 1:1, 3:1, 16:9)

WŁAŚCIWOŚCI ZDJĘĆ

Jedną z wielu zalet fotografii cyfrowej jest to, że bardzo łatwo można zmienić istotne właściwości zdjęcia. Leica SL3-S oferuje dwie funkcje personalizacji ujęć w formacie JPG: indywidualnie ustawiane profile **Film Style** oraz profesjonalnie dopasowane, predefiniowane profile **Leica Looks**.

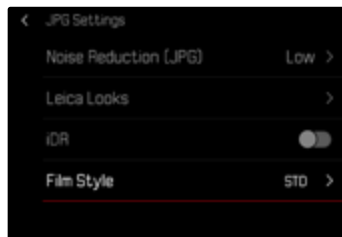

Wskazówka

- Nie można jednocześnie korzystać z funkcji **Film Style** i **Leica Looks**. Jeśli profil zostanie wybrany w sekcji **Film Style**, profil wybrany wcześniej w sekcji **Leica Looks** zostanie automatycznie wyłączony i odwrotnie.

FILM STYLE

Właściwości obrazów JPG można łatwo zmienić za pomocą wielu parametrów. Są one pogrupowane we wcześniej określone profile **Film Style**.

KONTRAST

Kontrast, czyli różnica między jasnymi i ciemnymi obszarami, decyduje o tym, czy obraz wygląda „nudno” czy „świetnie”. W rezultacie, na kontrast można wpływać poprzez zwiększanie lub zmniejszanie tej różnicy, tzn. poprzez rozjaśnianie lub przyciemnianie jaśniejszych lub ciemniejszych części.

OSTROŚĆ

Wrażenie ostrości obrazu jest silnie zdeterminowane przez ostrość krawędzi, czyli przez to, jak mały jest obszar przejścia między światłem a ciemnością na krawędziach obrazu. Powiększając lub pomniejszając takie obszary, można również zmienić wrażenie ostrości.

NASYCENIE KOLORÓW

Nasylenie decyduje o tym, czy kolory na zdjęciu wydają się „blade” i pastelowe, czy „jaskrawe” i kolorowe. O ile warunki oświetleniowe i pogodowe (mgliście/jasno) są podane jako warunki fotografowania, o tyle na odtwarzanie można mieć wpływ.

JASNE OBSZARY/CIEMNE OBSZARY

W zależności od wybranej ekspozycji i zakresu dynamicznego obiektu, szczegóły w jasnych lub ciemnych obszarach mogą nie być już wyraźnie widoczne. Parametry **Highlight** oraz **Shadow** pozwalają na zróżnicowaną kontrolę mniej lub bardziej eksponowanych obszarów. Jeśli na przykład część obiektu znajduje się w cieniu, wyższe ustawienie parametru **Shadow** może pomóc rozjaśnić te obszary, a tym samym sprawić, że szczegóły będą lepiej widoczne. Z drugiej strony, cienie lub szczególnie jasne obszary, powstałe ze względów twórczych, mogą się nasilić. Wartości dodatnie rozjaśniają dotknięte obszary, wartości ujemne przyciemniają je.

PROFILE KOLOROWE

Dostępne są 3 uprzednio określone profile dla fotografii kolorowej:

Ustawienie fabryczne: **Standard**

- **STD** **Standard**
- **VIV** **Vivid**
- **NAT** **Natural**

- W menu głównym wybrać **JPG Settings**
- Wybrać **Film Style**
- Wybrać żądany profil

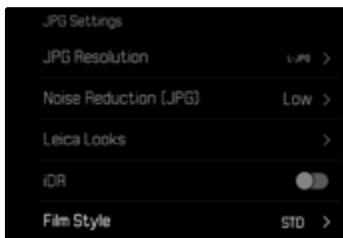

PROFILE CZARNO-BIAŁE

Dostępne są 2 uprzednio określone profile dla fotografii czarno-białej

- **BW** **Monochrome**
- **BW** **Monochrome High Contrast**

- W menu głównym wybrać **JPG Settings**
- Wybrać **Film Style**
- Wybrać żądany profil

INDYWIDUALIZACJA PROFILI ZDJĘĆ

Parametry mogą być regulowane dla wszystkich dostępnych profili (**Saturation** tylko dla profili kolorowych). Aby uzyskać szczegółowe informacje na temat obsługi menu, patrz str. 70.

- W menu głównym wybrać **JPG Settings**
- Wybrać **Film Style**
- Wybrać **Film Style Settings**
- Wybrać żądany profil
- Wybrać **Contrast/Highlight/Shadow/Sharpness/Saturation**
- Wybrać wymagany stopień (-2, -1, 0, +1, +2)
- Potwierdzić



LEICA LOOKS

Leica Looks oferuje wybór profesjonalnie dopasowanych, predefiniowanych profili. Można je wygodnie pobrać do aparatu poprzez Leica FOTOS.

Istnieje sześć miejsc pamięci dla Leica Looks.

Aby zastosować Look

- W menu głównym wybrać **JPG Settings**
- Wybrać **Leica Looks**
- Wybrać żądaną lokalizację pamięci

Aby zająć miejsce w pamięci

Pobieranie Leica Looks do aparatu odbywa się w wygodny sposób poprzez Leica FOTOS.

- Nawiązanie połączenia z Leica FOTOS
- Postępować zgodnie z instrukcjami w aplikacji Leica FOTOS

Wskazówka

- Przydzielanie miejsc w pamięci z pobranym Leica Looks dotyczy zarówno pracy w trybie zdjęć jak i film. Poszczególne profile mogą być jednak wybierane oddzielnie dla obu trybów pracy.

AUTOMATYCZNE OPTIMALIZACJE

TŁUMIENIE SZUMU

TŁUMIENIE SZUMU PRZY DŁUGIM CZASIE EKSPOZYCJI

W fotografii cyfrowej występowanie wadliwych pikseli, które mogą być zarówno białe, jak i czerwone, niebieskie i zielone, nazywane jest szumem. Przy zastosowaniu wyższych czułości szumu obrazu są szczególnie widoczne w równych, ciemnych obszarach. Długie czasy naświetlania mogą powodować bardzo silne zakłócenia obrazu. Aby ograniczyć to rozpraszające zjawisko, aparat automatycznie tworzy drugie „czarne ujęcie” (na tle zamkniętej migawki) po zdjęciach z dłuższymi czasami otwarcia migawki i przy wysokich wartościach ISO. Szum zmierzony podczas tego równoległego zapisu jest następnie matematycznie „odejmowany” od zestawu danych rzeczywistego zapisu. W takich przypadkach pojawia się, jako zawiadomienie, komunikat **Noise reduction in progress...** wraz z odpowiednim wskazaniem czasu. To podwojenie czasu „ekspozycji” musi być brane pod uwagę przy długich ekspozycjach. W tym czasie nie należy wyłączać aparatu. Aby móc w tych warunkach stworzyć kilka ujęć pod rząd, warto wyłączyć redukcję szumów i wykonać ją w ramach postprocessingu. W tym celu nagrania muszą być wykonane w formacie surowych danych.

Ustawienie fabryczne: **On**

- W menu głównym wybrać **Noise Reduction (long exposure)**
- Wybrać **On**

Dopóki funkcja jest aktywna, redukcja szumów odbywa się zawsze w określonych warunkach. Należą do nich ujęcia z funkcją T, a także długie ekspozycje z czasami otwarcia migawki ≥ 8 s.

We wszystkich innych przypadkach redukcja szumów zależy od kombinacji czynników (zwłaszcza ustawienia ISO, czasu otwarcia migawki i temperatury czujnika). W poniższej tabeli wymieniono czasy otwarcia migawki, od których przeprowadzana jest redukcja szumów dla temperatury czujnika 25°C.

ISO	Czas otwarcia migawki dłuższy niż
100	7 s
200	6,4 s
400	5,9 s
800	5,4 s
1600	4,9 s
3200	4,5 s
6400	4,2 s
≥ 12500	3,8 s

ŁĘMIENIE SZUMU PODCZAS NAGRAŃ JPG

Na szczęście, poza przypadkami stosowania wysokich czułości, szumy przez większość czasu pozostają nieistotne. Podczas tworzenia plików graficznych JPG, redukcja szumów jest jednak zawsze częścią przetwarzania danych. Ponieważ z drugiej strony ma ona również wpływ na odwzorowanie ostrości, można osłabić lub wzmocnić redukcję szumów w porównaniu z ustawieniem standardowym.

Ustawienie fabryczne: **Low**

- W menu głównym wybrać **JPG Settings**
- Wybrać **Noise Reduction (JPG)**
- Wybrać żądane ustawienie (**Low**, **Medium**, **High**)

Wskazówka

- To ustawienie dotyczy tylko nagrań w formacie JPG.

STABILIZACJA OBRAZU

Im gorsze warunki oświetleniowe podczas fotografowania, tym wolniejsze czasy otwarcia migawki wymagane do uzyskania prawidłowej ekspozycji. Optyczna stabilizacja obrazu pomaga zapobiegać rozmyciu obrazu spowodowanym drganiami aparatu.

Ustawienie fabryczne: **Auto**

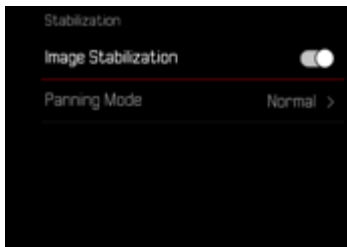

- W menu głównym wybrać **Stabilization**
- Wybrać **Image Stabilization**
- Włączyć funkcję

USTAWIENIE KIERUNKU STABILIZACJI

Podczas panoramowania korzystne może być korygowanie drgań aparatu tylko w niektórych kierunkach.

Ustawienie fabryczne: **Normal**

Normalna	Drgania aparatu we wszystkich kierunkach (poziowym, pionowym, obrotowym) są automatycznie korygowane.
Automatyczna	Podczas panoramowania automatycznie wykrywany jest kierunek i korygowane są drgania aparatu prostopadłe do kierunku obrotu.
Pionowe panoramowanie	Poprawiane są tylko poziome drgania aparatu.
Poziome panoramowanie	Poprawiane są tylko pionowe drgania aparatu.

- W menu głównym wybrać **Stabilization**
- Wybrać **Panning Mode**
- Wybrać żądane ustawienie (**Normal**, **Auto Panning**, **Vertical Panning**, **Horizontal Panning**)

Wskazówka

- Niektóre obiektywy nie obsługują wszystkich ustawień oferowanych przez aparat. W razie jakichkolwiek pytań, prosimy o kontakt z Działem Obsługi Klienta Leica (patrz str. 316).

ZAKRES DYNAMIKI

Zakres kontrastu motywu obejmuje wszystkie stopnie jasności od najjaśniejszej do najciemniejszej części obrazu. Jeśli zakres kontrastu obiektu jest mniejszy niż zakres dynamiki aparatu, czujnik może uchwycić wszystkie stopnie jasności. W przypadku dużych różnic w jasności fotografowanego obiektu (np. zdjęcia wewnątrz z jasnymi oknami w tle, zdjęcia, na których część obiektu znajduje się w cieniu, a część jest bezpośrednio oświetlona przez słońce, zdjęcia krajobrazów z ciemnymi obszarami i bardzo jasnym niebem) aparat nie jest w stanie odtworzyć całego zakresu kontrastu obiektu ze względu na ograniczony zakres dynamiki. W rezultacie dochodzi do utraty informacji w „obszarach peryferyjnych” (niedoświetlenie i prześwietlenie).

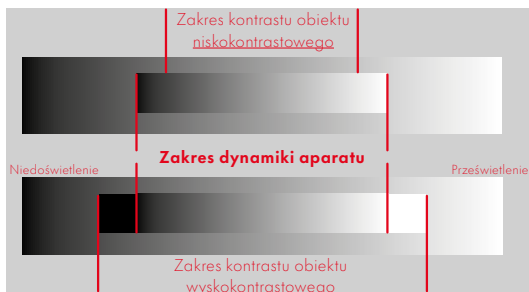

FUNKCJA iDR

Funkcja **iDR** (Intelligent Dynamic Range) umożliwia optymalizację ciemniejszych obszarów. Dzięki temu szczególnie są znacznie lepiej widoczne. Ta funkcja dotyczy tylko nagrań w formacie JPG.

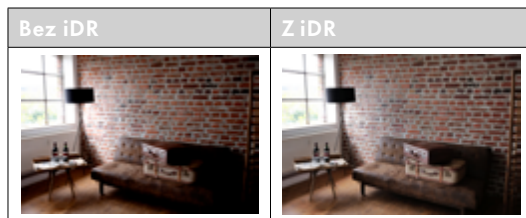

Zgóry można określić, czy i w jakim stopniu ma nastąpić optymalizacja obszarów ciemnych (**High**, **Standard**, **Low**, **Off**). W przypadku ustawienia **Auto** aparat automatycznie wybiera odpowiednie ustawienie w zależności od zakresu kontrastu fotografowanego obiektu. Oprócz tego ustawienia, efekt zależy od ustawień ekspozycji. Funkcja ta jest najbardziej efektywna w połączeniu z niskimi wartościami ISO i szybkimi czasami otwarcia migawki. Efekt ten jest mniejszy przy wyższych wartościach ISO i/lub wolniejszych czasach otwarcia migawki.

Ustawienie fabryczne: **Auto**

- W menu głównym wybrać **iDR**
- Włączyć funkcję
- Wybrać **Settings**
- Wybrać żądane ustawienie (**Auto**, **High**, **Standard**, **Low**)

Wskazówki

- Poprzez optymalizację ciemnych obszarów, rozróżnienie w bardzo jasnych obszarach jest nieco zredukowane.
- To funkcja dotyczy tylko nagrań w formacie JPG.

ZARZĄDZANIE DANYMI

OPCJE PRZECHOWYWANIA

Gdy włożone są dwie karty pamięci, dostępne są różne opcje przechowywania danych.

- DNG+JPG on CFe=SD
- DNG+JPG first on CFe
- DNG on CFe / JPG on SD



CFe = SD (Kopia zapasowa)	Wszystkie pliki są przechowywane zarówno na dysku CFe jak i na dysku SD. Jedna z kart służy więc jako zapasowa.
CFe + SD (Standard)	Pliki są najpierw zapisywane na dysku CFe, aż do jego zapelnienia. Pliki są następnie zapisywane na karcie SD.
CFe / SD (Oddzielnie)	Pliki są zapisywane oddzielnie według formatu: pliki DNG są zapisywane na CFe, pliki JPG na SD.

Ikona w centrum sterowania wskazuje wybrane ustawienie.

Ustawienie fabryczne: DNG+JPG first on CFe

- W menu głównym wybrać Storage Management
- Wybrać Storage Options
- Wybrać żądane ustawienie
(CFe = SD, CFe + SD, CFe / SD)

FORMATOWANIE KARTY PAMIĘCI

Zazwyczaj nie jest konieczne formatowanie używanych już kart pamięci. Jednakże, gdy jeszcze niesformatowana karta jest używana po raz pierwszy, należy ją sformatować. Zaleca się okresowe formatowanie kart pamięci, ponieważ niektóre dane szcztkowe (informacje towarzyszące nagraniom) mogą zajmować pojemność pamięci.



- W menu głównym wybrać **Storage Management**
- Wybrać **Format Storage**
- Wybrać **Format CFe Card**/**Format SD Card**
- Potwierdzić operację
 - Podczas procesu miga dioda statusu LED

Wskazówki

- Nie należy wyłączać aparatu podczas pracy.
- W przypadku formatowania karty pamięci wszystkie znajdujące się na niej dane zostaną utracone. Zabezpieczenie przed usunięciem odpowiednio oznaczonych nagrań nie uniemożliwia formatowania.
- Dlatego też wszystkie nagrania powinny być regularnie przenoszone na bezpieczne urządzenie pamięci masowej, takie jak dysk twardy komputera.
- Dzięki prostemu formatowaniu, dane na karcie nie są początkowo bezpowrotnie tracone. Usuwany jest tylko spis, tak że istniejące pliki nie są już bezpośrednio dostępne. Dzięki odpowiedniemu oprogramowaniu dane te mogą być ponownie udostępnione. Tylko te dane, które są następnie nadpisywane przez zapisywanie nowych danych, są rzeczywiście trwale usuwane.
- Jeśli karta pamięci została sformatowana w innym urządzeniu, np. w komputerze, należy ją ponownie sformatować w aparacie.
- Jeżeli karta pamięci nie może zostać sformatowana/nadpisana, należy skontaktować się ze sprzedawcą lub Działem Obsługi Klienta firmy Leica (patrz str. 316).

ZMIANA NAZWY PLIKÓW

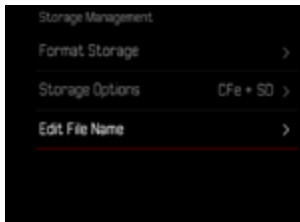

- W menu głównym wybrać **Storage Management**
- Wybrać **Edit File Name**
 - Pojawia się podmenu klawiatury.
 - Linia wejściowa zawiera ustawienie fabryczne „L” jako pierwszą literę nazwy pliku. Tylko ta litera może zostać zmieniona.
- Wprowadzić wybraną literę (patrz str. 67)
- Potwierdzić

Wskazówki

- Zmiana nazwy pliku obowiązuje dla wszystkich kolejnych nagrań lub do czasu jej ponownej zmiany. Numer sekwencji nie jest przez to zmieniany; jest on jednak resetowany podczas tworzenia nowego folderu.
- Podczas przywracania ustawień fabrycznych, początkowa litera jest automatycznie ustawiana na „L”.
- Małe litery są niedostępne.

UTWORZENIE NOWEGO FOLDERU

- W menu głównym wybrać **Camera Settings**
- Wybrać **Reset Image Numbering**
 - Pojawia się odpowiednie zapytanie.
- Potwierdzić utworzenie nowego folderu (**Yes**) lub anulować (**No**)

Wskazówka

- Część nazwy (pierwsza litera) nowego folderu utworzonego w ten sposób pozostaje niezmieniona w stosunku do poprzedniego; numeracja plików w nim zaczyna się ponownie od 0001.

PRAKTYCZNE USTAWIENIA DOMYŚLNE

TOUCH AF

Funkcja dotykowej automatycznej ostrości Touch AF pozwala na bezpośrednie ustawienie pola pomiarowego AF.

Ustawienie fabryczne: **Touch AF**

→ W menu głównym wybrać **Focus Settings**

→ Wybrać **Touch AF**

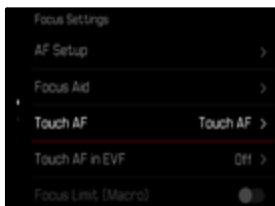

→ Wybrać **Touch AF**

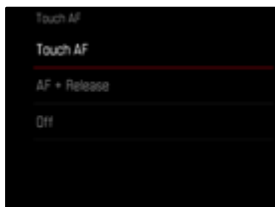

Aby ustawić pole pomiarowe AF

→ Dotknąć żądane miejsce na ekranie

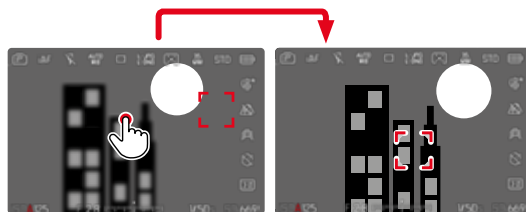

Aby przenieść pole pomiarowe z powrotem na środek ekranu

→ Dwukrotnie dotknąć ekran

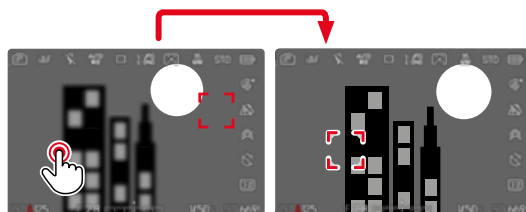

Wskazówki

- Ta funkcja jest dostępna ze wszystkimi metodami pomiaru AF z wyjątkiem **Multi-field**.
- Natomiast w przypadku metody ustawiania **Tracking** pole pomiarowe pozostaje w wybranej pozycji, a ustawianie ostrości rozpoczyna się po naciśnięciu spustu migawki. W przypadku pozostałych metod pomiaru AF automatyczne ustawianie ostrości jest wykonywane natychmiast.
- Nawet przy ustawieniu **Off**, pozycję punktu AF można zawsze zresetować poprzez dwukrotne dotknięcie.

TOUCH AF + RELEASE

Dzięki **Touch AF + Release** można bezpośrednio umieścić punkt AF i natychmiast zrobić zdjęcie.

- W menu głównym wybrać **Focus Settings**
- Wybrać **Touch AF**
- Wybrać **Touch AF + Release**
- Dotknąć żądane miejsce na ekranie

Wskazówka

- Jeśli **Touch AF + Release** jest aktywny, nie można zresetować pola pomiarowego poprzez dwukrotne dotknięcie.

TOUCH AF W TRYBIE EVF

Podczas korzystania z EVF funkcja Touch AF jest domyślnie wyłączona, aby zapobiec przypadkowemu przesunięciu punktu AF. Nadal można jednak wywołać szybkie ustawienie (patrz str. 235). Jeśli nie jest to pożądane (np. przy ustawianiu ostrości lewym okiem), można również wyłączyć tę funkcję.

Ustawienie fabryczne: **Off**

- W menu głównym wybrać **Focus Settings**
- Wybrać **Touch AF in EVF**
- Wybrać żądane ustawienie (**On**, **AF Quick Setting only**, **Off**)

- **AF Quick Setting only**
 - Wywoływanie ustawienia szybkości AF (dotknąć i przytrzymać)
- **On**
 - Ustawianie pola pomiarowego AF (dotknięcie)
 - Wywoływanie ustawienia szybkości AF (dotknąć i przytrzymać)
- **Off**

INDYWIDUALNE USTAWIENIA W OBIEKTYWIE

Można indywidualnie dostosować całkowity kąt obrotu obiektywu, używanego do ustawiania ostrości. Wybrane ustawienie wskazuje kąt obrotu wymagany do zmiany ustawienia ostrości od nieskończoności do najbliższej możliwej odległości. Na przykład po ustawieniu wartości 90° cały zakres ustawiania ostrości jest przesuwany przez ćwierć obrotu pierścienia regulacji ostrości. Po ustawieniu wartości 360° wymagany jest pełny obrót. Małe wartości zapewniają szybkie ustawianie, a duże wartości umożliwiają bardziej precyzyjną regulację. Ustawienie Maximum oferuje najwyższą precyzję.

W przeciwieństwie do ustawień stałych, ustawienie Standard MF powoduje nieliniową zależność kąta obrotu i ustawienia ostrości. Wtedy wielkość zmiany zależy dynamicznie od prędkości obracania. Przy powolnym obracaniu ten sam kąt obrotu, np. 45°, powoduje mniejszą zmianę niż przy szybkim obrocie.

Ustawienie fabryczne: Standard MF

- W menu głównym wybrać Focus Settings
- Wybrać Manual Focus Throw
- Wybrać żądane ustawienie (Standard MF, 90°, 120°, 150°, 180°, 210°, 240°, 270°, 300°, 330°, 360°, Maximum)

Wskazówki

- Ustawienia Standard MF i Maximum są bardzo zależne od obiektywu. Ustawienie Maximum może na przykład oznaczać kąt obrotu o 360° lub 720°.

WZROST WARTOŚCI EV

Można wybierać między ustawieniem kroku 1/2 EV lub 1/3 EV. Pozwala to na wybór pomiędzy silniejszym lub słabszym oddziaływaniem poszczególnych ustawień. Te opcje nie odnoszą się wyłącznie do ustawień kompensacji ekspozycji. Określają one również „czułość” pokręteł regulacyjnych w normalnym trybie fotografowania, tzn. w jakich krokach odbywa się ustawianie czasu otwarcia migawki i przysłony. Po ustawieniu na 1/2 czas otwarcia migawki i wartość przysłony zmieniają się odpowiednio szybciej przy każdym obrocie o jedną pozycję kliknięcia, więc dane ustawienie wymaga mniej czasu. Po ustawieniu na 1/3 możliwe jest bardziej precyzyjne ustawianie.

Ustawienie fabryczne: 1/3

- W menu głównym wybrać EV Increment
- Wybrać żądane ustawienie (1/2, 1/3)

EKRANY POMOCY

Aparat Leica SL3-S oferuje 4 niezależne profile informacyjne, które zawierają różne kombinacje dostępnych ekranów pomocy. Dostępne są następujące funkcje:

- Paski informacyjne (patrz str. 111)
- Linie siatkowe (tylko tryb nagrywania, patrz str. 112)
- Focus Peaking (patrz str. 112)
- Clipping (patrz str. 112)
- Poziomica (tylko tryb nagrywania, patrz str. 114)
- Histogram (patrz str. 114)

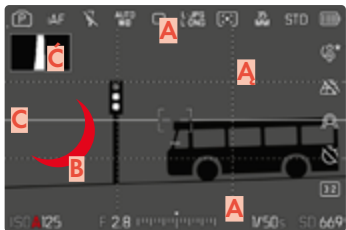

- A** Paski informacyjne (= nagłówek, stopka, prawy pasek)
- A** Linie siatkowe
- B** Focus Peaking
- C** Clipping
- C** Poziomica
- D** Histogram

PROFILE INFORMACYJNE

Można korzystać z maksymalnie 4 niezależnych profili informacyjnych. Dla każdego profilu można oddzielnie wybrać i w razie potrzeby ustawić żądane funkcje. Przelączenie pomiędzy profilami informacyjnymi odbywa się podczas pracy poprzez bezpośredni dostęp (patrz str. 72). W ustawieniu fabrycznym jest to przycisk **FN**. Umożliwia to szybkie przelączenie pomiędzy różnymi widokami.

W ramach ustawienia fabrycznego zdefiniowane są następujące profile:

Profil	Ustawienie fabryczne	
1	Wyłącznie paski informacyjne (Top / Bottom)	
2	Widok pełnoekranowy (wszystkie ekrany pomocy <u>wyłączone</u>)	
3	Info Bars (Top / Bottom + Right), Clipping, Focus Peaking, Histogram	
4	Info Bars (Top / Bottom + Right), Grids, Clipping, Level Gauge	

PRZEŁĄCZANIE PROFILI INFORMACYJNYCH

→ Nacisnąć przycisk funkcyjny przypisany do funkcji

Toggle Info Levels

- W ustawieniu fabrycznym jest to przycisk **FN**.

Wskazówka

- W trybie odtwarzania dostępne są te same profile informacyjne, jak i w trybie nagrywania. Aktualnie aktywny profil informacyjny jest zapisywany niezależnie.

Aby pokazać lub ukryć informacje na krótki czas

→ Nacisnąć i przytrzymać spust migawki

- Wyświetlane są (tylko) informacje o ekspozycji i aktywne ekrany pomocy

DEZAKTYWACJA POSZCZEGÓLNYCH PROFILI INFORMACYJNYCH

Możliwe jest ograniczenie liczby profili informacyjnych poprzez aktywację lub dezaktywację poszczególnych profili. Musi być przy tym zawsze aktywny co najmniej jeden profil, który może być jednak „pusty”.

→ W menu głównym wybrać **Capture Assistants**

→ Wybrać żądany profil

→ Wybrać **On/Off**

DOSTOSOWYWANIE PROFILU INFORMACYJNYCH

- W menu głównym wybrać **Capture Assistants**
- Wybrać żądany profil
- Wybrać **Settings**
- Wybrać żądaną funkcję
- Wybrać żądane ustawienie

Funkcja	Dostępne ustawienia
Info Bars	Top / Bottom (On, Off) Right (On, Off)
Grids	3 x 3, 6 x 4, Off
Clipping	Off, Upper Limit (wartość pomiędzy 200 a 255)
Focus Peaking	On, Off Kolor (Red, Blue, Green, White) i czułość (Low, Medium, High): ustawienia dotyczą <u>wszystkich</u> profili informacyjnych
Level Gauge	On, Off
Histogram	On, Off

Wskazówka

- Zaleca się zarezerwowanie „pustego” profilu informacyjnego, w którym wszystkie funkcje są ustawione na **Off**. Pozwala to tymczasowo ukryć wszystkie powiadomienia. Dzięki temu dostępny jest widok pełnoekranowy bez niepotrzebnych powiadomień.

DOSTĘPNE POWIADOMIENIA

PASKI INFORMACYJNE

Ikony na paskach pokazują aktualnie aktywne ustawienia i wartości ekspozycji. Wykaz powiadomień zawiera rozdział „Powiadomienia” (patrz str. 26).



LINIE SIATKOWE

Siatki (Grids) dzielą obraz na kilka pól. Ułatwiają one między innymi kompozycję obrazu oraz dokładne ustawienie aparatu. Podział siatki można dopasować do motywu.



Dostępne są dwa rodzaje siatki. Dzielą one obraz na 3 x 3 pola lub 6 x 4 pola.

- W menu głównym wybrać **Capture Assistants**
- Wybrać żądany profil
- Wybrać **Settings**
- Wybrać **Grids**
- Wybrać żądane ustawienie
(**3 x 3**, **6 x 4**, **Off**)

CLIPPING

Wskaźnik przycięcia (Clipping) zaznacza bardzo jasne obszary obrazu. Ta funkcja umożliwia bardzo łatwą i dokładną kontrolę ustawień ekspozycji. Prześwietlone obszary migają na czarno.



USTAWIANIE WARTOŚCI PROGOWEJ

Aby dostosować te powiadomienia do konkretnych warunków lub własnych preferencji w zakresie kompozycji obrazu, można ustawić próg tych powiadomień, czyli poziom prześwietlenia powodujący ich wyświetlenie.

- W menu głównym wybrać **Capture Assistants**
- Wybrać żądany profil
- Wybrać **Settings**
- Wybrać **Clipping**
- Wybrać **Upper Limit**
- Wybrać żądaną wartość
(**200** do **255**)

- Nacisnąć i przytrzymać spust migawki
 - Pojawia się wskaźnik przycięcia.

FOCUS PEAKING

Dzięki tej funkcji pomocy krawędzie ostro ustawionych części motywu są wyróżnione kolorem. Kolor oznakowań można ustawiać. Możliwe jest również dostosowywanie czułości.



KOLOR OZNAKWAŃ

Kolor oznakowań można ustawiać. To ustawienie obowiązuje dla wszystkich profili informacyjnych.

Ustawienie fabryczne: **Red**

- W menu głównym wybrać **Capture Assistants**
- Wybrać żądany profil
- Wybrać **Settings**
- Wybrać **Focus Peaking**
- Wybrać **Color**
- Wybrać żądane ustawienie (**Red**, **Green**, **Blue**, **White**)

CZUŁOŚĆ

Ustawienie fabryczne: **Medium**

- W menu głównym wybrać **Capture Assistants**
- Wybrać żądany profil
- Wybrać **Settings**
- Wybrać **Focus Peaking**
- Wybrać **Sensitivity**
- Wybrać żądane ustawienie (**Low**, **Medium**, **High**)

Wskazówka

- Oznaczenie ostro przedstawionych części motywu opiera się na kontraście motywu, tzn. na różnicach między światłem a ciemnością. Wskutek tego części motywu o wysokim kontraście mogą zostać błędnie zaznaczone, nawet jeśli nie są ostre.

POZIOMICA

Dzięki zintegrowanym czujnikom aparat może pokazywać swoją orientację. Dzięki tym powiadomieniom można precyzyjnie ustawić aparat w osi podłużnej i poprzecznej w przypadku motywów krytycznych, takich jak ujęcia architektury ze statywu.

Odchylenia względem osi podłużnej (gdy aparat jest przechylony w górę lub w dół w kierunku patrzenia) są zaznaczone krótką linią w środku obrazu (1). Odchylenia względem osi poprzecznej (gdy aparat jest przechylony w lewo lub w prawo) są oznaczone dwiema długimi liniami na lewo i na prawo od środka obrazu (2).

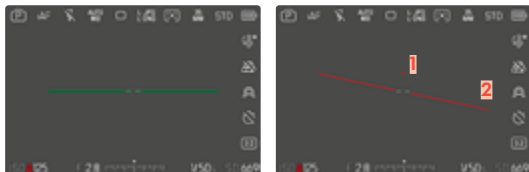

- W menu głównym wybrać **Capture Assistants**
- Wybrać **Level Gauge**
- Wybrać **On/Off**

Wskazówka

- Podczas fotografowania w formacie portretowym aparat automatycznie dostosowuje orientację poziomicę.

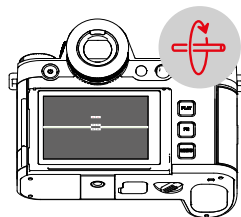
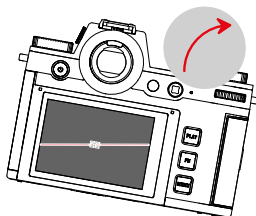
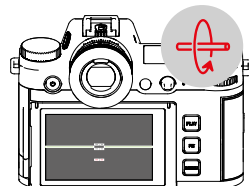
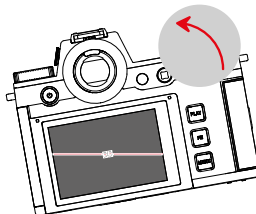
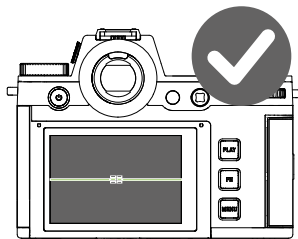

HISTOGRAM

Histogram przedstawia rozkład jasności na obrazie. Oś pozioma odpowiada wartościom tonalnym od czerni (po lewej) do szarości i bieli (po prawej). Oś pionowa odpowiada liczbie pikseli o danej jasności.

Taki sposób przedstawienia informacji pozwala na szybką i łatwą ocenę ustawień ekspozycji.

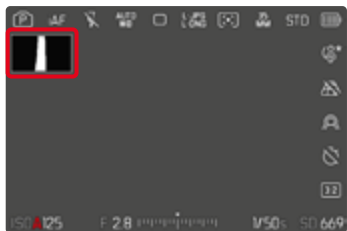

- W menu głównym wybrać **Capture Assistants**
- Wybrać żądany profil
- Wybrać **Settings**
- Wybrać **Histogram**
- Wybrać **On/Off**

Wskazówki

- Histogram jest zawsze oparty na wyświetlanej jasności i w zależności od użytych ustawień może nie odzwierciedlać ostatecznej ekspozycji.
- W trybie nagrywania histogram należy rozumieć jako „wskaźnik trendu”.
- Podczas odtwarzania obrazu histogram może się nieznacznie różnić od histogramu podczas nagrywania.
- Histogram zawsze odnosi się do aktualnie wyświetlanego fragmentu zdjęcia.

CZASOWE WŁĄCZENIE/WYŁĄCZENIE POSZCZEGÓLNYCH FUNKCJI

Następujące funkcje pomocnicze mogą być czasowo włączane i wyłączane:

- Focus Peaking
 - Clipping
- Przyporządkować żądaną funkcję pomocniczą do przycisku funkcyjnego (patrz str 72)
- Nacisnąć odpowiedni przycisk funkcyjny
- Status funkcji pomocniczej przełącza się.
 - Na ekranie pojawia się odpowiednia wskazówka.

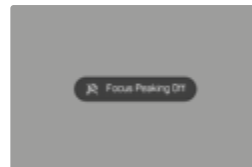
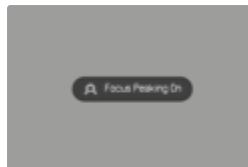

Po wyłączeniu aparatu ustawienie tymczasowe jest resetowane.

WZMOCNIENIE PODGLĄDU NA ŻYWO

W bardzo ciemnym otoczeniu (na przykład w nocy) kompozycja obrazu jest często bardzo trudna, ponieważ obiekty są trudno rozpoznawalne. Funkcja **Enhanced Live View** ma na celu umożliwienie kompozycji obrazu w takich sytuacjach. W tym celu obraz w trybie Live View jest wzmacniany poprzez bardzo silne zwiększenie wartości ISO i obniżenie liczby klatek na sekundę. Nie ma to wpływu na zdjęcia jako takie. W trybie Live View z przyczyn technicznych podczas ruchu występują jednak zakłócenia obrazu i silne efektów rozmycia. Funkcja jest aktywna tylko przy bardzo słabym oświetleniu otoczenia.

W zależności od wybranego trybu ekspozycji i innych ustawień Live View wyświetla podgląd ekspozycji, gdy spust migawki jest naciśnięty i przytrzymywany (patrz rozdział „Sterowanie ekspozycją” od strony 150).

- W menu głównym wybrać **Live View Settings**
- Wybrać **Enhanced Live View**
- Wybrać **On**

Wskazówki

- Nawet po ustawieniu opcji **Enhanced Live View** na **On** funkcja ta nie jest aktywna przy wystarczającym oświetleniu.
- W trybie AF podczas trwającego pomiaru odległości funkcja **Enhanced Live View** jest chwilowo nieaktywna.
- Po ustawieniu opcji **Enhanced Live View** na **On** funkcja **Focus Peaking** jest niedostępna.

FUNKCJE POMOCNICZE AF

OŚWIETLENIE WSPOMAGAJĄCE AF

Wbudowane oświetlenie wspomagające AF rozszerza zakres działania systemu AF na warunki słabego oświetlenia. Po aktywacji tej funkcji oświetlenie staje się aktywne w takich warunkach podczas wykonywania pomiaru.

Ustawienie fabryczne: **On**

- W menu głównym wybrać **Focus Settings**
- Wybrać **Focus Aid**
- Wybrać **AF Assist Lamp**
- Włączyć funkcję

Wskazówki

- Oświetlenie wspomagające AF oświetla obszar o zasięgu do około 5 m.
- Oświetlenie wspomagające AF gaśnie automatycznie, gdy pomiar odległości zakończył się pomyślnie (pole pomiaru AF zielone) lub niepomyślnie (pole pomiaru AF czerwone).

AKUSTYCZNE POTWIERDZENIE AF

W trybie AF możliwe jest potwierdzenie udanego pomiaru odległości sygnałem akustycznym.

Ustawienie fabryczne: Off

- W menu głównym wybrać **Camera Settings**
- Wybrać **Acoustic Signal**
- Wybrać **AF Confirmation**
- Włączyć funkcję

FOTOGRAFOWANIE

Ustawienia opisane w tym rozdziale dotyczą tylko trybu zdjęcie. Są one zatem częścią menu fotografowania i dlatego muszą być zawsze wywoływane i ustawiane w trybie zdjęcie (patrz rozdział „Obsługa aparatu” w części „Sterowanie menu”). Punkty menu o tej samej nazwie w menu film są od tego niezależne.

TRYB NAGRYWANIA

Opisane poniżej funkcje i opcje ustawień odnoszą się zasadniczo do robienia pojedynczych zdjęć. Oprócz nagrywania pojedynczych klatek, aparat Leica SL3-S oferuje kilka innych trybów pracy. Informacje na temat ich działania i możliwości ustawień można znaleźć w odpowiednich rozdziałach.

→ W menu głównym wybrać **Drive Mode**

→ Wybrać żądany wariant funkcji

Tryb	Ustawianie opcji/wariantów
Zapis pojedynczych klatek	Single
Zapis seryjny (patrz str. 155)	Szybkość: – 2 fps, 14 bit, AF – 5 fps, 14 bit, AF – 7 fps, 12 bit, AF – 15 fps, 12 bit, AF – 30 fps, 12 bit, AF
Zapis interwałowy (patrz str. 156)	Number of frames Odstępy między nagraniami (Interval) Czas realizacji (Countdown)
Bracketing ekspozycji (patrz str. 158)	Number of frames (3 lub 5) EV Steps Exposure Compensation Automatic
Multishot (patrz str. 159)	Czas realizacji (Self Timer) Motion artefacts correction
Samowyzwalacz (patrz str. 159)	Czas realizacji: – Self-timer 2 s – Self-timer 6 s – Self-timer 12 s – Self-timer 30 s

USTAWIANIE OSTROŚCI

W Leica SL3-S można ustawić ostrość zarówno automatycznie, jak i ręcznie. Podczas fotografowania z autofokusem dostępne są 3 tryby pracy i 7 metod pomiaru. W przypadku korzystania z obiektywów MF możliwe jest tylko ręczne ustawienie.

FOTOGRAFOWANIE Z AF

- Wybrać żądany tryb AF
- W razie potrzeby ustawić pole pomiaru AF
- Naciśnąć i przytrzymać spust migawki
 - Ustawianie ostrości jest wykonywane jednorazowo (AFs) lub w sposób ciągły (AFc).
 - Jeśli pomiar się powiódł: pole pomiarowe AF jest zielone.
 - Jeśli pomiar się nie powiódł: pole pomiarowe AF jest czerwone.
 - Alternatywnie można ustawić ostrość i/lub ekspozycję i zapisać je za pomocą dżojstika (przechowywanie wartości pomiarowych, patrz str. 150).
- Naciśnięcie spustu migawki

FOTOGRAFOWANIE Z MF

- Wybrać **MF** jako tryb ustawiania ostrości (patrz str. 129)
- Ustawić ostrość za pomocą pierścienia regulacji ostrości
- Naciśnięcie spustu migawki

Więcej informacji na ten temat znajduje się w następujących rozdziałach.

TRYBY PRACY FUNKCJI AUTOFOKUS

Następujące tryby pracy AF są do dyspozycji: **AFs**, **AFc** oraz **Intelligent AF**. Bieżący tryb AF jest wyświetlany w nagłówku.

Ustawienie fabryczne: **AFs**

- W menu głównym wybrać **Focus Mode**
- Wybrać żądane ustawienie (**Intelligent AF**, **AFs**, **AFc**)

INTELIWENTNY AF (iAF)

W tym trybie aparat ustawia ponownie ostrość za każdym razem, gdy zarejestruje zmianę koloru lub kontrastu światła w całej sekcji obrazu. Pole ostrości zależy od wybranej metody pomiaru autofokusa.

AFs (single)

Odpowiednie dla obiektów bez ruchu lub z bardzo niewielkim ruchem. Ustawianie ostrości jest dokonywane tylko raz i pozostaje zapamiętane tak długo, jak długo spust migawki jest trzymany w punkcie nacisku. Dotyczy to również sytuacji, gdy punkt AF jest skierowany na inny obiekt.

AFc (continuous)

Nadaje się do ruchomych motywów. Ustawianie ostrości jest stale dostosowywane do obiektu znajdującego się w polu pomiaru AF, dopóki spust migawki jest przytrzymany w pierwszym punkcie nacisku.

METODY POMIARU FUNKCJI AUTOFOKUS

Do pomiaru odległości w trybie AF dostępne są różne metody pomiarowe. Udałe ustawienie ostrości sygnalizowane jest zielonym polem pomiarowym, nieudane - czerwonym.

Ustawienie fabryczne: **Field**

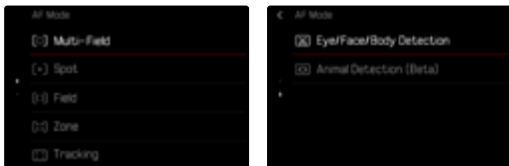

- W menu głównym wybrać **Focus Settings**
- Wybrać **AF Mode**
- Wybrać żądane ustawienie
(**Multi-field**, **Spot**, **Field**, **Zone**, **Tracking**, **Eye/Face/Body Detection**, **Animal Detection (Beta)**)

Wskazówki

- Ustawianie ostrości za pomocą AF może się nie powieść.
 - jeśli odległość do obiektu jest zbyt duża (w trybie makro) lub zbyt mała
 - jeśli obiekt nie jest wystarczająco oświetlony
- Funkcja dotykowej automatycznej ostrości Touch AF pozwala na bezpośrednie ustawienie pola pomiarowego AF. Dodatkowe informacje patrz str. 106

POMIAR WIELOPOLOWY

Dalsze pola pomiarowe są rejestrowane w pełni automatycznie. Funkcja ta jest szczególnie przydatna w przypadku zdjęć migawkowych.

POMIAR PUNKTOWY/POLOWY

Obie metody wykrywają jedynie fragmenty obiektu znajdujące się w obrębie odpowiednich pól pomiarowych AF. Pola pomiarowe oznaczone są małą ramką (pomiar polowy) lub krzyżykiem (pomiar punktowy). Dzięki szczególnie małemu zakresowi pomiarowemu pomiar punktowy pozwala na ustawienie ostrości bardzo małych szczegółów motywu.

Nieco większy zakres pomiarowy pomiaru polowego jest mniej krytyczny przy celowaniu, ale nadal umożliwia selektywny pomiar.

Te metody pomiarowe mogą być również stosowane w przypadku serii zdjęć, w których część obiektu, na której ustawiona jest ostrość, powinna być zawsze umieszczona w tym samym, niecentralnym punkcie obrazu.

W tym celu można przesunąć punkt AF w inne miejsce (patrz str. 129).

OBSZAR

W tej metodzie pomiarowej fragmenty motywów są rejestrowane w grupie sąsiadujących ze sobą pól 5 x 5. Funkcja ta łączy w sobie pewne zabezpieczenie dla zdjęć migawkowych z możliwością fotografowania większych obiektów.



Po dokonaniu ustawienia wyświetlane są pola pomiarowe, w których części obiektu są ostre.

ŚLEDZENIE

Ten wariant pomiaru pola pomaga w uchwyceniu poruszających się obiektów. Obiekt znajdujący się pod polem pomiarowym jest stale wyostrowany po tym, jak został już raz uchwycony.

- Skierować pole pomiarowe na wybrany obiekt (pochylając aparat lub przesuując pole pomiarowe)
- Nacisnąć i przytrzymać spust migawki

lub

- Nacisnąć przycisk funkcyjny (jeśli przypisano funkcję **AF-L** lub **AF-L + AE-L**, patrz str. 150)
 - Obiekt zostaje zogniskowany.

- Przekręcić aparat do żądanego fragmentu
 - Pole pomiarowe „śledzi” zapisany obiekt, a obiekt jest stale zogniskowany.

Wskazówka

- Ta metoda pomiaru ustawia ostrość w sposób ciągły, nawet gdy tryb AF jest ustawiony na **AFs**.

POZYCJA WYJŚCIOWA W FUNKCJI ŚLEDZENIA

Ustawienie fabryczne: **Center**

Możliwe jest określenie, od której pozycji funkcja śledzenia ma się rozpocząć.

Center	Środek ekranu
Last Position	Pozycja końcowa ostatnio zastosowanej funkcji śledzenia Np.: Samochód przejeżdża przez obraz od lewej do prawej. Zdjęcie jest wykonywane przy prawej krawędzi obrazu. Kolejny pomiar rozpoczyna się przy prawej krawędzi obrazu.
Recall	Pozycja początkowa ostatnio zastosowanej funkcji śledzenia Np.: Samochód przejeżdża przez obraz od lewej do prawej. Zdjęcie jest wykonywane przy prawej krawędzi obrazu. Kolejny pomiar rozpoczyna się przy lewej krawędzi obrazu.

- W menu głównym wybrać **Focus Settings**
- Wybrać **AF Setup**
- Wybrać **AF Tracking Start Position**
- Wybrać żądane ustawienie (**Last Position**, **Recall**, **Center**)

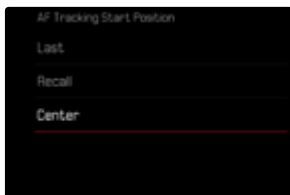

ROZPOZNAWANIE OSÓB (ROZPOZNAWANIE TWARZY)

Rozpoznawanie osób jest rozszerzeniem rozpoznawania twarzy. Oprócz biometrycznych wzorców twarzy, rozpoznawane są również wzorce ciała i następnie wykorzystywane przy ustawianiu ostrości. W ten sposób odpowiednia osoba, może być ciągle namierzana, nawet jeśli jej twarz nie jest widoczna przez krótki czas. Zwłaszcza gdy na zdjęciu znajduje się kilka osób, funkcja ta zapobiega niezamierzonemu „przeskakiwaniu” do innych twarzy.

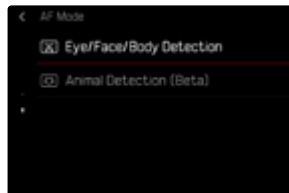

Jeśli podczas rozpoznawania twarzy zostanie wykryte oko, na nim jest skupiana uwaga. Jeśli wykryto kilka oczu, można wybrać oko, na którym ma zostać ustawiona ostrość. Aktualnie wybrane oko jest podświetlone.

Ponadto, jeśli na zdjęciu znajduje się kilka twarzy, można łatwo wybrać żądaną twarz.



Aby przełączyć się między twarzami i/lub oczami

→ Nacisnąć dżojstik w wybranym kierunku

ROZPOZNAWANIE ZWIERZĄT

Ten wariant rozpoznawania osób uwzględnia w rozpoznawaniu także niektóre typowe gatunki zwierząt domowych.

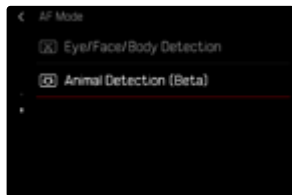

USTAWIENIA AF

PROFILE AF

Ustawienie fabryczne: **Children / Pets**

Dzięki profilom AF zachowanie autofokusa można optymalnie dostosować do rodzaju obiektu. Użytkownik określa, z jaką czułością autofokusa reaguje na zmiany obiektu.

Dostępne są 4 predefiniowane profile AF:

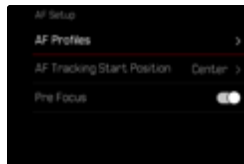

Profil AF	Typowa sytuacja
Children / Pets	Normalne ruchy
Team Sports	Szybkie, nieprzewidywalne zmiany kierunku
Runner	Ciągłe ruchy
Wildlife	Nagłe pojawienie się i zmiana kierunku

Każdy z tych profili zawiera trzy parametry: **Depth Sensitivity**, **Field Movement** oraz **Shift in Direction**.

Wyższe wartości:	Niższe wartości:
Depth Sensitivity	
Zmiany w odległości od motywu są natychmiast rejestrowane	Regulacja jest nieco opóźniona, aby uniknąć niezamierzonych skoków ostrości, na przykład gdy obiekt na krótko przechodzi przed obiektem.
Field Movement	
Podczas wychodzenia poza aktywne pole ostrości aparat przełącza się na następne pole ostrości tak szybko, jak to możliwe	Stopniowa zmiana na sąsiednie pola ostrości w celu uniknięcia błędów spowodowanych niewielkimi ruchami
Shift in Direction	
Jeśli nastąpi nagle zmiana w ruchu obiektu, ostrość natychmiast się cofa	Bardziej stabilna ostrość przy płynnych ruchach

WYWOŁAĆ AKTYWNY PROFIL

- W menu głównym wybrać **Focus Settings**
- Wybrać **AF Setup**
- Wybrać **AF Profiles**

ZMIENIĆ AKTYWNY PROFIL

- Wywołać aktywny profil
- Nacisnąć dżojstik/tylne pokrętło regulacyjne
 - Aktualnie wybrany profil jest oznaczony jako zmienny czerwonym napisem i dwoma małymi białymi trójkątami po obu stronach.
- Nacisnąć dżojstik w lewo lub w prawo lub
- Przekręcić tylne pokrętło regulacyjne

DOSTOSOWAĆ PROFIL AKTYWNY

- Wywołać aktywny profil
- Wybrać żądany parametr
- Nacisnąć dżojstik/tylne pokrętło regulacyjne
- Ustawić żądaną wartość

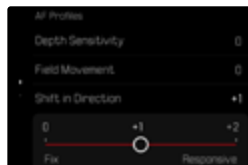
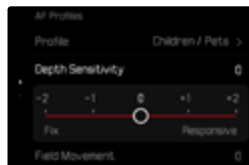

RESET AKTYWNEGO PROFILU

- Wywołać aktywny profil
- Nacisnąć dżojstik w prawo
- Nacisnąć dżojstik/tylne pokrętło regulacyjne

PRE-FOCUS

Gdy funkcja ta jest włączona, aparat wykonuje ciągłe mapowanie głębi w czasie rzeczywistym przed właściwym ustawieniem ostrości. To wstępnie identyfikuje możliwe punkty centralne sceny. To znacznie przyspiesza działanie autofokusa.

Wstępne ustawienie ostrości jest zgodne ze wszystkimi trybami AF i metodami pomiaru AF.

Ustawienie fabryczne: **On**

- W menu głównym wybrać **Focus Settings**
- Wybrać **AF Setup**
- Wybrać **Pre Focus**
- Wybrać **On/Off**

OGRANICZENIE OSTROŚCI

Zakres ogniskowania może być ograniczony do zakresu makro. Znacznie przyspiesza to automatyczne ustawianie ostrości.

Ustawienie fabryczne: Off

- W menu głównym wybrać Focus Settings
- Wybrać Focus Limit (Macro)
- Wybrać On/Off

Wskazówki

- Zakres ogniskowania różni się w zależności od obiektywu (patrz odpowiednia instrukcja).
- Ta funkcja nie jest dostępna dla niektórych obiektywów:
 - obiektywy montowane z adapterem (np. obiektywy Leica M z L-adapterem M)
 - Ta funkcja jest dostępna tylko dla wybranych obiektywów.

SZYBKE USTAWIENIE AF

Szybkie ustawienie AF pozwala szybką zmianę rozmiaru obszaru ostrości przy użyciu niektórych metod pomiaru AF.

Obraz na ekranie pozostaje widoczny przez cały czas trwania ustawienia.

WYWOŁANIE SZYBKIEGO USTAWIENIA AF

- Dotknąć ekran i przytrzymać
 - Wszystkie powiadomienia pomocnicze są ukryte.
 - Jeśli jako metodę pomiaru ustawiono Field/Zone/Eye/Face/Body Detection/Animal Detection (Beta)), w dwóch narożnikach pola pomiarowego pojawiają się trójkąty.

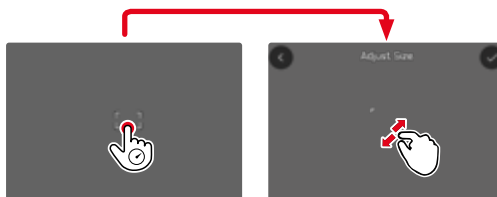

- We wszystkich innych trybach AF bezpośrednio pojawia się menu paskowe AF Mode.

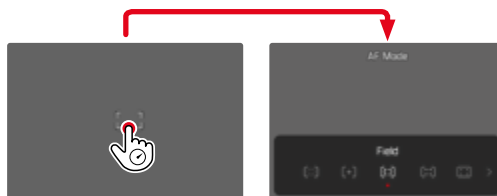

ZMIANA WIELKOŚCI POLA POMIAROWEGO AF

(tylko **Field/Zone/Eye/Face/Body Detection/Animal Detection (Beta)**)

- Przekręcić tylne pokrętło regulacyjne
- lub
- Zsuwać lub rozciągać
 - Wielkość pola pomiarowego AF można regulować w 3 stopniach.

ZMIANA METODY POMIARU AF

Jeśli aktywnym trybem AF jest **Field** lub **Eye/Face/Body Detection**, należy najpierw wywołać menu paska **AF Mode**:

- Nacisnąć przedni przycisk funkcyjny (na dole)
 - Pojawia się menu paska **AF Mode**.
- Wybrać żądaną metodę pomiaru za pomocą pokrętła
 - Ustawienia można również dokonać za pomocą prawego pokrętła regulacyjnego.
 - Po ok. 3 s ustawienie zostanie automatycznie zaakceptowane, a menu paskowe zniknie.

Wskazówka

- Szybkie ustawienie AF można wywołać tylko wtedy, gdy aktywna jest funkcja **Touch AF** (patrz str. 116).

FUNKCJE POMOCNICZE AF

POWIĘKSZENIE W TRYBIE AF

Dla lepszej oceny ustawień, powiększenie może być wywołane niezależnie od ustawienia ostrości.

W tym celu należy przypisać funkcję **Toggle Focus Point** do jednego z przycisków funkcyjnych (patrz str 73).

Ustawienie fabryczne: Przedni przycisk funkcyjny (u góry)

Aby przypisać funkcję do żądanego przycisku funkcyjnego

→ Patrz str. 73

Aby uzyskać dostęp do powiększenia

- Nacisnąć przycisk funkcyjny
 - Pojawia się powiększony fragment zdjęcia. Jego położenie zależy od położenia pola pomiarowego AF.
 - Prostokąt wewnątrz ramki po prawej stronie pokazuje aktualne powiększenie i pozycję pokazanego fragmentu.



Aby wyregulować stopień powiększenia

- Przekręcić tylne pokrętko regulacyjne
 - Przekrój obrazu zmienia się pomiędzy poziomami powiększenia.

Aby zmienić pozycję fragmentu

- Nacisnąć dźwójstik w wybranym kierunku

Aby zakończyć powiększenie

- Nacisnąć spust migawki

lub

- Ponownie nacisnąć przycisk funkcyjny

Wskazówki

- Powiększenie pozostaje aktywne, dopóki nie zostanie wyłączone.
- Ostatnio użyty poziom powiększenia jest zachowywany przy następnym wywołaniu funkcji.

OŚWIETLENIE WSPOMAGAJĄCE AF

Wbudowane oświetlenie wspomagające AF rozszerza zakres działania systemu AF na warunki słabego oświetlenia. Po aktywacji tej funkcji oświetlenie staje się aktywne w takich warunkach podczas wykonywania pomiaru. Informacje na temat ustawień fabrycznych, patrz str. 116.

AKUSTYCZNE POTWIERDZENIE AF

W trybie AF możliwe jest potwierdzenie udanego pomiaru ostrości sygnałem akustycznym (patrz str. 86).

PRZESUWANIE POLA POMIARU AF

Wszystkie metody pomiaru AF pozwalają na przesunięcie punktu AF przed ustawieniem ostrości.

→ Nacisnąć dźwignik w wybranym kierunku

lub

→ Dotknąć żądane miejsce na ekranie (z aktywnym Touch AF)

Wskazówki

- Pole pomiarowe pozostaje w ostatniej pozycji użytej dla tej metody pomiaru AF nawet po zmianie metody pomiaru AF i wyłączeniu aparatu.
- W przypadku połączenia metody pomiaru ekspozycji **Spot** z metodami pomiaru **Spot**, **Field** i **Zone** AF, pola pomiarowe są sprzężone. Pomiar ekspozycji odbędzie się wtedy w pozycji określonej przez pole pomiarowe AF, nawet jeśli zostanie ono przesunięte.

SZYBKA ZMIANA POZYCJI POMIAROWEJ AF

Funkcja **Toggle Focus Point** umożliwia szybkie przełączenie między dwiema pozycjami pomiarowymi w trybie zdjęcie.

Pierwsze wywołanie funkcji ustawia pozycję pola pomiarowego AF z powrotem na środku obrazu. Przy każdym kolejnym wywołaniu punkt AF przeskakuje między środkiem obrazu a ostatnio używaną pozycją ustawiania ostrości.

W tym celu należy przypisać funkcję **Toggle Focus Point** do jednego z przycisków funkcyjnych (patrz str. 72).

Wskazówka

- Ta funkcja jest dostępna dla trybów AF **Spot**, **Field**, **Zone** i **Tracking**.

RĘCZNE USTAWIANIE OSTROŚCI (MF)

W przypadku niektórych obiektów i sytuacji ręczne ustawianie ostrości może być korzystniejsze niż korzystanie z autofokusa.

- jeśli to samo ustawienie jest wymagane dla kilku nagrań
- jeżeli stosowanie przechowywania wartości mierzonej byłoby bardziej kosztowne
- jeśli podczas fotografowania krajobrazów ustawienie ma być utrzymane na nieskończoności
- gdy słabe, tj. bardzo ciemne, warunki oświetleniowe nie pozwalają na działanie AF lub umożliwiają jedynie powolne działanie AF.

→ W menu głównym wybrać **Focus Mode**

→ Wybrać **MF**

→ Przekręcić pierścień regulacji ostrości, aż żądana część obiektu znajdzie się w polu ostrości

FUNKCJE POMOCNICZE MF

Do ręcznego pomiaru odległości dostępne są następujące funkcje pomocnicze.

FOCUS PEAKING

Dzięki tej funkcji pomocy krawędzie ostro ustawionych części motywu są wyróżnione kolorem. Kolor oznakowań można ustawiać. Możliwe jest również dostosowywanie czułości. Informacje na temat ustawień fabrycznych, patrz str. 112.

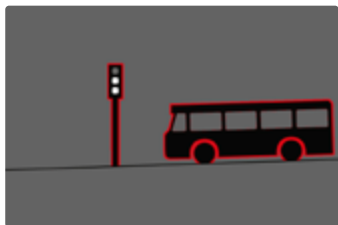

Przy aktywnej funkcji Focus Peaking po prawej stronie zdjęcia pojawia się symbol  pokazujący użyty kolor. Kolor oznakowań można ustawiać. Możliwe jest również dostosowywanie czułości. Aktywacja tej funkcji jest sterowana poprzez profile informacyjne (patrz str. 109).

- Włączyć funkcję
- Przekręcić pierścień regulacji ostrości tak, aby wybrane części motywu były zaznaczone

Wskazówka

- Oznaczenie ostro przedstawionych części motywu opiera się na kontraście motywu, tzn. na różnicach między światłem a ciemnością. Wskutek tego części motywu o wysokim kontraście mogą zostać błędnie zaznaczone, nawet jeśli nie są ostre.

POWIĘKSZENIE W TRYBIE MF

Im więcej szczegółów obiektu jest przedstawionych, tym lepiej można ocenić ich ostrość i precyzyjniej ustawić ostrość.

Funkcję powiększenia można włączyć automatycznie podczas ustawiania ostrości lub wywołać ją niezależnie.

WYWOŁANIE PIERŚCIENIEM REGULACJI OSTROŚCI

Przy przekręcaniu pierścienia regulacji ostrości fragment kadru jest automatycznie wyświetlany w powiększeniu.

- W menu głównym wybrać **Focus Settings**
- Wybrać **Focus Aid**
- Wybrać **Auto Magnification**
- Wybrać **On**
- Przekręcić pierścień regulacji ostrości
 - Pojawia się powiększony fragment zdjęcia. Jego położenie zależy od położenia pola pomiarowego AF.
 - Prostokąt wewnątrz ramki po prawej stronie pokazuje aktualne powiększenie i pozycję pokazanego fragmentu.

Aby wyregulować stopień powiększenia

- Przekręcić tylne/prawe pokrętło regulacyjne
 - Przekrój obrazu zmienia się pomiędzy poziomami powiększenia.

Aby zmienić pozycję fragmentu

- Dowolnie przeciągając, przesunąć pozycję fragmentu na powiększonym zdjęciu

lub

- Nacisnąć dźwójstik w wybranym kierunku

Aby zakończyć powiększenie

- Nacisnąć spust migawki

Wskazówki

- Po około 5 sekundach od ostatniego ruchu pierścieniem regulacji ostrości, powiększenie jest automatycznie deaktywowane.
- Ostatnio użyty poziom powiększenia jest zachowywany przy następnym wywołaniu funkcji.

WYWOŁANIE ZA POMOCĄ PRZYCIŚKU FUNKCYJNEGO

Dla lepszej oceny ustawień, powiększenie może być wywołane niezależnie od ustawienia ostrości.

W tym celu należy przypisać funkcję **Toggle Focus Point** do jednego z przycisków funkcyjnych (patrz str 72).

Ustawienie fabryczne: Przedni przycisk funkcyjny (u góry)

Aby przypisać funkcję do przycisku funkcyjnego

- Patrz str. 73

Aby uzyskać dostęp do powiększenia

- Nacisnąć przycisk funkcyjny
 - Pojawia się powiększony fragment zdjęcia. Jego położenie zależy od położenia pola pomiarowego AF.
 - Prostokąt wewnątrz ramki po prawej stronie pokazuje aktualne powiększenie i pozycję pokazanego fragmentu.

Aby wyregulować stopień powiększenia

- Przekręcić tylne/prawe pokrętło regulacyjne
 - Przekrój obrazu zmienia się pomiędzy poziomami powiększenia.

Aby zmienić pozycję fragmentu

- Dowolnie przeciągając, przesunąć pozycję fragmentu na powiększonym zdjęciu

lub

- Nacisnąć dźwójstik w wybranym kierunku

Aby zakończyć powiększenie

- Nacisnąć spust migawki

Wskazówka

- Powiększenie pozostaje aktywne, dopóki nie zostanie wyłączone.

WSKAŹNIK ODLEGŁOŚCI

W przypadku ręcznego ustawiania ostrości informacje o odległości są wyświetlane na górnym wyświetlaczu.

- Tryb ostrości MF: po naciśnięciu spustu migawki
- Tryb ustawiania ostrości AF: gdy naciśnięty i przytrzymany jest spust migawki i następnie pierścień regulacji ostrości zostaje przekręcony

Można ustawić jednostkę miary powiadomienia (m lub ft), patrz str. 81.

Wskazówka

- Informacja o odległości jest szacowana na podstawie pozycji ostrości przekazywanej przez obiektyw.

KORZYSTANIE Z AUTOFOKUSA W TRYBIE MF

W razie potrzeby automatyczne ustawianie ostrości można wykonać za pomocą dżojstika. Tryby AFs i AFc są dostępne jako tryby AF.

Dodatkowo, pomiar ekspozycji i zapis mogą być wykonywane w tym samym czasie (patrz str. 150).

→ W menu głównym wybrać **Customize Control**

→ Wybrać **Joystick**

→ Wybrać **MF Mode**

→ Wybrać żądane ustawienie
(**AFs**, **AFs + AE-L**, **AFc**, **AFc + AE-L**)

Przy wciśniętym dżojstiku funkcje pomiarowe są rozmieszczone w następujący sposób, w zależności od ustawienia:

Ustawienia menu	Dżojstik	Spust migawki
AFs + AE-L AFc + AE-L	Ekspozycja i ostrość	–
AFs AFc	Ostrość	Ekspozycja

→ Wycelować w żądany motyw

→ Nacisnąć i przytrzymać dżojstik

- Odbywa się pomiar i przechowywanie

→ W razie potrzeby należy zapisać dalsze pomiary za pomocą spustu migawki

→ Określić końcowy kadr

→ Naciśnięcie spustu migawki

CZUŁOŚĆ ISO

Ustawienie ISO obejmuje całkowity zakres od ISO 50 do ISO 100 000, co pozwala na dostosowanie do odpowiednich sytuacji, w zależności od potrzeb.

Przy ręcznym ustawieniu ekspozycji, automatyczne ustawienie ISO daje większą swobodę w stosowaniu pożądanej kombinacji czasu otwarcia migawki i przysłony. W ramach ustawień automatycznych możliwe jest ustawienie priorytetów, np. ze względu na kompozycję obrazu.

Ustawienie fabryczne: **Auto ISO**

STAŁE WARTOŚCI ISO

Wartości od ISO 50 do ISO 100 000 można wybierać w 34 krokach. Ręczne ustawienie ISO jest początkowo wykonywane w krokach co 1/3 EV.

[Informacje o centrum sterowania](#)

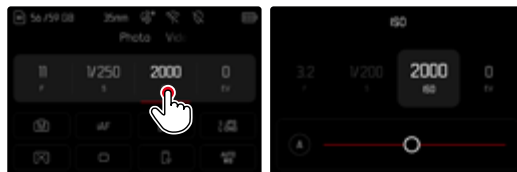

Wskazówka

- Szczególnie przy wysokich wartościach ISO i późniejszej obróbce obrazu mogą być widoczne szumy oraz pionowe i poziome pasy, zwłaszcza w większych i równomiernie oświetlonych obszarach obiektu.

Za pomocą tylnego pokrętkła regulacyjnego

Funkcja może zostać przypisana do pokrętkła.

Ustawienie fabryczne: lewe pokrętko regulacyjne

Aby przypisać funkcję do pokrętkła

→ Patrz str. 73

Aby wybrać stałą wartość

- Naciśnąć i przytrzymać spust migawki
- Obrócić pokrętko regulacyjne i ustawić żądaną wartość
 - Ustawione wartości są wyświetlane w lewym dolnym rogu ekranu.

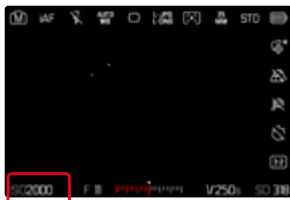

AUTOMATYCZNE USTAWIENIE

Czułość jest automatycznie dostosowywana do jasności zewnętrznej lub danej kombinacji czasu otwarcia migawki i przysłony. Wraz z priorytetem przysłony rozszerza to zakres automatycznej kontroli ekspozycji. Automatyczna kontrola czułości ISO odbywa się w krokach co 1/3 EV.

→ Wybrać 

Informacje o centrum sterowania

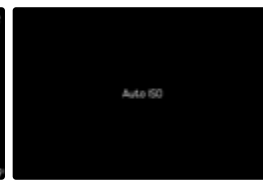
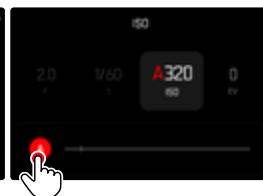

ZAKRESY USTAWIEŃ LIMITÓW

Można ustawić maksymalną wartość ISO, aby zawęzić zakres automatycznego ustawienia (**Maximum ISO**). Ponadto można ustawić maksymalny czas ekspozycji. W tym celu dostępne są ustawienia automatyczne oraz stałe najdłuższe czasy otwarcia migawki w zakresie 1/2 s i 1/2000 s.

W przypadku fotografowania z lampą błyskową możliwe są oddzielne ustawienia.

OGRANICZENIE WARTOŚCI ISO

Dostępne są wszystkie wartości od ISO 200.

Ustawienie fabryczne: 6400

- W menu głównym wybrać **Auto ISO Settings**
- Wybrać **Maximum ISO**
- Wybrać żądaną wartość

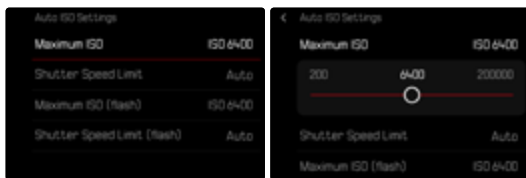

OGRANICZENIE CZASU OTWARCIA MIGAWKI

Ustawienie fabryczne: **Auto**

- W menu głównym wybrać **Auto ISO Settings**
- Wybrać **Shutter Speed Limit**
- Wybrać żądaną wartość

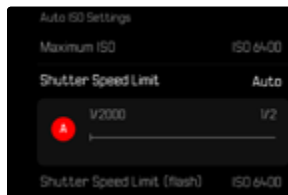

LIMIT WARTOŚCI ISO (LAMPA BŁYSKOWA)

Dostępne są wszystkie wartości od ISO 200.

Ustawienie fabryczne: 6400

- W menu głównym wybrać **Auto ISO Settings**
- Wybrać **Maximum ISO (flash)**
- Wybrać żądaną wartość

OGRANICZENIE CZASU OTWARCIA MIGAWKI (LAMPA BŁYSKOWA)

Ustawienie fabryczne: **Auto**

- W menu głównym wybrać **Auto ISO Settings**
- Wybrać **Shutter Speed Limit (flash)**
- Wybrać żądaną wartość

DYNAMICZNE USTAWIENIE ISO

Tylne pokrętko regulacyjne można skonfigurować tak, aby umożliwić ręczne ustawienie ISO w czasie rzeczywistym (patrz str. 73). Ustawienie zmienia się poprzez wszystkie wartości dostępne w menu **ISO**. Oznacza to, że można również wybrać **Auto ISO**.

FLOATING ISO

Funkcja ta stanowi uzupełnienie funkcji Auto ISO. W przypadku wielu obiektów zmienneogniskowych zmiana ogniskowej powoduje zmianę prędkości. Floating ISO reguluje w tej sytuacji czułość w drobnych przyrostach, a jednocześnie zapewnia, że wybrane ustawienia wartości przysłony i czasu otwarcia migawki pozostają stałe w (pół)automatycznych trybach ekspozycji. Dzięki temu unika się widocznych skoków jasności, zwłaszcza w nagraniach.

Ustawienie fabryczne: **On**

→ W menu głównym wybrać **ISO Settings**

→ Wybrać **Floating ISO**

→ Wybrać **On**

Wskazówka

- **Floating ISO** może działać tylko wtedy, gdy oryginalne ustawienie ISO pozwala na zmianę, tzn. nie jest już używane najwyższe/najniższe ustawienie ISO. W takim przypadku wyświetlany jest symbol ostrzegawczy **Floating ISO**.

BALANS BIELI

W fotografii cyfrowej balans bieli zapewni neutralne odwzorowanie kolorów w każdym świetle. Polega on na tym, że akumulator jest z góry nastawiony do tego, jaki kolor światła ma być odtworzony jako biały.

W tym celu dostępne są cztery opcje:





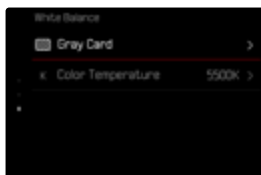
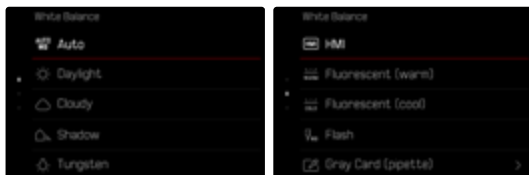



- regulacja automatyczna
- stałe ustawienia domyślne
- ręczne ustawienie przez pomiar
- bezpośrednia ustawienie temperatury barwowej

Ustawienie fabryczne: **Auto**



REGULACJA AUTOMATYCZNA/ USTAWIENIA STAŁE

- **Auto**: do regulacji automatycznej, która zapewni neutralne wyniki w większości sytuacji
- Różne stałe ustawienia wstępne dla najbardziej popularnych źródeł światła:



	Daylight	Do zdjęć w plenerze w pełnym słońcu
	Cloudy	Do zdjęć w plenerze przy zachmurzonym niebie
	Shadow	Do zdjęć plenerowych z głównym obiektem w cieniu
	Tungsten	Do fotografowania w pomieszczeniach z (przeważającym) światłem żarowym
	HMI	Do fotografowania w pomieszczeniach z (przeważającym) oświetleniem lampami metalohalogenkowymi
	Fluorescent (warm)	Do fotografowania w pomieszczeniach z (przeważającym) oświetleniem świetłówkowym o ciepłej barwie światła
	Fluorescent (cool)	Do fotografowania w pomieszczeniach z (przeważającym) oświetleniem świetłówkowym o chłodnej barwie światła
	Flash	W przypadku fotografowania z lampą błyskową

→ W menu głównym wybrać **White Balance**

→ Wybrać żądane ustawienie

RĘCZNE USTAWIENIE PRZEZ POMIAR

( Gray Card /  Gray Card (pipette))

Ten wariant pomiaru wychwytuje wszystkie tony barwne w polu pomiarowym i oblicza z nich średnią wartość szarości. Ten wariant  Gray Card najlepiej nadaje się do motywów, na których wyraźnie widoczny jest neutralny szary lub czysto biały obszar. Jeśli tak nie jest lub jeśli pomiar ma być oparty na detalu znajdującym się poza centrum, bardziej odpowiedni jest  Gray Card (pipette).

Wskazówka

- Ustalona w ten sposób wartość pozostaje zapisana (tzn. jest używana do wszystkich kolejnych zdjęć) do momentu wykonania nowego pomiaru lub wybrania jednego z innych ustawień balansu bieli.

GRAY CARD (PIPETTE)

Ten wariant pomiaru rejestruje tylko tonację barwną odpowiednią dla danego pola pomiarowego i na jej podstawie oblicza wartość szarości.

- W menu głównym wybrać **White Balance**
- Wybrać **Gray Card (pipette)**
 - Na ekranie wyświetla się:
 - zdjęcie na podstawie automatycznego balansu bieli
 - krzyż w środku obrazu

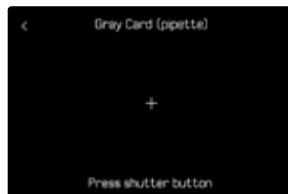

- Skierować pole pomiarowe na białą lub neutralnie szarą powierzchnię

Aby przesunąć pole pomiarowe

- Naciśnięcie dżojstik w wybranym kierunku

Aby przeprowadzić pomiar

- Naciśnięcie spustu migawki
- lub
- Naciśnięcie dżojstik/tylne pokrętko regulacyjne
 - Pomiar jest wykonywany.

Aby przerwać pomiar

- Naciśnięcie przycisk **FN**

GRAY CARD

Ten wariant pomiaru wychwytuje wszystkie tony barwne w polu pomiarowym i oblicza z nich średnią wartość szarości.

- W menu głównym wybrać **White Balance**
- Wybrać **Gray Card**
 - Na ekranie wyświetla się:
 - zdjęcie na podstawie automatycznego balansu bieli
 - ramka pośrodku obrazu

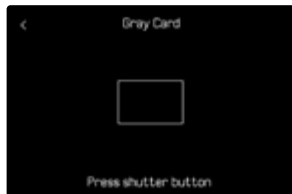

- Skierować pole pomiarowe na białą lub neutralnie szarą powierzchnię
 - Obraz na ekranie zmienia się dynamicznie w zależności od obszaru odniesienia w ramce.

Aby przeprowadzić pomiar

- Naciśnięcie spustu migawki
lub
- Nacisnąć dźwignik/tylne pokrętło regulacyjne
 - Pomiar jest wykonywany.

Aby przerwać pomiar

- Nacisnąć przycisk **FN**

BEZPOŚREDNIE USTAWIENIE TEMPERATURY BARWOWEJ

Można bezpośrednio ustawić wartości w zakresie od 2000 do 11 500 K (kelwinów). Zapewnia to bardzo szeroki zakres, który obejmuje prawie wszystkie temperatury barwowe spotykane w praktyce i w którym oddawanie barw można bardzo szczegółowo dostosować do istniejącej barwy światła i osobistych preferencji.

Ustawienie fabryczne: **5500 K**

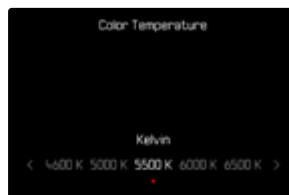

- W menu głównym wybrać **White Balance**
- Wybrać **Color Temperature**
- Wybrać żądaną wartość

EKSPOZYCJA

Ekspozycja jest regulowana dynamicznie za pomocą dwóch pokręteł. Zasadniczo tylne pokrętko regulacyjne steruje przysłoną, a prawe pokrętko regulacyjne czasem otwarcia migawki. W trybie półautomatycznej ekspozycji „wolne” pokrętko służy do szybkiego dostępu do kompensacji ekspozycji. Przynorządkowanie można dostosować, patrz str. 72.

Ustawienia ekspozycji można szybko wprowadzić za pomocą centrum sterowania.

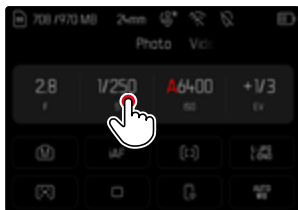

- Dotknąć żądany panel sterowania
 - Aktywny panel sterowania jest zaznaczony na czerwono.
 - Zamiast skali światła pojawia się pasek regulacji. Bieżące ustawienie jest zaznaczone kropką. Bieżące ustawienie jest wyświetlane nad elementem.
- Dotknąć pasek regulacji w żądanym miejscu lub przeciągnąć punkt do żądanej pozycji

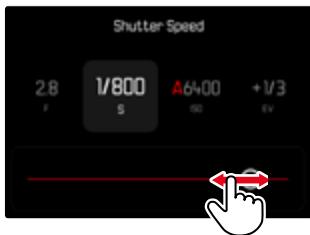

TYP MIGAWKI

Leica SL3-S posiada zarówno mechaniczną migawkę, jak i funkcję migawki elektronicznej. Elektroniczna migawka rozszerza zakres dostępnych migawek i działa całkowicie bezgłośnie, co jest ważne w niektórych środowiskach pracy.

Ustawienie fabryczne: **Hybrid**

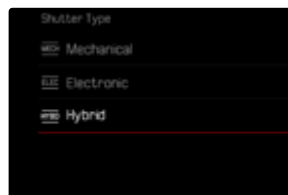

- W menu głównym wybrać **Shutter Type**
- Wybrać żądane ustawienie (**Mechanical**, **Electronic**, **Hybrid**)

Mechanical	Stosowana jest tylko migawka mechaniczna. Zakres pracy: 60 min - 1/8000 s.
Electronic	Wykorzystywana jest tylko funkcja elektronicznego zamykania. Zakres pracy: 60 s - 1/16000 s.
Hybrid	Jeśli wymagane są szybsze czasy otwarcia migawki, niż jest to możliwe w przypadku migawki mechanicznej, włączana jest funkcja migawki elektronicznej. Zakres pracy: 60 min - 1/8000 s + 1/8000 s - 1/16000 s.

ZASTOSOWANIE

Mechaniczna migawka zapewnia akustyczną informację zwrotną w postaci tradycyjnego dźwięku migawki. Dobrze nadaje się do długich czasów naświetlania oraz do fotografowania poruszających się obiektów.





Funkcja elektronicznej migawki umożliwia fotografowanie z otwartą przysłoną nawet w jasnym świetle dzięki bardzo krótkim czasom otwarcia migawki. Jest on mniej odpowiedni do fotografowania poruszających się obiektów ze względu na wyraźny efekt „rolling shutter”.

Wskazówki

- Fotografowanie z lampą błyskową nie jest możliwe przy użyciu funkcji elektronicznej migawki.
- W przypadku oświetlenia diodami LED i lampami fluorescencyjnymi przy użyciu funkcji elektronicznej migawki w połączeniu z szybkimi czasami otwarcia migawki mogą wystąpić smugi.

METODY POMIARU EKSPOZYCJI

Można wybrać następujące metody pomiaru ekspozycji. Ustawienie fabryczne: **Multi-field**

-  Punkt
-  Podkreślone w centrum
-  Podkreślone jasne obszary
-  Wielopolowe

- W menu głównym wybrać **Exposure Metering**
- Wybrać żadaną metodę pomiaru (**Spot**, **Center-weighted**, **Highlight-weighted**, **Multi-field**)
 - Ustawiona metoda pomiaru jest wyświetlana w nagłówku ekranu.

W przypadku pomiaru punktowego pole pomiarowe można przesuwać:

- Nacisnąć dżojstik w wybranym kierunku

Wskazówki

- Informacje o ekspozycji (wartość ISO, przysłona, czas otwarcia migawki i światłomierz ze skalą korekcji ekspozycji) pomagają określić ustawienia potrzebne do uzyskania prawidłowej ekspozycji.
- Najważniejsze wskazania (wartość ISO, przysłona i czas otwarcia migawki) pojawiają się również na górnym wyświetlaczu.

PUNKT

Ta metoda pomiaru koncentruje się wyłącznie na małym obszarze w centrum obrazu. W przypadku połączenia metody pomiaru ekspozycji **Spot** z metodami pomiaru **Spot** i **Field** AF, pola pomiarowe są sprzężone. Pomiar ekspozycji odbędzie się wtedy w pozycji określonej przez pole pomiarowe AF, nawet jeśli zostanie ono przesunięte.

PODKREŚLONE W CENTRUM

W tej metodzie uwzględnia się całe pole obrazu. Jednak części obiektu uchwycone w centrum w znacznie większym stopniu wpływają na obliczanie wartości ekspozycji niż obszary peryferyjne.

WIELOPOLOWE

Ta metoda pomiaru opiera się na uzyskaniu kilku wartości pomiarowych. Są one obliczane w algorytmie w zależności od sytuacji i dają w rezultacie wartość ekspozycji dopasowaną do odpowiedniego odwzorowania założonego tematu głównego.

PODKREŚLONE JASNE OBSZARY

W tej metodzie uwzględnia się całe pole obrazu. Wartość ekspozycji jest jednak dostosowywana do tych części motywu, które są jaśniejsze niż przeciętnie. Pozwala to uniknąć prześwietlenia jasnych części motywu bez konieczności ich bezpośredniego pomiaru. Ta metoda pomiaru jest szczególnie przydatna w przypadku motywów, które są znacznie bardziej oświetlone niż reszta obrazu (np. osoby w świetle reflektorów) lub w przypadku powstawania odbłasków (np. białe ubrania).

Wielopolewe	Podkreślone jasne obszary
	
	
	

TRYBY EKSPOZYCJI

Dostępne są cztery tryby pracy dla optymalnego dopasowania do danego motywu lub pożądanej kompozycji obrazu:

- Automatyka programowa (**P**)
- Automatyka z preselekcją przysłony (**A**)
- Automatyka z preselekcją czasu (**S**)
- Ustawienie ręczne (**M**)

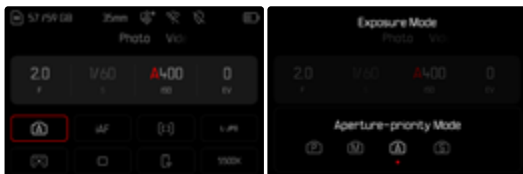

WYBÓR TRYBU PRACY

Za pomocą tylnego pokrętki regulacyjnego

- Nacisnąć tylne pokrętło regulacyjne
 - Na górnym wyświetlaczu pojawia się aktualny tryb pracy. Aktualny tryb pracy jest zaznaczony na czerwono na ekranie.
- Przekręcić tylne pokrętło regulacyjne, aby ustawić żądany tryb
 - Na wyświetlaczu górnym i na ekranie zmienia się odpowiednio wskazanie trybu pracy. Tryby pracy można osiągnąć poprzez przekręcanie w obu kierunkach.
 - Po około 2 sekundach od ostatniego obrotu tylnego pokrętki regulacyjnego wybrany tryb pracy jest automatycznie aktywowany.



Aby tymczasem przełączyć na wybrany tryb pracy

- Nacisnąć dźwignik/tylne pokrętko regulacyjne lub
- Nacisnąć spust migawki

Informacje o centrum sterowania

- Dotknąć panel sterowania

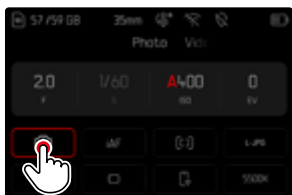

- Dotknąć żądany tryb ekspozycji

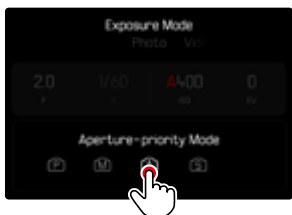

W trybie nagrywania

- Dotknąć w panel sterowania na górnym pasku informacyjnym



- Dotknąć żądany tryb ekspozycji

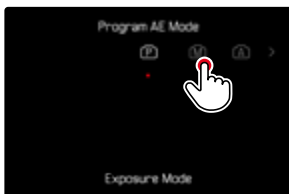

Wskazówka

- W przypadku korzystania z obiektywów z pierścieniem przysłony (np. obiektywów Leica M) dostępne są tylko tryby ekspozycji **A** (automatyka z preselekcją przysłony) oraz **M** (ustawienie manualne). W takich przypadkach wyświetlana jest wartość przysłony **F0.0**.

W PEŁNI AUTOMATYCZNE USTAWIENIE EKSPOZYCJI - P

AUTOMATYKA PROGRAMOWA – P

Program automatyczny jest używany do szybkiego, w pełni automatycznego fotografowania. Ekspozycja jest kontrolowana przez automatyczne ustawienie czasu otwarcia migawki i przysłony.

- Wybrać tryb pracy **P** (patrz str. 143)
 - Naciśnąć i przytrzymać spust migawki
 - Informacje o ekspozycji są wyświetlane w dolnej części ekranu. Zawierają one automatycznie ustawioną parę wartości ustawienia przysłony i czasu otwarcia migawki.
 - Wszystkie inne ewentualnie widoczne ekrany pałków informacyjnych są ukryte.
 - Naciśnięcie spustu migawki
- lub
- Dostosować automatycznie ustawioną parę wartości (Przesunięcie programu)

ZMIANA DOMYŚLNYCH KOMBINACJI CZASU OTWARCIA MIGAWKI I PRZYSŁONY (PRZESUNIĘCIE)

Zmiana zaprogramowanych wartości za pomocą funkcji przesunięcia łączy bezpieczeństwo i szybkość w pełni automatycznej kontroli ekspozycji z możliwością zmiany kombinacji czasu i przysłony wybranej przez aparat w dowolnym momencie, aby dostosować ją do własnych preferencji. Ogólna ekspozycja, tj. jasność obrazu, pozostaje niezmienną. Szybsze czasy otwarcia migawki są odpowiednie np. dla fotografii sportowej, natomiast wolniejsze czasy otwarcia migawki zapewniają większą głębię ostrości na przykład dla fotografii krajozobowej.

- Przekręcić tylne pokrętło w lewo lub w prawo (po prawej = większa głębia ostrości przy wolniejszych czasach otwarcia migawki, po lewej = szybsze czasy otwarcia migawki przy płytszej głębi ostrości).
 - Pary wartości przesuniętych są oznaczone gwiazdką obok  Na górnym wyświetlaczu zaznaczenie następuje poprzez zmianę **P** na **Ps**.

Wskazówka

- Aby zapewnić prawidłową ekspozycję, zakres regulacji jest ograniczony.

PÓŁAUTOMATYCZNE USTAWIENIE EKSPOZYCJI - A/S

AUTOMATYKA Z PRESELEKCJĄ PRZYSŁONY – A

Automatyka z preselekcją przysłony automatycznie steruje ekspozycją w zależności od ręcznie wybranej przysłony. Dzięki temu nadaje się szczególnie do ujęć, w których głębia ostrości jest decydującym elementem kompozycji zdjęcia.

Przy odpowiednio małej wartości przysłony można zmniejszyć zakres głębi ostrości, na przykład w celu "uwolnienia" ostrej twarzy na nieistotnym lub rozpraszającym tle w portrecie. Odwrotnie, przy odpowiednio większej wartości przysłony można zwiększyć zakres głębi ostrości, aby na zdjęciach krajobrazowych ostre było wszystko, od pierwszego planu po tło.

- Wybrać tryb pracy **A** (patrz str. 143)
- Ustawić żądaną wartość przysłony
- Nacisnąć i przytrzymać spust migawki
 - Informacje o ekspozycji są wyświetlane w dolnej części ekranu. Zawierają one automatycznie ustawioną parę wartości ustawienia przysłony i czasu otwarcia migawki.
 - Wszystkie inne ewentualnie widoczne ekrany pałków informacyjnych są ukryte.
- Naciśnięcie spustu migawki

Wskazówka

- W przypadku czasów otwarcia migawki krótszych niż 2s, pozostały czas naświetlania jest odliczany w sekundach na wyświetlaczu po zwolnieniu migawki.

AUTOMATYKA Z PRESELEKCJĄ CZASU – S

Automatyka z preselekcją czasu automatycznie steruje ekspozycją w zależności od ręcznie wybranego czasu otwarcia migawki. Dzięki temu nadaje się on szczególnie do ujęć poruszających się obiektów, gdzie ostrość przedstawionego ruchu jest decydującym elementem konstrukcji zdjęcia.

Przy odpowiednio krótkim czasie otwarcia migawki można na przykład uniknąć niepożądanego rozmycia ruchu i „zamrozić” fotografowany obiekt. Odwrotnie, przy odpowiednio dłuższym czasie otwarcia migawki, dynamika ruchu może być wyrażona poprzez ukierunkowane „efekty wycierania”.



- Wybrać tryb pracy **S** (patrz str. 143)
- Ustawić żądany czas otwarcia migawki
- Nacisnąć i przytrzymać spust migawki
 - Informacje o ekspozycji są wyświetlane w dolnej części ekranu. Zawierają one automatycznie ustawioną parę wartości ustawienia przysłony i czasu otwarcia migawki.
 - Wszystkie inne ewentualnie widoczne ekrany pałków informacyjnych są ukryte.
- Naciśnięcie spustu migawki

RĘCZNE USTAWIANIE EKSPOZYCJI - M

Dobrym pomysłem jest ręczne ustawianie czasu otwarcia migawki i przysłony:

- aby uzyskać specjalny efekt obrazu, który można uzyskać tylko dzięki bardzo specyficznej ekspozycji.
 - w celu zapewnienia absolutnie identycznej ekspozycji dla kilku ujęć o różnych przekrojach
- Wybrać tryb pracy **M** (patrz str. 143)
- Ustawić żądaną ekspozycję
- Ekspozycja jest regulowana za pomocą skali światłomierza.
- Nacisnąć i przytrzymać spust migawki
- Informacje o ekspozycji są wyświetlane w dolnej części ekranu.
 - Wszystkie inne ewentualnie widoczne ekrany pasków informacyjnych są ukryte.
- Naciśnięcie spustu migawki

Powiadomienia światłomierza:

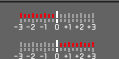
	Prawidłowe naświetlenie
	Niedoświetlenie lub prześwietlenie o wyświetlaną wartość
	Niedoświetlenie lub prześwietlenie o więcej niż 3 EV (wartość ekspozycji)

Wskazówki

- Jeśli w punkcie menu wybrano **Exposure Preview P-A-S-M**, na obrazie ekranu wyświetlany jest podgląd ekspozycji (po wykonaniu pomiaru ekspozycji, patrz str. 150).
- Pokrętko czasu otwarcia migawki musi być ustawione na jednym z wygrawerowanych czasów otwarcia migawki.

DŁUGI CZAS EKSPOZYCJI

STAŁE CZASY OTWARCIA MIGAWKI

W trybach **S** oraz **M** aparat Leica SL3-S umożliwia pracę z czasami otwarcia migawki do 2 minut (w zależności od ustawienia ISO). W przypadku czasów otwarcia migawki krótszych niż 1s, pozostały czas naświetlania jest odczytany w sekundach na wyświetlaczu po zwolnieniu migawki.

Informacje o centrum sterowania

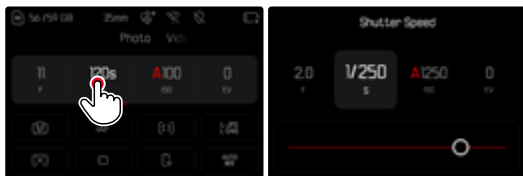

- Wybrać tryb pracy **M** (patrz str. 143)
- Ustawić żądany czas otwarcia migawki (Należy to zrobić za pomocą precyzyjnej regulacji czasu otwarcia migawki, patrz str. 143)
- Naciśnięcie spustu migawki

Za pomocą tylnego pokrętkła regulacyjnego

Ustawienie fabryczne: Prawe pokrętko regulacyjne (Patrz przypisanie funkcji do elementów obsługi)

- Wybrać tryb pracy **M** (patrz str. 143)
- Przekręcić prawe pokrętko regulacyjne
- Ustawić żądany czas otwarcia migawki
- Naciśnięcie spustu migawki

FUNKCJA B

Przy ustawieniu **Bulb** w trybie **M** migawka pozostaje otwarta tak długo, jak długo przycisk spustu migawki jest przytrzymany (maksymalnie do 30 min; w zależności od ustawienia ISO).

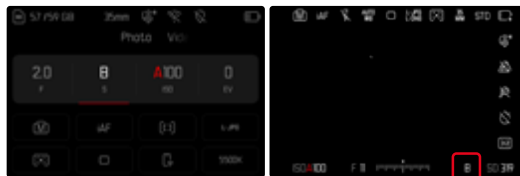

- Wybrać tryb pracy **M** (patrz str. 143)
- Przekręcić prawe pokrętko zgodnie z ruchem wskazówek zegara, aż jako czas otwarcia migawki pojawi się **B**

Wskazówki

- Przy zastosowaniu wyższych czułości szumy obrazu są szczególnie widoczne w równych, ciemnych obszarach. Długie czasy naświetlania mogą powodować bardzo silne zakłócenia obrazu. Aby ograniczyć to rozpraszające zjawisko, aparat automatycznie tworzy drugie „czarne ujęcie” (na tle zamkniętej migawki) po zdjęciach z dłuższymi czasami otwarcia migawki i przy wysokich wartościach ISO. Szum zmierzony podczas tego równoległego zapisu jest następnie matematycznie „odejmowany” od zestawu danych rzeczywistego zapisu. W takich przypadkach, pojawia się, jako zawiadomienie, komunikat **Noise reduction in progress...** wraz z odpowiednim wskazaniem czasu. To podwojenie czasu „ekspozycji” musi być brane pod uwagę przy długich ekspozycjach. W tym czasie nie należy wyłączać aparatu. Aby móc w tych warunkach stworzyć kilka ujęć pod rząd, warto wyłączyć redukcję szumów i wykonać ją w ramach postprocessingu. W tym celu nagrania muszą być wykonane w formacie surowych danych.
- Maksymalny możliwy do wybrania czas otwarcia migawki zależy m.in. od ustawienia punktu menu **Shutter type**, patrz str. 140.

TŁUMIENIE SZUMU

Przy zastosowaniu wyższych czułości szumy obrazu są szczególnie widoczne w równych, ciemnych obszarach. Długie czasy naświetlania mogą powodować bardzo silne zakłócenia obrazu. Aby ograniczyć to rozpraszające zjawisko, aparat automatycznie tworzy drugie „czarne ujęcie” (na tle zamkniętej migawki) po zdjęciach z dłuższymi czasami otwarcia migawki i przy wysokich wartościach ISO. Szum zmierzony podczas tego równoległego zapisu jest następnie matematycznie „odejmowany” od zestawu danych rzeczywistego zapisu. W takich przypadkach, pojawia się, jako zawiadomienie, komunikat **Noise reduction in progress...** wraz z odpowiednim wskazaniem czasu.

To podwojenie czasu „ekspozycji” musi być brane pod uwagę przy długich ekspozycjach. W tym czasie nie należy wyłączać aparatu. Aby móc w tych warunkach stworzyć kilka ujęć pod rząd, warto wyłączyć redukcję szumów i wykonać ją w ramach postprocessingu. W tym celu nagrania muszą być wykonane w formacie surowych danych.

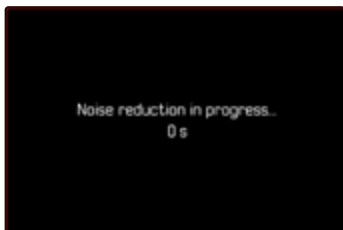

Dopóki funkcja jest aktywna, redukcja szumów odbywa się zawsze w określonych warunkach. Należą do nich ujęcia z funkcją T, a także długie ekspozycje z czasami otwarcia migawki ≥ 8 s.

We wszystkich innych przypadkach redukcja szumów zależy od kombinacji czynników (zwłaszcza ustawienia ISO, czasu otwarcia migawki i temperatury czujnika). W poniższej tabeli wymieniono czasy otwarcia migawki, od których przeprowadzana jest redukcja szumów dla temperatury czujnika 25°C.

ISO	Czas otwarcia migawki dłuższy niż
100	7 s
200	6,4 s
400	5,9 s
800	5,4 s
1600	4,9 s
3200	4,5 s
6400	4,2 s
$\geq 12\,500$	3,8 s

Redukcję szumów można opcjonalnie wyłączyć (patrz str. 93).

KONTROLA EKSPOZYCJI

PODGLĄD EKSPOZYCJI

Gdy spust migawki jest przytrzymany, jasność obrazu na ekranie pokazuje efekty wybranych ustawień ekspozycji. Pozwala to na ocenę i kontrolę efektu obrazu wynikającego z danego ustawienia ekspozycji przed wykonaniem zdjęcia. Ma to zastosowanie, o ile jasność obiektu i ustawiona ekspozycja nie powodują zbyt niskich lub wysokich wartości jasności.

W przypadku ręcznego ustawiania ekspozycji (**M**) funkcja ta może być wyłączona.

Ustawienie fabryczne: **P-A-S-M**

- W menu głównym wybrać **Live View Settings**
- Wybrać **Exposure Preview**
- **P-A-S** (tylko przy ustawieniu programu, czasu i automatyki z preselekcją czasu) lub **P-A-S-M** (również przy ustawieniu ręcznym)

Wskazówki

- Niezależnie od opisanych powyżej ustawień, jasność obrazu na ekranie może różnić się od jasności rzeczywistych zdjęć w zależności od panujących warunków oświetleniowych. Szczególnie w przypadku długich czasów naświetlania ciemnych obiektów, obraz na ekranie wydaje się znacznie ciemniejszy niż prawidłowo naświetlone zdjęcie.
- Podgląd ekspozycji pojawia się również wtedy, gdy pomiar ekspozycji jest wykonywany za pomocą innego elementu sterującego (np. za pomocą dżoystika po przypisaniu mu funkcji **AE-L**).

PRZECHOWYWANIE WARTOŚCI POMIAROWYCH

Często ważne części motywu powinny być umieszczone poza centrum zdjęcia z powodów projektowych i czasami te ważne części motywu są również jaśniejsze lub ciemniejsze niż przeciętnie. Jednakże, pomiar centralnie ważony i pomiar punktowy zasadniczo rejestrują obszar w centrum zdjęcia i są kalibrowane do średniej wartości szarości.

W takich przypadkach funkcja zapisu wartości zmierzonych umożliwia najpierw wykonanie pomiaru głównego obiektu, a następnie zapisanie odpowiednich ustawień aż do ustalenia ostatecznego przekroju obrazu. W przypadku korzystania z trybu autofokusa to samo dotyczy ustawiania ostrości (AF-L).

Zazwyczaj obie blokady (ostrości i ekspozycji) następują w tym samym czasie, co wyzwolenie migawki. Alternatywnie funkcje pamięci można podzielić między wyzwolacz i przycisk funkcyjny lub jedynie przycisk funkcyjny. Funkcje te obejmują odpowiednio ustawianie i przechowywanie.

AE-L (AUTO EXPOSURE LOCK)

Aparat zapisuje wartość ekspozycji. Niezależnie od ekspozycji można w ten sposób ustawić ostrość na inny obiekt.

AF-L (AUTO FOCUS LOCK)

Aparat zapisuje ustawienie ostrości. Gdy ustawianie ostrości jest stałe, ułatwia to zmianę kadru.

AE-L/AF-L

Dzięki tej opcji aparat zapamiętuje wartość ekspozycji i ustawienie odległości po naciśnięciu przypisanego elementu sterującego.

Wskazówki

- Nie ma sensu zapisywać mierzonych wartości wraz z pomiarem wielopolowym, ponieważ w takim przypadku nie jest możliwe selektywne uchwycenie pojedynczego fragmentu motywu.
- Regulacja pierścienia ustawiania przysłony lub pokrętkła ustawiania czasu otwarcia migawki powoduje anulowanie wszelkich istniejących zapisów wartości pomiarowych.

ZAPISYWANIE POMIARÓW W TRYBIE AF

Przy wciśniętym dżojstiku funkcje pomiarowe są rozmieszczone w następujący sposób, w zależności od ustawienia:

Ustawienia menu	Dżojstik	Spust migawki
AF-L + AE-L	Ekspozycja i ostrość	Brak funkcji
AF-L	Ostrość	Ekspozycja
AE-L	Ekspozycja	Ostrość
AF-ON	Ostrość	Brak funkcji

Jeśli dżojstik nie jest wciśnięty, spust migawki zapisuje oba odczyty.

Za pomocą spustu migawki

- Wycelować w istotną część motywu lub w porównywalny szczegół
- Nacisnąć i przytrzymać spust migawki
 - Odbywa się pomiar i przechowywanie
- Trzymając nadal wciśnięty spust migawki, przekręcić aparat do końcowego fragmentu zdjęcia
- Naciśnięcie spustu migawki

Za pomocą dżojstika

- W menu głównym wybrać **Customize Control**
- Wybrać **Joystick**
- Wybrać **AF Mode**
- Wybrać żądane ustawienie
- Nacisnąć i przytrzymać dżojstik
 - Odbywa się pomiar i przechowywanie
- W razie potrzeby należy zapisać dalsze pomiary za pomocą spustu migawki
- Określić końcowy kadr
- Naciśnięcie spustu migawki

ZAPISYWANIE POMIARÓW W TRYBIE MF

W trybie MF pomiary dokonywane za pomocą spustu migawki obejmują tylko ekspozycję. Funkcja ta może być jednak również przypisana do dżojstika.

Niezależnie od ustawienia, gdy dżojstik nie jest wciśnięty, ekspozycja jest blokowana za pomocą spustu migawki.

Za pomocą spustu migawki

- Wycelować w istotną część motywu lub w porównywalny szczegół
- Nacisnąć i przytrzymać spust migawki
 - Odbywa się pomiar i przechowywanie
- Określić końcowy kadr
- Naciśnięcie spustu migawki

Za pomocą dżojstika

- W menu głównym wybrać **Customize Control**
- Wybrać **Joystick**
- Wybrać **MF Mode**
- Wybrać **AE-L**
- Nacisnąć i przytrzymać dżojstik
 - Odbywa się pomiar i przechowywanie
- Określić końcowy kadr
- Naciśnięcie spustu migawki

KOMPENSACJA EKSPOZYCJI

Ekspozytory są kalibrowane do średniej wartości szarości, która odpowiada jasności normalnego, tj. przeciętnego obiektu fotograficznego. Jeśli odpowiednia szczegółowość obiektu nie spełnia tych wymagań, można zastosować odpowiednią korektę ekspozycji.

Kompensacja ekspozycji jest bardzo pomocną funkcją, szczególnie w przypadku kilku kolejnych zdjęć, np. jeśli z pewnych względów celowo pożądana jest nieco ciśniejsza lub bogatsza ekspozycja dla serii zdjęć: raz ustawiona kompensacja pozostaje skuteczna aż do jej zresetowania, w przeciwieństwie do przechowywania wartości zmierzonej.

Wartości kompensacji ekspozycji można ustawić w zakresie ± 3 EV w krokach co $1/3$ EV (EV: wartość ekspozycji).

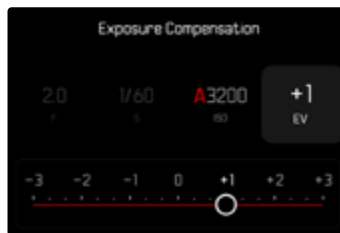

- A** Ustawianie wartości korekcji (znaki na 0 = wylączone)

Za pomocą pokrętki regulacyjnego

W trzech (półautomatycznych) trybach ekspozycji funkcja ta jest przypisana do jednego z pokręteł sterujących, dzięki czemu można uzyskać do niej szybki dostęp.

Ustawienie fabryczne: Prawe pokrętło regulacyjne

- W menu głównym wybrać **Customize Control**
- Wybrać **Dials**
- W zależności od używanego obiektywu wybrać **Dials (AF lenses)** lub **Dials (MF lenses)**
- Wybrać żądane pokrętło
- Wybrać **Exposure Compensation**
- Ustaw żądaną wartość za pomocą przypisanego pokrętki regulacyjnego

Informacje o centrum sterowania

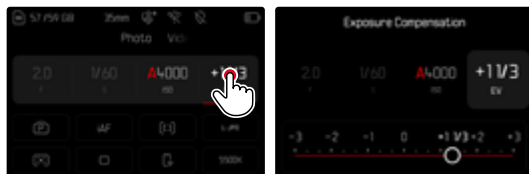

Wskazówki

- Podczas fotografowania można zaobserwować ten efekt, ponieważ obraz na ekranie staje się odpowiednio ciemniejszy lub jaśniejszy.
- Dla ustawionych korekt, niezależnie od tego, w jaki sposób zostały one pierwotnie wprowadzone, obowiązuje następująca zasada: pozostają one skuteczne do momentu ich ręcznego zresetowania na wartość 0, czyli też wówczas, gdy aparat zostanie w międzyczasie wyłączony i ponownie włączony.
- Ustawiona kompensacja ekspozycji jest wskazywana przez znak na skali kompensacji ekspozycji w stopce.
- Zmiany ustawienia **EV Increment** (patrz str. 118) spowodują anulowanie ustawionej korekcji, czyli w takich przypadkach dochodzi automatycznie do zresetowania na wartość 0.

SPRAWDZANIE GŁĘBI OSTROŚCI

Ta funkcja symuluje efekty bieżących ustawień przysłony i czasu otwarcia migawki. Umożliwia to ocenę ekspozycji i głębi ostrości obrazu przed wykonaniem zdjęcia. Funkcja ta odpowiada funkcji przycisku ściemniania.

- Przypisanie funkcji **Exposure/DOF Simulation** do klawisza funkcyjnego
- Nacisnąć przycisk funkcyjny
 - Na wyświetlaczu pojawiają się cyklicznie opcje powiadomień.



– Brak podglądu

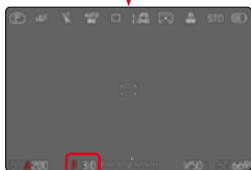

– Podgląd dla aktualnej wartości przysłony (głębina ostrości)

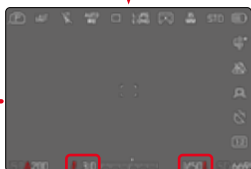

– Podgląd aktualnej wartości przysłony (głębina ostrości) i aktualnego czasu otwarcia migawki (podgląd ekspozycji)

Gdy informacje o ekspozycji są widoczne, aktywna głębia ostrości lub podgląd ekspozycji są oznaczone symbolem zielonego oka  obok wartości przysłony i czasu otwarcia migawki. Ponadto odpowiedni symbol jednostki jest oznaczony kolorem zielonym.

TRYBY NAGRYWANIA

ZAPIS SERYJNY

W ustawieniu fabrycznym aparat jest ustawiony na zdjęcia pojedyncze (**Single**). Można jednak tworzyć również serie nagrań, np. w celu rejestracji sekwencji ruchów w kilku etapach.



- W menu głównym wybrać **Drive Mode**
- Wybrać **Continuous Shooting**
- Wybrać żądane ustawienie

Po wprowadzeniu ustawień zdjęcia seryjne są wykonywane tak długo, jak długo spust migawki jest wciśnięty (a pojemność karty pamięci jest wystarczająca).

Wskazówki

- Zaleca się wyłączenie trybu odtwarzania z podglądem (**Auto Review**) podczas korzystania z tej funkcji.
- Niezależnie od tego, ile zdjęć zostało wykonanych w serii, w obu trybach odtwarzania jako pierwsze wyświetlane jest ostatnie zdjęcie z serii lub, podczas trwającego jeszcze procesu zapisu, ostatnie zdjęcie z serii, które zostało już zapisane na karcie.
- Fotografowanie w trybie ciągłym nie jest możliwe z lampą błyskową. Jeśli mimo to aktywowana jest funkcja lampy błyskowej, wykonywane jest tylko jedno zdjęcie.
- Fotografowanie w trybie ciągłym nie jest możliwe w połączeniu z samowyzwalaczem.
- Pamięć buforowa aparatu umożliwia wykonanie tylko ograniczonej liczby zdjęć w serii przy wybranej częstotliwości fotografowania. Jeśli osiągnięty zostanie limit pojemności bufora, częstotliwość zapisu zostanie zmniejszona. Wynika to z czasu potrzebnego na przeniesienie danych z bufora na kartę. Pozostała liczba zdjęć jest wyświetlana na dole po prawej stronie.
- Do zdjęć seryjnych z 2 fps - 6 fps stosuje się: Ustawienia automatyczne (ustawienia ekspozycji w trybach **P/A/S**, automatyczny balans bieli, a także autofokus) są wprowadzane indywidualnie dla każdego zdjęcia.
- Do zdjęć seryjnych z 7 fps - 15 fps stosuje się: Ustawienia automatyczne (ustawienia ekspozycji w trybach **P/A/S**, automatyczny balans bieli, a także autofokus) są określone przed wykonaniem pierwszego zdjęcia i mają zastosowanie do wszystkich kolejnych zdjęć w tej samej serii.

ZAPIS INTERWAŁOWY

Dzięki temu aparatowi można automatycznie rejestrować sekwencje ruchu w dłuższym okresie czasu w formie zdjęć interwałowych. Tutaj definiuje się liczbę zdjęć, odstępy między zdjęciami oraz czas rozpoczęcia serii.

Podczas dokonywania ustawień ekspozycji i ostrości należy pamiętać, że warunki mogą ulec zmianie w trakcie procesu.

→ W menu głównym wybrać **Drive Mode**

→ Wybrać **Interval Shooting**

→ Wybrać **Settings**

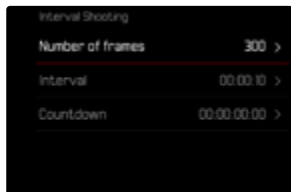

USTAWIANIE LICZBY NAGRAŃ

→ Wybrać **Number of frames**

→ Wprowadzić żądaną wartość

USTAWIANIE ODSTĘPÓW CZASOWYCH Pomiędzy nagraniami

→ Wybrać **Interval**

→ Wprowadzić żądaną wartość

CZAS REALIZACJI

→ Wybrać **Countdown**

→ Wprowadzić żądaną wartość

Aby rozpocząć

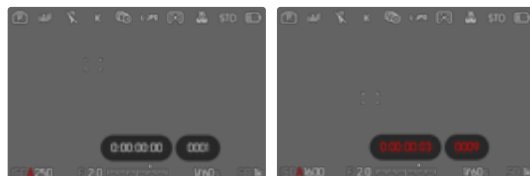

→ Naciśnięcie spustu migawki

- Ekran wyłącza się automatycznie między kolejnymi ujęciami. Naciśnięcie na spust migawki aktywuje go ponownie.
- W prawym górnym rogu obrazu wyświetlany jest czas pozostały do następnego nagrania oraz jego numer.

Aby anulować trwającą serię nagrań

→ Naciśnięcie dżojstik

- Pojawia się małe menu.

→ Wybrać **End**



Wskazówki

- Użycie autofokusa podczas fotografowania z interwałem może spowodować, że ten sam obiekt nie będzie ustawiony na ostrość we wszystkich ujęciach.
- Jeśli aparat jest ustawiony na automatyczne wyłączenie i nie ma żadnych operacji, w razie potrzeby wyłączy się i włączy ponownie między ujęciami.
- Wykonywanie zdjęć interwałowych przez dłuższy czas w zimnym miejscu lub w miejscu o wysokiej temperaturze i wilgotności może spowodować nieprawidłowe działanie aparatu.
- Nagrywanie interwałowe jest przerywane lub anulowane w następujących sytuacjach:
 - gdy akumulator jest rozładowany
 - gdy aparat jest wyłączonyDlatego zaleca się upewnienie się, że akumulator jest dostatecznie naładowany.
- Jeśli nagrywanie interwałowe zostanie przerwane lub anulowane, można je wznowić, wyłączając aparat, wymieniając akumulator lub kartę pamięci, a następnie ponownie włączając aparat. Odpowiedni ekran zapytaniem pojawia się po wyłączeniu i ponownym włączeniu aparatu z włączoną funkcją **Interval Shooting**.
- Funkcja interwału pozostaje aktywna po zakończeniu serii, jak również po wyłączeniu i włączeniu aparatu, aż do ustawienia innego rodzaju zapisu (Drive Mode).
- Funkcja interwału nie oznacza, że aparat nadaje się jako urządzenie do nadzoru.
- Niezależnie od tego, ile zdjęć zostało wykonanych w serii, w obu trybach odtwarzania jako pierwsze wyświetlane jest ostatnie zdjęcie z serii lub, podczas trwającego jeszcze procesu zapisu, ostatnie zdjęcie z serii, które zostało już zapisane na karcie.
- Podczas odtwarzania, nagrania serii interwałów są oznaczone symbolem .
- W pewnych okolicznościach aparat może nie być w stanie zrobić dobrego zdjęcia. Dzieje się tak na przykład wtedy, gdy ustawianie ostrości nie powiodło się. W tym przypadku nie jest wykonywany zapis i seria jest kontynuowana od następnego przedziału

czasowego. Następnie na wyświetlaczu pojawia się wskazówka **Some Frames are dropped**.

BRACKETING EKSPOZYCJI

Wiele uroczych motywów jest bardzo kontrastowych i posiada zarówno bardzo jasne, jak i bardzo ciemne obszary. W zależności od proporcji, w jakich została skorygowana ekspozycja, efekt zdjęcia może być różny. W takich przypadkach można utworzyć kilka alternatyw z różną ekspozycją i różnymi czasami otwarcia migawki, korzystając z automatyki z preselekcją przysłony i automatycznego bracketingu ekspozycji. W takich przypadkach można utworzyć kilka alternatyw z różną ekspozycją i różnymi czasami otwarcia migawki, korzystając z priorytetu przysłony i automatycznego bracketingu ekspozycji (HDR).

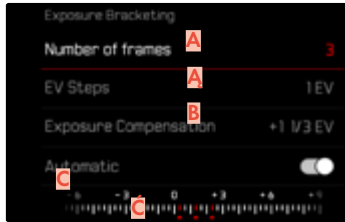

- A** Liczba nagrań
- A** Różnica ekspozycji pomiędzy zdjęciami
- B** Ustawienie kompensacji ekspozycji
- C** Skala wartości światła
- C** Wartości ekspozycji dla nagrań zaznaczonych na czerwono
(Jeśli w tym samym czasie ustawiona jest kompensacja ekspozycji, skala zostanie przesunięta o odpowiednią wartość).

Liczba zdjęć jest do wyboru (3 lub 5 zdjęć). Różnica ekspozycji pomiędzy zdjęciami, które można ustawić w krokach **EV Steps** wynosi do 3 EV.

- W menu głównym wybrać **Drive Mode**
- Wybrać **Exposure Bracketing**
- Wybrać **Settings**
- Wybrać żądaną liczbę zdjęć w podmenu **Number of frames**
- Wybrać żądaną różnicę ekspozycji w podmenu pod **EV Steps**
- Wybrać żądaną wartość kompensacji ekspozycji w podmenu pod **Exposure Compensation**
 - Zaznaczone wartości ekspozycji zmieniają pozycję zgodnie z odpowiednimi ustawieniami. W przypadku kompensacji ekspozycji skala również ulega przesunięciu.
 - Wybrana wartość kompensacji ekspozycji ma zastosowanie do całej serii zdjęć.
- Wybrać żądane ustawienie w podmenu **Automatic**
 - W ustawieniu fabrycznym (**On**) cała seria zdjęć przebiega po jednokrotnym wyzwoleniu; w przypadku **Off** każde zdjęcie w serii musi być wyzwolone indywidualnie.
- Zwalniając migawkę raz lub kilka razy powstają ujęcia.

Wskazówki

- Jeśli ustawiony jest bracketing ekspozycji, jest to sygnalizowane na ekranie przez . Podczas fotografowania można zaobserwować ten efekt, ponieważ obraz na ekranie staje się odpowiednio ciemniejszy lub jaśniejszy.
- Gradacje są tworzone poprzez zmianę czasu otwarcia migawki i/lub przysłony w zależności od trybu ekspozycji:
 - Czas otwarcia migawki (**A/M**)
 - Przysłona (**S**)
 - Czas otwarcia migawki i przysłona (**P**)
- Sekwencja ujęć: Niedoświetlenie/poprawna ekspozycja/przekroczenie ekspozycji.
- W zależności od dostępnej kombinacji czasu otwarcia migawki i przysłony, zakres roboczy automatycznego bracketingu ekspozycji może być ograniczony.
- W przypadku automatycznej kontroli czułości ISO, czułość automatycznie określona przez aparat dla nieskorygowanego zdjęcia jest również używana dla wszystkich innych zdjęć w serii, tzn. ta wartość ISO nie jest zmieniana podczas serii. Może to doprowadzić do przekroczenia najdłuższego czasu otwarcia migawki określonego w punkcie **Shutter Speed Limit**.
- W zależności od wyjściowego czasu otwarcia migawki, zakres roboczy automatycznego bracketingu ekspozycji może być ograniczony. Niezależnie od tego, zawsze wykonywana jest określona liczba zdjęć. W rezultacie kilka zdjęć w serii może być naświetlonych w ten sam sposób.
- Funkcja pozostaje aktywna do momentu wybrania innej funkcji w podmenu **Drive Mode**. Jeśli nie została wybrana żadna inna funkcja, po każdym naciśnięciu spustu migawki wykonywana jest kolejna seria ekspozycji.

MULTISHOT

W metodzie Multishot wykonywanych jest do 8 pojedynczych zdjęć z bardzo małym przesunięciem. W tym celu czujnik jest minimalnie przesuwany (o mniej niż szerokość jednego piksela) pomiędzy poszczególnymi ekspozycjami. Poszczególne obrazy są następnie łączone w jedno zdjęcie o bardzo wysokiej rozdzielczości (96 MP), zapisywane jest również pełnowymiarowe zdjęcie w formacie DNG.

Zdjęcia typu multishot są wrażliwe na drgania aparatu. Dlatego zaleca się zamocowanie aparatu na statywie.

→ W menu głównym wybrać **Drive Mode**

→ Wybrać **Multi-Shot**

Wskazówki

- Można również aktywować funkcje **Zapisz ujęcie** i **Korekcja ruchu**, które można łączyć z trybem statywu.
- W niektórych sytuacjach, np. niewielkich ruchach liści, mogą wystąpić artefakty obrazu. W takich sytuacjach sensowne może być użycie innego trybu multishot.

SPECJALNE TRYBY NAGRYWANIA

KOREKCJA PERSPEKTYWY

Dzięki tej dodatkowej funkcji wyświetlana jest ramka podrzędna, która pokazuje oczekiwany fragment obrazu po korekcie perspektywy pionowo biegnących linii. Korekcja perspektywy pozwala na uzyskanie prostszych linii pionowych i prostego horyzontu, co daje efekt naturalnego obrazu, zwłaszcza w przypadku zdjęć architektury.

Funkcja „korekcji perspektywy” oblicza przekrój obrazu oraz niezbędne wyrównanie na podstawie rzeczywistych kątów obrotu kamery i używanego obiektywu. Oznacza to, że o korekcji decyduje orientacja aparatu podczas ekspozycji (określana przez wewnętrzny czujnik aparatu), a nie linie widoczne na fotografowanym obiekcie. To odróżnia tę funkcję od automatycznych korekcji perspektywy w postprocessingu, które są zwykle oparte na zawartości obrazu.

Sposób działania zależy od użytego formatu zapisu (JPG lub DNG). W przypadku zdjęć w formacie JPG korekcja jest wykonywana bezpośrednio w aparacie, a poprawione zdjęcie jest zapisywane. Podczas wykonywania zdjęć w formacie DNG odpowiednie informacje są zapisywane w metadanych oryginalnego zdjęcia. Następnie można wykonać korektę w programie takim jak Adobe Photoshop Lightroom® lub Adobe Photoshop®*.

Ustawienie fabryczne: 

Wskazówki

- Przy dużych kątach nachylenia wyrównanie niezbędne do pełnej korekcji perspektywy byłoby zbyt ekstremalne. Z tego powodu funkcja ta nie jest automatycznie realizowana lub jest realizowana tylko częściowo, jeśli kąt jest zbyt duży. W takim przypadku zaleca się wykonanie zdjęć w formacie DNG i wprowadzenie odpowiednich poprawek w procesie przetwarzania końcowego.
- Gdy funkcja **Perspective Control** jest aktywna, ze względu na techniczne szczegóły nie jest wyświetlany histogram.

Tej funkcji można używać tylko w trybie Live View.

- W razie potrzeby aktywować tryb Live View
- W menu głównym wybrać **Perspective Control**
- Włączyć funkcję

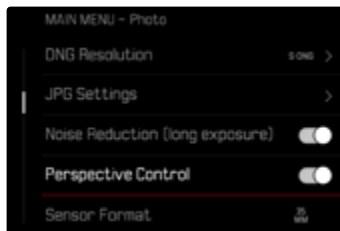

* Aby uzyskać więcej informacji patrz str. 140.

WŁĄCZONA KOREKCJA PERSPEKTYWY



WYKRYTA PERSPEKTYWA W TRYBIE LIVE VIEW



SKORYGOWANA PERSPEKTYWA W TRYBIE OTWARZANIA



NAGRANIA W FORMACIE JPG

W przypadku zdjęć w formacie JPG korekcja jest wykonywana bezpośrednio w aparacie i zapisywane jest tylko skorygowane zdjęcie. Zawartość obrazu, która znajduje się poza ramką, jest tracona.

NAGRANIA W FORMACIE DNG

Podczas fotografowania w formacie DNG cały obraz z matrycy jest zawsze zapisywany w niezmienionej postaci. Informacje ustalone na podstawie korekcji perspektywy są zapisywane w metadanych ujęcia. Korekcja jest następnie wykonywana w programie takim jak Adobe Photoshop Lightroom® czy Adobe Photoshop®. W trybie odtwarzania w aparacie wyświetlana jest skorygowana (podglądowa) wersja nagrania (miniatura). Dotyczy to również automatycznego odtwarzania po nagraniu. Z kolei podczas otwierania pliku w programie Adobe Photoshop Lightroom® lub Adobe Photoshop® zazwyczaj pojawia się oryginalny zapis. Jednak w zależności od domyślnych ustawień programu obraz skorygowany zgodnie z ramką podrzędną może być wyświetlany bezpośrednio po jego otwarciu.

KOREKCJA PERSPEKTYWY W ADOBE LIGHTROOM® ORAZ ADOBE PHOTOSHOP®

W przypadku zdjęć w formacie DNG korekcję perspektywy można przeprowadzić podczas przetwarzania końcowego, np. w programie Adobe Photoshop Lightroom® lub Adobe Photoshop®. Szczegółowe informacje na ten temat można znaleźć w pomocy internetowej firmy Adobe.

ADOBE LIGHTROOM®:

<https://helpx.adobe.com/pl/lightroom-classic/help/guided-upright-perspective-correction.html>

ADOBE PHOTOSHOP®:

<https://helpx.adobe.com/pl/photoshop/using/perspective-warp.html>

ZASTOSOWANIE KOREKCJI I WYŚWIETLENIE LINII POMOCNICZYCH

Aby zastosować wstępne ustawienie korekcji aparatu i wyświetlić prowadnice, należy wybrać funkcję „Z prowadnicami” w obszarze „Geometria” > „Wyprostuj”.

Jeśli jako ustawienie domyślne dla formatu RAW wybrano opcję „Ustawienia aparatu”, korekcja jest stosowana automatycznie przy otwieraniu.

W każdym przypadku korekcję można wyłączyć w pozycji „Wyprostuj”.

<https://helpx.adobe.com/pl/photoshop/kb/acr-raw-defaults.html>

→ Wybierz opcję „Ustawienia aparatu” jako domyślne ustawienie RAW.

IMAGE OVERLAY

Leica SL3-S umożliwia przezroczyste nakładanie na siebie wcześniej wykonanych zdjęć, co pozwala na kompozycję zdjęcia. Dzięki temu możliwe jest fotografowanie motywu z dokładnie tej samej pozycji nawet w dłuższych odstępach czasu lub ustawianie różnych motywów na tym samym tle dokładnie w ten sam sposób w kilku sesjach. Przezroczysty obraz nakładki nie jest widoczny na gotowym zdjęciu.

Przykładem zastosowania może być stworzenie serii zdjęć drzewa na przestrzeni całego roku. Dzięki precyzyjnemu ustawieniu, nagrania te mogą być w razie potrzeby połączone w jedno nagranie poklatkowe.



- W menu głównym wybrać **Capture Assistants**
- Wybrać **Image Overlay**
- Wybrać **Settings**

PRZEJRZYŚĆ

Przezroczystość nałożonego obrazu może być regulowana w zależności od warunków oświetleniowych itp.

- Wybrać **Transparency**
- Wybrać **High/Low**

WYBÓR ZDJĘĆ

Jako nakładkę obrazu można wybrać dowolny obraz z karty pamięci.

- Wybrać **Choose Overlay Image**
 - Pojawia się widok wyboru zdjęcia.



- W widoku wyboru zdjęć zdjęcia są zawsze wyświetlane na pełnym ekranie. Wyświetlanie przeglądu nie jest dostępne. Powiadomienia informacyjne można wywoływać w zwykły sposób.

Wskazówka

- Odtwarzanie plików niezapisanych tym aparatem jest ewentualnie niemożliwe przy jego użyciu. To samo dotyczy funkcji nakładania.

Aby przeglądać nagrania

- Naciśnąć dżojstik w lewo lub w prawo lub
- Przekręcić tylne pokrętło regulacyjne lub
- Przesunąć palcem w lewo lub w prawo

Aby wybrać nagranie

- Naciśnąć dżojstik/tylne pokrętło regulacyjne lub
- Wybrać bezpośrednio element obsługowy „Potwierdzenie”

Aby zresetować funkcję, gdy aparat jest wyłączony

Po wyłączeniu aparatu można zresetować ustawienia tej funkcji.

- W menu głównym wybrać **Image Overlay**
- Wybrać **Reset on Turn Off**
- Wybrać **On**
 - Jeśli wybrano opcję **Off**, wybór zdjęcia i ustawienie **Use Overlay Image** zostają zachowane nawet po wyłączeniu aparatu.

AKTYWOWANIE FUNKCJI

- W menu głównym wybrać **Image Overlay**
- Wybrać **Use Image Overlay**
- Wybrać **On**

FOTOGRAFOWANIE Z LAMPĄ BŁYSKOWĄ

Aparat określa wymaganą moc błysku poprzez wyzwolenie jednego lub więcej błysków pomiarowych przed właściwym ujęciem. Natychmiast po tym, podczas naświetlania, zostaje wyzwolona główna lampa błyskowa. Automatycznie uwzględniane są wszystkie czynniki wpływające na ekspozycję (np. filtr, ustawienie przysłony, odległość od głównego obiektu, sufity odbijające światło itp.).

UŻYTECZNE LAMPY BŁYSKOWE

Cały zakres funkcji opisanych w tej instrukcji, w tym pomiar błysku TTL, jest dostępny tylko z systemowymi lampami błyskowymi Leica, takimi jak SF 40 lub lampami firmy Profoto. Inne lampy błyskowe z tylko jednym dodatkowym stykiem centralnym może być niezawodnie wyzwolane przez aparat Leica SL3-S, jednak bez możliwości sterowania. Nie można zagwarantować prawidłowego działania w przypadku korzystania z innych lamp błyskowych.

Ważne

- Używanie niekompatybilnych lamp błyskowych z Leica SL3-S może w najgorszym przypadku doprowadzić do nieodwracalnego uszkodzenia aparatu lub lampy błyskowej.

Wskazówki

- Jeśli używane są lampy błyskowe, które nie są specjalnie dopasowane do aparatu i dlatego nie przełączają automatycznie balansu bieli aparatu, należy użyć ustawienia **WB** Flash.
- Lampa błyskowa musi być gotowa do pracy, w przeciwnym razie może to spowodować nieprawidłową ekspozycję oraz komunikaty o błędach aparatu.
- Studyjne lampy błyskowe mogą mieć bardzo długi czas świecenia. Przy ich użyciu sensowne może być więc wybranie czasu otwarcia migawki wolniejszego niż 1/200 s. To samo dotyczy sterowanych radiowo wyzwalaczy lamp błyskowych do „Off-Camera Flash”, ponieważ mogą one powodować opóźnienie czasowe ze względu na radiowy przesył sygnału.
- Zdjęcia seryjne i automatyczny bracketing ekspozycji z lampą błyskową nie są możliwe.
- Aby uniknąć poruszonych zdjęć spowodowanych wolnymi czasami otwarcia migawki, zaleca się użycie statywu. Alternatywnie można wybrać wyższą czułość.

ZAKŁADANIE LAMPY BŁYSKOWEJ

- Wylądzić aparat i lampę błyskową
- Ściągnąć do tyłu pokrowiec na gorącą stopkę i odłożyć w bezpieczne miejsce
- Wsunąć stopkę lampy błyskowej do końca gorącej stopki i zabezpieczyć ją ewentualnie dostępną nakrętką zaciskową, aby zapobiec przypadkowemu wypadnięciu
 - Jest to ważne, ponieważ zmiany pozycji w gorącej stopce mogą spowodować przerwanie niezbędnych styków i tym samym zakłócenia działania.

ZDEJMOWANIE LAMPY BŁYSKOWEJ

- Wylądzić aparat i lampę błyskową
- W razie potrzeby poluzować blokadę
- Zdjąć lampę błyskową
- Zamocować ponownie pokrowiec na gorącą stopkę

Wskazówka

- Upewnić się, że osłona gorącej stopki jest zawsze na swoim miejscu gdy nie są używane żadne akcesoria (np. lampa błyskowa).

POMIAR EKSPOZYCJI Z LAMPĄ BŁYSKOWĄ (POMIAR TTL)

W pełni automatyczny tryb lampy błyskowej sterowany przez aparat jest dostępny w tym aparacie z lampami błyskowymi zgodnymi z systemem (patrz str. 165) i z obydwoma trybami ekspozycji, priorytetem przysłony i ustawieniem ręcznym.

Ponadto automatyka z preselekcją przysłony i ustawienia ręczne aparatu pozwalają na zastosowanie innych, twórczo interesujących technik błysku, takich jak synchronizacja błysku i błysk przy czasach otwarcia migawki krótszych niż maksymalny czas synchronizacji.

Dodatkowo aparat przesyła ustawioną czułość do lampy błyskowej. Jeśli lampa błyskowa jest wyposażona w odpowiednie wskazania i jeśli przysłona wybrana na obiektywie zostanie również wprowadzana ręcznie w lampie błyskowej, lampa może dzięki temu automatycznie dostosować swoje wskazanie zasięgu. W przypadku lamp błyskowych zgodnych z systemem nie można wpływać na ustawienie czułości ISO z poziomu lampy błyskowej, ponieważ jest ono już przekazywane przez aparat.

USTAWIENIA W LAMPIE BŁYSKOWEJ

Tryb pracy	
TTL	Automatyczne sterowanie przez aparat
A	SF 40, SF 60: Automatyczne sterowanie przez aparat, bez kompensacji ekspozycji lampy błyskowej SF 58, SF 64: Sterowanie przez lampę błyskową za pomocą wbudowanego czujnika ekspozycji
M	Ekspozycja lampy błyskowej musi być dostosowana do wartości przysłony i odległości określonych przez aparat poprzez ustawienie odpowiedniego poziomu mocy.

Wskazówki

- Lampa błyskowa powinna być ustawiona na tryb pracy **TTL**, aby aparat mógł sterować nią automatycznie.
- Po ustawieniu opcji **A** obiekty o jasności powyżej lub poniżej średniej mogą nie być optymalnie naświetlone.
- Aby uzyskać szczegółowe informacje na temat trybu zdjęć z lampą błyskową przy zastosowaniu innych lamp błyskowych, które nie zostały zaprojektowane specjalnie dla tego aparatu, a także na temat różnych trybów działania lampy błyskowej, należy zapoznać się z odpowiednią instrukcją obsługi.

TRYBY PRACY LAMPY BŁYSKOWEJ

Dostępne są trzy tryby pracy.

- Automatyczny
- Ręcznie
- Długi czas ekspozycji

A AUTOMATYCZNE WŁĄCZANIE LAMPY BŁYSKOWEJ

Jest to standardowy tryb pracy. Lampa błyskowa uruchamia się automatycznie, jeśli dłuższe czasy naświetlania mogłyby doprowadzić do rozmycia zdjęć w złych warunkach oświetleniowych.

RĘCZNE WŁĄCZANIE LAMPY BŁYSKOWEJ

Tryb ten nadaje się do ujęć podświetlanych, gdzie główny obiekt nie wypełnia formatu i znajduje się w cieniu, lub w przypadkach, gdy wysokie kontrasty (np. w bezpośrednim świetle słonecznym) mają być zmiękczone przez błysk wypełniający. W tym celu lampa błyskowa jest wyzwalana przy każdym ujęciu niezależnie od panujących warunków oświetleniowych. Moc błysku jest kontrolowana w zależności od zmierzonej jasności na zewnątrz: w słabym świetle jak w trybie automatycznym, z mniejszą mocą w miarę wzrostu jasności. Lampa błyskowa działa wtedy jako światło wypełniające, np. w celu rozjaśnienia ciemnych cieni na pierwszym planie lub obiektów oświetlonych od tyłu i stworzenia bardziej zrównoważonego oświetlenia ogólnego.

4Ⓜ AUTMATYCZNE WŁĄCZANIE LAMPY BŁYSKOWEJ PRZY DŁUŻSZYCH CZASACH OTWARCIA MIGAWKI (SYNCHRONIZACJA Z DŁUGIMI CZASAMI)

W tym trybie uzyskuje się jednocześnie odpowiednio naświetlone, jaśniej oddane ciemne tło oraz błyskawiczne rozjaśnienie pierwszego planu.

W pozostałych trybach lampy błyskowej czas otwarcia migawki nie jest wydłużany poza 1/30 s, aby zminimalizować ryzyko wystąpienia drgań aparatu. Często jednak powoduje to, że w przypadku użycia lampy błyskowej tło nieoświetlone przez lampę jest mocno niedoświetlone. Z kolei ten tryb lampy błyskowej umożliwia dłuższe czasy naświetlania (do 30 s), aby uniknąć tego efektu.

- W menu głównym wybrać **Flash Settings**
- Wybrać **Flash Mode**
- Wybrać żądane ustawienie
 - Aktywny tryb pracy jest wyświetlany na ekranie.



STEROWANIE LAMPY BŁYSKOWEJ

Ustawienia i operacje opisane w poniższych akapitach dotyczą tylko ustawień i operacji dostępnych w tym aparacie i lamp błyskowych zgodnych z systemem.

CZAS SYNCHRONIZACJI

Naświetlenie zdjęć z użyciem lampy błyskowej ma miejsce z dwóch źródeł światła:

- dostępne światło z otoczenia
- dodatkowa lampa błyskowa

Części obiektu, które są oświetlone wyłącznie lub w przeważającej mierze przez światło lampy błyskowej, są prawie zawsze odtwarzane z zachowaniem ostrości dzięki bardzo krótkiemu impulsowi światła przy prawidłowo ustawionej ostrości. Natomiast wszystkie inne części motywu na tym samym zdjęciu, które są wystarczająco oświetlone przez dostępne światło lub same świecą, są pokazywane z różną ostrością. O tym, czy te części motywu zostaną odtworzone ostro lub w sposób „rozmazany”, a także o stopniu „rozmazania” decydują dwa współzależne czynniki:

- długość czasu otwarcia migawki
- prędkość poruszania się części motywu lub aparatu podczas wykonywania zdjęcia

Im dłuższy czas otwarcia migawki lub im szybszy ruch, tym wyraźniej mogą różnić się dwa nałożone na siebie częściowe obrazy.

Umowny czas wyzwolenia lampy błyskowej to początek ekspozycji (**Start of Exposure**). Może to prowadzić do pozornych sprzeczności, jak na przykład obraz pojazdu wyprzedzanego przez ślady własnych świateł. Aparat umożliwia alternatywnie synchronizację z końcem ekspozycji (**End of Exposure**). Ostry obraz w tym przypadku odzwierciedla koniec uchwyconego ruchu. Ta technika zdjęć z lampą błyskową daje bardziej naturalne wrażenie ruchu i dynamiki na zdjęciu.

Funkcja ta jest dostępna przy wszystkich ustawieniach aparatu i lampy błyskowej.

Ustawienie fabryczne: **End**

- W menu głównym wybrać **Flash Settings**
- Wybrać **Flash Sync**
- Wybrać żądane ustawienie (**Start**, **End**)
 - Ustawiony czas synchronizacji jest wyświetlany w nagłówku.

Wskazówki

- Nie należy stosować kabli synchronizacyjnych dłuższych niż 3 m.
- W przypadku błysku przy krótszych czasach otwarcia migawki, różnica pomiędzy tymi dwoma momentami zapłonu błysku jest prawie żadna lub występuje tylko przy bardzo szybkich ruchach.

ZASIĘG LAMPY BŁYSKOWEJ

Użyteczny zasięg lampy błyskowej zależy od wartości przysłony i czułości ustawionych ręcznie lub sterowanych przez aparat. Aby zapewnić wystarczające oświetlenie przez lampę błyskową, główny obiekt musi znajdować się w odpowiednim zakresie błysku. Przy stałym ustawieniu na najkrótszy możliwy czas otwarcia migawki do pracy z lampą błyskową (czas synchronizacji) prowadzi to w wielu sytuacjach do niepotrzebnego niedoświetlenia wszystkich tych części obiektu, które nie są prawidłowo oświetlone przez lampę błyskową.

Aparat pozwala na dostosowanie czasu otwarcia migawki używanego w trybie lampy błyskowej w połączeniu z automatyką z preselekcją przysłony dokładnie do warunków danego obiektu lub własnych pomysłów na kompozycję obrazu.

Ustawienie fabryczne: **Auto**

- W menu głównym wybrać **ISO Settings**
- Wybrać **Auto ISO Settings**
- Wybrać **Shutter Speed Limit (flash)**
- Wybrać żądaną wartość

Wskazówka

- Pozycja menu **Shutter Speed Limit (flash)** w podmenu **Flash Settings** jest identyczna z pozycją menu o tej samej nazwie w podmenu **Auto ISO Settings**. Ustawienie w jednym miejscu wywołuje odpowiedni efekt w drugim.

KOMPENSACJA EKSPOZYCJI LAMPY BŁYSKOWEJ

Dzięki tej funkcji ekspozycja lampy błyskowej może zostać specjalnie stłumiona lub wzmocniona niezależnie od ekspozycji przy użyciu dostępnego światła, np. w celu rozjaśnienia twarzy osoby na pierwszym planie w wieczornym ujęciu plenerowym, przy jednoczesnym zachowaniu nastroju oświetlenia.

Ustawienie fabryczne: 0 EV

→ W menu głównym wybrać **Flash Settings**

→ Wybrać **Flash Exp. Compensation**

- W podmenu wyświetlana jest skala z czerwonym znacznikiem ustawień. Ustawienie wartości 0 odpowiada wyłączeniu danej funkcji.

→ Ustawić żądaną wartość na skali

- Ustawiona wartość jest wyświetlana nad skalą.

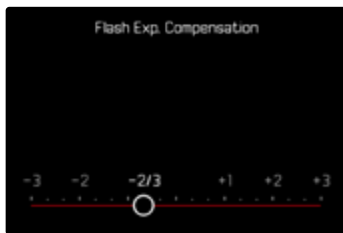

Wskazówki

- Dla ustawionych korekt, niezależnie od tego, w jaki sposób zostały one pierwotnie wprowadzone, obowiązuje następująca zasada: pozostają one skuteczne do momentu ich ręcznego zresetowania na wartość 0, czyli też wówczas, gdy aparat zostanie w międzyczasie wyłączony i ponownie włączony.
- Punkt menu **Flash Exp. Compensation** jest przeznaczony wyłącznie do stosowania z lampami błyskowymi, w których korekta **nie** może być ustawiona samodzielnie (np. Leica SF 26).
- **Flash Exp. Compensation** nie jest dostępne podczas używania lamp błyskowych z własną funkcją korekcji (takich jak Leica SF 58 lub Leica SF 60). Wartość korekty wprowadzona w aparacie jest w tym przypadku nieskuteczna.
- Jaśniejsze oświetlenie błyskowe wybrane z korektą dodatnią wymaga większej mocy błysku. Dlatego kompensacja ekspozycji lampy błyskowej wpływa na zasięg błysku w mniejszym lub większym stopniu: korekta dodatnia zmniejsza go, a ujemna zwiększa.
- Kompensacja ekspozycji ustawiona w aparacie wpływa jedynie na pomiar dostępnego światła. Jeśli podczas pracy z lampą błyskową ma być jednocześnie zastosowana korekta pomiaru TTL, należy ją dodatkowo ustawić w lampie błyskowej.

FOTOGRAFOWANIE Z LAMPĄ BŁYSKOWĄ

- Włączyć lampę błyskową
- Ustawić odpowiedni tryb sterowania liczbą przewodniej w lampie błyskowej (np. TTL lub GNC = Guide Number Control)
- Włączyć aparat
- Ustawić żądany tryb ekspozycji bądź żądany czas otwarcia migawki lub przysłonę
 - Zwrócić uwagę na najkrótszy czas synchronizacji błysku, ponieważ decyduje on o tym, czy zostanie wyzwolony „normalny” błysk, czy też błysk HSS.
- Przed wykonaniem każdego zdjęcia z lampą błyskową należy nacisnąć spust migawki, aby włączyć pomiar ekspozycji
 - Jeśli wskutek zbyt szybkiego i całkowitego naciśnięcia spustu migawki jednym ruchem ta operacja nie zostanie wykonana, lampa błyskowa może nie zadziałać.

Wskazówka

- Podczas fotografowania z lampą błyskową zaleca się wybranie metody pomiaru ekspozycji innej niż **Spot**.

TRYB ODTWARZANIA (ZDJĘCIE)

Istnieją dwie niezależne funkcje odtwarzania:

- krótkie wyświetlenie bezpośrednio po wykonaniu zdjęć (**Auto Review**)
- tryb normalnego odtwarzania do wyświetlania i zarządzania zapisanymi zdjęciami przez nieograniczony czas

Zarówno przełączanie pomiędzy trybem nagrywania i odtwarzania, jak i większość innych operacji w tym zakresie można wykonać, korzystając z gestów lub przycisków. Więcej informacji na temat dostępnych gestów, patrz str. 57.

Wskazówki

- Zdjęcia nie są automatycznie obracane w trybie odtwarzania, aby zawsze wykorzystać całą powierzchnię ekranu.
- Odtwarzanie plików niezapisanych tym aparatem jest ewentualnie niemożliwe przy jego użyciu.
- W niektórych przypadkach obraz na ekranie nie ma typowej jakości lub ekran pozostaje czarny i pokazuje tylko nazwę pliku.
- Można również w każdej chwili przełączyć z trybu odtwarzania na tryb nagrywania, naciskając spust migawki.
- Wskaźniki histogramu i przycięcia są dostępne tylko podczas odtwarzania całego obrazu, ale nie podczas powiększania lub na wyświetlaczu przeglądowym.

ELEMENTY OBSŁUGI W TRYBIE ODTWARZANIA

ELEMENTY OBSŁUGI NA APARACIE

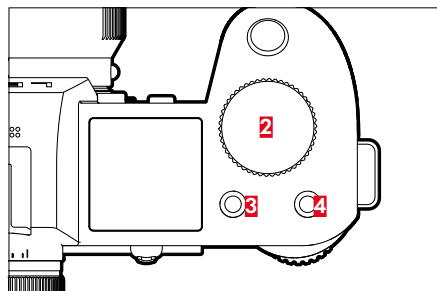
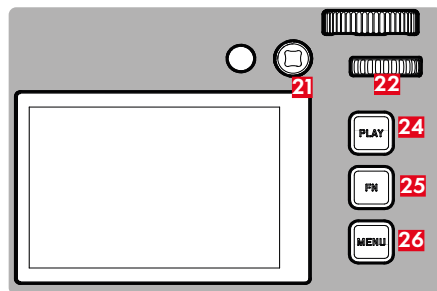

- | | |
|-------------------------------------|--|
| 2 Prawe pokrętko regulacyjne | 22 Tyłne pokrętko regulacyjne (przekręcić lub nacisnąć) |
| 3 Przycisk funkcyjny | 24 Przycisk PLAY |
| 4 Przycisk funkcyjny | 25 Przycisk FN |
| 21 Dżojstik | 26 Przycisk MENU |

BEZPOŚREDNI DOSTĘP W TRYBIE ODTWARZANIA

Przyciski funkcyjne można również przypisać indywidualnie w trybie odtwarzania.

W ustawieniu fabrycznym przyciskom funkcyjnym przypisane są następujące funkcje.

Przycisk	Funkcja
Prawe pokrętko regulacyjne	Magnification
Przycisk funkcyjny 3	Delete Single
Przycisk funkcyjny 4	Zaznaczanie zdjęć (Rate / Un-rate)
Przycisk FN	Toggle Info Levels

Opisy w kolejnych sekcjach dotyczą ustawień fabrycznych.

Wskazówka

- Przyporządkowana funkcja jest niezależna od aktualnego wskazania, np. przegląd kasowania można wywołać również bezpośrednio we wskazaniu pełnoekranowym.
- Przypisana funkcja nie jest dostępna, jeśli przycisk funkcyjny steruje elementem sterującym w ekranie (np. w ekranie kasowania).

ELEMENTY OBSŁUGI NA EKRANIE

Z elementów obsługi na ekranie można zazwyczaj intuicyjnie korzystać przez ich dotknięcie. Często jednak można je również wybrać, naciskając jeden z trzech przycisków po prawej stronie ekranu (**PLAY**, środkowy przycisk, **MENU**). Gdy pojawiają się one w nagłówku, symbol obok elementu obsługi wskazuje odpowiedni przycisk. Natomiast jeżeli pojawiają się one przy krawędzi ekranu, są umieszczone bezpośrednio obok odpowiedniego przycisku.

Na przykład symbol ulubionych ★ można wybrać na dwa sposoby:

- dotknąć bezpośrednio symbol ulubionych
- naciśnięcie odpowiedniego przycisku (Ustawienie fabryczne: przycisk funkcyjny **4**)

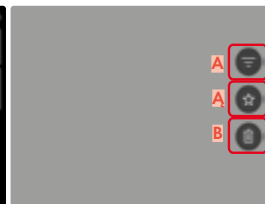

- A** Element obsługi „Filtr”
- A** Element obsługi „Ulubione”
- B** Element obsługi „Usuń”

URUCHAMIANIE I OPUSZCZANIE TRYBU ODTWARZANIA

Za pomocą sterowania dotykowego

→ Przesunąć palcem w dół

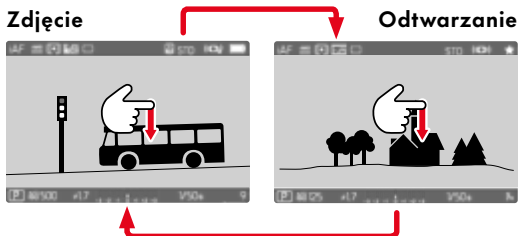

Za pomocą sterowania przyciskami

- Naciśnięcie przycisk **PLAY**
- Na ekranie pojawia się ostatnio wykonane zdjęcie.
 - Jeśli na włożonej karcie pamięci nie ma pliku z obrazem, pojawi się komunikat `No valid picture to play`.
 - W zależności od aktualnie wyświetlanego obrazu przycisk **PLAY** ma różne funkcje:

Sytuacja wyjściowa	Po naciśnięciu przycisku PLAY
Odtwarzanie zdjęcia na pełnym ekranie	Tryb nagrywania
Odtwarzanie powiększonego fragmentu lub kilku mniejszych zdjęć	Odtwarzanie zdjęcia na pełnym ekranie

WYBÓR I PRZEWIJANIE ZDJĘĆ

Zdjęcia są ułożone w wymyślnym poziomie rzędzie. Sortowanie jest ściśle chronologiczne. Jeśli podczas przewijania osiągnięty zostanie koniec serii zdjęć, wyświetlacz przeskakuje na drugi koniec. W ten sposób można przeglądać wszystkie zdjęcia w obu kierunkach.

SINGLE

Za pomocą sterowania dotykowego

→ Przesunąć palcem w lewo lub w prawo

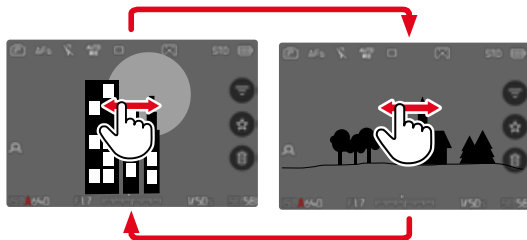

Za pomocą sterowania przyciskami

→ Naciśnięcie dżojstik w lewo lub w prawo
lub

→ Przekręcić tylne pokrętko regulacyjne

CIĄGŁE

- Przesunąć palcem w lewo lub w prawo i przytrzymać nacisk na krawędzi wyświetlacza
- Następujące po sobie zdjęcia są równomiernie wyświetlane jedno po drugim.

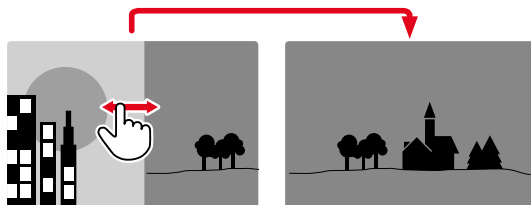

MIEJSCA ZAPISU

Leica SL3-S ma dwa oddzielne miejsca do przechowywania danych, a także możliwość korzystania z zewnętrznych nośników danych przez USB-C.

Po przejściu do trybu odtwarzania zawsze wyświetlane jest ostatnie wykonane zdjęcie. Zależy od tego także lokalizacja wyświetlana jako pierwsza.

Podczas przewijania nagrań, a także na ekranie przeglądowym, w pierwszej kolejności dostępne są nagrania zapisane w tym samym miejscu zapisu.



Aby zmienić wyświetlane miejsce zapisu

- Zmniejszyć ekran do maksimum (patrz str. 75)
 - Zostanie wyświetlony widok umożliwiający wybór miejsc zapisu.
 - Aktualnie wybrane miejsce przechowywania jest wypełnione kolorem.

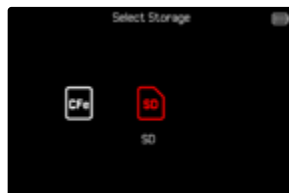

- Nacisnąć przycisk wyboru w lewo lub w prawo
 - Nowo wybrane miejsce zapisu zostanie wyświetlone z kolorową ramką.
- Nacisnąć środkowy przycisk
- Powiększyć ponownie ekran

INFORMACJE WYŚWIETLANE W TRYBIE ODTWARZANIA

W trybie odtwarzania dostępne są te same profile informacyjne, jak i w trybie nagrywania. Aktualnie aktywny profil informacyjny jest zapisywany niezależnie. Dzięki temu możliwe jest np. użycie „pustego” profilu informacyjnego w trybie odtwarzania bez dodatkowych komunikatów pomocy, bez konieczności ponownego ich ustawiania przy przełączaniu na tryb nagrywania. Opcje ustawień i dalsze informacje, patrz str. 109. Funkcje pomocy **Grids** i **Level gauge** nie są pokazywane w trybie odtwarzania.



Info Bars



Pusty profil informacyjny



Info Bars, Focus Peaking,
Histogram



Info Bars, informacje o pliku

Aby przełączać pomiędzy profilami informacyjnymi

→ Nacisnąć przycisk **FN**

- Pojawiają się paski informacyjne (nagłówek i stopka są zawsze pokazywane i ukrywane razem w trybie odtwarzania).
- Jeśli włączone są **Histogramm** i **Clipping**, wyświetlają się również te ekrany.

ODTWARZANIE SERII NAGRAŃ

Przy zdjęciach ciągłych i interwałowych często powstaje wiele pojedynczych ujęć. Gdyby wszystkie te ujęcia były zawsze pokazywane, znacznie trudniej byłoby szybko znaleźć inne ujęcia, które nie należą do danej serii. Grupowanie nagrań zwiększa przejrzystość w trybie odtwarzania.

Ustawienie fabryczne: **Off**

→ W menu głównym wybrać **Group Display Mode**

→ Wybrać **On**

Dzięki **Off** wszystkie nagrania wszystkich serii są zawsze pokazywane pojedynczo. Dzięki **On** ujęcia z serii są łączone w grupę i wyświetlane jest tylko jedno zdjęcie „zastępcze”. Podczas przewijania ujęć wyświetlane jest tylko to zdjęcie, wszystkie inne ujęcia w grupie pozostają ukryte.



Na zdjęciu zastępczym widać **▶** w środku i **4/8** na dole po lewej.

Istnieją dwa sposoby odtwarzania nagrań grupy: przewijanie ręczne lub odtwarzanie automatyczne. Początkowo zawsze wybierane jest odtwarzanie automatyczne.

ODTWARZANIE SERII NAGRAŃ W JEDNYM KAWAŁKU

Nagrania grupy mogą być odtwarzane w jednym kawałku. Może to w pewnych okolicznościach zilustrować przedstawione procesy znacznie żywiej, niż byłoby to możliwe przy ręcznym przewijaniu.

→ Dotknąć **▶**

lub

→ Nacisnąć dźwostik/tylne pokrętko regulacyjne
• Rozpoczyna się automatyczne odtwarzanie.

PAUZA ODTWARZANIA

→ Dotknąć dowolne miejsce na ekranie

lub

→ Nacisnąć dźwostik/tylne pokrętko regulacyjne
• Odtwarzanie jest wstrzymane, wyświetlane jest bieżące zdjęcie z serii.

KONTYNUACJA ODTWARZANIA

Podczas gdy elementy sterujące są widoczne:

→ Dotknąć dowolne miejsce na ekranie

lub

→ Nacisnąć dźwostik/tylne pokrętko regulacyjne

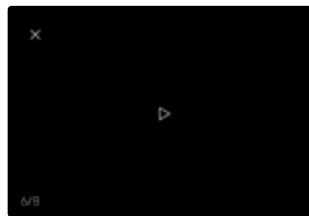

ZAPISANIE JAKO FILM

Seria zdjęć może dotatkowo zostać zapisana jako film.

- Rozpocząć i zatrzymać odtwarzanie
- Nacisnąć przycisk **MENU**
- Wybrać **Yes/No**
 - **Yes**: film jest generowany
 - Przez krótki czas (podczas przetwarzania danych) pojawia się odpowiedni ekran informacyjny o stanie tworzenia filmu. Zwraca on też uwagę, że trwający proces można w każdej chwili anulować, naciskając środkowy przycisk.
 - Po utworzeniu automatycznie pojawia się ekran początkowy nowego filmu.
 - **No**: Powrót do tego samego nagrania z (wciąż przerwane) automatycznego odtwarzania serii

PRZEWIJANIE SERII NAGRAŃ JEDNO PO DRUGIM

Nagrania grupy mogą być również przeglądane indywidualnie. Aby to zrobić, należy przełączyć się na ręczne przewijanie.

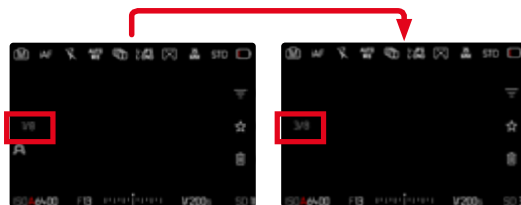



- Nacisnąć dżojstik w górę lub w dół
 - W trybie pełnoekranowym powiadomienia znikają.
 - Gdy wyświetlacze informacyjne są aktywne, informacje pojawiają się po lewej stronie ekranu.
- Nacisnąć dżojstik w lewo lub w prawo lub
- Przesunąć palcem w lewo

Aby powrócić do normalnego trybu odtwarzania

- Nacisnąć dżojstik w górę lub w dół

Wskazówki

- Dopóki seria nagrań jest przewijana, wyświetlanie pozostaje ograniczone do nagrań danej grupy, nawet na wyświetlaczu przeglądowym z 9 lub 16 zredukowanymi nagraniami.
- Zdjęcia z serii są oznaczone  w nagłówku, zdjęcia z serii **Interval Shooting** przez .

POWIĘKSZANIE FRAGMENTU

Do bardziej szczegółowej oceny można powiększyć dowolnie wybrany fragment zdjęcia. Powiększenie odbywa się za pomocą koła kciuka w pięciu stopniach, bezstopniowo - przy sterowaniu dotykowym.

Za pomocą sterowania dotykowego

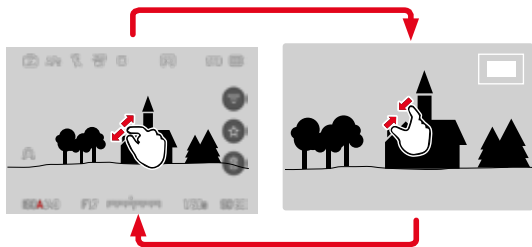

→ Zsuwać lub rozciągać

- Zdjęcie jest zmniejszane lub powiększane w danym miejscu.



→ Dowolnie przeciągając, przesunąć pozycję fragmentu na powiększonym zdjęciu

- Prostokąt wewnątrz ramki po prawej stronie pokazuje aktualne powiększenie i pozycję pokazanego fragmentu.

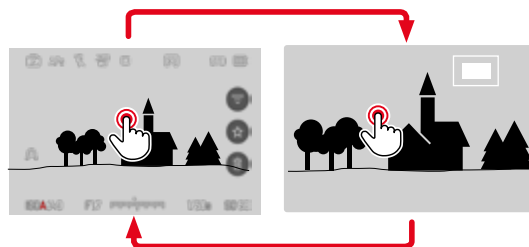

→ Dwukrotnie dotknąć

- Przełącza pomiędzy trzecim poziom powiększenia w dotkniętym punkcie i normalnym widokiem pełnoekranowym.

Za pomocą sterowania przyciskami

→ Przekręcić prawe pokrętkę regulacyjną (zgodnie z ruchem wskazówek zegara: zwiększenie powiększenia, przeciwnie do ruchu wskazówek zegara: zmniejszenie powiększenia)

lub

- Nacisnąć dżojstik/tylne pokrętkę regulacyjną
- Przelączy pomiędzy trzecim poziom powiększenia w dotkniętym punkcie i normalnym widokiem pełnoekranowym.
- Używając dżojstiku można zgodnie z życzeniem przesunąć pozycję kadru przy powiększonym zdjęciu
- Prostokąt wewnątrz ramki po prawej stronie pokazuje aktualne powiększenie i pozycję pokazanego fragmentu.

Nawet przy powiększonym zdjęciu można przejść do innego zdjęcia, które będzie wyświetlane od razu w tym samym powiększeniu.

→ Przekręcić tylne pokrętkę w lewo lub w prawo

Wskazówki

- Zdjęcia wykonane przy użyciu innego aparatu mogą nie pozwalać się powiększyć.
- Nagrania nie mogą być powiększane.

WYŚWIETLANIE KILKU ZDJĘĆ W TYM SAMYM CZASIE

Aby uzyskać lepszy przegląd lub ułatwić znalezienie szukanego zdjęcia, możliwe jest jednocześnie wyświetlanie kilku pomniejszych zdjęć w widoku przeglądowym. Dostępne są widoki przeglądowe z 9 i 16 zdjęciami.

WIDOK PRZEGLĄDOWY

Za pomocą sterowania dotykowego

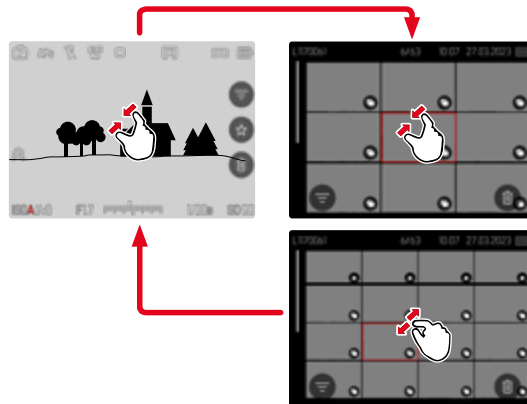

- Zsuwać przesuwając palcami
- Widok zmienia się na 9, a następnie 16 zdjęć.

Aby uzyskać dostęp do następnych zdjęć

→ Przesunąć palcem w górę lub w dół

Za pomocą sterowania przyciskami

- Przekręcić prawe pokrętko regulacyjne w kierunku przeciwnym do ruchu wskazówek zegara
- Równocześnie pokazywanych jest 9 zdjęć. Przez dalsze obracanie można jednocześnie przeglądać 16 zdjęć.

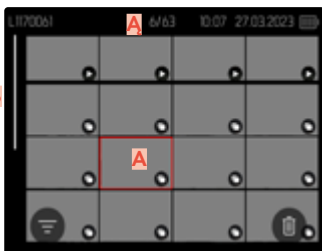
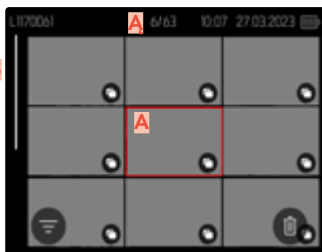

A Aktualnie wybrane zdjęcie

A Numer aktualnie wybranego zdjęcia

B Pasek przewijania

Wybranie zdjęcie jest zaznaczane czerwoną ramką, co umożliwia przejście do jego przeglądania.

Aby poruszać się pomiędzy zdjęciami

→ Nacisnąć dżojstik w wybranym kierunku lub

→ Przekręcić tylne pokrętko regulacyjne

Aby wyświetlić zdjęcie w normalnym rozmiarze

Za pomocą sterowania dotykowego

→ Rozciągnąć przesuując palcami

lub

→ Dotknąćżądanego zdjęcia

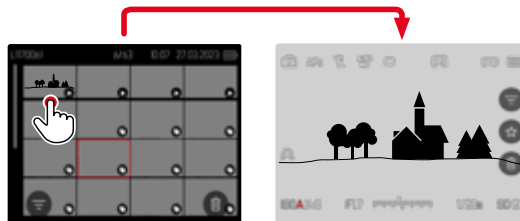

Za pomocą sterowania przyciskami

→ Przekręcić prawe pokrętko regulacyjne zgodnie z ruchem wskazówek zegara

lub

→ Nacisnąć dżojstik, tylne pokrętko lub przycisk **PLAY**

ZAZNACZANIE I OCENIANIE ZDJĘĆ

Zdjęcia można zaznaczyć jako ulubione, aby móc je szybciej odnaleźć lub aby ułatwić sobie późniejsze usuwanie kilku zdjęć. Zaznaczanie jest możliwe zarówno w widoku normalnym, jak i w widoku przeglądalowym.

Aby zaznaczyć zdjęcie

→ Nacisnąć przycisk funkcyjny **4**

lub

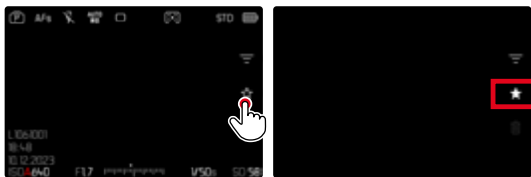

→ Dotknąć symbol ★

- Symbol ★ zostanie podświetlony.
- Symbol pojawia się w nagłówku po prawej stronie podczas wyświetlania w normalnym rozmiarze oraz w przeglądzie wyświetlanym w lewym dolnym rogu zminimalizowanych obrazów.

Aby anulować zaznaczenie

→ Nacisnąć przycisk funkcyjny **4**

lub

→ Dotknąć symbol ★

USUWANIE ZDJĘĆ

Istnieje kilka opcji usuwania zdjęć:

- usuwanie pojedynczych zdjęć
- usuwanie kilku zdjęć na raz
- usuwanie wszystkich niezaznaczonych zdjęć lub zdjęć bez oceny
- usuwanie wszystkich zdjęć

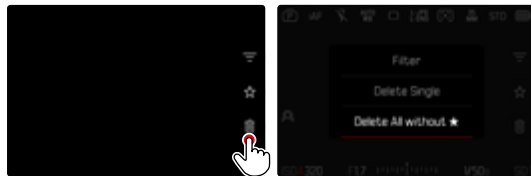

Ważne

- Po usunięciu zdjęć nie można ich już przywrócić.

USUWANIE POJEDYNCZYCH ZDJĘĆ

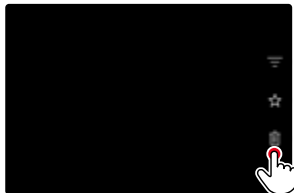

→ Dotknąć symbol usuwania 

- Pojawia się zapytanie.
- Podczas procesu miga dioda. Może to zająć chwilę.
- Następnie pojawia się kolejne zdjęcie. Jeśli na karcie nie ma zapisanego żadnego innego zdjęcia, pojawi się komunikat `No valid picture to play`.

lub

→ Nacisnąć przycisk funkcyjny 

- Pojawia się ekran usuwania.

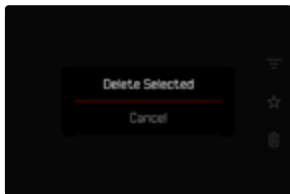

Aby przerwać usuwanie i powrócić do normalnego trybu odtwarzania

→ Nacisnąć przycisk **PLAY**

Wskazówka

- Dostęp do ekranu usuwania można uzyskać tylko z ekranu przeglądowego, naciskając przycisk **MENU**, ponieważ funkcja `Delete` menu odtwarzania nie jest dostępna w tym kontekście.

USUWANIE KILKU ZDJĘĆ NA RAZ

W przeglądarce usuwania z pomniejszonymi zdjęciami można zaznaczyć kilka zdjęć i wszystkie je jednocześnie je usunąć.

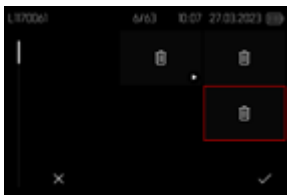

- Przekręcić prawe pokrętko regulacyjne w lewo
 - Pojawia się widok przeglądowy.
- Nacisnąć przycisk **MENU**
- Wybrać **Delete Multi**
 - Pojawia się przegląd usuwania.

W tym widoku można wybrać dowolną liczbę zdjęć.

Aby wybrać zdjęcia do usunięcia

- Wybrać żądane zdjęcie
- Nacisnąć dźwostik/tylne pokrętko regulacyjne lub
- Dotknąć żądanego zdjęcia
 - Zdjęcia wybrane do usunięcia są zaznaczone czerwonym symbolem usuwania .

Aby usunąć wybrane zdjęcia

- Nacisnąć przycisk **MENU**

lub

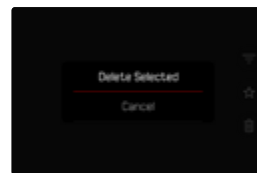
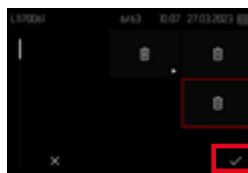

- Dotknąć symbol „Potwierdź”
- Wybrać **Delete Selected**
 - Zdjęcia wybrane do usunięcia są zaznaczone czerwonym symbolem usuwania .

Aby przerwać usuwanie i powrócić do normalnego trybu odtwarzania

- Nacisnąć przycisk **MENU**

USUWANIE WSZYSTKICH ZDJĘĆ BEZ OCENY

- Nacisnąć przycisk **MENU**
- Wybrać **Delete All without ★**

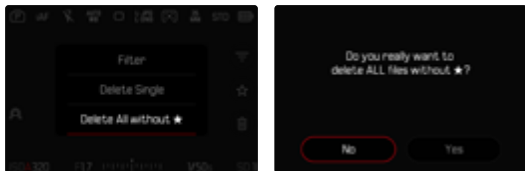

- Pojawia się zapytanie **Do you really want to delete ALL files without ★?**
- Wybrać **Yes**
- Podczas usuwania miga dioda. Może to zająć chwilę. Następnie pojawia się kolejne zaznaczone zdjęcie. Jeśli na karcie nie ma zapisanego żadnego innego zdjęcia, pojawi się komunikat **No valid picture to play.**

USUWANIE SERII NAGRAŃ

Serie nagrań można grupować i szybko kasować. W tym celu nagrania muszą być wyświetlane w grupach.

- W menu głównym wybrać **Play Mode Setup**
- Wybrać **Group Display Mode**
- Wybrać **On**

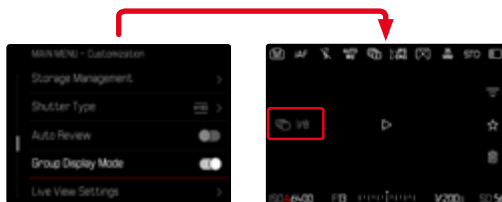

- Wybrać zdjęcie zastępcze

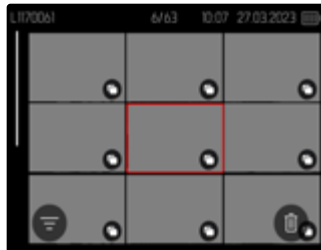

- Skasować
 - Wszystkie zdjęcia w serii nagrań są usuwane.

PODGLĄD OSTATNIEGO ZDJĘCIA

Zdjęcia mogą być automatycznie wyświetlane bezpośrednio po ich wykonaniu, na przykład w celu szybkiego i łatwego sprawdzenia jakości ujęcia. Można ustawić czas trwania automatycznego wyświetlania.

- W menu głównym wybrać **Auto Review**
- Wybrać **Setting**
- W podmenu wybrać wymaganą funkcję lub czas trwania
(**1 s**, **3 s**, **5 s**, **Permanent**, **Shutter Button Pressed**)
- **Permanent**: ostatnie zdjęcie jest pokazywane aż do momentu zakończenia automatycznego odtwarzania przez naciśnięcie przycisku **PLAY** lub naciśnięcie spustu migawki.
- **Shutter Button Pressed**: ostatnie zdjęcie jest wyświetlane dotąd, dopóki naciskany jest spust migawki.

Wskazówki

- Podczas podglądu różne elementy obsługi zostają przełączone do normalnego trybu odtwarzania, w którym realizują przypisane im funkcje. Następnie aparat pozostaje w trybie odtwarzania aż do jego zakończenia.
- Zaznaczenie i usuwanie są możliwe tylko w trybie normalnego odtwarzania, a nie podczas odtwarzania automatycznego.
- Jeśli zdjęcia zostały wykonane przy użyciu funkcji Serial Shooting lub Interval Shooting, wyświetlane jest ostatnie zdjęcie z serii lub, podczas trwającego procesu zapisywania, ostatnie zdjęcie z serii już zapisane na karcie.
- Przy ustawionym czasie wyświetlania (**1 s**, **3 s**, **5 s**) automatyczne odtwarzanie można zakończyć wcześniej przez naciśnięcie przycisku **PLAY** lub naciśnięcie spustu migawki.

USTAWIENIA FILMU

FORMAT CZUJNIKA

Można wykorzystać informacje o obrazie z całego sensora 35 mm lub tylko z jego fragmentu odpowiadającego formatowi APS-C. Jest to przydatne na przykład wtedy, gdy dostępna pojemność pamięci jest ograniczona lub gdy używany jest obiektyw zaprojektowany dla matrycy APS-C.

Ustawienie fabryczne: 35 mm

→ W menu głównym wybrać **Sensor Format**

→ Wybrać żądane ustawienie
(35 mm, APS-C)

Wskazówka

- Po zablokowaniu obiektywu przeznaczonego dla matrycy APS-C automatycznie ustawiana jest opcja APS-C.

FORMAT PLIKU

Filmy mogą być nagrywane w formatach MOV, MP4 i RAW.

W zależności od formatu pliku można ustawić różne kombinacje rozdzielczości i liczby klatek na sekundę. Ustawienia dokonywane są oddzielnie. Dzięki temu można wybrać np. dla formatu MOV kombinację C4K/29.97 fps, a dla formatu MP4 kombinację FHD/59.94 fps. Po zmianie formatu pliku automatycznie wywoływane są odpowiednie ustawienia formatu filmu.

Wskazówka

- Format pliku można zmienić za pośrednictwem centrum sterowania bez konieczności (ponownego) wprowadzania dalszych ustawień.

FORMAT FILM

Dostępne różne kombinacje rozdzielczości i częstotliwości odświeżania. Wszystkie dostępne opcje kombinacji znajdują się w rozdziale „Dane techniczne”.

USTAWIANIE FORMATU FILMU

Informacje o centrum sterowania



Informacje o menu

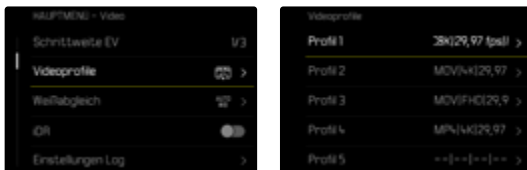

- W menu głównym wybrać **Video Profiles**
- Wybrać żądany profil

Aby edytować profil



- W menu głównym wybrać **Video Profiles**
- Wybrać żądany profil
- Wybrać pożądany format (**MOV**, **MP4**, **RAW**)
- Wybrać żądaną rozdzielczość
(**MOV**: **6K OG**, **C6K**, **6K**, **C4K**, **4K**, **3.5K**, **FHD**, **FHD Slow Motion**)
(**MP4**: **6K OG**, **C6K**, **6K**, **C4K**, **4K**, **3.5K**, **FHD**, **FHD Slow Motion**)
(**RAW**: **6K OG**, **C6K**, **6K**, **C4K**, **4K**, **3.5K**, **FHD**, **FHD Slow Motion**)
- Niektóre pola wypełniane są automatycznie.
- Wybrać żądaną liczbę klatek na sekundę
- Niektóre pola wypełniane są automatycznie.
- Wybierz żądany rozmiar czujnika (**35 mm**, **APS-C**)
- Wybrać żądany nośnik wyjściowy (**HDMI/CFe/SD**, **HDMI**)

VIDEO STYLE

WŁAŚCIWOŚCI ZDJĘĆ

Właściwości obrazu nagrań można łatwo zmienić, korzystając z kilku parametrów. Są one zestawione w predefiniowanych profilach [Video Style](#).

KONTRAST

Kontrast, czyli różnica między jasnymi i ciemnymi obszarami, decyduje o tym, czy obraz wygląda „nudno” czy „świetnie”. W rezultacie, na kontrast można wpływać poprzez zwiększanie lub zmniejszanie tej różnicy, tzn. poprzez rozjaśnianie lub przyciemnianie jaśniejszych lub ciemniejszych części.

OSTROŚĆ

Wrażenie ostrości obrazu jest silnie zdeterminowane przez ostrość krawędzi, czyli przez to, jak mały jest obszar przejścia między światłem a ciemnością na krawędziach obrazu. Powiększając lub pomniejszając takie obszary, można również zmienić wrażenie ostrości.

NASYCENIE KOLORÓW

Nasylenie decyduje o tym, czy kolory na zdjęciu wydają się „blade” i pastelowe, czy „jaskrawe” i kolorowe. O ile warunki oświetleniowe i pogodowe (mglisto/jasno) są podane jako warunki fotografowania, o tyle na odtwarzanie można mieć wpływ.

JASNE OBSZARY/CIEMNE OBSZARY

W zależności od wybranej ekspozycji i zakresu dynamicznego obiektu, szczegóły w jasnych lub ciemnych obszarach mogą nie być już wyraźnie widoczne. Parametry [Highlight](#) oraz [Shadow](#) pozwalają na zróżnicowaną kontrolę mniej lub bardziej eksponowanych obszarów. Jeśli na przykład część obiektu znajduje się w cieniu, wyższe ustawienie parametru [Shadow](#) może pomóc rozjaśnić te obszary, a tym samym sprawić, że szczegóły będą lepiej widoczne. Z drugiej strony, cienie lub szczególnie jasne obszary, powstałe ze względów twórczych, mogą się nasilić. Wartości dodatnie rozjaśniają dotknięte obszary, wartości ujemne przyciemniają je.

PROFILE FILMU

PROFILE KOLOROWE

Dostępne są 3 uprzednio określone profile dla fotografii kolorowej:

- STD **Standard**
- VIV **Vivid**
- NAT **Natural**

- W menu głównym wybrać **Video Style**
- Wybrać żądany profil

PROFILE CZARNO-BIAŁE

Dodatkowo dostępne są dwa profile dla nagrań czarno-białych:

- BW **Monochrome**
- BW **Monochrome High Contrast**

- W menu głównym wybrać **Video Style**
- Wybrać żądany profil

Wskazówka

- Funkcja **Video Style** nie jest dostępna, jeśli na stronie **Video Gamma** wybrano ustawienie inne niż **Off**.

INDYWIDUALIZACJA PROFILI FILMU

Parametry mogą być regulowane dla wszystkich dostępnych profili (**Saturation** tylko dla profili kolorowych). Aby uzyskać szczegółowe informacje na temat obsługi menu, patrz str. 70.

- W menu głównym wybrać **Video Style**
- Wybrać **Video Style Settings**
- Wybrać żądany profil
- Wybrać **Contrast/Highlight/Shadow/Sharpness/Saturation**
- Wybrać wymagany stopień (**-2, -1, 0, +1, +2**)

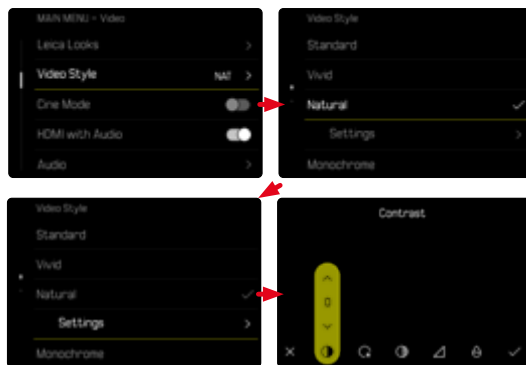

USTAWIENIA AUDIO

MIKROFON

Czułość wbudowanego mikrofonu może być regulowana.

Ustawienie fabryczne: 0 dB

Informacje o centrum sterowania

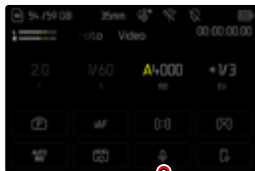

Wskazówki

- Zarówno funkcja autofokusu, jak i ręczne ustawianie ostrości powodują powstawanie szumów, które są również rejestrowane.
- Po ustawieniu na **Off** nie ma miejsca rejestracja dźwięku. Wskazuje na to symbol poziomu zapisu, który zmienia się odpowiednio do .



Informacje o menu

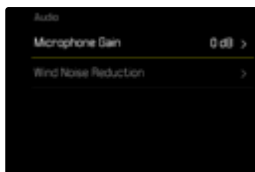

→ W menu głównym wybrać **Audio**

→ Wybrać **Microphone Gain**

→ Wybrać wymagany stopień

(Off, +6 dB, +5 dB, +4 dB, +3 dB, +2 dB, +1 dB, 0 dB, -1 dB, -2 dB, -3 dB, -4 dB, -5 dB, -6 dB, -7 dB, -8 dB, -9 dB, -10 dB, -11 dB, -12 dB)

REDUKCJA SZUMU WIATRU

Redukcja szumu wiatru może być ustawiona oddzielnie dla mikrofonu wewnętrznego i zewnętrznego.



MIKROFON WEWNĘTRZNY

Ustawienie fabryczne: **Low**

- W menu głównym wybrać **Audio**
- Wybrać **Wind Noise Reduction**
- Wybrać **Internal Microphone**
- Wybrać żądane ustawienie (**High**, **Low**, **Off**)

MIKROFON ZEWNĘTRZNY

Ustawienie fabryczne: **Off**

- W menu głównym wybrać **Audio**
- Wybrać **Wind Noise Reduction**
- Wybrać **External Microphone**
- Wybrać żądane ustawienie (**High**, **Low**, **Off**)

TIMECODE

Kod czasowy Timecode jest zestawem danych, który jest generowany i zapisywany równoległe z danymi obrazu i dźwięku. Umożliwia on poprawne czasowo przyporządkowanie sygnałów obrazu i dźwięku nawet po kadrowaniu lub po późniejszej, oddzielnej edycji. Można wybrać tryb kodu czasowego Timecode i czas rozpoczęcia.

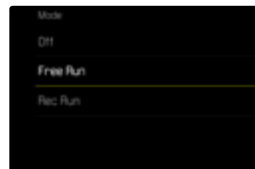

TRYB TIMECODE

Gdy ustawienie Timecode jest aktywne, informacje o czasie są zapisywane w metadanych zarejestrowanego pliku filmu.

Ustawienie fabryczne: **Off**

Off	Odmierzanie czasu rozpoczyna się od 00:00:00.00 dla każdego nagrania.
Free Run	Czas jest liczony w sposób ciągły, niezależnie od tego, czy nagranie jest wykonywane, czy też nie.
Rec Run	Czas jest liczony tylko podczas nagrywania. Zliczanie jest zatrzymywane się po zakończeniu nagrywania i kontynuowane przy następnym nagrywaniu.

- W menu głównym wybrać **Timecode**
- Wybrać **Mode**
- Wybrać żądane ustawienie
(**Off**, **Free Run**, **Rec Run**)

CZAS ROZPOCZĘCIA

Czas rozpoczęcia (Start Time) można zresetować lub ręcznie ustawić na określoną wartość, np. w przypadku nagrywania z użyciem wielu aparatów. Dodatkowo możliwe jest określenie czasu ustawionego w aparacie jako Timecode.

- W menu głównym wybrać **Timecode**
- Wybrać **Start Time**
- Wybrać żądane ustawienie
(**Reset Timecode**, **Manual**, **Camera Time**)

Po wybraniu opcji **Manual** można ustawić wymagany czas startu w formacie godzina:minuta:sekunda:ramka.

SYNCHRONIZACJA TC

Dostępne są 2 opcje synchronizacji zestawu danych kodu czasowego. Opcja **External** pobiera dane z podłączonego generatora kodu czasowego. Zapewnia to sygnał kodu czasowego. Aparat przejmuje sygnał zewnętrzny. W przypadku opcji **Master** wewnętrzny generator kodu czasowego kamery zapewnia sygnał kodu czasowego. Zewnętrznie podłączony generator kodu czasowego pobiera sygnał z aparatu i przekazuje go do sieci.

- W menu głównym wybrać **Timecode**
- Wybrać **TC Synchronization**
- Wybrać żądane ustawienie
(**External**, **Master**)

VIDEO GAMMA

Opcja Video Gamma może zostać ustawiona na HLG i L-Log lub całkowicie wyłączona.

Off	Optymalizacja odtwarzania w celu zapewnienia kompatybilności z wszystkimi ekranami/urządzeniami TV zgodnie ze standardem BT.709.
HLG	Optymalizacja dla telewizorów UHD obsługujących HDR.
L-Log	Optymalizacja do profesjonalnej obróbki końcowej, takiej jak Color Grading.

Ustawienie fabryczne: **Off**

- W menu głównym wybrać **Log Settings**
- Wybrać **Video Gamma**
- Wybrać żądane ustawienie
(**Off**, **HLG**, **L-Log**)

Wskazówki

- Opcja **Video Gamma** jest niedostępna w następujących warunkach:
 - Nagrania w formacie MP4
 - Nagrania 8-bitowe
 - Nagrywanie w zwolnionym tempie
- Przy stosowaniu **Video Gamma** niedostępne są następujące funkcje:
 - **iDR**
 - **Video Style**

USTAWIENIA HLG

Można regulować ostrość i nasycenie. Ustawienie fabryczne w obu przypadkach to wartość średnia 0.

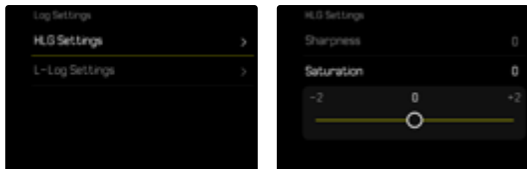

- W menu głównym wybrać Log Settings
- Wybrać HLG Settings
- Wybrać Sharpness lub Saturation
- Wybrać żądane ustawienie (-2, -1, 0, +1, +2)

USTAWIENIA L-LOG

W przypadku trybu L-Log można ustawiać ostrość. Dodatkowo jako podgląd można zastosować różne profile LUT. Nie ma to wpływu na zapisane nagrania.

OSTROŚĆ

Ustawienie fabryczne: -2

- W menu głównym wybrać Log Settings
- Wybrać L-Log Settings
- Wybrać Sharpness
- Wybrać żądane ustawienie (-2, -1, 0, +1, +2)

USTAWIANIE/ZARZĄDZANIE PROFILAMI LUT

Aby móc optymalnie dostosować podgląd LUT do własnych pomysłów, do aparatu można zaimportować samodzielnie zdefiniowane profile LUT.

- W menu głównym wybrać **Log Settings**
- Wybrać **L-Log Settings**
- Wybrać **Custom LUT**
 - Pojawi się lista z sześcioma miejscami w pamięci. Trzy miejsca w pamięci są zarezerwowane do użytku z wyjściem HDMI i trzy do użytku w aparacie (ekran/EVF).
 - Zajęte miejsca w pamięci pokazują nazwę zapisanego profilu LUT. Nieużywane miejsca w pamięci są oznaczone jako **Unused**.

PRZYKŁAD

W dalszej części instrukcji do wszystkich ilustracji zastosowano przedstawione poniżej przyporządkowanie. Dwa miejsca pamięci profili dla wyświetlacza w aparacie (ekran/EVF) są zajęte, wszystkie pozostałe są wolne.

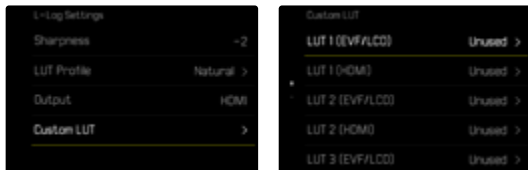

Aby zaimportować własny profil LUT

- Pobrać lub wyeksportować profil LUT jako plik CUBE
- Odpowiednio nazwać plik (nazwa pliku maks. 8 znaków, rozszerzenie „.cub”)
 - Ta nazwa (bez rozszerzenia) pojawia się jako nazwa profilu w aparacie po zaimportowaniu. Późniejsza zmiana nazwy w aparacie jest niemożliwa.
- Zapisać na karcie pamięci
 - Plik powinien zostać zapisany na najwyższym poziomie karty pamięci (nie w podkatalogu).
- Włożyć kartę pamięci do aparatu
- Wybrać wolne miejsce w pamięci
 - Jeśli nie ma wolnego miejsca, należy najpierw usunąć istniejący profil.
 - Pojawia się okno dialogowe importu. Pokazuje pliki znalezione na karcie pamięci.
 - Jeśli aparat nie może znaleźć kompatybilnych plików, pojawi się następujący komunikat **Import Failed**.
- Wybrać żądany profil do importu
- Wybrać **Yes**

Wskazówki

- Importowane mogą być tylko profile LUT z rozszerzeniem nazwy pliku „.cub”.
- Pliki z rozszerzeniem „.cube” **nie** są rozpoznawane. Jednak przed zapisaniem ich na karcie SD można po prostu odpowiednio zmienić ich nazwę.
- Nazwy plików mogą składać się maksymalnie z 8 znaków (wliczając spacje).
- Niekompatybilne pliki nie będą rozpoznawane.
- Można wyświetlić tylko maksymalnie sześć profili zapisanych na karcie pamięci. Profile znalezione na karcie są posortowane chronologicznie w porządku malejącym: ostatni zapisany profil pojawia się na górze.
- W rzadkich przypadkach pewna kombinacja karty pamięci i komputera może spowodować znalezienie tylko trzech plików profili podczas jednego wyszukiwania.
- Jeśli włożone są dwie karty pamięci i na obu znajdują się kompatybilne zgodne, uwzględniane są tylko pliki z karty SDI.

Aby zwolnić miejsce w pamięci

- Wybrać żądany profil
 - Pojawia się okno dialogowe usuwania.
- Wybrać **Yes**

Wskazówki

- Predefiniowanych profili: **Natural** i **Classic** nie można usunąć.
- Nie można usunąć profilu, jeśli jest on aktualnie używany.

KORZYSTANIE Z PROFILI LUT

ZMIANA KANAŁU WYJŚCIOWEGO

Można wybrać, czy profil LUT ma być zastosowany do wyjścia przez HDMI, czy do wyjścia w aparacie (ekran/EVF).

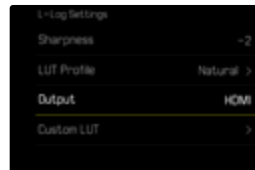
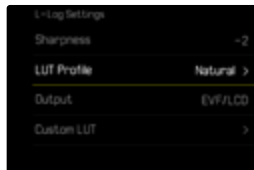

- W menu głównym wybrać **Log Settings**
- Wybrać **L-Log Settings**
- Wybrać **Output**
- Wybrać żądane ustawienie (**EVF/LCD**, **HDMI**)

Wskazówka

- Punkt menu **Output** nie jest dostępny, jeśli w **LUT Profile** wybrano ustawienie **Off**.

W przypadku przełączania między dwoma kanałami wyjściowymi ustawienie wybranego miejsca w pamięci zostaje zachowane. Ponieważ dwa odpowiadające sobie miejsca w pamięci mogą zawierać różne profile w zależności od kanału wyjściowego, można wybrać inny profil lub puste miejsce w pamięci. Nazwa aktywnego profilu zmienia się odpowiednio obok punktu menu **LUT Profile**. Nie dotyczy to predefiniowanych profili, które są dostępne dla obu kanałów wyjściowych w tej samej lokalizacji pamięci.

WYBIERANIE PROFILU LUT

Oprócz dwóch predefiniowanych profili LUT trzy kolejne miejsca w pamięci są dostępne dla samodzielnie zdefiniowanych profili LUT.

- W menu głównym wybrać **Log Settings**
- Wybrać **L-Log Settings**
- Wybrać **LUT Profile**
 - Pojawia się lista profili dostępnych dla aktywnego kanału wyjściowego.
- Wybrać żądane ustawienie (**Off**, **Natural**, **Classic**, **LUT 1**, **LUT 2**, **LUT 3**)

Wskazówka

- Nieużywane miejsca pamięci pojawiają się na liście jako **LUT 1**, **LUT 2** oraz **LUT 3**. Jeśli miejsce w pamięci jest zajęte przez własny profil LUT, zamiast niego pojawia się jego nazwa.

Lista możliwych do wyboru profili LUT zależy od aktualnie wybranego kanału wyjściowego (aparatu/HDMI). Można to zobaczyć obok punktu menu **Output**. Po ustawieniu na **HDMI** na liście wyboru pojawiają się profile dostępne dla wyjścia HDMI, a po ustawieniu na **EVF-LCD** pojawiają się profile dostępne do wyświetlania w aparacie.

STABILIZACJA FILMU

W przypadku nagrań oprócz stabilizacji optycznej zapewnianej przez odpowiednio wyposażone obiektywy dostępna jest funkcja stabilizacji cyfrowej, która jest niezależna od stabilizacji optycznej i może być używana z każdym obiektywem. Funkcja ta jest szczególnie przydatna w przypadku korzystania z obiektywów bez funkcji OIS.

Ustawienie fabryczne: n

→ W menu głównym wybrać **Image Stabilization**

→ Wybrać n

ZAKRES DYNAMIKI

Zakres kontrastu motywu obejmuje wszystkie stopnie jasności od najjaśniejszej do najciemniejszej części obrazu. Jeśli zakres kontrastu obiektu jest mniejszy niż zakres dynamiki aparatu, czujnik może uchwycić wszystkie stopnie jasności. W przypadku dużych różnic w jasności fotografowanego obiektu (np. zdjęcia wnętrza z jasnymi oknami w tle, zdjęcia, na których część obiektu znajduje się w cieniu, a część jest bezpośrednio oświetlona przez słońce, zdjęcia krajobrazów z ciemnymi obszarami i bardzo jasnym niebem) aparat nie jest w stanie odtworzyć całego zakresu kontrastu obiektu ze względu na ograniczony zakres dynamiki. W rezultacie dochodzi do utraty informacji w „obszarach peryferyjnych” (niedoświetlenie i prześwietlenie).



FUNKCJA iDR

Funkcja iDR (Intelligent Dynamic Range) umożliwia optymalizację ciemniejszych obszarów. Dzięki temu szczególnie są znacznie lepiej widoczne.

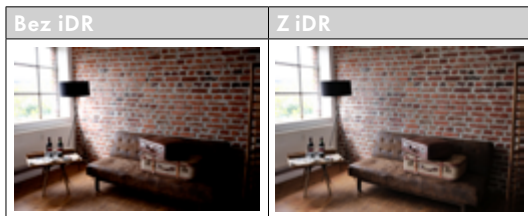

Z góry można określić, czy i w jakim stopniu ma nastąpić optymalizacja obszarów ciemnych (High, Standard, Low, Off). W przypadku ustawienia Auto aparat automatycznie wybiera odpowiednie ustawienie w zależności od zakresu kontrastu fotografowanego obiektu.

Oprócz tego ustawienia, efekt zależy od ustawień ekspozycji. Funkcja ta jest najbardziej efektywna w połączeniu z niskimi wartościami ISO i szybkimi czasami otwarcia migawki. Efekt ten jest mniejszy przy wyższych wartościach ISO i/lub wolniejszych czasach otwarcia migawki.

Ustawienie fabryczne: Auto

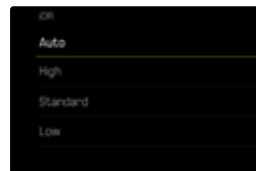
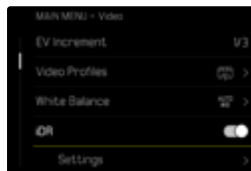

- W menu głównym wybrać iDR
- Włączyć funkcję
- Wybrać Settings
- Wybrać żądane ustawienie (Auto, High, Standard, Low)

Wskazówka

- Poprzez optymalizację ciemnych obszarów, rozróżnienie w bardzo jasnych obszarach jest nieco zredukowane.

ZARZĄDZANIE DANYMI

NAGRYWANIE SEGMENTOWE

Filmy w formacie MOV mogą być podczas nagrywania automatycznie dzielone na pojedyncze pliki o długości jednej minuty każdy. Oznacza to, że nagrania są lepiej zabezpieczone przed utratą z powodu błędów technicznych podczas procesu zapisu, jeśli nagranie zostanie przerwane. Wszystkie całkowicie zapisane fragmenty zostają zachowane.

Ustawienie fabryczne: Off

→ W menu głównym wybrać **Segmented Video**

→ Wybrać On

Wskazówki

- Po ustawieniu formatu filmu na **MP4** funkcja ta jest niedostępna.
- Podczas odtwarzania poszczególne nagrania nie są automatycznie odtwarzane jedno po drugim.
- Decydującym czynnikiem dla segmentacji jest czas odtwarzania gotowego nagrania. Nagrania w zwolnionym tempie są odpowiednio dzielone, tak aby gotowe nagrania miały długość około jednej minuty.

FORMATOWANIE KARTY PAMIĘCI

Zwyczajaj nie jest konieczne formatowanie używanych już kart pamięci. Jednakże, gdy jeszcze niesformatowana karta jest używana po raz pierwszy, należy ją sformatować. Zaleca się okresowe formatowanie kart pamięci, ponieważ niektóre dane szcztkowe (informacje towarzyszące nagraniom) mogą zajmować pojemność pamięci.

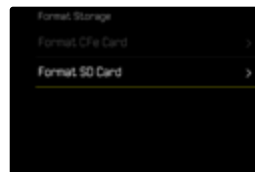
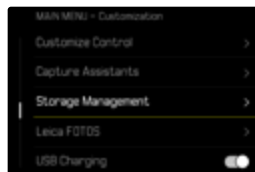

→ W menu głównym wybrać **Storage Management**

→ Wybrać **Format Storage**

→ Wybrać **Format CFe Card/Format SD Card**

→ Potwierdzić operację

- Podczas procesu miga dioda statusu LED

Wskazówki

- Nie należy wyłączać aparatu podczas pracy.
- W przypadku formatowania karty pamięci wszystkie znajdujące się na niej dane zostaną utracone. Zabezpieczenie przed usunięciem odpowiednio oznaczonych nagrań nie uniemożliwia formatowania.
- Dlatego też wszystkie nagrania powinny być regularnie przenoszone na bezpieczne urządzenie pamięci masowej, takie jak dysk twardy komputera.
- Dzięki prostemu formatowaniu, dane na karcie nie są początkowo bezpowrotnie tracone. Usuwany jest tylko spis, tak że istniejące pliki nie są już bezpośrednio dostępne. Dzięki odpowiedniemu oprogramowaniu dane te mogą być ponownie udostępnione. Tylko te dane, które są następnie nadpisywane przez zapisywanie nowych danych, są rzeczywiście trwale usuwane.
- Jeśli karta pamięci została sformatowana w innym urządzeniu, np. w komputerze, należy ją ponownie sformatować w aparacie.
- Jeżeli karta pamięci nie może zostać sformatowana/nadpisana, należy skontaktować się ze sprzedawcą lub Działem Obsługi Klienta firmy Leica (patrz str. 316).

ZEWNĘTRZNE NOŚNIKI DANYCH

Zastosowanie zewnętrznego nośnika danych SSD może być odpowiednim rozwiązaniem do przechowywania dużych ilości danych. Zdjęcia i filmy można nagrywać bezpośrednio na odpowiedni dysk twardy SSD za pośrednictwem złącza USB-C. Możliwe jest również formatowanie nośników danych SSD podłączonych przez USB-C.

→ W menu głównym wybrać **USB Settings**

→ Włączyć **USB SSD**

Wskazówki

- Nie jest możliwe nagrywanie jednocześnie na nośnik danych USB-C SSD i kartę CFe/SD.
- Nośniki danych SSD są obsługiwane do pojemności 2TB.
- Jeśli używana jest bateria (BP-SCL4), zewnętrzny nośnik danych USB-C nie może być używany z powodu braku zasilania.
- Po osiągnięciu określonego progu napięcia akumulatora, w pewnych okolicznościach mogą wystąpić ograniczenia funkcjonalne (**3K**, **4K**), nagrywanie wideo w zwolnionym tempie, zdjęcia seryjne i połączenie (Wi-Fi).
- USB hubs i czytniki kart USB nie są obsługiwane.
- Jeśli podłączony jest zewnętrzny nośnik danych USB-C, system potrzebuje ok. 8 sekund na sprawdzenie podłączonego dysku twardego i zmianę trybu.

STRUKTURA DANYCH

STRUKTURA FOLDERÓW

Pliki (= nagrania) na kartach pamięci są zapisywane w automatycznie tworzonych folderach. Pierwsze trzy cyfry oznaczają numer folderu (cyfry), a ostatnie pięć nazwę folderu (litery). Pierwszy folder nosi nazwę „100LEICA”, drugi „101LEICA”. Następny wolny numer jest zawsze tworzony jako numer folderu, maksymalnie można utworzyć do 999 folderów.

STRUKTURA DANYCH

Nazwy plików w tych folderach składają się z jedenaśtu cyfr. W ustawieniach fabrycznych pierwszy plik jest oznaczony jako „L1000001.XXX”, drugi jako „L1000002.XXX” itd. Można wybrać początkową literę, „L” w ustawieniu fabrycznym oznacza markę aparatu. Pierwsze trzy cyfry są identyczne z bieżącym numerem folderu. Kolejne cztery cyfry oznaczają kolejny numer pliku. Po osiągnięciu numeru pliku 9999 automatycznie tworzony jest nowy folder, w którym numeracja zaczyna się ponownie od 0001. Ostatnie trzy cyfry po kropce oznaczają format pliku (DNG lub JPG).

Wskazówki

- W przypadku korzystania z kart pamięci, które nie zostały sformatowane w tym aparacie, numer pliku jest automatycznie resetowany do 0001. Jeśli jednak na używanej karcie pamięci znajduje się już plik o wyższym numerze, numeracja będzie kontynuowana odpowiednio od tego numeru.
- Jeżeli osiągnięty zostanie numer folderu 999 i numer pliku 9999, na monitorze pojawi się odpowiedni komunikat ostrzegawczy, a cała numeracja musi zostać zresetowana.
- Jeśli chcesz zresetować numer folderu do 100, sformatuj kartę pamięci, a następnie natychmiast zresetuj numer obrazu.

ZMIANA NAZWY PLIKÓW

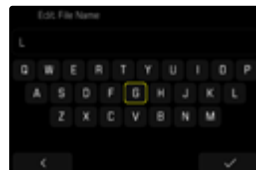
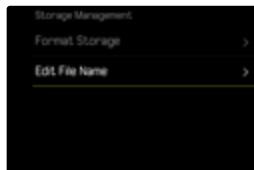

- W menu głównym wybrać **Storage Management**
- Wybrać **Edit File Name**
 - Pojawia się podmenu klawiatury.
 - Linia wejściowa zawiera ustawienie fabryczne „L” jako pierwszą literę nazwy pliku. Tylko ta litera może zostać zmieniona.
- Wprowadzić wybraną literę (patrz str. 67)
- Potwierdzić

Wskazówki

- Zmiana nazwy pliku obowiązuje dla wszystkich kolejnych nagrań lub do czasu jej ponownej zmiany. Numer sekwencji nie jest przez to zmieniany; jest on jednak resetowany podczas tworzenia nowego folderu.
- Podczas przywracania ustawień fabrycznych, początkowa litera jest automatycznie ustawiana na „L”.
- Małe litery są niedostępne.

UTWORZENIE NOWEGO FOLDERU

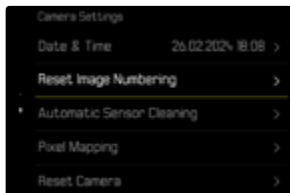

- W menu głównym wybrać **Camera Settings**
- Wybrać **Reset Image Numbering**
 - Pojawia się odpowiednie zapytanie.
- Potwierdzić utworzenie nowego folderu (**Yes**) lub anulować (**No**)

Wskazówka

- Część nazwy (pierwsza litera) nowego folderu utworzonego w ten sposób pozostaje niezmienną w stosunku do poprzedniego; numeracja plików w nim zaczyna się ponownie od 0001.

ZAPISYWANIE LOKALIZACJI ZAPISU (TYLKO W POŁĄCZENIU Z APLIKACJĄ LEICA FOTOS)

W połączeniu z aplikacją Leica FOTOS, informacje o lokalizacji można uzyskać z urządzenia mobilnego. Informacje o bieżącej lokalizacji są następnie zapisywane w danych Exif obrazów (geotagowanie).



- Włączyć usługi lokalizacyjne w urządzeniu mobilnym
- Włączyć program Leica FOTOS i połączyć go z aparatem (patrz rozdział „Leica FOTOS”)
- Włączyć geotagowanie dla tego aparatu w programie Leica FOTOS

Wskazówki

- W niektórych krajach czy regionach korzystanie z systemu GPS i związanych z nim technologiami może być ograniczone. Naruszenie przepisów będzie ścigane przez władze państwowe. Z tego też powodu należy koniecznie przed wyjazdem za granicę uzyskać informację w ambasadzie danego kraju bądź też u operatora turystycznego.
- Nawiązanie połączenia Bluetooth trwa kilka sekund. Jeśli w aparacie jest aktywna funkcja automatycznego wyłączenia, należy to uwzględnić przy wyborze odpowiedniego czasu realizacji.

STATUS GEOTAGOWANIA

Stan dostępnych informacji o lokalizacji jest wyświetlany w centrum sterowania.

	Informacje o położeniu są aktualne (ostatnie określenie położenia nastąpiło maksymalnie 15 minut temu).
	Informacje o położeniu nie są już w pełni aktualne (ostatnie określenie położenia nastąpiło maksymalnie 12 godzin temu).
	Dostępne informacje o lokalizacji są nieaktualne (ostatnie określenie pozycji nastąpiło ponad 12 godzin temu). W danych Exif nie są zapisywane żadne dane o położeniu.
Brak ikony	Geotagowanie nie jest aktywne.

Tak długo jak aparat jest połączony z programem Leica FOTOS, informacje o położeniu są stale aktualizowane. Aby uzyskać najbardziej aktualne informacje, funkcja Bluetooth w aparacie oraz w urządzeniu przenośnym musi być włączona. Aplikacja nie musi być jednak otwarta na pierwszym planie.

TRANSMISJA DANYCH

Dane mogą być wygodnie przenoszone do urządzeń mobilnych za pomocą programu Leica FOTOS. Alternatywnie, transfer może odbywać się za pomocą czytnika kart lub poprzez kabel USB.

NA TEMAT LEICA FOTOS

→ Patrz rozdział „Leica FOTOS” (str. 282)

PRZEZ KABEL USB LUB „LEICA FOTOS CABLE”

Aparat obsługuje różne sposoby przesyłania danych. Żądany tryb może być ustawiony za stałe lub wybrany na nowo dla każdego połączenia.

Ustawienie fabryczne: **Select on Connection**

→ W menu głównym wybrać **USB Mode**

→ Wybrać żądane ustawienie
(**Mass Storage**, **PTP**, **Apple MFi**, **Select on Connection**)

- **Apple MFi** służy do komunikacji z urządzeniami z systemem iOS (iPhone i iPad).
- **PTP** umożliwia przesyłanie do komputerów z systemem MacOS lub Windows z programami obsługującymi protokół PTP, a także tethering do programu Capture One Pro i Lightroom Classic
- Ustawienie **Select on Connection** automatycznie sugeruje metodę połączenia w zależności od połączenia kablowego.

Wskazówki

- W przypadku przesyłania większych plików zalecane jest użycie czytnika kart.
- Dopóki przesyłane są dane, nie wolno przerywać połączenia USB, gdyż w przeciwnym razie może dojść do „awarii” komputera i/lub aparatu, a nawet do nieodwracalnego uszkodzenia karty pamięci.
- Dopóki przesyłane są dane, nie wolno wyłączać aparatu ani wyłączać się z powodu zmniejszającej się pojemności akumulatora, w przeciwnym razie może dojść do „awarii” komputera. Z tego samego powodu nie wolno w żadnym wypadku wyjmować akumulatora, gdy połączenie jest aktywne.

PRAKTYCZNE USTAWIENIA DOMYŚLNE

TOUCH AF

Funkcja dotykowej automatycznej ostrości Touch AF pozwala na bezpośrednie ustawienie pola pomiarowego AF.

Ustawienie fabryczne: **Touch AF**

→ W menu głównym wybrać **Focusing**

→ Wybrać **Touch AF**

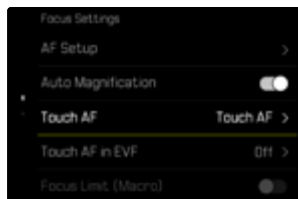

→ Wybrać **Touch AF**

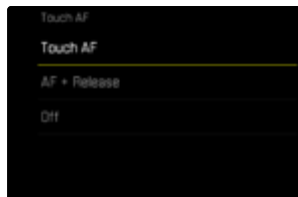

Aby ustawić pole pomiarowe AF

→ Dotknąć żądane miejsce na ekranie

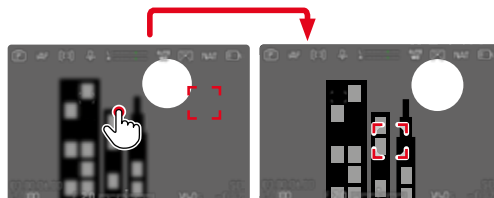

Aby przenieść pole pomiarowe z powrotem na środek ekranu

→ Dwukrotnie dotknąć ekran

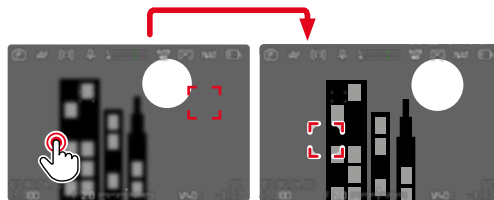

Wskazówki

- Ta funkcja jest dostępna ze wszystkimi metodami pomiaru AF z wyjątkiem **Multi-field**.
- Natomiast w przypadku metody ustawiania **Tracking** pole pomiarowe pozostaje w wybranej pozycji, a ustawianie ostrości rozpoczyna się po naciśnięciu spustu migawki. W przypadku pozostałych metod pomiaru AF automatyczne ustawianie ostrości jest wykonywane natychmiast.
- Nawet przy ustawieniu **Off**, pozycję punktu AF można zawsze zresetować poprzez dwukrotne dotknięcie.

TOUCH AF + RELEASE

Dzięki **Touch AF + Release** można bezpośrednio umieścić punkt AF i natychmiast zrobić zdjęcie.

- W menu głównym wybrać **Focusing**
- Wybrać **Touch AF**
- Wybrać **Touch AF + Release**
- Dotknąć żądane miejsce na ekranie

Wskazówka

- Jeśli **Touch AF + Release** jest aktywny, nie można zresetować pola pomiarowego poprzez dwukrotne dotknięcie.

TOUCH AF W TRYBIE EVF

Podczas korzystania z EVF funkcja Touch AF jest domyślnie wyłączona, aby zapobiec przypadkowemu przesunięciu punktu AF. Nadal można jednak wywołać szybkie ustawienie (patrz str. 116). Jeśli nie jest to pożądane (np. przy ustawianiu ostrości lewym okiem), można również wyłączyć tę funkcję.

Ustawienie fabryczne: **Off**

- W menu głównym wybrać **Focusing**
- Wybrać **Touch AF in EVF**
- Wybrać żądane ustawienie (**On**, **AF Quick Setting only**, **Off**)
 - **AF Quick Setting only**
 - Wywoływanie ustawienia szybkości AF (dotknąć i przytrzymać)
 - **On**
 - Ustawianie pola pomiarowego AF (dotknięcie)
 - Wywoływanie ustawienia szybkości AF (dotknąć i przytrzymać)
 - **Off**

INDYWIDUALNE USTAWIENIA W OBIEKTYWIE

Można indywidualnie dostosować całkowity kąt obrotu obiektywu, używany do ustawiania ostrości. Wybrane ustawienie wskazuje kąt obrotu wymagany do zmiany ustawienia ostrości od nieskończoności do najbliższej możliwej odległości. Na przykład po ustawieniu wartości **90°** cały zakres ogniskowania jest przesuwany przez ćwierć obrotu pierścienia regulacji odległości. Po ustawieniu wartości **360°** wymagany jest pełny obrót. Małe wartości zapewniają szybkie ustawianie, a duże wartości umożliwiają bardziej precyzyjną regulację. Ustawienie **Maximum** oferuje najwyższą precyzję.

W przeciwieństwie do ustawień stałych, ustawienie **Standard MF** powoduje nieliniową zależność kąta obrotu i ustawienia ostrości. Wtedy wielkość zmiany zależy dynamicznie od prędkości obracania. Przy powolnym obracaniu ten sam kąt obrotu, np. 45°, powoduje mniejszą zmianę niż przy szybkim obrocie.

Ustawienie fabryczne: **Standard MF**

- W menu głównym wybrać **Focus Settings**
- Wybrać **Manual Focus Throw**
- Wybrać żądane ustawienie
(**Standard MF**, **90°**, **120°**, **150°**, **180°**, **210°**, **240°**, **270°**, **300°**, **330°**, **360°**, **Maximum**)

Wskazówka

- Ustawienia **Standard MF** i **Maximum** są bardzo zależne od obiektywu. Ustawienie **Maximum** może na przykład oznaczać kąt obrotu od 360° lub 720°.

WZROST WARTOŚCI EV

Można wybierać między ustawieniem kroku 1/2 EV lub 1/3 EV. Pozwala to na wybór pomiędzy silniejszym lub słabszym oddziaływaniem poszczególnych ustawień. Te opcje nie odnoszą się wyłącznie do ustawień kompensacji ekspozycji. Określają one również „czułość” pokręteł regulacyjnych w normalnym trybie fotografowania, tzn. w jakich krokach odbywa się ustawianie czasu otwarcia migawki i przysłony. Po ustawieniu na 1/2 czas otwarcia migawki i wartość przysłony zmieniają się odpowiednio szybciej przy każdym obrocie o jedną pozycję kliknięcia, więc dane ustawienie wymaga mniej czasu. Po ustawieniu na 1/3 możliwe jest bardziej precyzyjne ustawianie.

Ustawienie fabryczne: **1/3**

- W menu głównym wybrać **EV Increment**
- Wybrać żądane ustawienie
(**1/2**, **1/3**)

WYJŚCIE AUDIO

USTAWIANIE POZIOMU WYJŚCIOWEGO

Poziom głośności można dostosować do podłączonych słuchawek.

→ Nacisnąć przycisk funkcyjny 



→ Wybrać żądane ustawienie

WYJŚCIE HDMI Z DŹWIĘKIEM LUB BEZ

Wyjście HDMI może dostarczać dźwięk lub mieć wyłączony dźwięk.

Ustawienie fabryczne: On

→ W menu głównym wybrać **HDMI with Audio**

→ Wybrać żądane ustawienie

Wskazówka

- Wyjście z dźwiękiem może powodować niewielkie opóźnienia. Aby tego uniknąć (jeśli na przykład HDMI Live View jest wymagane do nagrywania za pomocą zewnętrznego rejestratora), zalecane jest ustawienie Off.

PRZEŁĄCZANIE PROFILI INFORMACYJNYCH

- Nacisnąć przycisk funkcyjny przypisany do funkcji **Toggle Info Levels**
 - W ustawieniu fabrycznym jest to przycisk **FN**.

Wskazówka

- W trybie odtwarzania dostępne są te same profile informacyjne, jak i w trybie nagrywania. Aktualnie aktywny profil informacyjny jest zapisywane niezależnie.

Aby pokazać lub ukryć informacje na krótki czas

- Nacisnąć i przytrzymać spust migawki
 - Wyświetlane są (tylko) informacje o ekspozycji i aktywnych ekranach pomocy

DEZAKTYWACJA POSZCZEGÓLNYCH PROFILI INFORMACYJNYCH

Możliwe jest ograniczenie liczby profili informacyjnych poprzez aktywację lub dezaktywację poszczególnych profili. Musi być przy tym zawsze aktywny co najmniej jeden profil, który może być jednak „pusty”.

- W menu głównym wybrać **Capture Assistants**
- Wybrać żądany profil
- Wybrać **On**

LINIE SIATKOWE

Siatki (Grids) dzielą obraz na kilka pól. Ułatwiają one między innymi kompozycję obrazu oraz dokładne ustawienie aparatu. Podział siatki można dopasować do motywu.

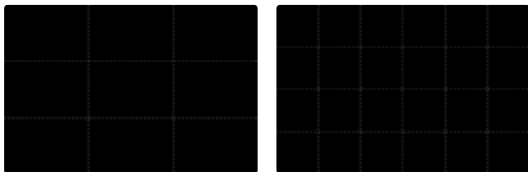

Dostępne są dwa rodzaje siatki. Dzielą one obraz na 3 × 3 pola lub 6 × 4 pola.

- W menu głównym wybrać **Capture Assistants**
- Wybrać żądany profil
- Wybrać **Setting**
- Wybrać **Grids**
- Wybrać żądane ustawienie (**3 x 3**, **6 x 4**, **Off**)

ZEBRA

Wskaźnik zebry zaznacza bardzo jasne obszary obrazu. Ta funkcja umożliwia bardzo łatwą i dokładną kontrolę ustawień ekspozycji. Prześwietlone obszary są białe z ruchomymi czarnymi pasami.

USTAWIANIE WARTOŚCI PROGOWEJ

Aby dostosować te powiadomienia do konkretnych warunków lub własnych preferencji w zakresie kompozycji obrazu, można ustawić próg tych powiadomień, czyli poziom prześwietlenia powodujący ich wyświetlenie.

- W menu głównym wybrać **Capture Assistants**
- Wybrać żądany profil
- Wybrać **Settings**
- Wybrać **Zebra**
- Wybrać **Upper Limit**
- Wybrać żądaną wartość (**200** do **255**)
- Nacisnąć i przytrzymać spust migawki
 - Pojawia się ekran zebry.

FOCUS PEAKING

Dzięki tej funkcji pomocy krawędzie ostro ustawionych części motywu są wyróżnione kolorem. Kolor oznakowań można ustawić. Możliwe jest również dostosowywanie czułości.



KOLOR OZNAKOWAŃ

Kolor oznakowań można ustawiać. To ustawienie obowiązuje dla wszystkich profili informacyjnych.

Ustawienie fabryczne: **Red**

- W menu głównym wybrać **Capture Assistants**
- Wybrać żądany profil
- Wybrać **Settings**
- Wybrać **Focus Peaking**
- Wybrać **Color**
- Wybrać żądane ustawienie (**Red**, **Green**, **Blue**, **White**)

CZUŁOŚĆ

Ustawienie fabryczne: **Medium**

- W menu głównym wybrać **Capture Assistants**
- Wybrać żądany profil
- Wybrać **Settings**
- Wybrać **Focus Peaking**
- Wybrać **Sensitivity**
- Wybrać żądane ustawienie (**Low**, **Medium**, **High**)

Wskazówka

- Oznaczenie ostro przedstawionych części motywu opiera się na kontraście motywu, tzn. na różnicach między światłem a ciemnością. Wskutek tego części motywu o wysokim kontraście mogą zostać błędnie zaznaczone, nawet jeśli nie są ostre.

POZIOMICA

Dzięki zintegrowanym czujnikom aparat może pokazywać swoją orientację. Dzięki tym powiadomieniom można precyzyjnie ustawić aparat w osi podłużnej i poprzecznej w przypadku motywów krytycznych, takich jak ujęcia architektury ze statywu.

Odchylenia względem osi podłużnej (gdy aparat jest przechylony w górę lub w dół w kierunku patrzenia) są zaznaczone krótką linią w środku obrazu (1). Odchylenia względem osi poprzecznej (gdy aparat jest przechylony w lewo lub w prawo) są oznaczone dwiema długimi liniami na lewo i na prawo od środka obrazu (2).



- W menu głównym wybrać **Capture Assistants**
- Wybrać **Level Gauge**
- Wybrać **On**

Wskazówka

- Podczas fotografowania w formacie portretowym aparat automatycznie dostosowuje orientację poziomą.

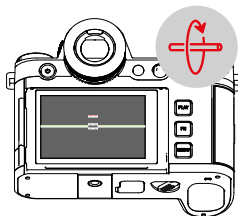
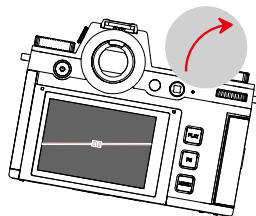
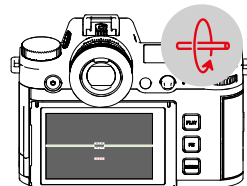
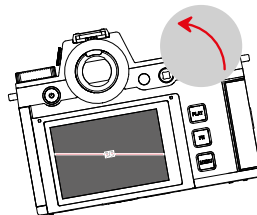
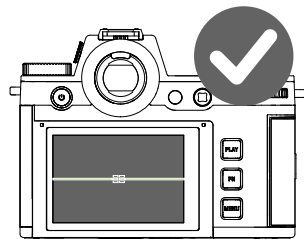

HISTOGRAM

Histogram przedstawia rozkład jasności na obrazie. Oś pozioma odpowiada wartościom tonalnym od czerni (po lewej) do szarości i bieli (po prawej). Oś pionowa odpowiada liczbie pikseli o danej jasności.

Taki sposób przedstawienia informacji pozwala na szybką i łatwą ocenę ustawień ekspozycji.



Ustawienie fabryczne: Off

- W menu głównym wybrać **Capture Assistants**
- Wybrać żądany profil
- Wybrać **Settings**
- Wybrać **Histogram**
- Wybrać **Luminance**

Wskazówki

- Histogram jest zawsze oparty na wyświetlanej jasności i w zależności od użytych ustawień może nie odzwierciedlać ostatecznej ekspozycji.
- W trybie nagrywania histogram należy rozumieć jako „wskaźnik trendu”.
- Podczas odtwarzania obrazu histogram może się nieznacznie różnić od histogramu podczas nagrywania.
- Histogram zawsze odnosi się do aktualnie wyświetlanego fragmentu obrazu.

WAVEFORM MONITOR (WFM)

WFM (Waveform Monitor) umożliwia szybką i wiarygodną ocenę rozkładu luminancji i chromatyczności w aktualnej scenie. Ułatwia to wykrycie ewentualnych błędów w obrazie, które mogłyby zostać niezauważone podczas nagrywania z mniejszym ekranem.

Ustawienie fabryczne: **Off**

→ W menu głównym wybrać **Capture Assistants**

→ Wybrać żądany profil

→ Wybrać **Settings**

→ Wybrać **Histogram**

→ Wybrać **Waveform Monitor**



Waveform Monitor pokazuje rozkład luminancji dla całego widocznego obrazu w procentach (IRE). Wartość 0% odpowiada wartości luminancji 16 (przy kodowaniu 8-bitowym), wartość 100% odpowiada wartości luminancji 235 (przy kodowaniu 8-bitowym).

Na wyświetlaczu znajdują się ciągłe linie przy 0%, 50% i 100%. Linie przerywane powyżej i poniżej oznaczają odpowiednio wartości 109% i -4%.

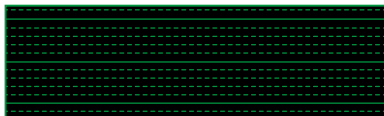

Wskazówki

- Waveform Monitor i histogram nie mogą być wyświetlane równocześnie.
- Waveform Monitor nie jest wyświetlany na urządzeniu zewnętrznym przy przesyłaniu sygnału przez HDMI.
- Waveform Monitor jest dostępny tylko w trybie nagrywania, nie w trybie odtwarzania.
- Kompensacja ekspozycji i wartość ISO (wartość ISO tylko przy bezpośrednim dostępie) mogą być regulowane przez menu paskowe, podczas gdy obraz na ekranie pozostaje widoczny i natychmiast pokazuje efekty wybranego ustawienia. Jeśli Waveform Monitor jest aktywny, pozostaje on w tych przypadkach widoczny i odpowiednio pokazuje również efekty aktualnego ustawienia.

DOSTOSOWYWANIE WIDOKU

Wielkość i położenie Waveform Monitor można dostosować do aktualnych wymagań.

Aby rozpocząć dostosowywanie

- Długo dotknąć ekranu z Waveform Monitor
 - W dwóch rogach Waveform Monitor pojawiają się białe trójkąty. Wszystkie inne wskazania znikają.

Aby dostosować rozmiar

Rozmiar można regulować w czterech krokach.

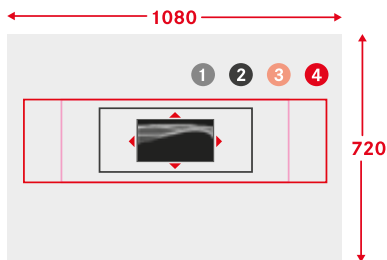

- Przekręcić tylne pokrętkę regulacyjne (w prawo: powiększanie, w lewo: zmniejszanie)

lub

- Zsuwać lub rozciągać

Wskazówka

- W EVF Waveform Monitor wydaje się mniejszy niż na ekranie.

Aby dostosować położenie

Położenie może być dowolnie wybierane.

- Nacisnąć dźwostek w wybranym kierunku lub

- Dotknąćżądanego miejsca na ekranie

Aby zakończyć dostosowywanie

- Nacisnąć dźwostek/tylne pokrętkę regulacyjną lub

- Nacisnąć spust migawki

WSKAZANIE FORMATU OBRAZU

Rzeczywisty zarejestrowany format obrazu zależy od ustawionej rozdzielczości (patrz str. 225). Możliwe jest jednak wyświetlanie kolorowych linii pomocniczych w celu pokazania innych formatów obrazu (np. 4:3). Jednocześnie może być wyświetlanych kilka linii pomocniczych. W ustawieniu fabrycznym nie są wyświetlane żadne linie pomocnicze.



- W menu głównym wybrać **Capture Assistants**
- Wybrać żądany profil
- Wybrać **Setting**
- Wybrać **Framelines**
- Wybrać żądane ustawienie
(4:3, 5:3, 37:20)

Wskazówki

- Granice formatu dla szerszego formatu obrazu (niż w przypadku nagrania) są oznaczone poziomymi zielonymi liniami, a granice formatu dla węższego formatu obrazu pionowymi czerwonymi liniami.
- Linie pomocnicze są oznaczone odpowiednim formatem obrazu.

RAMKA

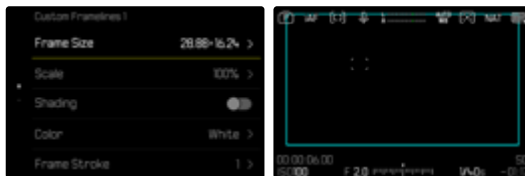

- W menu głównym wybrać **Capture Assistants**
- Wybrać żądany profil
- Wybrać **Setting**
- Wybrać **Framelines**
- Wybrać żądany profil
(**Custom Framelines 1**, **Custom Framelines 2**)
- Wybrać żądane ustawienie

FUNKCJE POMOCY FILMU

WARTOŚCI REFERENCYJNE

Dla celów kalibracji można wyświetlić pasek kolorów i zapisać go w razie potrzeby w nagraniu. Dodatkowo emitowany jest dźwiękowy sygnał testowy o częstotliwości 1 kHz (opcjonalnie, głośność regulowana w trzech stopniach).

COLOR BAR

Do wyboru są trzy różne paski kolorów (SMPTE, EBU, ARIB).



→ W menu głównym wybrać **Color Bar**

→ Wybrać żądane ustawienie
(**Off**, **SMPTE**, **EBU**, **ARIB**)

WSKAZÓWKI DOTYCZĄCE OBSŁUGI / EKRANY POMOCY

Ekran testowy zostanie wyświetlony niezależnie od bieżących ustawień profilu informacyjnego. Wyświetli się instrukcja obsługi. Teksty informacyjne można jednak w każdej chwili wywołać.



Aby wyświetlić informacje i ekrany pomocy

→ Nacisnąć przycisk funkcyjny przypisany do funkcji **Toggle Info Levels**

- W ustawieniu fabrycznym jest to przycisk **FN**.
- Znika wskazówka dotycząca obsługi i pojawia się ostatni aktywny profil informacyjny.
- Następujące ekrany pomocy nie są wyświetlane, dopóki widoczny jest pasek kolorów: Focus Peaking, Histogram, Level Gauge, Zebra.

Aby zakończyć wyświetlanie paska kolorów

→ Nacisnąć dźwistik/tylne pokrętło regulacyjne

- Pasek kolorów i dźwięk testowy zostają wyłączone.

DŹWIĘK TESTOWY

Gdy wywoływany jest pasek kolorów, zawsze w tym samym momencie uruchamiany jest dźwięk testowy o częstotliwości 1 kHz. Wskazówka dotycząca obsługi w prawym górnym rogu wyświetlacza pokazuje aktualną głośność. Dostępne ustawienia: Off, -20 dB, 18 dB, 12 dB.

Wybrane ustawienie jest zachowywane dla wszystkich kolejnych wywołań.

Ustawienie fabryczne: 18 dB

Aby wyregulować głośność

→ Nacisnąć dżojstik w lewo lub w prawo

lub

→ Przekręcić tylne pokrętko w lewo lub w prawo

Wskazówki

- Po dziesięciu sekundach bez zmiany głośności wskazówka dotycząca obsługi znika aż do następnej zmiany.
- W przypadku przesyłania sygnału przez HDMI dźwięk testowy jest emitowany tylko w podłączonym urządzeniu, a nie w aparacie.
- W przypadku przesyłania sygnału przez HDMI w urządzeniu zewnętrznym rozlega się dźwięk testowy, nawet jeśli punkt menu **HDMI Output** jest ustawiony na **Without Audio**.
- W przypadku przesyłania sygnału wyjściowego przez HDMI wskazówka dotycząca obsługi jest pokazywana tylko w Live View aparatu, a nie w urządzeniu zewnętrznym.

ZASTOSOWANIE

W przypadku wysyłania sygnału przez HDMI wartości referencyjne są używane do ustawiania urządzenia zewnętrznego. Niezależnie od tego, wartości referencyjne mogą być rejestrowane na początku nagrania i wykorzystywane później w postprodukcji.

- Wywołać żądany pasek kolorów
- W razie potrzeby wyregulować głośność dźwięku testowego lub wyłączyć dźwięk testowy
- Ewentualnie wyświetlać teksty informacyjne
- Nacisnąć spust migawki
 - Rozpoczyna się nagrywanie. Dźwięk testowy nie jest już odtwarzany przez głośniki, ale nadal jest nagrywany.
- Nacisnąć dżojstik/tylne pokrętko regulacyjne
 - Pasek kolorów i dźwięk testowy zostają wyłączone.
 - Nagranie jest kontynuowane.

REC FRAME

Trwające nagrywanie wideo jest zawsze sygnalizowane przez licznik kodu czasowego zaznaczony na czerwono. Opcja REC Frame oferuje jeszcze wyraźniejsze odwzorowanie. Po ustawieniu na **On** cała zawartość ekranu jest zamknięta w ramce. Świeci się on na czerwono podczas nagrywania.

Ustawienie fabryczne: **On**



→ W menu głównym wybrać **REC Frame**

→ Wybrać **On**

Aby szybko pokazać lub ukryć REC Frame

Czerwona kropka należy do pasków informacyjnych i jest odpowiednio pokazywana lub ukrywana razem z nimi (poprzez profile informacyjne). Status nagrywania będzie wtedy nadal sygnalizowany przez REC Frame bez zakłócania widoku zawartości obrazu. REC Frame może być również pokazywana lub ukrywana podczas trwającego nagrania.

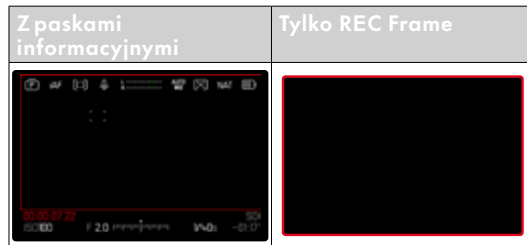

→ Przypisywanie ustawienia **REC Frame** do przycisku funkcyjnego

→ Naciśnięcie przycisku funkcyjnego

- REC Frame jest pokazywana lub ukrywana.

FUNKCJE POMOCNICZE AF

OŚWIETLENIE WSPOMAGAJĄCE AF

Ponieważ oświetlenie wspomagające AF przeszkadzałoby podczas nagrań, w trybie nagrywania zawsze pozostaje bez funkcji, niezależnie od ustawienia opcji **AF Assist Lamp**.

AKUSTYCZNE POTWIERDZENIE AF

W trybie AF możliwe jest potwierdzenie udanego pomiaru odległości sygnałem akustycznym.

- W menu głównym wybrać **Camera Settings**
- Wybrać **Acoustic Signal**
- Wybrać **AF Confirmation**
- Wybrać **On**
- Wybrać **Volume**
- Wybrać **Low/High**

Wskazówka

- Sygnał pojawia się tylko podczas ustawiania ostrości przed nagraniem, a nie podczas trwającego nagrania.

NAGRYWANIE

Ustawienia opisane w tym rozdziale dotyczą tylko trybu film. Są one częścią menu film i muszą być zawsze wywoływane i ustawiane w trybie film (patrz rozdział „Obsługa kamery” w części „Sterowanie menu”). Pozycje menu o tej samej nazwie w menu zdjęć są od tego niezależne.

Wskazówki

- Ponieważ do nagrań wykorzystywana jest tylko część powierzchni czujnika, zwiększa się odpowiednia efektywna długość ogniskowej i tym samym nieznacznie zmniejszają się klatki.
- Maksymalny rozmiar pliku w przypadku ciągłego nagrywania wynosi 192 GB. Jeśli nagranie przekroczy ten rozmiar pliku, dalsza jego część zostanie automatycznie zapisana w innym pliku.
- W trybie film niektóre pozycje menu nie są dostępne. Wskazuje na to kolor czcionki w odpowiednich wierszach, który jest szary.
- W przeciwieństwie do trybu zdjęcie, w trybie film dżojstik jest zawsze używany wyłącznie do ustawiania ostrości (pomiar i zapis). Nie dochodzi przy tym do sprzężenia pomiaru ekspozycji i pomiaru odległości, niezależnie od wybranych metod pomiarowych.
- Gdy monitor i EVF są automatycznie wyłączane, system AF jest również wyłączany (patrz str. 85). Jeśli podczas nagrywania przez HDMI ma być używany autofokus, zalecane jest ustawienie **Off**.

TRYB VIDEO I TRYB CINE

Tryb Cine został zoptymalizowany do użytku przez profesjonalne kinematografy. Redukcja do niezbędnego minimum i użycie terminologii ze świata Cine zapewniają płynne doświadczenie zastosowania.

(Pół)automatyczne programy ekspozycji (**P**, **A**, **S**), jak również automatyczna kontrola czułości na światło (**Auto ISO**, **Floating ISO**) pozostają wyłączone. Światłoczułość jest podana jako **ASA**.

Czas otwarcia migawki nie jest ustawiany bezwzględnie, jak w innych trybach film, lecz jako kąt otwarcia migawki (tzw. shutter angle) w stosunku do wybranej liczby klatek na sekundę.

W połączeniu z odpowiednimi obiektywami, tryb Cine w Leica SL3-S pozwala także na użycie parametru T-stop w celu zapewnienia dokładnie takiej samej sytuacji ekspozycji niezależnie od aparatu.

Ustawienie fabryczne: **Video**

Aby włączyć tryb cine

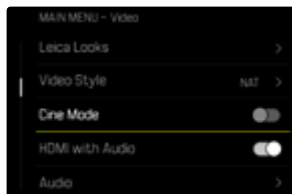

→ W menu głównym wybrać **Cine Mode**

→ Wybrać **On**

Wskazówka

- Ustawienia czułości na światło (ISO/ASA), przysłony i czasu otwarcia migawki są zapisywane dla trybu Video i trybu Cine niezależnie od siebie.

URUCHAMIANIE/WYŁĄCZANIE TRYBU FILM

Przy pierwszym uruchomieniu lub po przywróceniu ustawień fabrycznych aparat znajduje się w trybie foto (w trybie robienia zdjęć). Przelączenie pomiędzy trybem zdjęciowym a trybem film jest możliwe na dwa sposoby:

Za pomocą sterowania dotykowego

Wariant 1

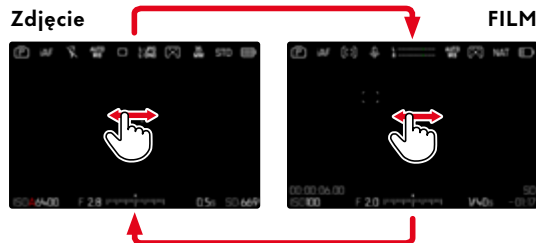

Wariant 2

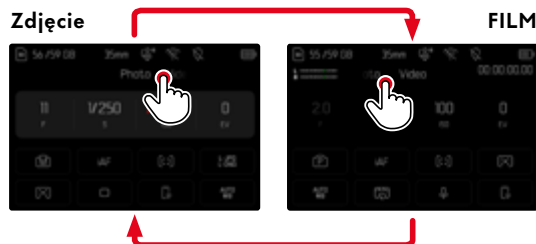

Za pomocą sterowania przyciskami

- Nacisnąć przycisk funkcyjny odpowiedzialny za funkcję **Photo <> Video**
 - W ustawieniu fabrycznym jest to przycisk funkcyjny **4** (u góry po lewej).

Wskazówka

- Aparat przelącza się na ostatnio ustawiony tryb zdjęcie lub film.

URUCHOMIENIE/ZATRZYMANIE NAGRYWANIA



- Naciśnięcie spustu migawki
 - Rozpoczyna się nagrywanie.
 - Licznik kodu czasowego świeci się na czerwono.
 - Czas nagrywania trwa.
 - Dioda LED stanu miga.
- Ponownie naciśnięcie spustu migawki
 - Kończy się nagrywanie.
 - Licznik kodu czasowego świeci się na szaro.

Wskazówki

- Trwające nagrywanie jest pokazywane na górnym wyświetlaczu przez kropkę znajdującą się pod trybem pracy.
- Podstawowe ustawienia nagrywania (patrz str. 188) muszą zostać dopasowane przed rozpoczęciem nagrywania.
- Bezpośredni dostęp do funkcji menu nie jest możliwy podczas nagrywania.

WYŚWIETLANIE I OBSŁUGA PRZEZ USB-PTP Z ZEWNĘTRZNYMI AKCESORIAMI (TAKIMI JAK GIMBALE)

Leica SL3-S oferuje możliwość podłączenia gimbala takiego jak DJI Ronin RS2 poprzez USB-PTP. Gimbal wspiera ujęcia bez drgań.

- W menu głównym wybrać **USB Mode**
- Wybrać **PTP** lub **Select on Connection**
- Podłączyć gimbal do aparatu (patrz instrukcja obsługi gimbala).

Po nawiązaniu połączenia PTP, kamerę można wyzwoić poprzez naciśnięcie przycisku wyzwalającego na gimbale.

Gdy aparat jest w trybie MF, wiele modeli gimbalów oferuje również możliwość kontroli ostrości aparatu.

Wskazówka

- Jeśli na wyjściach USB i HDMI pracują jednocześnie urządzenia zewnętrzne, ekran aparatu wyłącza się z przyczyn technicznych.

USTAWIANIE OSTROŚCI

W Leica SL3-S można ustawić ostrość zarówno automatycznie, jak i ręcznie. Dla funkcji autofokusa dostępne są 3 tryby i 4 metody pomiaru. W przypadku użycia obiektywów MF możliwa jest wyłącznie regulacja ręczna.

NAGRYWANIE FILMÓW Z AF

Podczas korzystania z AFs ustawianie ostrości odbywa się w zależności od potrzeby. Podczas korzystania z AFc oraz Intelligent AF ostrość jest stale ustawiana w obszarze pomiaru AF. Ciągłe ustawianie ostrości może być powstrzymywane przez zapis wartości pomiarowych.

NAGRYWANIE FILMÓW Z MF

Ustawianie ostrości odbywa się manualnie za pomocą pierścienia regulacji odległości. W razie potrzeby pomiar AF można przeprowadzić za pomocą dżoystika (tryb pracy odpowiada AFs).

Wskazówka

- W każdej chwili można ręcznie zmienić ustawienia funkcji autofokusa, naciskając i przytrzymując spust migawki oraz obracając pierścień regulacji odległości. To ustawienie ostrości pozostaje bezmiennie do momentu ponownego zwolnienia spustu migawki.

TRYBY PRACY FUNKCJI AUTOFOKUS

Następujące tryby pracy AF są do dyspozycji: AFs, AFc oraz Intelligent AF. Bieżący tryb AF jest wyświetlany w nagłówku.

Ustawienie fabryczne: Intelligent AF

→ W menu głównym wybrać Focus Mode

→ Wybrać żądane ustawienie (Intelligent AF, AFs, AFc)

INTELIAGENTNY AF (iAF)

Nadaje się do wszystkich motywów. W tym trybie aparat ustawia ponownie ostrość za każdym razem, gdy zarejestruje zmianę koloru lub kontrastu światła w całej sekcji obrazu. Pole ostrości zależy od wybranej metody pomiaru autofokusa.

AFs (single)

Odpowiednia w sytuacji, gdy ustawienie ostrości ma być utrzymywane na stałym poziomie przez dłuższy czas. Umożliwia większą kontrolę nad ustawianiem ostrości i pomaga uniknąć jego błędów.

AFc (continuous)

Nadaje się do ruchomych motywów. Ustawienie ostrości jest stale dostosowywane do motywu znajdującego się w polu pomiaru AF.

Umożliwia intuicyjne sterowanie ustawianiem ostrości, zwłaszcza w przypadku korzystania z funkcji Touch AF.

STEROWANIE AUTOFOKUSEM

TOUCH AF

Podczas nagrywania funkcja Touch AF zapewnia intuicyjną kontrolę nad ustawianiem ostrości, nawet jeśli najważniejszy motyw znajdzie się poza centrum kadru. Dalsze informacje patrz str. 208.

- Dotknąć żądanego miejsca na ekranie
 - Ustawianie ostrości nastąpi po puszczeniu.

PRZERWANIE CIĄGŁEGO USTAWIANIA OSTROŚCI

Ciągle ponowne ustawianie ostrości może zostać na krótki czas przerwane na skutek zapisania wartości pomiarowej.

W zależności od aktywnego trybu pracy można do tego celu wykorzystać następujące elementy obsługi:

Intelligent AF	Spust migawki (naciśnięcie i przytrzymanie)
	Dżojstik (naciśnięcie i przytrzymanie)
AFc	Dżojstik (naciśnięcie i przytrzymanie)

Aparat zapisuje ustawienie ostrości. Gdy ustawianie ostrości jest stałe, ułatwia to zmianę kadru. Tak długo jak element obsługi jest przytrzymany, ustawienie ostrości pozostaje niezmiennie. Automatyczne ustawianie ostrości zostanie wznowione dopiero po zwolnieniu elementu obsługi.

METODY POMIARU FUNKCJI AUTOFOKUSU

Do pomiaru odległości w trybie AF dostępne są różne metody pomiarowe. Udana ustawienie ostrości sygnalizowane jest zielonym polem pomiarowym, nieudane - czerwonym.

Ustawienie fabryczne: **Field**

|

- W menu głównym wybrać **AF Mode**
- Wybrać żądane ustawienie
(**Multi-field**, **Spot**, **Field**, **Zone**, **Tracking**, **Eye/Face/Body Detection**, **Animal Detection (Beta)**)

Wskazówka

- Ustawianie ostrości za pomocą AF może się nie powieść.
 - jeśli odległość do obiektu jest zbyt duża (w trybie makro) lub zbyt mała
 - jeśli obiekt nie jest wystarczająco oświetlony

WIELOPOLOWE

Dalsze pola pomiarowe są rejestrowane w pełni automatycznie.

SPOT/POMIAR POLOWY

Obie metody wykrywają tylko te części motywu, które znajdują się w obrębie odpowiednich pól pomiarowych AF. Pola pomiarowe oznaczone są małą ramką (pomiar polowy) lub krzyżykiem (pomiar punktowy). Dzięki szczególnie małemu zakresowi pomiarowemu pomiar punktowy pozwala na ustawienie ostrości bardzo małych szczegółów motywu. W tym celu pole pomiarowe AF można przesunąć w inne miejsce.

Nieco większy zakres pomiarowy pomiaru polowego jest mniej krytyczny przy celowaniu, ale nadal umożliwia selektywny pomiar.

→ Nacisnąć dżojstik w wybranym kierunku

lub

→ Dotknąć żądane miejsce na ekranie
(z aktywnym Touch AF)

Wskazówki

- W obu przypadkach pola pomiarowe pozostają na ostatnio ustalonych pozycjach nawet po zmianie metody pomiaru i wyłączeniu aparatu.
- W przypadku połączenia metody pomiaru ekspozycji **Spot** z metodami pomiaru **Spot**, **Field** i **Zone** AF, pola pomiarowe są sprzężone. Pomiar ekspozycji odbędzie się wtedy w pozycji określonej przez pole pomiarowe AF, nawet jeśli zostanie ono przesunięte.

OBSZAR

W tej metodzie pomiarowej fragmenty motywów są rejestrowane w grupie sąsiadujących ze sobą pól 5x5.



Po dokonaniu ustawienia wyświetlane są pola pomiarowe, w których części obiektu są ostre.

ŚLEDZENIE

Ten wariant pomiaru pola pomaga w uchwyceniu poruszających się obiektów. Obiekt znajdujący się pod polem pomiarowym jest stale wyostrzony po tym, jak został już raz uchwycony.

- Nakierować pole pomiaru na żądany motyw (pochylając aparat lub przesuwając pole pomiarowe)
- Nacisnąć i przytrzymać spust migawki lub
- Nacisnąć i przytrzymać dżojstik
 - Obiekt zostaje zogniskowany.
 - Pole pomiarowe „podąża” za zapisanym motywem i jest on stale ogniskowany.

Wskazówka

- Ta metoda pomiaru ustawia ostrość w sposób ciągły, nawet gdy tryb AF jest ustawiony na **AFs**.

POZYCJA WYJŚCIOWA W FUNKCJI ŚLEDZENIA

Ustawienie fabryczne: **Center**

Możliwe jest określenie, od której pozycji funkcja śledzenia ma się rozpocząć.

Last Position	Pozycja końcowa ostatnio zastosowanej funkcji śledzenia
Recall	Pozycja początkowa ostatnio zastosowanej funkcji śledzenia
Center	Środek ekranu

- W menu głównym wybrać **Focus Settings**
- Wybrać **AF Setup**
- Wybrać **AF Tracking Start Position**
- Wybrać żądane ustawienie (**Last Position**, **Recall**, **Center**)

ROZPOZNAWANIE OSÓB (ROZPOZNAWANIE TWARZY)

Rozpoznawanie osób jest rozszerzeniem rozpoznawania twarzy. Oprócz biometrycznych wzorców twarzy, rozpoznawane są również wzorce ciała i następnie wykorzystywane przy ustawianiu ostrości. W ten sposób odpowiednia osoba, może być ciągle namierzana, nawet jeśli jej twarz nie jest widoczna przez krótki czas. Zwłaszcza gdy na zdjęciu znajduje się kilka osób, funkcja ta zapobiega niezamierzonemu „przeskakiwaniu” do innych twarzy.

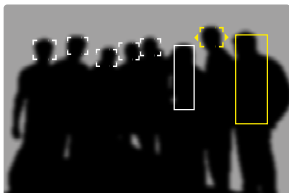

Jeśli podczas rozpoznawania twarzy zostanie wykryte oko, na nim jest skupiana uwaga. Jeśli wykryto kilka oczu, można wybrać oko, na którym ma zostać ustawiona ostrość. Aktualnie wybrane oko jest podświetlone. Ponadto, jeśli na zdjęciu znajduje się kilka twarzy, można łatwo wybrać żądaną twarz.



Aby przełączać się między twarzami i/lub oczami

→ Nacisnąć dżojstik w wybranym kierunku

ROZPOZNAWANIE ZWIERZĄT

Ten wariant rozpoznawania osób uwzględnia w rozpoznawaniu także niektóre typowe gatunki zwierząt domowych.

USTAWIENIA AF

CZUŁOŚĆ

Określa czułość pomiaru kontrastu.

Ustawienie fabryczne: 0

|

- W menu głównym wybrać Focus Settings
- Wybrać AF Setup
- Wybrać AF Sensitivity
- Wybrać żądane ustawienie
(-3, -2, -1, 0, +1, +2, +3)

SZYBKOŚĆ

W przypadku mniej szybko poruszających się motywów dobrze jest ustawić szybkość AF na nieco niższą wartość. W ten sposób można uniknąć zbyt gwałtownych zmian ostrości. W przypadku bardzo szybko poruszających się motywów, wysokie ustawienie zapewnia prawidłowe ustawienie ostrości.

Ustawienie fabryczne: 0

|

- W menu głównym wybrać Focus Settings
- Wybrać AF Setup
- Wybrać AF Speed
- Wybrać żądane ustawienie
(-5, -4, -3, -2, -1, 0, +1, +2, +3, +4, +5)

OGRANICZENIE OSTROŚCI

Zakres ogniskowania może być ograniczony do zakresu makro. Znacznie przyspiesza to automatyczne ustawianie ostrości.

Ustawienie fabryczne: **Off**

- W menu głównym wybrać **Focus Settings**
- Wybrać **Focus Limit (Macro)**
- Wybrać **On**

Wskazówki

- Zakres ogniskowania różni się w zależności od obiektywu (zob. odpowiednią instrukcję).
- Ta funkcja nie jest dostępna dla niektórych obiektywów:
 - obiektywy montowane z adapterem (np. obiektywy Leica M z L-adapterem M)
 - niektóre obiektywy Leica SL

SZYBKIE USTAWIENIE AF

Szybkie ustawienie AF pozwala na szybką zmianę rozmiaru obszaru ostrości przy użyciu niektórych metod pomiaru AF.

Obraz na ekranie pozostaje widoczny przez cały czas trwania ustawienia.

WYWOŁANIE SZYBKIEGO USTAWIENIA AF

- Dotknąć ekran i przytrzymać
 - Wszystkie powiadomienia pomocnicze są ukryte.
 - Jeśli jako metodę pomiaru ustawiono **Field/Zone/Eye/Face/Body Detection/Animal Detection (Beta)**, w dwóch narożnikach pola pomiarowego pojawiają się trójkąty.

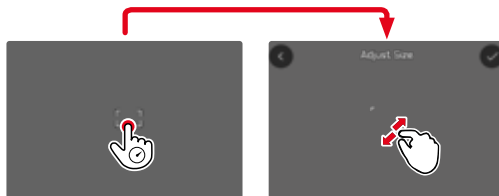

- We wszystkich innych trybach AF bezpośrednio pojawia się menu paskowe **AF Mode**.

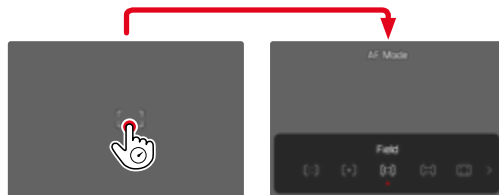

ZMIANA WIELKOŚCI POLA POMIAROWEGO AF

(tylko **Field/Zone/Eye/Face/Body Detection/Animal Detection (Beta)**)

- Przekręcić tylne pokrętkę regulacyjną lub
- Zsuwać lub rozciągać
 - Wielkość pola pomiarowego AF można regulować w 3 stopniach.

ZMIANA METODY POMIARU AF

Jeśli aktywnym trybem AF jest **Field** lub **Eye/Face/Body Detection**, należy najpierw wywołać menu paska **AF Mode**:

- Nacisnąć przedni przycisk funkcyjny (na dole)
 - Pojawia się menu paska **AF Mode**.
- Wybrać żądaną metodę pomiaru za pomocą pokrętki
 - Ustawienia można również dokonać za pomocą prawego pokrętki regulacyjnego.
 - Po ok. 3 s ustawienie zostanie automatycznie zaakceptowane, a menu paskowe zniknie.

Wskazówka

- Szybkie ustawienie AF można wywołać tylko wtedy, gdy aktywna jest funkcja **Touch AF** (patrz str. 208).

FUNKCJE POMOCNICZE AF

POWIĘKSZENIE W TRYBIE AF

Dla lepszej oceny ustawień, powiększenie może być wywołane niezależnie od ustawienia ostrości.

W tym celu należy przypisać funkcję **Magnification** do jednego z przycisków funkcyjnych (patrz str. 72).

Ustawienie fabryczne: Przedni przycisk funkcyjny (u góry)

Aby przypisać funkcję do żądanego przycisku funkcyjnego

→ Patrz str. 72

Aby uzyskać dostęp do powiększenia

- Nacisnąć przycisk funkcyjny
 - Pojawia się powiększony fragment zdjęcia. Jego położenie zależy od położenia pola pomiarowego AF.
 - Prostokąt wewnątrz ramki po prawej stronie pokazuje aktualne powiększenie i pozycję pokazanego fragmentu.

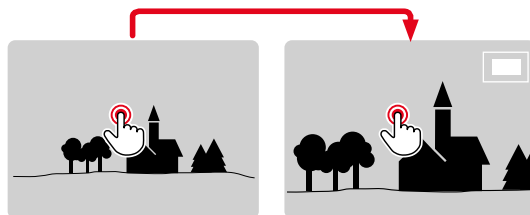

Aby wyregulować stopień powiększenia

- Przekręcić tylne pokrętko regulacyjne
 - Przekrój obrazu zmienia się pomiędzy poziomami powiększenia.

Aby zmienić pozycję fragmentu

- Nacisnąć dżojstik w wybranym kierunku

Aby zakończyć powiększenie

- Nacisnąć spust migawki

lub

- Ponownie nacisnąć przycisk funkcyjny

Wskazówki

- Powiększenie pozostaje aktywne, dopóki nie zostanie wyłączone.
- Ostatnio użyty poziom powiększenia jest zachowywany przy następnym wywołaniu funkcji.

OŚWIETLENIE WSPOMAGAJĄCE AF

Oświetlenie wspomagające AF nie jest aktywne w trybie film.

AKUSTYCZNE POTWIERDZENIE AF

W trybie AF możliwe jest potwierdzenie udanego pomiaru ostrości sygnałem akustycznym (patrz str. 86).

Wskazówka

- Ta funkcja nie jest dostępna podczas trwającego nagrywania.

PRZESUWANIE POLA POMIARU AF

Wszystkie metody pomiaru AF pozwalają na przesunięcie punktu AF przed ustawieniem ostrości.

→ Nacisnąć dźwignik w wybranym kierunku
lub

→ Dotknąć żądane miejsce na ekranie
(z aktywnym Touch AF)

Wskazówki

- Pole pomiarowe pozostaje w ostatniej pozycji użytej dla tej metody pomiaru AF nawet po zmianie metody pomiaru AF i wyłączeniu aparatu.
- W przypadku połączenia metody pomiaru ekspozycji **Spot** z metodami pomiaru **Spot**, **Field** i **Zone** AF, pola pomiarowe są sprzężone. Pomiar ekspozycji odbędzie się wtedy w pozycji określonej przez pole pomiarowe AF, nawet jeśli zostanie ono przesunięte.

RĘCZNE USTAWIANIE OSTROŚCI (MF)

Ręczne ustawianie ostrości zapewnia większą kontrolę i jest mniej podatne na błędy niż tryby AF.

→ W menu głównym wybrać **Focus Mode**

→ Wybrać **MF**

→ Rozpocząć nagrywanie

→ Przekręcić pierścień regulacji odległości, aby ustawić żądaną ostrość

FUNKCJE POMOCNICZE MF

Do ręcznego pomiaru ostrości dostępne są następujące funkcje pomocnicze.

FOCUS PEAKING

Dzięki tej funkcji pomocy krawędzie ostro ustawionych części motywu są wyróżnione kolorem.



Przy aktywnej funkcji Focus Peaking po prawej stronie wyświetlacza pojawia się symbol  pokazujący użyty kolor. Kolor oznakowań można ustawiać. Możliwe jest również dostosowywanie czułości. Aktywacja tej funkcji jest sterowana poprzez profile informacyjne (patrz str. 212).

- Włączyć funkcję
- Przekręcić pierścień regulacji ostrości tak, aby wybrane części motywu były zaznaczone

Wskazówka

- Oznaczenie ostro przedstawionych części motywu opiera się na kontraście motywu, tzn. na różnicach między światłem a ciemnością. Wskutek tego części motywu o wysokim kontraście mogą zostać błędnie zaznaczone, nawet jeśli nie są ostre.

POWIĘKSZENIE W TRYBIE MF

Im więcej szczegółów obiektu jest przedstawionych, tym lepiej można ocenić ich ostrość i precyzyjniej ustawić ostrość.

Funkcję powiększenia można włączyć automatycznie podczas ustawiania ostrości lub wywołać ją niezależnie.

WYWOŁANIE PIERŚCIENIEM REGULACJI OSTROŚCI

Przy przekręcaniu pierścienia regulacji ostrości fragment kadru jest automatycznie wyświetlany w powiększeniu.

- W menu głównym wybrać **Focus Settings**
- Wybrać **Auto Magnification**
- Wybrać **On**
- Przekręcić pierścień regulacji ostrości
 - Pojawia się powiększony fragment zdjęcia. Jego położenie zależy od położenia pola pomiarowego AF.
 - Prostokąt wewnątrz ramki po prawej stronie pokazuje aktualne powiększenie i pozycję pokazanego fragmentu.
 - Powiększenie zaczyna się od 1. z 3 poziomów powiększenia.

Aby wyregulować stopień powiększenia

- Przekręcić tylne/prawe pokrętło regulacyjne

Aby zmienić pozycję fragmentu

- Dowolnie przeciągając, przesunąć pozycję fragmentu na powiększonym zdjęciu
lub
- Nacisnąć dźwignik w wybranym kierunku

Aby zakończyć powiększenie

- Nacisnąć spust migawki
lub
- Zmniejszyć powiększenie, aż ponownie pojawi się pełny widok

Wskazówki

- Po około 5 sekundach od ostatniego obrotu pierścieniem ustawiania odległości powiększenie jest automatycznie deaktywowane.
- Ta funkcja nie jest dostępna podczas trwającego nagrywania.

WYWOŁANIE ZA POMOCĄ PRZYCIŚKU FUNKCYJNEGO

Funkcja może zostać przyporządkowana przyciskiem funkcyjnym.

Aby przypisać funkcję do przycisku funkcyjnego

- Patrz str. 72

Aby uzyskać dostęp do powiększenia

- Nacisnąć przycisk funkcyjny
 - Pojawia się powiększony fragment zdjęcia. Jego położenie zależy od położenia pola pomiarowego AF.
 - Prostokąt wewnątrz ramki po prawej stronie pokazuje aktualne powiększenie i pozycję pokazanego fragmentu.
 - Powiększenie zaczyna się od 1. z 3 poziomów powiększenia.

Aby wyregulować stopień powiększenia

- Przekręcić tylne/prawe pokrętko regulacyjne

Aby zmienić pozycję fragmentu

- Dowolnie przeciągając, przesunąć pozycję fragmentu na powiększonym zdjęciu

lub

- Nacisnąć dźwistik w wybranym kierunku

Aby zakończyć powiększenie

- Nacisnąć spust migawki

Wskazówka

- Powiększenie pozostaje aktywne, dopóki nie zostanie wyłączzone.

WSKAŹNIK OSTROŚCI

W przypadku ręcznego ustawiania ostrości informacje o ustawieniu są wyświetlane na górnym wyświetlaczu.

- Tryb ustawiania ostrości MF: gdy naciśnięty jest spust migawki
- Tryb ustawiania ostrości AF: gdy naciśnięty i przytrzymany jest spust migawki i następnie pierścień regulacji odległości jest przekręcony

Wyświetlana jednostka miary może zostać zmieniona (☰ lub ☷), patrz str. 81.

Wskazówka

- Dane o ostrości są szacowane na podstawie pozycji ostrości przekazywanej przez obiektyw.

FOLLOW FOCUS

Funkcja ta umożliwia automatyczne przejście do ustawień ostrości (pozycji ogniskowania). Można zdefiniować z góry do trzech takich pozycji ogniskowania i opcjonalnie zapisać czas wyprzedzenia. Po wywołaniu pozycji aparat automatycznie ustawia ostrość na ustawioną wartość. Przejście odbywa się całkowicie płynnie i z ustawioną prędkością. W ten sposób można zapewnić płynne przejścia, które są tak niezauważalne, jak to tylko możliwe. Warunkiem jest, aby odpowiednie ostrości były znane z góry.

Zdefiniowane pozycje ogniskowania mogą być wywoływane pojedynczo lub podchodzić jedna po drugiej w automatycznej sekwencji.

→ W menu głównym wybrać **Focus Mode**

→ Wybrać **Follow Focus**

→ Wybrać **Focus Position**

- Follow Focus jest aktywowany. Menu Follow Focus pojawia się.



- Menu Follow Focus pozostaje wyświetlone do momentu zakończenia działania funkcji.

SPOSÓB DZIAŁANIA FUNKCJI

Funkcja ta działa niezależnie od tego, czy w danej chwili odbywa się nagrywanie, czy nie. Odpowiednio, wszystkie operacje opisane poniżej mogą być również wykonywane podczas trwającego zapisu. Możliwe jest również rozpoczęcie i zatrzymanie nagrywania podczas trwającej sekwencji ustawiania ostrości lub wyjście z menu Follow Focus podczas nagrywania.

Wskazówki

- Tak długo, jak funkcja jest aktywna, obowiązują następujące ograniczenia:
 - W zależności od przyporządkowania nie wszystkie przyciski funkcyjne są dostępne.
 - Nie można korzystać z EVF.
- **Follow Focus** nie jest dostępny w następujących warunkach:
 - Nagrywanie w zwolnionym tempie
 - W przypadku korzystania z adaptera obiektywu
 - W przypadku korzystania z obiektywów MF
 - W przypadku korzystania z obiektywów z przełącznikiem AF/MF, jeśli wybrane jest ustawienie MF

MENU FOLLOW FOCUS

Obsługa odbywa się wyłącznie poprzez sterowanie dotykowe.

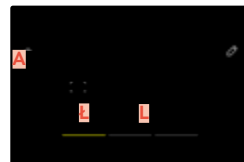
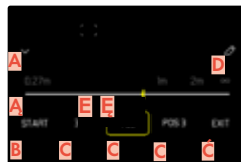

- A** Przycisk do otwierania i zamykania menu Follow Focus
- A** Pasek regulacji odległości ogniskowania (odległość ogniskowania w m lub ft)
- B** Przycisk „START” (uruchamia sekwencję automatycznego ustawiania ostrości)
- C** Pozycje ogniskowania
- C** Przycisk „EXIT” (wyjście z menu Follow Focus)
- D** Przycisk „Edytuj” (tylko dla pozycji ogniskowania, które zostały już zdefiniowane)
- E** Wyświetlenie ustawionej ostrości
- E** Wyświetlanie zakresu ostrości (zakres głębi ostrości, zależny od odległości, na którą ustawiono ostrość oraz wartości przysłony)
- F** Pasek regulacyjny czasu wyprzedzenia
- G** Ustawiony czas wyprzedzenia
- I** Przycisk „Wstecz”
- J** Aktualnie wybrana pozycja ogniskowania
- K** Przycisk „Potwierdź”
- L** Bieżący czas wyprzedzenia
- L** Aktualnie ustawiona pozycja ogniskowania

Aby zapewnić lepszą widoczność, menu Follow Focus można ograniczyć do najważniejszych elementów.

- Dotknąć przycisk **A**
 - Menu Follow Focus przełącza się między widokiem pełnym i zredukowanym.

Wskazówka

- W widoku zredukowanym nie można bezpośrednio wybrać pozycji ogniskowania.

PRZYGOTOWANIE

DEFINIOWANIE POZYCJI OGNISKOWANIA

- Dotknąć żądanej pozycji ogniskowania
 - Pojawi się menu do ustawiania czasu wyprzedzenia.

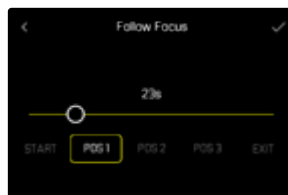

Aby ustawić czas wyprzedzenia

Można ustawić czas wyprzedzenia do 120 s (domyślnie 0 s).

- Dotknąć żądane ustawienie bezpośrednio na pasku ustawień
 - Wybrany czas jest wyświetlany nad paskiem ustawień.
- Dotknąć przycisk „Potwierdź”
 - Pojawi się menu do ustawiania ostrości.

Aby ustawić ostrość



- Ustawić żądaną ostrość
 - Ustawianie ostrości można wykonać za pomocą AFs (dżojstik/touch AF). Spust migawki pozostaje zablokowany.
 - Pasek ustawień pokazuje ustawioną ostrość.
- Dotknąć przycisk „Potwierdź”
 - Wyświetlacz powróci do górnego poziomu menu Follow Focus.

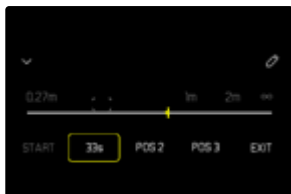

- Pasek ustawień pokazuje ustawioną ostrość.
- W miejsce POS 1, POS 2 albo POS 3 będzie pokazywany ustawiony czas wyprzedzenia.

Aby anulować ustawienie

- Dotknąć przycisk „Wstecz”
 - Wyświetlacz powróci do ostatniego poziomu menu.

ZMIANA POZYCJI OGNISKOWANIA

- Dotknąć żądany przycisk
 - Pojawi się przycisk „Edytuj”.

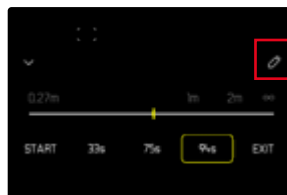

- Dotknąć przycisk „Edytuj”
 - Ewentualnie trwające ustawienie czasu wyprzedzenia zostaje anulowane.
 - Pojawi się menu do ustawiania czasu wyprzedzenia.
- Można zdefiniować pozycje ogniskowania na nowo

ZASTOSOWANIE

Funkcji **Follow Focus** można używać na dwa sposoby.

- Wstępnie zdefiniowane pozycje ogniskowania są wywoływane indywidualnie w zależności od potrzeb.
- Wszystkie zdefiniowane pozycje ogniskowania są wybierane jedna po drugiej w całkowicie automatycznej sekwencji.

Oba zastosowania można również łączyć.

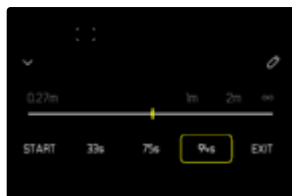

WYWOŁANIE NA ŻĄDANIE

Zdefiniowane pozycje ogniskowania mogą być wywoływane dowolną ilość razy.

Z czasem wyprzedzania

- Aktywny czas realizacji jest wyświetlany na żółto i odliczany w dół.
- Następnie rozpoczyna się przejście do żądanej pozycji ogniskowania.

Bez czasu wyprzedzania

- Przejście do żądanej pozycji ogniskowania rozpoczyna się automatycznie.
- Dotknąć żądanej pozycji ogniskowania
- Aparat ustawia ogniskowanie z ustawioną prędkością na ustawioną ostrość (po upływie ustawionego czasu wyprzedzania).

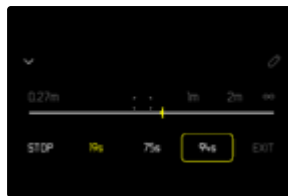

Wskazówka

- Dopóki przejście do pozycji ogniskowania nie zostało zakończone, można je anulować przyciskiem „STOP”.

SEKWENCJA AUTOMATYCZNA

Jeśli zdefiniowane zostały co najmniej dwie pozycje, mogą one przechodzić automatycznie jedna po drugiej.

URUCHAMIANIE

- Zdefiniować co najmniej dwie pozycje ogniskowania
- Dotknąć przycisk „START”
 - Przycisk „START” zmienia się na „STOP” tak długo, jak długo trwa sekwencja.
 - Wszystkie zdefiniowane pozycje ogniskowania są wywoływane jedna po drugiej (jeśli to konieczne, po upływie odpowiedniego czasu wyprzedzenia).
 - W czasie trwania sekwencji ustawiania ostrości wszystkie inne przyciski są zablokowane.

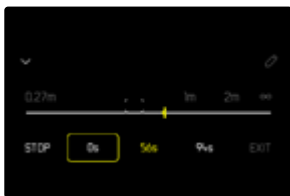

Wskazówka

- Sekwencja automatycznego ustawiania ostrości może być uruchamiana tak często, jak jest to pożądane. Po ponownym uruchomieniu sekwencji ostrości, zaczyna się ona od początku.

PRZERWIJ

- Dotknąć przycisk „STOP”
 - Bieżąca sekwencja ustawiania ostrości zostanie anulowana.

Aby sekwencja automatycznego ustawiania ostrości rozpoczęła się natychmiast po rozpoczęciu nagrywania

Sekwencja automatycznego ustawiania ostrości może być uruchamiana automatycznie przy rozpoczęciu nagrywania.



- W menu głównym wybrać Focus Mode
- Wybrać Follow Focus
- Wybrać Start FF with Recording
- Wybrać On

Aby wyjść z funkcji

- Anulować ewentualnie trwającą sekwencję
- Dotknąć przycisk „EXIT”
 - Podczas trwającej sekwencji ustawiania ostrości przycisk „EXIT” nie jest dostępny.

DALSZE USTAWIENIA

SZYBKOŚĆ

Szybkość, z jaką następuje przejście z jednej pozycji ogniskowania do drugiej jest regulowana. To ustawienie ma zastosowanie do wszystkich przejść.

Ustawienie fabryczne: 2 s

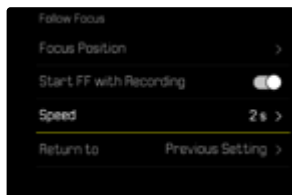

- W menu głównym wybrać **Focusing**
- Wybrać **Focus Mode**
- Wybrać **Follow Focus**
- Wybrać **Speed**
- Wybrać żądane ustawienie
(10 s, 4 s, 2 s, 1 s, 1/2 s)

NASTĘPUJĄCY TRYB USTAWIANIA OSTROŚCI

Po wyjściu z trybu można automatycznie przełączyć się na ustawiony tryb ostrości (n. p. MF) lub na ostatnio używany tryb ostrości.



- W menu głównym wybrać **Focusing**
- Wybrać **Focus Mode**
- Wybrać **Follow Focus**
- Wybrać **Return to**
- Wybrać żądane ustawienie
(Intelligent AF, AFs, AFc, MF, **Previous Setting**)

CZUŁOŚĆ ISO (Tryb film)

Ustawienie ISO obejmuje całkowity zakres od ISO 50 do ISO 200 000, co pozwala na dostosowanie do odpowiednich sytuacji, w zależności od potrzeb.

Przy ręcznym ustawieniu ekspozycji, automatyczne ustawienie ISO daje większą swobodę w stosowaniu pożądanej kombinacji czasu otwarcia migawki i przysłony. W ramach ustawień automatycznych możliwe jest ustawienie priorytetów.

Ustawienie fabryczne: **ISO 100**

STAŁE WARTOŚCI ISO

Można wybrać wartości od ISO 50 do ISO 100 000. Ręczna regulacja ISO odbywa się w krokach 1/2 EV, 1/3 EV lub 1/6 EV, w zależności od ustawienia **ISO Increment**. Liczba dostępnych wartości ISO zależy zatem od **ISO Increment** (w **ISO Settings**).

Za pomocą tylnego pokręćła regulacyjnego

Ustawienie fabryczne: lewe pokręćło regulacyjne

- Przekręć lewe pokręćło regulacyjne
- Wartości ISO zmieniają się odpowiednio na górnym wyświetlaczu i na ekranie.

Informacje o centrum sterowania

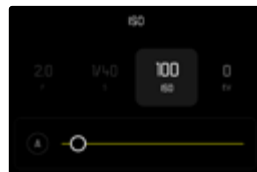

Za pomocą przycisków funkcyjnych

- Naciśnąć długo przycisk funkcyjny
- Wybrać **ISO**
- Wybrać żądane ustawienie

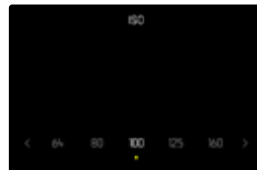
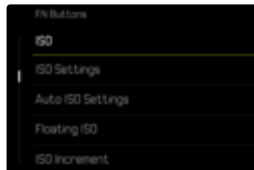

Wskazówka

- Szczególnie przy wysokich wartościach ISO i późniejszej obróbce obrazu mogą być widoczne szumy oraz pionowe i poziome pasy, zwłaszcza w większych i równomiernie oświetlonych obszarach obiektu.

AUTOMATYCZNE USTAWIENIE

Czułość jest automatycznie dostosowywana do jasności zewnętrznej lub danej kombinacji czasu otwarcia migawki i przysłony. Wraz z priorytetem przysłony rozszerza to zakres automatycznej kontroli ekspozycji. Automatyczna kontrola czułości ISO odbywa się w krokach 1/2 EV, 1/3 EV lub 1/6 EV, w zależności od ustawienia **ISO Increment**.

Informacje o centrum sterowania

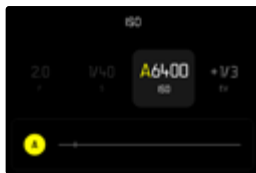

Za pomocą przycisków funkcyjnych

- Naciśnięć długo przycisk funkcyjny
- Wybrać **ISO**
- Wybrać żądane ustawienie

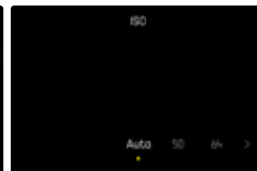
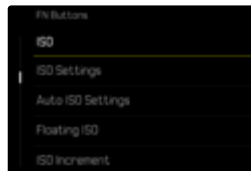

- W menu głównym wybrać **ISO**
- Wybrać **Auto ISO**

Wskazówka

- Ta funkcja nie jest dostępna w trybie Cine.

ZAKRESY USTAWIEŃ LIMITÓW

Można ustawić maksymalną wartość ISO, aby ograniczyć zakres ustawień automatycznych (**Maximum ISO**). Ponadto można ustawić maksymalny czas ekspozycji. W tym celu dostępne są ustawienia automatyczne oraz stałe najdłuższe czasy otwarcia migawki w zakresie $1/30$ s i $1/2000$ s.

OGRANICZENIE WARTOŚCI ISO

Dostępne są wszystkie wartości od ISO 200.

Ustawienie fabryczne: **6400**

- W menu głównym wybrać **ISO Settings**
- Wybrać **Auto ISO Settings**
- Wybrać **Maximum ISO**
- Wybrać żądaną wartość

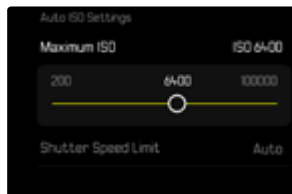

DYNAMICZNE USTAWIENIE ISO

Tylne pokrętko i prawe pokrętko regulacyjne można skonfigurować tak, aby ręczne ustawienie ISO mogło być wykonywane w czasie rzeczywistym. W trybach pracy **S**, **A** i **M** jest to już ustawione fabrycznie. Obracanie pokrętkła powoduje cykliczne przechodzenie przez wszystkie wartości dostępne w menu **ISO**. Oznacza to, że można również wybrać **Auto ISO**.

OGRANICZENIE CZASU OTWARCIA MIGAWKI

Ustawienie fabryczne: **Auto**

- W menu głównym wybrać **Auto ISO Settings**
- Wybrać **Shutter Speed Limit**
- Wybrać żądaną wartość
(**Auto**, $1/2000$, $1/1000$, $1/500$, $1/250$, $1/125$, $1/60$, $1/30$)

FLOATING ISO

Funkcja ta stanowi uzupełnienie funkcji Auto ISO.

W przypadku wielu obiektywów zmiennoogniskowych zmiana ogniskowej powoduje zmianę jasności. Floating ISO reguluje w tej sytuacji czułość w drobnych przyrostach, a jednocześnie zapewnia, że wybrane ustawienia wartości przysłony i czasu otwarcia migawki pozostają stałe w (pół)automatycznych trybach ekspozycji. Dzięki temu unika się widocznych skoków jasności, zwłaszcza w nagraniach.

Ustawienie fabryczne: **On**

→ W menu głównym wybrać **Floating ISO**

→ Wybrać **On**

Wskazówki

- **Floating ISO** może działać tylko wtedy, gdy pierwotne ustawienie ISO pozwala na zmianę, tzn. gdy najwyższe/najniższe ustawienie ISO nie jest używane. W przeciwnym wypadku pokazywany jest symbol ostrzegawczy **Floating ISO**.
- Ta funkcja nie jest dostępna w trybie Cine.

CZUŁOŚĆ ASA (Tryb Cine)

W trybie Cine czułość jest z zasady ustawiana ręcznie. Pozycja menu **ASA** zastępuje pozycję menu **ISO**. Podana wartość jest w jednostkach ASA. Ustawianie automatyczne (**Auto ISO**/**Floating ISO**) nie są dostępne.

Ustawienie fabryczne: **100**

Informacje o centrum sterowania

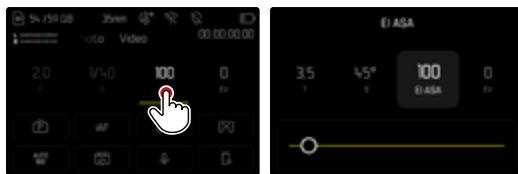

Za pomocą przycisków funkcyjnych

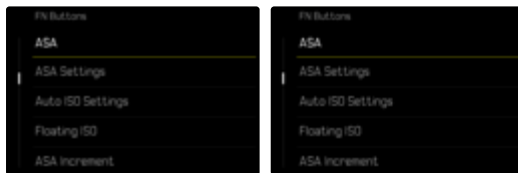

→ Naciśnąć długo przycisk funkcyjny

→ Wybrać **ASA**

→ Wybrać żądane ustawienie

BALANS BIELI

W fotografii cyfrowej balans bieli zapewnia neutralne odwzorowanie kolorów w każdym świetle. Polega on na tym, że akumulator jest z góry nastawiony do tego, jaki kolor światła ma być odtworzony jako biały.

W tym celu dostępne są cztery opcje:





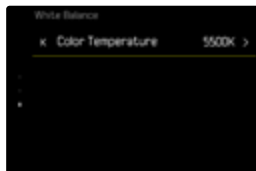
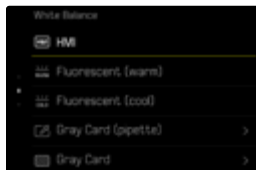
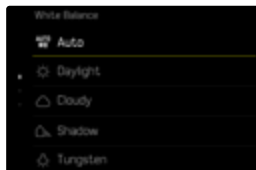

- regulacja automatyczna
- stałe ustawienia domyślne
- ręczne ustawienie przez pomiar
- bezpośrednia ustawienie temperatury barwowej

Ustawienie fabryczne: **Auto**



REGULACJA AUTOMATYCZNA/ USTAWIENIA STAŁE

- **Auto**: do regulacji automatycznej, która zapewnia neutralne wyniki w większości sytuacji
- Różne stałe ustawienia wstępne dla najbardziej popularnych źródeł światła:



	Daylight	Do zdjęć w plenerze w pełnym słońcu
	Cloudy	Do zdjęć w plenerze przy zachmurzonym niebie
	Shadow	Do zdjęć plenerowych z głównym obiektem w cieniu
	Tungsten	Do fotografowania w pomieszczeniach z (przeważającym) światłem żarowym
	HMI	Do fotografowania w pomieszczeniach z (przeważającym) oświetleniem lampami metalohalogenkowymi
	Fluorescent (warm)	Do fotografowania w pomieszczeniach z (przeważającym) oświetleniem świetłówkowym o ciepłej barwie światła
	Fluorescent (cool)	Do fotografowania w pomieszczeniach z (przeważającym) oświetleniem świetłówkowym o chłodnej barwie światła

→ W menu głównym wybrać **White Balance**

→ Wybrać żądane ustawienie

RĘCZNE USTAWIENIE PRZEZ POMIAR

( Gray Card /  Gray Card (pipette))

Ten wariant pomiaru wychwytuje wszystkie tony barwne w polu pomiarowym i oblicza z nich średnią wartość szarości. Wariant  Graycard najlepiej nadaje się do motywów, na których wyraźnie widoczne są neutralnie szare lub czysto białe obszary. Jeśli tak nie jest lub jeśli pomiar ma być oparty na detalu znajdującym się poza centrum, bardziej odpowiedni jest  Gray Card (pipette).

Wskazówka

- Ustalona w ten sposób wartość pozostaje zapisana (tzn. jest używana do wszystkich kolejnych zdjęć) do momentu wykonania nowego pomiaru lub wybrania jednego z innych ustawień balansu bieli.

GRAY CARD (PIPETTE)

Ten wariant pomiaru rejestruje tylko tonację barwną odpowiednią dla danego pola pomiarowego i na jej podstawie oblicza wartość szarości.

→ W menu głównym wybrać **White Balance**

→ Wybrać **Gray Card (pipette)**

- Na ekranie wyświetla się:
 - obraz w oparciu o automatyczny balans bieli
 - krzyż pośrodku obrazu

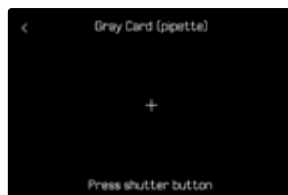

→ Skierować pole pomiarowe na białą lub neutralnie szarą powierzchnię

Aby przesunąć pole pomiarowe

→ Nacisnąć dżojstik w wybranym kierunku

Aby przeprowadzić pomiar

→ Naciśnięcie spustu migawki

lub

→ Nacisnąć dżojstik/tylne pokrętko regulacyjne

- Pomiar jest wykonywany.

Aby przerwać pomiar

→ Nacisnąć przycisk **FN**

GRAY CARD

Ten wariant pomiaru wychwytuje wszystkie tony barwne w polu pomiarowym i oblicza z nich średnią wartość szarości.

- W menu głównym wybrać **White Balance**
- Wybrać **Gray Card**
 - Na ekranie wyświetla się:
 - obraz w oparciu o automatyczny balans bieli
 - ramka pośrodku obrazu

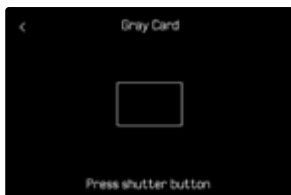

- Skierować pole pomiarowe na białą lub neutralnie szarą powierzchnię
 - Obraz na ekranie zmienia się dynamicznie w zależności od obszaru odniesienia w ramce.

Aby przeprowadzić pomiar

- Naciśnięcie spustu migawki
- lub
- Nacisnąć dźwistik/tylne pokrętko regulacyjne
 - Pomiar jest wykonywany.

Aby przerwać pomiar

- Nacisnąć przycisk **FN**

BEZPOŚREDNIE USTAWIENIE TEMPERATURY BARWOWEJ

Można bezpośrednio ustawić wartości w zakresie od 2000 do 11 500 K (kelwinów). Zapewnia to bardzo szeroki zakres, który obejmuje prawie wszystkie temperatury barwowe spotykane w praktyce i w którym oddawanie barw można bardzo szczegółowo dostosować do istniejącej barwy światła i osobistych preferencji.

Ustawienie fabryczne: **5500 K**

- W menu głównym wybrać **White Balance**
- Wybrać **Color Temperature**
- Wybrać żądaną wartość

EKSPOZYCJA

Ekspozycja jest ustawiana dynamicznie za pomocą przypisanych pokręteł sterujących. Przyporządkowanie można dostosować, patrz str. 73.

Ustawienia ekspozycji można szybko wprowadzić za pomocą centrum sterowania.

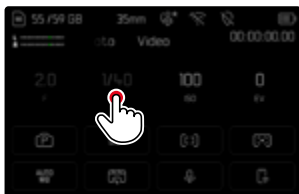





- Dotknąć żądany panel sterowania
 - Aktywny panel sterowania jest podświetlony na jasnoszaro.
 - Zamiast pozycji menu pojawia się pasek ustawień. Kropka oznacza bieżące ustawienie. Bieżące ustawienie jest wyświetlane nad kropką.
- Dotknąć pasek regulacji w żądanym miejscu lub przeciągnąć punkt do żądanej pozycji

METODY POMIARU EKSPOZYCJI

Można wybrać następujące metody pomiaru ekspozycji.

Ustawienie fabryczne: **Multi-field**

-  Punkt
-  Podkreślone w centrum
-  Podkreślone jasne obszary
-  Wielopolowe

- W menu głównym wybrać **Exposure Metering**
- Wybrać żądaną metodę pomiaru (**Spot**, **Center-Weighted**, **Highlight-Weighted**, **Multi-Field**)
 - Ustawiona metoda pomiaru jest wyświetlana na główku ekranu.

W przypadku pomiaru punktowego pole pomiarowe może być przesuwane:

- Nacisnąć dżojstik w wybranym kierunku

Wskazówki

- Informacje o ekspozycji (wartość ISO, przysłona, czas otwarcia migawki i światłomierz ze skalą korekcji ekspozycji) pomagają określić ustawienia potrzebne do uzyskania prawidłowej ekspozycji.
- Najważniejsze elementy (wartość ISO, przysłona i czas otwarcia migawki) są również wyświetlane na głównym wyświetlaczu.

PUNKT

Ta metoda pomiaru koncentruje się wyłącznie na małym obszarze w centrum obrazu. W przypadku połączenia metody pomiaru ekspozycji **Spot** z metodami pomiaru **Spot**, **Field** i **Zone** AF, pola pomiarowe są sprzężone. Pomiar ekspozycji odbędzie się wtedy w pozycji określonej przez pole pomiarowe AF, nawet jeśli zostanie ono przesunięte.

PODKREŚLONE W CENTRUM

Metoda ta uwzględnia całe pole obrazu. Jednak fragmenty motywu uchwycone pośrodku w znacznie większym stopniu wpływają na obliczenie wartości ekspozycji niż obszary peryferyjne.

WIELOPOLOWE

Ta metoda pomiarowa opiera się na uzyskaniu kilku wartości pomiarowych. Są one obliczane w algorytmie w zależności od sytuacji i dają w efekcie wartość ekspozycji dopasowaną do odpowiedniego odwzorowania założonego motywu głównego.

PODKREŚLONE JASNE OBSZARY

Metoda ta uwzględnia całe pole obrazu. Wartość ekspozycji jest jednak dostosowywana do tych części motywu, które są jaśniejsze niż przeciętnie. Pozwala to uniknąć prześwietlenia jasnych części motywu bez konieczności ich bezpośredniego pomiaru. Ta metoda pomiaru jest szczególnie przydatna w przypadku motywów, które są znacznie bardziej oświetlone niż reszta obrazu (np. osoby w świetle reflektorów) lub w przypadku powstawania odbłasków (np. białe ubrania).

Wielopolewe	Podkreślone jasne obszary
	
	
	

TRYBY EKSPOZYCJI

Dostępne są cztery tryby filmu:

- Automatyka programowa (**P**)
- Automatyka z preselekcją przysłony (**A**)
- Automatyka z preselekcją czasu (**S**)
- Ustawienie ręczne (**M**)

Dodatkowo dostępny jest jeszcze inny, w pełni manualny tryb pracy - tryb Cine.

Wskazówki

- W przypadku korzystania z obiektywów z pierścieniem przysłony (np. obiektywów Leica M) dostępne są tylko tryby ekspozycji **A** (automatyka z preselekcją przysłony) oraz **M** (ustawienie manualne). W takich przypadkach jako wartość przysłony wyświetlana jest wartość **F00**.
- Dla wszystkich trybów ekspozycji obowiązuje następująca zasada: czasy otwarcia migawki, które można ustawić lub które są dostępne do ustawienia automatycznego, zależą od wybranej liczby klatek na sekundę (**Video Resolution**, patrz str. 189).
- Gdy aktywna jest funkcja Auto ISO, do ustawienia ekspozycji wykorzystywana jest dynamiczna regulacja wartości ISO. W zależności od wybranego trybu ekspozycji, automatyczne ustawienie ISO współdziała z automatycznie sterowanymi ustawieniami przysłony i/lub czasu otwarcia migawki.

WYBÓR TRYBU PRACY

Za pomocą tylnego pokrętkła regulacyjnego

- Nacisnąć tylne pokrętko regulacyjne
 - Na górnym wyświetlaczu pojawia się aktualny tryb pracy. Aktualny tryb pracy jest zaznaczony na ekranie na czerwono.
- Przekręcić pokrętko regulacyjne, aby ustawić żądany tryb pracy
 - Na wyświetlaczu górnym i na ekranie zmienia się odpowiednio wskazanie trybu pracy. Tryby pracy można osiągnąć poprzez przekręcanie w obu kierunkach.
 - Po około 2 sekundach od ostatniego obrotu pierścieniem wybrany tryb działania jest automatycznie aktywowany.



Aby natychmiast przełączyć na wybrany tryb pracy

- Nacisnąć dźwistik/tylne pokrętko regulacyjne lub
- Nacisnąć spust migawki

→ Dotknąć panel sterowania

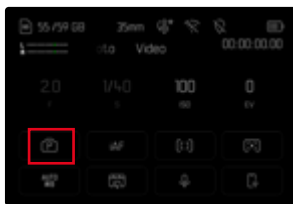

→ Dotknąć żądany tryb ekspozycji

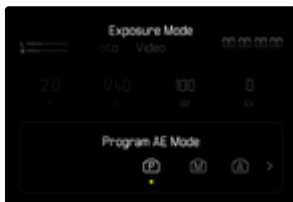

W PEŁNI AUTOMATYCZNE USTAWIENIE EKSPOZYCJI - P

AUTOMATYKA PROGRAMOWA – P

Ekspozycja jest kontrolowana przez automatyczne ustawienie czasu otwarcia migawki i przysłony.

Kompensacja ekspozycji i poziom nagrywania mogą być kontrolowane bezpośrednio za pomocą pokręteł.



- Wybrać trybu pracy **P** (patrz str. 257)
- Ewentualnie ustawić kompensację ekspozycji
- Rozpocząć nagrywanie

Wskazówka

- Automatyczna kontrola ekspozycji uwzględni wszystkie wahania jasności. Jeśli nie jest to pożądane, np. w przypadku nagrywania krajobrazu lub ujęć panoramicznych, należy ustawić czas otwarcia migawki ręcznie.

CZĘŚCIOWO AUTOMATYCZNE USTAWIENIE EKSPOZYCJI – A/S

AUTOMATYKA Z PRESELEKCJĄ PRZYSŁONY – A

Automatyka z preselekcją przysłony automatycznie steruje ekspozycją w zależności od ręcznie wybranej przysłony. Dzięki temu nadaje się szczególnie do nagrań, w których głębia ostrości jest decydującym elementem aranżacji.

Przy odpowiednio małej wartości przysłony można ograniczyć zakres głębi ostrości. Dzięki temu zogniskowany obszar będzie się bardziej wyróżniał na nieostrym tle. I odwrotnie, większa wartość przysłony może zwiększyć zakres głębi ostrości. Jest to przydatne, jeśli wszystko od pierwszego do drugiego planu ma być ostre.

Wybrane ustawienie przysłony jest utrzymywane na stałym poziomie podczas nagrywania.

- Wybrać tryb pracy **A** (patrz str. 257)
- Ustawić żądaną wartość przysłony
- Rozpocząć nagrywanie

AUTOMATYKA Z PRESELEKCJĄ CZASU – S

Automatyka z preselekcją czasu automatycznie steruje ekspozycją w zależności od ręcznie wybranego czasu otwarcia migawki. Wybrane ustawienie czasu otwarcia migawki jest utrzymywane na stałym poziomie podczas nagrywania.



- Wybrać tryb pracy **S** (patrz str. 257)
- Ustawić żądany czas otwarcia migawki
- Rozpocząć nagrywanie

RĘCZNE USTAWIENIE EKSPOZYCJI - M

Ręczne ustawienie czasu otwarcia migawki i przysłony ma sens:

- aby utrzymać stałe ustawienia ekspozycji pomiędzy różnymi ujęciami
 - aby umożliwić utrzymanie stałych ustawień ekspozycji podczas nagrywania, szczególnie w połączeniu ze stałymi wartościami ISO
- Wybrać tryb pracy **M** (patrz str. 257)
 - Ustawić żądaną ekspozycję
 - Ekspozycja jest regulowana za pomocą skali światłomierza.
 - Rozpocząć nagrywanie

Powiadomienia światłomierza:

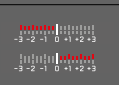
	Prawidłowe naświetlenie
	Niedoświetlenie lub prześwietlenie o wyświetlaną wartość
	Niedoświetlenie lub prześwietlenie o więcej niż 3 EV (Exposure Value = wartość ekspozycji)

COMPENSACJA EKSPOZYCJI

Można ustawić wartości kompensacji ekspozycji w zakresie ± 3 EV (EV: Exposure Value = wartość ekspozycji). Dostępne wartości zależą od ustawienia globalnego **EV Increment** (patrz str. 210).

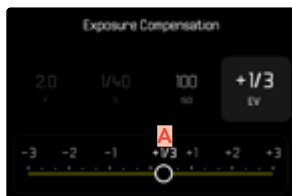

A Ustawiona wartość korekcji (znaki na 0 = wyłączone)

- W menu głównym wybrać **Exposure Compensation**
 - Skala jest wyświetlana na ekranie jako podmenu.
- Ustawić żądaną wartość na skali
 - Ustawiona wartość jest wyświetlana nad skalą.
 - Podczas fotografowania można zaobserwować ten efekt, ponieważ obraz na ekranie staje się odpowiednio ciemniejszy lub jaśniejszy.

Wskazówki

- W trzech (pół)automatycznych trybach ekspozycji funkcja ta jest przypisana do jednego z pokręteł, dzięki czemu jest szybko dostępna (patrz str. 73).
- Ustawiona kompensacja ekspozycji jest wskazywana przez znak na skali kompensacji ekspozycji w stopce (patrz str. 28).
- Dla ustawionych korekt, niezależnie od tego, w jaki sposób zostały one pierwotnie wprowadzone, obowiązuje następująca zasada: pozostają one skuteczne do momentu ich ręcznego zresetowania na wartość **0**, czyli też wówczas, gdy aparat zostanie w międzyczasie wyłączony i ponownie włączony.
- Zmiany ustawienia **EV Increment** (patrz str. 210) spowodują anulowanie ustawionej korekcji, czyli w takich przypadkach dochodzi automatycznie do zresetowania na wartość **0**.

TRYB ODTWARZANIA (FILM)

Tryb odtwarzania służy do wyświetlania zapisanych filmów i zarządzania nimi. Zarówno przełączanie pomiędzy trybem nagrywania i odtwarzania, jak i większość innych operacji w tym zakresie można wykonać, korzystając z gestów lub przycisków. Więcej informacji na temat dostępnych gestów znajdziesz na str. 57.

Wskazówki

- Zdjęcia nie są automatycznie obracane w trybie odtwarzania, aby zawsze wykorzystać całą powierzchnię ekranu.
- Odtwarzanie plików niezapisanych tym aparatem jest ewentualnie niemożliwe przy jego użyciu.
- W niektórych przypadkach obraz na ekranie nie ma typowej jakości lub ekran pozostaje czarny i pokazuje tylko nazwę pliku.
- Można również w każdej chwili przełączyć z trybu odtwarzania na tryb nagrywania, naciskając spust migawki.

ELEMENTY OBSŁUGI W TRYBIE ODTWARZANIA

ELEMENTY OBSŁUGI NA APARACIE

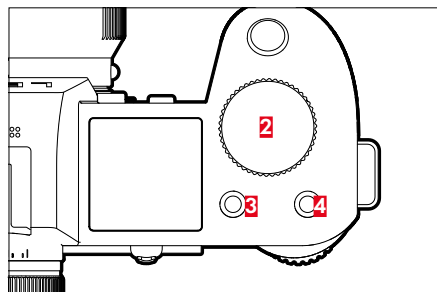
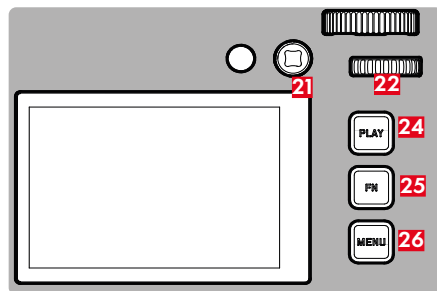

- | | |
|-------------------------------------|--|
| 2 Prawe pokrętło regulacyjne | 22 Tylne pokrętło regulacyjne (przekręcić lub nacisnąć) |
| 3 Przycisk funkcyjny | 24 Przycisk PLAY |
| 4 Przycisk funkcyjny | 25 Przycisk FN |
| 21 Dżojstik | 26 Przycisk MENU |

BEZPOŚREDNI DOSTĘP W TRYBIE ODTWARZANIA

Przyciski funkcyjne można również przypisać indywidualnie w trybie odtwarzania.

W ustawieniu fabrycznym przyciskiem funkcyjnym przypisane są następujące funkcje.

Przycisk	Funkcja
Prawe pokrętko regulacyjne	Magnification
Przycisk funkcyjny 3	Delete Single
Przycisk funkcyjny 4	Zaznaczanie zdjęć (Rate / Unrate)
Przycisk FN	Toggle Info Levels

Opisy w kolejnych sekcjach dotyczą ustawień fabrycznych.

Wskazówki

- Przyporządkowana funkcja jest niezależna od aktualnego wskazania, np. przegląd kasowania można wywołać również bezpośrednio we wskazaniu pełnoekranowym.
- Przypisana funkcja nie jest dostępna, jeśli przycisk funkcyjny steruje elementem sterującym w ekranie (np. w ekranie kasowania).

ELEMENTY OBSŁUGI NA EKRANIE

Z elementów obsługi na ekranie można zazwyczaj intuicyjnie korzystać przez ich dotknięcie. Często jednak można je również wybrać, naciskając jeden z trzech przycisków po prawej stronie ekranu (**PLAY**, środkowy przycisk, **MENU**). Gdy pojawiają się one w nagłówku, symbol obok elementu obsługi wskazuje odpowiedni przycisk. Natomiast jeżeli pojawiają się one przy krawędzi ekranu, są umieszczone bezpośrednio obok odpowiedniego przycisku.

Na przykład symbol ulubionych ★ można wybrać na dwa sposoby:

- dotknąć bezpośrednio symbol ulubionych
- naciśnięcie odpowiedniego przycisku (Ustawienie fabryczne: przycisk funkcyjny **4**)

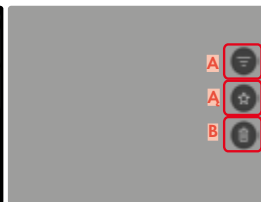

- A** Element obsługi „Filtr”
- A** Element obsługi „Ulubione”
- B** Element obsługi „Usuń”

URUCHAMIANIE I OPUSZCZANIE TRYBU ODTWARZANIA

Za pomocą sterowania dotykowego

→ Przesunąć palcem w dół

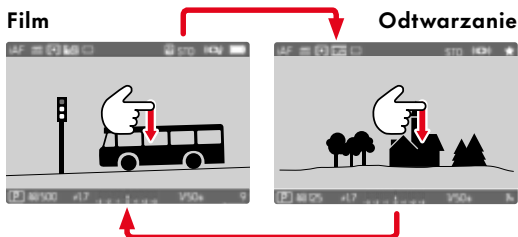

Za pomocą sterowania przyciskami

- Nacisnąć przycisk **PLAY**
- Na ekranie pojawia się ostatnio wykonane zdjęcie.
 - Jeśli na włożonej karcie pamięci nie ma pliku z obrazem, pojawi się komunikat `No valid picture to play`.
 - W zależności od aktualnie wyświetlanego obrazu przycisk **PLAY** ma różne funkcje:

Sytuacja wyjściowa	Po naciśnięciu przycisku PLAY
Odtwarzanie zdjęcia na pełnym ekranie	Tryb nagrywania
Odtwarzanie powiększonego fragmentu lub kilku mniejszych zdjęć	Odtwarzanie zdjęcia na pełnym ekranie

WYBÓR I PRZEWIJANIE ZDJĘĆ

Filmy są ułożone w wymyślonym poziomie rzędzie. Sortowanie jest ściśle chronologiczne. Jeśli podczas przewijania osiągnięty zostanie koniec serii filmów, wyświetlacz przeskakuje na drugi koniec. W ten sposób można przeglądać wszystkie filmy w obu kierunkach.

SINGLE

Za pomocą sterowania dotykowego

→ Przesunąć palcem w lewo lub w prawo

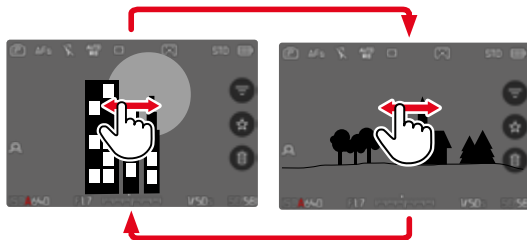

Za pomocą sterowania przyciskami

→ Nacisnąć dżojstik w lewo lub w prawo
lub

→ Przekręcić tylne pokrętkę regulacyjne

CIĄGŁE

→ Przesunąć palcem w lewo lub w prawo i przytrzymać nacisk na krawędzi wyświetlacza

- Następujące po sobie filmy są równomiernie wyświetlane jeden po drugim.

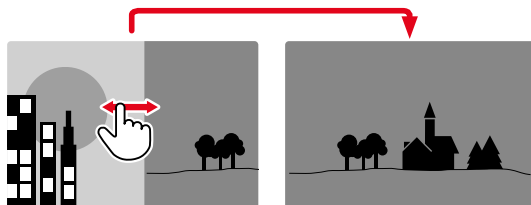

MIEJSCA ZAPISU

Leica SL3-S posiada dwa oddzielne miejsca zapisu.

Po przejściu do trybu odtwarzania zawsze wyświetlane jest ostatnie wykonane zdjęcie. Zależy od tego także lokalizacja wyświetlana jako pierwsza.

Podczas przewijania nagrań, a także na ekranie przeglądowym, w pierwszej kolejności dostępne są nagrania zapisane w tym samym miejscu zapisu.



Aby zmienić wyświetlane miejsce zapisu

- Zmniejszyć ekran do maksimum (patrz str. 75)
 - Zostanie wyświetlony widok umożliwiający wybór miejsc zapisu.
 - Aktualnie wybrane miejsce przechowywania jest wypełnione kolorem.

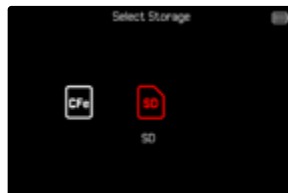

- Nacisnąć przycisk wyboru w lewo lub w prawo
 - Nowo wybrane miejsce zapisu zostanie wyświetlone z kolorową ramką.
- Nacisnąć środkowy przycisk
- Powiększyć ponownie ekran

INFORMACJE WYŚWIETLANE W TRYBIE ODTWARZANIA

W trybie odtwarzania dostępne są te same profile informacyjne, jak i w trybie nagrywania. Aktualnie aktywny profil informacyjny jest zapisywane niezależnie. Dzięki temu możliwe jest np. użycie „pustego” profilu informacyjnego w trybie odtwarzania bez dodatkowych komunikatów pomocy, bez konieczności ponownego ich ustawiania przy przełączaniu na tryb nagrywania. Informacje na temat opcji ustawień oraz dodatkowe informacje znajdują się na str. 109. Funkcje pomocy **Grids**, **Level gauge**, **Framelines** i **Waveform Monitor** nie są pokazywane w trybie odtwarzania.



Info Bars

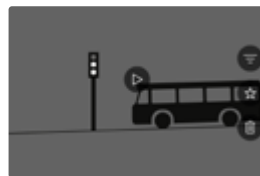

Pusty profil informacyjny



Info Bars, Focus Peaking,
Histogram



Info Bars, informacje o pliku

Aby przełączać pomiędzy profilami informacyjnymi

- Nacisnąć przycisk **FN**
- Pojawiają się paski informacyjne (nagłówek i stopka są zawsze pokazywane i ukrywane razem w trybie odtwarzania).
- Jeśli włączone są **Histogramm** (tylko **Luminance**) i **Clipping**, wyświetlają się również te powiadomienia.

WYŚWIETLANIE KILKU FILMÓW W TYM SAMYM CZASIE

Aby uzyskać lepszy przegląd lub ułatwić znalezienie szukanego filmu, możliwe jest jednoczesne wyświetlanie kilku pomniejszonych filmów w widoku przeglądalowym. Dostępne są widoki przeglądalowe z 9 i 16 zdjęciami.

WIDOK PRZEGLĄDOWY

Za pomocą sterowania dotykowego

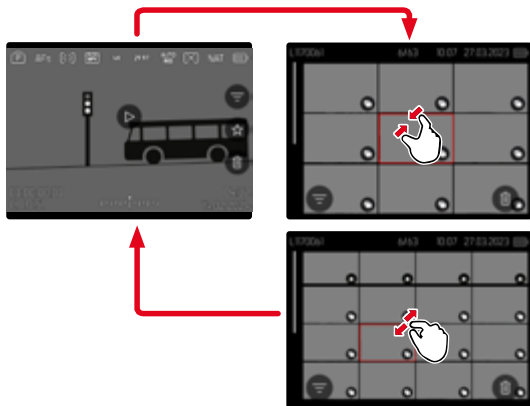

- Zsuwać przesuwając palcami
 - Widok zmienia się na 9, a następnie 16 zdjęć.

Aby uzyskać dostęp do następujących filmów

→ Przesunąć palcem w górę lub w dół

Za pomocą sterowania przyciskami

- Przekręcić prawe pokrętko regulacyjne w kierunku przeciwnym do ruchu wskazówek zegara
 - Równocześnie pokazywanych jest 9 zdjęć. Przez dalsze obracanie można jednocześnie przeglądać 16 zdjęć.

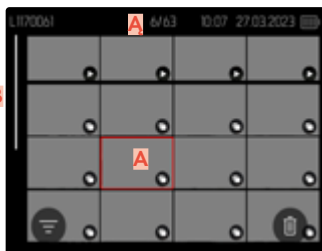
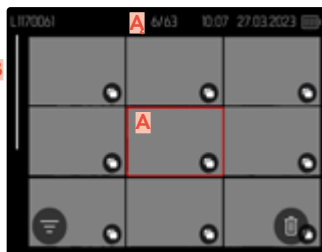

- A** Aktualnie wybrany film
- A** Numer aktualnie wybranego filmu
- B** Pasek przewijania

Wybrany film jest zaznaczany czerwoną ramką, co umożliwia przejście do jego przeglądania.

Aby poruszać się pomiędzy filmami

- Nacisnąć dżojstik w wybranym kierunku lub
- Przekręcić tylne pokrętko regulacyjne

Aby wyświetlić film w normalnym rozmiarze

Za pomocą sterowania dotykowego

- Rozciągnąć przesuwając palcami lub
- Dotknąć żądanego filmu



Za pomocą sterowania przyciskami

- Przekręcić prawe pokrętko regulacyjne zgodnie z ruchem wskazówek zegara lub
- Nacisnąć dżojstik, tylne pokrętko lub przycisk **PLAY**

ZAZNACZANIE I OCENIANIE FILMÓW

Filmy można zaznaczyć jako ulubione, aby móc je szybciej odnaleźć lub aby ułatwić sobie późniejsze usuwanie kilku filmów. Zaznaczanie jest możliwe zarówno w widoku normalnym, jak i w widoku przeglądowym.

Aby zaznaczyć filmy

→ Nacisnąć przycisk funkcyjny 

lub

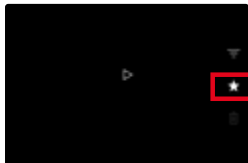

→ Dotknąć symbol 

- Symbol  zostanie podświetlony.
- Symbol pojawia się w nagłówku po prawej stronie podczas wyświetlania w normalnym rozmiarze oraz w przeglądzie wyświetlanym w lewym dolnym rogu zminimalizowanych obrazów.

Aby usunąć zaznaczenie

→ Nacisnąć przycisk funkcyjny 

lub

→ Dotknąć symbol 

USUWANIE FILMÓW

Istnieje kilka opcji usuwania filmów:

- usuwanie pojedynczych filmów
- usuwanie kilku filmów na raz
- usuwanie wszystkich niezaznaczonych filmów lub filmów bez oceny
- usuwanie wszystkich filmów

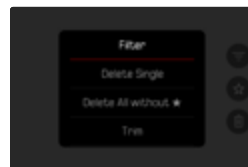

Ważne

- Po usunięciu filmów nie można ich już przywrócić.

USUWANIE POJEDYNCZYCH FILMÓW



- Dotknąć symbol usuwania 
- Nagranie jest usuwane bez dalszego potwierdzenia.
 - Podczas procesu miga dioda. Może to zająć chwilę.
 - Następnie pojawia się kolejny film. Jeśli na karcie nie ma zapisanego żadnego innego zdjęcia, pojawia się komunikat `No valid picture to play`.

lub

- Nacisnąć przycisk funkcyjny 
- Pojawia się ekran usuwania.

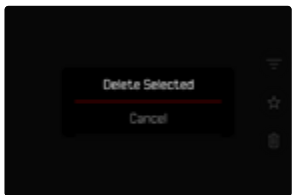

Aby przerwać usuwanie i powrócić do normalnego trybu odtwarzania

→ Nacisnąć przycisk **PLAY**

Wskazówki

- Dostęp do ekranu usuwania można uzyskać tylko z ekranu przeglądowego, naciskając przycisk **MENU**, ponieważ funkcja `Delete` menu odtwarzania nie jest dostępna w tym kontekście.
- Nawet przy aktywnym ekranie usuwania zawsze dostępne są funkcje „przewijania” i „powiększania”.

USUWANIE KILKU FILMÓW NA RAZ

W przeglądarce usuwania z pomniejszonymi zdjęciami można zaznaczyć kilka zdjęć i wszystkie je jednocześnie je usunąć.

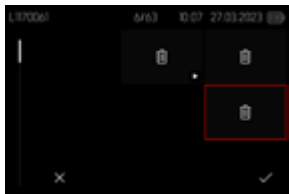

- Przekręcić prawe pokrętkę regulacyjną w lewo
 - Pojawia się widok przeglądowy.
- Naciśnąć przycisk **MENU**
- Wybrać **Delete Multi**
 - Pojawia się przegląd usuwania.

W tym widoku można wybrać dowolną liczbę filmów.

Aby wybrać filmy do usunięcia

- Wybrać żądany film
 - Naciśnąć dźwostik/tylne pokrętkę regulacyjną
- lub

- Dotknąć żądanego filmu
 - Zdjęcia wybrane do usunięcia są zaznaczone czerwonym symbolem usuwania .

Aby usunąć wybrane filmy

- Naciśnąć przycisk **MENU**

lub

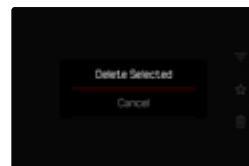

- Dotknąć symbol „Potwierdź”
- Wybrać **Delete Selected**
 - Zdjęcia wybrane do usunięcia są zaznaczone czerwonym symbolem usuwania .

Aby przerwać usuwanie i powrócić do normalnego trybu odtwarzania

- Naciśnąć przycisk **MENU**

USUWANIE WSZYSTKICH ZDJĘĆ BEZ OCENY

→ Nacisnąć przycisk **MENU**

→ Wybrać **Delete All without ★**

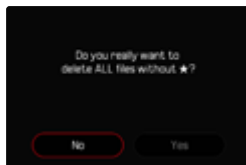
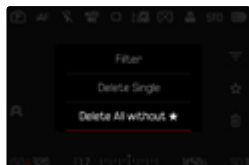

- Pojawia się zapytanie **Do you really want to delete ALL files without ★?**.
- Wybrać **Yes**
- Podczas usuwania miga dioda. Może to zająć chwilę. Następnie pojawia się kolejny zaznaczony film. Jeśli na karcie nie ma zapisanego żadnego innego zdjęcia, pojawi się komunikat **No valid picture to play.**

ODTWARZANIE FILMU

Jeżeli w trybie odtwarzania zostanie wybrany film, na ekranie pojawia się symbol .

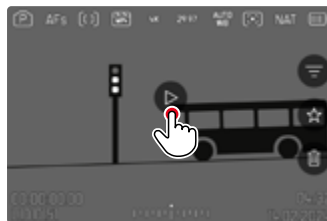

URUCHAMIANIE ODTWARZANIA

- Nacisnąć dżojstik/tylne pokrętko regulacyjne lub
- Dotknąć 

WYWOŁYWANIE ELEMENTÓW OBSŁUGI

Elementy sterujące mogą być wyświetlane podczas odtwarzania.

Za pomocą sterowania dotykowego

→ Dotknąć dowolne miejsce na ekranie

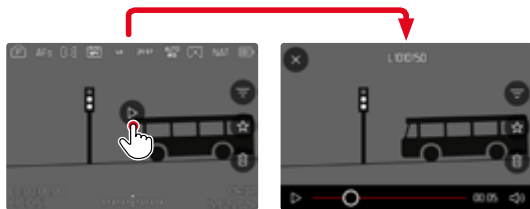

- 1 Wyjście z menu
- 2 Bieżący czas odtwarzania
- 3 Pasek statusu odtwarzania
- 4 Poziom głośności odtwarzania

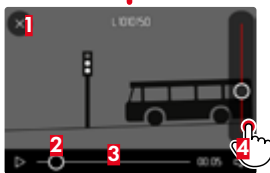

PRZERYWANIA ODTWARZANIA

→ Dotknąć dowolne miejsce na ekranie lub

→ Nacisnąć dźwójstik/tylne pokrętko regulacyjne

KONTYNUACJA ODTWARZANIA

Za pomocą sterowania dotykowego

Podczas gdy elementy sterujące są widoczne:

→ Dotknąć dowolne miejsce na ekranie

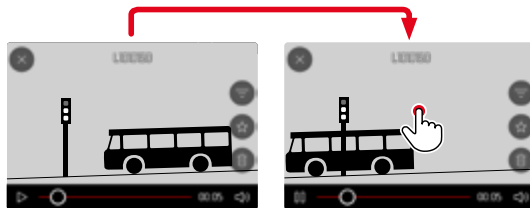

Za pomocą sterowania przyciskami

Podczas gdy elementy sterujące są widoczne:

→ Nacisnąć dźwójstik/tylne pokrętko regulacyjne

Za pomocą sterowania przyciskami

→ Nacisnąć dźwójstik/tylne pokrętko regulacyjne

Wskazówka

- Elementy obsługi znikają po ok. 3 s. Ponowne dotknięcie ekranu spowoduje ich ponowne wyświetlenie.

NAWIGOWANIE DO DOWOLNEGO MIEJSCA

SZYBKI PRZESKOK

Za pomocą sterowania dotykowego

Podczas gdy elementy sterujące są widoczne:

→ Dotknąć paska stanu odtwarzania w wybranym miejscu

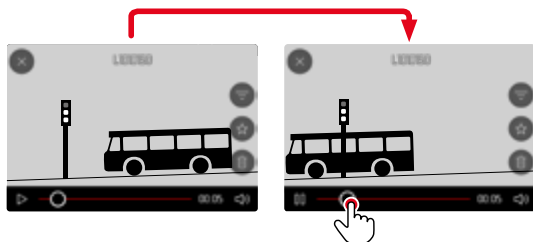

Za pomocą sterowania przyciskami

→ Przesunąć dżojstik w lewo lub w prawo i przytrzymać

PRECYZYJNY WYBÓR

→ Przekręcić tylne pokrętkę regulacyjną

ZAKOŃCZENIE ODTWARZANIA

Za pomocą sterowania dotykowego

Podczas gdy elementy sterujące są widoczne:

→ Dotknąć symbol powrotu ↶

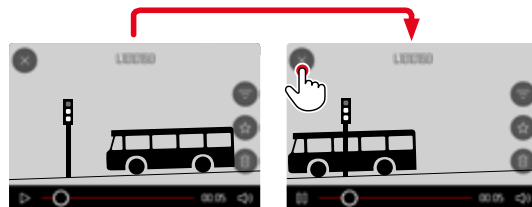

Za pomocą sterowania przyciskami

→ Nacisnąć przycisk PLAY

REGULOWANIE GŁOŚNOŚCI

Za pomocą sterowania dotykowego

Podczas gdy elementy sterujące są widoczne:

- Dotknąć symbol głośności
- Dotknąć paska stanu głośności w wybranym miejscu

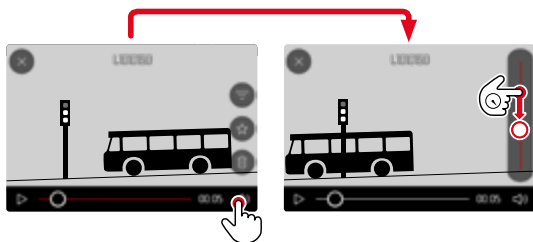

Za pomocą sterowania przyciskami

- Naciśnięcie dżojstik w górę lub w dół
 - Pojawia się pasek głośności.
- Przesunąć dżojstik w górę (głośniej) lub w dół (ciszej)

Wskazówka

- Po ustawieniu paska głośności w najniższym położeniu dźwięk zostaje wyłączony, a symbol głośności zmienia się na .

KADROWANIE FILMÓW

Za pomocą sterowania przyciskami

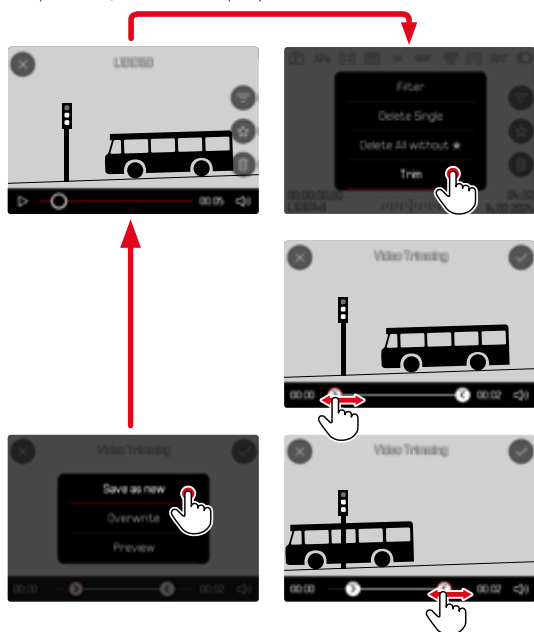

WYWOŁYWANIE FUNKCJI KADROWANIA

- Nacisnąć przycisk **MENU**
- Wybrać **Video Trimming**
 - Pojawia się ekran edycji filmu, a znajdujący się po lewej stronie znacznik kadrowania jest wyróżniony kolorem czerwonym (= aktywny).

ZMIANA AKTYWNEGO PUNKTU KADROWANIA

- Nacisnąć dżojstik w lewo lub w prawo
 - Wybrany punkt kadrowania zostaje zaznaczony kolorem czerwonym (= aktywny).

PRZESUWANIE AKTYWNEGO PUNKTU KADROWANIA

- Przekręcić tylne pokrętkę regulacyjną
 - U dołu po lewej stronie w stopce wyświetlany jest aktualnie wybrana pozycja czasowa danego miejsca rozpoczęcia kadrowania. W tle pojawia się nieruchomy obraz z filmu w danym momencie.

KADROWANIE

- Nacisnąć tylne pokrętkę regulacyjną lub dżojstik, aby potwierdzić cięcia
 - Pojawia się menu **Video Trimming**.
- W menu **Video Trimming** wybrać żądaną funkcję (**Save as new**, **Overwrite**, **Preview**)

Save as new	Nowy film zostanie <u>dotatkowo</u> zapisany, oryginał jest również zachowywany.
Overwrite	Nowy film zostanie zapisany, a oryginał zostanie usunięty.
Preview	Nowy film zostanie pokazany. Ani nowy film nie jest zapisywany, ani oryginał nie zostaje usunięty.

ANULOWANIE FUNKCJI KADROWANIA

Funkcję kadrowania można anulować w dowolnej chwili, dopóki w menu **Video Trimming** nie dokonano żadnego wyboru.

- Nacisnąć przycisk **PLAY**
 - Pojawia się ekran początkowy odtwarzania filmu.

Wskazówki

- We wszystkich trzech przypadkach na chwilę pojawia się odpowiedni komunikat na ekranie ze względu na czas wymagany do przetworzenia danych. Następnie wyświetlany jest nowy film.
- Po wybraniu opcji **Save as new** numeracja istniejących filmów nie ulega zmianie. Nowy film jest zapisany na końcu serii.

POZOSTAŁE FUNKCJE

Ustawienia opisane w tym rozdziale dotyczą w równym stopniu trybu zdjęcie i film. Dlatego są one również dostępne w menu zdjęć i film (patrz rozdział „Obsługa aparatu” w części „Sterowanie menu”). Jeśli ustawienie zostało dokonane w jednym z dwóch trybów pracy, obowiązuje ono również w drugim trybie pracy.

RESETOWANIE APARATU DO USTAWIEŃ FABRYCZNYCH

Za pomocą tej funkcji można jednorazowo przywrócić wszystkie indywidualne ustawienia menu do odpowiednich ustawień fabrycznych. Możliwe jest niezależne od siebie wyłączenie profili użytkownika, ustawień Wi-Fi i Bluetooth oraz numeracji zdjęć z resetu.

- W menu głównym wybrać **Camera Settings**
- Wybrać **Reset Camera**
 - Pojawia się zapytanie **Do you want to reset the camera settings?**
- Potwierdzić (**Yes**)/odrzuć (**No**) przywrócenie ustawień podstawowych
 - Jeśli wybrano **No**, reset jest anulowany i wyświetlacz powraca do menu głównego. Jeśli potwierdzono **Yes**, pojawi się kilka zapytań dotyczących ustawień opcjonalnych.
- Potwierdzić (**Yes**)/odrzuć (**No**) resetowanie profili użytkowników
- Potwierdzić (**Yes**)/odrzuć (**No**) resetowanie ustawień Wi-Fi- oraz Bluetooth
- Potwierdzić (**Yes**)/odrzuć (**No**) resetowanie numeracji zdjęć
- Potwierdzić (**Yes**)/odrzuć (**No**) resetowanie profili LUT
- Potwierdzić (**Yes**)/odrzuć (**No**) resetowanie profili Leica Looks
 - Zostanie wyświetlony komunikat **Please restart the camera.**
- Należy wyłączyć aparat i włączyć go jeszcze raz

Wskazówki

- Po zresetowaniu urządzenia należy ponownie ustawić datę i godzinę oraz język. Pojawia się odpowiednie zapytanie.
- Zerowanie numeracji zdjęć można również wykonać oddzielnie w punkcie menu **Reset Image Numbering** (patrz str. 278).

AKTUALIZACJE OPROGRAMOWANIA SPRZĘTOWEGO

Leica nieustannie pracuje nad dalszym rozwojem i optymalizacją Państwa aparatu. Ponieważ bardzo wiele funkcji aparatu jest sterowanych wyłącznie oprogramowaniem, ulepszenia i rozszerzenia zakresu funkcji mogą być zainstalowane w aparacie w późniejszym czasie. W tym celu Leica oferuje w nieregularnych odstępach czasu aktualizacje oprogramowania, które są dostępne do pobrania na naszej stronie internetowej.

Po zarejestrowaniu aparatu, Leica będzie informować Państwa o wszelkich nowych aktualizacjach. Użytkownicy programu Leica FOTOS są również automatycznie informowani o aktualizacjach oprogramowania sprzętowego dla swoich aparatów Leica.

Aktualizacje oprogramowania sprzętowego można instalować na dwa różne sposoby.

- wygodnie za pomocą aplikacji Leica FOTOS (patrz str. 282)
- bezpośrednio w menu aparatu

Aby ustalić, która wersja oprogramowania jest zainstalowana

- W menu głównym wybrać **Camera Information**
 - Bieżąca wersja oprogramowania sprzętowego jest wyświetlana obok punktu menu **Camera Firmware Version**.



Dalsze informacje dotyczące rejestracji, aktualizacji oprogramowania sprzętowego i pobierania plików dla aparatu, a także wszelkie zmiany i uzupełnienia informacji zawartych w niniejszej instrukcji obsługi można znaleźć w części „Obszar Klienta” pod adresem:

<https://club.leica-camera.com>

PRZEPROWADZANIE AKTUALIZACJI OPROGRAMOWANIA SPRZĘTOWEGO

Przerwanie trwającej aktualizacji oprogramowania sprzętowego może spowodować poważne i nieodwracalne uszkodzenie urządzenia!

Dlatego podczas aktualizacji oprogramowania sprzętowego należy zwrócić szczególną uwagę na poniższe instrukcje:

- Nie wyłączać aparatu!
- Nie wyjmować karty pamięci!
- Nie wyjmować akumulatora!
- Nie zdejmować obiektywu!

Wskazówki

- Jeśli akumulator nie jest wystarczająco naładowany, pojawi się komunikat ostrzegawczy. W takim przypadku należy najpierw naładować akumulator i powtórzyć procedurę opisaną powyżej.
- W podmenu **Camera Information** znajdują się dalsze znaki lub numery dopuszczenia właściwe dla danego urządzenia i kraju.

PRZYGOTOWANIA

- Całkowicie naładować i włożyć akumulator
- Usunąć z aparatu ewentualną drugą kartę
- Usunąć z karty pamięci wszelkie pliki oprogramowania sprzętowego
 - Zalecane jest utworzenie kopii zapasowej wszystkich nagrań z karty pamięci, a następnie sformatowanie jej w aparacie.
(Uwaga: utrata danych! W przypadku formatowania karty pamięci **wszystkie** znajdujące się na niej dane zostaną utracone.)
- Pobrać najnowsze oprogramowanie sprzętowe
- Zapisać na karcie pamięci
 - Plik z oprogramowaniem sprzętowym musi być zapisany na najwyższym poziomie karty pamięci (nie w podkatalogu).
- Włożyć kartę pamięci do aparatu
- Włączyć aparat

AKTUALIZACJA OPROGRAMOWANIA APARATU

- Przeprowadzić przygotowania
- W menu głównym wybrać **Camera Information**
- Wybrać **Camera Firmware Version**
- Wybrać **Firmware Update**
 - Zostanie wyświetlone zapytanie z informacją o aktualizacji.
- Sprawdzić informacje o wersjach
- Wybrać **Yes**
 - Pojawia się zapytanie **Save profiles on SD Card?**
- Wybrać **Yes/No**
 - Aktualizacja rozpocznie się automatycznie.
 - Podczas tego procesu miga dioda statusu.
 - Po pomyślnym zakończeniu pojawia się odpowiedni komunikat z prośbą o ponowne uruchomienie.
- Należy wyłączyć aparat i włączyć go jeszcze raz

Wskazówka

- Jeśli aktualizacja jest importowana przez Leica FOTOS, ustawienia te są automatycznie przejmowane.

AKTUALIZACJA OPROGRAMOWANIA OBIEKTYWU

Jeśli jest to możliwe, można również przeprowadzić aktualizację oprogramowania obiektywów. Instrukcje dotyczące aktualizacji oprogramowania aparatu obowiązują odpowiednio.

- Przeprowadzić przygotowania
- W menu głównym wybrać **Camera Information**
- Wybrać **Lens Firmware Version**
- Wybrać **Firmware Update**
 - Zostanie wyświetlone zapytanie z informacją o aktualizacji.
- Sprawdzić informacje o wersjach
- Wybrać **Yes**
 - Aktualizacja rozpocznie się automatycznie.
 - Podczas tego procesu miga dolna dioda statusu.
 - Po pomyślnym zakończeniu pojawia się odpowiedni komunikat z prośbą o ponowne uruchomienie.
- Należy wyłączyć aparat i włączyć go jeszcze raz

LEICA FOTOS

Aparat można sterować zdalnie za pomocą smartfona/tabletu. W tym celu należy najpierw zainstalować na urządzeniu mobilnym aplikację „Leica FOTOS”. Ponadto Leica FOTOS oferuje wiele innych przydatnych funkcji:

- Geotagowanie dla zdjęć
- Przesyłanie plików
- Instalowanie aktualizacji oprogramowania sprzętowego
- Samowyzwalacz z możliwością wyboru czasu realizacji za pomocą pilota, np. do zdjęć grupowych
- Ładowanie i przesyłanie plików Leica Looks

Listę dostępnych funkcji oraz instrukcję obsługi można znaleźć w Leica FOTOS. Należy również zapoznać się z informacjami prawnymi na stronie 4.

- Należy zeskanować poniższy kod QR za pomocą urządzenia mobilnego



lub

- Zainstalować aplikację przez Apple App Store™ lub Google Play Store™

WYBRAĆ PASMO WLAN

Leica SL3-S obsługuje różne pasma częstotliwości WLAN w niektórych regionach.

- W menu głównym wybrać **Camera Settings**
- Wybrać **WLAN**
- Wybrać **Wi-Fi band**
- Wybrać żądane ustawienie

Wskazówka

- Jeśli ta opcja nie jest dostępna, element menu jest wyszarzony.

POŁĄCZENIE (iPhone)

POŁĄCZENIE Z MOBILNYM URZĄDZENIEM PO RAZ PIERWSZY

Podczas pierwszego połączenia z urządzeniem mobilnym można przeprowadzić parowanie między aparatem a urządzeniem mobilnym.

ASYSTENT POŁĄCZEŃ

Asystent połączeń pojawia się przy pierwszym uruchomieniu aparatu lub po jej zresetowaniu. Dostęp do tych ustawień można również uzyskać za pomocą punktu menu **Leica FOTOS**.

Po ustawieniu języka zostanie wyświetlony następujący ekran.

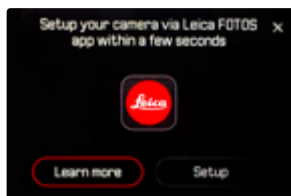

Aby uruchomić kreatora połączeń

→ Wybrać **Setup** lub **Learn more**

Aby anulować kreatora połączeń

→ Dotknąć symbol w prawym górnym rogu ekranu

PRZEZ KABEL LEICA FOTOS (tylko do telefonu iPhone)



→ Wybrać **iOS**

• Pojawi się następujący ekran.



→ Podłączyć aparat i urządzenie mobilne za pomocą „Leica FOTOS Cable”

→ Postępować zgodnie z instrukcjami w aplikacji Leica FOTOS

BEZ KABLA LEICA FOTOS

W APARACIE FOTOGRAFICZNYM



→ Wybrać **iOS**

- Pojawi się następujący ekran.



→ Wybrać **I don't have a cable**

→ Wybrać **Next**

→ Należy poczekać aż na ekranie pojawi się kod QR

NA URZĄDZENIU MOBILNYM

→ Uruchomić Leica FOTOS

→ Wybrać „Add Camera”

→ Wybrać model aparatu

- Połączenie zostanie nawiązane. Może to zająć chwilę.
- Po pomyślnym nawiązaniu połączenia dioda stanu LED zaświeci się na krótko, a aparat wyświetli odpowiedni komunikat.

INFORMACJE O MENU

Jeśli kreator połączeń nie został użyty lub ma być podłączonych więcej urządzeń przenośnych, te same ustawienia są w każdej chwili dostępne za pośrednictwem punktu menu **Leica FOTOS**.

W APARACIE FOTOGRAFICZNYM

- W menu głównym wybrać **Leica FOTOS**
- Wybrać **Pairing**
- Należy poczekać aż na ekranie pojawi się kod QR

NA URZĄDZENIU MOBILNYM

- Uruchomić Leica FOTOS
- Wybrać „Add Camera”
- Wybrać model aparatu
 - Połączenie zostanie nawiązane. Może to zająć chwilę.
 - Po pomyślnym nawiązaniu połączenia dioda stanu LED zaświeci się na krótko, a aparat wyświetli odpowiedni komunikat.

Wskazówki

- Proces parowania może potrwać kilka minut.
- Parowanie należy przeprowadzić tylko jeden raz dla każdego mobilnego urządzenia. Dzięki temu urządzenie zostanie dodane do listy znanych urządzeń.
- Jeśli tryb łączności jest ustawiony na **Off**, funkcja Bluetooth jest wyłączona (patrz str. 288). W tym przypadku funkcja **Pairing** nie jest dostępna, a odpowiedni punkt menu jest wyszarzony.

POŁĄCZENIE ZE ZNANYMI URZĄDZENIAMI

PRZEZ KABEL LEICA FOTOS (tylko do telefonu iPhone)

Dzięki „Leica FOTOS Cable”, połączenie może być wykonane szczególnie szybko i łatwo.

- Podłączyć aparat i urządzenie mobilne za pomocą „Leica FOTOS Cable”
 - Połączenie zostanie nawiązane automatycznie.

Wskazówka

- Aby zapewnić automatyczne połączenie za pomocą „Leica FOTOS Cable”, tryb USB musi być ustawiony na **Apple MFi** oder **Select on Connection**.

PRZEZ WLAN

W APARACIE FOTOGRAFICZNYM

- W menu głównym wybrać **Leica FOTOS**
- Wybrać **Connectivity**
- Wybrać **Performance Mode** lub **Eco Mode**

NA URZĄDZENIU MOBILNYM

- Uruchomić Leica FOTOS
- Wybrać model aparatu
- Potwierdzić zapytanie
 - Aparat automatycznie łączy się z urządzeniem mobilnym.

POŁĄCZENIE (Android)

POŁĄCZENIE Z MOBILNYM URZĄDZENIEM PO RAZ PIERWSZY

Połączenie odbywa się za pomocą WLAN. Przy pierwszym połączeniu z urządzeniem mobilnym aparat i urządzenie mobilne muszą zostać sparowane. Dokonuje się tego podczas pierwszej konfiguracji aparatu za pomocą kreatora połączeń lub później za pośrednictwem menu.

ASYSTENT POŁĄCZEŃ

Asystent połączeń pojawia się przy pierwszym uruchomieniu aparatu lub po jej zresetowaniu. Dostęp do tych ustawień można również uzyskać za pomocą punktu menu **Leica FOTOS**.

Po ustawieniu języka zostanie wyświetlony następujący ekran.

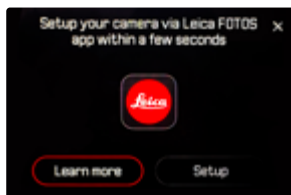

Aby uruchomić kreatora połączeń

→ Wybrać **Connect to app**

Aby anulować kreatora połączeń

→ Dotknąć symbol w prawym górnym rogu ekranu

Aby cofnąć się o krok

→ Dotknąć symbol w lewym górnym rogu ekranu

W APARACIE FOTOGRAFICZNYM



→ Wybrać **Android**

→ Wybrać **Next**

→ Należy poczekać aż na ekranie pojawi się kod QR

NA URZĄDZENIU MOBILNYM

→ Uruchomić Leica FOTOS

→ Wybrać „Add Camera”

→ Wybrać model aparatu

- Połączenie zostanie nawiązane. Może to zająć chwilę.
- Po pomyślnym nawiązaniu połączenia dioda stanu LED zaświeci się na krótko, a aparat wyświetli odpowiedni komunikat.

TRYBY POŁĄCZEŃ

Dostępne są trzy możliwości.

Ustawienie fabryczne: Performance Mode

→ W menu głównym wybrać Leica FOTOS

→ Wybrać Connectivity

→ Wybrać Performance Mode/Eco Mode/Off

	Szybsze połączenie (Ustawienie fabryczne)	(Wydłużenie czasu pracy baterii)	Wszystkie połączenia radiowe wyłączone
	Performance Mode	Eco Mode	Off
Bluetooth (Geotagowanie)	Włączone	Włączone	-
Wi-Fi (Transmisja danych) (Zdalne sterowanie)	Połączenie z Leica FOTOS pozostaje.	Automatyczne włączanie/wyłączanie Połączenie z Leica FOTOS jest automatycznie nawiązywane, gdy jest potrzebne i kończone, gdy jest nieaktywne (≥ 5 min)	-
Wi-Fi sleep mode	Nigdy	Po 5 min	-
Remote wakeup	Zawsze możliwe	Możliwe do 7 dni po wyłączeniu aparatu	-

ZDALNE STEROWANIE APARATEM

Zdalne sterowanie umożliwia wykonywanie zdjęć i filmów z urządzenia mobilnego, regulację ustawień nagrywania i przesyłanie danych do urządzenia mobilnego. Listę dostępnych funkcji oraz instrukcję obsługi można znaleźć w Leica FOTOS.

ZDALNE WYBUDZANIE APARATU

Jeśli funkcja ta jest aktywna w aparacie, możliwe jest zdalne włączenie aparatu, gdy jest on wyłączony lub znajduje się w trybie gotowości. W tym celu musi być włączona funkcja Bluetooth.

- W menu głównym wybrać **Leica FOTOS**
- Wybrać **Connectivity**
- Wybrać **Performance Mode/Eco Mode**
 - Aparat wyszukuje znane urządzenia i automatycznie nawiązuje z nimi połączenie.

Ważne wskazówki

- Zdalne wybudzanie działa nawet jeśli aparat został wyłączony za pomocą głównego wyłącznika.
- Przypadkowe uruchomienie aparatu przez zdalne wybudzenie może prowadzić m.in. do niechcianych nagrań i dużego zużycia energii.
- Jeżeli własne urządzenie mobilne użytkownika nie jest aktualnie podłączone lub funkcja Bluetooth w urządzeniu mobilnym jest wyłączona, obce urządzenie może uzyskać dostęp do aparatu jeżeli tylko było już kiedyś wcześniej podłączone. Może to umożliwić nieuprawniony dostęp do danych użytkownika lub funkcji aparatu przez inne osoby.

Rozwiązanie

- Aktywować funkcję tylko na krótko przed planowanym użyciem.
- Zawsze wyłączać funkcję natychmiast po zakończeniu użytkownika.

CZĘSTE PROBLEMY

Problem	Prawdopodobna przyczyna	Propozycje naprawy usterek
Problemy z akumulatorem		
Akumulator wyczerpuje się bardzo szybko	Zbyt zimny akumulator	Rozgrzać akumulator (np. w kieszeni spodni) i włożyć go dopiero bezpośrednio przed fotografowaniem
	Zbyt gorący akumulator	Odczekać, aż akumulator ostygnie
	Jasność ekranu lub EVF ustawiona na bardzo wysokim poziomie	Zmniejszyć jasność
	Tryb oszczędzania energii nie jest aktywny	Wybrać Auto Power Off
	Tryb AF stale aktywny	Wybrać inny tryb
	Stałe połączenie WLAN	Wyłączyć sieć WLAN gdy nie jest używana
	Ciągłe korzystanie z ekranu (np. tryb podglądu na żywo)	Wyłączyć funkcję
	Wielokrotne ładowanie akumulatora	Akumulator osiągnął koniec swojego czasu eksploatacji Wymienić akumulator
	Namierzanie AF z aktywnym AFc	Użyć AFs lub MF
Aktywny podgląd zapisanych zdjęć (Auto Review)	Wyłączyć funkcję	
Ładowanie nie rozpoczyna się	Nieprawidłowe ułożenie akumulatora lub podłączenie ładowarki	Sprawdzić ustawienie i połączenie
Ładowanie trwa długo	Zbyt zimny lub zbyt gorący akumulator	Ładować akumulator w temperaturze pokojowej
Lampka kontrolna ładowania świeci się, ale akumulator nie jest ładowany	Na stykach akumulatora znajduje się brud	Wyczyścić styki miękką, suchą szmatką
	Wielokrotne ładowanie akumulatora	Akumulator osiągnął koniec swojego czasu eksploatacji Wymienić akumulator
Problemy z aparatem		
Aparat nagle się wyłącza	Wyczerpany akumulator	Naładować lub wymienić akumulator
Aparat nie włącza się	Wyczerpany akumulator	Naładować lub wymienić akumulator
	Zbyt zimny akumulator	Rozgrzać akumulator (np. w kieszeni spodni)
Aparat wyłącza się ponownie natychmiast po włączeniu	Wyczerpany akumulator	Naładować lub wymienić akumulator

Wyświetlacz wyłącza się po nagraniu/ ekran ciemnieje po nagraniu	Lampa błyskowa ładuje się po nagraniu, ekran wyłącza się na ten czas	Poczekać, aż lampa błyskowa zostanie naładowana
Lampa błyskowa nie wyzwala się	Przy obecnych ustawieniach nie można używać lampy błyskowej	Uwzględnić listę ustawień kompatybil- nych z funkcją lampy błyskowej
	Wyczerpany akumulator	Naładować lub wymienić akumulator
	Naciśnięcie spustu migawki, gdy lampa błyskowa jest jeszcze ładowana	Poczekać, aż lampa błyskowa zostanie w pełni naładowana
	Wybrana funkcja blokady elektronicznej	Dostosować ustawienie
	Aktywny automatyczny bracketingu ekspozycji lub tryb zdjęć seryjnych	Dostosować ustawienie
Lampa błyskowa nie oświetla całkowicie obiektu	Obiekt poza zasięgiem lampy błyskowej	Doprowadzić obiekt do zasięgu lampy błyskowej
	Światło lampy błyskowej jest przysłonięte	Upewnić się, że lampa błyskowa nie jest zakryta przez palce lub przedmioty.
Aparat się nie odblokowuje/wyzwalacz wyłączony/brak możliwości nagrywania	Karta pamięci jest pełna	Wymienić kartę pamięci
	Karta pamięci nie jest sformatowana	Sformatować ponownie kartę pamięci (Uwaga: utrata danych!)
	Karta pamięci jest zabezpieczona przed zapisem	Wyłączyć zabezpieczenie karty pamięci przed zapisem (mała dźwignia z boku karty pamięci)
	Brud na stykach karty pamięci	Wyczyścić styki miękką bawełnianą lub lniąną ściereczką
	Karta pamięci jest uszkodzona	Wymienić kartę pamięci
	Przegrzanie czujnika	Odczekać, aż aparat ostygnie
	Aparat wyłączył się automatycznie (Auto Power Off)	Ponownie włączyć aparat W razie potrzeby wyłączyć funkcję automatycznego wyłączania
	Dane zdjęć są przesyłane na kartę pamięci, a bufor jest pełny	Proszę czekać
	Funkcja redukcji szumów działa (np. po zdjęciach nocnych z długim czasem naświetlania)	Odczekać lub wyłączyć redukcję szumów
	Wyczerpany akumulator	Naładować lub wymienić akumulator
	Aparat przetwarza nagranie	Proszę czekać
	Numeracja zdjęć jest wyczerpana	Patrz rozdział „Zarządzanie danymi”
Obraz nie jest automatycznie wyostrzony	AF nie jest włączony	Włączyć AF

Brak wykrywania twarzy/twarz nie jest rozpoznawana	Zakryta twarz (okulary przeciwsłoneczne, kapelusz, długie włosy itp.)	Usunąć przeszkadzające przedmioty
	Twarz zajmuje zbyt mało miejsca na zdjęciu	Zmienić kompozycję zdjęcia
	Twarz nachylona lub pozioma	Trzymać twarz prosto
	Aparat jest trzymany krzywo	Trzymać aparat prosto
	Trzymać aparat prosto	Użyć lampy błyskowej, poprawić oświetlenie
	Zastąpienie AF jest włączone. Oznacza to, że joystick został naciśnięty jeden raz i rozpoznawanie osób zostało wyłączone.	Nacisnąć dżojstik jeszcze raz
Aparat wybiera niewłaściwy obiekt/motyw	Nieprawidłowo wybrany obiekt znajduje się bliżej środka obrazu niż obiekt główny	Zmienić fragment zdjęcia lub wykonać zdjęcie z wykorzystaniem blokady ostrości
	Obiektem wybranym przez pomyłkę jest twarz	Wyłączyć rozpoznawanie twarzy
Zapis ciągły nie jest możliwy	Aparat się przegrzał i funkcja została tymczasowo wyłączona w celu jego ochrony	Odczekać, aż aparat ostygnie
	Używana jest stary akumulator (BP-SCL4)	Użyć nowego akumulatora (BP-SCL6)
Obraz na ekranie wydaje się zaszumiony	Funkcja wzmocnienia światła ekranu w ciemnym otoczeniu	Brak usterki, nagrania nie są zakłócone
Zapisywanie nagrań trwa bardzo długo	Aktywna redukcja szumów przy długim czasie ekspozycji	Wyłączyć funkcję
	Włożona karta pamięci działa wolno	Użyć odpowiedniej karty pamięci
Brak możliwości ręcznego balansu bieli	Motyw zbyt ciemny lub zbyt jasny	
Aparat nie ustawia ostrości	Żądany obiekt znajduje się zbyt blisko aparatu	Wybrać tryb makro
	Żądana część motywu jest bardzo daleko	Zakończyć tryb makro
	Motyw nie nadaje się do AF	Użyć blokady ostrości/zapisywanie ostrości lub wybrać ręczne ustawianie ostrości
Punkt AF zaznaczony na czerwono, gdy AF jest aktywny, obrazy rozmazane	Ustawianie ostrości nie powiodło się	Należy ponownie spróbować ustawić ostrość

Brak możliwości wyboru punktu AF	Pierścień regulacji ostrości nie znajduje się w położeniu AF	Ustawić pierścień regulacji ostrości w położeniu AF
	Wybrana jest automatyczna kontrola pola pomiaru lub wykrywanie twarzy w trybie AF	Wybrać inną regulację
	Aktywne odtwarzanie zdjęć	Wyłączyć odtwarzania zdjęć
	Aparat w trybie gotowości	Nacisnąć spust migawki do pierwszego punktu nacisku
Nie świeci się oświetlenie wspomagające AF	Aparat jest w trybie nagrywania	Zmienić tryb pracy
	Funkcja nie jest aktywna	Włączyć AF
Nagrania		
Nagrywanie nie jest możliwe	Aparat się przegrzał i funkcja została tymczasowo wyłączona w celu jego ochrony	Odczekać, aż aparat ostygnie
Nagrywanie zatrzymuje się samoczynnie	Osiągnięto maksymalny czas trwania pojedynczego nagrania	
	Prędkość zapisu na karcie pamięci jest zbyt niska dla wybranej rozdzielczości/kompresji filmu	Włożyć inną kartę pamięci lub zmienić metodę przechowywania danych
W trybie „Video” nie można wybrać opcji L-LoC	Jako format filmu nie został wybrany format 10-bitowy	Przełączenie na format 10-bitowy lub MOV w formacie film.
W trybie „Video” widać ASA zamiast ISO , kąty zamiast czasów migawki i wartości przysłony T zamiast wartości F	Wybrany został tryb nagrywania Cine .	Przejście z Cine na Video
Przy powiększeniu występują widoczne skoki ekspozycji	Aparat jest ustawiony na Auto ISO	Włączyć Floating ISO
Odtwarzanie i zarządzanie nagraniami		
Nie można usunąć wybranych nagrań	Niektóre z wybranych nagrań są tylko do odczytu	Usunąć ochronę przed zapisem (za pomocą urządzenia, za pomocą którego plik był pierwotnie chroniony przed zapisem)
Numeracja plików nie zaczyna się od 1	Na karcie pamięci znajdują się już nagrania	Patrz rozdział „Zarządzanie danymi”
Ustawienia czasu i daty są nieprawidłowe lub ich brak	Aparat nie był używany przez długi czas (zwłaszcza z wyjątkiem akumulatora)	Włożyć naładowany akumulator i wprowadzić nowe ustawienia
Znaczniki czasu i daty na zdjęciach nie są poprawne	Nieprawidłowo ustawiony czas	Ustawić prawidłowo czas Uwaga: ustawienia czasu zostaną utracone, jeśli akumulator nie będzie używany przez dłuższy czas/aparat będzie przechowywany z rozładowanym akumulatorem

Znaczniki czasu i daty na zdjęciach są niepożądane	Ustawienie nie jest przestrzegane	Nie można później skasować. W razie potrzeby wyłączyć funkcję.
Nagrania są uszkodzone lub ich brakuje	Karta pamięci została wyjęta, podczas gdy migła kontrolka gotowości	Nie wymować karty, gdy miga kontrolka gotowości Naładować akumulator.
	Błędne lub uszkodzone formatowanie karty	Ponownie sformatować kartę pamięci (Uwaga: utrata danych!)
Ostatnie nagranie nie jest wyświetlane na ekranie	Podgląd nie jest aktywny	Włączyć Auto Review
Części moich scen filmowych nie są w pełni widoczne na obrazie	Różnica w proporcjach obrazu między aparatem fotograficznym a nośnikiem reprodukcji	Ustawić w aparacie prawidłowe proporcje obrazu
Jakość obrazu		
Zdjęcie za jasne	Czujnik światła zasłonięty podczas nagrywania	Upewnić się, że podczas fotografowania czujnik światła jest czysty.
Szumy w obrazie	Długi czas ekspozycji (>1 s)	Włączyć funkcję redukcji szumów dla długich czasów ekspozycji
	Czułość ISO ustawiona zbyt wysoko	Zmniejszyć czułość ISO
Kolory nienaturalne	Balans bieli nie ustawiony/nieprawidłowo ustawiony	Dostosować balans bieli do źródła światła lub zrobić to ręcznie
Okrągłe białe plamki, podobne do baniek mydlanych	Fotografia z lampą błyskową w bardzo ciemnym otoczeniu: odbicia cząsteczek kurzu	Wyłączyć lampę błyskową
Zdjęcia są nieostre	Obiektyw jest zabrudzony	Wyczyścić obiektyw
	Obiektyw jest zablokowany	Trzymać przedmioty z dala od obiektywu
	Aparat został poruszony podczas nagrywania	Użyć lampy błyskowej
		Zamontować aparat na statywie
	Użyć krótszego czasu otwarcia migawki	
Zdjęcia są prześwietlone	Makro funkcja	Wybrać żądany tryb
	Lampa błyskowa aktywna nawet w jasnym otoczeniu	Zmienić tryb lampy błyskowej
	Silne źródło światła na zdjęciu	Unikać silnych źródeł światła na zdjęciu
	(Pół)światło tylne wpada do obiektywu (również ze źródeł światła spoza obszaru fotografowania)	Użyć osłony przeciwsłonecznej lub zmienić obiekt
	Wybrano zbyt długi czas ekspozycji	Wybrać krótszy czas ekspozycji
Rozmycie/stabilizator obrazu nie działa	Fotografowanie w ciemnych miejscach bez lampy błyskowej	Użyć statywu
Obraz gruboziarnisty lub szumy w obrazie	Czułość ISO ustawiona zbyt wysoko	Zmniejszyć czułość ISO

Poziome paski	Fotografowanie z migawką elektroniczną przy źródłach światła takich jak lampa fluorescencyjna lub lampa LED	Spróbować krótszych czasów otwarcia migawki
Kolory i jasność zniekształcone	Nagrywanie przy sztucznym oświetleniu lub dużej jasności	Ustawić balans bieli lub wybrać odpowiednie presety oświetlenia
Nie są wyświetlane żadne zdjęcia	Brak karty pamięci	Włożyć kartę pamięci
	Nagrania zostały wykonane innym aparatem	Prześłać nagrania do innego urządzenia w celu ich przeglądania
Nie można wyświetlić zdjęć	Nazwa pliku zdjęcia została zmieniona za pomocą komputera	Użyć odpowiedniego oprogramowania do przesyłania obrazów z komputera do aparatu
Jakość obrazu filmu		
Filmowanie z migotaniem/powstawaniem pasków	Zakłócenia od źródła światła przy sztucznym oświetleniu	W przypadku rozdzielczości Video Profiles wybrać inną częstotliwość odświeżania (zgodną z lokalną częstotliwością sieci zasilającej)
Szumy aparatu na nagraniach	Obsługa pokręteł	Nie używać pokręteł regulacyjnych podczas nagrywania
Brak dźwięku podczas odtwarzania filmu	Głośność odtwarzania ustawiona zbyt nisko	Zwiększyć głośność odtwarzania
	Mikrofon zasłonięty podczas nagrywania	Upewnić się, że mikrofon jest odsłonięty podczas nagrywania
	Głośniki są ukryte	Odsłonić głośniki podczas odtwarzania
	Mikrofon był wyłączony podczas nagrywania	Włączyć mikrofon
Migotanie lub poziome paski na filmach	Czujniki CMOS wykazują to zjawisko przy źródłach światła takich jak lampy LED lub świetlówki	Wybrać ręcznie stały czas otwarcia migawki (np 1/100 s)
Smartfony/WLAN		
Połączenie WLAN jest przerwane	Aparat wyłącza się w przypadku przegrzania (funkcja ochronna)	Odczekać, aż aparat ostygnie
Brak możliwości sparowania z urządzeniem mobilnym	Urządzenie mobilne zostało już sparowane z aparatem	W telefonie komórkowym skasować zapisaną w ustawieniach Bluetooth rejestrację aparatu i powtórzyć sparowanie

Połączenie z urządzeniem mobilnym/ przenoszenie zdjęć nie działa	Urządzenie mobilne znajduje się zbyt daleko	Zmniejszyć odległość
	Zakłócenia powodowane przez inne urządzenia znajdujące się w pobliżu, np. telefony komórkowe lub kuchenki mikrofalowe	Zwiększyć odległość od źródeł zakłóceń
	Zakłócenia powodowane przez wiele urządzeń przenośnych w otoczeniu	Podłączyć ponownie/usunąć inne urządzenia mobilne
	Urządzenie mobilne jest już połączone z innym urządzeniem	Sprawdzić połączenia
Aparat nie jest wyświetlany na ekranie konfiguracji Wi-Fi w urządzeniu mobilnym	Urządzenie mobilne nie rozpoznaje aparatu	Wyłączyć i ponownie włączyć funkcję WLAN w mobilnym urządzeniu

PRZEGLĄD MENU

PRZYCISKI FUNKCYJNE

Następujące elementy sterujące są dostępne w bezpośrednim dostępie (patrz str. 72).

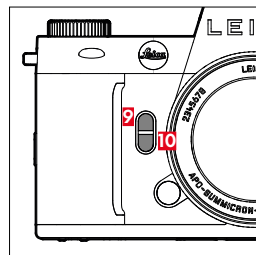
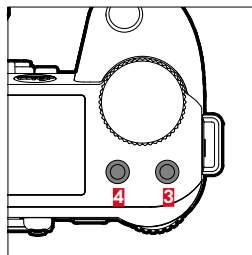
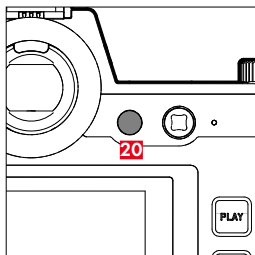
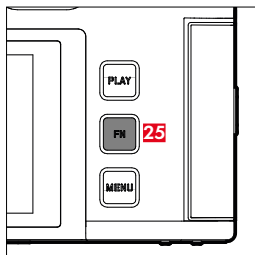

25 Przycisk FN

20 Przycisk funkcyjny

3 Przycisk funkcyjny

4 Przycisk funkcyjny

9 Przycisk funkcyjny

10 Przycisk funkcyjny

WYJAŚNIENIE SYMBOLI

◆ = Dostęp przez centrum sterowania ● = Dostępne dla przycisków funkcyjnych

● = Ustawienie fabryczne przycisków funkcyjnych

BEZPOŚREDNI DOSTĘP

Funkcja	ZDJĘCIE			VIDEO/CINE		
	Control Center	Przyciski funkcyjne		Control Center	Przyciski funkcyjne	
Photo <> Video	◆	●	● (4)	◆	●	● (4)
Toggle Info Levels		●	● (25)		●	● (25)
Magnification		●	● (9)		●	
Toggle AF/ME		●			●	
Toggle Focus Point		●				
Exposure/DOF Simulation		●				
Toggle Video Gamma					●	
Audio Levels (Microphone Gain + głośność słuchawek)				◆	●	● (9)
Exposure Mode	◆			◆		
Focus Mode	◆	●		◆	●	
AF Mode	◆	●	● (10)	◆	●	● (10)
Focus Settings						
AF Setup		●			●	
AF Profiles		●				
Focus Aid		●				
AF Assist Lamp		●				
Auto Magnification		●			●	
Touch AF		●			●	
Touch AF in EVF		●			●	
Focus Limit (Macro)		●			●	

Funkcja	ZDJĘCIE		VIDEO/CINE	
	Control Center	Przyciski funkcyjne	Control Center	Przyciski funkcyjne
Manual Focus Throw		●		●
Exposure Metering	◆	●	◆	●
ISO Settings	◆	●	◆	●
Auto ISO Settings		●		● (tylko w trybie „Video”)
Floating ISO		●		●
ISO Increment		●		●
EV Increment		●		●
Drive Mode	◆	●		
Interval Shooting		●		
Exposure Bracketing		●		
Multi-Shot		●		
Self-timer		●		
White Balance	◆	● ● 3	◆	●
Gray Card		●		●
Color Temperature		●		●
File Format	◆	●		
DNG Resolution		●		
JPG Settings				
JPG Resolution		●		
Noise Reduction (JPG)				
Leica Looks		●		
iDR		●		●
Film Style		●		

Funkcja	ZDJĘCIE		VIDEO/CINE	
	Control Center	Przyciski funkcyjne	Control Center	Przyciski funkcyjne
Noise Reduction (long exposure)		●		
Perspective Control		●		
Sensor Format		●		
Stabilization		●		
Image Stabilization		●		●
Panning Mode				
Aspect Ratio		●		
Flash Settings		●		
Flash Mode				
Flash Exp. Compensation		●		
Flash Sync				
Customize Control				
Dials (AF lenses)		●		●
Dials (MF lenses)		●		●
Dial Lock		●		●
Joystick Lock		●		●
Capture Assistants		●		●
Image Overlay		●		
Focus Peaking		●		●
Clipping / Zebra		●		●
Framelines				●
Waveform Monitor				●
Storage Management				
Format Storage		●		●

Funkcja	ZDJĘCIE		VIDEO/CINE	
	Control Center	Przyciski funkcyjne	Control Center	Przyciski funkcyjne
Storage Options		●		
Shutter Type		●		
Auto Review		●		
Group Display Mode		●		
Live View Settings				
Exposure Preview		●		
Enhanced Live View		●		
Leica FOTOS	◆	●	◆	●
USB Charging		●		●
USB Mode				
Wi-Fi				
User Profile		●		●
Camera Settings				
Display Settings				
EVF <> LCD		●		●
Power Saving				
Lens Profiles		●		●
Distance Unit				
Acoustic Signal		●		●
Date & Time				
Reset Image Numbering				
Automatic Sensor Cleaning				
Pixel Mapping				

Funkcja	ZDJĘCIE			VIDEO/CINE		
	Control Center	Przyciski funkcyjne		Control Center	Przyciski funkcyjne	
Reset Camera						
Camera Information						
Language						
Exposure Compensation	◆	●		◆	●	
ISO (Zdjęcie & Film)*	◆	●	●	◆	●	●
ASA (Cine)*			3			3
Video Profiles				◆	●	
Log Settings					●	
HLG Settings						
L-Log Settings						
LUT Profile					●	
Leica Looks					●	
Video Style					●	
Cine Mode					●	
HDMI with Audio						
Audio						
Microphone Gain					●	
Wind Noise Reduction					●	
Timecode					●	
Segmented Video					●	
Color Bar					●	
REC Frame					●	

* Niektóre funkcje są dostępne tylko poprzez bezpośredni dostęp. Są one wymienione na początku tabeli.

BEZPOŚREDNI DOSTĘP W TRYBIE ODTWARZANIA

Funkcja	Odtwarzanie (Zdjęcie/Film)		
	Menu odtwarzania	Przyciski funkcyjne	
Toggle Info Levels		●	● (25)
Rate / Unrate		●	● (3)
EVF <> LCD		●	● (20)
Magnification (tylko przy zdjęciach)		●	● (10)
Delete Single	●	●	● (4)
Delete Multi	●	●	● (9)
Delete All without ★	●	●	

DANE TECHNICZNE

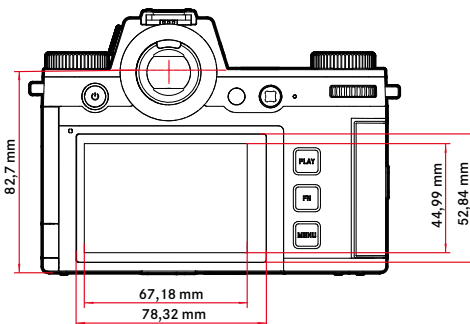
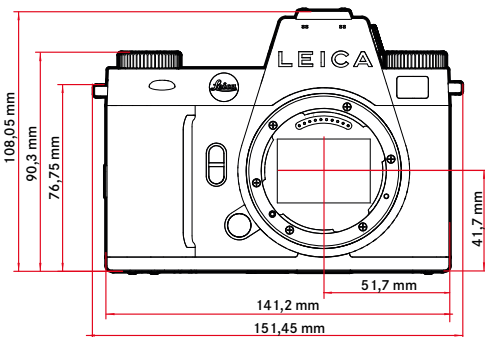
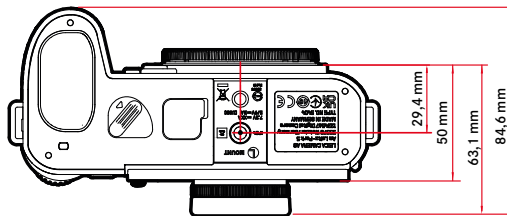
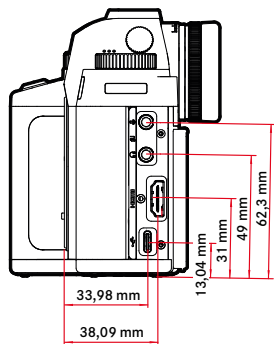

LEICA CUSTOMER CARE

W sprawie konserwacji sprzętu Leica oraz porad dotyczących wszelkich produktów Leica i ich zamawiania, prosimy o kontakt z Biurem Obsługi Klienta Leica Camera AG. W celu dokonania naprawy lub w przypadku uszkodzenia urządzenia można również skontaktować się bezpośrednio z Działem Obsługi Klienta lub serwisem naprawczym przedstawiciela firmy Leica w danym kraju.

LEICA NIEMCY

Leica Camera AG

Leica Customer Care
Am Leitz-Park 5
35578 Wetzlar
Niemcy

Telefon: +49 6441 2080-189

Fax: +49 6441 2080-339

E-mail: customer.care@leica-camera.com

<https://leica-camera.com>

PRZEDSTAWICIELSTWO KRAJOWE

Biuro Obsługi Klienta właściwe dla miejsca zamieszkania można znaleźć na naszej stronie internetowej:

<https://leica-camera.com/pl-PL/kontakt>

LEICA AKADEMIE

Cały nasz program seminariów z wieloma interesującymi warsztatami na temat fotografii można znaleźć na stronie:

<https://leica-camera.com/pl-PL/leica-akademie>

Leica Camera AG | Am Leitz-Park 5
35578 WETZLAR | NIEMCY
Telefon: +49(0)6441-2080-0
Fax: +49(0)6441-2080-333
www.leica-camera.com

SL3-S/PL/2025/1/1