



LEICA SL3-S

ISTRUZIONI

PREFAZIONE

Gentile cliente,

Le auguriamo buon divertimento e buoni risultati scattando fotografie straordinarie con la sua nuova Leica SL3-S. Per sfruttare al meglio tutte le possibilità offerte dalla sua fotocamera, la invitiamo a leggere attentamente queste istruzioni prima dell'uso. Tutte le informazioni sulla fotocamera Leica SL3-S le potete leggere in qualsiasi momento al sito <https://leica-camera.com>.

Vostra Leica Camera AG

MATERIALE IN DOTAZIONE

Prima di mettere in funzione la fotocamera, verificare che siano presenti tutti gli accessori forniti in dotazione.

- Leica SL3-S
- Batteria ricaricabile agli ioni di litio Leica BP-SCL6
- Cavo USB di tipo C
- Coperchio a baionetta dell'alloggiamento
- Tracolla
- Guida rapida
- Inserto CE
- Inserto (account Leica)
- Certificato di collaudo

Con riserva di modifiche alla costruzione e all'esecuzione.

RICAMBI/ACCESSORI

Il Leica Customer Care sarà lieto di fornirvi ulteriori informazioni dettagliate sulla vasta gamma di parti di ricambio e accessori per la vostra fotocamera, oppure potete visitare la home page di Leica Camera AG:

<https://leica-camera.com/it-IT/accessori>

Con la fotocamera è consentito utilizzare esclusivamente gli accessori riportati e descritti nelle presenti istruzioni per l'uso e indicati da Leica Camera AG (batteria, caricabatterie, presa di rete, cavo di alimentazione ecc.). Gli accessori in dotazione devono essere utilizzati esclusivamente con il presente prodotto. Accessori di altri produttori potrebbero provocare anomalie di funzionamento e, in alcune circostanze, danneggiare la strumentazione.

Prima di utilizzare la vostra nuova fotocamera, vi preghiamo di leggere attentamente i capitoli "Avvertenze legali", "Avvertenze sulla sicurezza" e "Avvertenze generali" per prevenire danni al prodotto ed eventuali infortuni e rischi.

AVVERTENZE LEGALI

INFORMAZIONI SUL COPYRIGHT

- Attenersi scrupolosamente alle leggi sul diritto d'autore. La ripresa e la pubblicazione di supporti multimediali in precedenza registrati autonomamente, ad esempio, nastri, CD o altro materiale pubblicato o trasmesso, può costituire una violazione delle leggi sul diritto d'autore. Ciò si applica anche all'intero software fornito in dotazione.
- Per quanto riguarda l'uso di video realizzati con questa fotocamera: questo prodotto viene concesso in licenza ai sensi della AVC Patent Portfolio License per uso personale da parte dell'utente finale. Il cliente finale ha diritto anche all'uso personale e non commerciale del prodotto, ad esempio: (i) codifica di video conforme allo standard AVC ("video AVC") e/o (ii) decodifica di video AVC codificati da un cliente finale per uso personale e non commerciale e/o decodifica di video forniti da un provider di video che abbia a sua volta acquistato una licenza per la fornitura di video AVC. Nessun'altra licenza viene concessa o viene in alcun modo sottintesa per qualsiasi altra finalità. Qualsiasi altro uso, in particolare l'offerta di video AVC a pagamento, può rendere necessaria la stipulazione di un accordo di licenza separato con MPEG LA, L.L.C. Per ulteriori informazioni, contattare MPEG LA, L.L.C. alla pagina www.mpegla.com.
- Le denominazioni "SD", "SDHC", "SDXC" e "micro-SDHC" nonché i rispettivi loghi sono marchi registrati di SD-3C, LLC.

AVVERTENZE LEGALI RIGUARDANTI LE PRESENTI ISTRUZIONI

COPYRIGHT

Tutti i diritti riservati.

Tutti i testi, le immagini e la grafica sono soggetti a copyright e altre forme di tutela della proprietà intellettuale. È vietato copiarli, modificarli o utilizzarli a scopi commerciali o di trasferimento.

SCHEDA TECNICA

Alla chiusura della redazione potrebbero essersi verificati cambiamenti in termini di prodotti e prestazioni. Il produttore si riserva il diritto di apportare modifiche al tipo di costruzione o alla forma, al colore nonché all'entità della fornitura o della prestazione durante il periodo di consegna purché dette modifiche o cambiamenti siano sostenibili e ragionevoli per il cliente, in considerazione degli interessi di Leica Camera AG. Pertanto, Leica Camera AG si riserva il diritto sia a modifiche sia ad errori. Le immagini possono contenere anche accessori, equipaggiamenti speciali o altre dotazioni extra che non rientrano nella dotazione di fornitura o nel livello di servizio di serie. Alcune pagine possono anche contenere tipologie e prestazioni non disponibili in alcuni Paesi.

MARCHI E LOGHI

I marchi e i loghi utilizzati nel presente documento sono marchi di fabbrica registrati. Non è assolutamente consentito utilizzare detti marchi e loghi senza previa autorizzazione di Leica Camera AG.

DIRITTI DI LICENZA

Leica Camera AG desidera fornirvi una documentazione innovativa e informativa. Tuttavia, per motivi di creatività, vi preghiamo di comprendere che Leica Camera AG deve tutelare la sua proprietà intellettuale, compresi i brevetti, i marchi commerciali e i diritti d'autore, e che queste documentazioni non concedono alcun diritto di licenza alla proprietà intellettuale di Leica Camera AG.

INFORMAZIONI OBBLIGATORIE

La data di produzione della fotocamera è posta sulle etichette nei tagliandi del certificato di garanzia oppure sulla confezione.

Il formato della data è anno/mese/giorno.

CERTIFICAZIONI DEI PAESI DI UTILIZZO

Nel menu della fotocamera sono riportate le certificazioni del paese di utilizzo specifiche per questo dispositivo.

→ Nel menu principale, selezionare **Informazioni fotocamera**

→ Selezionare **Informazioni obbligatorie**

INFORMAZIONI SULLA LICENZA

Nel menu della fotocamera sono riportate le informazioni sulla licenza specifiche per questo dispositivo.

→ Nel menu principale, selezionare **Informazioni fotocamera**

→ Selezionare **Informazioni sulla licenza**

MARCHIO CE

Il marchio CE attesta la conformità dei nostri prodotti ai requisiti fondamentali delle direttive UE vigenti.

Dichiarazione di conformità (DoC)

Con la presente, "Leica Camera AG" dichiara che questo prodotto è conforme ai requisiti essenziali e alle altre disposizioni rilevanti della Direttiva 2014/53/UE. I clienti possono scaricare una copia del DoC originale per i nostri prodotti di apparecchiature radio dal nostro server DoC:

www.cert.leica-camera.com

In caso di ulteriori domande, contattare: Leica Camera AG, Am Leitz-Park 5, 35578 Wetzlar, Germania

Banda di frequenza utilizzabile / Limitazioni di impiego:
si veda la scheda tecnica

Potenza massima di uscita (EIRP): WLAN: < 20 dBm / Bluetooth: < 10 dBm

SMALTIMENTO DEI DISPOSITIVI ELETTRICI ED ELETTRONICI

(Si applica all'UE e agli altri Paesi europei con sistemi di raccolta differenziata)



Il presente dispositivo contiene componenti elettrici e/o elettronici e, pertanto, non deve essere smaltito insieme ai normali rifiuti domestici. Il dispositivo deve essere depositato presso gli appositi centri di raccolta allestiti dalle autorità municipali dove sarà riciclato.

Questa procedura è gratuita. Se il dispositivo contiene pile o batterie ricaricabili, queste dovranno essere preventivamente rimosse e, se necessario, smaltite da parte dell'utente conformemente alle normative vigenti in materia.

Per ulteriori informazioni sull'argomento, rivolgersi all'amministrazione comunale, all'azienda addetta allo smaltimento o al rivenditore dell'apparecchio.

AVVERTENZE IMPORTANTI SULL'UTILIZZO DI WLAN/ BLUETOOTH®

- Se si utilizzano dispositivi o sistemi informatici che richiedono un livello di sicurezza più affidabile dei dispositivi WLAN, assicurarsi di adottare misure adeguate per la sicurezza e la protezione da interferenze sui sistemi utilizzati.
- Leica Camera AG declina ogni responsabilità per eventuali danni derivanti dall'uso della fotocamera per finalità diverse da quelle previste per l'uso come dispositivo WLAN.
- Si presume che la funzione WLAN venga utilizzata nello stesso Paese in cui la fotocamera è stata venduta. Qualora la fotocamera venga utilizzata in Paesi diversi da quello nel quale è stata messa in vendita, esiste il rischio che essa violi le norme di regolamentazione per la trasmissione dei dati senza fili. Leica Camera AG declina ogni responsabilità per eventuali violazioni di questo tipo.
- Tenere presente che i dati trasmessi e ricevuti tramite trasmissione wireless sono sempre soggetti al rischio di "ascolto" da parte di terzi. Pertanto, si raccomanda vivamente di abilitare la crittografia nelle impostazioni del punto di accesso wireless utilizzato, al fine di garantire la sicurezza delle informazioni.
- Evitare di utilizzare la fotocamera in aree soggette a campi magnetici, elettricità statica o interferenze, ad esempio in prossimità di forni a microonde. In caso contrario, le informazioni trasmesse tramite wireless potrebbero non raggiungere la fotocamera.
- Se si utilizza la fotocamera in prossimità di dispositivi come forni a microonde e telefoni cordless che utilizzano la banda di frequenza radio da 2,4 GHz, le prestazioni di entrambi i dispositivi potrebbero essere compromesse.
- Non collegarsi a reti wireless per le quali non si dispone di autorizzazione.
- Quando la funzione wireless è abilitata, la ricerca delle reti WLAN avviene automaticamente. Nell'elenco delle reti rilevate vengono mostrate anche reti alle

quali non è consentito accedere per mancanza della specifica autorizzazione (SSID è il nome che identifica la rete WLAN). Non tentare, però, di connettersi a una rete di questo tipo, in quanto ciò potrebbe essere considerato come un accesso non autorizzato.

- In aereo, si raccomanda di disattivare la funzione WLAN.
- L'utilizzo della banda di frequenza della rete WLAN da 5150 MHz a 5350 MHz è consentito unicamente in ambienti chiusi.
- Per le funzioni specifiche di Leica FOTOS, vi preghiamo di leggere le avvertenze importanti a pag. 280.

AVVERTENZE SULLA SICUREZZA

IN GENERALE

- Non utilizzare la fotocamera nelle immediate vicinanze di dispositivi che emettano potenti campi magnetici, elettrostatici o elettromagnetici (come, ad esempio, forni ad induzione, forni a microonde, monitor di TV o computer, console per videogiochi, cellulari, ricetrasmittenti). I loro campi elettromagnetici possono disturbare la registrazione delle immagini.
- Potenti campi magnetici, ad esempio quelli di altoparlanti o grossi motori elettrici, possono danneggiare i dati memorizzati o disturbare la ripresa.
- In caso di malfunzionamento della fotocamera dovuto all'effetto di campi elettromagnetici, spegnere la fotocamera, rimuovere brevemente la batteria e riaccendere la fotocamera.
- Non utilizzare la fotocamera nelle immediate vicinanze di emittenti radio o cavi di alta tensione. I loro campi elettromagnetici possono disturbare la registrazione delle immagini.
- Conservare i componenti di piccole dimensioni (come, ad esempio, la copertura della slitta porta accessori) come descritto di seguito:
 - fuori dalla portata dei bambini
 - in un luogo sicuro, protetto da possibili smarrimenti e furti
- I moderni dispositivi elettronici sono estremamente sensibili alle scariche elettrostatiche. Dal momento che il corpo umano può facilmente caricare diverse decine di migliaia di Volt, ad esempio camminando su una moquette sintetica, il contatto con la fotocamera potrebbe produrre una scarica elettrica, soprattutto se poggia su un materiale conduttivo. Se la scarica colpisce solo il corpo macchina, le parti elettroniche non subiranno danni. Nonostante la presenza di circuiti di protezione supplementari integrati, per motivi di sicurezza si consiglia di non toccare i contatti rivolti verso l'esterno, ad esempio quelli della slitta portaflash.
- Assicurarsi che il sensore per il riconoscimento del tipo di obiettivo nell'attacco a baionetta non sia sporco o

graffiato. Assicurarsi, inoltre, che non si depositino granelli di sabbia o particelle simili che potrebbero graffiare l'attacco a baionetta. Non utilizzare liquidi per pulire questo elemento (per fotocamere di sistema).

- Per un'eventuale pulizia dei contatti, evitare l'impiego di panni ottici in microfibra (sintetici). Utilizzare, invece, un panno di cotone o di lino. Se, prima di toccare la fotocamera, viene intenzionalmente toccato un tubo del riscaldamento o dell'acqua (materiale conduttivo collegato a "terra"), l'eventuale carica elettrostatica viene scaricata in sicurezza. Per evitare che i contatti si sporchino e si ossidino, conservare la fotocamera in un luogo asciutto con copriobiettivo montato e coperchio della slitta portaflash/presa per mirino applicati (per fotocamere di sistema).
- Per prevenire possibili guasti, cortocircuiti o folgorazioni, utilizzare esclusivamente gli accessori prescritti per questo modello.
- Non tentare di rimuovere parti dell'alloggiamento (coperture). Una corretta riparazione può essere effettuata solo presso un centro assistenza autorizzato.
- Proteggere la fotocamera dal contatto con spray insetticidi e altre sostanze chimiche aggressive. Per la pulizia, non utilizzare acquaragia (benzene), diluenti e alcool. Alcune sostanze chimiche e determinati liquidi possono danneggiare il corpo esterno della fotocamera o il rivestimento superficiale.
- Evitare di tenere la fotocamera a contatto con gomma o materiali sintetici per periodi prolungati, in quanto da questi materiali possono evaporare sostanze chimiche aggressive.
- Assicurarsi che nella fotocamera non penetrino sabbia, polvere e acqua, ad esempio in caso di neve, pioggia o in spiaggia. Ciò vale soprattutto durante la sostituzione degli obiettivi (per fotocamere di sistema) e l'inserimento o la rimozione della scheda di memoria e della batteria. Sabbia e polvere possono danneggiare la fotocamera, gli obiettivi, la scheda di memoria nonché la batteria. L'umidità può causare malfunzionamenti e addirittura danni irreparabili alla fotocamera e alla scheda di memoria.

OBIETTIVO

- Quando la fotocamera è esposta frontalmente ai raggi diretti del sole, l'obiettivo agisce come una lente focale. Di conseguenza, la fotocamera dovrà essere assolutamente protetta da una forte irradiazione solare.
- Applicando il copriobiettivo e tenendo la fotocamera all'ombra (o meglio nell'apposita custodia), si possono evitare danni ai componenti interni della fotocamera.

BATTERIA

- Un utilizzo non conforme di queste batterie o l'uso di tipi di batterie non previsti può provocare in alcuni casi esplosioni!
- Le batterie ricaricabili non devono essere esposte per periodi prolungati alla luce del sole, al calore, all'umidità o venire a contatto con liquidi. Inoltre, esse non devono assolutamente essere poste in forni a microonde o contenitori ad alta pressione: pericolo di incendi o di esplosione!
- Batterie umide o bagnate non devono in alcun caso essere ricaricate né inserite nella fotocamera!
- Una valvola di sicurezza nella batteria consente di scaricare in modo controllato l'eventuale sovrappressione causata da un utilizzo improprio. Le batterie rigonfie dovranno essere smaltite immediatamente. Pericolo di esplosione!
- I contatti della batteria devono essere sempre puliti e accessibili. Le batterie ricaricabili agli ioni di litio sono protette contro i cortocircuiti; tuttavia, è buona norma proteggerne i contatti da oggetti di metallo come clip da ufficio o gioielli. Una batteria cortocircuitata può surriscaldarsi e causare gravi ustioni.
- Qualora una batteria sia caduta, verificare immediatamente che l'alloggiamento e i contatti non si siano danneggiati. L'inserimento di una batteria danneggiata può provocare danni alla fotocamera.
- Se la fotocamera emana uno strano odore, cambia colore, si deforma, si surriscalda oppure presenta una fuoriuscita di liquido, la batteria deve essere subito rimossa dalla fotocamera o dal caricabatterie e sostituita.

tuita. Continuando a utilizzare batterie in queste condizioni sussiste il rischio di surriscaldamento, d'incendio e/o di esplosione!

- Non gettare in alcun caso le batterie nel fuoco, poiché possono esplodere.
- In caso di fuoriuscita di liquidi o odore di bruciato, tenere la batteria lontana da fonti di calore. Il liquido fuoriuscito può incendiarsi!
- L'uso di caricabatterie diversi, non autorizzati da Leica Camera AG, può danneggiare le batterie provocando, nei casi più estremi, anche lesioni personali gravi con pericolo di morte.
- Accertarsi che la presa di rete utilizzata sia liberamente accessibile.
- Non aprire mai la batteria e il caricabatterie. Le riparazioni possono essere eseguite esclusivamente presso i centri autorizzati.
- Tenere sempre le batterie fuori dalla portata dei bambini. Se ingerite, le batterie possono provocare il soffocamento.

PRIMO SOCCORSO

- Se il liquido della batteria viene a contatto con gli occhi, sussiste il pericolo di accecamento. Lavare subito gli occhi con abbondante acqua pulita. Non sfregare gli occhi. Recarsi subito da un medico.
- Se il liquido fuoriuscito viene a contatto con la pelle o con gli abiti, esiste il pericolo di lesioni. Lavare le aree interessate con acqua pulita.

CARICABATTERIE

- Se il caricabatterie viene utilizzato nelle vicinanze di radiorecettori, la ricezione di questi ultimi potrebbe risultare disturbata. Mantenere sempre una distanza di almeno un metro tra i dispositivi.
- Durante l'utilizzo, il caricabatterie può emettere rumori ("ronzii"); si tratta di un fenomeno normale e non rappresenta un'anomalia di funzionamento.
- Scollegare il caricabatterie dalla rete quando non viene utilizzato, poiché, in caso contrario, anche con

la batteria non inserita, consuma corrente, sia pure in quantità molto ridotta.

- Mantenere sempre puliti i contatti del caricabatterie e non metterli in corto.

SCHEDA DI MEMORIA

- Non estrarre la scheda di memoria durante il salvataggio di un'immagine o il trasferimento di dati dalla scheda di memoria. Durante queste operazioni, la fotocamera non deve essere né spenta né esposta a urti o vibrazioni.
- Non aprire il vano e non estrarre la scheda di memoria né la batteria finché il LED di stato che indica l'accesso alla memoria della fotocamera è acceso. In caso contrario, i dati sulla scheda possono essere distrutti e la fotocamera può funzionare in modo difettoso.
- Non lasciare cadere le schede di memoria e non piegarle, in quanto potrebbero danneggiarsi e i dati salvati potrebbero andare perduti.
- Non toccare i contatti sul retro della scheda di memoria e tenerli lontani da sporco, polvere e umidità.
- Assicurarsi che le schede di memoria siano tenute fuori dalla portata dei bambini. L'ingestione delle schede di memoria comporta il pericolo di soffocamento.

SENSORE

- Le radiazioni cosmiche (ad esempio, durante i voli) possono causare difetti dei pixel.

TRACOLLA

- Questa tracolla è realizzata in un materiale particolarmente resistente. Tenere la tracolla fuori dalla portata dei bambini. La tracolla non è un giocattolo e può essere potenzialmente pericolosa per i bambini (pericolo di strangolamento).
- Utilizzare la tracolla unicamente per la funzione per cui è stata prevista, ossia come cinghia da trasporto per fotocamera o binocolo. Qualsiasi utilizzo diverso

comporta il rischio di lesioni e danni alla tracolla stessa e, pertanto, non è consentito.

- Non utilizzare la tracolla come cinghia da trasporto per fotocamera o binocoli durante attività sportive qualora sussista un elevato rischio di rimanere sospesi o impigliati con la cinghia stessa (ad esempio in arrampicate in montagna o sport simili all'aria aperta).

STATIVO

- Qualora si utilizzi uno stativo, assicurarsi che sia perfettamente stabile e regolare la fotocamera nella posizione desiderata ruotando lo stativo e non la fotocamera stessa. Non serrare eccessivamente la vite di fermo dello stativo e non esercitare forza eccessiva. La fotocamera non deve essere trasportata con lo stativo montato. Lo stativo montato, infatti, potrebbe essere causa di ferimento per il fotografo ed altre persone o danni alla fotocamera.

FLASH

- In casi estremi, l'utilizzo di flash non compatibili con la Leica SL3-S può provocare danni irreparabili alla fotocamera e/o al flash stesso.

AVVERTENZE GENERALI

Per maggiori dettagli sulle misure necessarie in caso di problemi, siete pregati di leggere il capitolo "Pulizia/Conservazione".

FOTOCAMERA/OBIETTIVO

- Annotare il numero di serie della fotocamera (inciso sulla parte inferiore del corpo esterno) e degli obiettivi, poiché è estremamente importante in caso di smarrimento.
- Per impedire la penetrazione di polvere o simili all'interno della fotocamera, si dovrebbero sempre montare un obiettivo o il coperchio a baionetta dell'alloggiamento.
- Per la stessa ragione, si dovrebbe cambiare l'obiettivo con rapidità e in ambienti quanto più possibile privi di polvere.
- Il coperchio a baionetta dell'alloggiamento o il copriobiettivo posteriore non devono essere tenuti nella tasca dei pantaloni a causa della presenza di polvere, che può penetrare durante il montaggio nelle parti interne della fotocamera.

MONITOR

- Se la fotocamera è esposta ad elevate escursioni termiche, sul monitor potrebbe formarsi della condensa. Pulire delicatamente la fotocamera utilizzando un panno morbido asciutto.
- Se la fotocamera è molto fredda al momento dell'accensione, la schermata del monitor apparirà all'inizio leggermente più scura del solito. Non appena si riscalda, il monitor tornerà alla sua luminosità abituale.

BATTERIA

- La batteria può essere ricaricata esclusivamente in un determinato range di temperatura. Per maggiori informazioni sulle condizioni d'esercizio, consultare il capitolo "Scheda tecnica" (vedi pag. 308).

- Le batterie ricaricabili agli ioni di litio possono essere ricaricate in qualsiasi momento indipendentemente dallo stato di carica. Se all'inizio della ricarica una batteria è solo parzialmente scarica, la carica completa viene raggiunta più rapidamente.
- Le batterie nuove sono solo parzialmente cariche dalla fabbrica, quindi dovranno essere ricaricate completamente prima dell'uso.
- Una nuova batteria raggiunge la capacità completa solo dopo essere stata ricaricata ed essersi scaricata completamente per 2-3 volte utilizzando la fotocamera. Questo processo di scarica dovrebbe essere ripetuto dopo circa 25 cicli.
- Durante la carica sia la batteria che il caricabatterie si surriscaldano. Si tratta di un fenomeno normale e non rappresenta un malfunzionamento.
- Tale comportamento è da considerarsi normale e non indica un malfunzionamento. Un rapido lampeggiamento dei due LED dopo l'inizio della ricarica (> 2 Hz) indica un errore di ricarica (ad esempio, il superamento del tempo massimo di ricarica, una tensione o una temperatura al di fuori dell'intervallo consentito o un cortocircuito). In questo caso, scollegare il caricabatterie dalla rete e rimuovere la batteria. Assicurarsi che la temperatura rientri nei valori sopra indicati e riavviare il processo di ricarica. Se il problema persiste, rivolgersi al rivenditore, a una filiale Leica del proprio Paese o a Leica Camera AG.
- Le batterie ricaricabili agli ioni di litio generano corrente attraverso reazioni chimiche interne. Queste reazioni sono influenzate anche dalla temperatura esterna e dall'umidità dell'aria. Per una durata utile massima, la batteria non deve essere esposta per lungo tempo a temperature molto alte o basse (ad es. in un veicolo fermo in estate e/o in inverno).
- La durata utile di ogni batteria, anche in condizioni d'impiego ottimali, è limitata! Dopo diverse centinaia di cicli di ricarica, ciò risulta visibile da una netta riduzione del tempo di funzionamento.
- La batteria intercambiabile alimenta un'ulteriore batteria tampone fissa incorporata nella fotocamera che, a sua volta, garantisce la memorizzazione della data e dell'ora per alcune settimane. Quando la capacità

della batteria tampone è esaurita, occorre ricaricarla sostituendola con una batteria carica. Una volta che le due batterie si sono completamente scaricate, però, si dovranno reimpostare l'ora e la data.

- Se la capacità della batteria diminuisce o si utilizza una batteria usata, a seconda della funzione fotocamera utilizzata verranno visualizzati messaggi di avviso e le funzioni verranno limitate o completamente disabilitate.
- Rimuovere la batteria se non si usa la fotocamera per un periodo prolungato. A questo scopo, spegnere prima la fotocamera con l'interruttore generale. In caso contrario, dopo diverse settimane la batteria potrebbe esaurirsi completamente, ossia la tensione potrebbe diminuire notevolmente, perché la fotocamera consuma una ridotta corrente di riposo per la memorizzazione delle impostazioni anche quando è spenta.
- Consegnare le batterie danneggiate presso un apposito centro di raccolta per un corretto riciclaggio nel rispetto delle normative vigenti.
- La data di produzione è riportata sulla batteria stessa. Il formato della data di produzione è settimana/anno.

SCHEDA DI MEMORIA

- L'offerta di schede SD/SDHC/SDXC è troppo ampia perché Leica Camera AG sia in grado di testare esaurientemente la compatibilità e la qualità di tutte le schede di memoria disponibili sul mercato. Un danneggiamento della fotocamera o della scheda è, in linea di massima, improbabile. Poiché soprattutto le cosiddette schede "No Name" in parte non rispettano gli standard SD/SDHC/SDXC, Leica Camera AG non può fornire alcuna garanzia di funzionamento.
- Si consiglia di formattare di tanto in tanto le schede di memoria, poiché la frammentazione che deriva dalla cancellazione può bloccare notevolmente la capacità delle schede.
- Normalmente non è necessario formattare (inizializzare) le schede di memoria già utilizzate. Se, però, si utilizzano per la prima volta schede non ancora formattate o formattate con un altro dispositivo (ad esempio un computer), sarà necessario formattarle.

- I campi elettromagnetici, le cariche elettrostatiche o eventuali difetti della fotocamera e delle schede possono provocare il danneggiamento o la perdita dei dati memorizzati sulle schede di memoria; pertanto, si raccomanda di salvare i dati anche su un PC.
- Le schede di memoria SD, SDHC e SDXC sono dotate di un interruttore di protezione da scrittura, con il quale possono essere bloccate per evitare un salvataggio o un'eliminazione accidentale. L'interruttore ha la forma di un cursore e si trova sul lato non obliquo della scheda. I dati sono protetti quando si trova nella sua posizione inferiore contrassegnata con LOCK.
- Durante la formattazione della scheda di memoria, tutti i dati salvati sulla scheda saranno cancellati. La formattazione viene eseguita anche per immagini marcate e protette contro la cancellazione.



ATTENZIONE: SURRISCALDAMENTO DELLA SCHEDA DI MEMORIA

Come illustrato nel lato interno dell'apposito scomparto, poco dopo avere utilizzato la fotocamera la scheda di memoria può essere surriscaldata. Prestare attenzione quando la si estrae! Se sullo schermo compare un messaggio di avviso che la temperatura è elevata, non estrarre subito la scheda di memoria, bensì attendere finché non si sarà raffreddata e il messaggio di avviso scompare.

SENSORE

- Eventuali particelle di polvere o sporco rimaste attaccate sul vetro protettivo del sensore potrebbero risultare visibili sulle immagini, a seconda delle dimensioni delle particelle, sotto forma di macchie o punti scuri (per fotocamera di sistema). Per la pulizia del sensore potete anche inviare la vostra fotocamera al Leica Customer Care (vedi pag. 314). Questa pulizia, però, non è coperta dalla garanzia, e quindi sarà soggetta a pagamento.

DATI

- Tutti i dati, anche i dati personali, possono essere modificati o cancellati da comandi errati o involontari, elettricità statica, incidenti, malfunzionamenti, riparazioni e altri interventi.
- Vi preghiamo di ricordare che Leica Camera AG declina qualsiasi responsabilità per danni diretti o danni indiretti riconducibili alla modifica o alla distruzione di dati e informazioni personali.

AGGIORNAMENTO DEL FIRMWARE

Leica lavora costantemente allo sviluppo e al perfezionamento della Leica SL3-S. Poiché, nel caso delle fotocamere digitali, molte funzioni sono controllate interamente in modo elettronico, è possibile installare ottimizzazioni ed estensioni della gamma di funzioni nella fotocamera anche in un secondo momento. A questo scopo, Leica pubblica i cosiddetti aggiornamenti del firmware ad intervalli irregolari. Di norma, le fotocamere sono già dotate di fabbrica dei firmware più aggiornati, tuttavia, è possibile scaricare facilmente i firmware aggiornati dal nostro sito Internet e trasferirli nella fotocamera.

Registrandosi alla homepage di Leica Camera come possessore di una fotocamera Leica, è possibile ricevere informazioni sulla disponibilità di aggiornamenti del firmware tramite la newsletter.

Per ulteriori informazioni sulla registrazione e sugli aggiornamenti del firmware per la vostra Leica SL3-S nonché su eventuali modifiche e integrazioni riguardanti le istruzioni riportate nel manuale, potete visitare sia la sezione download sia "Area Clienti" di Leica Camera AG al seguente indirizzo: <https://club.leica-camera.com> Leica esegue aggiornamenti del firmware ad intervalli irregolari anche per gli obiettivi. Se occorre un firmware nuovo, basta scaricarlo dalla nostra home page e trasferirlo sull'obiettivo. Per ulteriori informazioni in merito, vedi pag. 277.

Per sapere se la fotocamera e gli obiettivi sono dotati della versione di firmware più recente, consultare la voce di menu **Informazioni fotocamera** (vedi pag. 277).

CONDIZIONI DI GARANZIA DI LEICA CAMERA AG

Gentili clienti,

ci congratuliamo con voi per l'acquisto del nuovo prodotto di Casa Leica, un marchio conosciuto e apprezzato in tutto il mondo.

Su questo prodotto Leica, oltre ai diritti di garanzia previsti dalla legge nei confronti del proprio rivenditore, Leica Camera AG ("LEICA") concede anche prestazioni di garanzia gratuite per il vostro prodotto Leica conformemente alle seguenti regolamentazioni ("Garanzia Leica"). La garanzia Leica non limita, quindi, né i vostri diritti legali di consumatore secondo il diritto di volta in volta applicabile, né i vostri diritti di consumatore nei confronti del rivenditore con cui avete stipulato il contratto di acquisto.

LA GARANZIA LEICA

Avete acquistato un prodotto Leica realizzato in base a speciali criteri di qualità e testato nelle diverse fasi di produzione da tecnici specializzati di provata esperienza. Su questo prodotto Leica, compresi gli accessori contenuti nella rispettiva confezione originale, concediamo la seguente garanzia Leica, valida a partire dal 1° aprile 2023. Vi preghiamo di osservare che non concediamo alcuna garanzia su prodotti acquistati per uso commerciale. Per alcuni prodotti Leica offriamo una proroga del periodo di garanzia se vi registrate nel nostro account Leica. Maggiori dettagli li trovate sul nostro sito web www.leica-camera.com.

COSA COMPRENDE LA GARANZIA LEICA

Durante il periodo di copertura, eventuali reclami dovuti a difetti di fabbrica o del materiale verranno risolti gratuitamente, a discrezione di LEICA, mediante riparazione, sostituzione delle parti difettose o permuta con un prodotto Leica equivalente esente da difetti. Le parti o i prodotti sostituiti diventano di proprietà di LEICA. Sono esclusi ulteriori diritti, di qualsiasi tipo e basati su qualsiasi fondamento giuridico, in aggiunta a quelli previsti dalla presente garanzia Leica.

ESCLUSI DALLA GARANZIA LEICA

Dalla garanzia Leica sono escluse le parti usurabili, come, ad esempio, le conchiglie oculari, il rivestimento in pelle, le tracolle, i rinforzi, le batterie nonché le parti sottoposte a sollecitazione meccanica, a meno che il vizio non sia riconducibile a difetti di fabbricazione o del materiale. Questo vale anche per il deterioramento delle superfici.

DECADIMENTO DEI DIRITTI ALLA GARANZIA LEICA

I diritti alle prestazioni di garanzia decadono qualora il vizio in questione sia da ricondurre ad un impiego non conforme; i diritti alla garanzia possono decadere anche nel caso in cui venga utilizzato un accessorio di terze parti o qualora il prodotto Leica venisse aperto o riparato in modo scorretto e non professionale. I diritti alle prestazioni di garanzia decadono anche qualora il numero di serie sia irricognoscibile.

RIVENDICAZIONE DELLA GARANZIA LEICA

Per rivendicare il diritto alla garanzia è necessaria una copia della prova di acquisto (scontrino) del vostro prodotto Leica presso un rivenditore autorizzato del marchio LEICA ("rivenditore autorizzato Leica"). Lo scontrino dovrà riportare la data di acquisto, il prodotto Leica unitamente al codice dell'articolo e al numero di serie e i dati del rivenditore autorizzato Leica. Ci riserviamo il diritto di richiedere la presentazione della prova di acquisto originale. In alternativa potete inviare una copia del certificato di garanzia; vi preghiamo di ricordare che il certificato deve essere completamente compilato e che il prodotto deve essere stato venduto da un rivenditore autorizzato Leica.

Inviare il vostro prodotto Leica accompagnato da una copia della prova d'acquisto (scontrino) o del certificato di garanzia nonché una descrizione del reclamo.

Leica Camera AG, Customer Care, Am Leitz-Park 5, 35578 Wetzlar, Germania

E-mail: customer.care@leica-camera.com

Telefono: +49 6441 2080-189

oppure a un rivenditore autorizzato Leica.

Prodotto Leica Foto	Periodo di garanzia
tutti i prodotti	2 anni

La fotocamera Leica SL3-S è antispruzzo e antipolvere.

La fotocamera è stata testata in condizioni di laboratorio controllate ed è classificata con un indice di protezione IP54 ai sensi della norma DIN EN 60529. Nota: la protezione antispruzzo e antipolvere non è permanente e diminuisce con il tempo. Ai capitoli "Pulizia/Conservazione" troverete indicazioni riguardanti la pulizia e l'asciugatura corrette della fotocamera. La garanzia non copre i danni provocati dai liquidi. L'apertura della fotocamera da parte di un rivenditore o di partner dell'assistenza non autorizzati provoca l'estinzione della garanzia riguardante gli spruzzi d'acqua e la polvere.

INDICE

PREFAZIONE.....	2
MATERIALE IN DOTAZIONE.....	2
RICAMBI/ACCESSORI.....	3
AVVERTENZE LEGALI.....	4
AVVERTENZE SULLA SICUREZZA.....	7
AVVERTENZE GENERALI.....	10
CONDIZIONI DI GARANZIA DI LEICA CAMERA AG.....	14
INDICE.....	16
DENOMINAZIONE DEI COMPONENTI.....	22
MORSETTIERA.....	24
INDICATORI.....	26
FOTO.....	26
VIDEO/CINE.....	28
INDICATORI SUL DISPLAY SUPERIORE.....	30
PREPARATIVI.....	32
APPLICAZIONE DELLA TRACOLLA.....	32
PREPARAZIONE DEL CARICABATTERIE.....	32
RICARICA DELLA BATTERIA.....	33
RICARICA TRAMITE USB.....	34
INSERIMENTO/RIMOZIONE DELLA BATTERIA.....	34
INSERIMENTO/RIMOZIONE DELLA SCHEDA DI MEMORIA.....	36
OBIETTIVI.....	38
OBIETTIVI COMPATIBILI.....	38
SOSTITUZIONE DELL'OBIETTIVO.....	40
REGOLAZIONE DIOTTRICA.....	43
IMPUGNATURA MULTIFUNZIONE HG-SCL7.....	44
UTILIZZO DELLA FOTOCAMERA.....	50
ELEMENTI DI COMANDO.....	50
INTERRUTTORE GENERALE.....	50
LED DELL'INTERRUTTORE GENERALE.....	51
PULSANTE DI SCATTO.....	52
GHIERA DI REGOLAZIONE SINISTRA.....	53
GHIERA DI REGOLAZIONE DESTRA.....	53
GHIERA DI SELEZIONE.....	54

JOYSTICK.....	54
PULSANTE PLAY / PULSANTE MENU.....	55
PULSANTI FUNZIONE.....	56
MONITOR (SCHERMO TOUCH).....	57
DISPLAY SUPERIORE.....	58
COMANDI A MENU.....	58
ELEMENTI DI COMANDO.....	58
AREE DEL MENU.....	59
IMPOSTAZIONI NELLE MODALITÀ FOTO E VIDEO.....	60
CAMBIO DI AREA DEL MENU.....	61
CONTROL CENTER.....	62
MODIFICA DEL CONTROL CENTER.....	62
MENU PRINCIPALE.....	64
NAVIGAZIONE NEI MENU.....	65
SOTTOMENU.....	67
TASTIERA/TASTIERINO.....	67
MENU A COMPARSA.....	68
MENU A SCALA.....	68
MENU DATA/ORA.....	69
MENU COMBINATO (PROFILI AF).....	69
MENU COMBINATO (PROPRIETÀ DELL'IMMAGINE).....	70
UTILIZZO PERSONALIZZATO.....	72
ACCESSO DIRETTO ALLE FUNZIONI DI MENU.....	72
MODIFICA DELL'ALLOCAZIONE.....	72
RICHIAMO DELLA VOCE DI MENU ASSEGNATA.....	72
CONFIGURAZIONE DELLE GHIERE DI REGOLAZIONE.....	73
CON OBIETTIVI AF.....	74
CON OBIETTIVI MF.....	75
SENSO DI ROTAZIONE DELLE GHIERE DI REGOLAZIONE.....	75
FUNZIONI DEL JOYSTICK.....	76
BLOCCO DEGLI ELEMENTI DI COMANDO.....	76
PROFILI UTENTE.....	77
IMPOSTAZIONI DI BASE DELLA FOTOCAMERA... 80	
LINGUA DEI MENU.....	80
DATA/ORA.....	80
UNITÀ DISTANZA.....	81
MODALITÀ DI RISPARMIO ENERGETICO (MODALITÀ STAND-BY).....	82
IMPOSTAZIONI DEL MONITOR/MIRINO.....	82
UTILIZZO DEL MONITOR/DEL MIRINO EVF.....	83
SENSIBILITÀ DEL SENSORE OCULARE.....	83

LUMINOSITÀ	84	(LEICA CONTENT CREDENTIALS)	102
MONITOR	84	RILEVAMENTO DELLA POSIZIONE DI SCATTO	102
EVF	84	TRASFERIMENTO DI DATI	103
RIPRODUZIONE DEL COLORE	84	PRATICHE IMPOSTAZIONI PREDEFINITE	104
MONITOR	84	TOUCH AF	104
EVF	84	TOUCH AF + SCATTO	105
SPEGNIMENTO AUTOMATICO DI MONITOR E EVF	85	TOUCH AF NELLA MODALITÀ EVF	105
FREQUENZA FOTOGRAFMI EVF	85	PERSONALIZZAZIONE DELL'OBBIETTIVO	106
ROTAZIONE AUTOMATICA DELLA BARRA DELLE INFORMAZIONI	85	INCREMENTO EV	106
SEGNALI ACUSTICI	86	INDICATORI AUSILIARI	107
VOLUME	86	PROFILI DI INFORMAZIONI	107
SEGNALI ACUSTICI	86	CAMBIO DI PROFILO DI INFORMAZIONI	108
SUONO DI SCATTO DELL'OTTURATORE ELETTRONICO	86	DISATTIVAZIONE DI SINGOLI PROFILI DI INFORMAZIONI	108
CONFERMA DELL'AUTOFOCUS	86	MODIFICA DEI PROFILI DI INFORMAZIONI	109
FOTOGRAFIA SILENZIOSA	86	INDICATORI DISPONIBILI	109
IMPOSTAZIONI FOTO	88	BARRE INFORMAZIONI	109
FORMATO SENSORE	88	GRIGLIE	110
FORMATO FILE	89	CLIPPING	110
RAPPORTO D'ASPETTO	90	FOCUS PEAKING	111
PROPRIETÀ DELL'IMMAGINE	90	ORIZZONTE VIRTUALE	112
STILE FILM	91	ISTOGRAMMA	113
PROFILI DEL COLORE	92	ATTIVAZIONE/DISATTIVAZIONE TEMPORANEA DI SINGOLE FUNZIONI	114
PROFILI BIANCO E NERO	92	LIVE VIEW AVANZATO	114
PERSONALIZZARE I PROFILI FOTOGRAFICI	93	FUNZIONI AUSILIARI AF	115
LEICA LOOKS	93	LUCE AUSILIARIA AF	115
OTTIMIZZAZIONI AUTOMATICHE	94	CONFERMA ACUSTICA DI AF	115
SOPPRESSIONE DEL RUMORE	94	FOTOGRAFIA	116
SOPPRESSIONE DEL RUMORE CON L'ESPOSIZIONE PROLUNGATA	94	MODO DI SCATTO	116
SOPPRESSIONE DEL RUMORE PER LE IMMAGINI JPG	95	MESSA A FUOCO	117
STABILIZZAZIONE DELL'IMMAGINE	95	FOTOGRAFIE CON L'AF	117
IMPOSTAZIONE DELLA DIREZIONE DI STABILIZZAZIONE	96	FOTOGRAFIE CON MF	117
OTTIMIZZAZIONE DELLE ZONE SCURE (IDR)	97	MODALITÀ AUTOFOCUS	117
GAMMA DINAMICA	97	AF INTELLIGENTE (iAF)	117
FUNZIONE IDR	97	AFs (single)	117
GESTIONE DEI DATI	98	AFc (continuous)	117
OPZIONI DI SALVATAGGIO	98	METODI DI MISURAZIONE DELL'AUTOFOCUS	118
FORMATTAZIONE DELLA SCHEDA DI MEMORIA	99	MISURAZIONE MULTI-ZONA	118
SUPPORTI DATI ESTERNI	100	MISURAZIONE SPOT/DEL CAMPO	118
STRUTTURA DEI DATI	100	ZONA	118
MODIFICA DEL NOME DEI FILE	101	TRACKING	119
CREAZIONE DI UNA NUOVA CARTELLA	101	RICONOSCIMENTO POSTURALE (RICONOSCIMENTO FACCIALE)	120
CREDENTIALI DEL CONTENUTO	102	RICONOSCIMENTO DEGLI ANIMALI	120

IMPOSTAZIONI AF	121	PRIORITÀ DI TEMPO - S	144
PROFILI AF	121	REGOLAZIONE MANUALE DELL'ESPOSIZIONE - M	145
MESSA A FUOCO PRELIMINARE	123	ESPOSIZIONE PROLUNGATA	146
LIMITAZIONE DELLA FOCALIZZAZIONE	123	TEMPI DI POSA INVARIABILI	146
IMPOSTAZIONE RAPIDA DI AF	124	FUNZIONE B	146
RICHIAMO DELLA FUNZIONE DI IMPOSTAZIONE RAPIDA DI AF ..	124	SOPPRESSIONE DEL RUMORE	147
MODIFICA DELLE DIMENSIONI DEL CAMPO DI MISURA AF	124	CONTROLLO DELL'ESPOSIZIONE	148
CAMBIO DEL METODO DI MISURAZIONE AF	124	ANTEPRIMA DELL'ESPOSIZIONE	148
FUNZIONI AUSILIARIE AF	125	SALVATAGGIO DEI VALORI MISURATI	148
INGRANDIMENTO NELLA MODALITÀ AF	125	COMPENSAZIONE DELL'ESPOSIZIONE	150
LUCE AUSILIARIA AF	126	CONTROLLO DELLA PROFONDITÀ DI CAMPO	152
CONFERMA ACUSTICA DI AF	126	MODALITÀ DI RIPRESA	153
SPOSTAMENTO DEL CAMPO DI MISURA AF	126	SCATTO CONTINUO	153
MESSA A FUOCO MANUALE (MF)	127	SCATTO A INTERVALLI	154
FUNZIONI AUSILIARIE MF	127	BRACKETING	156
FOCUS PEAKING	127	MULTISHOT	157
INGRANDIMENTO NELLA MODALITÀ MF	128	REGOLAZIONI DI PRECISIONE	158
INDICAZIONE DELLA DISTANZA	129	AUTOSCATTO	158
UTILIZZO DELL'AUTOFOCUS NELLA MODALITÀ MF	130	TIPOLOGIE DI RIPRESA SPECIALI	159
SENSIBILITÀ ISO	130	CONTROLLO DELLA PROSPETTIVA	159
VALORI ISO FISSI	131	CONTROLLO DELLA PROSPETTIVA ATTIVATO	160
IMPOSTAZIONE AUTOMATICA	132	PROSPETTIVA RICONOSCIUTA NELLA MODALITÀ LIVE VIEW	160
LIMITAZIONE DEGLI INTERVALLI DI IMPOSTAZIONE	132	PROSPETTIVA CORRETTA NELLA MODALITÀ DI RIPRODUZIONE	160
IMPOSTAZIONE ISO DINAMICA	133	IMMAGINI IN FORMATO JPG	160
FLOATING ISO	134	IMMAGINI IN FORMATO DNG	160
BILANCIAMENTO DEL BIANCO	134	CONTROLLO DELLA PROSPETTIVA CON ADOBE LIGHTROOM® E	
CONTROLLO AUTOMATICO/IMPOSTAZIONI FISSE	135	ADOBE PHOTOSHOP®	161
REGOLAZIONE MANUALE MEDIANTE MISURAZIONE	135	OVERLAY IMMAGINI	161
CARTONCINO GRIGIO (PIPETTA)	136	FOTOGRAFARE CON IL FLASH	163
CARTONCINO GRIGIO	136	FLASH COMPATIBILI	163
IMPOSTAZIONE DIRETTA DELLA TEMPERATURA DEL COLORE		MISURAZIONE DELL'ESPOSIZIONE FLASH (MISURAZIONE TTL)	165
137		IMPOSTAZIONE SUL FLASH	165
ESPOSIZIONE	137	MODALITÀ FLASH	166
TIPO DI OTTURATORE	138	INSERIMENTO AUTOMATICO DEL FLASH	166
IMPIEGO	139	INSERIMENTO MANUALE DEL FLASH	166
METODI DI MISURAZIONE DELL'ESPOSIZIONE	139	INSERIMENTO AUTOMATICO DEL FLASH CON TEMPI DI POSA	
MODALITÀ DI ESPOSIZIONE	141	PROLUNGATI (SINCRONIZZAZIONE CON TEMPI LUNGHI)	166
SELEZIONE DELLA MODALITÀ	141	CONTROLLO DEL FLASH	167
REGOLAZIONE COMPLETAMENTE AUTOMATICA		MOMENTO DI SINCRONIZZAZIONE	167
DELL'ESPOSIZIONE - P	143	PORTATA DEL FLASH	168
PROGRAMMA AUTOMATICO - P	143	COMPENSAZIONE DELL'ESPOSIZIONE DEL FLASH	168
MODIFICA DELLE COMBINAZIONI TEMPO DI POSA-DIAFRAMMA		MODALITÀ DI RIPRODUZIONE (FOTO)	170
(SHIFT) PREDEFINITE	143	ELEMENTI DI COMANDO NELLA MODALITÀ DI	
REGOLAZIONE SEMIAUTOMATICA DELL'ESPOSIZIONE - A/S	144	RIPRODUZIONE	170
PRIORITÀ DI DIAFRAMMA - A	144		

ACCESSO DIRETTO NELLA MODALITÀ DI RIPRODUZIONE ..171	IMPOSTAZIONI L-LOG	194
ELEMENTI DI COMANDO SUL MONITOR.....171	IMPOSTAZIONE/GESTIONE DEI PROFILI LUT.....195	
AVVIO/CHIUSURA DELLA MODALITÀ DI RIPRODUZIONE 172	UTILIZZO DEI PROFILI LUT.....197	
SELEZIONE/NAVIGAZIONE TRA LE IMMAGINI 173	OTTIMIZZAZIONI AUTOMATICHE	198
POSIZIONI DI SALVATAGGIO	STABILIZZAZIONE VIDEO.....	198
SCHERMATE INFORMAZIONI NELLA MODALITÀ DI RIPRODUZIONE.....175	OTTIMIZZAZIONE DELLE ZONE SCURE (IDR)	199
RIPRODUZIONE DI SERIE DI IMMAGINI.....176	GAMMA DINAMICA.....199	
PAUSA DELLA RIPRODUZIONE.....176	FUNZIONE iDR.....199	
PROSECUZIONE DELLA RIPRODUZIONE.....176	GESTIONE DEI DATI.....	200
SALVATAGGIO COME VIDEO.....177	REGISTRAZIONE SEGMENTATA	200
INGRANDIMENTO DELL'INQUADRATURA	FORMATTAZIONE DELLA SCHEDA DI MEMORIA	201
178	SUPPORTI DATI ESTERNI.....202	
VISUALIZZAZIONE DI PIÙ IMMAGINI IN CONTEMPORANEA.....	STRUTTURA DEI DATI	202
179	MODIFICA DEL NOME DEI FILE.....203	
MARCATURA/CLASSIFICAZIONE DELLE IMMAGINI	CREAZIONE DI UNA NUOVA CARTELLA	204
181	TRASFERIMENTO DI DATI.....205	
ELIMINAZIONE DI IMMAGINI	PRATICHE IMPOSTAZIONI PREDEFINITE	206
181	TOUCH AF	206
ELIMINAZIONE DI SINGOLE IMMAGINI.....182	TOUCH AF + SCATTO	207
ELIMINAZIONE DI PIÙ IMMAGINI.....183	TOUCH AF NELLA MODALITÀ EVF.....207	
ELIMINAZIONE DI TUTTE LE IMMAGINI NON CLASSIFICATE 184	PERSONALIZZAZIONE DELL'OBBIETTIVO	208
ELIMINAZIONE DI SERIE DI SCATTI.....184	INCREMENTO EV	208
ANTEPRIMA DELL'ULTIMA IMMAGINE.....	OUTPUT AUDIO.....	209
185	IMPOSTAZIONE DEL LIVELLO DI OUTPUT.....209	
IMPOSTAZIONI VIDEO.....186	OUTPUT HDMI CON/SENZA AUDIO.....209	
FORMATO SENSORE.....186	INDICATORI AUSILIARI	210
FORMATO FILE	PROFILI DI INFORMAZIONI	210
FORMATO VIDEO	CAMBIO DI PROFILO DI INFORMAZIONI.....211	
IMPOSTAZIONE DEL FORMATO VIDEO.....187	DISATTIVAZIONE DI SINGOLI PROFILI DI INFORMAZIONI.....211	
STILE VIDEO	MODIFICA DEI PROFILI DI INFORMAZIONI.....212	
188	INDICATORI DISPONIBILI	212
PROPRIETÀ DELL'IMMAGINE.....188	BARRE INFORMAZIONI	212
PROFILI VIDEO.....189	GRIGLIE.....213	
PROFILI DEL COLORE.....189	ZEBRA.....213	
PROFILI BIANCO E NERO.....189	FOCUS PEAKING.....214	
PROFILI VIDEO PERSONALIZZATI.....189	ORIZZONTE VIRTUALE.....215	
IMPOSTAZIONI AUDIO	ISTOGRAMMA.....216	
190	MONITOR DI FORMA D'ONDA (WFM).....	217
MICROFONO	MODIFICA DELLA RAPPRESENTAZIONE.....218	
FUNZIONE ANTIVENTO.....191	INDICATORE DEL RAPPORTO D'ASPETTO.....219	
TIMECODE	CORNICE.....219	
191		
MODALITÀ TIMECODE		
ORA DI INIZIO		
SINCRONIZZAZIONE TC.....193		
GAMMA VIDEO		
193		
IMPOSTAZIONI HLG.....194		

FUNZIONI VIDEO AUSILIARIE	220	ALTRE IMPOSTAZIONI.....	245
VALORI DI RIFERIMENTO	220	VELOCITÀ.....	245
BARRA DEI COLORI	220	MODALITÀ DI MESSA A FUOCO SUCCESSIVA	246
TONO DI PROVA AUDIO.....	221	SENSIBILITÀ ISO.....	246
IMPIEGO	221	VALORI ISO FISSI.....	246
CORNICE REC.....	222	IMPOSTAZIONE AUTOMATICA	247
FUNZIONI AUSILIARIE AF	223	IMPOSTAZIONE ISO DINAMICA	249
LUCE AUSILIARIA AF	223	FLOATING ISO.....	250
RIPRESA VIDEO.....	224	SENSIBILITÀ ASA.....	250
MODALITÀ VIDEO E MODALITÀ CINE.....	224	BILANCIAMENTO DEL BIANCO.....	251
AVVIO/CHIUSURA DELLA MODALITÀ VIDEO	225	CONTROLLO AUTOMATICO/IMPOSTAZIONI FISSE	251
AVVIO/FINE DI UNA RIPRESA	226	REGOLAZIONE MANUALE MEDIANTE MISURAZIONE	252
VISUALIZZAZIONE E UTILIZZO TRAMITE USB-PTP CON		CARTONCINO GRIGIO (PIPETTA)	252
ACCESSORIO ESTERNO (COME GIMBALS)	226	CARTONCINO GRIGIO.....	253
MESSA A FUOCO.....	227	IMPOSTAZIONE DIRETTA DELLA TEMPERATURA DEL COLORE	253
MODALITÀ AUTOFOCUS	227	ESPOSIZIONE.....	254
CONTROLLO DELL'AUTOFOCUS.....	228	MODALITÀ DI ESPOSIZIONE	256
TOUCH AF.....	228	REGOLAZIONE COMPLETAMENTE AUTOMATICA	
SOPPRESSIONE DELLA MESSA A FUOCO CONTINUATA	228	DELL'ESPOSIZIONE - P.....	257
METODI DI MISURAZIONE DELL'AUTOFOCUS	228	REGOLAZIONE SEMIAUTOMATICA DELL'ESPOSIZIONE - A/S	258
TRACKING	230	REGOLAZIONE MANUALE DELL'ESPOSIZIONE - M.....	258
RICONOSCIMENTO POSTURALE (RICONOSCIMENTO FACCIALE)	231	COMPENSAZIONE DELL'ESPOSIZIONE	259
IMPOSTAZIONI AF	232	MODALITÀ DI RIPRODUZIONE (VIDEO).....	260
LIMITAZIONE DELLA FOCALIZZAZIONE.....	233	ELEMENTI DI COMANDO NELLA MODALITÀ DI	
IMPOSTAZIONE RAPIDA DI AF	234	RIPRODUZIONE	260
MODIFICA DELLE DIMENSIONI DEL CAMPO DI MISURA AF	234	ACCESSO DIRETTO NELLA MODALITÀ DI RIPRODUZIONE	261
CAMBIO DEL METODO DI MISURAZIONE AF.....	234	ELEMENTI DI COMANDO SUL MONITOR.....	261
FUNZIONI AUSILIARIE AF.....	235	AVVIO/CHIUSURA DELLA MODALITÀ DI RIPRODUZIONE	262
INGRANDIMENTO NELLA MODALITÀ AF.....	235	SELEZIONE/NAVIGAZIONE TRA LE IMMAGINI	263
SPOSTAMENTO DEL CAMPO DI MISURA AF.....	236	POSIZIONI DI SALVATAGGIO	264
MESSA A FUOCO MANUALE (MF).....	237	SCHERMATE INFORMAZIONI NELLA MODALITÀ DI	
FUNZIONI AUSILIARIE MF	237	RIPRODUZIONE	265
FOLLOW FOCUS.....	240	VISUALIZZAZIONE DI PIÙ IMMAGINI IN	
COMPORTEMENTO DELLA FUNZIONE.....	240	CONTEMPORANEA.....	266
MENU FOLLOW FOCUS	241	MARCATURA/CLASSIFICAZIONE DELLE IMMAGINI ...	268
PREPARATIVI.....	242	ELIMINAZIONE DI IMMAGINI	268
DEFINIZIONE DEL PUNTO DI MESSA A FUOCO	242	ELIMINAZIONE DI SINGOLE IMMAGINI.....	269
MODIFICA DEL PUNTO DI MESSA A FUOCO	243	ELIMINAZIONE DI PIÙ IMMAGINI.....	270
IMPIEGO	243	ELIMINAZIONE DI TUTTE LE IMMAGINI NON CLASSIFICATE. 271	
RICHIAMO ALL'OCCORRENZA	244	RIPRODUZIONE VIDEO.....	271
SEQUENZA AUTOMATICA.....	244	RIFILATURA VIDEO	274

ALTRE FUNZIONI	276
RIPRISTINO DELLE IMPOSTAZIONI DI FABBRICA	276
AGGIORNAMENTI DEL FIRMWARE	277
AGGIORNAMENTI DEL FIRMWARE	278
LEICA FOTOS	280
SELEZIONE DELLA BANDA DI WI-FI	280
CONNESSIONE (utenti iPhone)	281
PRIMA CONNESSIONE AL DISPOSITIVO MOBILE	281
CONNESSIONE A DISPOSITIVI CONOSCIUTI	283
CONNESSIONE (utenti Android)	284
PRIMA CONNESSIONE AL DISPOSITIVO MOBILE	284
CONNESSIONE A DISPOSITIVI CONOSCIUTI	285
MODALITÀ DI CONNETTIVITÀ	286
PERFORMANCE	287
RISPARMIO ENERGETICO	287
USO IN AEREO (✈️)	287
AGGIORNAMENTI DEL FIRMWARE	287
COMANDO REMOTO DELLA FOTOCAMERA	288
PULIZIA/CONSERVAZIONE	290
PULIZIA AUTOMATICA DEL SENSORE	291
MAPPATURA DEI PIXEL	291
DOMANDE FREQUENTI	292
ELENCO DEI MENU	300
SCHEDA TECNICA	308
LEICA CUSTOMER CARE	314
LEICA AKADEMIE	315

Significato delle diverse categorie di informazioni presenti in questo manuale

Avvertenza

Informazioni aggiuntive

Importante

L'inosservanza delle avvertenze può danneggiare la fotocamera o gli accessori o pregiudicare la qualità delle immagini

Attenzione

L'eventuale inosservanza può causare infortuni

DENOMINAZIONE DEI COMPONENTI

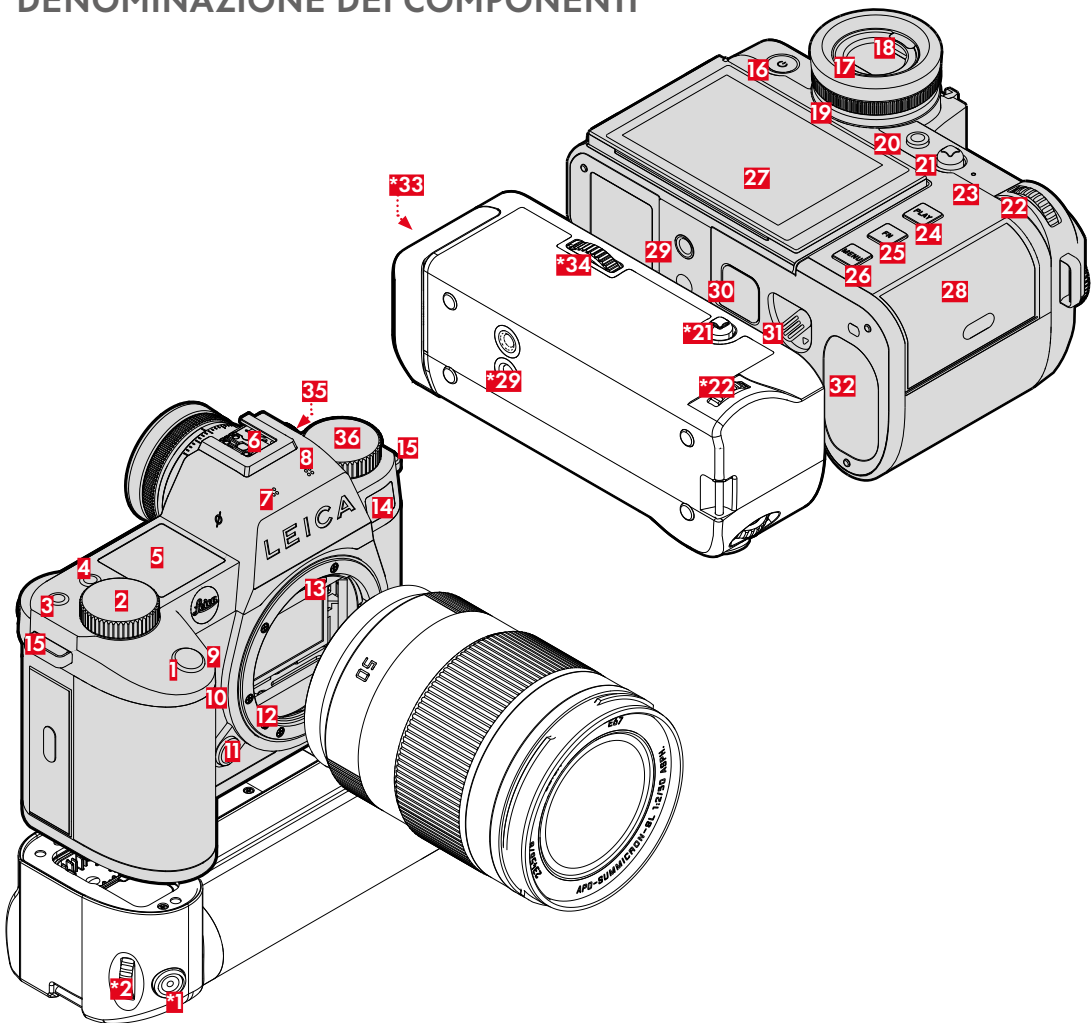

*Accessori optional: impugnatura multifunzione SL, alimentatore Leica USB di tipo C DC
Coupler DC-SCL6

LEICA SL3-S

- 1** Pulsante di scatto
- 2** Ghiera di regolazione destra
- 3** Pulsante funzione
- 4** Pulsante funzione
- 5** Display superiore
- 6** Slitta porta accessori
- 7** Microfoni
- 8** Altoparlante
- 9** Pulsante funzione
- 10** Pulsante funzione
- 11** Pulsante di sblocco dell'obiettivo
- 12** Baionetta Leica L
- 13** Contatti elettrici
- 14** LED di autoscatto/Luce ausiliaria AF/Sensore per la misurazione dell'esposizione
- 15** Ganci per tracolla
- 16** Interruttore generale
- 17** Oculare del mirino
- 18** Sensore oculare
- 19** Ghiera di regolazione diottrica
- 20** Pulsante FN**
- 21** Joystick
- 22** Ghiera di selezione
- 23** LED di stato
- 24** Pulsante **PLAY**
- 25** Pulsante **FN****
- 26** Pulsante **MENU**
- 27** Monitor
- 28** Vano scheda di memoria
- 29** Attacco filettato per treppiede
- 30** Contatto per l'impugnatura multifunzione

- 31** Corsore di sbloccaggio della batteria
- 32** Vano batteria
- *33** Vano batteria impugnatura
- *34** Bloccaggio dell'impugnatura
- 35** Connettore timecode
- 36** Ghiera di regolazione sinistra

IMPUGNATURA MULTIFUNZIONE HG-SCL7

- *1** Pulsante di scatto
- *2** Ghiera di regolazione destra
- *21** Joystick
- *22** Ghiera di selezione
- *29** Attacco filettato per treppiede
- *33** Vano batteria impugnatura
- *34** Bloccaggio dell'impugnatura

MORSETTIERA

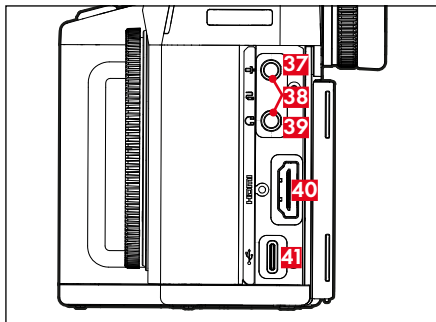

- 37** Microfono
- 38** Scatto remoto
- 39** Cuffie
- 40** HDMI
- 41** USB di tipo C

ALIMENTATORE USB DI TIPO C DC COUPLER DC-SCL6

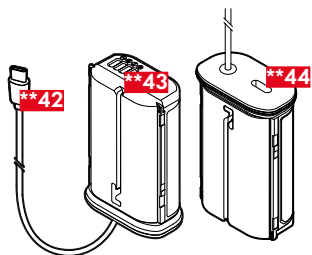

- **42** Cavo USB di tipo C
- **43** Contatti
- **44** Presa per cavo USB di tipo C (protezione per il trasporto)

* Non in dotazione. Illustrazione solo come esempio. Le varie esecuzioni tecniche possono differire a seconda della dotazione.

OBIETTIVO*

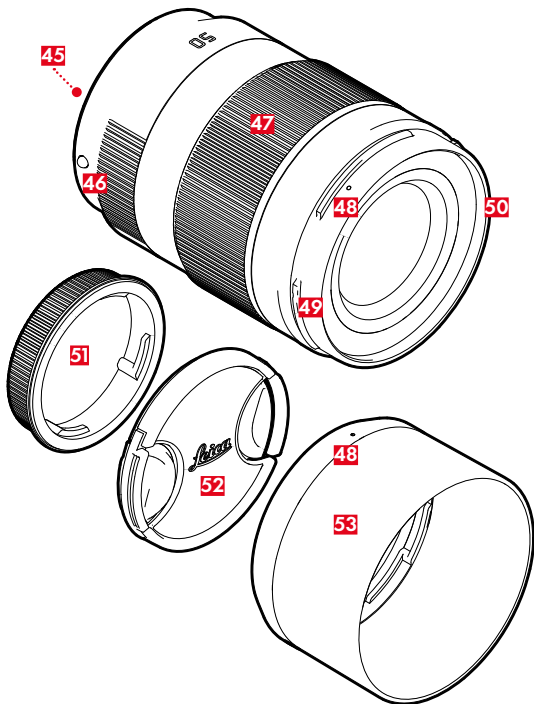

- 45** Contatti elettrici
- 46** Punto di riferimento per cambio dell'obiettivo
- 47** Ghiera di messa a fuoco
event. ghiera di regolazione della distanza focale
- 48** Punto di riferimento per il montaggio del paraluce
- 49** Attacco a baionetta esterno per paraluce
- 50** Filettatura interna per filtri
- 51** Coperchio baionetta
- 52** Copriobiettivo
- 53** Paraluce

INDICATORI

La rappresentazione sul monitor corrisponde esattamente a quella nel mirino.

FOTO

CONTROL CENTER

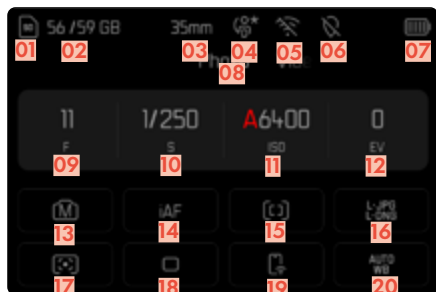

DURANTE LA RIPRESA

Tutti gli indicatori e i valori si riferiscono alle impostazioni correnti.



DURANTE LA RIPRODUZIONE

Tutti gli indicatori e i valori si riferiscono all'immagine visualizzata.

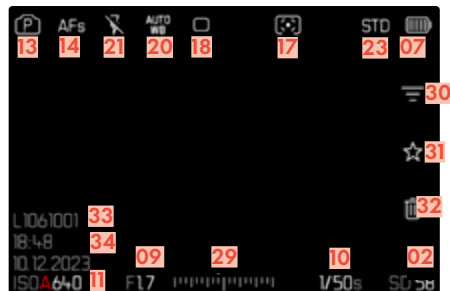

Assistente ripresa **ATTIVATO**

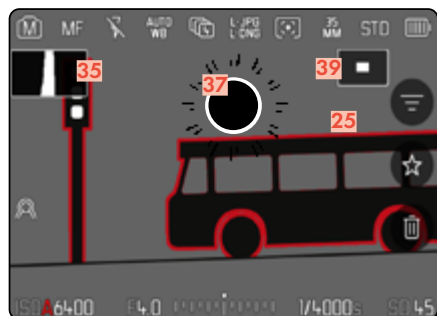

- 01 Scheda di memoria utilizzata
- 02 Capacità di memoria rimanente
- 03 Lunghezza focale
- 04 Profilo utente
- 05 Wi-Fi/Bluetooth® (Leica FOTOS)
- 06 Georeferenziazione
Registrazione automatica della posizione di scatto (dati Exif)
- 07 Capacità della batteria
- 08 Area del menu FOTO
- 09 Stop di diaframma
- 10 Tempo di posa
- 11 Sensibilità ISO
- 12 Valore di compensazione dell'esposizione
- 13 Modalità di esposizione
- 14 Modalità di messa a fuoco
- 15 Metodo di misurazione dell'autofocus
- 16 Formato file / Compressione / Risoluzione
- 17 Metodo di misurazione dell'esposizione
- 18 Modalità di ripresa (Modo di scatto)
- 19 Leica FOTOS
- 20 Modalità Bilanciamento del bianco
- 21 Modalità Flash / Compensazione dell'esposizione del flash (solo modalità Foto)
- 22 Formato sensore
- 23 Riproduzione del colore (Stile film/Leica Look)
- 24 Controllo della prospettiva
- 25 Focus Peaking
(Indicatore dei bordi con la massima messa a fuoco nel soggetto)
- 26 Autoscatto
- 27 Rapporto d'aspetto
- 28 Campo AF
- 29 Scala di compensazione dell'esposizione
- 30 Filtri
- 31 Icona dell'immagine evidenziata
- 32 Eliminazione
- 33 Numero file dell'immagine visualizzata
- 34 Data e ora della ripresa
- 35 Istogramma
- 36 Griglie
- 37 Identificazione di clipping per parti sovraesposte del soggetto
- 38 Orizzonte virtuale
- 39  Rappresentazione delle dimensioni e della posizione dell'inquadratura (visibile solo ingrandendo un'inquadratura)

VIDEO/CINE

CONTROL CENTER



DURANTE LA RIPRESA

Tutti gli indicatori e i valori si riferiscono alle impostazioni correnti.

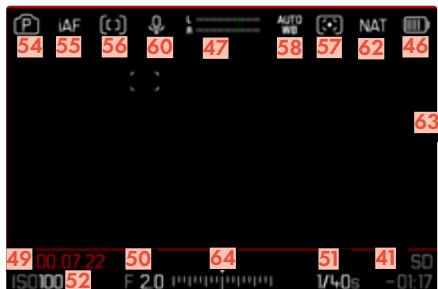

DURANTE LA RIPRODUZIONE

Tutti gli indicatori e i valori si riferiscono all'immagine visualizzata.

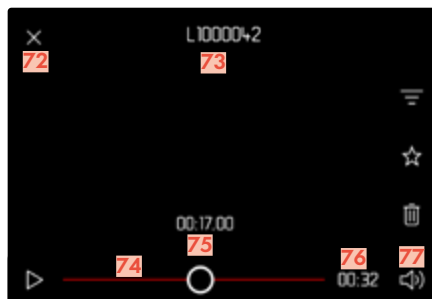
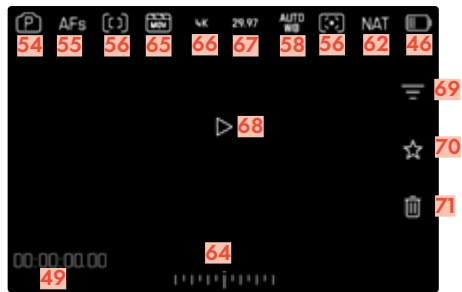

- 40** Scheda di memoria utilizzata
- 41** Capacità di memoria rimanente
- 42** Lunghezza focale
- 43** Profilo utente
- 44** Wi-Fi/Bluetooth® (Leica FOTOS)
- 45** Georeferenziazione
Registrazione automatica della posizione di scatto
(dati Exif)
- 46** Capacità della batteria
- 47** Livello di registrazione del microfono
- 48** Area del menu **VIDEO**
- 49** Contatore timecode
- 50** Stop di diaframma
- 51** Tempo di posa
- 52** Sensibilità ISO
- 53** Valore di compensazione dell'esposizione
- 54** Modalità di esposizione
- 55** Modalità di messa a fuoco
- 56** Metodo di misurazione dell'autofocus
- 57** Metodo di misurazione dell'esposizione
- 58** Modalità Bilanciamento del bianco
- 59** Profili video
- 60** Guadagno del microfono (**Guadagno microfono**)
- 61** Leica FOTOS
- 62** Riproduzione del colore (**Stile video/Leica Look**)
- 63** Avvertenza di videoregistrazione in corso
- 64** Scala di compensazione dell'esposizione
- 65** Formato File
- 66** Risoluzione
- 67** Frame rate
- 68** Avviare la riproduzione
- 69** Filtri
- 70** Icona della videoregistrazione evidenziata
- 71** Eliminazione
- 72** Chiusura della riproduzione video
- 73** Nome del file della videoregistrazione visualizzata
- 74** Barra di scorrimento della riproduzione
- 75** Momento corrente della riproduzione
- 76** Durata della videoregistrazione
- 77** Barra di scorrimento per il controllo del volume

INDICATORI SUL DISPLAY SUPERIORE

SCHERMATA INIZIALE



SCHERMATA STANDARD

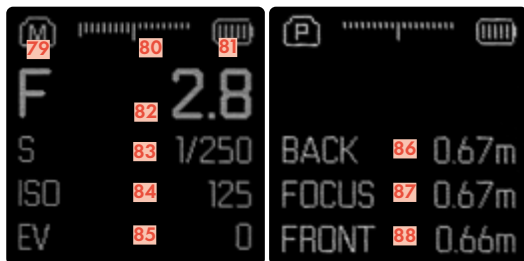

- 78** Nome fotocamera
- 79** Modalità
- 80** Esposimetro
- 81** Capacità della batteria
- 82** Stop di diaframma
- 83** Tempo di posa
(Cine: angolo dell'otturatore)
- 84** Sensibilità ISO
(Cine: indicazione in ASA)
- 85** Valore di compensazione dell'esposizione
- 86** Fine del campo di messa a fuoco
- 87** Campo attualmente a fuoco
- 88** Inizio del campo di messa a fuoco

INDICAZIONE DELLO STATO DI CARICA SUL MONITOR

Lo stato di carica della batteria viene indicato nel Control Center e nell'intestazione in alto a destra.

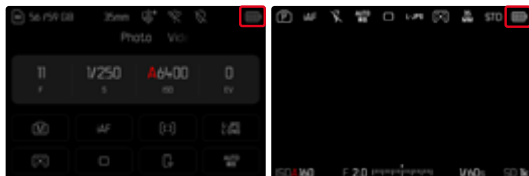

Visualizzazione	Stato di carica
	Circa 80 – 100%
	Circa 60 – 79%
	Circa 40 – 59%
	Circa 20 – 39%
	Circa 1 – 19%
	Circa 0% È necessario sostituire o ricaricare la batteria

PREPARATIVI

APPLICAZIONE DELLA TRACOLLA

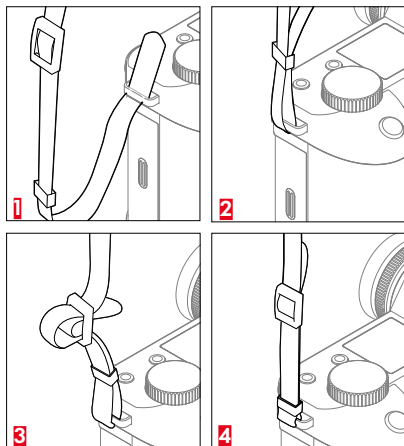

Attenzione

- Dopo avere applicato la tracolla, occorre accertarsi che le chiusure siano correttamente montate per evitare un'eventuale caduta della fotocamera.

PREPARAZIONE DEL CARICABATTERIE (accessorio optional)

Il caricabatterie deve essere collegato alle prese di corrente in loco mediante un cavo di alimentazione compatibile.

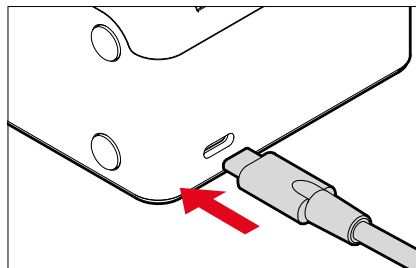

Avvertenza

- Il caricabatterie si imposta automaticamente sulla rispettiva tensione di rete.

RICARICA DELLA BATTERIA

La fotocamera viene alimentata da una batteria ricaricabile agli ioni di litio.

INSERIMENTO DELLA BATTERIA NEL CARICABATTERIE

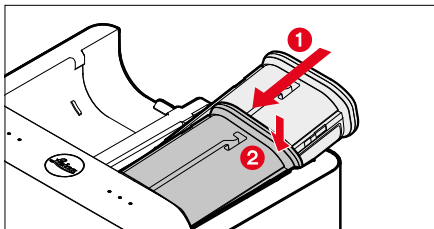

- Tenendo la scanalatura rivolta verso l'alto, inserire la batteria nel caricabatterie finché non tocca i contatti
- Premere la batteria verso il basso fino ad avvertirne chiaramente lo scatto in sede
- Assicurarsi che la batteria sia completamente inserita nel caricabatterie

ESTRAZIONE DELLA BATTERIA DAL CARICABATTERIE

- Sollevare la batteria tenendola inclinata e rimuoverla

INDICAZIONE DELLO STATO DI CARICA SUL CARICABATTERIE

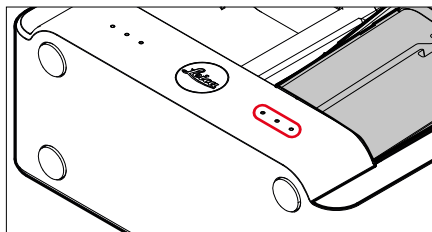

I LED di stato segnalano il corretto processo di ricarica.

Visualizzazione	Stato di carica	Durata della ricarica*
•	Batteria in carica	
••	80%	circa 2 h
•••	100%	circa 3,5 h

Al termine della ricarica, si raccomanda di scollegare il caricabatterie dalla rete. Non sussiste alcun pericolo di ricarica eccessiva.

* partendo dallo stato di batteria scarica.

RICARICA TRAMITE USB

La batteria inserita nella fotocamera può essere ricaricata automaticamente collegando la fotocamera ad un computer o ad un'altra sorgente di corrente idonea tramite cavo USB.

Avvertenze

- La SL3-S può essere ricaricata anche quando è accesa. Per farlo, occorre utilizzare un caricatore USB PD da almeno 9V/3A (27W). Con un caricatore di potenza inferiore a 27W, è possibile ricaricare la fotocamera solo quando è spenta.
- Questo metodo permette di ricaricare tramite la fotocamera anche la batteria nell'impugnatura multifunzione (HG-SCL7) disponibile come optional.
- Il processo di ricarica non si avvia automaticamente.
- Per motivi di sicurezza, alla consegna la batteria è caricata solo al minimo indispensabile. Prima del primo utilizzo è necessario attivare la batteria con una ricarica iniziale.



INSERIMENTO/RIMOZIONE DELLA BATTERIA

→ Assicurarsi che la fotocamera sia spenta (vedi pag. 59)

INSERIMENTO

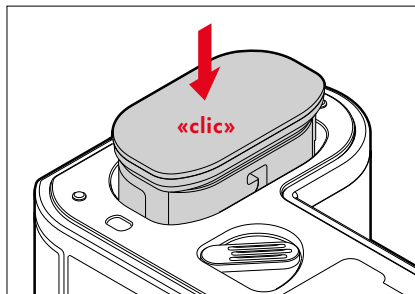

→ Tenendo la scanalatura rivolta verso il lato del monitor, inserire la batteria fino ad avvertirne chiaramente lo scatto in sede

RIMOZIONE

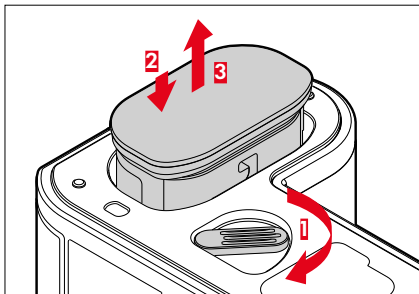

- Girare la leva di sbloccaggio della batteria
 - La batteria fuoriesce leggermente.
- Premere lievemente la batteria
 - La batteria si sblocca e fuoriesce completamente.
- Rimuovere la batteria

Importante

- Estrarre la batteria quando la fotocamera è accesa può provocare la perdita delle impostazioni personalizzate nonché danni alla scheda di memoria.

INSERIMENTO/RIMOZIONE DELLA SCHEDA DI MEMORIA

Leica SL3-S può alloggiare due schede di memoria. Per l'utilizzo esistono diverse possibilità, vedi pag. 98.

La fotocamera memorizza le immagini su una scheda SD (Secure Digital), SDHC (High Capacity) o SDXC (eXtended Capacity) e su una scheda CFexpress (Compactflash express) di tipo B.

Avvertenze

- In commercio sono reperibili schede di memoria di marche diverse e con varie capacità e velocità di scrittura e lettura. Le schede ad alta capacità e con velocità di scrittura e lettura elevate permettono di effettuare una ripresa e una riproduzione veloci.
- A seconda della capacità, la scheda di memoria potrebbe non essere supportata o dover essere formattata prima di utilizzare la fotocamera per la prima volta (vedi pag. 98). In questi casi, la fotocamera visualizzerà il messaggio corrispondente. Per informazioni sulle schede supportate, si veda il capitolo "Scheda tecnica".
- Se non è possibile inserire la scheda di memoria, verificare se è correttamente orientata.
- Soprattutto le riprese video richiedono un'elevata velocità di scrittura.

APERTURA DEL COPERCHIO DEL VANO PORTASCHEDA

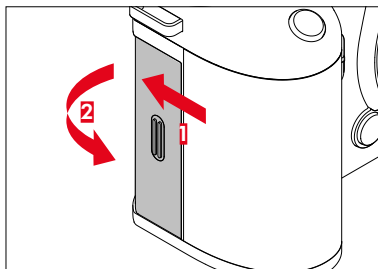

- Il coperchio viene spinto come illustrato in figura finché non si avverte un clic
 - Il coperchio si apre automaticamente.

CHIUSURA DEL COPERCHIO DEL VANO PORTASCHEDA

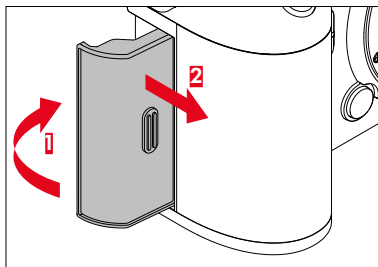

- Chiudere il coperchio e tenerlo in posizione
- Spostare il coperchio come illustrato fino ad avvertirne lo scatto in sede

INSERIMENTO

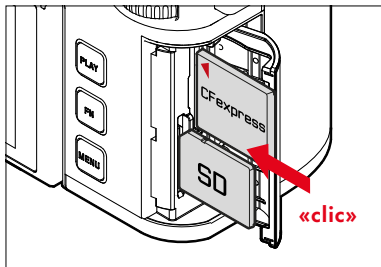

- Inserire la scheda di memoria nel vano fino ad avvertire chiaramente lo scatto in sede
 - Per l'inserimento, il bordo smussato della scheda di memoria deve trovarsi in alto a sinistra.
 - Per inserire, rivolgere il contrassegno ◀ della scheda CFe all'indietro.

RIMOZIONE

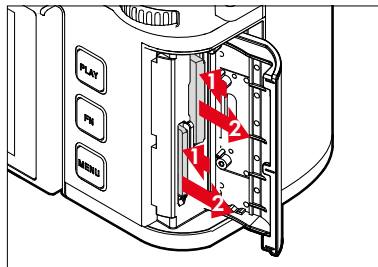

- Inserire la scheda fino ad avvertire un lieve clic
 - La scheda fuoriesce leggermente.
- Rimuovere la scheda

OBIETTIVI

OBIETTIVI COMPATIBILI

I sistemi ottici intelligenti garantiscono la straordinaria qualità d'immagine degli obiettivi SL. L'ottica è stata progettata in modo da garantire una qualità omogenea qualsiasi sia l'impostazione di lunghezza focale, diaframma e messa a fuoco. Ciò permette di utilizzare gli obiettivi SL con creatività in qualsiasi situazione.

Oltre a ciò, è possibile utilizzare gli obiettivi Leica M e R con i rispettivi adattatori M/R L.

OBIETTIVI L-MOUNT

Oltre agli obiettivi Leica SL, su Leica SL3-S è possibile impiegare con la baionetta L anche obiettivi Leica TL, sfruttando appieno tutte le loro funzioni. Montando un obiettivo TL, la fotocamera si commuta automaticamente sul formato APS-C. Inoltre, è disponibile una vasta gamma di obiettivi compatibili di produttori dell'alleanza L-Mount.

MISURAZIONE E CONTROLLO DELL'ESPOSIZIONE CON LENTI MULTIFOCALI

Alcuni obiettivi Leica TL, SL Vario e L-Mount presentano una luminosità variabile, ovvero l'effetto dell'apertura del diaframma varia a seconda della lunghezza focale impostata. Ciò nonostante, per evitare errori di esposizione, occorre scegliere la lunghezza focale desiderata prima della memorizzazione del valore rilevato oppure della modifica della combinazione tempo di posa/diaframma. Per ulteriori informazioni, consultare i paragrafi «Esposizione» da pag. 137. Se si utilizzano flash non compatibili con il sistema, l'impostazione del diaframma sul flash dovrà corrispondere all'effettiva apertura del diaframma.

OBIETTIVI LEICA M E R

Gli adattatori L per Leica M e R permettono di utilizzare gli obiettivi Leica M e R. A tale scopo, nella fotocamera sono archiviati diversi profili obiettivo che consentono di svolgere le seguenti funzioni:

- Il comando dell'esposizione flash e del riflettore per il flash sfrutta i dati sull'obiettivo (vedere "Flash compatibili").
- Generalmente, senza il riconoscimento automatico degli obiettivi è sempre necessario impostare la corretta lunghezza focale manualmente.
- Inoltre, i dati sull'obiettivo vengono iscritti nei dati Exif delle immagini, purché si tratti di un obiettivo codificato. Nella rappresentazione con dati immagine ampliati viene indicata anche la lunghezza focale dell'obiettivo.

Se l'obiettivo Leica M utilizzato è provvisto di codifica a 6 bit oppure se l'obiettivo Leica R è provvisto di contatti elettrici ROM, la fotocamera è in grado di regolare automaticamente il corrispondente tipo di obiettivo. Se gli obiettivi, però, sono sprovvisti di queste caratteristiche, occorrerà impostare il tipo di obiettivo manualmente.

Utilizzo del riconoscimento automatico

- Nel menu principale, selezionare **Impostazioni fotocamera**
- Selezionare **Profili obiettivo**
- Attivare (**Auto**) o disattivare (**Off**) il riconoscimento automatico dell'obiettivo.

Impostazione manuale del tipo di obiettivo

- Nel menu principale, selezionare **Impostazioni fotocamera**
- Selezionare **Profili obiettivo**
- Selezionare **Obiettivi M** o **Obiettivi R**

Semplificazione degli elenchi di obiettivi

- Nel menu principale, selezionare **Impostazioni fotocamera**
- Selezionare **Profili obiettivo**
- Selezionare **Obiettivi M** o **Obiettivi R**
- Selezionare **Modifica elenco obiettivi M** ovvero **Modifica elenco obiettivi R**
- Attivare (**On**) o disattivare (**Off**) il tipo di obiettivo desiderato

SOSTITUZIONE DELL'OBBIETTIVO

Importante

- Per impedire la penetrazione di polvere o simili all'interno della fotocamera, si dovrebbero sempre montare un obiettivo o il coperchio a baionetta dell'alloggiamento.
- Per la stessa ragione, si dovrebbe cambiare l'obiettivo con rapidità e in ambienti quanto più possibile privi di polvere.

OBBIETTIVI L-MOUNT

MONTAGGIO DELL'OBBIETTIVO

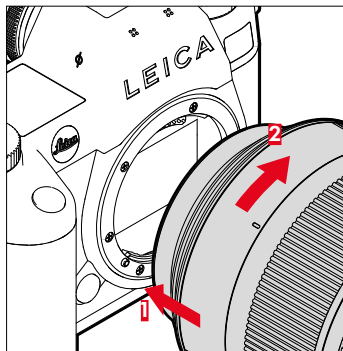

- Assicurarsi che la fotocamera sia spenta (vedi pag. 59)
- Afferrare l'obiettivo stringendo l'anello fisso tra le dita
- Portare il puntino indicatore dell'obiettivo in corrispondenza del pulsante di sblocco sul corpo della fotocamera
- Appoggiare l'obiettivo in questa posizione sulla fotocamera tenendolo dritto
- Ruotare l'obiettivo in senso orario finché non si avverte lo scatto in posizione

SMONTAGGIO DELL'OBBIETTIVO

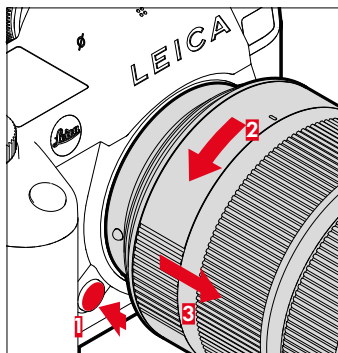

- Assicurarsi che la fotocamera sia spenta
- Afferrare l'obiettivo stringendo l'anello fisso tra le dita
- Tenere premuto il pulsante di sblocco sul corpo macchina
- Ruotare l'obiettivo in senso antiorario fino a quando il suo punto di riferimento si trova in corrispondenza del pulsante di sblocco
- Smontare l'obiettivo tenendolo dritto

ALTRI OBIETTIVI (ad esempio obiettivi Leica M)

Per utilizzare obiettivi diversi si può ricorrere ad un adattatore per baionetta Leica L (ad esempio l'adattatore Leica M L).

MONTAGGIO DELL'ADATTATORE

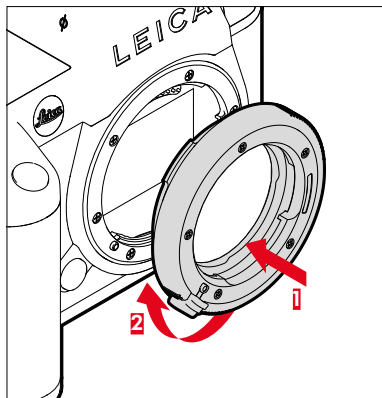

- Assicurarsi che la fotocamera sia spenta (vedi pag. 59)
- Portare il punto di riferimento dell'adattatore in corrispondenza del punto di riferimento sul corpo della fotocamera
- Appoggiare l'adattatore in questa posizione sulla fotocamera tenendolo diritto
- Ruotare l'adattatore in senso orario finché non si avverte lo scatto in posizione
- Montare subito l'obiettivo

SMONTAGGIO DELL'ADATTATORE

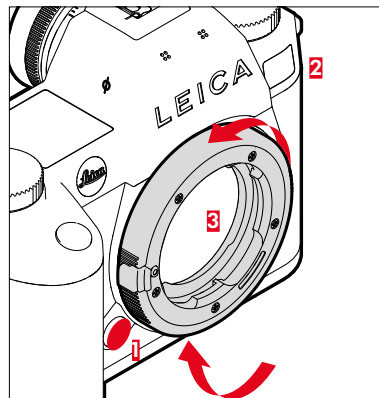

- Assicurarsi che la fotocamera sia spenta
- Smontare l'obiettivo
- Tenere premuto il pulsante di sblocco sul corpo macchina
- Ruotare l'adattatore in senso antiorario fino a quando il suo punto di riferimento si trova in corrispondenza del pulsante di sblocco
- Smontare l'adattatore tenendolo diritto

MONTAGGIO DELL'OBBIETTIVO SULL'ADATTATORE

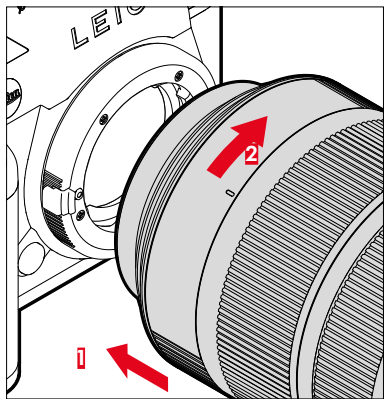

- Assicurarsi che la fotocamera sia spenta (vedi pag. 59)
- Afferrare l'obiettivo stringendo l'anello fisso tra le dita
- Portare il punto di riferimento dell'obiettivo in corrispondenza del punto di riferimento sull'adattatore
- Appoggiare l'obiettivo in questa posizione sulla fotocamera tenendolo diritto
- Ruotare l'obiettivo in senso orario finché non si avverte lo scatto in posizione

SMONTAGGIO DELL'OBBIETTIVO DALL'ADATTATORE

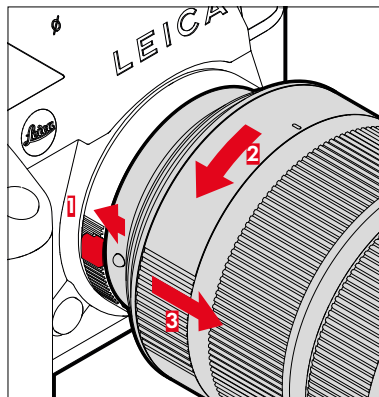

- Assicurarsi che la fotocamera sia spenta
- Afferrare l'obiettivo stringendo l'anello fisso tra le dita
- Tenere premuto l'elemento di sblocco dell'adattatore
- Ruotare l'obiettivo in senso antiorario fino a quando il suo punto di riferimento si trova in corrispondenza dell'elemento di sblocco
- Smontare l'obiettivo tenendolo diritto

REGOLAZIONE DIOTTRICA

Per consentire anche ai portatori di occhiali di fotografare senza occhiali, il mirino può essere regolato in un range da -4 a $+2$ diottrie per adattarlo al proprio occhio (regolazione diottrica).

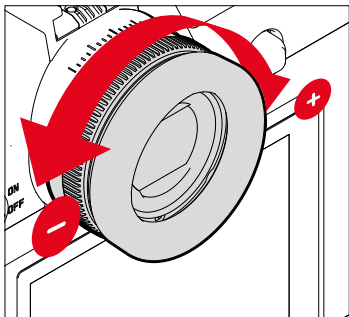

- Guardare nel mirino
- Inquadrare un soggetto e metterlo a fuoco
- Ruotare la ghiera di regolazione diottrica finché sia l'immagine nel mirino sia gli indicatori visualizzati non saranno a fuoco

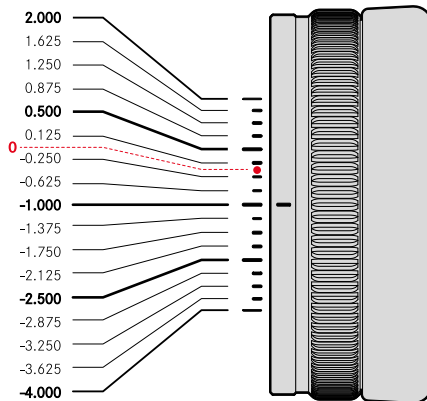

IMPUGNATURA MULTIFUNZIONE HG-SCL7 (accessorio optional)

L'impugnatura multifunzione SL disponibile come accessorio optional è dotata di elementi di comando supplementari per gli scatti ad orientamento verticale (pulsante di scatto, joystick, ghiera di selezione e ghiera di regolazione di destra). In tal modo garantisce una salda presa anche fotografando con una mano sola. L'impugnatura, inoltre, può alloggiare una seconda batteria.

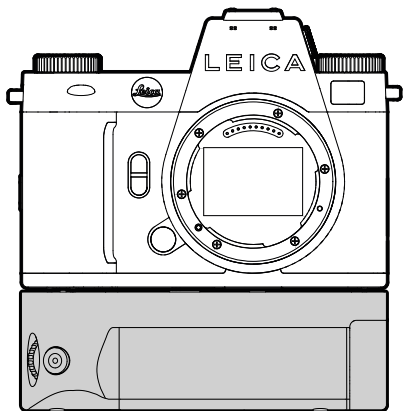

FOTOGRAFARE CON L'IMPUGNATURA

Gli elementi di comando dell'impugnatura sono disposti in modo da essere agevolmente accessibili anche per gli scatti ad orientamento verticale.

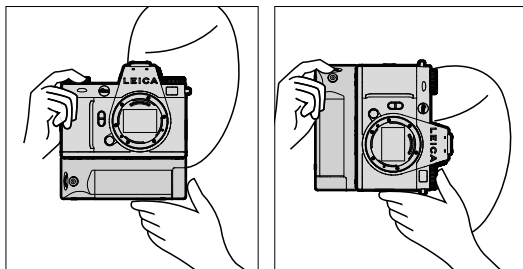

MONTAGGIO DELL'IMPUGNATURA

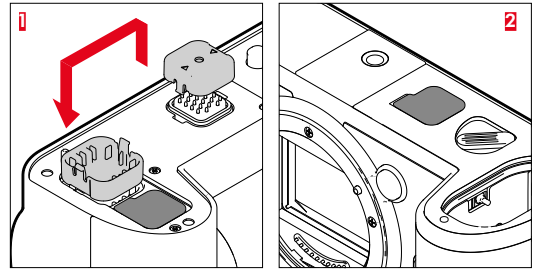
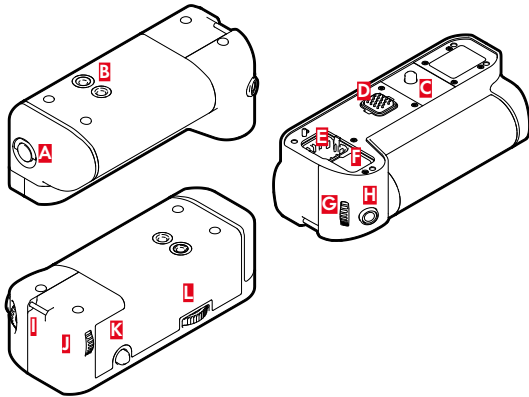

- A** Leva di bloccaggio
- B** Attacco filettato per treppiede
- C** Vite di fissaggio
- D** Interfaccia per fotocamera
- E** Scoproto per il coperchio dei contatti dell'impugnatura
- F** Scoproto per il coperchio dei contatti della fotocamera
- G** Ghiera di regolazione destra
- H** Pulsante di scatto
- I** Gancio per tracolla
- J** Ghiera di selezione
- K** Joystick
- L** Bloccaggio dell'impugnatura

- Premere sui punti indicati da triangoli sul coperchio dei contatti dell'impugnatura e togliere il coperchio
- Riporre il coperchio nell'apposito incavo dell'impugnatura
- Togliere il coperchio dei contatti alla base del corpo della fotocamera
- Riporre il coperchio nell'apposito incavo dell'impugnatura

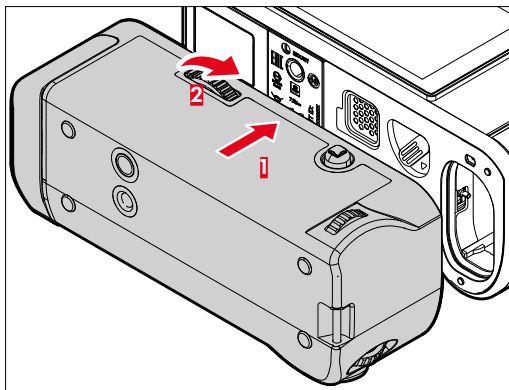

SMONTAGGIO DELL'IMPUGNATURA

- Ruotare il bloccaggio dell'impugnatura verso sinistra per allentarlo
 - Per questa operazione, afferrare saldamente la fotocamera e l'impugnatura onde evitare che possano cadere.
- Riapplicare entrambi i coperchi dei contatti

Importante

- Accertarsi che i contatti dell'impugnatura e della fotocamera siano coperti correttamente dai rispettivi coperchi quando l'impugnatura non è montata. I contatti sono delicati e possono danneggiarsi facilmente.

- Allineare l'impugnatura con il fondello della fotocamera
 - Durante questa operazione, prestare attenzione a non danneggiare i contatti.
- Ruotare il bloccaggio dell'impugnatura verso destra e serrarlo leggermente

Importante

- Durante l'utilizzo occorre controllare regolarmente che il bloccaggio sia ancora ben saldo. Qualora non lo fosse, serrarlo correttamente.

MONTAGGIO DEL LACCETTO/DELLA TRACOLLA PER L'IMPUGNATURA MULTIFUNZIONE

Come accessorio ergonomico per l'impugnatura è disponibile un laccetto in materiale di alta qualità per una presa ancora più salda della fotocamera. Il laccetto è consigliato soprattutto per gli scatti ad orientamento orizzontale.

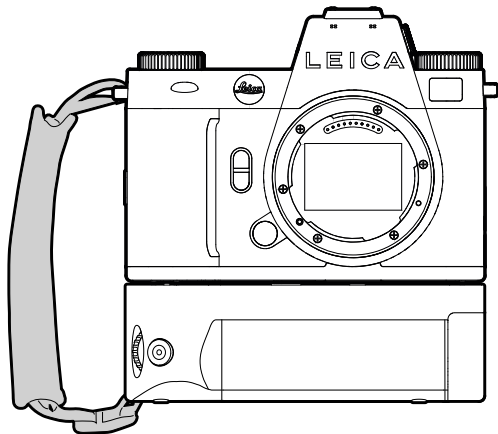

Per chi fotografa principalmente con l'orientamento verticale (come per i ritratti), in alternativa al laccetto si può fissare una tracolla al rispettivo gancio destro della fotocamera e al gancio per tracolla dell'impugnatura. In questo modo, la fotocamera sarà sempre nella posizione più adatta. Per l'applicazione della tracolla, vedi pag. 32.

SOSTITUZIONE DELLA BATTERIA

L'impugnatura multifunzione può alloggiare una seconda batteria. Di conseguenza, si può aumentare la durata di utilizzo.

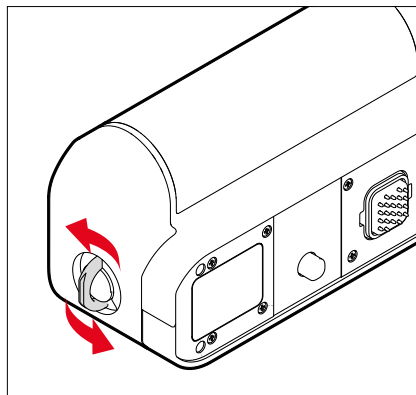

- Sollevare la leva di bloccaggio
- Ruotare la leva di bloccaggio in senso antiorario
 - Il vano batteria si apre automaticamente.

RIMOZIONE DELLA BATTERIA

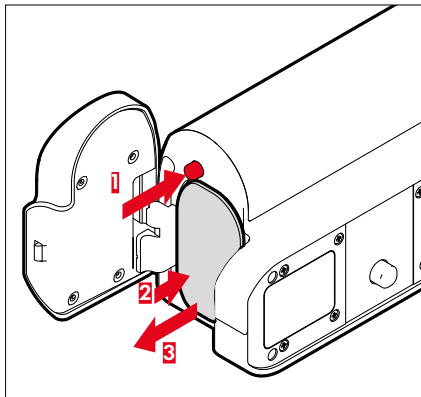

- Premere il perno di espulsione
 - La batteria fuoriesce leggermente.
- Premere lievemente la batteria
 - La batteria si sblocca e fuoriesce completamente.
- Rimuovere la batteria

Avvertenze

- Anche la batteria inserita nell'impugnatura può essere ricaricata tramite USB di tipo C.
- In via prioritaria viene utilizzata la batteria nell'impugnatura. Se la batteria nell'impugnatura è scarica, il sistema passa automaticamente alla batteria nella fotocamera.
- Estrarre la batteria quando la fotocamera è accesa può provocare la perdita delle impostazioni personalizzate nonché danni alla scheda di memoria.

INSERIMENTO DELLA BATTERIA

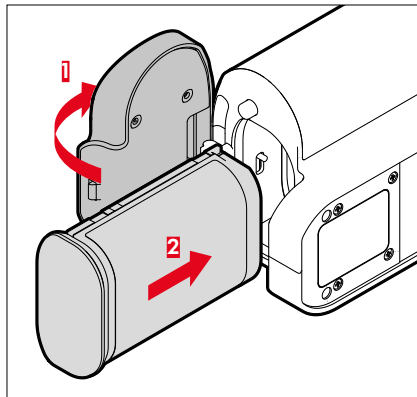

- Tenendo la scanalatura rivolta verso il basso, inserire la batteria nel vano fino ad avvertirne chiaramente lo scatto in sede

CHIUSURA DEL VANO BATTERIA

- Chiudere il coperchio del vano batteria
 - Il coperchio scatta in sede con un clic.
- Premere in sede la leva di bloccaggio

Avvertenza

- Affinché venga utilizzata la batteria inserita nell'impugnatura occorre che la batteria della fotocamera sia quanto meno al minimo di carica.

UTILIZZO DELLA FOTOCAMERA

ELEMENTI DI COMANDO

INTERRUTTORE GENERALE

La fotocamera viene accesa e spenta e commutata sulla modalità stand-by con l'interruttore generale.

ACCENSIONE E SPEGNIMENTO DELLA FOTOCAMERA

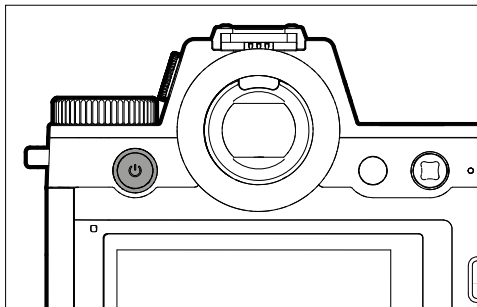

Avvertenze

- Lo stato di stand-by si inserisce dopo circa 1 s dall'accensione.
- Dopo l'accensione, si accende il LED dell'interruttore generale e sul mirino appaiono gli indicatori.
- Con la funzione **Spegnimento automatico** (vedi pag. 82) è possibile spegnere la fotocamera in automatico se non vengono eseguiti comandi nel tempo prestabilito. Se questa funzione è impostata su **Off** e la fotocamera non viene utilizzata per un periodo prolungato, la fotocamera dovrà essere spenta con l'interruttore generale per evitare scatti involontari o una scarica della batteria. Lo stesso vale per la modalità stand-by.

Stato	Durata di pressione	Funzione
Spenta	Breve pressione (> 0,1 s)	Accensione
Accesa	Breve pressione (> 0,1 s)	Modalità stand-by
Accesa	Pressione prolungata (> 1,5 s)	Spegnimento
Modalità stand-by	Pressione prolungata (> 1,5 s)	Spegnimento
Modalità stand-by	Breve pressione (> 0,1 s)	Accensione

LED DELL'INTERRUTTORE GENERALE

Il LED dell'interruttore generale segnala diverse modalità di funzionamento.

Si accende 1s dopo aver premuto l'interruttore generale. Il LED può essere regolato automaticamente in base alla luminosità della luce ambiente. Durante l'uso, la luminosità del LED viene ridotta automaticamente.

Modifica dell'impostazione

Impostazione di fabbrica: **Debole**

- Nel menu principale, selezionare **Impostazioni fotocamera**
- Selezionare **Risparmio energetico**
- Selezionare **Pulsante accensione LED**
- Selezionare **Impostazioni**
- **Debole** (circa 2% di luminosità)/**Forte** (circa 7% di luminosità)/**Auto** (cambia a seconda della luminosità della luce ambiente da **Debole** a **Forte**)

Avvertenze

- Se la capacità della batteria è ridotta, il LED si accende circa 3s dopo l'accensione.
- Quando si utilizza il mirino incorporato, il LED si spegne automaticamente.

Funzione	Comportamento	Colore	Avvertenze
Fotocamera spenta Fotocamera in stand-by Nessuna ricarica tramite USB	Spento	-	-
Fotocamera spenta Fotocamera in stand-by Ricarica tramite USB	Riduce e aumenta la luminosità durante la ricarica Resta acceso quando la batteria è completamente carica	Verde	Per il LED di ricarica verde vale l'impostazione nel menu, con un'eccezione però: se nel menu sono impostati Off o Auto , per segnalare il processo di ricarica è consigliabile utilizzare l'impostazione Basso .
La fotocamera si commuta sulla modalità stand-by	Lampeggia 1 volta	Bianco	Luminosità in base all'impostazione nel menu.
Pronto per l'uso	Si accende dimmerato	Bianco	
Errore	Si accende dimmerato	Rosso	<ul style="list-style-type: none"> – La funzione desiderata non può essere eseguita a causa di una insufficiente capacità della batteria – Messaggio di errore nel menu Fotocamera

PULSANTE DI SCATTO

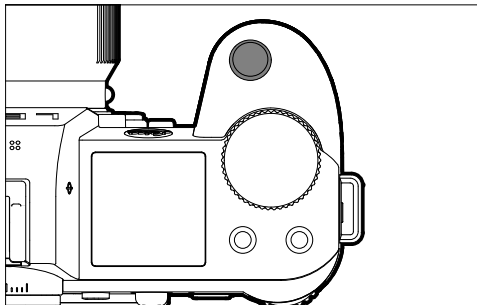

Il pulsante di scatto funziona in due stadi.

1. **Sfioramento** (=premendo fino al primo punto di resistenza)
 - Attivazione dell'elettronica della fotocamera e degli indicatori
 - Salvataggio dei valori misurati (misurazione e salvataggio):
 - modalità AF: misurazione della distanza (AF Lock)
 - modalità di esposizione (semi)automatiche: misurazione dell'esposizione (AE Lock)
 - Interruzione di un tempo di autoscatto in corso
 - Ritorno alla modalità di ripresa
 - dalla modalità di riproduzione
 - dai comandi a menu
 - dalla modalità stand-by

2. Pressione completa

- Scatto
- Infine, i dati vengono trasferiti sulla scheda di memoria.
 - Avvio di una ripresa video
 - Avvio di un tempo di autoscatto preimpostato
 - Avvio di uno scatto continuo o di uno scatto a intervalli

Avvertenze

- Per evitare di scattare immagini sfocate, premere il pulsante di scatto delicatamente, e non bruscamente, fino a sentire il leggero clic dell'otturatore.
- Il pulsante di scatto rimane bloccato:
 - se la scheda di memoria inserita e/o la memoria temporanea interna sono (momentaneamente) esaurite
 - se la batteria ha raggiunto il limite di prestazione (capacità, temperatura, età)
 - se la scheda di memoria è protetta da scrittura o danneggiata
 - quando il sensore è surriscaldato

GHIERA DI REGOLAZIONE SINISTRA

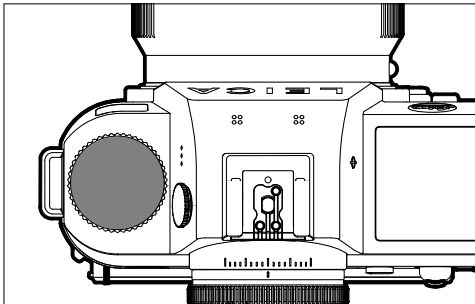

- In modalità di ripresa: impostare i valori ISO

GHIERA DI REGOLAZIONE DESTRA

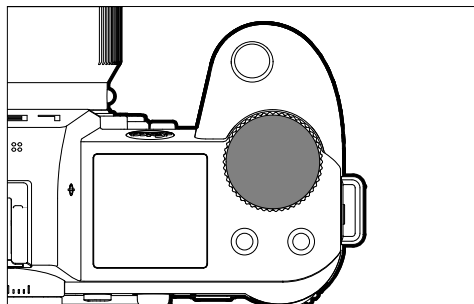

- Navigazione nei menu
- Regolazione del tempo di posa
- Regolazione di un valore di compensazione dell'esposizione
- Ingrandimento/riduzione delle immagini osservate

GHIERA DI SELEZIONE

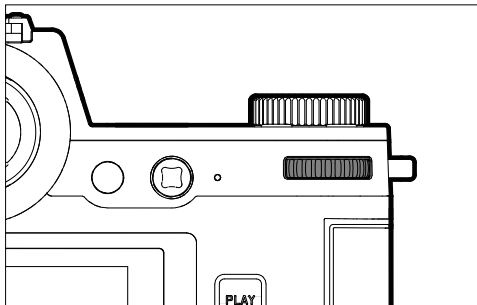

- Navigazione nei menu
- Richiamo del sottomenu
- Applicazione delle impostazioni del menu
- Impostazione delle voci di menu/funzioni selezionate
- Impostazione dello stop di diaframma
- Regolazione di un valore di compensazione dell'esposizione
- Impostazione del cambio programma
- Sfoglio della memoria immagini
- Riproduzione di riprese video
- Conferma dei prompt

JOYSTICK

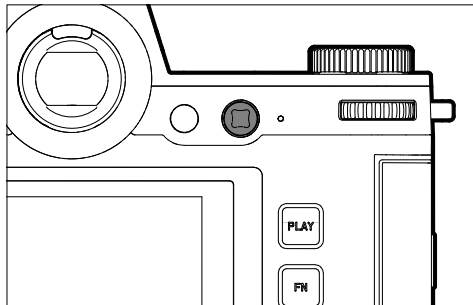

- Navigazione nei menu
- Richiamo del sottomenu
- Applicazione delle impostazioni del menu
- Impostazione delle voci di menu/funzioni selezionate
- Sfoglio della memoria immagini
- Spostamento del campo di misura
- Salvataggio dei valori misurati
- Riproduzione di riprese video
- Conferma dei prompt

PULSANTE PLAY / PULSANTE MENU

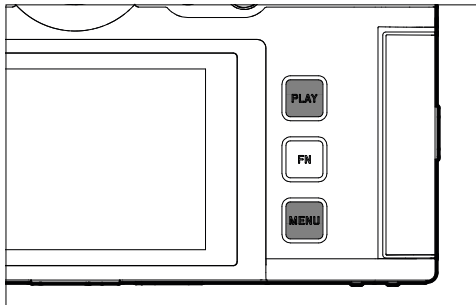

PULSANTE PLAY

- Attivazione e disattivazione della modalità di riproduzione (continua)
- Ritorno alla rappresentazione a schermo intero

PULSANTE MENU

- Richiamo dei menu (compreso il Control Center)
- Richiamo del menu di riproduzione
- Uscita dal menu (sottomenu) attualmente visualizzato



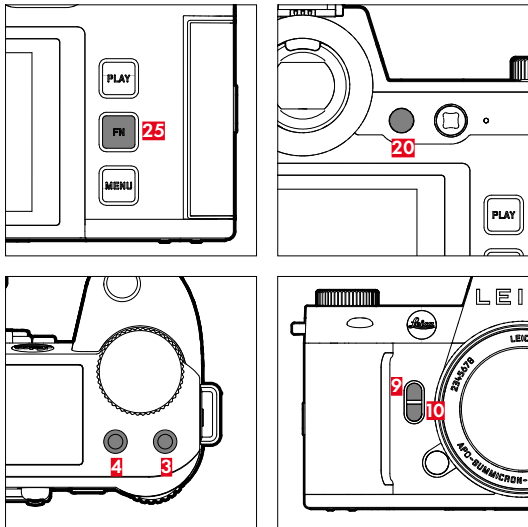





PULSANTI FUNZIONE



Accesso diretto a vari menu e funzioni. Tutti i pulsanti funzione possono essere configurati secondo le esigenze (vedi pag. 72).

IMPOSTAZIONE DI FABBRICA	
Nella modalità di ripresa	Nella modalità di riproduzione
Pulsante FN 25	
Commuta Profili Info	
Pulsante funzione 20	
Commutazione monitor/EVF	
Pulsante funzione 4	
Cambio di modalità (Foto/Video)	Eliminazione dell'immagine
Pulsante funzione 3	
<ul style="list-style-type: none"> - Foto: ISO - Video: ISO - (Cine: ASA) 	Marcatura/classificazione dell'immagine
Pulsante funzione 9	
<ul style="list-style-type: none"> - Foto: ingrandimento - Video: Guadagno microfono 	
Pulsante funzione 10	
Metodo di misurazione dell'autofocus	

MONITOR (SCHERMO TOUCH)

COMANDI A SFIORAMENTO*		Nella modalità di ripresa	Nella modalità di riproduzione	Menu	Control Center
	"fare tap"	Spostamento del campo di misura AF e focalizzazione (se è attivata la funzione Touch AF)	Selezione di immagini	Conferma/ Selezione	
	"fare doppio tap"	Ripristino del campo di misura AF (se è attivata la funzione Touch AF)	Ingrandimento/riduzione delle immagini osservate		
	"scorrere il dito"		Sfoglio della memoria immagini Spostamento dell'inquadratura ingrandita	Indietro di un livello	
	"scorrere il dito in orizzontale"	Cambio di modalità (Foto/Video)	Sfoglio della memoria immagini		Cambio di modalità (Foto/Video)
	"scorrere il dito in verticale"	Passaggio alla modalità di riproduzione	Passaggio alla modalità di ripresa	navigazione	Passaggio alla modalità di ripresa
	"fare tap e tenere premuto"	Richiamo dell'impostazione rapida di AF			Modifica dell'assegnazione delle funzioni
	"avvicinare" "separare"	Modifica delle dimensioni del campo di misura AF (con le modalità operative AF Campi e Riconoscimento delle persone)	Ingrandimento/riduzione delle immagini osservate		
	"scorrere il dito e tenere premuto" "tenere premuto e scorrere il dito"		Sfoglio continuato		

* Basta toccare leggermente, non è necessario premere.

DISPLAY SUPERIORE

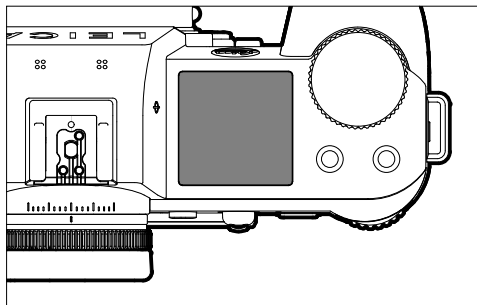

- Visualizzazione della modalità impostata
- Visualizzazione delle informazioni sull'immagine
- Visualizzazione delle informazioni sulla fotocamera

COMANDI A MENU

ELEMENTI DI COMANDO

Per il controllo del menu si utilizzano i seguenti elementi.

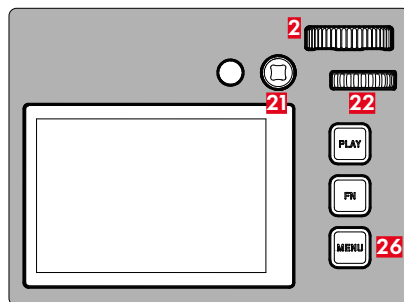

- 21** Joystick **2** Ghiera di regolazione destra
26 Pulsante **MENU** **22** Ghiera di selezione

AREE DEL MENU

Esistono due aree del menu: Control Center e Menu principale.

Control Center:

- permette di accedere rapidamente alle impostazioni principali

Menu principale:

- permette di accedere a tutte le voci di menu
- contiene numerosi sottomenu

La modalità attualmente utilizzata (modalità foto o video) è evidenziata con un colore in tutte le aree del menu.

Area	FOTO	VIDEO
Control Center	Sfondo chiaro	Sfondo scuro
Menu principale	Linea rossa	Linea gialla

CONTROL CENTER

Foto

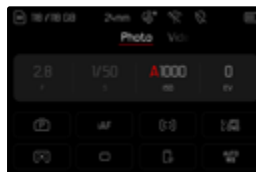

Video



MENU PRINCIPALE



IMPOSTAZIONI NELLE MODALITÀ FOTO E VIDEO

Le impostazioni disponibili dipendono dalla modalità attivata in quel momento (modalità foto o video).

- Tutte le voci indicate nel menu principale prima di **Gestione memoria** e tutte le rispettive voci secondarie dipendono dalla modalità in uso. Ciò significa che le modifiche apportate vengono applicate unicamente alla modalità attualmente attivata. Sono escluse le voci di menu omonime dell'altra modalità. Questo riguarda, ad esempio, le impostazioni per la messa a fuoco, per la misurazione dell'esposizione o per il bilanciamento del bianco.
- Tutte le impostazioni e le funzioni successive del menu principale (compreso lo **Gestione memoria**) sono disponibili in entrambe le modalità e globalmente efficaci. Impostando una delle due modalità si imposta automaticamente anche l'altra nello stesso modo.

Impostazioni e funzioni globalmente efficaci sono:

- **Gestione memoria**
- **Leica FOTOS**
- **Ricarica tramite USB**
- **Modalità USB**
- **Wi-Fi**
- **Profilo utente**
- **Impostazioni fotocamera**
- **Informazioni fotocamera**
- **Language**

CAMBIO DI AREA DEL MENU

Come prima area del menu compare sempre il Control Center. Il livello superiore del menu è suddiviso in “schermate” visualizzate nell’intestazione: Control Center e diverse sezioni del menu principale. Per passare da un’area del menu all’altra si possono sfogliare le varie schermate.

Navigazione in avanti

→ Premere il pulsante **MENU**

oppure

→ Ruotare la ghiera di regolazione destra in senso orario

- Dopo l’ultima schermata del menu principale segue nuovamente il Control Center.

oppure

→ Scorrere il dito verso l’alto

Navigazione all’indietro

→ Ruotare la ghiera di regolazione destra in senso antiorario

- Dopo il Control Center segue nuovamente l’ultima schermata del menu principale.

oppure

→ Scorrere il dito verso il basso

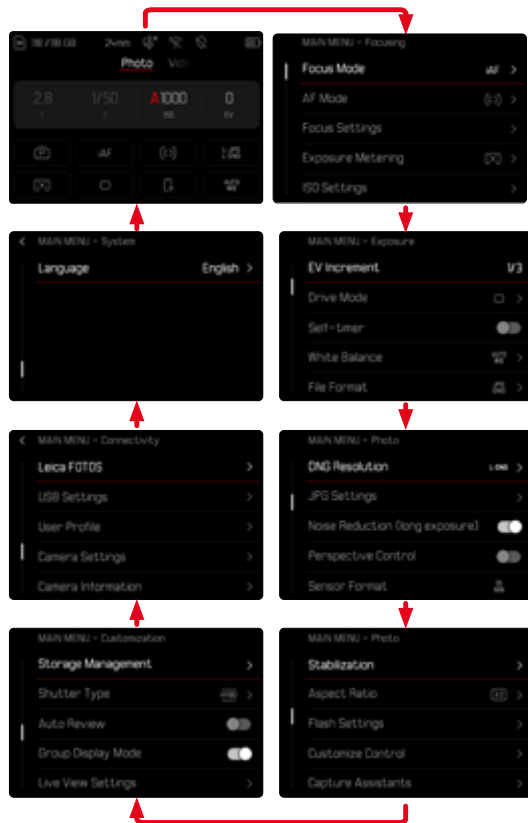

CONTROL CENTER

Il Control Center fornisce una panoramica delle informazioni principali riguardanti lo stato attuale della fotocamera e le impostazioni correntemente attive.

Inoltre, permette di accedere rapidamente a impostazioni importanti. Il Control Center è utilizzabile con i comandi a sfioramento.

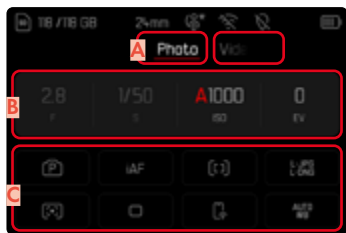

- A** Modalità: Foto/Video (vedi pag. 225)
- B** Regolazione dell'esposizione (vedi pag. 137 e pag. 254)
- C** Voci di menu

Avvertenze

- Se non è possibile, o non si desidera, utilizzare il controllo tattile (ad esempio nella modalità EVF), il Control Center può essere controllato anche con il joystick e/o la ghiera di selezione.
- Le impostazioni saranno immediatamente attive.
- Si possono selezionare i pannelli di controllo chiari. I valori in grigio rappresentano valori impostati in automatico (a seconda della modalità di esposizione attiva).
- Le voci di menu disponibili sono diverse per la modalità foto e per la modalità video (vedi pag. 26 e pag. 28).

MODIFICA DEL CONTROL CENTER

Il Control Center può essere modificato in base alle esigenze personali. Sono disponibili diverse funzioni.

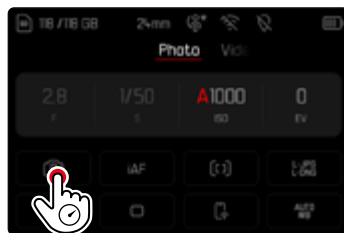

- Bilanciamento del bianco
- iDR
- Formato sensore
- Profilo utente
- Tipo di otturatore
- Profili AF
- Formatta la memoria
- Impostazioni flash
- Overlay immagini
- Controllo della prospettiva
- Rapporto d'aspetto

- Fare tap sull'icona desiderata e tenere premuto
 - Si apre un sottomenu.
- Nel menu, selezionare la voce desiderata

IMPOSTAZIONE

Le impostazioni possono essere effettuate dal Control Center in vari modi. Il tipo di impostazione varia da menu a menu.

- Fare tap sul pannello di controllo desiderato
 - Comparire il menu corrispondente.

IMPOSTAZIONE DIRETTA

Nell'area inferiore del Control Center compare una variante del menu a comparsa (vedi pag. 68).



- Selezionare la funzione desiderata direttamente o scorrendo il dito

RICHIAMO DI UN NORMALE SOTTOMENU

Questi menu si comportano come con il richiamo dal menu principale (vedi pag. 65). Per questo motivo non sono disponibili i comandi a sfioramento. Invece che alla voce di menu subordinante, da lì si ritorna al Control Center.



- Selezionare l'impostazione desiderata

MENU PRINCIPALE

Il menu principale permette di accedere a tutte le impostazioni. La maggior parte delle impostazioni è organizzata in sottomenu.



- A** Area del menu: `Menu principale`
- B** Denominazione della voce di menu
- C** Impostazione della voce di menu
- D** Rimando a un sottomenu

Avvertenza

- Nell'intera area del menu si può navigare con il joystick, le ghiere di regolazione e anche con i comandi touch.

SOTTOMENU

Esistono diversi tipi di sottomenu. Per il loro controllo e utilizzo, consultare le pagine successive.

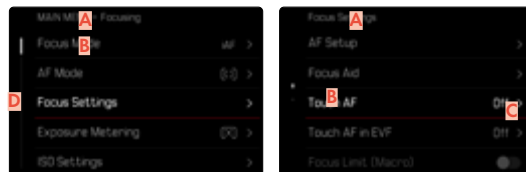

- A** Voce di menu attuale
- B** Voce di sottomenu
- C** Rimando ad altri sottomenu
- D** Barra di scorrimento

NAVIGAZIONE NEI MENU

NAVIGAZIONE PER SCHERMATA

Navigazione in avanti

- Premere (all'occorrenza ripetutamente) il pulsante **MENU** oppure
- Ruotare la ghiera di regolazione destra in senso orario
 - Dopo l'ultima schermata del menu principale segue nuovamente il Control Center.

Navigazione all'indietro

- Ruotare la ghiera di regolazione destra in senso antiorario
 - Dopo il Control Center segue nuovamente l'ultima schermata del menu principale.

NAVIGAZIONE PER RIGA

(Selezione delle funzioni/varianti di funzionamento)

- Premere il joystick verso l'alto/verso il basso oppure
 - Ruotare la ghiera di selezione (verso destra per scorrere verso il basso, verso sinistra per scorrere verso l'alto)
 - Dopo l'ultima voce di menu nelle rispettive direzioni, viene visualizzata automaticamente la pagina successiva/precedente. L'area del menu corrente (Preferiti, menu principale) non viene chiusa.
- oppure
- Scorrere il dito verso l'alto

Avvertenza

- Alcune voci di menu possono essere richiamate solo a determinate condizioni. Le voci non disponibili sono evidenziate in grigio nelle relative righe.



VISUALIZZAZIONE DEI SOTTOMENU

- Premere il joystick/la ghiera di selezione oppure
- Premere il joystick verso destra oppure
- Fare tap sulla voce di menu

CONFERMA DELLA SELEZIONE

- Premere il joystick/la ghiera di selezione
 - La schermata del monitor visualizza nuovamente la voce di menu attiva. A destra, nella rispettiva riga del menu, è indicata la variante di funzionamento impostata.
- oppure
- Fare tap sulla voce di menu

Avvertenza

- Non occorre confermare la selezione di  o . Questa selezione viene salvata automaticamente.

INDIETRO

(ritorno alla voce di menu subordinante)

- Premere il joystick verso sinistra
 - Questa possibilità è disponibile solo per i sottomenu di tipo elenco.
- oppure
- Scorrere il dito verso destra

RITORNO AL LIVELLO DI MENU SUPERIORE

- Premere il pulsante **MENU** 1 volta
 - Viene visualizzato il livello superiore dell'area del menu corrente.

CHIUSURA DEL MENU

I menu e i sottomenu possono essere chiusi in qualsiasi momento sia applicando sia non applicando le impostazioni effettuate.

Passaggio alla modalità di ripresa

- Sfiocare il pulsante di scatto

Passaggio alla modalità di riproduzione

- Premere il pulsante **PLAY**

SOTTOMENU

TASTIERA/TASTIERINO



- A** Riga di immissione
- B** Tastiera/Tastierino
- C** Pulsante "Elimina" (cancella l'ultimo carattere inserito)
- D** Pulsante "Conferma"
(sia per singoli valori che per impostazioni terminate)
- E** Ritorno al livello di menu precedente
- F** Tasto shift (commutazione tra lettere maiuscole e minuscole)
- G** Modifica del tipo di carattere

SELEZIONE DI UNA FUNZIONE (CARATTERI/ PULSANTE FUNZIONE)

Tramite i comandi fisici

- Premere il joystick nella posizione desiderata
 - La funzione attualmente attivata viene evidenziata.
- Premere il joystick/la ghiera di selezione oppure
- Ruotare la ghiera di selezione
 - La funzione attualmente attivata viene evidenziata.
 - Al raggiungimento della fine/dell'inizio della riga si passa alla riga successiva/precedente.
- Premere il joystick/la ghiera di selezione

Tramite i comandi a sfioramento

- Selezionare direttamente la funzione desiderata

SALVATAGGIO

- Selezionare **D**

INTERRUZIONE

- Selezionare **E**

MENU A COMPARSA



Tramite i comandi fisici

- Premere il joystick verso sinistra/verso destra oppure
- Ruotare la ghiera di selezione

Tramite i comandi a sfioramento

- Selezionare la funzione desiderata direttamente o scorrendo il dito

Avvertenze

- L'impostazione attualmente attivata al centro è evidenziata in rosso.
- Il valore impostato verrà visualizzato sulla scala / sulla barra dei menu.
- Per l'accesso diretto: l'impostazione non richiede ulteriore conferma, è immediatamente attiva.

MENU A SCALA



Tramite i comandi fisici

- Premere il joystick verso sinistra/verso destra oppure
- Ruotare la ghiera di selezione

Tramite i comandi a sfioramento

- Selezionare l'impostazione desiderata direttamente o scorrendo il dito

Avvertenze

- L'impostazione attualmente attivata al centro è evidenziata in rosso.
- Il valore impostato verrà visualizzato sulla scala / sulla barra dei menu.

MENU DATA/ORA

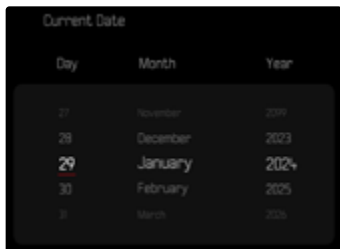

Per passare all'impostazione successiva

→ Premere il joystick verso sinistra/verso destra oppure

→ Ruotare la ghiera di selezione

Impostazione dei valori

→ Premere il joystick verso l'alto/verso il basso

Salvataggio e ritorno alla voce di menu subordinante

→ Premere il joystick/la ghiera di selezione

MENU COMBINATO (PROFILI AF)

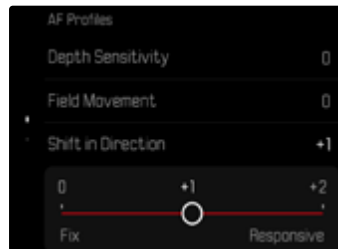

Le singole voci di menu vengono impostate tramite una barra di impostazione nella parte inferiore della schermata.

Selezione di singole voci

→ Premere il joystick nella posizione desiderata oppure

→ Ruotare la ghiera di selezione

Impostazione delle singole voci

→ Premere il joystick/la ghiera di selezione

- Il valore impostato accanto alla voce di menu viene evidenziato.

→ Premere il joystick verso sinistra/verso destra oppure

→ Ruotare la ghiera di selezione

Applicazione dell'impostazione

→ Premere il joystick/la ghiera di selezione

Ritorno alla voce di menu subordinante

→ Premere il joystick verso sinistra

MENU COMBINATO (PROPRIETÀ DELL'IMMAGINE)

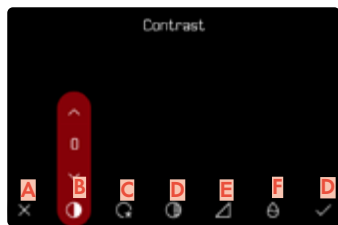

- A** Pulsante "Indietro"
(Esci senza salvare)
- B** Voce di menu "Contrasto"
- C** Voce di menu "Zone chiare"
- D** Voce di menu "Zone scure"
- E** Voce di menu "Nitidezza"
- F** Voce di menu "Saturazione"
- G** Pulsante "Conferma"
(Salva e esci)

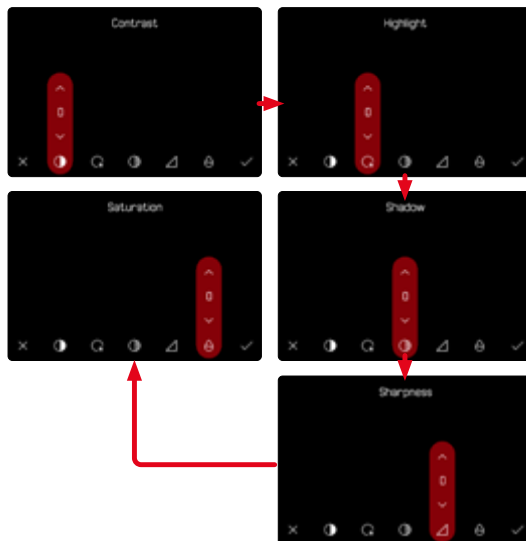

L'utilizzo varia leggermente a seconda che le impostazioni vengano effettuate tramite i comandi fisici oppure con i comandi a sfioramento.

Durante l'impostazione, la schermata del monitor resta costantemente visibile. In questo modo è possibile osservare immediatamente gli effetti dell'impostazione.

Tramite i comandi fisici

Navigazione tra le funzioni

- Premere il joystick verso sinistra/verso destra
 - La funzione attiva è contrassegnata da un riquadro di colore rosso.

Impostazione

- Premere il joystick verso l'alto/verso il basso
 - La funzione passa direttamente da un'alternativa all'altra.

oppure

- Premere il joystick
 - Vengono visualizzate le alternative selezionabili.
 - In corrispondenza del pulsante "Parametri" viene visualizzato anche il valore attualmente impostato per ciascun parametro.
- Premere il joystick verso l'alto/verso il basso
 - La funzione attiva è contrassegnata da un riquadro di colore rosso.
- Premere il joystick
 - Le alternative non sono più visualizzate.

Tramite i comandi a sfioramento

- Fare tap sul pulsante della funzione desiderata
 - In corrispondenza dei pulsanti "Parametri" e "Impostazione" compaiono le alternative selezionabili.
 - In corrispondenza del pulsante "Parametri" viene visualizzato anche il valore attualmente impostato per ciascun parametro.
- Fare tap sull'alternativa desiderata

SALVATAGGIO

- Selezionare "Conferma"

INTERRUZIONE

- Selezionare "Indietro"

UTILIZZO PERSONALIZZATO

ACCESSO DIRETTO ALLE FUNZIONI DI MENU

Per velocizzare l'utilizzo mediante l'accesso diretto nella modalità di ripresa, è possibile allocare ai pulsanti funzione funzioni di menu personalizzate. La configurazione avviene separatamente per la modalità foto e la modalità video. Le funzioni disponibili sono elencate nella lista a pag. 59. Per l'impostazione di fabbrica, vedi pag. 55.

MODIFICA DELL'ALLOCAZIONE

Oltre al richiamo delle funzioni di menu assegnate, tutti i pulsanti funzione possono anche essere riconfigurati con rapidità.

- Commutare sulla modalità desiderata (Foto o Video)
- Premere a lungo il pulsante funzione desiderato
 - Sul monitor compare la lista di accesso diretto.

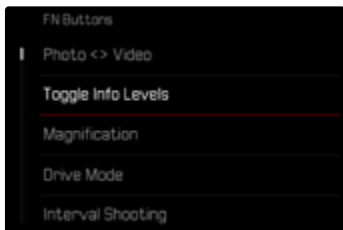

- Nel menu, selezionare la voce desiderata

RICHIAMO DELLA VOCE DI MENU ASSEGNATA

- Premere brevemente il pulsante funzione desiderato
 - La funzione assegnata viene richiamata oppure sul monitor compare un sottomenu.

Avvertenze

- I sottomenu richiamati tramite l'accesso diretto possono presentare una forma diversa rispetto a quella che avevano richiamandoli dal menu principale. In particolare, spesso si presentano come menu a comparsa che permettono di effettuare le impostazioni con rapidità.
- L'impostazione può avvenire mediante i comandi fisici o direttamente sul monitor con i comandi a sfioramento. L'utilizzo dipende dalla forma del sottomenu.

CONFIGURAZIONE DELLE GHIERE DI REGOLAZIONE

(NELLA MODALITÀ DI RIPRESA)

La funzione delle due ghiera di regolazione dipende dalla modalità di esposizione attiva. L'assegnazione selettore può avvenire per ciascuna modalità di esposizione indipendentemente dalla modalità foto e dalla modalità video. I due elementi di comando, inoltre, possono essere configurati individualmente.

PROCEDURA DI CONFIGURAZIONE

- Commutare sulla modalità desiderata (Foto o Video)
- Nel menu principale, selezionare **Impostazioni personalizzate**
- Selezionare **Ghiera di regolazione**
- Selezionare **Ghiera di regolazione (obiettivi AF)/Ghiera di regolazione (obiettivi MF)**
- Eseguire l'assegnazione desiderata



Selezione della modalità di esposizione desiderata

- Premere il joystick verso l'alto/verso il basso
 - Le configurazioni attualmente impostabili sono evidenziate in rosso.

Configurazione della ghiera di selezione

- Ruotare la ghiera di selezione
 - La configurazione della ghiera di selezione passa da una funzione all'altra tra quelle disponibili.

Configurazione della ghiera di regolazione destra

- Ruotare la ghiera di regolazione destra
 - La configurazione della ghiera di regolazione destra passa da una funzione all'altra tra quelle disponibili.

Salvataggio delle configurazioni e uscita dal menu

- Premere il joystick verso sinistra
oppure
- Sfiore il pulsante di scatto
oppure
- Premere il pulsante **MENU**

CON OBIETTIVI AF

Le funzioni disponibili sono riportate nelle seguenti tabelle (le rispettive impostazioni di fabbrica sono evidenziate in grassetto).

Modalità Foto

	Ghiera di selezione	Ghiera di regolazione destra
P	Cambio programma Compensazione dell'esposizione ISO	Cambio programma Compensazione dell'esposizione ISO
S	Compensazione dell'esposizione Tempo di posa ISO	Compensazione dell'esposizione Tempo di posa ISO
A	Apertura Compensazione dell'esposizione ISO	Apertura Compensazione dell'esposizione ISO
M	Apertura Tempo di posa ISO	Apertura Tempo di posa ISO

Modalità Video

	Ghiera di selezione	Ghiera di regolazione destra
P	Guadagno del microfono Compensazione dell'esposizione ISO	Guadagno del microfono Compensazione dell'esposizione ISO
S	Compensazione dell'esposizione Tempo di posa ISO	Compensazione dell'esposizione Tempo di posa ISO
A	Apertura Compensazione dell'esposizione ISO	Apertura Compensazione dell'esposizione ISO
M	Apertura Tempo di posa ISO	Apertura Tempo di posa ISO

CON OBIETTIVI MF

Le funzioni disponibili sono riportate nelle seguenti tabelle (le rispettive impostazioni di fabbrica sono evidenziate in grassetto).

Modalità Foto

	Ghiera di selezione	Ghiera di regolazione destra
A	Ingrandimento Compensazione dell'esposizione ISO	Ingrandimento Compensazione dell'esposizione ISO
M	Ingrandimento Tempo di posa ISO	Ingrandimento Tempo di posa ISO

Modalità Video

	Ghiera di selezione	Ghiera di regolazione destra
A	Ingrandimento Compensazione dell'esposizione ISO	Ingrandimento Compensazione dell'esposizione ISO
M	Ingrandimento Tempo di posa ISO	Ingrandimento Tempo di posa ISO

SENSO DI ROTAZIONE DELLE GHIERE DI REGOLAZIONE

Per la regolazione dell'esposizione con le ghiera di regolazione si può stabilire un senso di rotazione a piacere. Si regola il senso di rotazione che riduce l'esposizione (tempi di posa più brevi/apertura del diaframma inferiore).

La regolazione avviene separatamente per le due ghiera e per le modalità Foto e Video.

GHIERA DI SELEZIONE/GHIERA DI REGOLAZIONE DESTRA/GHIERA DI REGOLAZIONE SINISTRA

- Commutare sulla modalità desiderata (Foto o Video)
- Nel menu principale, selezionare **Impostazioni personalizzate**
- Selezionare **Ghiera di regolazione**
- Selezionare **Senso di rotazione ghiera**



FUNZIONI DEL JOYSTICK

(NELLA MODALITÀ DI RIPRESA)

Al joystick possono essere allocate diverse funzioni nella modalità Foto. L'impostazione avviene separatamente per le modalità AF e MF. Per informazioni sulle singole funzioni, vedi pag. 115, 130 e 148.

MODALITÀ AF

- Nel menu principale, selezionare **Impostazioni personalizzate**
- Selezionare **Joystick**
- Selezionare **Modalità AF**
- Selezionare l'impostazione desiderata (**AF-L**, **AE-L**, **AF-L + AE-L**, **AF-ON**)

MODALITÀ MF

- Nel menu principale, selezionare **Impostazioni personalizzate**
- Selezionare **Joystick**
- Selezionare **Modalità MF**
- Selezionare l'impostazione desiderata (**Ingrandimento**, **AFs**, **AFs + AE-L**, **AFc**, **AFc + AE-L**, **AE-L**)

BLOCCO DEGLI ELEMENTI DI COMANDO

Nella modalità di ripresa è possibile bloccare determinati elementi di comando.

Avvertenza

- Se si utilizza un elemento di comando quando il blocco è attivato, sul monitor compare .

BLOCCO DELLE GHIERE DI REGOLAZIONE

- Nel menu principale, selezionare **Impostazioni personalizzate**
- Selezionare **Joystick**
- Attivare **Blocco ghiera**

BLOCCO DEL JOYSTICK

- Nel menu principale, selezionare **Impostazioni personalizzate**
- Selezionare **Ghiera di regolazione**
- Attivare **Blocco del joystick**

PROFILI UTENTE

Con questa fotocamera si possono salvare permanentemente varie combinazioni di tutte le impostazioni del menu, ad esempio per poterle richiamare rapidamente e facilmente in qualsiasi momento per situazioni/soggetti ricorrenti. Per queste combinazioni sono disponibili complessivamente sei spazi di memoria, oltre alle impostazioni di fabbrica non modificabili, richiamabili in qualsiasi momento (**Profilo base**). I nomi dei profili salvati possono essere scelti liberamente.

I profili salvati sulla fotocamera possono essere trasferiti su una scheda di memoria, ad esempio per potere essere utilizzati su un'altra fotocamera. Anche i profili salvati su una scheda di memoria possono essere trasferiti sulla fotocamera in uso.



CREAZIONE DI PROFILI

Salvataggio delle impostazioni e creazione di un profilo.

- Impostare separatamente le funzioni desiderate nei comandi a menu
- Nel menu principale, selezionare **Profilo utente**
- Selezionare **Gestisci profili**
- Selezionare **Salva come profilo**
- Selezionare lo spazio di memoria desiderato



- Confermare l'operazione

Avvertenza

- I profili esistenti saranno sovrascritti con le impostazioni aggiornate.

RINOMINA DEI PROFILI

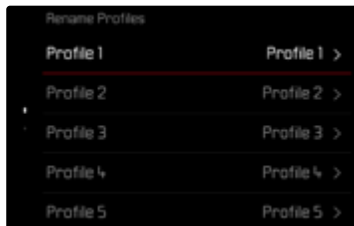

- Nel menu principale, selezionare **Profilo utente**
- Selezionare **Gestisci profili**
- Selezionare **Rinomina profili**
- Selezionare il profilo desiderato
- Digitare il nome desiderato nel rispettivo sottomenu con tastierino e confermare l'operazione (vedi pag. 67)
 - I nomi dei profili devono avere tra i 3 e i 10 caratteri.

APPLICAZIONE/ATTIVAZIONE DEI PROFILI

Impostazione di fabbrica: **Profilo base**

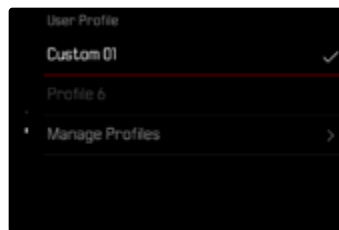

- Nel menu principale, selezionare **Profilo utente**
 - Compare un elenco con i nomi dei profili.
- Selezionare il profilo desiderato
 - Il profilo selezionato viene contrassegnato come **Attivo**.
 - Gli spazi di memoria inutilizzati appaiono in grigio.

ESPORTAZIONE/IMPORTAZIONE DI PROFILI SULLA/DALLA SCHEDA DI MEMORIA

- Nel menu principale, selezionare **Profilo utente**
- Selezionare **Gestisci profili**
- Selezionare **Esporta profili** o **Importa profili**
- Confermare l'operazione

Avvertenze

- In linea di massima, durante l'importazione e l'esportazione vengono trasferite tutte le posizioni profilo sulla o dalla scheda, anche i profili non occupati. Allo stesso modo, durante l'importazione dei profili vengono sovrascritte tutte le posizioni profilo già esistenti nella fotocamera. Non è possibile importare o esportare singoli profili.
- Con l'esportazione, un set di profili eventualmente esistente sulla scheda di memoria viene sostituito senza ulteriore richiesta.

IMPOSTAZIONI DI BASE DELLA FOTOCAMERA

La prima volta che la fotocamera viene accesa, dopo un ripristino delle impostazioni di fabbrica (vedi pag. 276) oppure dopo un aggiornamento del firmware, appaiono automaticamente le voci di menu **Language** e **Data & Ora**. Oltre a ciò vi è anche la possibilità di impostare **Data & Ora** (compresi fuso orario e ora legale) con Leica FOTOS. L'inserimento è automatico in base alle impostazioni del vostro smartphone.

LINGUA DEI MENU

Impostazione di fabbrica: Inglese

Lingue alternative: Tedesco, francese, italiano, spagnolo, portoghese, russo, giapponese, coreano, cinese tradizionale e semplificato

- Nel menu principale, selezionare **Language**
- Selezionare la lingua desiderata
 - A parte alcune eccezioni, la lingua selezionata sarà applicata a tutte le voci.

DATA/ORA

DATA

Per la sequenza di visualizzazione sono disponibili 3 varianti.

- Nel menu principale, selezionare **Impostazioni fotocamera**
- Selezionare **Data & Ora**
- Selezionare **Impostazione Data**
- Selezionare **Formato data**
- Selezionare il formato desiderato per la visualizzazione della data
(**Giorno / Mese / Anno**, **Mese / Giorno / Anno**, **Anno / Mese / Giorno**)
- Impostare la data

ORA

- Nel menu principale, selezionare **Impostazioni fotocamera**
- Selezionare **Data & Ora**
- Selezionare **Impostazioni Ora**
- Selezionare **Formato ora**
- Selezionare il formato di visualizzazione desiderato
(**12 Ore**, **24 Ore**)
- Impostare l'ora
(Con il formato 12 ore, selezionare anche **am** o **pm**)

FUSO ORARIO

- Nel menu principale, selezionare **Impostazioni fotocamera**
- Selezionare **Data & Ora**
- Selezionare **Fuso orario**
- Selezionare il fuso/la località attuale desiderati
 - A sinistra nelle righe: differenza di orario rispetto al meridiano di Greenwich (Greenwich Mean Time)
 - A destra nelle righe: le principali città dei diversi fusi orari

ORA LEGALE

- Nel menu principale, selezionare **Impostazioni fotocamera**
- Selezionare **Data & Ora**
- Selezionare **Ora legale**
- Attivare la funzione

UNITÀ DISTANZA

Le distanze (vedi pag. 117) possono essere visualizzate in metri o piedi.

Impostazione di fabbrica: **Metri (m)**

- Nel menu principale, selezionare **Impostazioni fotocamera**
- Selezionare **Unità distanza**
- Selezionare l'impostazione desiderata (**Metri (m)**, **Piedi (ft)**)

MODALITÀ DI RISPARMIO ENERGETICO (MODALITÀ STAND-BY)

Se questa funzione è attivata, la fotocamera si porta in modalità Stand-by per risparmiare energia e prolungare la durata della batteria.

Si può risparmiare energia in due livelli.

- Attivazione della modalità stand-by dopo 30 s/1 min/2 min/5 min/10 min
- Spegnimento automatico del monitor (vedi pag. 85)

Impostazione di fabbrica: 2 min

- Nel menu principale, selezionare **Impostazioni fotocamera**
- Selezionare **Risparmio energetico**
- Selezionare **Spegnimento automatico**
- Attivare la funzione
- Selezionare **Impostazioni**
- Selezionare l'impostazione desiderata (30 s, 1 min, 2 min, 5 min, 10 min)

Avvertenza

- Anche se si trova in modalità stand-by, la fotocamera può essere riattivata in qualsiasi momento premendo il pulsante di scatto o spegnendola e riaccendendola con l'interruttore generale.

IMPOSTAZIONI DEL MONITOR/MIRINO

La fotocamera è dotata di un monitor a colori a cristalli liquidi da 3" protetto da un vetro estremamente resistente e antigraffio.

Si possono personalizzare e utilizzare le seguenti funzioni:

- Utilizzo di monitor e EVF (Electronic View Finder)
- Sensibilità del sensore oculare
- Luminosità
- Riproduzione del colore
- Frequenza fotogrammi EVF
- Spegnimento automatico di monitor e EVF

UTILIZZO DEL MONITOR/DEL MIRINO EVF

Si possono impostare i casi che necessitano dell'uso del mirino elettronico EVF e del monitor. Gli indicatori sono identici, indipendentemente dal fatto che appaiano nel monitor o nel mirino elettronico.

Aperto il monitor, l'impostazione si commuta automaticamente su **LCD**. Chiudendo il monitor, viene ripristinata l'impostazione iniziale.

Impostazione di fabbrica: **Auto**

	EVF	Monitor
Auto	Tramite un sensore oculare sul mirino, la fotocamera passa automaticamente tra monitor e mirino EVF. <ul style="list-style-type: none">• Scatto• Riproduzione• Comandi a menu	
LCD		<ul style="list-style-type: none">• Scatto• Riproduzione• Comandi a menu
EVF	<ul style="list-style-type: none">• Scatto• Riproduzione• Comandi a menu	
EVF avanzato	Per la modalità di ripresa viene utilizzato unicamente il mirino elettronico (EVF). Per la riproduzione e i comandi a menu, la fotocamera commuta automaticamente su monitor o EVF con l'ausilio del sensore oculare del mirino. <ul style="list-style-type: none">• Scatto• Riproduzione• Comandi a menu	

→ Nel menu principale, selezionare **Impostazioni display**

→ Selezionare **EVF <> LCD**

→ Selezionare l'impostazione desiderata

Avvertenza

- Se il monitor deve restare spento (ad esempio in ambienti bui), selezionare **EVF**.

SENSIBILITÀ DEL SENSORE OCULARE

Per assicurarsi che la commutazione automatica funzioni in modo affidabile anche se si indossano occhiali, è possibile regolare la sensibilità del sensore oculare.

Impostazione di fabbrica: **Alto**

→ Nel menu principale, selezionare **Impostazioni display**

→ Selezionare **Sensibilità sensore oculare**

→ Selezionare l'impostazione desiderata

LUMINOSITÀ

Per una visibilità ottimale alle diverse condizioni di luce, è possibile regolare la luminosità. La luminosità viene regolata separatamente per il monitor e il mirino. La selezione può avvenire sia con i comandi fisici sia con i comandi a sfioramento.

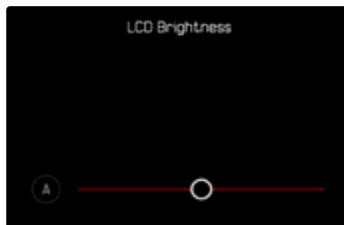

MONITOR

- Nel menu principale, selezionare **Impostazioni fotocamera**
- Selezionare **Impostazioni display**
- Selezionare **Luminosità LCD**
- Selezionare la luminosità desiderata o **A** (Auto)
- Confermare la selezione

EVF

- Nel menu principale, selezionare **Impostazioni display**
- Selezionare **Luminosità EVF**
- Guardare nel mirino
- Selezionare la luminosità desiderata
- Confermare la selezione

Avvertenza

- In questo caso, l'impostazione **Auto** non è disponibile.

RIPRODUZIONE DEL COLORE

La riproduzione del colore può essere modificata. La luminosità viene regolata separatamente per il monitor e il mirino. La selezione può avvenire sia con i comandi fisici sia con i comandi a sfioramento.

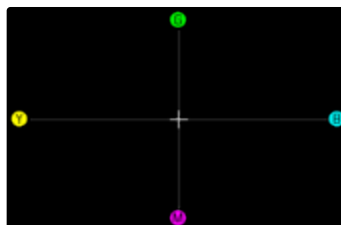

MONITOR

- Nel menu principale, selezionare **Impostazioni fotocamera**
- Selezionare **Impostazioni display**
- Selezionare **Impostazione colore LCD**
- Selezionare l'impostazione colore
- Confermare la selezione

EVF

- Nel menu principale, selezionare **Impostazioni display**
- Selezionare **Impostazione colore EVF**
- Guardare nel mirino
- Selezionare l'impostazione colore
- Confermare la selezione

SPEGNIMENTO AUTOMATICO DI MONITOR E EVF

Il monitor e l'EVF si spengono automaticamente per risparmiare la capacità della batteria. Si può impostare la durata desiderata prima dello spegnimento.

Questa impostazione influisce anche sull'autofocus; con lo spegnimento automatico viene disattivato anche il sistema AF. Pertanto, se occorre utilizzare l'autofocus per le registrazioni tramite HDMI, si consiglia di impostare **Off**.

Impostazione di fabbrica: **1 min**

- Nel menu principale, selezionare **Impostazioni fotocamera**
- Selezionare **Risparmio energetico**
- Selezionare **Indicatori/AF autom. Off**
- Attivare la funzione
- Selezionare **Impostazioni**
- Selezionare l'impostazione desiderata
(**30 s**, **1 min**, **5 min**)

FREQUENZA FOTOGRAMMI EVF

La frequenza fotogrammi del EVF può essere impostata in base alle necessità.

Impostazione di fabbrica: **60 f/s**

- Nel menu principale, selezionare **Impostazioni display**
- Selezionare **Frequenza fotogrammi EVF**
- Selezionare l'impostazione desiderata
(**60 f/s**, **120 f/s**)

Avvertenza

- Per le scene altamente dinamiche è consigliabile impostare **120 f/s**; questo, però, aumenta significativamente il consumo di energia elettrica.

ROTAZIONE AUTOMATICA DELLA BARRA DELLE INFORMAZIONI

Per le riprese in formato verticale è possibile ruotare automaticamente la visualizzazione della barra delle informazioni senza cambiare i contenuti e l'ordine.

Impostazione di fabbrica: **On**

- Nel menu principale, selezionare **Impostazioni fotocamera**
- Selezionare **Impostazioni display**
- Selezionare **Ruota le barre informazioni**
- Attivare la funzione

SEGNALI ACUSTICI

Alcune funzioni possono essere confermate da segnali acustici. Le seguenti funzioni speciali possono essere impostate separatamente:

- Suono di scatto dell'otturatore elettronico
- Conferma AF
- Segnali acustici

VOLUME

Il volume dei segnali attivi può essere impostato in base alle necessità.

Impostazione di fabbrica: **Basso**

- Nel menu principale, selezionare **Impostazioni fotocamera**
- Selezionare **Segnale acustico**
- Selezionare **Volume**
- Selezionare **Basso/Alto**

SEGNALI ACUSTICI

Questa impostazione stabilisce se la fotocamera debba emettere segnali acustici generici, ad esempio durante il tempo di autoscatto oppure come segnale di avvertimento al raggiungimento della capacità della scheda di memoria.

Impostazione di fabbrica: **Off**

- Nel menu principale, selezionare **Impostazioni fotocamera**
- Selezionare **Segnale acustico**
- Selezionare **Segnali acustici**
- Attivare la funzione

SUONO DI SCATTO DELL'OTTURATORE ELETTRONICO

Impostazione di fabbrica: **Off**

- Nel menu principale, selezionare **Impostazioni fotocamera**
- Selezionare **Segnale acustico**
- Selezionare **Suono scatto otturatore elettr.**
- Attivare la funzione

CONFERMA DELL'AUTOFOCUS

Per segnalare la riuscita dell'autofocus si può inserire un segnale.

Impostazione di fabbrica: **Off**

- Nel menu principale, selezionare **Impostazioni fotocamera**
- Selezionare **Segnale acustico**
- Selezionare **Conferma AF**
- Attivare la funzione

FOTOGRAFIA SILENZIOSA

Se desiderate fotografare possibilmente senza il suono di scatto del pulsante.

- Nel menu principale, selezionare **Impostazioni fotocamera**
- Selezionare **Segnale acustico**
- Selezionare **Suono scatto otturatore elettr./Conferma AF/Segnale acustico**
- Selezionare **Off** per ciascuna voce di menu

IMPOSTAZIONI FOTO

FORMATO SENSORE

Si possono utilizzare le informazioni dell'immagine dell'intero sensore da 35 mm o anche solo un'inquadratura, che corrisponde al formato APS-C. Ciò si rende utile, ad esempio, quando è disponibile solo poca capacità di memoria oppure si utilizza un obiettivo per il formato APS-C.

Dall'impostazione del formato di sensore dipende anche la risoluzione massima possibile.

Formato sensore	Risoluzione DNG
35 mm	6000x4000 pixel (24 MP)
APS-C	3936x2624 pixel (10,3 MP)

Avvertenza

- Se viene montato un obiettivo per il formato APS-C, l'impostazione si commuta automaticamente su APS-C.

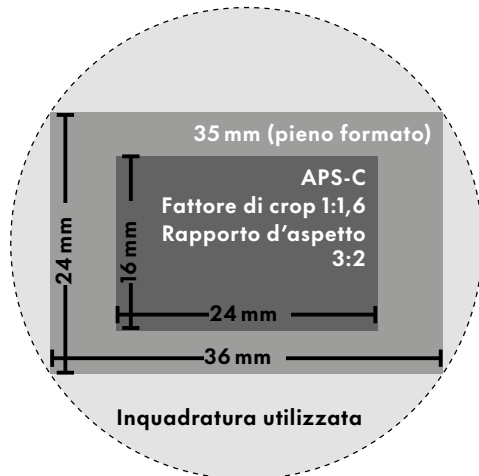

Impostazione di fabbrica: 35 mm

- Nel menu principale, selezionare **Formato sensore**
- Selezionare l'impostazione desiderata (35 mm, APS-C)
 - Il formato di sensore correntemente selezionato è visualizzato nell'intestazione.

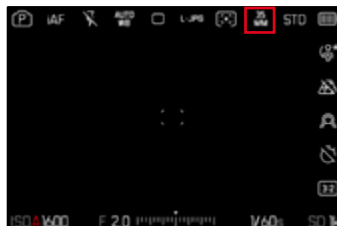

FORMATO FILE

Sono disponibili il formato JPG **JPG** e il formato dati non elaborati **DNG** ("digital negative"). Entrambi i formati possono essere utilizzati sia singolarmente che insieme.

Quando si creano JPG, l'elaborazione avviene già nella fotocamera. Automaticamente vengono impostati diversi parametri come contrasto, saturazione, livello del nero o nitidezza dei bordi. Il risultato viene compresso e memorizzato. In questo modo si ottengono immediatamente un'immagine ottimizzata per svariate applicazioni e un'anteprima rapida. Per la post-elaborazione, invece, si consigliano immagini DNG.

I file DNG contengono tutti i dati non elaborati registrati dal sensore della fotocamera durante la ripresa. Per visualizzare i file in formato DNG o lavorare con questo formato occorre un programma software specifico (ad esempio, Adobe® Photoshop® Lightroom® o Capture One Pro®). Durante la post-elaborazione si possono modificare numerosi parametri esattamente secondo le proprie idee.

Impostazione di fabbrica: **DNG + JPG**



→ Nel menu principale, selezionare **Formato file**

→ Selezionare il formato desiderato
(**DNG**, **DNG + JPG**, **JPG**)

Avvertenze

- Per memorizzare i dati non elaborati delle riprese, viene utilizzato il formato standard DNG.
- Il numero di immagini rimanenti visualizzato sul monitor non cambia necessariamente dopo ogni scatto. Ciò dipende dal soggetto inquadrato: strutture molto fini comportano l'utilizzo di una quantità di dati maggiore rispetto alle superfici omogenee.

RAPPORTO D'ASPETTO

Oltre al rapporto d'aspetto base (3:2) si possono selezionare anche altri rapporti (ad esempio 1:1). La schermata mostrerà quindi l'inquadratura corrispondente. Anche le immagini in formato JPG vengono salvate con il rapporto d'aspetto corrispondente. Le immagini DNG corrispondono sempre al formato di sensore naturale (3:2); qui, il rapporto d'aspetto impostato serve solo per la composizione fotografica. Nella modalità di riproduzione, alle immagini DNG vengono assegnate linee ausiliarie orizzontali o verticali che indicano l'inquadratura mostrata nell'immagine.

Impostazione di fabbrica: **3:2**

→ Nel menu principale, selezionare **Rapporto d'aspetto**

→ Selezionare l'impostazione desiderata
(**3:2**, **7:5**, **4:3**, **1:1**, **3:1**, **16:9**)

PROPRIETÀ DELL'IMMAGINE

Uno dei numerosi vantaggi della fotografia digitale è la grande facilità con cui si possono modificare le proprietà essenziali delle immagini. La Leica SL3-S offre due funzioni che consentono di adattare le immagini in formato JPG in base alle proprie esigenze personali: i profili personalizzabili **Stile film** e i profili professionali predefiniti **Leica Looks**.

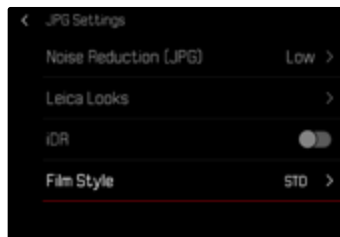

Avvertenza

- Le funzioni **Stile film** e **Leica Looks** non possono essere utilizzate contemporaneamente. Selezionando un profilo alla voce **Stile film**, un profilo precedentemente selezionato in **Leica Looks** verrà automaticamente disattivato, e viceversa.

STILE FILM

Le proprietà delle immagini JPG possono essere leggermente modificate variando diversi parametri. Detti parametri sono raggruppati nei profili di default **Stile film**.

CONTRASTO

Il contrasto, ossia la differenza tra parti chiare e scure, determina se l'opacità o la brillantezza dell'immagine. Di conseguenza, il contrasto può essere influenzato incrementando o riducendo questa differenza, ossia con una riproduzione più chiara di parti chiare e una riproduzione più scura di parti scure.

NITIDEZZA

L'impressione di messa a fuoco di un'immagine dipende fortemente dalla nitidezza dei bordi, ossia da quanto è ridotta la transizione tra chiari e scuri sui bordi dell'immagine. Ingrandendo o riducendo tali aree, è possibile modificare anche l'impressione di messa a fuoco.

SATURAZIONE DEL COLORE

Nelle immagini a colori, la saturazione determina se i colori appaiono più "pallidi" e in stile pastello oppure più "vividi" e accesi. Mentre le condizioni di luce e atmosferiche (foschia/tempo sereno) sono condizioni fisse per lo scatto, nella riproduzione possono essere modificate.

ZONE CHIARE/ZONE SCURE

A seconda dell'esposizione selezionata e della gamma dinamica del soggetto, in alcuni casi non è possibile riconoscere distintamente i dettagli nelle zone chiare e scure dell'immagine. I parametri **Zone chiare** e **Zone scure** permettono di controllare le zone più o meno esposte in modo differenziato. Se, ad esempio, parte del soggetto si trova in ombra, aumentando il livello di **Zone scure** si può rischiarare quella zona e renderne i dettagli maggiormente evidenti. Viceversa, le zone in ombra o le parti particolarmente luminose possono essere ulteriormente accentuate se la composizione fotografica lo richiede. I valori positivi rischiarano le parti interessate, mentre quelli negativi le scuriscono.

PROFILI DEL COLORE

Per la ripresa a colori sono disponibili 3 profili predefiniti:

Impostazione di fabbrica: **Standard**

– **STD** **Standard**

– **VIV** **Vivace**

– **NAT** **Naturale**

→ Nel menu principale, selezionare **Impostazioni JPG**

→ Selezionare **Stile film**

→ Selezionare il profilo desiderato

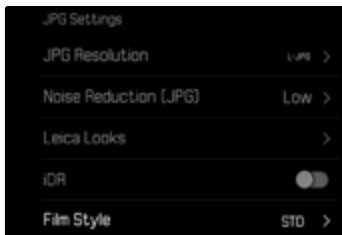

PROFILI BIANCO E NERO

Per la ripresa in bianco e nero sono disponibili 2 profili predefiniti:

– **BW** **Monocromatico**

– **BW** **Monocromatico alto contrasto**

→ Nel menu principale, selezionare **Impostazioni JPG**

→ Selezionare **Stile film**

→ Selezionare il profilo desiderato

PERSONALIZZARE I PROFILI FOTOGRAFICI

Questi parametri aggiuntivi possono essere modificati per tutti i profili disponibili (Saturazione solo per i profili colore). Per maggiori informazioni sull'utilizzo del menu, vedi pag. 70.

- Nel menu principale, selezionare **Impostazioni JPG**
- Selezionare **Stile film**
- Selezionare **Impostazioni stile film**
- Selezionare il profilo desiderato
- Selezionare **Contrasto/Zone chiare/Zone scure/Nitidezza/Saturazione**
- Selezionare il livello desiderato (2, 1, 0, -1, +2)
- Confermare

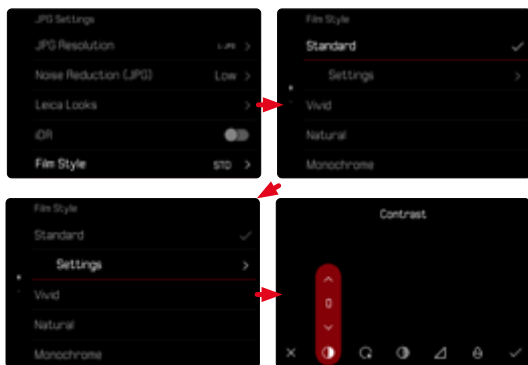

LEICA LOOKS

I profili Leica Looks offrono una vasta scelta di profili professionali predefiniti che possono essere comodamente scaricati nella fotocamera dalla app Leica FOTOS.

Per i Leica Looks sono disponibili sei spazi di memoria.

Come si utilizza un Look

- Nel menu principale, selezionare **Impostazioni JPG**
- Selezionare **Leica Looks**
- Selezionare lo spazio di memoria desiderato

Come occupare uno spazio di memoria

Il Leica Looks possono essere comodamente trasferiti dalla app Leica FOTOS alla fotocamera.

- Connessione a Leica FOTOS
- Seguire le istruzioni nella app Leica FOTOS

Avvertenza

- L'occupazione degli spazi di memoria con i Leica Looks scaricati dall'applicazione si applica sia alla modalità foto che alla modalità video. I singoli profili, però, dovranno essere selezionati separatamente per le due modalità.

OTTIMIZZAZIONI AUTOMATICHE

SOPPRESSIONE DEL RUMORE

SOPPRESSIONE DEL RUMORE CON L'ESPOSIZIONE PROLUNGATA

Nella fotografia digitale, si definisce rumore fotografico quell'effetto provocato da pixel difettosi colorati di bianco, rosso, blu e verde. Qualora si utilizzino sensibilità più elevate, si può notare un certo effetto neve, soprattutto su superfici uniformi e scure. Tempi di esposizione lunghi possono causare un forte effetto neve sulle immagini. Per evitare questo fastidioso fenomeno, dopo lo scatto con tempi di posa più lunghi e valori ISO elevati, la fotocamera effettua automaticamente un secondo "scatto nero" (sull'otturatore chiuso). Il rumore misurato con questo scatto parallelo viene quindi "rimosso" elettronicamente dal record dati dello scatto vero e proprio. Di conseguenza, in questi casi compare il messaggio di avvertenza **Soppressione del rumore in corso...** insieme all'indicazione del tempo corrispondente.

Il doppio "tempo di esposizione" dovrà essere tenuto in considerazione nelle esposizioni prolungate. Durante questo arco di tempo la fotocamera non deve essere spenta. Per riuscire a scattare immagini in sequenza in queste condizioni si consiglia di disattivare la soppressione del rumore e di riattivarla durante la post-elaborazione. Per farlo, le riprese devono essere nel formato dati non elaborati.

Impostazione di fabbrica: **On**

→ Nel menu principale, selezionare **Soppress. del rumore (esp. prolung.)**

→ Selezionare **On**

Finché la funzione è attiva, in determinate circostanze viene sempre attivata anche la soppressione del rumore, ad esempio per riprese con la funzione T e per le esposizioni prolungate con tempi di posa ≥ 8 s.

In tutti gli altri casi, la soppressione del rumore dipenderà da una combinazione di fattori (in particolare l'impostazione ISO, il tempo di posa e la temperatura del sensore). Nella seguente tabella sono riportati, a titolo esemplificativo, i tempi di posa a una temperatura del sensore di 25 °C a partire dai quali viene attivata la soppressione del rumore.

ISO	Tempo di posa superiore a
100	7 s
200	6,4 s
400	5,9 s
800	5,4 s
1600	4,9 s
3200	4,5 s
6400	4,2 s
≥ 12500	3,8 s

SOPPRESSIONE DEL RUMORE PER LE IMMAGINI JPG

Eccetto quando si impostano sensibilità elevate, diciamo che, fortunatamente, nella maggior parte dei casi il rumore è trascurabile. La soppressione del rumore, tuttavia, fa essenzialmente parte del processo di generazione dei file di immagine JPG. D'altra parte, poiché la soppressione del rumore influisce anche sulla nitidezza della riproduzione, è possibile, all'occorrenza, attenuare o intensificare questa riduzione rispetto all'impostazione standard.

Impostazione di fabbrica: **Basso**

- Nel menu principale, selezionare **Impostazioni JPG**
- Selezionare **Soppressione del rumore (JPG)**
- Selezionare l'impostazione desiderata (**Basso**, **Medio**, **Alto**)

Avvertenza

- Questa impostazione viene applicata solo su immagini in formato JPG.

STABILIZZAZIONE DELL'IMMAGINE

Tanto più scarse sono le condizioni di luce durante la ripresa, quanto più lunghi saranno i tempi di posa necessari per un'esposizione corretta. La stabilizzazione ottica dell'immagine permette di evitare immagini sfuocate a causa di riprese mosse.

Impostazione di fabbrica: **Auto**



- Nel menu principale, selezionare **Stabilizzazione**
- Selezionare **Stabilizzazione immagine**
- Attivare la funzione

IMPOSTAZIONE DELLA DIREZIONE DI STABILIZZAZIONE

Durante i panning può essere utile correggere solo vibrazioni in determinate direzioni.

Impostazione di fabbrica: **Normale**

Normale	Le vibrazioni della fotocamera in tutte le direzioni (orizzontale, verticale, rotante) vengono corrette automaticamente.
Automatico	Durante i panning, la direzione viene riconosciuta automaticamente e vengono corrette le vibrazioni ortogonali rispetto alla direzione di panning.
Panning verticale	Vengono corrette solo le vibrazioni orizzontali.
Panning orizzontale	Vengono corrette solo le vibrazioni verticali.

- Nel menu principale, selezionare **Stabilizzazione**
- Selezionare **Modalità panning**
- Selezionare l'impostazione desiderata (**Normale**, **Riconoscimento autom. panning**, **Panning verticale**, **Panning orizzontale**)

Avvertenza

- Alcuni obiettivi non sono compatibili con tutte le impostazioni della fotocamera. Per qualsiasi domanda, rivolgersi al Leica Customer Care (vedi pag. 314).

OTTIMIZZAZIONE DELLE ZONE SCURE (IDR)

GAMMA DINAMICA

La gamma dinamica di un soggetto comprende tutte le varie intensità di luce dell'immagine, dalle parti più luminose fino a quelle più scure. Se la gamma dinamica del soggetto non supera la gamma dinamica della fotocamera, il sensore può rilevare tutte le intensità di luce. In presenza di forti differenze di luminosità nel soggetto (ad esempio, riprese in ambienti chiusi con finestre illuminate sullo sfondo, riprese con aree del soggetto in ombra e porzioni del soggetto direttamente illuminate dal sole, riprese panoramiche con zone scure e cielo chiarissimo), la fotocamera non è in grado di riprodurre l'intera gamma dinamica del soggetto a causa della propria gamma dinamica limitata. In questi casi si perdono le informazioni delle "zone periferiche" (sopra e sottoesposizione).



FUNZIONE IDR

La funzione **IDR** (Intelligent Dynamic Range) permette di ottimizzare le zone più scure. In questo modo risulta più facile riconoscerne i dettagli. Questa funzione ha effetto solo su immagini in formato JPG.



Si può impostare già in anticipo se e come utilizzare la funzione di ottimizzazione delle zone scure (**Alto**, **Standard**, **Basso**, **Off**). Impostando la funzione su **Auto**, la fotocamera sceglierà automaticamente l'impostazione adatta in base alla gamma dinamica del soggetto. Oltre che da questa impostazione, l'effetto dipende anche da come è stata impostata l'esposizione. La funzione ha il suo massimo effetto in combinazione con valori ISO ridotti e tempi di posa brevi. Con valori ISO elevati e/o tempi di posa prolungati, l'effetto è minore.

Impostazione di fabbrica: **Auto**

- Nel menu principale, selezionare **IDR**
- Attivare la funzione
- Selezionare **Impostazioni**
- Selezionare l'impostazione desiderata (**Auto**, **Alto**, **Standard**, **Basso**)

Avvertenze

- Ottimizzando le zone scure, si riducono lievemente le differenze nelle porzioni altamente luminose.
- Questa funzione ha effetto solo su immagini in formato JPG.

GESTIONE DEI DATI

OPZIONI DI SALVATAGGIO

Se sono inserite due schede di memoria, sono disponibili diverse opzioni per il salvataggio dei dati.

- DNG+JPG su CFe=SD
- DNG+JPG prima su CFe
- DNG su CFe / JPG su SD

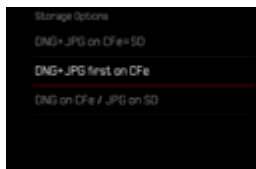
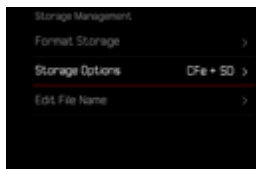

Un'icona nel Control Center indica l'impostazione selezionata.

Impostazione di fabbrica: DNG+JPG prima su CFe

- Nel menu principale, selezionare Gestione memoria
- Selezionare Opzioni di salvataggio
- Selezionare l'impostazione desiderata (CFe = SD, CFe + SD, CFe / SD)

CFe = SD (Backup)	Tutti i file vengono salvati sia sulla scheda CFe che sulla scheda SD. Di conseguenza, una delle due schede funge da backup.
CFe = SD (Standard)	I file vengono salvati dapprima sulla scheda CFe fino ad esaurimento della capacità di memoria. Dopodiché i file saranno salvati sulla scheda SD.
CFe / SD (Split)	I file vengono salvati separatamente in base al formato: i file DNG vengono salvati sulla scheda CFe, i file JPG sulla scheda SD.

FORMATTAZIONE DELLA SCHEDA DI MEMORIA

In genere, le schede di memoria già inserite non richiedono alcun tipo di formattazione. Se, però, si utilizza per la prima volta una scheda non ancora formattata, la si dovrebbe formattare. Si consiglia di formattare le schede di memoria di tanto in tanto, in quanto determinate quantità di dati residui (informazioni associate alle immagini) possono ridurre notevolmente la capacità di memoria.

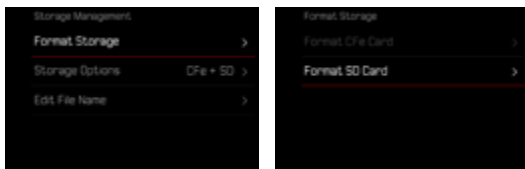

- Nel menu principale, selezionare **Gestione memoria**
- Selezionare **Formatta la memoria**
- Selezionare **Formatta la scheda CFe/ Formatta la scheda SD**
- Confermare l'operazione
 - Durante l'operazione, il LED di stato lampeggia.

Avvertenze

- Durante la procedura, spegnere la fotocamera.
- Durante la formattazione della scheda di memoria, **tutti** i dati salvati sulla scheda saranno cancellati. La formattazione **viene eseguita** anche per immagini marcate e protette contro la cancellazione.
- Tutte le immagini, quindi, dovranno essere trasferite regolarmente su una memoria di massa sicura, ad esempio il disco rigido di un computer.
- Con la semplice formattazione, i dati presenti sulla scheda non vengono cancellati in modo permanente. L'unica ad essere eliminata è la directory, quindi i file presenti non sono più direttamente accessibili. Con un apposito software è possibile rendere i dati nuovamente accessibili. In modo permanente vengono eliminati esclusivamente i dati sovrascritti durante il salvataggio di nuovi dati.
- Se la scheda di memoria è stata formattata con un altro dispositivo, ad esempio su un computer, si raccomanda di riformattarla nella fotocamera.
- Se non è possibile formattare la scheda di memoria, rivolgersi al proprio rivenditore o al Leica Customer Care (vedi pag. 314).

SUPPORTI DATI ESTERNI

Per salvare grandi quantità di dati, una soluzione potrebbe essere l'utilizzo di un'unità SSD esterna. Foto e video possono essere registrati direttamente su un'unità SSD idonea tramite un USB-C. Le unità SSD collegate mediante un USB di tipo C, inoltre, possono essere formattate.

→ Nel menu principale, selezionare **Impostazioni USB**

→ Attivare **USB-SSD**

Avvertenze

- Non è possibile registrare contemporaneamente su schede CFe/SD con un'unità SSD collegata tramite USB-C.
- Sono supportate unità SSD con capacità fino a 2TB.
- Se si utilizza la batteria ricaricabile (BP-SCL4), mancando l'alimentazione elettrica non è possibile utilizzare un'unità di memoria esterna USB-C.
- Se la batteria raggiunge una determinata soglia di tensione, in alcuni casi potrebbero verificarsi limitazioni delle funzionalità (**8K**, **4K**, riprese video in slow motion, scatti continui e connessione Wi-Fi).
- Gli hub USB come pure i lettori di schede USB non sono supportati.
- Se viene collegata un'unità di memoria USB-C esterna, il sistema impiegherà circa 8 secondi per verificare il tipo di unità collegata e adattare la modalità.

STRUTTURA DEI DATI

STRUTTURA DELLE CARTELLE

I file (= immagini) sulle schede di memoria vengono archiviati in cartelle create automaticamente. Le prime tre posizioni indicano i numeri delle cartelle (cifre), le ultime cinque i nomi delle cartelle (caratteri). Alla prima cartella viene assegnato il nome "100LEICA", alla seconda "101LEICA". In linea di massima, il numero di cartella viene assegnato in base al numero libero successivo, dove il numero massimo possibile di cartelle è 999.

STRUTTURA DEI FILE

Le denominazioni dei file in questa cartella sono composte da undici posizioni. Per default, il primo file viene denominato "L1000001.XXX", il secondo "L1000002.XXX" e così via. Si può scegliere una prima lettera iniziale; la "L" di default sta per la marca della fotocamera. Le prime tre cifre sono identiche al numero di cartella corrente. Le quattro cifre successive indicano il numero progressivo di file. Una volta raggiunto il numero di file 9999, viene creata automaticamente una nuova cartella la cui numerazione ricomincia da 0001. Le ultime tre posizioni dopo il punto indicano il formato file (DNG o JPG).

Avvertenze

- Se si utilizzano schede di memoria non formattate con questa fotocamera, la numerazione dei file viene resettata su 0001. Se, sulla scheda di memoria utilizzata, è già presente un file con un numero superiore, la numerazione riprenderà da quel numero.
- Se si raggiungono il numero di cartella 999 e il numero di file 9999, sul monitor compare il corrispondente messaggio di avviso e la numerazione dovrà essere resettata.
- Se si desidera reimpostare il numero di cartella a 100, è necessario formattare la scheda di memoria e reimpostare immediatamente dopo la numerazione delle immagini.

MODIFICA DEL NOME DEI FILE

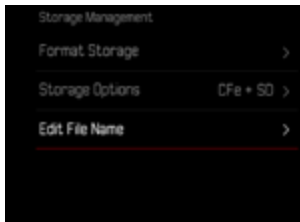

- Nel menu principale, selezionare **Gestione memoria**
- Selezionare **Rinomina il file**
 - Compare un sottomenu con tastierino.
 - La riga di immissione contiene l'impostazione di fabbrica "L" come lettera iniziale del nome di file. Si può modificare solo questa lettera.
- Inserire la lettera desiderata (vedi pag. 67)
- Confermare

Avvertenze

- La modifica del nome del file sarà applicata anche a tutte le immagini successive oppure finché non verrà effettuata un'altra modifica. Questa operazione non modifica il numero corrente che, tuttavia, verrà resettato creando una nuova cartella.
- Con il reset alle impostazioni di fabbrica viene resettata automaticamente anche la lettera iniziale "L".
- Le minuscole non sono disponibili.

CREAZIONE DI UNA NUOVA CARTELLA

- Nel menu principale, selezionare **Impostazioni fotocamera**
- Selezionare **Reset numerazione immagini**
 - Compare un prompt.
- Confermare (**Sì**) o annullare (**No**) la creazione di una nuova cartella

Avvertenza

- La parte di nome (lettera iniziale) di una cartella nuova resta invariata rispetto a quella precedente; la numerazione dei file ricomincia da 0001.

CREDENZIALI DEL CONTENUTO (LEICA CONTENT CREDENTIALS)

La firma delle immagini realizzata grazie con questa funzione permette di aggiungere dettagli di allocazione alle vostre immagini

e contiene informazioni sull'identità dell'autore nonché dettagli specifici della fotocamera secondo lo standard C2PA utilizzati per la creazione delle immagini. Questi possono offrire informazioni di allocazione utili per i gruppi target non appena le immagini vengono condivise o pubblicate. Le immagini in questione sono contrassegnate da un simbolo.

- Nel menu principale, selezionare **Leica Content Credentials**
- Attivare la funzione (On) alla voce **Firma contenuto**
- Nel sottomenu, selezionare **Copyright/Creato da**
 - Compare un sottomenu con tastierino.
- Inserire le informazioni desiderate
- Confermare

Disclaimer

La funzione "Leica Content Credentials" (credenziali del contenuto) permette di controllare i contenuti dell'immagine e le modifiche. Leica Camera AG, tuttavia, declina qualsiasi responsabilità circa la sicurezza di manomissione o la violazione dei dati e non concede alcuna garanzia per l'utilizzo delle "Leica Content Credentials" per un determinato scopo.

Avvertenza

- La funzione **Leica Content Credentials** non può essere utilizzata in combinazione con le modalità **Scatto continuo** e **Scatto a intervalli**. Attivando una di queste modalità, infatti, la funzione sarà automaticamente disattivata, poiché, per motivi di sicurezza, l'algoritmo di firma digitale non consente l'elaborazione di grandi quantità di dati. Una firma digitale è possibile esclusivamente utilizzando le modalità **Singolo**, **Multi-Shot** e **Bracketing esposizione**.

RILEVAMENTO DELLA POSIZIONE DI SCATTO

(SOLO CON LA APP LEICA FOTOS)

Con la app Leica FOTOS è possibile rilevare le informazioni sulla posizione di un dispositivo mobile. Le informazioni sulla posizione attuale verranno quindi iscritte nei dati Exif delle immagini (georeferenziazione).



- Attivare i servizi di geolocalizzazione del dispositivo mobile
- Attivare Leica FOTOS e connettere con la fotocamera (vedi capitolo "Leica FOTOS")
- Attivare la georeferenziazione per questa fotocamera nella app Leica FOTOS

Avvertenze

- In determinati paesi o regioni l'uso del GPS e delle tecnologie correlate potrebbe essere soggetto a limitazioni. Le infrazioni saranno perseguite dalle autorità del rispettivo Stato. Pertanto, prima di partire per l'estero, è assolutamente necessario informarsi presso l'ambasciata del Paese di destinazione o presso la propria agenzia di viaggi.
- La connessione Bluetooth dura alcuni secondi. Se nella fotocamera è attivato lo spegnimento automatico, questo dovrà essere tenuto in considerazione nella selezione del rispettivo tempo di autoscatto.
- Nella modalità di riproduzione, le immagini con le informazioni sulla posizione sono riconoscibili dall'icona di georeferenziazione.

STATO DELLA GEOREFERENZIAZIONE

Lo stato delle informazioni sulla posizione presenti viene visualizzato sul monitor fintanto che sono sovrapposte le barre delle informazioni e la georeferenziazione è attiva. Il Control Center visualizza sempre lo stato della georeferenziazione attuale.

	Le informazioni sulla posizione sono aggiornate (ultimo rilevamento della posizione max 15 min. prima).
	Le informazioni sulla posizione non sono più aggiornate (ultimo rilevamento della posizione max 12 h prima).
	Le informazioni sulla posizione disponibili sono scadute (ultimo rilevamento della posizione oltre 12 h prima). Nei dati Exif non vengono iscritti i dati di posizione.
Nessuna icona	La georeferenziazione non è attiva.

Le informazioni sulla posizione vengono continuamente aggiornate finché la fotocamera è connessa a Leica FOTOS. La funzione Bluetooth della fotocamera e del dispositivo mobile, quindi, deve restare attivata per ottenere sempre le informazioni più aggiornate. La app, invece, non deve restare aperta in primo piano.

TRASFERIMENTO DI DATI

I dati possono essere comodamente trasferiti sui dispositivi mobili con Leica FOTOS. In alternativa, i dati possono essere trasferiti mediante un lettore di schede o un cavo USB.

INFORMAZIONI SU LEICA FOTOS

→ Si veda il capitolo “Leica FOTOS” (pag. 280)

CON CAVO USB OPPURE “LEICA FOTOS CABLE”

La fotocamera supporta diverse possibilità di trasferimento dei dati. La modalità desiderata può essere impostata in modo duraturo oppure selezionata ad ogni connessione.

Impostazione di fabbrica: **Selezionare con connessione**

→ Nel menu principale, selezionare **Modalità USB**

→ Selezionare l'impostazione desiderata (Memoria di massa, **PTP**, **Apple MFi**, **Selezionare con connessione**)

- **Apple MFi** permette la comunicazione con i dispositivi iOS (iPhone e iPad)
- **PTP** permette il trasferimento su computer con MacOS o Windows con programmi PTP compatibili nonché l'incatenamento (tethering) a Capture One Pro e Lightroom Classic
- L'impostazione **Selezionare con connessione** propone automaticamente un metodo di connessione a seconda del cavo utilizzato.

Avvertenze

- Per il trasferimento di file di grandi dimensioni si consiglia di utilizzare un lettore di schede.
- Non interrompere per nessun motivo la connessione USB durante il trasferimento dei dati. In caso contrario, potrebbero verificarsi arresti anomali (crash) del computer e/o della fotocamera, addirittura con danni irreparabili alla scheda di memoria.
- Durante la trasmissione dei dati, non spegnere la fotocamera ed evitare che si spenga da sola a causa di un prossimo esaurimento della batteria, poiché ciò può avere come conseguenza un “crash” del computer. Per lo stesso motivo, la batteria non deve assolutamente essere tolta se la connessione è attiva.

PRATICHE IMPOSTAZIONI PREDEFINITE

TOUCH AF

Con la funzione Touch AF è possibile posizionare il campo di misura AF direttamente.

Impostazione di fabbrica: Touch AF

→ Nel menu principale, selezionare Impostazioni messa a fuoco

→ Selezionare Touch AF

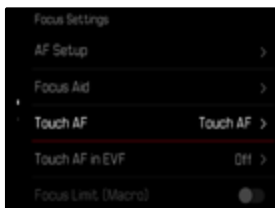

→ Selezionare Touch AF

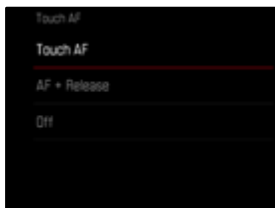

Posizionamento corretto del campo di misura AF

→ Fare tap sul punto desiderato del monitor

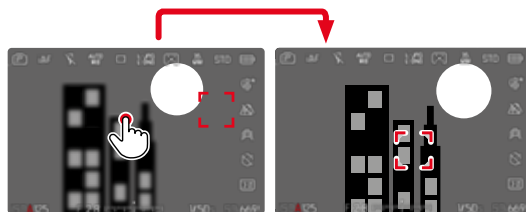

Riposizionamento del campo di misura al centro del monitor

→ Fare doppio tap sul monitor

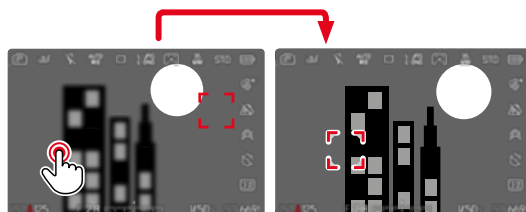

Avvertenze

- Questa funzione è disponibile con tutti i metodi di misurazione AF eccetto Multi-Area.
- Con il metodo di misurazione Tracking, o inseguimento, il campo di misura resta nella posizione selezionata e l'autofocus si inserisce sfiorando il pulsante di scatto. Per i restanti metodi di misurazione AF, la messa a fuoco avviene immediatamente in modo automatico.
- Anche con l'impostazione Off, il campo di misura AF può essere sempre riposizionato facendo doppio tap.

TOUCH AF + SCATTO

Con la funzione **Touch AF + scatto** è possibile posizionare direttamente il campo di misura AF e scattare immediatamente la foto.

- Nel menu principale, selezionare **Impostazioni messa a fuoco**
- Selezionare **Touch AF**
- Selezionare **Touch AF + scatto**
- Fare tap sul punto desiderato del monitor

Avvertenza

- Se è attivato **Touch AF + scatto**, non sarà possibile riposizionare il campo di misura neppure facendo doppio tap.

TOUCH AF NELLA MODALITÀ EVF

Quando si utilizza l'EVF, la funzione Touch AF è normalmente disattivata per evitare di spostare inavvertitamente il campo di misura AF. L'impostazione rapida di AF (vedi pag. 234), però, può comunque essere richiamata. Se non lo si desidera (ad esempio, durante la messa a fuoco con l'occhio sinistro), anche questa funzione può essere disattivata.

Impostazione di fabbrica: **Off**

- Nel menu principale, selezionare **Impostazioni messa a fuoco**
- Selezionare **Touch AF con EVF**
- Selezionare l'impostazione desiderata (**On**, Solo impostazione rapida di AF, **Off**)
 - **Solo impostazione rapida di AF**
 - Richiamo dell'impostazione rapida di AF (fare tap e tenere premuto)
 - **On**
 - Posizionamento del campo di misura AF (fare tap)
 - Richiamo dell'impostazione rapida di AF (fare tap e tenere premuto)
 - **Off**

PERSONALIZZAZIONE DELL'OBBIETTIVO

L'angolo di rotazione complessivo dell'obiettivo utilizzato per la regolazione della messa a fuoco può essere regolato a seconda delle proprie esigenze personali. L'impostazione selezionata indica l'angolo di rotazione necessario per modificare la regolazione della messa a fuoco da infinito fino alla distanza minima possibile. Per l'impostazione su **90°**, ad esempio, occorre ruotare l'intero campo di messa a fuoco di un quarto di giro della ghiera di messa a fuoco. Per l'impostazione su **360°** occorre una rotazione completa. Valori più bassi rendono la modifica più rapida, valori più alti la rendono più precisa. L'impostazione su **Massimo** garantisce la massima precisione.

Contrariamente alle impostazioni fisse, un'impostazione su **MF standard** provoca una dipendenza non lineare tra angolo di rotazione e regolazione della messa a fuoco. L'entità della modifica dipende dinamicamente dalla velocità di rotazione. Con lo stesso angolo di rotazione, a esempio 45°, una rotazione lenta produce una modifica minore rispetto ad una rotazione veloce.

Impostazione di fabbrica: **MF standard**

- Nel menu principale, selezionare **Impostazioni messa a fuoco**
- Selezionare **Angolo di rotazione**
- Selezionare l'impostazione desiderata (**MF standard**, **90°**, **120°**, **150°**, **180°**, **210°**, **240°**, **270°**, **300°**, **330°**, **360°**, **Massimo**)

Avvertenze

- Le impostazioni **MF standard** e **Massimo** dipendono fortemente dal tipo di obiettivo. **Massimo**, ad esempio, può corrispondere ad un angolo di rotazione di 360° o di 720°.

INCREMENTO EV

Si può scegliere tra le gradazioni 1/2 EV o 1/3 EV. In tal modo si può variare tra effetti più marcati o più delicati delle impostazioni effettuate.

Questa impostazione non vale solo per le impostazioni della compensazione dell'esposizione. Vale anche per "sensibilità" delle ghiera di regolazione nella modalità di ripresa normale, vale a dire con quale incremento vengono impostati i tempi di posa e il diaframma. Impostando **1/2**, i tempi di posa e gli stop di diaframma variano ad ogni rotazione di una posizione a scatto in più, quindi è possibile impostare con maggiore rapidità. Impostando **1/3** è possibile impostare con maggiore precisione.

Impostazione di fabbrica: **1/3**

- Nel menu principale, selezionare **Incremento EV**
- Selezionare l'impostazione desiderata (**1/2**, **1/3**)

INDICATORI AUSILIARI

La Leica SL3-S è munita di 4 profili di informazioni indipendenti contenenti diverse combinazioni degli indicatori ausiliari disponibili. Sono disponibili le seguenti funzioni:

- Barre informazioni (vedi pag. 109)
- Griglie (solo modalità di ripresa, vedi pag. 110)
- Focus Peaking (vedi pag. 110)
- Clipping (vedi pag. 110)
- Orizzonte virtuale (solo modalità di ripresa, vedi pag. 112)
- Istogramma (vedi pag. 112)

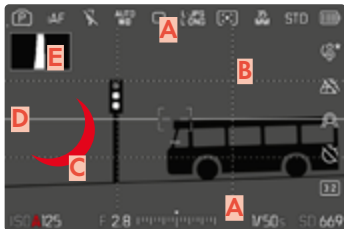

- A** Barre delle informazioni (= intestazione, piè di pagina, barra destra)
- B** Griglie
- C** Focus Peaking
- D** Clipping
- E** Orizzonte virtuale
- F** Istogramma

PROFILI DI INFORMAZIONI

Si possono utilizzare fino a 4 profili indipendenti. Per ciascun profilo è possibile selezionare e impostare le funzioni desiderate separatamente. Il passaggio da un profilo di informazioni all'altro avviene durante la modalità in corso tramite l'accesso diretto (vedi pag. 72).

Nelle impostazioni di fabbrica si tratta del pulsante **FN**. In tal modo è possibile passare da una visualizzazione all'altra con rapidità.

Nelle impostazioni di fabbrica sono predefiniti i seguenti profili:

Profilo	Impostazione di fabbrica	
1	Solo barre delle informazioni (Sopra / Sotto)	
2	Visualizzazione a schermo intero (tutti gli indicatori ausiliari Off)	
3	Barre informazioni (Sopra / Sotto + Verso destra), Clipping, Focus Peaking, Istogramma	
4	Barre informazioni (Sopra / Sotto + Verso destra), Griglie, Clipping, Orizzonte virtuale	

CAMBIO DI PROFILO DI INFORMAZIONI

- Premere il pulsante funzione cui è stata assegnata la funzione **Commuta Info Profili**
 - Nelle impostazioni di fabbrica si tratta del pulsante **FN**.

Avvertenza

- Nella modalità di riproduzione sono disponibili gli stessi profili di informazioni che nella modalità di ripresa. Quale che sia il profilo di informazioni attivo viene comunque salvato.

Mostra o nascondi temporaneamente le informazioni

- Sfiore il pulsante di scatto e tenerlo premuto
 - Vengono visualizzati (solo) le informazioni sull'esposizione e gli indicatori ausiliari attivi.

DISATTIVAZIONE DI SINGOLI PROFILI DI INFORMAZIONI

Il numero di profili di informazioni può essere limitato attivando o disattivando singoli profili. Almeno un profilo, però, deve restare attivato, anche se "vuoto".

- Nel menu principale, selezionare **Assistente ripresa**
- Selezionare il profilo desiderato
- Selezionare **On/Off**

MODIFICA DEI PROFILI DI INFORMAZIONI

- Nel menu principale, selezionare **Assistente ripresa**
- Selezionare il profilo desiderato
- Selezionare **Impostazioni**
- Selezionare la funzione desiderata
- Selezionare l'impostazione desiderata

Funzione	Impostazioni disponibili
Barre informazioni	Sopra / Sotto (On, Off) Verso destra (On, Off)
Griglie	3 x 3, 6 x 4, Off
Clipping	Off, Livello Massimo (valori compresi tra 200 e 255)
Focus Peaking	On, Off Colore (Rosso, Blu, Verde, Bianco) & sensibilità (Bassa, Medio, Alte): le impostazioni valgono per tutti i profili di informazioni
Orizzonte virtuale	On, Off
Istogramma	On, Off

Avvertenza

- Si consiglia di riservare un profilo di informazioni "vuoto" in cui tutte le funzioni sono regolate su **Off**. Ciò permette di nascondere temporaneamente tutti gli indicatori. Quindi, di ottenere una visualizzazione a schermo intero senza elementi di disturbo.

INDICATORI DISPONIBILI

BARRE INFORMAZIONI

Le icone nelle barre indicano le impostazioni e i valori di esposizione attualmente attivi. Un elenco degli indicatori lo trovate al capitolo "Indicatori" (vedi pag. 26).



GRIGLIE

Le griglie suddividono l'area dell'immagine in diversi settori. Ciò facilita, ad esempio, la composizione dell'immagine e il corretto orientamento della fotocamera. La suddivisione della griglia può essere adattata in base al soggetto.

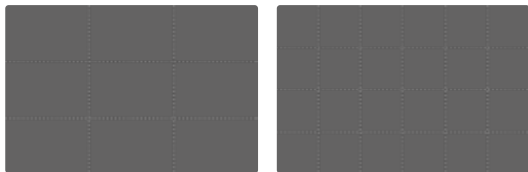

Sono disponibili due indicatori di griglia. Essi suddividono il campo immagine in 3x3 o in 6x4 riquadri.

- Nel menu principale, selezionare **Assistente ripresa**
- Selezionare il profilo desiderato
- Selezionare **Impostazioni**
- Selezionare **Griglie**
- Selezionare l'impostazione desiderata
(3 x 3, 6 x 4, Off)

CLIPPING

L'indicatore di clipping indica aree dell'immagine molto chiare. Questa funzione permette di controllare in modo semplice e preciso la regolazione dell'esposizione. Le zone sovraesposte lampeggiano in nero.



IMPOSTAZIONE DEL VALORE DI SOGLIA

Per personalizzare questi indicatori in base alle specifiche condizioni di luce o alle proprie preferenze di composizione dell'immagine, è possibile impostare un valore di soglia per gli indicatori, ossia il livello di sovraesposizione al quale devono apparire.

- Nel menu principale, selezionare **Assistente ripresa**
 - Selezionare il profilo desiderato
 - Selezionare **Impostazioni**
 - Selezionare **Clipping**
 - Selezionare **Limite Superiore**
 - Selezionare il valore desiderato
(200 a 255)
- Sforare il pulsante di scatto e tenerlo premuto
- Comparare la schermata di clipping.

FOCUS PEAKING

Con questa funzione ausiliaria, i bordi delle aree del soggetto messe a fuoco vengono evidenziati da un colore. Il colore può essere impostato a propria scelta. Anche la sensibilità si può regolare.



COLORE DELLA MARCATURA

Il colore può essere impostato a propria scelta. Questa impostazione vale per tutti i profili di informazioni.

Impostazione di fabbrica: Rosso

- Nel menu principale, selezionare Assistente ripresa
- Selezionare il profilo desiderato
- Selezionare Impostazioni
- Selezionare Focus Peaking
- Selezionare Colore
- Selezionare l'impostazione desiderata (Rosso, Verde, Blu, Bianco)

SENSIBILITÀ

Impostazione di fabbrica: Medio

- Nel menu principale, selezionare Assistente ripresa
- Selezionare il profilo desiderato
- Selezionare Impostazioni
- Selezionare Focus Peaking
- Selezionare Sensibilità
- Selezionare l'impostazione desiderata (Basso, Medio, Alto)

Avvertenza

- L'identificazione delle aree del soggetto messe a fuoco si basa sul contrasto del soggetto, ossia sulle differenze tra aree chiare e aree scure. Ciò comporta che, sebbene non siano a fuoco, potrebbero essere evidenziate erroneamente anche aree del soggetto fortemente contrastate.

ORIZZONTE VIRTUALE

Grazie ai sensori integrati, la fotocamera è in grado di visualizzare il proprio orientamento. Con l'ausilio di questi indicatori, durante la ripresa di soggetti critici come, ad esempio, elementi architettonici ripresi con lo stativo, è possibile orientare con precisione la fotocamera lungo l'asse longitudinale e trasversale.

Eventuali deviazioni dell'asse longitudinale (quando la fotocamera viene inclinata verso l'alto o verso il basso in direzione dello sguardo) vengono indicate da un trattino corto al centro dell'immagine (1). Eventuali deviazioni dell'asse trasversale (quando la fotocamera viene inclinata verso sinistra o verso destra) vengono indicate da due trattini lunghi a sinistra e a destra del centro dell'immagine (2).

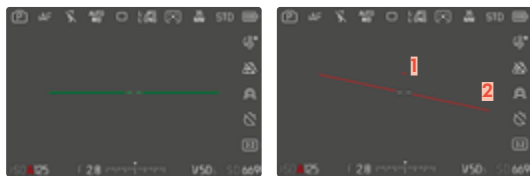

- Nel menu principale, selezionare **Assistente ripresa**
- Selezionare **Orizzonte virtuale**
- Selezionare **On/Off**

Avvertenza

- Per le riprese con orientamento verticale, la fotocamera adatta automaticamente l'orientamento dell'orizzonte virtuale.

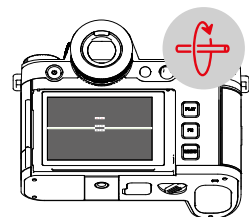
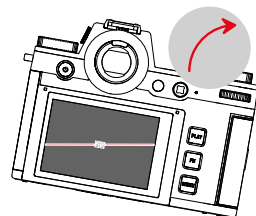
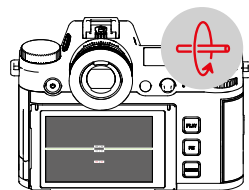
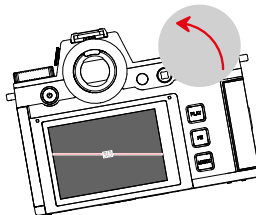
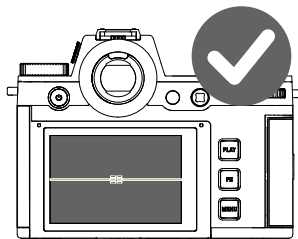

ISTOGRAMMA

L'istogramma rappresenta la distribuzione della luminosità all'interno dell'immagine. L'asse orizzontale corrisponde alle tonalità dal nero (a sinistra), passando per il grigio e arrivando fino al bianco (a destra). Sull'asse verticale è rappresentato il numero di pixel con la luminosità corrispondente.

Questo tipo di rappresentazione permette di valutare in modo semplice e rapido la regolazione dell'esposizione.

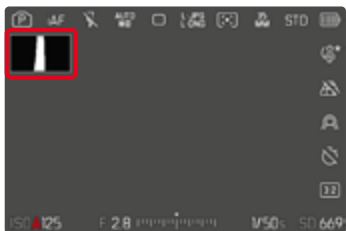

- Nel menu principale, selezionare **Assistente ripresa**
- Selezionare il profilo desiderato
- Selezionare **Impostazioni**
- Selezionare **Istogramma**
- Selezionare **On/Off**

Avvertenze

- L'istogramma si basa sempre sulla luminosità indicata. A seconda delle impostazioni utilizzate, l'esposizione finale potrebbe, in alcuni casi, non essere rappresentata.
- In modalità Ripresa, l'istogramma è da intendersi come "indicatore di tendenza".
- Durante la riproduzione di un'immagine, l'istogramma può discostarsi leggermente dai valori mostrati durante la ripresa.
- L'istogramma si riferisce sempre all'inquadratura dell'immagine visualizzata in quel momento.

ATTIVAZIONE/DISATTIVAZIONE TEMPORANEA DI SINGOLE FUNZIONI

Le seguenti funzioni ausiliarie possono essere attivate e disattivate temporaneamente:

- Focus Peaking
 - Clipping
- Assegnare la funzione ausiliaria desiderata ad un pulsante funzione (vedi pag. 72)
- Premere il pulsante funzione corrispondente
- Lo stato della funzione ausiliaria viene modificato.
 - Sulla schermata del monitor compare la rispettiva avvertenza.



L'impostazione temporanea verrà resettata quando si spegne la fotocamera.

LIVE VIEW AVANZATO

In assenza di luce o quasi (ad esempio, di notte), spesso è difficile ottenere una buona composizione fotografica, perché i soggetti sono pressoché irriconoscibili. La funzione **Live View avanzato** è stata studiata proprio per agevolare la composizione fotografica in queste situazioni. L'immagine in modalità Live View viene enfatizzata aumentando notevolmente il valore ISO e riducendo la frequenza dei fotogrammi. La qualità delle immagini non risulta pregiudicata. Per motivi tecnici, però, nella modalità Live View sono visibili l'effetto neve e forti striature durante il movimento. La funzione è attiva solo in condizioni di scarsa illuminazione dell'ambiente.

A seconda della modalità di esposizione selezionata e di altre impostazioni, facendo tap e tenendo premuto il pulsante di scatto Live View mostra un'anteprima dell'esposizione (vedi paragrafo "Controllo dell'esposizione" da pagina 148).

- Nel menu principale, selezionare **Impostazioni Live View**
- Selezionare **Live View avanzato**
- Selezionare **On**

Avvertenze

- Anche impostando **Live View avanzato** su **On**, se l'ambiente è sufficientemente luminoso la funzione non sarà attivata.
- Nella modalità AF, la funzione **Live View avanzato** sarà brevemente inattiva durante la misurazione della distanza.
- Se **Live View avanzato** è impostato su **On**, **Focus Peaking** non è disponibile.

FUNZIONI AUSILIARIE AF

LUCE AUSILIARIA AF

La luce ausiliaria AF integrata estende la portata del sistema AF permettendone l'uso anche in condizioni di scarsa illuminazione. Quando si verificano queste condizioni di luce e la funzione è attivata, la luce si accende durante la misurazione.

Impostazione di fabbrica: **On**

- Nel menu principale, selezionare **Impostazioni messa a fuoco**
- Selezionare **Assistente di MF**
- Selezionare **Luce ausiliaria AF**
- Attivare la funzione

Avvertenze

- La luce ausiliaria AF illumina un campo di circa 5 metri.
- La luce ausiliaria AF si spegne automaticamente una volta riuscita (campo di misura AF verde) o non riuscita (campo di misura AF rosso) la misurazione della distanza.

CONFERMA ACUSTICA DI AF

Nella modalità AF, la misurazione della distanza può essere segnalata impostando un segnale acustico di conferma.

Impostazione di fabbrica: **Off**

- Nel menu principale, selezionare **Impostazioni fotocamera**
- Selezionare **Segnale acustico**
- Selezionare **Conferma AF**
- Attivare la funzione

FOTOGRAFIA

Le impostazioni descritte nel presente capitolo si applicano solo alla modalità foto. Pertanto fanno parte del menu Foto e devono essere sempre richiamate e impostate dalla modalità Foto (si veda il capitolo "Utilizzo della fotocamera" al paragrafo "Comandi a menu"). Le voci di menu con lo stesso nome del menu Video sono separate e indipendenti.

MODO DI SCATTO

Le funzioni e le possibili impostazioni descritte di seguito si riferiscono essenzialmente allo scatto di singole foto. Oltre alla ripresa a scatto singolo, la Leica SL3-S fornisce anche tante altre modalità. Le istruzioni e le avvertenze sul rispettivo funzionamento le trovate nei paragrafi corrispondenti.

- Nel menu principale, selezionare **Modo di scatto**
- Selezionare la variante della funzione desiderata

Modalità	Impostazioni possibili/Varianti
Scatto singolo	Singolo
Scatto continuo (vedi pag. 153)	Velocità: <ul style="list-style-type: none">- 2 f/s, 14 bit, AF- 5 f/s, 14 bit, AF- 7 f/s, 12 bit, AF- 15 f/s, 12 bit, AF- 30 f/s, 12 bit, AF
Scatto a intervalli (vedi pag. 154)	Numero di scatti Intervallo tra gli scatti (Intervallo) Tempo di autoscatto (Conto alla rovescia)
Bracketing esposizione (vedi pag. 156)	Numero di scatti (3 o 5) Incrementi EV Compensazione esposizione Automatico
Multiscatto (vedi pag. 157)	Tempo di autoscatto (Autoscatto) Correzione movimento
Autoscatto (vedi pag. 157)	Tempo di autoscatto: <ul style="list-style-type: none">- Autoscatto 2 s- Autoscatto 6 s- Autoscatto 12 s- Autoscatto 30 s

MESSA A FUOCO

Con Leica SL3-S è possibile effettuare la regolazione della messa a fuoco sia in modo automatico che manuale. Per fotografare con l'autofocus sono disponibili 3 modalità e 7 metodi di misurazione. Se si utilizzano gli obiettivi MF è consentita unicamente l'impostazione manuale.

FOTOGRAFIE CON L'AF

- Selezionare la modalità AF desiderata
- Posizionare eventualmente il campo di misura AF
- Sfiurare il pulsante di scatto e tenerlo premuto
 - La regolazione della messa a fuoco viene effettuata una volta (AFs) o in continuo (AFc).
 - In caso di misurazione riuscita: campo di misura AF verde.
 - Nel caso in cui la misurazione non sia riuscita: campo di misura AF rosso.
 - In alternativa, le regolazioni della messa a fuoco e/o dell'esposizione possono essere effettuate e memorizzate con il joystick (Salvataggio dei valori misurati, vedi pag. 148).
- Scatto

FOTOGRAFIE CON MF

- Selezionare come modalità di messa a fuoco **MF** (vedi pag. 127)
- Mettere a fuoco con la ghiera di messa a fuoco
- Scatto

Per ulteriori informazioni in merito, si vedano i capitoli successivi.

MODALITÀ AUTOFOCUS

Sono disponibili le seguenti modalità AF: **AFs**, **AFc** e **AF intelligente**. La modalità AF correntemente selezionata è visualizzata nell'intestazione.

Impostazione di fabbrica: **AFs**

- Nel menu principale, selezionare **Modalità di messa a fuoco**
- Selezionare l'impostazione desiderata (**AF intelligente**, **AFs**, **AFc**)

AF INTELLIGENTE (iAF)

In questa modalità, la fotocamera effettua una rimessa a fuoco ogni volta che registra un cambiamento di colore, luce o contrasto nell'inquadratura generale. Il campo di messa a fuoco dipende dal metodo di misurazione dell'autofocus selezionato.

AFs (single)

Modalità adatta a soggetti privi di movimento o con movimenti molto lievi. La regolazione della messa a fuoco viene effettuata una sola volta e resta memorizzata finché il pulsante di scatto verrà tenuto premuto sul punto di resistenza. Questo vale anche quando il campo di misura AF è puntato su un altro oggetto.

AFc (continuous)

Modalità adatta ai soggetti in movimento. La regolazione della messa a fuoco viene continuamente adattata al soggetto nel campo di misura AF finché il pulsante di scatto verrà tenuto premuto sul primo punto di resistenza.

METODI DI MISURAZIONE DELL'AUTOFOCUS

Per la misurazione della distanza, nella modalità AF sono disponibili metodi di misurazione diversi. La riuscita della messa a fuoco viene indicata da un campo di misura in verde, mentre quella non riuscita da un campo di misura in rosso.

Impostazione di fabbrica: **Campo**

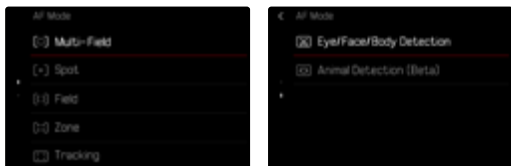

- Nel menu principale, selezionare **Impostazioni messa a fuoco**
- Selezionare **Modalità AF**
- Selezionare l'impostazione desiderata (**Multi-zona**, **Spot**, **Campo**, **Zona**, **Tracking**, **Riconoscimento delle persone**, **Riconoscimento degli animali (Beta)**)

Avvertenze

- La regolazione della messa a fuoco con l'autofocus potrebbe non riuscire:
 - se la distanza dal soggetto inquadrato è eccessiva (in modalità Macro) o insufficiente
 - se il soggetto non è sufficientemente illuminato
- Con la funzione Touch AF è possibile posizionare il campo di misura AF direttamente. Per ulteriori informazioni, vedi pag. 104.

MISURAZIONE MULTI-ZONA

Questa misurazione rileva più campi di misura in modo completamente automatico. Questa funzione è particolarmente indicata per le istantanee.

MISURAZIONE SPOT/DEL CAMPO

Entrambi i metodi di misurazione rilevano esclusivamente le aree del soggetto all'interno dei rispettivi campi di misura AF. I campi di misura sono contrassegnati da un piccolo riquadro (misurazione del campo) o da una croce (misurazione spot). Grazie al campo di misurazione particolarmente limitato della misurazione spot, questa può concentrarsi su dettagli del soggetto molto piccoli.

Il campo di misurazione leggermente maggiore della misurazione del campo è meno critico per l'inquadratura, pur consentendo una misurazione selettiva.

Questi metodi di misurazione possono essere utilizzati anche con riprese in serie, a condizione che la parte del soggetto a fuoco si trovi sempre nella stessa posizione decentrata all'interno dell'immagine.

A tale scopo è possibile spostare il campo di misura AF in un altro punto (vedi pag. 126).

ZONA

Con questo metodo di misurazione vengono rilevati ritagli di soggetto con un gruppo contiguo di 5x5 campi. Unisce una certa sicurezza nello scatto delle istantanee alla possibilità di inquadrare miratamente anche soggetti più grandi.



Una volta terminata la regolazione, vengono visualizzati i campi di misura con aree del soggetto a fuoco.

TRACKING

Questa variante di misurazione del campo facilita l'inquadratura dei soggetti in movimento. Dopo essere stato inquadrato una volta, il soggetto sotto il campo di misura viene continuamente messo a fuoco.

- Dirigere il campo di misura sul soggetto desiderato (ruotando la fotocamera o spostando il campo di misura)
- Sforare il pulsante di scatto e tenerlo premuto oppure
- Premere il pulsante funzione (purché risulti assegnata la funzione AF-L o AF-L+ [AE-L], vedi pag. 148)
 - Il soggetto viene messo a fuoco.
- Ruotare la fotocamera sull'inquadratura desiderata
 - Il campo di misura "insegue" il soggetto memorizzato e questo viene continuamente messo a fuoco.

Avvertenza

- Questo metodo di misurazione mette a fuoco continuamente, anche se è stata impostata la modalità AF AFs.

POSIZIONE INIZIALE PER L'INSEGUIMENTO

Impostazione di fabbrica: **Centro**

Si può stabilire la posizione in cui deve iniziare l'inseguimento.

Centro	Centro dello schermo
Ultima	Posizione finale dell'ultimo inseguimento Esempio: Un'auto attraversa l'immagine da sinistra verso destra. La ripresa avviene sul bordo destro dell'immagine. La misurazione successiva inizia sul bordo destro dell'immagine.
Iniziale	Posizione iniziale dell'ultimo inseguimento Esempio: Un'auto attraversa l'immagine da sinistra verso destra. La ripresa avviene sul bordo destro dell'immagine. La misurazione successiva inizia sul bordo sinistro dell'immagine.

- Nel menu principale, selezionare **Impostazioni messa a fuoco**
- Selezionare **Impostazioni AF**
- Selezionare **Pos. iniziale AF Tracking**
- Selezionare l'impostazione desiderata (**Ultima**, **Iniziale**, **Centro**)

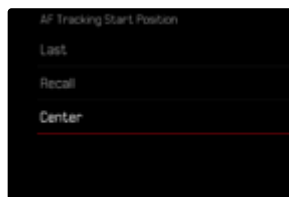

RICONOSCIMENTO POSTURALE (RICONOSCIMENTO FACCIALE)

Il riconoscimento posturale è un'estensione del riconoscimento facciale. Oltre ai parametri biometrici del volto, infatti, riconosce anche quelli del corpo e li utilizza per la messa a fuoco. In questo modo, una persona misurata una volta può essere inseguita senza interruzioni anche se il suo volto non dovesse essere temporaneamente riconoscibile. Con questa funzione, quindi, è più facile evitare di "saltare" inavvertitamente su altri volti, soprattutto nelle foto con più persone.

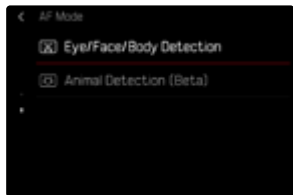

Se il riconoscimento facciale riconosce un occhio, questo viene messo a fuoco. Se vengono riconosciuti più occhi, si può scegliere l'occhio da mettere a fuoco. L'occhio attualmente selezionato viene evidenziato.

Se nell'immagine c'è più di un viso, inoltre, si può selezionare il viso desiderato con facilità.



Passaggio da un viso all'altro e/o da un occhio all'altro

→ Premere il joystick nella posizione desiderata

RICONOSCIMENTO DEGLI ANIMALI

Questa variante del riconoscimento posturale comprende nel riconoscimento anche alcuni animali domestici tipici.

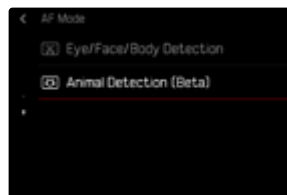

IMPOSTAZIONI AF

PROFILI AF

Impostazione di fabbrica: **Bambini / Animali domestici**

Con i profili AF è possibile adattare il comportamento dell'autofocus in modo ottimale al tipo di soggetto. Essi stabiliscono la sensibilità di reazione dell'autofocus rispetto ai cambiamenti del soggetto.

Sono disponibili 4 profili AF predefiniti.

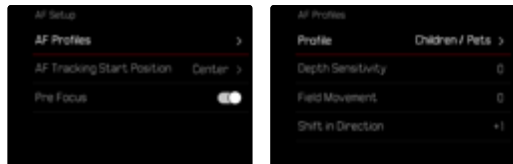

Profilo AF	Situazione tipica
Bambini / Animali domestici	Movimenti normali
Sport di squadra	Cambio rapido e impr. direz.
Corridori	Movimenti costanti
Animali selvatici	Comparsa improvvisa e cambio di direzione

Ciascuno di questi profili contiene tre parametri: **Modifica della distanza**, **Spostamento laterale** e **Modifica della direzione**.

Valori superiori:	Valori inferiori:
Modifica della distanza	
Cambiamenti di distanza dal soggetto vengono impostati immediatamente	L'adattamento viene leggermente ritardato per prevenire variazioni di messa a fuoco involontarie, ad esempio quando un oggetto passa rapidamente davanti al soggetto
Spostamento laterale	
Con un movimento che parte dal campo di messa a fuoco attivato, la fotocamera passa il prima possibile al campo di messa a fuoco successivo	Passaggio graduale ai campi di messa a fuoco adiacenti per evitare errori causati da movimenti lievi
Modifica della direzione	
Con cambiamenti improvvisi del movimento del soggetto, la messa a fuoco segue immediatamente	Messa a fuoco più stabile con movimenti omogenei

RICHIAMO DEL PROFILO ATTIVO

- Nel menu principale, selezionare **Impostazioni messa a fuoco**
- Selezionare **Impostazioni AF**
- Selezionare **Profili AF**

MODIFICA DEL PROFILO ATTIVO

- Richiamare il profilo attivo
- Premere il joystick/la ghiera di selezione
 - Il profilo correntemente selezionato viene evidenziato come modificabile dalla scritta in rosso e da due piccoli triangoli bianchi su entrambi i lati.
- Premere il joystick verso sinistra/verso destra oppure
- Ruotare la ghiera di selezione

ADATTAMENTO DEL PROFILO ATTIVO

- Richiamare il profilo attivo
- Selezionare il parametro desiderato
- Premere il joystick/la ghiera di selezione
- Impostare il valore desiderato

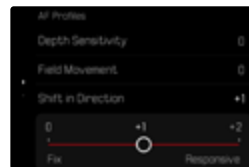

RESET DEL PROFILO ATTIVO

- Richiamare il profilo attivo
- Premere il joystick verso destra
- Premere il joystick/la ghiera di selezione

MESSA A FUOCO PRELIMINARE

Quando la funzione è attivata, ancora prima della messa a fuoco vera e propria la fotocamera esegue una mappatura di profondità continuata in tempo reale. In questo modo vengono già identificati i possibili punti di messa a fuoco di una scena. Questa operazione accelera notevolmente il processo di autofocus.

La messa a fuoco preliminare è compatibile con tutte le modalità AF e i metodi di misurazione AF.

Impostazione di fabbrica: **On**

- Nel menu principale, selezionare **Impostazioni messa a fuoco**
- Selezionare **Impostazioni AF**
- Selezionare **Messa a fuoco preliminare**
- Selezionare **On/Off**

LIMITAZIONE DELLA FOCALIZZAZIONE

L'area di messa a fuoco può essere limitata al range macro. Ciò permette di velocizzare nettamente la messa a fuoco automatica.

Impostazione di fabbrica: **Off**

- Nel menu principale, selezionare **Impostazioni messa a fuoco**
- Selezionare **Limitazione focalizzazione (Macro)**
- Selezionare **On/Off**

Avvertenze

- L'area di messa a fuoco varia da obiettivo a obiettivo (cfr. le relative istruzioni).
- Questa funzione non è disponibile con determinati obiettivi:
 - obiettivi montati con un adattatore (ad esempio obiettivi Leica M con adattatore LM)
 - Questa funzione è disponibile solo per obiettivi selezionati.

IMPOSTAZIONE RAPIDA DI AF

L'impostazione rapida di AF permette di modificare velocemente le dimensioni del campo di misura per alcuni metodi di misurazione AF.

Durante l'impostazione, la schermata del monitor resta costantemente visibile.

RICHIAMO DELLA FUNZIONE DI IMPOSTAZIONE RAPIDA DI AF

- Fare tap sul monitor e tenere premuto
- Tutti gli indicatori ausiliari scompaiono.
- Se è stato impostato il metodo di misurazione **Campo/Zona/Riconoscimento posturale/Riconoscimento degli animali (Beta)**, su due angoli del campo di misura compaiono dei triangoli.



- Per tutte le altre modalità AF appare direttamente il menu a comparsa **Modalità AF**.

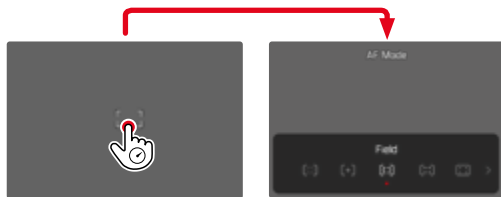

MODIFICA DELLE DIMENSIONI DEL CAMPO DI MISURA AF

(solo **Campo/Zona/Riconoscimento delle persone/Riconoscimento degli animali (Beta)**)

→ Ruotare la ghiera di selezione

oppure

→ Avvicinare/separare

- Le dimensioni del campo di misura AF possono essere modificate in 3 livelli.

CAMBIO DEL METODO DI MISURAZIONE AF

Se la modalità AF attiva è **Campo** o **Riconoscimento delle persone**, come prima cosa occorre richiamare il menu a comparsa **Modalità AF**:

→ Premere il pulsante funzione anteriore (in basso)

- Viene visualizzato il menu a comparsa **Modalità AF**.

→ Selezionare il metodo di misurazione desiderato con la ghiera di selezione

- L'impostazione può avvenire anche con la ghiera di regolazione destra.
- L'impostazione viene applicata automaticamente dopo circa 3 s e il menu a comparsa scompare.

Avvertenza

- L'impostazione rapida di AF con la ghiera di regolazione destra può essere richiamata solo se è attivata la funzione **Touch AF** (vedi pag. 115).

FUNZIONI AUSILIARIE AF

INGRANDIMENTO NELLA MODALITÀ AF

Per valutare meglio le impostazioni è possibile richiamare l'ingrandimento indipendentemente dalla messa a fuoco.

Per farlo, occorre allocare alla funzione **Ingrandimento** uno dei pulsanti funzione (vedi pag. 73).

Impostazione di fabbrica: pulsante funzione anteriore (in alto)

Allocazione di un pulsante funzione desiderato alla funzione

→ Vedi pag. 73

Richiamo dell'ingrandimento

- Premere il pulsante funzione
 - Comparire un'inquadratura ingrandita. La sua posizione dipende dalla posizione del campo di misura AF.
 - Il rettangolo all'interno della cornice, a destra, indica l'ingrandimento corrente nonché la posizione dell'inquadratura visualizzata.



Regolazione del livello di ingrandimento

- Ruotare la ghiera di selezione
 - L'inquadratura passa da un livello di ingrandimento all'altro.

Spostamento della posizione dell'inquadratura

- Premere il joystick nella posizione desiderata

Disattivazione dell'ingrandimento

- Sfiurare il pulsante di scatto
- oppure
- Premere nuovamente il pulsante funzione

Avvertenze

- L'ingrandimento resta attivato finché non viene disattivato.
- Il livello di ingrandimento utilizzato per ultimo resta invariato anche la volta successiva.

LUCE AUSILIARIA AF

La luce ausiliaria AF integrata estende la portata del sistema AF permettendone l'uso anche in condizioni di scarsa illuminazione. Quando si verificano queste condizioni di luce e la funzione è attivata, la luce si accende durante la misurazione.

Per l'impostazione, vedi pag. 115.

CONFERMA ACUSTICA DI AF

Nella modalità AF, la misurazione della distanza può essere segnalata impostando un segnale acustico di conferma (vedi pag. 86).

SPOSTAMENTO DEL CAMPO DI MISURA AF

Tutti i metodi di misurazione AF permettono di spostare il campo di misura AF prima della messa a fuoco.

→ Premere il joystick nella posizione desiderata oppure

→ Fare tap sul punto desiderato del monitor (se è attivata la funzione Touch AF)

Avvertenze

- Il campo di misura resta nell'ultima posizione utilizzata per questo metodo di misurazione AF anche cambiando il metodo di misurazione AF o spegnendo la fotocamera.
- Abbinando il metodo di misurazione dell'esposizione **Spot** ai metodi di misurazione AF **Spot**, **Campo** e **Zona** si accoppiano i campi di misura. La misurazione dell'esposizione, quindi, avverrà nel punto prestabilito dal campo di misura AF, anche se questo venisse spostato.

CAMBIO RAPIDO DELLA POSIZIONE DI MISURAZIONE AF

Nella modalità foto, la funzione **Centrare il campo di misura AF** permette di commutare rapidamente tra due posizioni di misurazione.

Richiamando la funzione per la prima volta, la posizione del campo di misura AF torna al centro dell'immagine. Ad ogni richiamo successivo, il campo di misura AF passa dal centro dell'immagine all'ultima posizione di messa a fuoco utilizzata e viceversa.

Per farlo, occorre allocare alla funzione **Centrare il campo di misura AF** uno dei pulsanti funzione (vedi pag. 72).

Avvertenza

- Questa funzione è disponibile per le modalità AF **Spot**, **Campo**, **Zona** e **Tracking**.

MESSA A FUOCO MANUALE (MF)

Con determinati soggetti e situazioni può risultare utile regolare manualmente la messa a fuoco anziché utilizzare l'autofocus.

- quando è necessaria la stessa impostazione per più riprese
- nel caso in cui risultasse difficile salvare i valori misurati
- se, nelle riprese panoramiche, l'impostazione deve essere mantenuta su infinito
- quando le condizioni di luce sfavorevoli, ossia molto scure, non permettono l'uso della modalità AF o lo permettono solo con tempi più lenti

→ Nel menu principale, selezionare **Modalità di messa a fuoco**

→ Selezionare **MF**

→ Ruotare la ghiera di messa a fuoco finché il soggetto desiderato non comparirà a fuoco

FUNZIONI AUSILIARIE MF

Per la misurazione manuale della distanza sono disponibili le seguenti funzioni ausiliarie.

FOCUS PEAKING

Con questa funzione ausiliaria, i bordi delle aree del soggetto messe a fuoco vengono evidenziati da un colore. Il colore può essere impostato a propria scelta. Anche la sensibilità si può regolare. Per l'impostazione, vedi pag. 110.

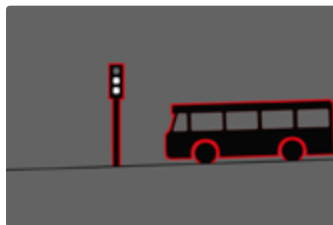

Quando è attivato il Focus Peaking, a destra nell'immagine compare  con l'indicazione del colore utilizzato. Il colore può essere impostato a propria scelta. Anche la sensibilità si può regolare. L'attivazione di questa funzione viene controllata tramite i profili di informazioni (vedi pag. 107).

→ Attivare la funzione

→ Ruotare la ghiera di messa a fuoco in modo da evidenziare le aree del soggetto desiderate

Avvertenza

- L'identificazione delle aree del soggetto messe a fuoco si basa sul contrasto del soggetto, ossia sulle differenze tra aree chiare e aree scure. Ciò comporta che, sebbene non siano a fuoco, potrebbero essere evidenziate erroneamente anche aree del soggetto fortemente contrastate.

INGRANDIMENTO NELLA MODALITÀ MF

Quanto più grandi sono i dettagli del soggetto, tanto più facile è determinarne la nitidezza e tanto più precisa diventa anche la messa a fuoco.

Questa funzione può essere attivata automaticamente con la messa a fuoco manuale oppure essere richiamata separatamente.

RICHIAMO CON LA GHIERA DI MESSA A FUOCO

Ruotando la ghiera di messa a fuoco viene visualizzata automaticamente un'inquadratura ingrandita.

- Nel menu principale, selezionare **Impostazioni messa a fuoco**
- Selezionare **Assistente di MF**
- Selezionare **Ingrand. autom.**
- Selezionare **On**
- Ruotare la ghiera di messa a fuoco
 - Compare un'inquadratura ingrandita. La sua posizione dipende dalla posizione del campo di misura AF.
 - Il rettangolo all'interno della cornice, a destra, indica l'ingrandimento corrente nonché la posizione dell'inquadratura visualizzata.

Regolazione del livello di ingrandimento

- Ruotare la ghiera di selezione/ghiera di regolazione destra
 - L'inquadratura passa da un livello di ingrandimento all'altro.

Spostamento della posizione dell'inquadratura

- Una volta ingrandita l'inquadratura è possibile spostarla liberamente scorrendo il dito oppure
- Premere il joystick nella posizione desiderata

Disattivazione dell'ingrandimento

- Sfiore il pulsante di scatto

Avvertenze

- L'ingrandimento viene annullato automaticamente circa 5 s dopo aver ruotato la ghiera di messa a fuoco per l'ultima volta.
- Il livello di ingrandimento utilizzato per ultimo resta invariato anche la volta successiva.

RICHIAMO CON IL PULSANTE FUNZIONE

Per valutare meglio le impostazioni è possibile richiamare l'ingrandimento indipendentemente dalla messa a fuoco. Per farlo, occorre allocare alla funzione **Ingrandimento** uno dei pulsanti funzione (vedi pag. 72).

Impostazione di fabbrica: pulsante funzione anteriore (in alto)

Allocazione di un pulsante funzione alla funzione

→ Vedi pag. 73

Richiamo dell'ingrandimento

- Premere il pulsante funzione
 - Comparire un'inquadratura ingrandita. La sua posizione dipende dalla posizione del campo di misura AF.
 - Il rettangolo all'interno della cornice, a destra, indica l'ingrandimento corrente nonché la posizione dell'inquadratura visualizzata.

Regolazione del livello di ingrandimento

- Ruotare la ghiera di selezione/ghiera di regolazione destra
 - L'inquadratura passa da un livello di ingrandimento all'altro.

Spostamento della posizione dell'inquadratura

- Una volta ingrandita l'inquadratura è possibile spostarla liberamente scorrendo il dito

oppure

- Premere il joystick nella posizione desiderata

Disattivazione dell'ingrandimento

- Sfiocare il pulsante di scatto

Avvertenza

- L'ingrandimento resta attivato finché non viene disattivato.

INDICAZIONE DELLA DISTANZA

Con la messa a fuoco manuale, sul display superiore vengono visualizzate le informazioni sulla distanza.

- Modalità di messa a fuoco MF: sfiorando il pulsante di scatto
 - Modalità di messa a fuoco AF: tenendo premuto il pulsante di scatto e ruotando la ghiera di messa a fuoco
- L'unità di misura dell'indicatore (**m** o **ft**) è regolabile, vedi pag. 81.

Avvertenza

- Le informazioni sulla distanza vengono stimate in base al punto di messa a fuoco trasmesso dall'obiettivo.

UTILIZZO DELL'AUTOFOCUS NELLA MODALITÀ MF

Ove necessario, è possibile eseguire una messa a fuoco automatica con il joystick. Come modalità AF sono disponibili le modalità AFs e AFc.

Inoltre, contemporaneamente è possibile misurare e salvare l'esposizione (vedi pag. 148).

- Nel menu principale, selezionare **Impostazioni personalizzate**
- Selezionare **Joystick**
- Selezionare **Modalità MF**
- Selezionare l'impostazione desiderata (**AFs**, **AFs + AE-L**, **AFc**, **AFc + AE-L**)

Con il joystick premuto, le funzioni di misurazione sono ripartite come segue, a seconda dell'impostazione:

Impostazioni del menu	Joystick	Pulsante di scatto
AFs + AE-L AFc + AE-L	Esposizione e nitidezza	–
AFs AFc	Nitidezza	Esposizione

- Inquadrare il soggetto desiderato
- Premere il joystick e tenerlo premuto
 - Vengono eseguite la misurazione e la memorizzazione.
- Se necessario, effettuare un nuovo salvataggio dei valori misurati con il pulsante di scatto
- Scegliere l'inquadratura definitiva
- Scatto

SENSIBILITÀ ISO

L'impostazione ISO è compresa in un intervallo da ISO 50 a ISO 100 000, consentendo così una regolazione precisa per ogni diversa situazione.

Con la regolazione automatica della sensibilità ISO, la regolazione manuale dell'esposizione permette di scegliere più liberamente la combinazione di tempi di posa/diaframma desiderata. Nell'ambito della regolazione automatica è possibile stabilire priorità, ad esempio, per motivi di composizione fotografica.

Impostazione di fabbrica: **Auto ISO**

VALORI ISO FISSI

Si possono impostare valori compresi tra ISO 50 e ISO 100 000 in 34 livelli. L'impostazione ISO manuale avviene dapprima a incrementi di 1/3 EV.

Con il Control Center

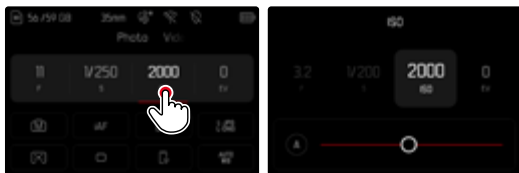

Avvertenza

- Soprattutto con valori ISO elevati e una successiva elaborazione dell'immagine, in particolare in aree del soggetto piuttosto grandi e con luminosità uniforme, possono comparire rumore, strisce verticali e orizzontali.

Con la ghiera di regolazione

La funzione può essere assegnata con una delle ghiera di regolazione.

Impostazione di fabbrica: ghiera di regolazione sinistra

Allocazione di una ghiera di regolazione alla funzione

→ Vedi pag. 73

Selezione di un valore fisso

- Sfiore il pulsante di scatto e tenerlo premuto
- Ruotare la ghiera di regolazione e impostarla sul valore desiderato
- I valori impostati sono visualizzati in basso a sinistra sul monitor.



IMPOSTAZIONE AUTOMATICA

La fotocamera adatta automaticamente la sensibilità alla luminosità esterna o ai valori dei tempi di posa/apertura del diaframma preimpostati. Insieme alla priorità di diaframma, estende il campo del controllo automatico dell'esposizione. Il controllo automatico della sensibilità ISO avviene a incrementi di 1/3 EV.

→ Selezionare **A**

Con il Control Center

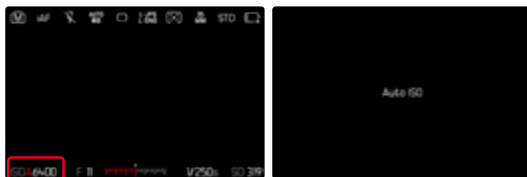
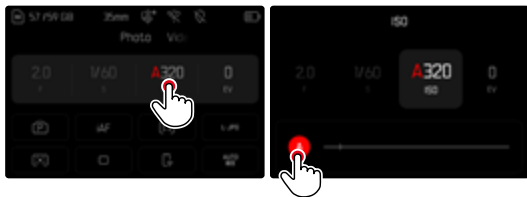

LIMITAZIONE DEGLI INTERVALLI DI IMPOSTAZIONE

Per limitare l'intervallo dell'impostazione automatica, si può impostare un valore ISO massimo (**Valore ISO massimo**). Oltre a questo, si può impostare anche un tempo di esposizione massimo. Per queste operazioni sono disponibili l'impostazione automatica nonché tempi di posa massimi fissi compresi tra 1/2 s e 1/2000 s. Per la fotografia con il flash si possono effettuare impostazioni separate.

LIMITAZIONE DEL VALORE ISO

Sono disponibili tutti i valori a partire da ISO 200.

Impostazione di fabbrica: **6400**

- Nel menu principale, selezionare **Impostazioni auto ISO**
- Selezionare **Valore ISO massimo**
- Selezionare il valore desiderato

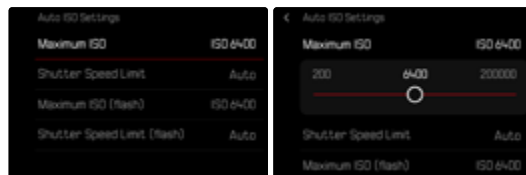

LIMITAZIONE DEGLI INTERVALLI DI TEMPO DI POSA

Impostazione di fabbrica: **Auto**

- Nel menu principale, selezionare **Impostazioni auto ISO**
- Selezionare **Limitazione tempo esposizione**
- Selezionare il valore desiderato

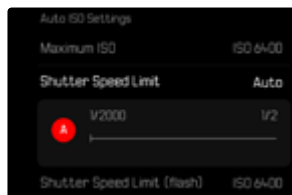

LIMITAZIONE DEL VALORE ISO (FLASH)

Sono disponibili tutti i valori a partire da ISO 200.

Impostazione di fabbrica: **6400**

- Nel menu principale, selezionare **Impostazioni auto ISO**
- Selezionare **Valore ISO massimo (flash)**
- Selezionare il valore desiderato

LIMITAZIONE DEL TEMPO DI POSA (FLASH)

Impostazione di fabbrica: **Auto**

- Nel menu principale, selezionare **Impostazioni auto ISO**
- Selezionare **Limit. tempo esposizione (flash)**
- Selezionare il valore desiderato

IMPOSTAZIONE ISO DINAMICA

La ghiera di selezione può essere configurata in modo da consentire l'impostazione ISO manuale in tempo reale (vedi pag. 73). A quel punto, l'impostazione scorre tutti i valori disponibili nel menu **ISO**. Ciò significa che è possibile selezionare anche **Auto ISO**.

FLOATING ISO

Questa funzione coadiuva l'Auto ISO. Con numerosi obiettivi zoom, variando la lunghezza focale varia anche l'apertura relativa. In questi casi, la funzione Floating ISO adatta la sensibilità con lievi gradazioni e, contemporaneamente, fa sì che, nelle modalità di esposizione (semi)automatiche, le impostazioni selezionate per lo stop di diaframma e il tempo di posa restino costanti. In questo modo è possibile evitare visibili salti di luminosità, soprattutto durante le riprese video.

Impostazione di fabbrica: **On**

→ Nel menu principale, selezionare **Impostazioni ISO**

→ Selezionare **Floating ISO**

→ Selezionare **On**

Avvertenza

- **Floating ISO** funziona solamente quando l'impostazione ISO originaria offre margini di variazione, ossia, in pratica, non quando si utilizza l'impostazione ISO massima o minima. In questo caso, viene visualizzata insieme alla funzione **Floating ISO** l'icona di avviso.

BILANCIAMENTO DEL BIANCO

Nella fotografia digitale, il bilanciamento del bianco assicura una riproduzione neutra del colore in presenza di qualsiasi tipo di luce. A tale scopo, la fotocamera dovrà essere precedentemente tarata sul colore della luce che deve essere riprodotto come bianco.

Si può procedere in quattro modi:

- controllo automatico
- impostazioni predefinite fisse
- regolazione manuale mediante misurazione
- impostazione diretta della temperatura del colore

Impostazione di fabbrica: **Auto**

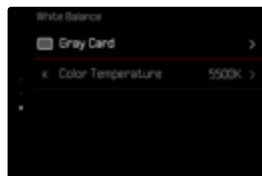
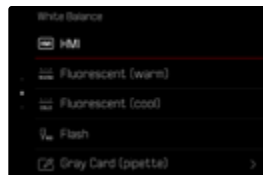
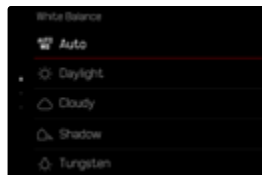

CONTROLLO AUTOMATICO/ IMPOSTAZIONI FISSE

- **Auto**: per il controllo automatico, che nella maggior parte delle situazioni restituisce risultati neutri
- Varie impostazioni predefinite fisse per le sorgenti luminose più frequenti:

	Soleggiato	Per fotografare all'aperto con il sole
	Cielo nuvoloso	Per fotografare all'aperto con cielo nuvoloso
	Ombra	Per fotografare all'aperto con il soggetto principale in ombra
	Incandescenza	Per fotografare in interno con luce (prevalentemente) da lampade a incandescenza
	HMI	Per fotografare in interno con luce (prevalentemente) da lampade alogene a vapore metallico
	Neon (caldo)	Per fotografare in interno con luce (prevalentemente) da lampade fluorescenti tubolari a luce calda
	Neon (freddo)	Per fotografare in interno con luce (prevalentemente) da lampade fluorescenti tubolari a luce fredda
	Flash	Per fotografare con il flash

- Nel menu principale, selezionare **Bilanciamento del bianco**
- Selezionare l'impostazione desiderata

REGOLAZIONE MANUALE MEDIANTE MISURAZIONE

 **Cartoncino grigio** /  **Cartoncino grigio (pipetta)**

Questa variante di misura include tutte le tonalità cromatiche nel campo di misura e ne calcola una scala dei grigi media. La variante **Grigio medio** è particolarmente indicata per soggetti in cui è possibile identificare chiaramente un'area di colore grigio neutro o bianco puro. In caso contrario o se la misurazione deve avvenire basandosi su un dettaglio fuori centro, è più indicata l'opzione  **Grigio medio (pipetta)**.

Avvertenza

- Il valore determinato con la procedura sopra descritta resta memorizzato, ossia verrà utilizzato per tutti gli scatti seguenti finché non si effettua una nuova misurazione o si seleziona una delle altre impostazioni per il bilanciamento del bianco.

CARTONCINO GRIGIO (PIPETTA)

Questa variante di misurazione comprende solo la tonalità cromatica misurata con il campo di misura e ne calcola la scala dei grigi.

- Nel menu principale, selezionare **Bilanciamento del bianco**
- Selezionare **Cartoncino grigio (pipetta)**
 - Sul monitor compare:
 - l'immagine sulla base del bilanciamento automatico del bianco
 - un reticolo al centro dell'immagine



- Puntare il campo di misura su una superficie bianca o neutra

Spostamento del campo di misura

- Premere il joystick nella posizione desiderata

Esecuzione della misurazione

- Scatto
- oppure
- Premere il joystick/la ghiera di selezione
 - La misurazione viene eseguita.

Annullamento della misurazione

- Premere il pulsante **FN**

CARTONCINO GRIGIO

Questa variante di misura include tutte le tonalità cromatiche nel campo di misura e ne calcola una scala dei grigi media.

- Nel menu principale, selezionare **Bilanciamento del bianco**
- Selezionare **Cartoncino grigio**
 - Sul monitor compare:
 - l'immagine sulla base del bilanciamento automatico del bianco
 - un riquadro al centro dell'immagine



- Puntare il campo di misura su una superficie bianca o neutra
 - La schermata del monitor cambia in dinamica a causa della superficie di riferimento nel riquadro.

Esecuzione della misurazione

- Scatto
- oppure
- Premere il joystick/la ghiera di selezione
 - La misurazione viene eseguita.

Annullamento della misurazione

- Premere il pulsante **FN**

IMPOSTAZIONE DIRETTA DELLA TEMPERATURA DEL COLORE

Si possono impostare direttamente valori compresi tra 2000 e 11500 K (gradi Kelvin). La gamma disponibile, quindi, risulta molto ampia e, coprendo praticamente pressoché tutte le temperature di colore possibili, consente di adattare la riproduzione del colore con estrema precisione al colore della luce presente e alle proprie esigenze personali.

Impostazione di fabbrica: **5500 K**

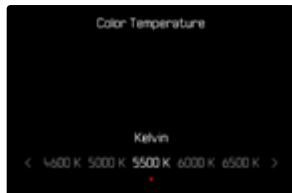

- Nel menu principale, selezionare **Bilanciamento del bianco**
- Selezionare **Temperatura colore**
- Selezionare il valore desiderato

ESPOSIZIONE

La regolazione dell'esposizione avviene in modo dinamico con le due ghiera di regolazione. Fondamentalmente, la ghiera di selezione controlla l'apertura e la ghiera di regolazione destra il tempo di posa. Con la regolazione dell'esposizione semiautomatica, la ghiera di regolazione "libera" permette di accedere rapidamente alla compensazione dell'esposizione. L'allocatione può essere modificata, vedi pag. 72.

L'esposizione può essere impostata velocemente nel Control Center.

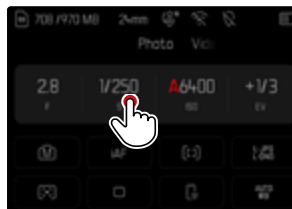

- Fare tap sul pannello di controllo desiderato
 - Il pannello di controllo attivato presenta uno sfondo di colore rosso.
 - Al posto dell'esposimetro compare una banda di impostazione. Un puntino indica l'impostazione corrente. Sopra il puntino è visualizzata l'impostazione corrente.
- Fare tap sul punto desiderato della banda di impostazione oppure trascinare il punto nella posizione desiderata

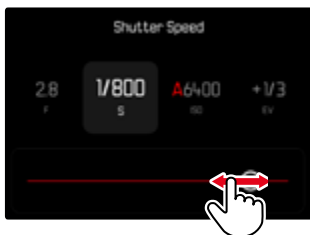

TIPO DI OTTURATORE

La fotocamera Leica SL3-S dispone sia di una funzione con otturatore meccanico che di un otturatore puramente elettronico. L'otturatore elettronico amplia il range di velocità disponibile per l'otturatore e funziona in modo assolutamente silenzioso, una caratteristica importante in determinate situazioni di lavoro.

Impostazione di fabbrica: **Ibrido**

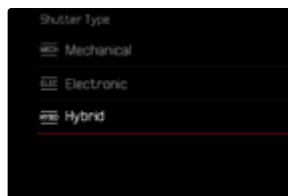

- Nel menu principale, selezionare **Tipo di otturatore**
- Selezionare l'impostazione desiderata (**Meccanico**, **Elettronico**, **Ibrido**)

Meccanico	È possibile utilizzare solo l'otturatore meccanico. Campo di lavoro: 60 min – 1/8000 s.
Elettronico	È possibile utilizzare solo la funzione otturatore elettronico. Campo di lavoro: 60 s - 1/16000 s.
Ibrido	Se sono necessari tempi di posa più brevi rispetto all'otturatore meccanico, viene attivata anche la funzione otturatore elettronico. Campo di lavoro: 60 min – 1/8000 s + 1/8000 s – 1/16000 s.

IMPIEGO

A conferma dell'avvenuta chiusura, l'otturatore meccanico emette il consueto suono. Questo otturatore è perfetto sia per le esposizioni prolungate che per le riprese di soggetti in movimento.

Grazie a tempi di posa cortissimi, la funzione otturatore elettronico permette di fotografare con il diaframma aperto anche in piena luce. A causa del suo marcato effetto "rolling shutter" non è adatto ai soggetti in movimento.





Avvertenze

- La funzione otturatore elettronico non consente di effettuare scatti con il flash.
- In presenza di un'illuminazione a LED e con lampade fluorescenti tubolari, l'utilizzo combinato della funzione otturatore elettronico e di tempi di posa brevi può causare la comparsa di striature.

METODI DI MISURAZIONE DELL'ESPOSIZIONE

Sono disponibili i seguenti metodi di misurazione dell'esposizione.

Impostazione di fabbrica: **Multi-zona**

-  Spot
-  Prevalenza al centro
-  Prevalenza zone chiare
-  Multi-zona

- Nel menu principale, selezionare **Misurazione esposizione**
- Selezionare il metodo di misurazione desiderato (**Spot**, **Prevalenza al centro**, **Prevalenza zone chiare**, **Multi-zona**)
 - Il metodo di misurazione impostato viene visualizzato nell'intestazione della schermata del monitor.

Nella misurazione spot è possibile spostare il campo di misura:

- Premere il joystick nella posizione desiderata

Avvertenze

- Le informazioni riguardanti l'esposizione (valore ISO, diaframma, tempo di posa e esposimetro con scala di compensazione dell'esposizione) permettono di stabilire più agevolmente le impostazioni necessarie per un'esposizione corretta.
- Anche gli indicatori principali (valore ISO, diaframma e tempo di posa) compaiono sul display superiore.

SPOT

Questo metodo di misurazione si concentra esclusivamente su un'area molto ridotta al centro dell'immagine. Abbinando il metodo di misurazione dell'esposizione **Spot** ai metodi di misurazione AF **Spot** e **Campo** si accoppiano i campi di misura. La misurazione dell'esposizione, quindi, avverrà nel punto prestabilito dal campo di misura AF, anche se questo venisse spostato.

PREVALENZA AL CENTRO

Questo metodo considera l'intera immagine. Le aree del soggetto ubicate al centro sono nettamente più determinanti per il calcolo del valore di esposizione rispetto alle aree marginali.

MULTI-ZONA

Questo metodo di misurazione si basa sull'acquisizione di vari valori misurati. Questi ultimi vengono calcolati in un algoritmo in base alla situazione e determinano un valore di esposizione armonizzato per una riproduzione adeguata del soggetto principale.

PREVALENZA ZONE CHIARE

Questo metodo considera l'intera immagine. Tuttavia, il valore di esposizione viene regolato in base alle aree del soggetto più chiare rispetto alla media. In questo modo è possibile evitare la sovraesposizione delle aree chiare del soggetto senza doverle adeguare direttamente. Questo metodo di misurazione si presta particolarmente per soggetti con un'esposizione nettamente superiore al resto dell'immagine (ad esempio, persone illuminate da riflettori) o un riflesso fortemente superiore alla media (ad esempio, abiti bianchi).

Multi-zona	Prevalenza zone chiare
	
	
	

MODALITÀ DI ESPOSIZIONE

Per un adattamento ottimale al soggetto o alla composizione fotografica desiderata, sono disponibili quattro modalità:

- Programma automatico (**P**)
- Priorità di diaframma (**A**)
- Priorità di tempo (**S**)
- Regolazione manuale (**M**)

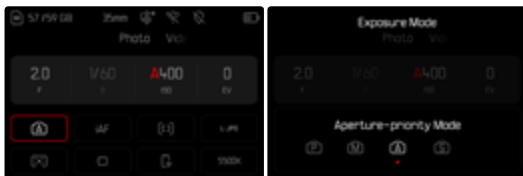

SELEZIONE DELLA MODALITÀ

Tramite la ghiera di selezione

- Premere la ghiera di selezione
 - Nel display superiore viene visualizzata la modalità attuale. Sul monitor, la modalità correntemente selezionata è evidenziata in rosso.
- Ruotare la ghiera di selezione per selezionare la modalità desiderata
 - La modalità visualizzata sul display superiore e sul monitor cambia di conseguenza. Tutte le modalità possono essere raggiunte e selezionate ruotando in entrambe le direzioni.
 - Circa 2 s dopo aver ghiera di selezione, la modalità selezionata viene impostata automaticamente.



Per impostare immediatamente la modalità selezionata

- Premere il joystick/la ghiera di selezione oppure
- Sfiurare il pulsante di scatto

Con il Control Center

- Fare tap sul pannello di controllo

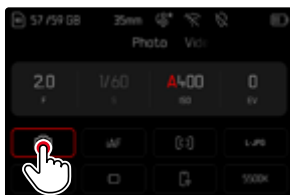

- Fare tap sulla modalità di esposizione desiderata

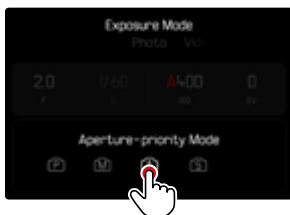

Nella modalità di ripresa

- Fare tap sul pannello di controllo nella barra delle informazioni superiore



- Fare tap sulla modalità di esposizione desiderata

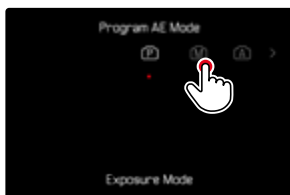

Avvertenza

- Quando si utilizzano obiettivi dotati di ghiera del diaframma (ad esempio gli obiettivi Leica M) sono disponibili solo le modalità di esposizione **A** (priorità di diaframma) e **M** (regolazione manuale). In questi casi, come stop di diaframma viene visualizzato **f0.0**.

REGOLAZIONE COMPLETAMENTE AUTOMATICA DELL'ESPOSIZIONE - P

PROGRAMMA AUTOMATICO - P

Il programma automatico viene utilizzato per fotografare in modo rapido e completamente automatico. L'esposizione viene controllata dall'impostazione automatica di tempo di posa e diaframma.

- Selezionare la modalità **P** (vedi pag. 141)
 - Sfiurare il pulsante di scatto e tenerlo premuto
 - In basso sullo schermo sono visualizzate le informazioni riguardanti l'esposizione. Queste comprendono la coppia di valori impostata automaticamente dalla regolazione del diaframma e dal tempo di posa.
 - Tutti gli altri indicatori eventualmente visibili delle barre delle informazioni restano nascosti.
 - Scatto
- oppure
- Adeguare la coppia di valori impostata automaticamente (Cambio programma)

MODIFICA DELLE COMBINAZIONI TEMPO DI POSA-DIAFRAMMA (SHIFT) PREDEFINITE

La modifica dei valori predefiniti con la funzione Shift unisce la sicurezza e la rapidità di un controllo dell'esposizione completamente automatico alla possibilità di intervenire in qualsiasi momento sulla combinazione tempo/diaframma selezionata dalla fotocamera per soddisfare le proprie esigenze creative. L'esposizione complessiva, ovvero la luminosità dell'immagine, rimane invariata. I tempi di posa più brevi sono adatti, ad esempio, per la fotografia sportiva, mentre quelli più lunghi apportano una maggiore profondità di campo, ad esempio per la fotografia paesaggistica.

- Ruotare la ghiera di selezione verso sinistra/destra (destra = profondità di campo maggiore con tempi di posa più lunghi, sinistra = tempi di posa più brevi con una profondità di campo minore)
 - Le coppie di valori modificate sono contrassegnate da un asterisco accanto a . Sul display superiore ciò viene indicato dal cambio di **P** in **Ps**.

Avvertenza

- Per garantire un'esposizione corretta il campo di spostamento è limitato.

REGOLAZIONE SEMIAUTOMATICA DELL'ESPOSIZIONE - A/S

PRIORITÀ DI DIAFRAMMA - A

La priorità di diaframma regola automaticamente l'esposizione in base all'apertura di diaframma impostata manualmente. Pertanto, è indicato soprattutto per riprese in cui la profondità di campo costituisce l'elemento determinante nella composizione dell'immagine.

Con uno stop di diaframma piccolo è possibile ridurre la zona della profondità di campo, ad esempio in un ritratto per mettere in evidenza il viso nitido davanti a uno sfondo irrilevante o fastidioso. Viceversa con uno stop di diaframma più grande, è possibile aumentare la zona della profondità di campo per riprodurre nitidamente ogni dettaglio in una ripresa panoramica, dal primo piano allo sfondo.

- Selezionare la modalità **A** (vedi pag. 141)
- Impostare lo stop di diaframma desiderato
- Sffiorare il pulsante di scatto e tenerlo premuto
 - In basso sullo schermo sono visualizzate le informazioni riguardanti l'esposizione. Queste comprendono la coppia di valori impostata automaticamente dalla regolazione del diaframma e dal tempo di posa.
 - Tutti gli altri indicatori eventualmente visibili delle barre delle informazioni restano nascosti.

→ Scatto

Avvertenza

- Con tempi di posa superiori a 2 s, dopo lo scatto l'indicatore mostra il tempo di esposizione rimanente in secondi.

PRIORITÀ DI TEMPO - S

La funzione priorità di tempo regola automaticamente l'esposizione in base all'impostazione manuale del tempo di posa. Pertanto, è indicato soprattutto per le riprese di soggetti in movimento in cui la nitidezza del movimento ripreso costituisce l'elemento determinante nella composizione dell'immagine.

Con un tempo di posa breve, ad esempio, è possibile evitare una sfocatura indesiderata del movimento e "congelare" il soggetto. Viceversa, con un tempo di posa più lungo si può mettere in evidenza la dinamica del movimento con "effetti mossi" mirati.



- Selezionare la modalità **S** (vedi pag. 141)
- Impostare il tempo di posa desiderato
- Sffiorare il pulsante di scatto e tenerlo premuto
 - In basso sullo schermo sono visualizzate le informazioni riguardanti l'esposizione. Queste comprendono la coppia di valori impostata automaticamente dalla regolazione del diaframma e dal tempo di posa.
 - Tutti gli altri indicatori eventualmente visibili delle barre delle informazioni restano nascosti.
- Scatto

REGOLAZIONE MANUALE DELL'ESPOSIZIONE - M

La regolazione manuale del tempo di posa e del diaframma è utile:

- per ottenere effetti visivi particolari, possibili solo con un'esposizione ben precisa
 - per garantire un'esposizione assolutamente identica in caso di più riprese con inquadrature diverse
- Selezionare la modalità **M** (vedi pag. 141)
- Impostare l'esposizione desiderata
- La compensazione dell'esposizione avviene tramite la scala dell'esposimetro.
- Sfiurare il pulsante di scatto e tenerlo premuto
- In basso sullo schermo sono visualizzate le informazioni riguardanti l'esposizione.
 - Tutti gli altri indicatori eventualmente visibili delle barre delle informazioni restano nascosti.
- Scatto

Indicatori dell'esposimetro:

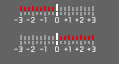
	Esposizione corretta
	Sottoesposizione o sovraesposizione per la misura indicata
	Sottoesposizione o sovraesposizione per una misura superiore a 3 EV (Exposure Value = valore di esposizione)

Avvertenze

- Se alla voce di menu **Anteprima esposizione** è stato selezionato **P-A-S-M**, la schermata del monitor mostra un'anteprima dell'esposizione (dopo che è stata eseguita la misurazione dell'esposizione, vedi pag. 148).
- La ghiera del tempo di posa deve innestarsi su uno dei tempi di posa incisi.

ESPOSIZIONE PROLUNGATA

TEMPI DI POSA INVARIABILI

Nelle modalità **S** e **M**, la Leica SL3-S permette di regolare tempi di posa fino a 2 minuti (a seconda dell'impostazione ISO). Con tempi di posa superiori a 1s, dopo lo scatto l'indicatore mostra il tempo di esposizione rimanente in secondi.

Con il Control Center

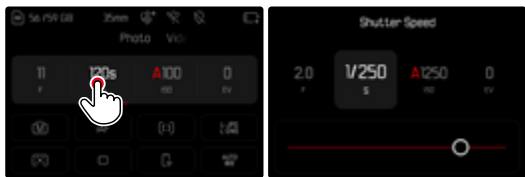

- Selezionare la modalità **M** (vedi pag. 141)
- Selezionare il tempo di posa desiderato (Questa operazione deve avvenire mediante la regolazione di precisione del tempo di posa, vedi pag. 141)
- Scatto

Con la ghiera di regolazione

Impostazione di fabbrica: ghiera di regolazione destra (Vedi l'assegnazione delle funzioni agli elementi di comando a pag. xx)

- Selezionare la modalità **M** (vedi pag. 141)
- Ruotare la ghiera di regolazione destra
- Selezionare il tempo di posa desiderato
- Scatto

FUNZIONE B

Con l'impostazione **Posa B** nella modalità **M**, l'otturatore rimane aperto fintanto che si mantiene premuto il pulsante di scatto (fino a un massimo di 30 minuti, a seconda dell'impostazione ISO).

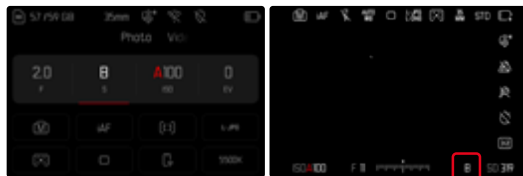

- Selezionare la modalità **M** (vedi pag. 141)
- Ruotare la ghiera di regolazione destra in senso orario finché non compare il tempo di posa **B**

Avvertenze

- Qualora si utilizzino sensibilità più elevate, si può notare un certo effetto neve, soprattutto su superfici uniformi e scure. Tempi di esposizione lunghi possono causare un forte effetto neve sulle immagini. Per evitare questo fastidioso fenomeno, dopo lo scatto con tempi di posa più lunghi e valori ISO elevati, la fotocamera effettua automaticamente un secondo "scatto nero" (sull'otturatore chiuso). Il rumore misurato con questo scatto parallelo viene quindi "rimosso" elettronicamente dal record dati dello scatto vero e proprio. Di conseguenza, in questi casi compare il messaggio di avvertenza **Soppressione del rumore in corso...** insieme all'indicazione del tempo corrispondente. Il doppio "tempo di esposizione" dovrà essere tenuto in considerazione nelle esposizioni prolungate. Durante questo arco di tempo la fotocamera non deve essere spenta. Per riuscire a scattare immagini in sequenza in queste condizioni si consiglia di disattivare la soppressione del rumore e di riattivarla durante la post-elaborazione. Per farlo, le riprese devono essere nel formato dati non elaborati.
- Il tempo di posa massimo selezionabile dipende anche da come è stata impostata la voce di menu **Tipo di otturatore**, vedi pag. 138.

SOPPRESSIONE DEL RUMORE

Qualora si utilizzino sensibilità più elevate, si può notare un certo effetto neve, soprattutto su superfici uniformi e scure. Tempi di esposizione lunghi possono causare un forte effetto neve sulle immagini. Per evitare questo fastidioso fenomeno, dopo lo scatto con tempi di posa più lunghi e valori ISO elevati, la fotocamera effettua automaticamente un secondo "scatto nero" (sull'otturatore chiuso). Il rumore misurato con questo scatto parallelo viene quindi "rimosso" elettronicamente dal record dati dello scatto vero e proprio. Di conseguenza, in questi casi compare il messaggio di avvertenza **Soppressione del rumore in corso...** insieme all'indicazione del tempo corrispondente.

Il doppio "tempo di esposizione" dovrà essere tenuto in considerazione nelle esposizioni prolungate. Durante questo arco di tempo la fotocamera non deve essere spenta. Per riuscire a scattare immagini in sequenza in queste condizioni si consiglia di disattivare la soppressione del rumore e di riattivarla durante la post-elaborazione. Per farlo, le riprese devono essere nel formato dati non elaborati.

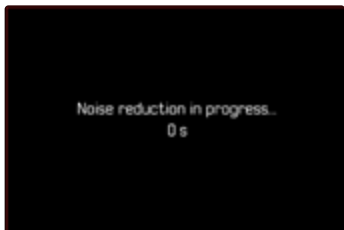

Finché la funzione è attiva, in determinate circostanze viene sempre attivata anche la soppressione del rumore, ad esempio per riprese con la funzione T e per le esposizioni prolungate con tempi di posa ≥ 8 s.

In tutti gli altri casi, la soppressione del rumore dipenderà da una combinazione di fattori (in particolare l'impostazione ISO, il tempo di posa e la temperatura del sensore). Nella seguente tabella sono riportati, a titolo esemplificativo, i tempi di posa a una temperatura del sensore di 25 °C a partire dai quali viene attivata la soppressione del rumore.

ISO	Tempo di posa superiore a
100	7 s
200	6,4 s
400	5,9 s
800	5,4 s
1600	4,9 s
3200	4,5 s
6400	4,2 s
$\geq 12\,500$	3,8 s

La soppressione del rumore può anche essere disattivata (vedi pag. 94).

CONTROLLO DELL'ESPOSIZIONE

ANTEPRIMA DELL'ESPOSIZIONE

Mentre si tiene premuto il pulsante di scatto, la luminosità della schermata del monitor mostra gli effetti delle regolazioni selezionate per l'esposizione. Ciò consente di valutare e verificare, prima della ripresa, l'effetto visivo ottenuto con la relativa regolazione dell'esposizione. Ciò vale fino a quando la luminosità del soggetto e l'esposizione impostata non determinano valori di luminosità troppo bassi o troppo alti.

Questa funzione può essere disattivata per la regolazione manuale dell'esposizione (**M**).

Impostazione di fabbrica: **P-A-S-M**

- Nel menu principale, selezionare **Impostazioni Live View**
- Selezionare **Anteprima esposizione**
- Selezionare **P-A-S** (solo per programma automatico, priorità di diaframma e priorità di tempo) oppure **P-A-S-M** (anche per l'impostazione manuale)

Avvertenze

- Indipendentemente dalle impostazioni summenzionate, la luminosità della schermata del monitor può risultare diversa da quella degli scatti veri e propri, a seconda delle condizioni di luce presenti. Soprattutto in caso di esposizioni prolungate di soggetti scuri, la schermata del monitor appare notevolmente più scura della ripresa con esposizione corretta.
- L'anteprima dell'esposizione compare anche quando la misurazione dell'esposizione è stata effettuata con un altro elemento di comando (ad esempio con il joystick allocato a **AE-L**).

SALVATAGGIO DEI VALORI MISURATI

Spesso, per ragioni di configurazione dell'immagine, importanti aree del soggetto devono essere disposte fuori dal centro dell'immagine stessa e, a volte, queste aree importanti del soggetto sono anche più luminose o più scure della media. Tuttavia, la misurazione con prevalenza al centro e la misurazione spot della fotocamera rilevano sostanzialmente solo una zona centrale dell'immagine e sono tarate su una scala dei grigi media.

In questi casi, il salvataggio dei valori misurati permette di misurare prima il soggetto principale e poi di mantenere le rispettive impostazioni finché non si decide l'inquadratura definitiva. Se si utilizza una modalità autofocus, lo stesso vale per la messa a fuoco (AF-L).

Solitamente, il salvataggio (di messa a fuoco e esposizione) avviene in entrambi i casi con il pulsante di scatto. Le funzioni di memorizzazione, però, possono anche essere ripartite tra il pulsante di scatto e un pulsante funzione oppure essere eseguite entrambe con un pulsante funzione.

Le funzioni comprendono rispettivamente impostazione e salvataggio.

AE-L (AUTO EXPOSURE LOCK)

La fotocamera salva il valore di esposizione. Indipendentemente dall'esposizione, la messa a fuoco può così essere posizionata su un altro oggetto.

AF-L (AUTO FOCUS LOCK)

La fotocamera salva la regolazione della messa a fuoco. Con una regolazione fissa della messa a fuoco, quindi, è più facile modificare l'inquadratura.

AE-L/AF-L

Con questa opzione, la fotocamera memorizza il valore di esposizione e la regolazione della messa a fuoco quando si preme il relativo elemento di comando.

Avvertenze

- Il salvataggio dei valori misurati non serve nella misurazione multi-zona, in quanto, in tal caso, non è possibile un rilevamento mirato di un'unica area del soggetto.
- Regolando la ghiera del diaframma o la ghiera del tempo di posa viene annullato il salvataggio dei valori misurati eventualmente in corso.

SALVATAGGIO DEI VALORI MISURATI NELLA MODALITÀ AF

Con il joystick premuto, le funzioni di misurazione sono ripartite come segue, a seconda dell'impostazione:

Impostazioni del menu	Joystick	Pulsante di scatto
AF-L + AE-L	Esposizione e nitidezza	Nessuna funzione
AF-L	Nitidezza	Esposizione
AE-L	Esposizione	Nitidezza
AF-ON	Nitidezza	Nessuna funzione

Quando il joystick non è premuto, il pulsante di scatto salva entrambi i valori misurati.

Tramite il pulsante di scatto

- Inquadrare l'area del soggetto importante o, in sostituzione, un dettaglio comparabile
- Sfiore il pulsante di scatto e tenerlo premuto
 - Vengono eseguite la misurazione e la memorizzazione.
- Continuando a mantenere premuto il pulsante di scatto, ruotare la fotocamera fino all'inquadratura definitiva
- Scatto

Tramite il joystick

- Nel menu principale, selezionare **Impostazioni personalizzate**
- Selezionare **Joystick**
- Selezionare **Modalità AF**
- Selezionare l'impostazione desiderata
- Premere il joystick e tenerlo premuto
 - Vengono eseguite la misurazione e la memorizzazione.
- Se necessario, effettuare un nuovo salvataggio dei valori misurati con il pulsante di scatto
- Scegliere l'inquadratura definitiva
- Scatto

SALVATAGGIO DEI VALORI MISURATI NELLA MODALITÀ MF

Nella modalità MF, il salvataggio dei valori misurati con il pulsante di scatto riguarda solo l'esposizione. Questa funzione, però, può essere allocata anche al joystick.

Indipendentemente dall'impostazione, se non viene premuto il joystick l'esposizione viene salvata con il pulsante di scatto.

Tramite il pulsante di scatto

- Inquadrare l'area del soggetto importante o, in sostituzione, un dettaglio comparabile
- Sforare il pulsante di scatto e tenerlo premuto
 - Vengono eseguite la misurazione e la memorizzazione.
- Scegliere l'inquadratura definitiva
- Scatto

Tramite il joystick

- Nel menu principale, selezionare **Impostazioni personalizzate**
- Selezionare **Joystick**
- Selezionare **Modalità MF**
- Selezionare **AE-L**
- Premere il joystick e tenerlo premuto
 - Vengono eseguite la misurazione e la memorizzazione.
- Scegliere l'inquadratura definitiva
- Scatto

COMPENSAZIONE DELL'ESPOSIZIONE

Gli esposimetri sono tarati su una scala dei grigi media corrispondente alla luminosità di un normale soggetto fotografico. Se il dettaglio del soggetto da fotografare non soddisfa queste caratteristiche, l'esposizione viene opportunamente compensata.

La compensazione dell'esposizione si rivela particolarmente utile in alcuni casi, ad esempio quando, per determinati motivi, si desidera intenzionalmente un'esposizione leggermente più scarsa o più abbondante per una serie di scatti: A differenza del salvataggio dei valori misurati, la compensazione dell'esposizione rimane attiva fino a quando non viene resettata.

Si possono impostare valori di compensazione dell'esposizione nell'intervallo ± 3 EV a incrementi di $1/3$ EV (EV: Exposure Value = valore di esposizione).

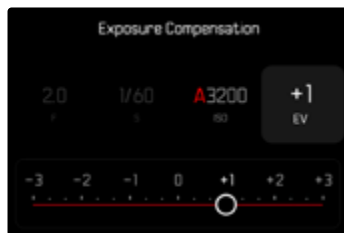

- A** Valore di correzione impostato (tacche su 0 = disattivato)

Con le ghiera di regolazione

Nelle tre modalità di esposizione (semi)automatiche, questa funzione è allocata ad una delle ghiera di regolazione e, quindi, rapidamente accessibile.

Impostazione di fabbrica: ghiera di regolazione destra

- Nel menu principale, selezionare **Impostazioni personalizzate**
- Selezionare **Ghiera di regolazione**
- A seconda dell'obiettivo utilizzato, selezionare **Ghiera di regolazione (obiettivi AF)** oppure **Ghiera di regolazione (obiettivi MF)**
- Selezionare la ghiera di regolazione desiderata
- Selezionare **Compensazione esposizione**
- Impostare il valore desiderato ruotando la ghiera di regolazione assegnata

Con il Control Center

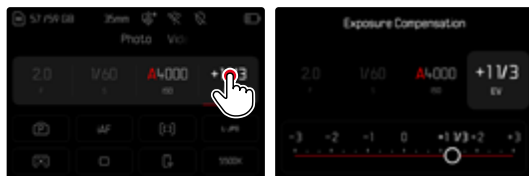

Avvertenze

- Durante la regolazione è possibile osservare l'effetto sulla schermata del monitor che diventa più scura o più chiara.
- Per le correzioni impostate, indipendentemente dalla modalità di inserimento iniziale, vale quanto segue: Rimangono attive fintanto che non vengono reimpostate manualmente su 0, cioè anche quando la fotocamera venisse eventualmente spenta e riaccesa.
- La compensazione dell'esposizione impostata viene indicata da una tacca sulla scala di compensazione dell'esposizione nel piè di pagina.
- Le modifiche apportate all'impostazione **Incremento EV** (vedi pag. 116) determinano l'annullamento di una correzione impostata. In altre parole, la correzione viene reimpostata in questi casi su 0.

CONTROLLO DELLA PROFONDITÀ DI CAMPO

Con questa funzione vengono simulati gli effetti delle impostazioni attuali di apertura e tempo di posa. Questo permette di valutare l'esposizione e la profondità di campo prima dello scatto. La funzione corrisponde a quella di un pulsante di anteprima di profondità di campo.

- Allocare la funzione **Anteprima esp. / prof. campo** a un pulsante funzione
- Premere il pulsante funzione
 - La schermata scorre a cicli regolari le opzioni di visualizzazione.



– Nessuna anteprima

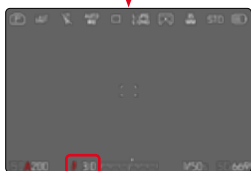

– Anteprima dello stop di diaframma attuale (profondità di campo)



– Anteprima dello stop di diaframma attuale (profondità di campo) e del tempo di posa attuale (anteprima dell'esposizione)

Quando sono visibili le informazioni sull'esposizione, un'anteprima della profondità di campo e dell'esposizione attivata viene visualizzata dall'icona di un occhio di colore verde accanto ai valori di apertura e tempo di posa. Inoltre, sarà indicato in verde anche il simbolo delle unità.

MODALITÀ DI RIPRESA

SCATTO CONTINUO

La fotocamera è impostata per default su scatti singoli (**Singola**). Tuttavia, è possibile effettuare anche serie di scatti, ad esempio, per riprendere una sequenza di movimenti in più fasi.



- Nel menu principale, selezionare **Modo di scatto**
- Selezionare **Scatto continuo**
- Selezionare l'impostazione desiderata

Una volta impostata l'opzione scatto continuo, la fotocamera continua a scattare foto in serie fintanto che il pulsante di scatto viene mantenuto completamente premuto (e la capacità della scheda di memoria è sufficiente).

Avvertenze

- Quando viene utilizzata questa funzione, si consiglia di disattivare la modalità di riproduzione in anteprima (**Riproduzione autom.**).
- Indipendentemente dal numero di scatti di una serie, con entrambe le modalità di riproduzione viene visualizzata per prima l'ultima immagine della serie oppure l'ultima immagine della serie già salvata sulla scheda, qualora il processo di salvataggio sia ancora in corso.
- Gli scatti continui non possono essere effettuate con il flash. Se è attivata una funzione flash, viene effettuato un unico scatto.
- Non è possibile eseguire scatti continui in combinazione con la funzione autoscatto.
- La memoria buffer della fotocamera consente di scattare solo un limitato numero di riprese in serie alla frequenza di ripresa selezionata. Quando viene raggiunto il limite di capacità del buffer, la frequenza di ripresa viene ridotta. Questo dipende dal tempo necessario per la trasmissione dei dati dalla memoria intermedia alla scheda. Il numero di scatti rimanenti viene visualizzato in basso a destra.
- Per scatti continui con 2 f/s – 6 f/s, osservare quanto segue.
Le impostazioni automatiche (regolazione dell'esposizione nelle modalità **P/A/S**, bilanciamento automatico del bianco e autofocus) vengono effettuate singolarmente per ciascuno scatto.
- Per scatti continui da 7 f/s – 15 f/s, osservare quanto segue.
Le impostazioni automatiche (regolazione dell'esposizione nelle modalità **P/A/S**, bilanciamento automatico del bianco e autofocus) vengono calcolate prima del primo scatto e sono applicate a tutti gli scatti successivi della stessa serie.

SCATTO A INTERVALLI

Con questa fotocamera è possibile catturare automaticamente sequenze di movimenti distribuiti nell'arco di un periodo abbastanza lungo sotto forma di scatti a intervalli. A tal fine, è possibile definire il numero di riprese, l'intervallo tra le riprese e l'ora di inizio della serie.

Per l'impostazione dell'esposizione e della messa a fuoco occorre tenere presente che le condizioni potrebbero cambiare durante la procedura.

- Nel menu principale, selezionare **Modo di scatto**
- Selezionare **Scatto a intervalli**
- Selezionare **Impostazioni**

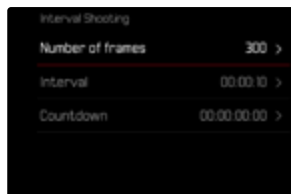

IMPOSTAZIONE DEL NUMERO DI SCATTI

- Selezionare **Numero di scatti**
- Immettere il valore desiderato

IMPOSTAZIONE DEGLI INTERVALLI TRA GLI SCATTI

- Selezionare **Intervallo**
- Immettere il valore desiderato

IMPOSTAZIONE DEL TEMPO DI AUTOSCATTO

- Selezionare **Conto alla rovescia**
- Immettere il valore desiderato

Per iniziare

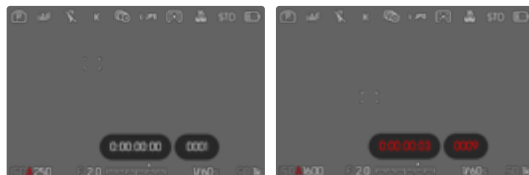

- Premere il pulsante di scatto
 - Tra una ripresa e l'altra il monitor si spegne automaticamente. Sforando il pulsante di scatto questo si attiva di nuovo.
 - In alto a destra sull'immagine viene visualizzato il tempo rimanente fino allo scatto successivo e il rispettivo numero.

Per interrompere una serie di scatti in corso

- Premere il joystick
 - Appare un piccolo menu.
- Selezionare **Fine**



Avvertenze

- Se si utilizza l'autofocus durante gli scatti a intervalli, può accadere che non venga messo a fuoco lo stesso soggetto in tutte le riprese.
- Se si è impostato lo spegnimento automatico della fotocamera e non si tocca la fotocamera, questa potrebbe eventualmente spegnersi e riaccendersi tra una ripresa e l'altra.
- In alcuni casi, scatti a intervalli che coprono un arco di tempo prolungato, in luoghi o ambienti freddi o con temperatura e umidità elevate possono causare malfunzionamenti.
- Nei seguenti casi, uno scatto a intervalli viene interrotto o disabilitato:
quando la batteria è scarica
 - quando la fotocamera viene spentaPer questo motivo, è consigliabile assicurarsi che la batteria sia sufficientemente carica.
- Se il scatto a intervalli viene interrotto o disabilitato, per continuare si dovrà spegnere la fotocamera, sostituire la batteria o la scheda di memoria, quindi riaccendere la fotocamera. Spegnendo e accendendo la fotocamera mentre è attivata la funzione **Scatto a intervalli**, sul display comparirà un prompt di comando.
- La funzione ripresa intervallata resta attivata anche una volta terminata la serie di scatti e dopo avere spento e riaccesso la fotocamera, finché non sarà impostata un'altra modalità di ripresa (Modo di scatto).
- La funzione ripresa intervallata non significa che la fotocamera sia idonea come dispositivo di monitoraggio.
- Independentemente dal numero di scatti di una serie, con entrambe le modalità di riproduzione viene visualizzata per prima l'ultima immagine della serie oppure l'ultima immagine della serie già salvata sulla scheda, qualora il processo di salvataggio sia ancora in corso.
- In modalità riproduzione le immagini create con una serie di scatti a intervalli sono riconoscibili dall'icona



- In determinate condizioni può accadere che la fotocamera non sia in grado di scattare riprese soddisfacenti. Un esempio è quando la messa a fuoco non riesce correttamente. In questo caso, non verrà ripresa alcuna immagine e la serie proseguirà con l'intervallo successivo. A quel punto, sulla schermata compare l'avvertenza **Alcuni fotogrammi sono stati ignorati**.

BRACKETING

Molti soggetti interessanti estremamente ricchi di contrasto e presentano sia parti molto chiare sia parti molto scure. L'effetto visivo può risultare diverso a seconda delle percentuali di regolazione dell'esposizione. In questi casi, mediante la funzione priorità di diaframma e un bracketing automatico è possibile realizzare più alternative con un'esposizione graduale e tempi di posa diversi. Quindi, è possibile scegliere l'immagine più adatta da conservare per un utilizzo successivo o scattare una foto altamente contrastata (HDR) con l'apposito software di elaborazione immagini.

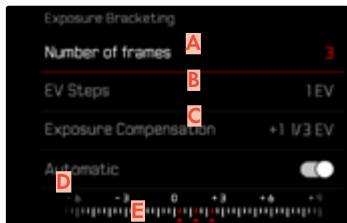

- A** Numero di scatti
- B** Differenza di esposizione tra gli scatti
- C** Impostazione della compensazione dell'esposizione
- D** Scala degli indici di esposizione
- E** Valori di esposizione delle riprese contrassegnati in rosso
(Se, contemporaneamente, è stata impostata una compensazione dell'esposizione, la scala viene spostata del valore corrispondente.)

Il numero di scatti è a scelta (3 o 5 scatti). La differenza di esposizione tra gli scatti regolabile alla voce **Incrementi EV** può arrivare fino a 3 EV.

- Nel menu principale, selezionare **Modo di scatto**
- Selezionare **Bracketing esposizione**
- Selezionare **Impostazioni**
- Nel sottomenu, alla voce **Numero di scatti**, selezionare il numero di scatti desiderato
- Nel sottomenu, alla voce **Incrementi EV**, selezionare la differenza di esposizione tra gli scatti desiderata
- Nel sottomenu, alla voce **Compensazione esposizione**, selezionare il valore di compensazione dell'esposizione desiderato
 - I valori di esposizione contrassegnati cambiano posizione a seconda delle rispettive impostazioni. Inoltre, se è impostata una compensazione dell'esposizione, la scala si sposta.
 - Il valore di compensazione dell'esposizione scelto si basa sull'intera serie di scatti.
- Nel sottomenu selezionare alla voce **Automatico** l'impostazione desiderata
 - Per impostazione di fabbrica (**On**) l'intera serie di scatti viene avviata eseguendo uno scatto; con l'impostazione **Off** ogni singolo scatto della serie deve essere catturato premendo il relativo pulsante.
- Effettuare le riprese premendo il pulsante di scatto una o più volte

Avvertenze

- Se viene impostata un'esposizione a forcella, sul monitor appare l'icona . Durante le riprese è possibile osservare l'effetto sulla schermata del monitor mentre l'immagine diventa più scura o più chiara.
- A seconda della modalità di esposizione, le gradazioni vengono generate modificando il tempo di posa e/o l'apertura del diaframma:
 - Tempo di posa (**A/M**)
 - Diaframma (**S**)
 - Tempo di posa e diaframma (**P**)
- La sequenza degli scatti: sottoesposizione/esposizione corretta/sovraesposizione.
- A seconda della combinazione tempo di posa/diaframma disponibile, il campo di lavoro del bracketing automatico può essere limitato.
- Con il controllo automatico della sensibilità ISO, la sensibilità calcolata dalla fotocamera per la ripresa non corretta verrà applicata anche a tutte le altre riprese di una sequenza, ossia, durante una sequenza, il valore ISO resta invariato. In alcuni casi, ciò può causare un superamento del tempo di posa massimo predefinito in **Limitazione tempo esposizione**.
- Il campo di lavoro del bracketing automatico può essere limitato a seconda del tempo di posa di partenza. Indipendentemente da questo, viene sempre eseguita la quantità di immagini impostata. Di conseguenza, numerose immagini vengono esposte subito in serie.
- La funzione resta attivata finché non verrà selezionata un'altra funzione nel sottomenu **Modo di scatto**. Se non viene selezionata nessun'altra funzione, a ogni pressione del pulsante di scatto viene eseguito un altro bracketing.

MULTISHOT

Con la modalità multiscatto si possono riprendere fino a 8 scatti singoli a brevissima distanza l'uno dall'altro. Il sensore si sposta di pochissimo tra uno scatto e l'altro (meno della dimensione di un pixel). A quel punto, i fotogrammi vengono abbinati a formare un'unica immagine con una risoluzione estremamente elevata (96 MP) e viene anche salvata un'immagine DNG.

Le immagini riprese in modalità multiscatto sono sensibili alle vibrazioni. Per questo motivo, si consiglia di fissare la fotocamera a uno stativo.

→ Nel menu principale, selezionare **Modo di scatto**

→ Selezionare **Multiscatto**

Avvertenze

- Si possono attivare anche la funzione **Salva un singolo scatto** e la **Correzione movimento** compatibile con la modalità Stativo.
- In determinate situazioni, ad esempio piccoli movimenti del fogliame, possono presentarsi artefatti sull'immagine. In questi casi, potrebbe essere opportuno scegliere un'altra modalità multiscatto.

REGOLAZIONI DI PRECISIONE

Per un risultato ottimale, nell'ambito della funzione multiscatto è possibile selezionare diverse regolazione di precisione .

- Nel menu principale, selezionare **Modo di scatto**
- Selezionare **Multiscatto**
- Selezionare **Impostazioni**
 - Compare il sottomenu.

SELEZIONE DEL MODO DI SCATTO

- Selezionare **Treppiede** o **A mano libera**

IMPOSTAZIONE DEL FORMATO FILE

- Selezionare il formato file multiscatto desiderato (**DNG**, **DNG + L-JPG**, **DNG + M-JPG**, **L-JPG (96 MP)**, **M-JPG (48,1 MP)**)

IMPOSTAZIONE DEL TEMPO DI AUTOSCATTO

- Selezionare il tempo di autoscatto desiderato (**2 s**, **12 s**, **Off**)

AUTOSCATTO

L'autoscatto permette di riprendere immagini con un ritardo preimpostato. In questi casi, si consiglia di fissare la fotocamera a uno stativo.



- Nel menu principale, selezionare **Autoscatto**
- Selezionare **Impostazioni**
- Selezionare l'impostazione desiderata (**Autoscatto 2 s**, **Autoscatto 6 s**, **Autoscatto 12 s**, **Autoscatto 30 s**)
- Scatto
 - Sul monitor compare il conto alla rovescia del tempo rimanente fino allo scatto. Il LED di autoscatto lampeggiante sulla parte anteriore della fotocamera indica il decorrenza del tempo di autoscatto. Nei primi 10 s lampeggia lentamente, rapidamente negli ultimi 2 s.
 - Mentre il tempo di autoscatto decorre, lo scatto può essere interrotto in qualsiasi momento sfiorando il pulsante di scatto; l'impostazione viene comunque mantenuta.

Avvertenze

- Dapprima vengono effettuate la misurazione dell'esposizione e, nella modalità autofocus, la messa a fuoco. Solo a quel punto inizierà il tempo di autoscatto.
- La funzione di autoscatto può essere utilizzata unicamente per scatti singoli e il bracketing.
- La funzione resta attivata finché non verrà selezionata un'altra funzione nel sottomenu **Autoscatto**.

TIPOLOGIE DI RIPRESA SPECIALI

CONTROLLO DELLA PROSPETTIVA

Attivando questa funzione ausiliaria, viene visualizzato un riquadro di ausilio che mostra, mediante linee verticali, l'inquadratura dell'immagine prevista dopo la correzione della prospettiva. Controllando la prospettiva, si ottengono generalmente linee verticali e un orizzonte più rettilinei, un aspetto particolarmente vantaggioso soprattutto per creare effetti visivi più naturali nella fotografia architettonica.

La funzione "Controllo della prospettiva" calcola l'inquadratura e la restituzione fotogrammetrica necessaria sulla base degli angoli di orientamento reali della fotocamera e dell'obiettivo utilizzato in quel momento. Ciò significa che, per il controllo della prospettiva, l'elemento fondamentale non sono le linee visibili nel soggetto, bensì l'orientamento della fotocamera durante la ripresa (calcolato dai sensori incorporati nella fotocamera). Di conseguenza, questa funzione si distingue dai controlli della prospettiva eseguiti in automatico in fase di post-elaborazione, basati solitamente sul contenuto dell'immagine.

Il funzionamento dipende dal formato utilizzato per la ripresa (JPG o DNG). Per le immagini in formato JPG, la prospettiva viene controllata direttamente nella fotocamera e viene salvata l'immagine corretta. Per le immagini in formato DNG, invece, le informazioni vengono iscritte nei metadati dell'immagine originale. La correzione vera e propria viene effettuata in un programma dedicato, ad esempio Adobe Photoshop Lightroom® o Adobe Photoshop®*. Impostazione di fabbrica: Off

Avvertenze

- In presenza di angoli di orientamento ampi, la restituzione fotogrammetrica necessaria per il controllo completo della prospettiva sarebbe eccessivo. Per questo motivo, in caso di angoli grandi, la funzione non viene attivata automaticamente o solo in parte. In questi casi, si consiglia di creare immagini nel formato DNG e di apportare le correzioni desiderate in fase di post-elaborazione.
- Per motivi tecnici, quando è attivata la funzione **Controllo della prospettiva** non viene visualizzato l'istogramma.

Questa funzione può essere utilizzata solo nella modalità Live View.

- All'occorrenza, attivare Live View
- Nel menu principale, selezionare **Controllo della prospettiva**
- Selezionare On

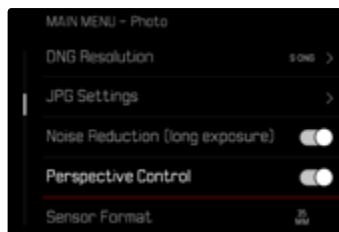

* Per ulteriori informazioni in merito, vedi pag.137.

CONTROLLO DELLA PROSPETTIVA ATTIVATO



PROSPETTIVA RICONOSCIUTA NELLA MODALITÀ LIVE VIEW



PROSPETTIVA CORRETTA NELLA MODALITÀ DI RIPRODUZIONE



IMMAGINI IN FORMATO JPG

Per le immagini in formato JPG, la prospettiva viene controllata direttamente nella fotocamera e viene salvata solo l'immagine corretta. I contenuti dell'immagine che non rientrano nel riquadro andranno persi.

IMMAGINI IN FORMATO DNG

Per le immagini in formato DNG viene sempre salvata l'intera immagine invariata del sensore. Le informazioni acquisite dal controllo della prospettiva vengono iscritte nei metadati dell'immagine. La correzione vera e propria viene effettuata successivamente con un software dedicato, ad esempio Adobe Photoshop Lightroom® o Adobe Photoshop®. Nella modalità di riproduzione della fotocamera viene visualizzata una versione (anteprima) corretta dell'immagine (miniatura). Questo vale anche per la riproduzione automatica dopo la ripresa.

Aperto il file con Adobe Photoshop Lightroom® o Adobe Photoshop®, invece, compare solitamente l'immagine originale. A seconda delle impostazioni preliminari del programma, però, all'apertura del file potrebbe anche essere visualizzata direttamente l'immagine corretta in base al riquadro ausiliario.

CONTROLLO DELLA PROSPETTIVA CON ADOBE LIGHTROOM® E ADOBE PHOTOSHOP®

Per le immagini nel formato DNG, il controllo della prospettiva può avvenire in fase di post-elaborazione, ad esempio con Adobe Photoshop Lightroom® o Adobe Photoshop®. Per informazioni dettagliate in merito, consultare la guida online di Adobe.

ADOBE LIGHTROOM®:

<https://helpx.adobe.com/it/lightroom-classic/help/guided-upright-perspective-correction.html>

ADOBE PHOTOSHOP®:

<https://helpx.adobe.com/it/photoshop/using/perspective-warp.html>

UTILIZZO DELLA CORREZIONE E VISUALIZZAZIONE DELLE LINEE AUSILIARIE

Per applicare la correzione fornita dalla fotocamera e visualizzare le linee ausiliarie occorre selezionare la funzione "Con linee ausiliarie" alla voce "Geometria" > "Upright".

Se è stato selezionato "Impostazioni fotocamera" come impostazione standard RAW, la correzione sarà applicata automaticamente all'apertura.

In ogni caso, la correzione può essere disattivata alla voce "Upright".

<https://helpx.adobe.com/it/photoshop/kb/acr-raw-defaults.html>

→ Selezionare "Impostazioni fotocamera" come impostazione standard RAW

OVERLAY IMMAGINI

Con la Leica SL3-S è possibile sovrapporre immagini trasparenti già scattate per creare la composizione fotografica. In questo modo è possibile fotografare un soggetto anche ad intervalli di tempo più lunghi esattamente dalla stessa posizione o orientare in più sessioni soggetti diversi davanti allo stesso sfondo in modo perfettamente identico. L'immagine trasparente sovrapposta in overlay non è visibile sull'immagine definitiva.

Un esempio di applicazione potrebbe essere la creazione di una serie di immagini di un albero per la durata di un intero anno. Grazie al preciso orientamento, all'occorrenza queste immagini possono essere combinate anche a formare un'immagine in time lapse.



- Nel menu principale, selezionare **Assistente ripresa**
- Selezionare **Overlay immagini**
- Selezionare **Impostazioni**

TRASPARENZA

La trasparenza dell'immagine sovrapposta può essere modificata in base alle condizioni di luce eccetera.

- Selezionare **Trasparenza**
- Selezionare **Alto/Basso**

SCelta DI IMMAGINI

Per la sovrapposizione di immagini si può scegliere una foto qualsiasi dalla scheda di memoria.

- Selezionare **Seleziona immagine**
- Comparare la schermata di scelta delle immagini.



- Nella schermata di scelta delle immagini, le immagini sono sempre visualizzate a schermo intero. Una panoramica generale delle immagini non è disponibile. Le schermate informazioni possono essere richiamate come di consueto.

Avvertenza

- Potrebbe non essere possibile riprodurre file che non sono stati registrati con questa fotocamera. Lo stesso dicasi per la funzione Overlay.

Sfoglio delle immagini

- Premere il joystick verso sinistra/verso destra oppure
- Ruotare la ghiera di selezione oppure
- Scorrere il dito verso sinistra/destra

Selezione di un'immagine

- Premere il joystick/la ghiera di selezione oppure
- Selezionare direttamente «Conferma»

Reset della funzione spegnendo la fotocamera

Quando si spegne la fotocamera è possibile effettuare un reset delle impostazioni della funzione.

- Nel menu principale, selezionare **Overlay immagini**
- Selezionare **Reset quando spegni**
- Selezionare **On**
 - Selezionando **Off**, la scelta di immagini e l'impostazione di **Applica Overlay immagini** saranno mantenute anche dopo avere spento la fotocamera.

ATTIVAZIONE DELLA FUNZIONE

- Nel menu principale, selezionare **Overlay immagini**
- Selezionare **Applica Overlay immagini**
- Selezionare **On**

FOTOGRAFARE CON IL FLASH

La fotocamera determina la potenza del flash necessaria accendendo uno o più lampi di misurazione prima dello scatto vero e proprio. Subito dopo, con l'inizio dell'esposizione, si accende il flash principale. Vengono automaticamente tenuti in considerazione tutti i fattori che influenzano sull'esposizione (ad esempio, la presenza di filtri, variazioni dell'impostazione del diaframma, distanza dal soggetto principale, superfici riflettenti eccetera).

FLASH COMPATIBILI

Tutte le funzionalità descritte nelle presenti istruzioni, compresa la misurazione flash TTL, sono disponibili esclusivamente con i flash di sistema Leica come l'SF 40 e dispositivi di Profoto. Altri tipi di flash con un solo contatto centrale positivo possono essere attivati in sicurezza con la Leica SL3-S, ma non possono essere regolati. Se si utilizzano altri tipi di flash non è possibile garantirne il corretto funzionamento.

Importante

- In casi estremi, l'utilizzo di flash non compatibili con la Leica SL3-S può provocare danni irreparabili alla fotocamera e/o al flash stesso.

Avvertenze

- Se si utilizzano altri flash non specificamente indicati per la fotocamera e pertanto non viene attivato automaticamente il bilanciamento del bianco della fotocamera, occorre utilizzare l'impostazione **#WB** Flash.
- Il flash deve essere pronto per l'uso; in caso contrario, potrebbero verificarsi esposizioni errate o messaggi di errore della fotocamera.
- I flash da studio possono avere una durata di flash molto lunga. Per questo motivo, quando si utilizzano questi sistemi può rendersi utile selezionare un tempo di posa superiore a 1/200 s. Lo stesso vale per i pulsanti di attivazione del flash radiocomandati nei "flash in modalità off-camera", in quanto la trasmissione radio può causare un ritardo di tempo.
- Gli scatti continui e il bracketing automatico non sono possibili con il flash.
- Per evitare riprese mosse dovute ai tempi di posa prolungati, è consigliabile utilizzare uno stativo. In alternativa, si può selezionare una sensibilità maggiore.

MONTAGGIO DEL FLASH

- Spegnere la fotocamera e il flash
- Rimuovere la copertura della slitta porta accessori tirandola all'indietro e conservarla in un luogo sicuro
- Spingere completamente la base del flash nella slitta porta accessori e, se presente, assicurarla con il dado di bloccaggio per prevenire possibili cadute accidentali
 - Ciò è importante, in quanto eventuali cambiamenti di posizione nella slitta porta accessori potrebbero comportare l'interruzione del necessario contatto, causando così difetti di funzionamento.

SMONTAGGIO DEL FLASH

- Spegnere la fotocamera e il flash
- Allentare il bloccaggio, se necessario
- Smontare il flash
- Riapplicare la copertura della slitta porta accessori

Avvertenza

- Assicurarsi che sia sempre applicata la copertura della slitta porta accessori e che non vi siano accessori in uso (ad esempio il flash).

MISURAZIONE DELL'ESPOSIZIONE FLASH (MISURAZIONE TTL)

In questa fotocamera, la modalità Flash completamente automatica controllata dalla fotocamera è disponibile utilizzando i flash compatibili (vedi pag. 163) e per entrambe le modalità di esposizione, priorità di diaframma e regolazione manuale.

Inoltre, con la funzione priorità di diaframma e l'impostazione manuale, la fotocamera consente di ricorrere ad altre tecniche interessanti dal punto di vista creativo come la sincronizzazione dell'attivazione del flash e il lampo con tempi di posa più lunghi del sincro flash massimo.

Inoltre, la fotocamera trasmette al flash la sensibilità impostata. A condizione che il flash possieda questi indicatori e che l'apertura di diaframma selezionata sull'obiettivo sia impostata anche sul flash, il flash è in grado di aggiornare automaticamente l'indicazione della portata. Nei flash compatibili con il sistema, l'impostazione della sensibilità ISO non può essere influenzata dal flash, in quanto è già trasmessa dalla fotocamera.

IMPOSTAZIONE SUL FLASH

Modalità	
TTL	Controllo automatico tramite la fotocamera
A	SF 40, SF 60: Controllo automatico tramite la fotocamera, nessuna compensazione dell'esposizione del flash
	SF 58, SF 64: Controllo tramite il flash mediante un sensore di esposizione incorporato
M	L'esposizione flash deve essere adattata agli stop di diaframma e ai valori di distanza prescritti dalla fotocamera impostando un livello di potenza adeguato.

Avvertenze

- Per il controllo automatico da parte della fotocamera, il flash deve essere impostato in modalità **TTL**.
- Se si sceglie l'impostazione **A**, i soggetti scarsamente o eccessivamente luminosi potrebbero risultare con un'esposizione non ottimale.
- Per ulteriori informazioni sulla modalità Flash con altri dispositivi non specificamente coordinati a questa fotocamera, e sulle diverse modalità operative dei flash, consultare le rispettive istruzioni.

MODALITÀ FLASH

Sono disponibili tre modalità operative.

- Automatico
- Manuale
- Esposizione prolungata

⚡ A INSERIMENTO AUTOMATICO DEL FLASH

Si tratta della modalità standard. Il flash si attiva automaticamente quando, in condizioni di luce insufficiente, tempi di esposizione prolungati potrebbero causare riprese mosse.

⚡ INSERIMENTO MANUALE DEL FLASH

Questa modalità è adatta alle riprese in controluce, nelle quali il soggetto principale non riempie tutto il formato e si trova in ombra, oppure nei casi in cui si desideri attenuare un forte contrasto con un lampo di rischiaramento, ad esempio in presenza di luce solare diretta. Il flash viene attivato a ogni scatto, indipendentemente dalle condizioni di luce presenti. La potenza del flash viene controllata in funzione della luminosità esterna misurata: in condizioni di luce insufficiente come per la modalità automatica, in caso di aumento di luminosità con una potenza minore. Il flash in questo caso funziona come flash di riempimento, ad es. per schiarire le ombre scure in primo piano o i soggetti in controluce e per creare un'illuminazione complessivamente più equilibrata.

⚡ B INSERIMENTO AUTOMATICO DEL FLASH CON TEMPI DI POSA PROLUNGATI (SINCRONIZZAZIONE CON TEMPI LUNGH)

Questa modalità genera contemporaneamente sia sfondi correttamente illuminati e sfondi scuri riprodotti più chiari, sia l'illuminazione in primo piano con il flash.

Per ridurre al minimo il rischio di riprese mosse, il tempo di posa nelle altre modalità flash non viene prolungato di oltre 1/30 s. Di conseguenza, nelle riprese con flash inserito accade spesso che il lampo del flash non raggiunga lo sfondo, che risulta quindi notevolmente sottoesposto. Con questa modalità operativa, invece, per evitare questo effetto sono consentiti tempi di esposizione più lunghi (fino a 30 s).

- Nel menu principale, selezionare **Impostazioni flash**
- Selezionare **Modalità flash**
- Selezionare l'impostazione desiderata
 - La modalità attiva viene indicata sul monitor.

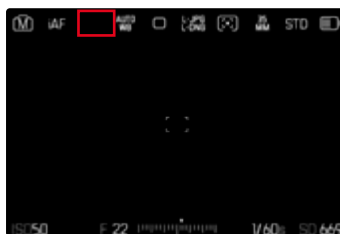

CONTROLLO DEL FLASH

Le impostazioni e le modalità di funzionamento descritte nei seguenti paragrafi si riferiscono esclusivamente ai flash disponibili con questa fotocamera e ai flash di sistema compatibili.

MOMENTO DI SINCRONIZZAZIONE

L'esposizione di scatti con il flash avviene mediante due sorgenti luminose:

- la luce proveniente dall'ambiente circostante
- la luce aggiuntiva del flash

In questo caso, se la messa a fuoco è corretta, le aree del soggetto illuminate esclusivamente o prevalentemente dalla luce del flash vengono quasi sempre riprodotte in modo nitido, a causa dell'impulso di luce estremamente breve. Per contro, tutte le altre aree del soggetto nella stessa immagine illuminate sufficientemente dalla luce ambiente o che generano luce propria, vengono riprodotte con una nitidezza variabile. Due fattori strettamente connessi tra loro determinano se queste aree del soggetto saranno riprodotte in modo nitido o "offuscato", come pure il loro grado di "offuscamento":

- la durata dei tempi di posa
- la velocità del movimento delle aree del soggetto o della fotocamera durante lo scatto

Con tempi di posa più lunghi e movimenti più rapidi, la differenza tra queste due diverse aree sovrapposte del soggetto diventa più marcata.

Il momento in cui normalmente si accende il flash corrisponde all'inizio dell'esposizione (**Inizio dell'esposizione**). In alcuni casi, ciò può produrre apparenti paradossi, ad esempio l'immagine di un veicolo che viene superato dalla sua stessa scia luminosa. Questa fotocamera permette, in alternativa, di sincronizzare alla fine dell'illuminazione (**Fine dell'esposizione**). In questi casi, l'immagine nitida riproduce la conclusione del movimento ripreso. Questa tecnica di uso del flash permette di ottenere fotografie caratterizzate da un movimento e da una dinamica molto più naturali.

La funzione è disponibile con tutte le impostazioni della fotocamera e del flash.

Impostazione di fabbrica: **Fine**

- Nel menu principale, selezionare **Impostazioni flash**
- Selezionare **Sincro Flash**
- Selezionare l'impostazione desiderata (**Inizio**, **Fine**)
 - Il sincro flash impostato è visualizzato nell'intestazione.

Avvertenze

- Non utilizzare cavi sincro più lunghi di 3 m.
- Quando si utilizza il flash con tempi di posa più brevi, non risulta alcuna differenza tra i due momenti di sincronizzazione del flash, ovvero risulta solo in caso di movimenti estremamente rapidi.

PORTATA DEL FLASH

La portata del flash utilizzabile dipende dai valori di sensibilità e diaframma impostati manualmente o regolati dalla fotocamera. Per un'illuminazione sufficiente con la luce del flash è essenziale che il soggetto principale si trovi all'interno della portata del flash. Se il tempo di posa è impostato in modo invariabile sul tempo di posa più breve possibile per la modalità Flash (sincro flash), in molte situazioni si verifica un'inutile sottoesposizione, più o meno marcata, di tutte le aree del soggetto non correttamente illuminate dalla luce del flash.

Questa fotocamera consente di adattare con estrema precisione il tempo di posa utilizzato in combinazione con la priorità di diaframma nella modalità Flash alle condizioni del soggetto o alle esigenze personali di composizione fotografica.

Impostazione di fabbrica: **Auto**

- Nel menu principale, selezionare **Impostazioni ISO**
- Selezionare **Impostazioni auto ISO**
- Selezionare **Limit. tempo esposizione (flash)**
- Selezionare il valore desiderato

Avvertenza

- La voce di menu **Limit. tempo esposizione (flash)** del sottomenu **Impostazioni flash** è identica alla voce del sottomenu **Impostazioni auto ISO**. Impostando una voce, si imposta corrispondentemente anche l'altra.

COMPENSAZIONE DELL'ESPOSIZIONE DEL FLASH

Con questa funzione è possibile attenuare o rafforzare l'esposizione flash indipendentemente dall'esposizione della luce ambientale, ad esempio, durante uno scatto esterno serale per illuminare il volto di una persona in primo piano lasciando inalterato l'effetto generale della luce.

Impostazione di fabbrica: **0 EV**

- Nel menu principale, selezionare **Impostazioni flash**
- Selezionare **Compensazione esp. flash**
 - Il sottomenu mostra una scala con una tacca di regolazione rossa. Se questa tacca è sul valore **0**, significa che la funzione è disattivata.
- Impostare il valore desiderato sulla scala
 - Il valore impostato verrà visualizzato sulla scala.

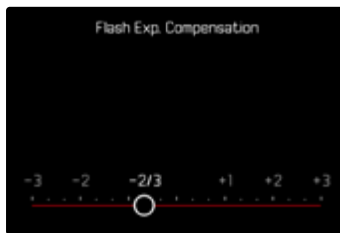

Avvertenze

- Per le correzioni impostate, indipendentemente dalla modalità di inserimento iniziale, vale quanto segue: Rimangono attive fintanto che non vengono reimpostate manualmente su 0, cioè anche quando la fotocamera venisse eventualmente spenta e riaccesa.
- La voce di menu **Compensazione esp. flash** serve esclusivamente per l'utilizzo di flash sui cui **non** è possibile impostare direttamente la correzione (ad es. Leica SF 26).
- La voce **Compensazione esp. flash** non è disponibile quando sono montati flash dotati di una propria funzione di correzione (come il Leica SF 58 o il Leica SF 60). In questo caso, un valore di correzione impostato sulla fotocamera non avrà alcun effetto.
- Un'illuminazione del flash più chiara, selezionata con una compensazione positiva, richiede una potenza del flash maggiore. Una compensazione dell'esposizione del flash, quindi, influisce più o meno fortemente sulla portata del flash: una compensazione positiva la riduce, mentre una compensazione negativa la aumenta.
- Una compensazione dell'esposizione impostata sulla fotocamera influisce esclusivamente sulla misurazione della luce presente. Se, nella modalità Flash, si desidera correggere contemporaneamente la misurazione flash TTL, questa correzione dovrà essere impostata anche sul flash.

FOTOGRAFIA CON IL FLASH

- Accendere il flash
- Impostare la modalità per il controllo del numero guida idonea sul flash (ad esempio TTL o GNC = Guide Number Control)
- Accendere la fotocamera
- Impostare la modalità di esposizione o il tempo di posa e/o il diaframma desiderati
 - Per questa operazione occorre osservare il tempo di sincronizzazione del flash più veloce, determinante per stabilire se verrà acceso un flash per lo scatto "normale" o un flash HSS.
- Prima di ogni scatto con il flash, attivare la misurazione dell'esposizione sfiorando il pulsante di scatto
 - Se ciò non accade perché si preme troppo velocemente e fino in fondo il pulsante di scatto, il flash potrebbe non accendersi.

Avvertenza

- Per la fotografia con il flash si consiglia di scegliere un metodo di misurazione dell'esposizione diverso da **Spot**.

MODALITÀ DI RIPRODUZIONE (FOTO)

Esistono due funzioni di riproduzione indipendenti l'una dall'altra:

- visualizzazione breve subito dopo lo scatto (Riproduzione autom.)
 - modalità di riproduzione normale per visualizzare e gestire le immagini salvate a tempo illimitato
- Sia la commutazione tra modalità di ripresa e modalità di riproduzione, sia la maggior parte delle operazioni possono essere effettuate, a scelta, tramite i comandi a sfioramento o i comandi fisici. Per maggiori informazioni sui comandi a sfioramento disponibili, vedi pag. 57.

Avvertenze

- Nella modalità di riproduzione, le immagini non vengono ruotate automaticamente per poter sfruttare l'intera grandezza del monitor per la visualizzazione.
- Potrebbe non essere possibile riprodurre file che non sono stati registrati con questa fotocamera.
- In alcuni casi, la schermata del monitor potrebbe non avere la qualità abituale o il monitor potrebbe rimanere nero e mostrare solo il nome del file.
- In qualsiasi momento è possibile passare dalla modalità di riproduzione alla modalità di ripresa sfiorando il pulsante di scatto.
- L'istogramma e gli indicatori di clipping sono disponibili solo durante la riproduzione dell'immagine intera, non durante un ingrandimento o la panoramica generale.

ELEMENTI DI COMANDO NELLA MODALITÀ DI RIPRODUZIONE

ELEMENTI DI COMANDO SULLA FOTOCAMERA

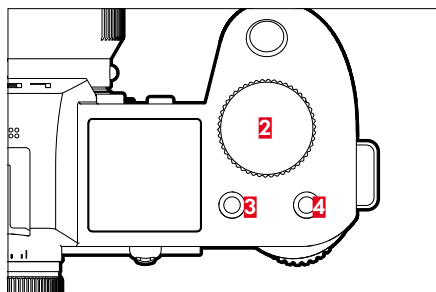
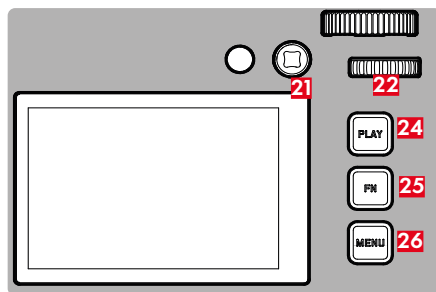

- | | |
|---------------------------------------|--|
| 2 Ghiera di regolazione destra | 22 Ghiera di selezione (girare o premere) |
| 3 Pulsante funzione | 24 Pulsante PLAY |
| 4 Pulsante funzione | 25 Pulsante FN |
| 21 Joystick | 26 Pulsante MENU |

ACCESSO DIRETTO NELLA MODALITÀ DI RIPRODUZIONE

I pulsanti funzione possono essere personalizzati anche nella modalità di riproduzione.

Nell'impostazione di fabbrica, ai pulsanti funzione sono allocate le seguenti funzioni.

Pulsante	Funzione
Ghiera di regolazione destra	Ingrandimento
Pulsante funzione 3	Elimina singolarmente
Pulsante funzione 4	Aggiunta di riprese ai preferiti (Classifica)
Pulsante FN	Commuta Info Profil

Le descrizioni riportate nei paragrafi successivi presuppongono l'impostazione di fabbrica.

Avvertenza

- La funzione assegnata è indipendente rappresentazione del momento, di conseguenza, la panoramica di eliminazione può essere richiamata direttamente anche, ad esempio, nella rappresentazione a schermo intero.
- La funzione assegnata non è disponibile quando il pulsante funzione controlla un elemento di comando nel monitor (ad esempio, nella schermata di eliminazione).

ELEMENTI DI COMANDO SUL MONITOR

Gli elementi di comando sul monitor possono essere utilizzati intuitivamente tramite sfioramento. Tuttavia, spesso possono essere selezionati anche con uno dei tre pulsanti a destra accanto al monitor (pulsante **PLAY**, pulsante centrale, pulsante **MENU**). Se compaiono nell'interfaccia, il simbolo accanto all'elemento di comando indica il pulsante corrispondente. Se compaiono sul bordo del monitor, sono posizionati direttamente accanto al pulsante corrispondente.

L'icona Preferiti ★, ad esempio, può essere selezionata in due modi:

- facendo tap direttamente sull'icona Preferiti
- Premendo il pulsante corrispondente (Impostazione di fabbrica: pulsante funzione **4**)

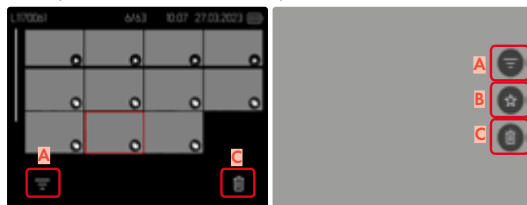

- A** Elemento di comando "Filtri"
- B** Elemento di comando "Preferiti"
- C** Elemento di comando "Elimina"

AVVIO/CHIUSURA DELLA MODALITÀ DI RIPRODUZIONE

Tramite i comandi a sfioramento

→ Scorrere il dito verso il basso

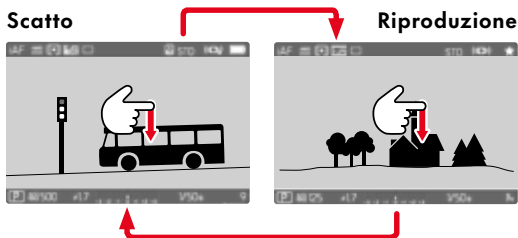

Tramite i comandi fisici

→ Premere il pulsante **PLAY**

- Il monitor visualizza l'ultima immagine scattata.
- Se la scheda di memoria non contiene file immagine, compare il messaggio **Nessuna foto valida da riprodurre.**
- A seconda della visualizzazione corrente, il pulsante **PLAY** svolge diverse funzioni:

Situazione iniziale	Dopo avere premuto il pulsante PLAY
Riproduzione di un'immagine a tutto schermo	Modalità di ripresa
Riproduzione di un'inquadratura ingrandita/di più miniature	Riproduzione dell'immagine a tutto schermo

SELEZIONE/NAVIGAZIONE TRA LE IMMAGINI

Le immagini sono disposte in una fila orizzontale immaginaria, o serie di immagini. Le immagini sono ordinate rigorosamente in ordine cronologico. Se, sfogliando, si raggiunge la fine di una serie di immagini, verrà visualizzata l'altra fine. In questo modo si possono raggiungere tutte le immagini in entrambe le direzioni.

SINGOLO

Tramite i comandi a sfioramento

→ Scorrere il dito verso sinistra/destra

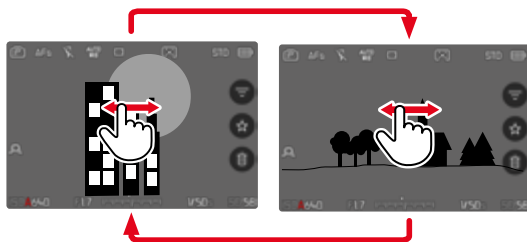

Tramite i comandi fisici

→ Premere il joystick verso sinistra/verso destra

oppure

→ Ruotare la ghiera di selezione

CONTINUATO

→ Scorrere il dito verso sinistra/destra e tenere il dito sul bordo dello schermo

- Le seguenti riprese scorrono uniformemente.

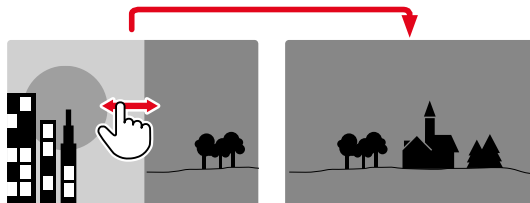

POSIZIONI DI SALVATAGGIO

La Leica SL3-S è dotata di due posizioni di salvataggio interne separate e supporta le unità di memoria esterne USB di tipo C.

Richiamando la modalità di riproduzione viene visualizzata sempre l'immagine ripresa per ultima. Da questa dipende anche la posizione di salvataggio visualizzata per prima.

Navigando tra le immagini e nella panoramica generale, inizialmente sono disponibili le immagini salvate nella stessa posizione di salvataggio.



Modifica della posizione di salvataggio visualizzata

- Ridurre al massimo la rappresentazione (vedi pag. 75)
 - Comparire la schermata di selezione delle posizioni di salvataggio.
 - La posizione di salvataggio attualmente selezionata è evidenziata da un colore.



- Premere il pulsante di selezione a sinistra/a destra
 - La nuova posizione di salvataggio è visualizzata con un bordo colorato.
- Premere il pulsante centrale
- Ingrandire di nuovo la rappresentazione

SCHERMATE INFORMAZIONI NELLA MODALITÀ DI RIPRODUZIONE

Nella modalità di riproduzione sono disponibili gli stessi profili di informazioni che nella modalità di ripresa. Quale che sia il profilo di informazioni attivo viene comunque salvato. In questo modo, nella modalità di riproduzione, ad esempio, è possibile utilizzare un profilo di informazioni "vuoto" senza indicatori ausiliari e senza dover reimpostare quando si passa alla modalità di ripresa. Per le impostazioni possibili e ulteriori informazioni, vedi pag. 107. Le funzioni ausiliarie **Griglia** e **Orizzonte virtuale** non compaiono in sovrapposizione nella modalità di riproduzione.



Barre informazioni



Profilo di informazioni vuoto



Barre informazioni, Focus Peaking, Istogramma



Barre informazioni, informazioni sui file

Commutazione dei profili di informazioni

→ Premere il pulsante **FN**

- Compaiono le barre delle informazioni (nella modalità di riproduzione, intestazione e piè di pagina vengono sempre visualizzati e nascosti insieme).
- Se sono attivate le funzioni **Istogramma** e **Clipping**, saranno visualizzati anche questi indicatori.

RIPRODUZIONE DI SERIE DI IMMAGINI

Durante gli scatti continui e gli scatti a intervalli vengono spesso riprese tante immagini singole. Se tutte queste immagini venissero sempre visualizzate, risulterebbe alquanto difficile trovare rapidamente un'immagine che non fa parte di quella serie. Il raggruppamento delle immagini semplifica la ricerca nella modalità di riproduzione.

Impostazione di fabbrica: **Off**

→ Nel menu principale, selezionare **Visualizz. immagini raggruppate**

→ Selezionare **On**

Selezionando **Off** vengono sempre visualizzate singolarmente tutte le immagini di tutte le serie. Selezionando **On**, le immagini di una serie vengono riunite in un gruppo e viene visualizzata una singola immagine a titolo esemplificativo. Durante la navigazione delle immagini sarà visualizzata solo questa immagine, tutte le altre immagini del gruppo resteranno nascoste.



Al centro dell'immagine esemplificativa viene visualizzato **▶** e in basso a sinistra **VB**.

Per riprodurre le immagini di un gruppo esistono due possibilità: lo sfoglio manuale o la riproduzione automatica. Inizialmente è sempre selezionata la riproduzione automatica.

RIPRODUZIONE DI UNA SERIE DI IMMAGINI COMPLETA

Le immagini di un gruppo possono essere riprodotte tutte insieme. In alcuni casi, questa operazione può rendere più chiare le sequenze riprese rispetto allo sfoglio manuale.

→ Fare tap su **▶**

oppure

→ Premere il joystick/la ghiera di selezione

- Inizia la riproduzione automatica.

PAUSA DELLA RIPRODUZIONE

→ Fare tap su un punto qualsiasi del monitor

oppure

→ Premere il joystick/la ghiera di selezione

- La riproduzione viene interrotta, l'immagine corrente della serie viene visualizzata.

PROSECUZIONE DELLA RIPRODUZIONE

Mentre sono ancora visibili gli elementi di comando:

→ Fare tap su un punto qualsiasi del monitor

oppure

→ Premere il joystick/la ghiera di selezione

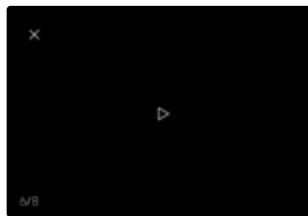

SALVATAGGIO COME VIDEO

La serie di immagini può essere salvata anche come video.

- Avviare e arrestare la riproduzione
- Premere il pulsante **MENU**
- Selezionare **Sì/No**
 - **Sì**: il video viene creato
 - Brevemente (durante l'elaborazione dei dati) compare una schermata di avvertenza riguardante lo stato della creazione del video. Questa schermata segnala che è possibile interrompere il processo in corso in qualsiasi momento premendo il pulsante centrale.
 - Dopo la creazione del video, compare automaticamente la schermata iniziale del nuovo video.
 - **No**: ritorno alla stessa immagine della riproduzione automatica (ancora interrotta) della serie

SFOGLIO DI SINGOLE IMMAGINI DI UNA SERIE

Le immagini di un gruppo possono essere osservate anche singolarmente. A tale scopo occorre passare allo sfoglio manuale.

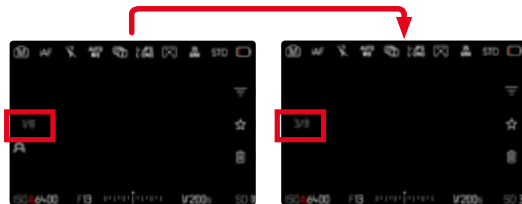



- Premere il joystick verso l'alto/verso il basso
 - Nella modalità a schermo intero, le informazioni spariscono.
 - Se è attivata la schermata informazioni, a sinistra sull'immagine compare "Informazioni".
- Premere il joystick verso sinistra/verso destra oppure
- Scorrere il dito verso sinistra

Per tornare alla modalità di riproduzione normale

- Premere il joystick verso l'alto/verso il basso

Avvertenze

- Per tutta la durata dello sfoglio della serie di immagini, la visualizzazione resta limitata alle immagini del gruppo, anche nella panoramica generale con 9 o 16 miniature.
- Le immagini di una serie sono contrassegnate da  nell'intestazione, quelle di una serie di immagini **Scatto** a intervalli da .

INGRANDIMENTO DELL'INQUADRATURA

Per un'osservazione più precisa, si può richiamare l'inquadratura ingrandita di un'immagine di propria scelta. Si possono selezionare cinque livelli di ingrandimento con la ghiera di selezione oppure un ingrandimento all'infinito con i comandi a sfioramento.

Tramite i comandi a sfioramento

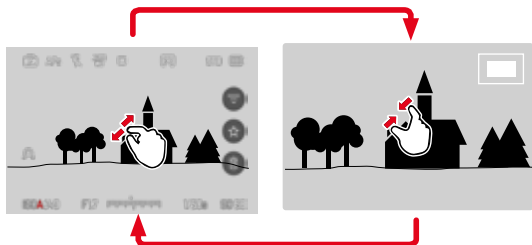

→ Avvicinare/separare

- L'immagine viene ridotta/ingrandita nel punto corrispondente.

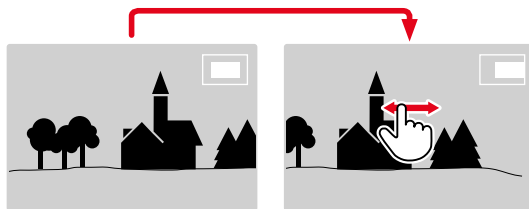

→ Una volta ingrandita l'inquadratura è possibile spostarla liberamente scorrendo il dito

- Il rettangolo all'interno della cornice, a destra, indica l'ingrandimento corrente nonché la posizione dell'inquadratura visualizzata.

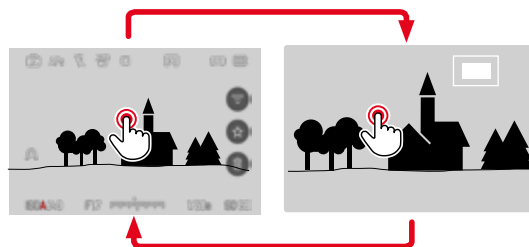

→ Fare doppio tap

- Passa dal 3° livello di ingrandimento del punto sfiorato alla normale visualizzazione a schermo intero.

Tramite i comandi fisici

→ Ruotare la ghiera di regolazione destra (in senso orario: aumento dell'ingrandimento, in senso antiorario: riduzione dell'ingrandimento)

oppure

- Premere il joystick/la ghiera di selezione
 - Passa dal 3° livello di ingrandimento del punto sfiorato alla normale visualizzazione a schermo intero.
- Una volta ingrandita l'inquadratura è possibile spostarla liberamente con il joystick
 - Il rettangolo all'interno della cornice, a destra, indica l'ingrandimento corrente nonché la posizione dell'inquadratura visualizzata.

Anche con l'immagine ingrandita, è possibile passare ad un'altra immagine, che sarà quindi visualizzata direttamente con lo stesso ingrandimento.

→ Ruotare la ghiera di selezione verso sinistra/destra

Avvertenze

- Potrebbe non essere possibile ingrandire scatti effettuati con altri tipi di fotocamera.
- Le riprese video non possono essere ingrandite.

VISUALIZZAZIONE DI PIÙ IMMAGINI IN CONTEMPORANEA

Per una maggiore trasparenza o trovare più facilmente l'immagine desiderata è possibile visualizzare contemporaneamente più miniature in una panoramica generale. Sono disponibili panoramiche generali da 9 e 16 immagini.

PANORAMICA GENERALE

Tramite i comandi a sfioramento

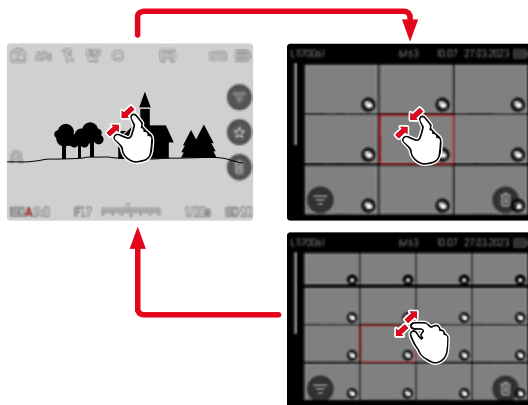

→ Avvicinare

- La schermata passa dalla visualizzazione di 9 immagini, dopodiché a quella da 16.

Per accedere ad altre immagini

→ Scorrere il dito verso l'alto/il basso

Tramite i comandi fisici

- Ruotare la ghiera di regolazione destra in senso antiorario
 - Vengono visualizzate 9 immagini contemporaneamente. Ruotando nuovamente la ghiera, si possono osservare 16 immagini in contemporanea.

Per navigare tra le immagini

- Premere il joystick nella posizione desiderata oppure
- Ruotare la ghiera di selezione

Per visualizzare l'immagine a grandezza normale

Tramite i comandi a sfioramento

- Separare
- oppure
- Fare tap sull'immagine desiderata

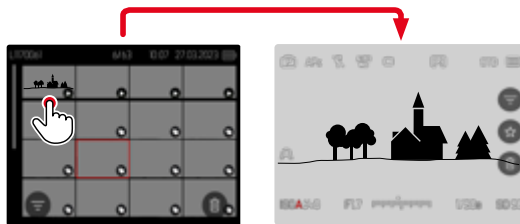

Tramite i comandi fisici

- Ruotare la ghiera di regolazione destra in senso orario
- oppure
- Premere il joystick, la ghiera di selezione o il pulsante **PLAY**

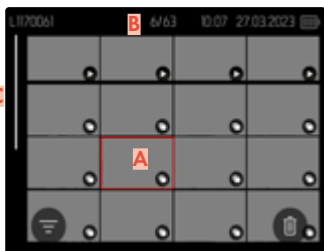
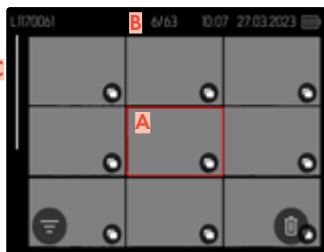

- A** Immagine attualmente selezionata
- B** Numero dell'immagine attualmente selezionata
- C** Barra di scorrimento

L'immagine attualmente selezionata è evidenziata da una cornice rossa e può essere selezionata per l'osservazione.

MARCATURA/CLASSIFICAZIONE DELLE IMMAGINI

Si può marcare qualsiasi immagine come preferita, ad esempio per ritrovarla più rapidamente o facilitare la successiva eliminazione di più immagini. La marcatura è possibile sia nella visualizzazione normale che nelle panoramiche generali.

Per marcare un'immagine

→ Premere il pulsante funzione **4**

oppure

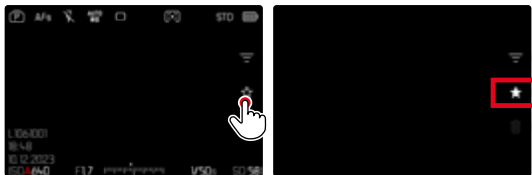

→ Fare tap sull'icona ★

- L'icona ★ viene evidenziata.
- Nell'osservazione a grandezza normale, l'icona compare completamente a destra nell'intestazione, mentre nella panoramica generale compare in basso a sinistra sulle miniature.

Per rimuovere la marcatura

→ Premere il pulsante funzione **4**

oppure

→ Fare tap sull'icona ★

ELIMINAZIONE DI IMMAGINI

Per eliminare immagini si può procedere in diversi modi:

- eliminazione di singole immagini
- eliminazione di più immagini
- eliminazione di tutte le immagini non contrassegnate/non classificate
- eliminazione di tutte le immagini

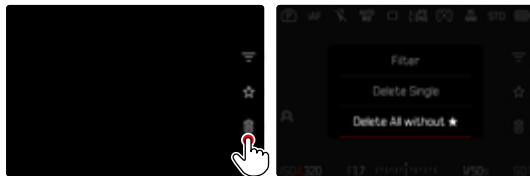

Importante

- Una volta eliminate, le immagini non potranno più essere richiamate.

ELIMINAZIONE DI SINGOLE IMMAGINI

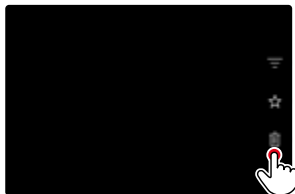

→ Fare tap sull'icona di eliminazione 

- Compare un prompt.
- Durante l'eliminazione, il LED lampeggia. Per questa operazione potrebbe occorrere un po' di tempo.
- Una volta completata l'eliminazione, viene visualizzata l'immagine successiva. Se non sono state salvate altre immagini sulla scheda di memoria, compare il messaggio `Nessuna foto valida da riprodurre.`

oppure

→ Premere il pulsante funzione 

- Viene visualizzata la schermata di eliminazione.

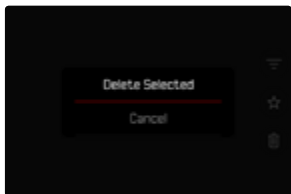

Per annullare l'eliminazione e tornare alla modalità di riproduzione normale

→ Premere il pulsante **PLAY**

Avvertenza

- La schermata di eliminazione può essere richiamata unicamente dalla panoramica generale premendo il pulsante **MENU**, poiché, in questo contesto, la funzione del menu di riproduzione `Eliminazione` non è disponibile.

ELIMINAZIONE DI PIÙ IMMAGINI

In una panoramica di eliminazione con miniature è possibile selezionare più immagini per eliminarle tutte in una sola volta.

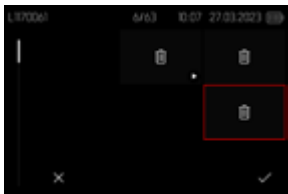

- Ruotare la ghiera di regolazione destra a sinistra
 - Compare la panoramica generale.
- Premere il pulsante **MENU**
- Selezionare **Elimina multipli**
 - Compare la panoramica di eliminazione.

In questo tipo di visualizzazione si possono selezionare tutte le immagini che si desidera eliminare.

Selezione delle immagini da eliminare

- Selezionare l'immagine desiderata
- Premere il joystick/la ghiera di selezione
oppure
- Fare tap sull'immagine desiderata
 - Le immagini selezionate per l'eliminazione vengono contrassegnate da un'icona di eliminazione .

Per eliminare le immagini selezionate

- Premere il pulsante **MENU**
oppure

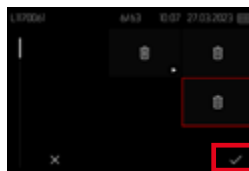

- Fare tap sull'icona di conferma
- Selezionare **Elimina selezionati**
 - Le immagini selezionate per l'eliminazione vengono contrassegnate da un'icona di eliminazione .

Per annullare l'eliminazione e tornare alla modalità di riproduzione normale

- Premere il pulsante **MENU**

ELIMINAZIONE DI TUTTE LE IMMAGINI NON CLASSIFICATE

- Premere il pulsante **MENU**
- Selezionare **Elimina tutti senza ★**

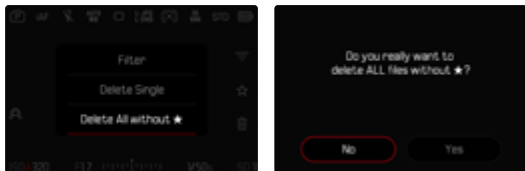

- Compare il prompt **Vuoi davvero eliminare TUTTI i file senza ★?**.
- Selezionare **Si**
- Durante l'eliminazione, il LED lampeggia. Per questa operazione potrebbe occorrere un po' di tempo. Successivamente compare l'immagine evidenziata successiva. Se non sono state salvate altre immagini sulla scheda di memoria, compare il messaggio **Nessuna foto valida da riprodurre.**

ELIMINAZIONE DI SERIE DI SCATTI

Le serie di scatti possono essere raggruppate e eliminate velocemente. Per farlo, gli scatti devono essere rappresentati in gruppi.

- Nel menu principale, selezionare **Impostazione modalità di riprod.**
- Selezionare **Visualizz. immagini raggruppate**
- Selezionare **On**

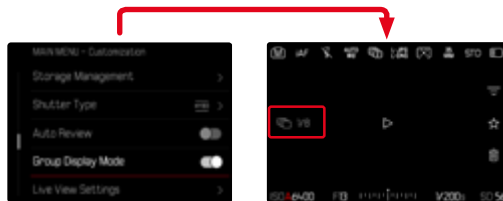

- Selezionare un'immagine sostitutiva

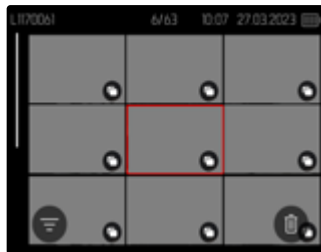

- Eliminazione
 - Tutte le immagini di quella serie di scatti vengono eliminate.

ANTEPRIMA DELL'ULTIMA IMMAGINE

Le foto possono essere visualizzate direttamente dopo la ripresa, ad esempio per controllarne velocemente e con semplicità la qualità. La durata della visualizzazione automatica può essere impostata.

→ Nel menu principale, selezionare **Riproduzione autom.**

→ Selezionare **Impostazione**

→ Nel sottomenu, selezionare la funzione o la durata desiderate

(**1 s**, **3 s**, **5 s**, **Permanente**, **Pulsante di scatto premuto**)

– **Permanente**: Viene visualizzata l'ultima immagine finché la riproduzione automatica non sarà terminata premendo il pulsante **PLAY** o sfiorando il pulsante di scatto.

– **Pulsante di scatto premuto**: Viene visualizzata l'ultima immagine finché verrà tenuto premuto il pulsante di scatto.

Avvertenze

- Per tutta la durata dell'anteprima, diversi elementi di comando passano nella modalità di riproduzione normale, dove svolgono la loro normale funzione. A quel punto, la fotocamera resterà nella modalità di riproduzione finché questa non sarà terminata.
- Marcatura e eliminazione sono possibili solo nella modalità di riproduzione normale e non durante la riproduzione automatica.
- Se le foto sono state scattate con le modalità scatto continuo o scatto a intervalli, sarà visualizzata per prima l'ultima immagine della serie oppure, se il salvataggio è ancora in corso, l'ultima immagine della serie già salvata sulla scheda.
- Per le durate di visualizzazione a tempo limitato (**1 s**, **3 s**, **5 s**), la riproduzione automatica può essere terminata anticipatamente premendo il pulsante **PLAY** o sfiorando il pulsante di scatto.

IMPOSTAZIONI VIDEO

FORMATO SENSORE

Si possono utilizzare le informazioni dell'immagine dell'intero sensore da 35 mm o anche solo un'inquadratura, che corrisponde al formato APS-C. Ciò si rende utile, ad esempio, quando è disponibile solo poca capacità di memoria oppure si utilizza un obiettivo per il formato APS-C.

Impostazione di fabbrica: 35 mm

→ Nel menu principale, selezionare Formato sensore

→ Selezionare l'impostazione desiderata
(35 mm, APS-C)

Avvertenza

- Se viene montato un obiettivo per il formato APS-C, l'impostazione si commuta automaticamente su APS-C.

FORMATO FILE

I video possono essere registrati nei formati file MOV, MP4 e RAW.

A seconda del formato file si possono impostare combinazioni diverse di risoluzione e frame rate. L'impostazione avviene separatamente. In questo modo è possibile, ad esempio, selezionare per il formato MOV la combinazione C4K/29,97 f/s e per il formato MP4 la combinazione FHD/59,94 f/s. Modificando il formato file saranno richiamate automaticamente le impostazioni di formato video corrispondenti.

Avvertenza

- Il formato file può essere modificato nel Control Center senza dover eseguire (di nuovo) altre impostazioni.

FORMATO VIDEO

Sono disponibili diverse combinazioni di risoluzione e frame rate. Tutte le combinazioni possibili e disponibili sono riportate al capitolo "Scheda tecnica".

IMPOSTAZIONE DEL FORMATO VIDEO

Con il Control Center



Tramite il menu

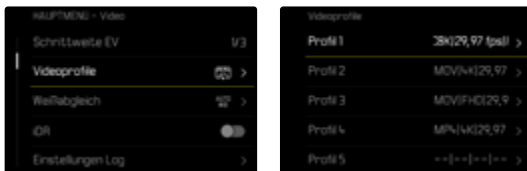

- Nel menu principale, selezionare **Profili video**
- Selezionare il profilo desiderato

Modifica del profilo



- Nel menu principale, selezionare **Profili video**
- Selezionare il profilo desiderato
- Selezionare il formato desiderato (MOV, MP4, RAW)
- Selezionare la risoluzione desiderata (MOV: 6K OG, C6K, 6K, C4K, 4K, 3,5K, FHD, Slow motion FHD) (MP4: 6K OG, C6K, 6K, C4K, 4K, 3,5K, FHD, Slow motion FHD) (RAW: 6K OG, C6K, 6K, C4K, 4K, 3,5K, FHD, Slow motion FHD)
 - Alcuni campi vengono compilati automaticamente.
- Selezionare il frame rate desiderato
 - Alcuni campi vengono compilati automaticamente.
- Selezionare le dimensioni desiderate per il sensore (35mm, APS-C)
- Selezionare il supporto di output desiderato (HDMI/CFe/SD, HDMI)

STILE VIDEO

PROPRIETÀ DELL'IMMAGINE

Le proprietà delle immagini delle riprese video possono essere lievemente modificate impostando diversi parametri. Detti parametri sono raggruppati nei profili di default [Stile video](#).

CONTRASTO

Il contrasto, ossia la differenza tra parti chiare e scure, determina se l'opacità o la brillantezza dell'immagine. Di conseguenza, il contrasto può essere influenzato incrementando o riducendo questa differenza, ossia con una riproduzione più chiara di parti chiare e una riproduzione più scura di parti scure.

NITIDEZZA

L'impressione di messa a fuoco di un'immagine dipende fortemente dalla nitidezza dei bordi, ossia da quanto è ridotta la transizione tra chiari e scuri sui bordi dell'immagine. Ingrandendo o riducendo tali aree, è possibile modificare anche l'impressione di messa a fuoco.

SATURAZIONE DEL COLORE

Nelle immagini a colori, la saturazione determina se i colori appaiono più "pallidi" e in stile pastello oppure più "vividi" e accesi. Mentre le condizioni di luce e atmosferiche (foschia/tempo sereno) sono condizioni fisse per lo scatto, nella riproduzione possono essere modificate.

ZONE CHIARE/ZONE SCURE

A seconda dell'esposizione selezionata e della gamma dinamica del soggetto, in alcuni casi non è possibile riconoscere distintamente i dettagli nelle zone chiare e scure dell'immagine. I parametri [Zone chiare](#) e [Zone scure](#) permettono di controllare le zone più o meno esposte in modo differenziato. Se, ad esempio, parte del soggetto si trova in ombra, aumentando il livello di [Zone scure](#) si può rischiarare quella zona e renderne i dettagli maggiormente evidenti. Viceversa, le zone in ombra o le parti particolarmente luminose possono essere ulteriormente accentuate se la composizione fotografica lo richiede. I valori positivi rischiarano le parti interessate, mentre quelli negativi le scuriscono.

PROFILI VIDEO

PROFILI DEL COLORE

Per la ripresa a colori sono disponibili 3 profili predefiniti:

- STD **Standard**
- VIV **Vivace**
- NAT **Naturale**

- Nel menu principale, selezionare **Stile video**
- Selezionare il profilo desiderato

PROFILI BIANCO E NERO

Inoltre, sono disponibili due profili per le riprese in bianco e nero:

- BWC **Monocromatico**
- BWC **Monocromatico alto contrasto**

- Nel menu principale, selezionare **Stile video**
- Selezionare il profilo desiderato

Avvertenza

- La funzione **Stile video** non è disponibile qualora alla voce **Gamma video** sia stata selezionata un'impostazione diversa da **Off**.

PROFILI VIDEO PERSONALIZZATI

Questi parametri aggiuntivi possono essere modificati per tutti i profili disponibili (**Saturazione** solo per i profili colore). Per maggiori informazioni sull'utilizzo del menu, vedi pag. 70.

- Nel menu principale, selezionare **Stile video**
- Selezionare **Impostazioni stile video**
- Selezionare il profilo desiderato
- Selezionare **Contrasto**/**Zone chiare**/**Zone scure**/**Nitidezza**/**Saturazione**
- Selezionare il livello desiderato (**-2**, **1**, **0**, **+1**, **+2**)

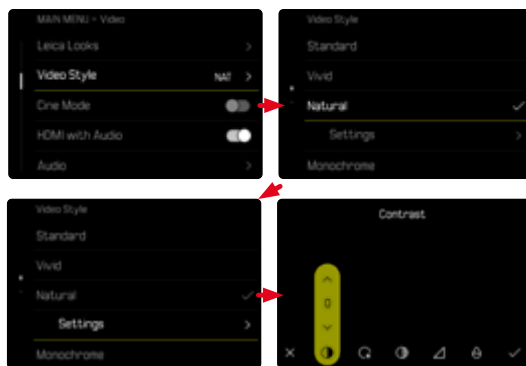

IMPOSTAZIONI AUDIO

MICROFONO

La sensibilità del microfono incorporato può essere regolata.

Impostazione di fabbrica: 0 dB

Con il Control Center

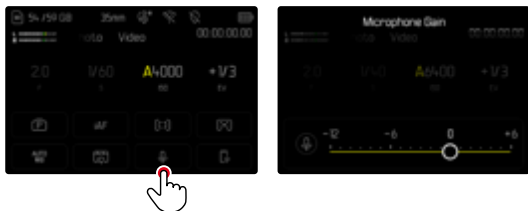

Avvertenze

- Sia la funzione di autofocus che la regolazione manuale della messa a fuoco generano rumori che saranno registrati sull'immagine.
- Impostando **Off** non avviene alcuna registrazione audio. A segnalare tale condizione, l'icona del livello di registrazione cambia corrispondentemente in .



Tramite il menu

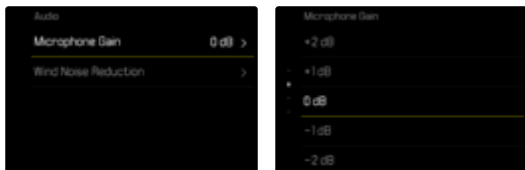

- Nel menu principale, selezionare **Audio**
- Selezionare **Guadagno microfono**
- Selezionare il livello desiderato
(**Off**, +6 dB, +5 dB, +4 dB, +3 dB, +2 dB, +1 dB, 0 dB, -1 dB, -2 dB, -3 dB, -4 dB, -5 dB, -6 dB, -7 dB, -8 dB, -9 dB, -10 dB, -11 dB, -12 dB)

FUNZIONE ANTIVENTO

La funzione antivento può essere impostata separatamente per un microfono interno o un microfono esterno.

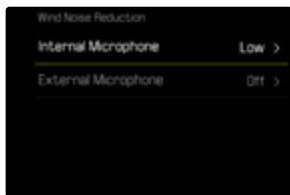

MICROFONO INTERNO

Impostazione di fabbrica: **Basso**

- Nel menu principale, selezionare **Audio**
- Selezionare **Riduzione rumore del vento**
- Selezionare **Microfono interno**
- Selezionare l'impostazione desiderata (**Alto**, **Basso**, **Off**)

MICROFONO ESTERNO

Impostazione di fabbrica: **Off**

- Nel menu principale, selezionare **Audio**
- Selezionare **Riduzione rumore del vento**
- Selezionare **Microfono esterno**
- Selezionare l'impostazione desiderata (**Alto**, **Basso**, **Off**)

TIMECODE

Il timecode è un record dati generato e registrato parallelamente ai dati video e audio. Esso consente di identificare con precisione la posizione di un determinato fotogramma e segnale audio all'interno di una sequenza audio/video, permettendo di conservare questi dati anche dopo un "taglio", ossia dopo un successivo editing a parte. Si possono selezionare la modalità timecode e l'ora di inizio.

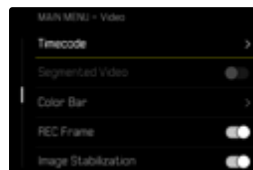

MODALITÀ TIMECODE

Se è stata attivata l'impostazione timecode vengono iscritte informazioni temporali nei metadati dei file video registrati.

Impostazione di fabbrica: **Off**

Off	L'inizio della misurazione della durata è 00:00:00:00 per ciascuna ripresa.
Free Run	Il tempo continua a scorrere indipendentemente dall'esecuzione in corso o meno di una ripresa.
Rec Run	Il tempo scorre solo durante una ripresa. Si ferma al termine della ripresa e continua con la ripresa successiva.

- Nel menu principale, selezionare **Timecode**
- Selezionare **Modalità**
- Selezionare l'impostazione desiderata (**Off**, **Free Run**, **Rec Run**)

ORA DI INIZIO

L'ora di inizio può essere azzerata oppure si può impostare un valore prestabilito, ad esempio quando si effettuano riprese con più fotocamere. Inoltre, si può definire come timecode anche l'ora impostata sulla fotocamera.

- Nel menu principale, selezionare **Timecode**
 - Selezionare **Ora di inizio**
 - Selezionare l'impostazione desiderata (**Azzerare Time Code**, **Manuale**, **Ora Fotocamera**)
- Selezionando **Manuale** si può impostare l'ora di inizio desiderata nel formato ora:minuti:secondi:frame.

SINCRONIZZAZIONE TC

Per sincronizzare il record dati di timecode, si può procedere in due modi: l'opzione **Esterno** applica i dati presi da un generatore di codici di temporizzazione collegato. Il generatore invia il segnale del timecode. La fotocamera riceve il segnale esterno.

Con l'opzione **Master**, il generatore di codici di temporizzazione interno alla fotocamera invia il segnale del timecode. Il generatore di codici di temporizzazione collegato esternamente riceve il segnale della fotocamera lo reinvia alla rete.

- Nel menu principale, selezionare **Timecode**
- Selezionare **Sincronizzazione TC**
- Selezionare l'impostazione desiderata (**Esterno**, **Master**)

GAMMA VIDEO

Gamma video può essere impostato su HLG o L-Log oppure completamente disattivato.

Off	Ottimizzazione per una riproduzione compatibile con tutti i monitor/televisori conformemente allo standard BT.709.
HLG	Ottimizzazione per televisori HDR Ultra HD.
L-Log	Ottimizzazione per la post-elaborazione professionale, ad esempio il color grading.

Impostazione di fabbrica: **Off**

- Nel menu principale, selezionare **Impostazioni Log**
- Selezionare **Gamma video**
- Selezionare l'impostazione desiderata (**Off**, **HLG**, **L-Log**)

Avvertenze

- **Gamma video** non è disponibile se sussistono le seguenti condizioni:
 - riprese nel formato MP4
 - riprese nel formato a 8 bit
 - riprese al rallentatore
- Quando si utilizza **Gamma video**, le seguenti funzioni non sono disponibili:
 - **iDR**
 - **Stile video**

IMPOSTAZIONI HLG

Si possono impostare nitidezza e saturazione. In entrambi i casi, l'impostazione di fabbrica è il valore intermedio 0.

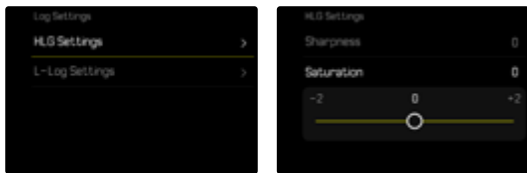

- Nel menu principale, selezionare **Impostazioni Log**
- Selezionare **Impostazioni HLG**
- Selezionare **Nitidezza** o **Saturazione**
- Selezionare l'impostazione desiderata ([-2, -1, 0, +1, +2])

IMPOSTAZIONI L-LOG

Per L-Log è possibile impostare la nitidezza. Inoltre, si possono utilizzare diversi profili LUT come anteprima. Restano escluse le immagini già salvate in memoria.

NITIDEZZA

Impostazione di fabbrica: -2

- Nel menu principale, selezionare **Impostazioni Log**
- Selezionare **Impostazioni L-Log**
- Selezionare **Nitidezza**
- Selezionare l'impostazione desiderata (-2, -1, 0, +1, +2)

IMPOSTAZIONE/GESTIONE DEI PROFILI LUT

Per potere adattare l'anteprima LUT in modo ottimale in base alle proprie esigenze, si possono importare nella fotocamera anche profili LUT personalizzati, ossia definiti dall'utente.

- Nel menu principale, selezionare **Impostazioni Log**
- Selezionare **Impostazioni L-Log**
- Selezionare **LUT personalizzate**
 - Compare un elenco con sei spazi di memoria. Tre spazi di memoria sono riservati all'utilizzo con la visualizzazione tramite HDMI e tre per quella nella fotocamera (monitor/EVF).
 - Gli spazi di memoria occupati mostrano il nome del profilo LUT memorizzato. Gli spazi di memoria ancora liberi sono indicati da **Inutilizzato**.

ESEMPIO

Di seguito sarà utilizzata la configurazione sotto illustrata per tutte le immagini. Due posizioni profilo per la visualizzazione nella fotocamera (monitor/EVF) sono occupate, tutte le altre sono libere.

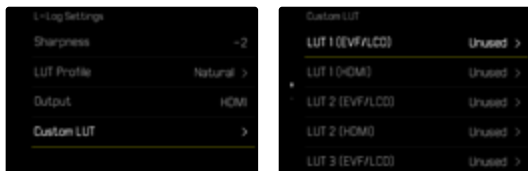

Importazione di un profilo LUT personalizzato

- Scaricare o esportare il profilo LUT come file CUBE
- Nominare appropriatamente il file (nome del file al massimo 8 caratteri, estensione «.cube»)
 - Questo nome (senza l'estensione) compare nella fotocamera come nome del profilo dopo l'importazione. Una volta importato nella fotocamera, il nome non può essere modificato.
- Salvare sulla scheda di memoria
 - Il file dovrà essere salvato nel livello superiore della scheda di memoria (non in una sottodirectory).
- Inserire la scheda di memoria nella fotocamera
- Scegliere uno spazio di memoria libero
 - Se tutti gli spazi di memoria sono occupati, occorrerà dapprima cancellare un profilo esistente.
 - Compare la finestra di dialogo per l'importazione. In questa finestra sono contenuti i file trovati sulla scheda di memoria.
 - Se la fotocamera non trova un file compatibile, comparirà il messaggio **Importazione fallita**.
- Scegliere il profilo da importare
- Selezionare **SI**

Avvertenze

- Si possono importare unicamente profili LUT con l'estensione file «.cube».
- I file con l'estensione «.cube» non vengono riconosciuti. Tuttavia, potete semplicemente rinominare il file prima di salvarlo sulla scheda SD.
- Il nome del file può contenere un massimo di 8 caratteri (compresi gli spazi).
- I file non compatibili non vengono riconosciuti.
- Si possono visualizzare al massimo solo sei dei profili salvati sulla scheda di memoria. I profili trovati sulla scheda sono elencati in modo cronologico dal profilo salvato per ultimo fino al primo.
- In rare circostanze, una determinata combinazione di scheda di memoria e computer potrebbe far sì che, in una ricerca, vengano trovati solo tre file dei dati di profilo.
- Se vengono utilizzate due schede di memoria e su entrambe sono presenti file compatibili, verranno considerati unicamente i file sulla SD1.

Liberare uno spazio di memoria

- Selezionare il profilo desiderato
 - Compare la finestra di dialogo di eliminazione.
- Selezionare **SI**

Avvertenze

- I profili di default **Naturale** e **Classico** non possono essere eliminati.
- Un profilo, inoltre, non può essere eliminato se è in uso in quel momento.

UTILIZZO DEI PROFILI LUT

MODIFICA DEL CANALE DI VISUALIZZAZIONE

Si può scegliere se visualizzare il profilo LUT tramite HDMI oppure tramite la fotocamera (monitor/mirino elettronico).

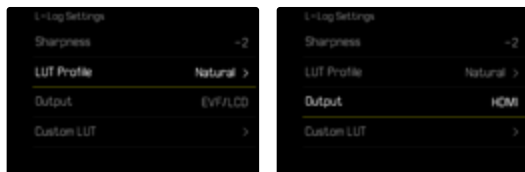

- Nel menu principale, selezionare **Impostazioni Log**
- Selezionare **Impostazioni L-Log**
- Selezionare **Output**
- Selezionare l'impostazione desiderata (**EVF/LCD**, **HDMI**)

Avvertenza

- **Output** non è disponibile se alla voce di menu **Profilo LUT** è stato impostato **Off**.

Anche passando da un canale di visualizzazione all'altro, l'impostazione dello spazio di memoria selezionato non cambia. Poiché, però, su due spazi di memoria corrispondenti possono essere stati salvati profili diversi a seconda del canale di visualizzazione, si possono anche selezionare un altro profilo o uno spazio di memoria vuoto. Di conseguenza, oltre alla voce di menu **Profilo LUT** cambierà anche il nome del profilo attivo. Questo non vale per i profili preimpostati presenti per entrambi i canali di visualizzazione nello stesso spazio di memoria.

SELEZIONE DI UN PROFILO LUT

Oltre ai due profili LUT di default, sono disponibili altri tre spazi di memoria per profili LUT personalizzati.

- Nel menu principale, selezionare **Impostazioni Log**
- Selezionare **Impostazioni L-Log**
- **Profilo LUT wählen**
 - Compare l'elenco dei profili disponibili per il canale di visualizzazione attivo.
- Selezionare l'impostazione desiderata (**Off**, **Naturale**, **Classica**, **LUT 1**, **LUT 2**, **LUT 3**)

Avvertenza

- Gli spazi di memoria liberi compaiono nell'elenco come **LUT 1**, **LUT 2** e **LUT 3**. Se uno spazio di memoria è occupato con un proprio profilo LUT, al posto delle sigle comparirà il nome.

L'elenco dei profili LUT disponibili dipende dal canale di visualizzazione selezionato in quel momento (fotocamera/HDMI). Il canale di visualizzazione è visibile accanto alla voce **Output**. Impostando su **HDMI**, quindi, nell'elenco di selezione compaiono i profili disponibili per la visualizzazione tramite HDMI e, di conseguenza, impostando su **EVF-LCD** i profili disponibili per la visualizzazione nella fotocamera.

OTTIMIZZAZIONI AUTOMATICHE

STABILIZZAZIONE VIDEO

Per le riprese video, oltre alla stabilizzazione ottica con appositi obiettivi, è disponibile anche una funzione di stabilizzazione indipendente utilizzabile con qualsiasi obiettivo. Questa funzione è particolarmente utile quando si utilizzano obiettivi sprovvisti della funzione OIS.

Impostazione di fabbrica: **On**

- Nel menu principale, selezionare **Stabilizzazione immagine**
- Selezionare **On**

OTTIMIZZAZIONE DELLE ZONE SCURE (IDR)

GAMMA DINAMICA

La gamma dinamica di un soggetto comprende tutte le varie intensità di luce dell'immagine, dalle parti più luminose fino a quelle più scure. Se la gamma dinamica del soggetto non supera la gamma dinamica della fotocamera, il sensore può rilevare tutte le intensità di luce. In presenza di forti differenze di luminosità nel soggetto (ad esempio, riprese in ambienti chiusi con finestre illuminate sullo sfondo, riprese con aree del soggetto in ombra e porzioni del soggetto direttamente illuminate dal sole, riprese panoramiche con zone scure e cielo chiarissimo), la fotocamera non è in grado di riprodurre l'intera gamma dinamica del soggetto a causa della propria gamma dinamica limitata. In questi casi si perdono le informazioni delle "zone periferiche" (sopra e sottoesposizione).

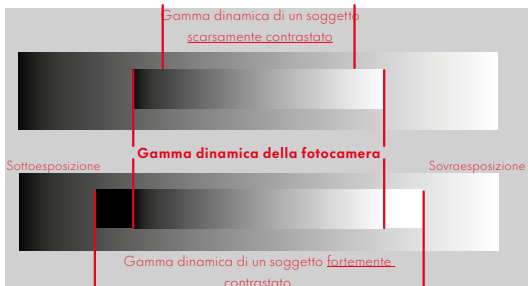

FUNZIONE IDR

La funzione **iDR** (Intelligent Dynamic Range) permette di ottimizzare le zone più scure. In questo modo risulta più facile riconoscerne i dettagli.



Si può impostare già in anticipo se e come utilizzare la funzione di ottimizzazione delle zone scure (**Auto**, **Standard**, **Basso**, **Off**). Impostando la funzione su **Auto**, la fotocamera sceglierà automaticamente l'impostazione adatta in base alla gamma dinamica del soggetto.

Oltre che da questa impostazione, l'effetto dipende anche da come è stata impostata l'esposizione. La funzione ha il suo massimo effetto in combinazione con valori ISO ridotti e tempi di posa brevi. Con valori ISO elevati e/o tempi di posa prolungati, l'effetto è minore.

Impostazione di fabbrica: **Auto**

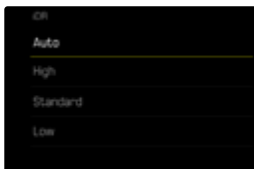
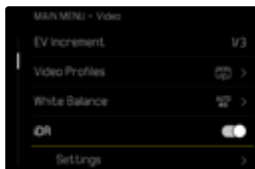

GESTIONE DEI DATI

REGISTRAZIONE SEGMENTATA

Durante la registrazione, i video in formato MOV possono essere salvati automaticamente segmentandoli in singoli file della durata di 1 minuto. In questo modo è possibile proteggere le registrazioni da un'eventuale perdita dovuta a errori tecnici durante il processo di scrittura, qualora la registrazione venisse interrotta. Tutti i segmenti già completamente salvati, quindi, restano in memoria.

Impostazione di fabbrica: **Off**

→ Nel menu principale, selezionare **Registrazione segmentata**

→ Selezionare **On**

- Nel menu principale, selezionare **IDR**
- Attivare la funzione
- Selezionare **Impostazioni**
- Selezionare l'impostazione desiderata (**Auto**, **Alta**, **Standard**, **Basso**)

Avvertenza

- Ottimizzando le zone scure, si riducono lievemente le differenze nelle porzioni altamente luminose.

Avvertenze

- La funzione non è disponibile se il formato video è impostato su **MP4**.
- Le singole registrazioni non saranno riprodotte automaticamente in successione al momento della riproduzione.
- Per la segmentazione è fondamentale la durata di riproduzione della registrazione completa. Le registrazioni in slow motion saranno segmentate in modo che le registrazioni complete abbiano una durata di circa 1 minuto.

FORMATTAZIONE DELLA SCHEDA DI MEMORIA

In genere, le schede di memoria già inserite non richiedono alcun tipo di formattazione. Se, però, si utilizza per la prima volta una scheda non ancora formattata, la si dovrebbe formattare. Si consiglia di formattare le schede di memoria di tanto in tanto, in quanto determinate quantità di dati residui (informazioni associate alle immagini) possono ridurre notevolmente la capacità di memoria.

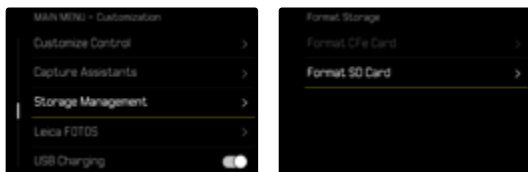

- Nel menu principale, selezionare **Gestione memoria**
- Selezionare **Formatta la memoria**
- Selezionare **Formatta la scheda CFe/ Formatta la scheda SD**
- Confermare l'operazione
 - Durante l'operazione, il LED di stato lampeggia.

Avvertenze

- Durante la procedura, spegnere la fotocamera.
- Durante la formattazione della scheda di memoria, **tutti** i dati salvati sulla scheda saranno cancellati. La formattazione **viene eseguita** anche per immagini marcate e protette contro la cancellazione.
- Tutte le immagini, quindi, dovranno essere trasferite regolarmente su una memoria di massa sicura, ad esempio il disco rigido di un computer.
- Con la semplice formattazione, i dati presenti sulla scheda non vengono cancellati in modo permanente. L'unica ad essere eliminata è la directory, quindi i file presenti non sono più direttamente accessibili. Con un apposito software è possibile rendere i dati nuovamente accessibili. In modo permanente vengono eliminati esclusivamente i dati sovrascritti durante il salvataggio di nuovi dati.
- Se la scheda di memoria è stata formattata con un altro dispositivo, ad esempio su un computer, si raccomanda di riformattarla nella fotocamera.
- Se non è possibile formattare la scheda di memoria, rivolgersi al proprio rivenditore o al Leica Customer Care (vedi pag. 314).

SUPPORTI DATI ESTERNI

Per salvare grandi quantità di dati, una soluzione potrebbe essere l'utilizzo di un'unità SSD esterna. Foto e video possono essere registrati direttamente su un'unità SSD idonea tramite un USB-C. Le unità SSD collegate mediante un USB di tipo C, inoltre, possono essere formattate.

→ Nel menu principale, selezionare **Impostazioni USB**

→ Attivare **USB-SSD**

Avvertenze

- Non è possibile registrare contemporaneamente su schede CFe/SD con un'unità SSD collegata tramite USB-C.
- Sono supportate unità SSD con capacità fino a 2 TB.
- Se si utilizza la batteria ricaricabile (BP-SCL4), mancando l'alimentazione elettrica non è possibile utilizzare un'unità di memoria esterna USB-C.
- Se la batteria raggiunge una determinata soglia di tensione, in alcuni casi potrebbero verificarsi limitazioni delle funzionalità (8K, 4K, riprese video in slow motion, scatti continui e connessione Wi-Fi).
- Gli hub USB come pure i lettori di schede USB non sono supportati.
- Se viene collegata un'unità di memoria USB-C esterna, il sistema impiegherà circa 8 secondi per verificare il tipo di unità collegata e adattare la modalità.

STRUTTURA DEI DATI

STRUTTURA DELLE CARTELLE

I file (= immagini) sulle schede di memoria vengono archiviati in cartelle create automaticamente. Le prime tre posizioni indicano i numeri delle cartelle (cifre), le ultime cinque i nomi delle cartelle (caratteri). Alla prima cartella viene assegnato il nome "100LEICA", alla seconda "101LEICA". In linea di massima, il numero di cartella viene assegnato in base al numero libero successivo, dove il numero massimo possibile di cartelle è 999.

STRUTTURA DEI FILE

Le denominazioni dei file in questa cartella sono composte da undici posizioni. Per default, il primo file viene denominato "L1000001.XXX", il secondo "L1000002.XXX" e così via. Si può scegliere una prima lettera iniziale; la "L" di default sta per la marca della fotocamera. Le prime tre cifre sono identiche al numero di cartella corrente. Le quattro cifre successive indicano il numero progressivo di file. Una volta raggiunto il numero di file 9999, viene creata automaticamente una nuova cartella la cui numerazione ricomincia da 0001. Le ultime tre posizioni dopo il punto indicano il formato file (DNG o JPG).

Avvertenze

- Se si utilizzano schede di memoria non formattate con questa fotocamera, la numerazione dei file viene resettata su 0001. Se, sulla scheda di memoria utilizzata, è già presente un file con un numero superiore, la numerazione riprenderà da quel numero.
- Se si raggiungono il numero di cartella 999 e il numero di file 9999, sul monitor compare il corrispondente messaggio di avviso e la numerazione dovrà essere resettata.
- Se si desidera reimpostare il numero di cartella a 100, è necessario formattare la scheda di memoria e reimpostare immediatamente dopo la numerazione delle immagini.

MODIFICA DEL NOME DEI FILE

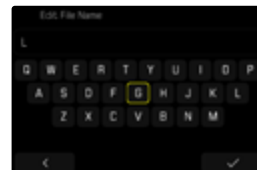
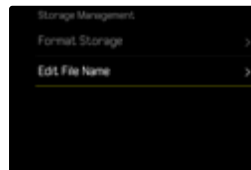

- Nel menu principale, selezionare **Gestione memoria**
- Selezionare **Rinomina il file**
 - Compare un sottomenu con tastierino.
 - La riga di immissione contiene l'impostazione di fabbrica "L" come lettera iniziale del nome di file. Si può modificare solo questa lettera.
- Inserire la lettera desiderata (vedi pag. 67)
- Confermare

Avvertenze

- La modifica del nome del file sarà applicata anche a tutte le immagini successive oppure finché non verrà effettuata un'altra modifica. Questa operazione non modifica il numero corrente che, tuttavia, verrà resettato creando una nuova cartella.
- Con il reset alle impostazioni di fabbrica viene resettata automaticamente anche la lettera iniziale "L".
- Le minuscole non sono disponibili.

CREAZIONE DI UNA NUOVA CARTELLA

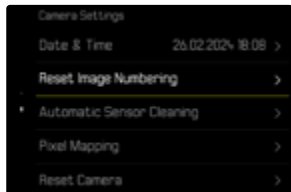



- Nel menu principale, selezionare **Impostazioni fotocamera**
- Selezionare **Reset numerazione immagini**
 - Compare un prompt.
- Confermare (**Si**) o annullare (**No**) la creazione di una nuova cartella

Avvertenza

- La parte di nome (lettera iniziale) di una cartella nuova resta invariata rispetto a quella precedente; la numerazione dei file ricomincia da 0001.

STATO DELLA GEOREFERENZIAZIONE

Lo stato delle informazioni sulla posizione presenti viene visualizzato nel Control Center.

	Le informazioni sulla posizione sono aggiornate (ultimo rilevamento della posizione max 15 min. prima).
	Le informazioni sulla posizione non sono più aggiornate (ultimo rilevamento della posizione max 12 h prima).
	Le informazioni sulla posizione disponibili sono scadute (ultimo rilevamento della posizione oltre 12 h prima). Nei dati Exif non vengono iscritti i dati di posizione.
Nessuna icona	La georeferenziazione non è attiva.

Le informazioni sulla posizione vengono continuamente aggiornate finché la fotocamera è connessa a Leica FOTOS. La funzione Bluetooth della fotocamera e del dispositivo mobile, quindi, deve restare attivata per ottenere sempre le informazioni più aggiornate. La app, invece, non deve restare aperta in primo piano.

TRASFERIMENTO DI DATI

I dati possono essere comodamente trasferiti sui dispositivi mobili con Leica FOTOS. In alternativa, i dati possono essere trasferiti mediante un lettore di schede o un cavo USB.

INFORMAZIONI SU LEICA FOTOS

→ Si veda il capitolo “Leica FOTOS” (pag. 280)

CON CAVO USB OPPURE “LEICA FOTOS CABLE”

La fotocamera supporta diverse possibilità di trasferimento dei dati. La modalità desiderata può essere impostata in modo duraturo oppure selezionata ad ogni connessione.

Impostazione di fabbrica: **Selezionare con connessione**

→ Nel menu principale, selezionare **Modalità USB**

→ Selezionare l'impostazione desiderata
(**Memoria di massa**, **PTP**, **Apple MFi**, **Selezionare con connessione**)

- **Apple MFi** permette la comunicazione con i dispositivi iOS (iPhone e iPad)
- **PTP** permette il trasferimento su computer con MacOS o Windows con programmi PTP compatibili nonché l'incatenamento (tethering) a Capture One Pro e Lightroom Classic
- L'impostazione **Selezionare con connessione** propone automaticamente un metodo di connessione a seconda del cavo utilizzato.

Avvertenze

- Per il trasferimento di file di grandi dimensioni si consiglia di utilizzare un lettore di schede.
- Non interrompere per nessun motivo la connessione USB durante il trasferimento dei dati. In caso contrario, potrebbero verificarsi arresti anomali (crash) del computer e/o della fotocamera, addirittura con danni irreparabili alla scheda di memoria.
- Durante la trasmissione dei dati, non spegnere la fotocamera ed evitare che si spenga da sola a causa di un prossimo esaurimento della batteria, poiché ciò può avere come conseguenza un “crash” del computer. Per lo stesso motivo, la batteria non deve assolutamente essere tolta se la connessione è attiva.

PRATICHE IMPOSTAZIONI PREDEFINITE

TOUCH AF

Con la funzione Touch AF è possibile posizionare il campo di misura AF direttamente.

Impostazione di fabbrica: **Touch AF**

→ Nel menu principale, selezionare **Messa a fuoco**

→ Selezionare **Touch AF**

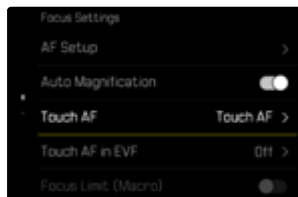

→ Selezionare **Touch AF**



Posizionamento corretto del campo di misura AF

→ Fare tap sul punto desiderato del monitor

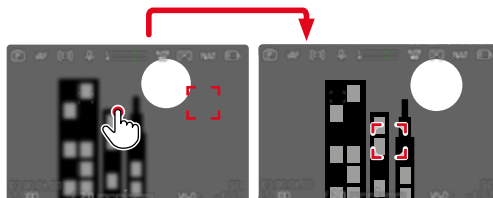

Riposizionamento del campo di misura al centro del monitor

→ Fare doppio tap sul monitor

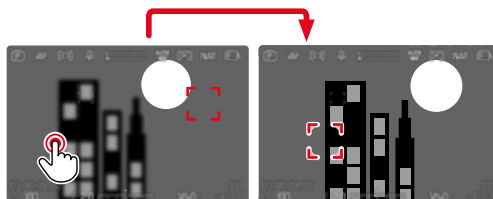

Avvertenze

- Questa funzione è disponibile con tutti i metodi di misurazione AF eccetto **Multi-Area**.
- Con il metodo di misurazione **Tracking**, o inseguimento, il campo di misura resta nella posizione selezionata e l'autofocus si inserisce sfiorando il pulsante di scatto. Per i restanti metodi di misurazione AF, la messa a fuoco avviene immediatamente in modo automatico.
- Anche con l'impostazione **Off**, il campo di misura AF può essere sempre riposizionato facendo doppio tap.

TOUCH AF + SCATTO

Con la funzione **Touch AF + scatto** è possibile posizionare direttamente il campo di misura AF e scattare immediatamente la foto.

- Nel menu principale, selezionare **Messa a fuoco**
- Selezionare **Touch AF**
- Selezionare **Touch AF + scatto**
- Fare tap sul punto desiderato del monitor

Avvertenza

- Se è attivato **Touch AF + scatto**, non sarà possibile riposizionare il campo di misura neppure facendo doppio tap.

TOUCH AF NELLA MODALITÀ EVF

Quando si utilizza l'EVF, la funzione Touch AF è normalmente disattivata per evitare di spostare inavvertitamente il campo di misura AF. L'impostazione rapida di AF (vedi pag. 115), però, può comunque essere richiamata. Se non lo si desidera (ad esempio, durante la messa a fuoco con l'occhio sinistro), anche questa funzione può essere disattivata.

Impostazione di fabbrica: **Off**

- Nel menu principale, selezionare **Messa a fuoco**
- Selezionare **Touch AF con EVF**
- Selezionare l'impostazione desiderata (**On**, **Solo impostazione rapida di AF**, **Off**)
- **Solo impostazione rapida di AF**
 - Richiamo dell'impostazione rapida di AF (fare tap e tenere premuto)
- **On**
 - Posizionamento del campo di misura AF (fare tap)
 - Richiamo dell'impostazione rapida di AF (fare tap e tenere premuto)
- **Off**

PERSONALIZZAZIONE DELL'OBIETTIVO

L'angolo di rotazione complessivo dell'obiettivo utilizzato per la regolazione della messa a fuoco può essere regolato a seconda delle proprie esigenze personali. L'impostazione selezionata indica l'angolo di rotazione necessario per modificare la regolazione della messa a fuoco da infinito fino alla distanza minima possibile. Per l'impostazione su **90°**, ad esempio, occorre ruotare l'intero campo di messa a fuoco di un quarto di giro della ghiera di messa a fuoco. Per l'impostazione su **360°** occorre una rotazione completa. Valori più bassi rendono la modifica più rapida, valori più alti la rendono più precisa. L'impostazione su **Massima** garantisce la massima precisione.

Contrariamente alle impostazioni fisse, un'impostazione su **MF standard** provoca una dipendenza non lineare tra angolo di rotazione e regolazione della messa a fuoco. L'entità della modifica dipende dinamicamente dalla velocità di rotazione. Con lo stesso angolo di rotazione, ad esempio 45°, una rotazione lenta produce una modifica minore rispetto ad una rotazione veloce.

Impostazione di fabbrica: **MF standard**

- Nel menu principale, selezionare **Impostazioni messa a fuoco**
- Selezionare **Angolo di rotazione**
- Selezionare l'impostazione desiderata (**MF standard**, **90°**, **120°**, **150°**, **180°**, **210°**, **240°**, **270°**, **300°**, **330°**, **360°**, **Massima**)

Avvertenza

- Le impostazioni **MF standard** e **Massima** dipendono fortemente dal tipo di obiettivo. **Massima**, ad esempio, può corrispondere ad un angolo di rotazione di 360° o di 720°.

INCREMENTO EV

Si può scegliere tra le gradazioni 1/2 EV o 1/3 EV. In tal modo si può variare tra effetti più marcati o più delicati delle impostazioni effettuate.

Questa impostazione non vale solo per le impostazioni della compensazione dell'esposizione. Vale anche per "sensibilità" delle ghiera di regolazione nella modalità di ripresa normale, vale a dire con quale incremento vengono impostati i tempi di posa e il diaframma. Impostando **1/2**, i tempi di posa e gli stop di diaframma variano ad ogni rotazione di una posizione a scatto in più, quindi è possibile impostare con maggiore rapidità. Impostando **1/3** è possibile impostare con maggiore precisione.

Impostazione di fabbrica: **1/3**

- Nel menu principale, selezionare **Incremento EV**
- Selezionare l'impostazione desiderata (**1/2**, **1/3**)

OUTPUT AUDIO

IMPOSTAZIONE DEL LIVELLO DI OUTPUT

Per le cuffie collegate è possibile impostare il livello del volume.

→ Premere il pulsante funzione (P)



→ Selezionare l'impostazione desiderata

OUTPUT HDMI CON/SENZA AUDIO

L'output HDMI può avvenire con o senza audio.

Impostazione di fabbrica: On

→ Nel menu principale, selezionare **HDMI con audio**

→ Selezionare l'impostazione desiderata

Avvertenza

- L'output con audio può causare leggeri ritardi. Per evitarli (ad esempio quando, per la ripresa con un registratore esterno, occorre HDMI Live View), si consiglia di impostare Off.

INDICATORI AUSILIARI

La Leica SL3-S è munita di 4 profili di informazioni indipendenti contenenti diverse combinazioni degli indicatori ausiliari disponibili. Sono disponibili le seguenti funzioni:

- Barre informazioni
- Griglie (solo modalità di ripresa)
- Zebra
- Focus Peaking
- Orizzonte virtuale (solo modalità di ripresa)
- Istogramma (luminanza o monitor della forma d'onda)
- Cornice

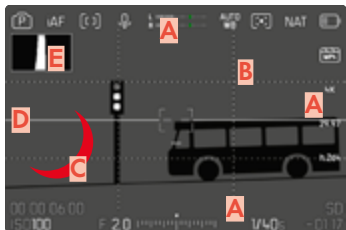

- A** Barre delle informazioni (= intestazione, piè di pagina, barra destra)
- B** Griglie
- C** Focus Peaking
- D** Zebra
- E** Orizzonte virtuale
- F** Istogramma (qui è rappresentato l'istogramma della luminanza)

PROFILI DI INFORMAZIONI

Per la modalità video si possono utilizzare fino a 4 profili indipendenti. Per ciascun profilo è possibile selezionare e impostare le funzioni desiderate separatamente. Il passaggio da un profilo di informazioni all'altro avviene durante la modalità in corso tramite l'accesso diretto (vedi pag. 72). Nelle impostazioni di fabbrica si tratta del pulsante **FN**. In tal modo è possibile passare da una visualizzazione all'altra con rapidità.

Nelle impostazioni di fabbrica sono predefiniti i seguenti profili:

Profilo	Impostazione di fabbrica	
1	Solo barre delle informazioni (Sopra / Sotto)	
2	Visualizzazione a schermo intero (tutti gli indicatori ausiliari Off)	
3	Barre informazioni (Sopra / Sotto + Verso destra), Zebra, Focus Peaking, Istogramma	
4	Barre informazioni (Sopra / Sotto + Verso destra), Griglie, Zebra, Orizzonte virtuale	

CAMBIO DI PROFILO DI INFORMAZIONI

- Premere il pulsante funzione cui è stata assegnata la funzione **Commuta Info Profili**
 - Nelle impostazioni di fabbrica si tratta del pulsante **FN**.

Avvertenza

- Nella modalità di riproduzione sono disponibili gli stessi profili di informazioni che nella modalità di ripresa. Quale che sia il profilo di informazioni attivo viene comunque salvato.

Mostra o nascondi temporaneamente le informazioni

- Sfiore il pulsante di scatto e tenerlo premuto
 - Vengono visualizzati (solo) le informazioni sull'esposizione e gli indicatori ausiliari attivi.

DISATTIVAZIONE DI SINGOLI PROFILI DI INFORMAZIONI

Il numero di profili di informazioni può essere limitato attivando o disattivando singoli profili. Almeno un profilo, però, deve restare attivato, anche se "vuoto".

- Nel menu principale, selezionare **Assistente ripresa**
- Selezionare il profilo desiderato
- Selezionare **On**

MODIFICA DEI PROFILI DI INFORMAZIONI

- Nel menu principale, selezionare **Assistente ripresa**
- Selezionare il profilo desiderato
- Selezionare **Impostazioni**
- Selezionare la funzione desiderata
- Selezionare l'impostazione desiderata

Funzione	Impostazioni disponibili
Barre informazioni	Sopra / Sotto (On, Off) Verso destra (On, Off)
Griglie	3 x 3, 6 x 4, Off
Zebra	Off, Livello Massimo (valori compresi tra 200 e 255)
Focus Peaking	On, Off Colore (Rosso, Blu, Verde, Bianco) & sensibilità (Basso, Medio, Alto): le impostazioni valgono per tutti i profili di informazioni
Orizzonte virtuale	On, Off
Istogramma	Luminanza, Monitor di forma d'onda, Off
Cornice	– Tre profili di rapporto d'aspetto (rapporto liberamente modifi- cabile) – Due profili di cornice completa- mente personalizzabili (Dimensio- ni cornice, Dimensioni, Oscurare, Colore, Spessore della cornice, Tipo di cornice)

Avvertenza

- Si consiglia di riservare un profilo di informazioni “vuoto” in cui tutte le funzioni sono regolate su **Off**. Ciò permette di nascondere temporaneamente tutti gli indicatori. Quindi, di ottenere una visualizzazione a schermo intero senza elementi di disturbo.

INDICATORI DISPONIBILI

BARRE INFORMAZIONI

Le icone nelle barre indicano le impostazioni e i valori di esposizione attualmente attivi. Un elenco degli indicatori lo trovate al capitolo “Indicatori” (vedi pag. 26).



GRIGLIE

Le griglie suddividono l'area dell'immagine in diversi settori. Ciò facilita, ad esempio, la composizione dell'immagine e il corretto orientamento della fotocamera. La suddivisione della griglia può essere adattata in base al soggetto.

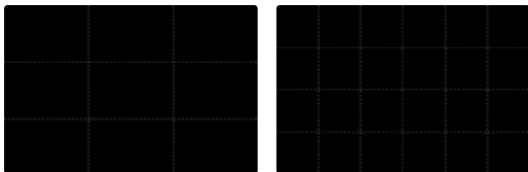

Sono disponibili due indicatori di griglia. Essi suddividono il campo immagine in 3x3 o in 6x4 riquadri.

- Nel menu principale, selezionare **Assistente ripresa**
- Selezionare il profilo desiderato
- Selezionare **Impostazione**
- Selezionare **Griglie**
- Selezionare l'impostazione desiderata
(**3 x 3**, **6 x 4**, **Off**)

ZEBRA

Gli indicatori di Zebra contrassegnano aree dell'immagine molto chiare. Questa funzione permette di controllare in modo semplice e preciso la regolazione dell'esposizione. Le zone sovraesposte appaiono in bianco con strisce nere in movimento.

IMPOSTAZIONE DEL VALORE DI SOGLIA

Per personalizzare questi indicatori in base alle specifiche condizioni di luce o alle proprie preferenze di composizione dell'immagine, è possibile impostare un valore di soglia per gli indicatori, ossia il livello di sovraesposizione al quale devono apparire.

- Nel menu principale, selezionare **Assistente ripresa**
- Selezionare il profilo desiderato
- Selezionare **Impostazioni**
- Selezionare **Zebra**
- Selezionare **Limite Superiore**
- Selezionare il valore desiderato
(**200** a **255**)
- Sffiorare il pulsante di scatto e tenerlo premuto
 - Comparire l'indicatore di Zebra.

FOCUS PEAKING

Con questa funzione ausiliaria, i bordi delle aree del soggetto messe a fuoco vengono evidenziati da un colore. Il colore può essere impostato a propria scelta. Anche la sensibilità si può regolare.



COLORE DELLA MARCATURA

Il colore può essere impostato a propria scelta. Questa impostazione vale per tutti i profili di informazioni.

Impostazione di fabbrica: **Rosso**

- Nel menu principale, selezionare **Assistente ripresa**
- Selezionare il profilo desiderato
- Selezionare **Impostazioni**
- Selezionare **Focus Peaking**
- Selezionare **Colore**
- Selezionare l'impostazione desiderata
(**Rosso**, **Verde**, **Blu**, **Bianca**)

SENSIBILITÀ

Impostazione di fabbrica: **Medio**

- Nel menu principale, selezionare **Assistente ripresa**
- Selezionare il profilo desiderato
- Selezionare **Impostazioni**
- Selezionare **Focus Peaking**
- Selezionare **Sensibilità**
- Selezionare l'impostazione desiderata
(**Basso**, **Medio**, **Alto**)

Avvertenza

- L'identificazione delle aree del soggetto messe a fuoco si basa sul contrasto del soggetto, ossia sulle differenze tra aree chiare e aree scure. Ciò comporta che, sebbene non siano a fuoco, potrebbero essere evidenziate erroneamente anche aree del soggetto fortemente contrastate.

ORIZZONTE VIRTUALE

Grazie ai sensori integrati, la fotocamera è in grado di visualizzare il proprio orientamento. Con l'ausilio di questi indicatori, durante la ripresa di soggetti critici come, ad esempio, elementi architettonici ripresi con lo stativo, è possibile orientare con precisione la fotocamera lungo l'asse longitudinale e trasversale.

Eventuali deviazioni dell'asse longitudinale (quando la fotocamera viene inclinata verso l'alto o verso il basso in direzione dello sguardo) vengono indicate da un trattino corto al centro dell'immagine (1). Eventuali deviazioni dell'asse trasversale (quando la fotocamera viene inclinata verso sinistra o verso destra) vengono indicate da due trattini lunghi a sinistra e a destra del centro dell'immagine (2).

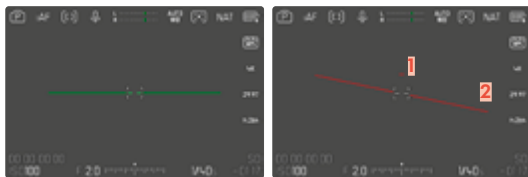

- Nel menu principale, selezionare **Assistente ripresa**
- Selezionare **Orizzonte virtuale**
- Selezionare **On**

Avvertenza

- Per le riprese con orientamento verticale, la fotocamera adatta automaticamente l'orientamento dell'orizzonte virtuale.

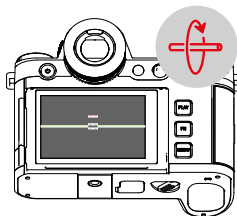
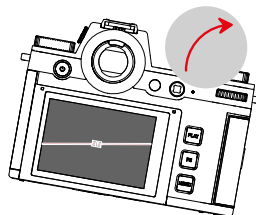
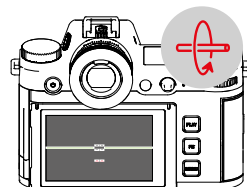
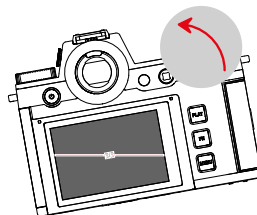
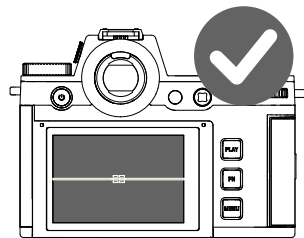

ISTOGRAMMA

L'istogramma rappresenta la distribuzione della luminosità all'interno dell'immagine. L'asse orizzontale corrisponde alle tonalità dal nero (a sinistra), passando per il grigio e arrivando fino al bianco (a destra). Sull'asse verticale è rappresentato il numero di pixel con la luminosità corrispondente.

Questo tipo di rappresentazione permette di valutare in modo semplice e rapido la regolazione dell'esposizione.



Impostazione di fabbrica: Off

- Nel menu principale, selezionare **Assistente ripresa**
- Selezionare il profilo desiderato
- Selezionare **Impostazioni**
- Selezionare **Istogramma**
- Selezionare **Luminanza**

Avvertenze

- L'istogramma si basa sempre sulla luminosità indicata. A seconda delle impostazioni utilizzate, l'esposizione finale potrebbe, in alcuni casi, non essere rappresentata.
- In modalità Ripresa, l'istogramma è da intendersi come "indicatore di tendenza".
- Durante la riproduzione di un'immagine, l'istogramma può discostarsi leggermente dai valori mostrati durante la ripresa.
- L'istogramma si riferisce sempre all'inquadratura dell'immagine visualizzata in quel momento.

MONITOR DI FORMA D'ONDA (WFM)

Il monitor della forma d'onda (WFM) permette di valutare in modo rapido e sicuro la distribuzione della luminanza e tonale nella scena corrente. In questo modo è possibile riconoscere facilmente eventuali aberrazioni che, altrimenti, con un monitor più piccolo, potrebbero passare inosservate durante la ripresa.

Impostazione di fabbrica: Off

- Nel menu principale, selezionare **Assistente ripresa**
- Selezionare il profilo desiderato
- Selezionare **Impostazioni**
- Selezionare **Istogramma**
- Selezionare **Monitor di forma d'onda**



Il monitor della forma d'onda mostra la distribuzione della luminanza in percentuale (IRE) per l'intera immagine visibile. 0% corrisponde ad un valore di luminanza di 16 (con codifica a 8 bit), mentre 100% corrisponde ad un valore di luminanza di 235 (con codifica a 8 bit).

La visualizzazione presenta linee rette per 0%, 50% e 100%. Le linee tratteggiate sopra e sotto marcano i valori 109% e -4%.

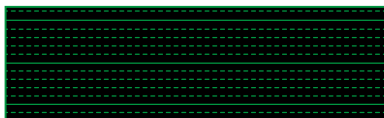

Avvertenze

- Il monitor di forma d'onda e l'istogramma non possono essere visualizzati contemporaneamente.
- Il monitor di forma d'onda non viene visualizzato sul dispositivo esterno in caso di visualizzazione tramite HDMI.
- Il monitor di forma d'onda è disponibile solo nella modalità di ripresa, non in quella di riproduzione.
- La compensazione dell'esposizione e il valore ISO (valore ISO solo con l'accesso diretto) possono essere impostati mediante menu a comparsa, la schermata del monitor resta visualizzata mostrando in tempo reale gli effetti dell'impostazione selezionata. Quando il monitor della forma d'onda è attivo, in questi casi anch'esso resta visibile e visualizza gli effetti dell'impostazione corrente.

MODIFICA DELLA RAPPRESENTAZIONE

Grandezza e posizione del monitor della forma d'onda possono essere modificate in base alle esigenze.

Avvio della modifica

- Toccare a lungo il monitor sul monitor della forma d'onda
 - In due angoli del monitor della forma d'onda compaiono dei triangoli di colore bianco. Tutti gli altri indicatori scompaiono.

Modifica della grandezza

Si possono regolare quattro grandezze diverse.

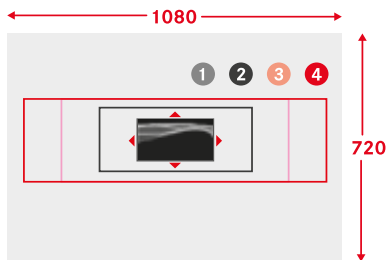

- Ruotare la ghiera di selezione (verso destra: più grande, verso sinistra: più piccolo)
oppure
- Avvicinare/separare

Avvertenza

- Nel mirino elettronico, il monitor della forma d'onda appare più piccolo che sul monitor.

Modifica della posizione

La posizione può essere scelta liberamente.

- Premere il joystick nella posizione desiderata
oppure
- Fare tap direttamente sul punto desiderato del monitor

Fine della modifica

- Premere il joystick/la ghiera di selezione
oppure
- Sfiocare il pulsante di scatto

INDICATORE DEL RAPPORTO D'ASPETTO

Il rapporto d'aspetto effettivamente registrato dipende dalla risoluzione impostata (vedi pag. 223). Tuttavia, è possibile visualizzare in sovrapposizione linee ausiliarie colorate che indicano rapporti d'aspetto diversi (ad esempio 4:3). Si possono visualizzare più linee ausiliarie contemporaneamente. Nell'impostazione di fabbrica le linee ausiliarie non vengono visualizzate.

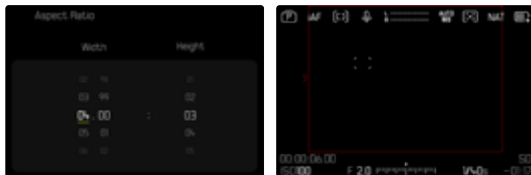

- Nel menu principale, selezionare **Assistente ripresa**
- Selezionare il profilo desiderato
- Selezionare **Impostazione**
- Selezionare **Cornice**
- Selezionare l'impostazione desiderata
(4:3, 5:3, 87:20)

Avvertenze

- I limiti di formato di un rapporto d'aspetto più largo (di quello del video registrato) sono contrassegnati da linee verdi orizzontali e quelli di un rapporto d'aspetto più stretto da linee rosse verticali.
- Le linee ausiliarie riportano l'iscrizione del rapporto d'aspetto corrispondente.

CORNICE



- Nel menu principale, selezionare **Assistente ripresa**
- Selezionare il profilo desiderato
- Selezionare **Impostazione**
- Selezionare **Cornice**
- Selezionare il profilo desiderato
(**Cornice personalizzata 1**, **Cornice personalizzata 2**)
- Selezionare l'impostazione desiderata

FUNZIONI VIDEO AUSILIARIE

VALORI DI RIFERIMENTO

Per effettuare la taratura è possibile visualizzare una barra dei colori che, all'occorrenza, può anche essere registrata insieme alla ripresa. A tale scopo viene emesso un tono di prova audio con una frequenza di 1kHz (in alternativa, volume regolabile su tre livelli).

BARRA DEI COLORI

Si possono selezionare tre barre dei colori diverse (SMPTE, EBU, ARIB).

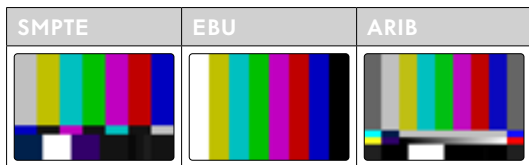

- Nel menu principale, selezionare Barra dei colori
- Selezionare l'impostazione desiderata (OFF, SMPTE, EBU, ARIB)

ISTRUZIONE D'USO/INDICATORI AUSILIARI

Indipendentemente dall'impostazione corrente dei profili di informazioni compare il monoscopio. Viene visualizzata un'istruzione d'uso. Le schermate delle informazioni, però, possono essere richiamate in qualsiasi momento.

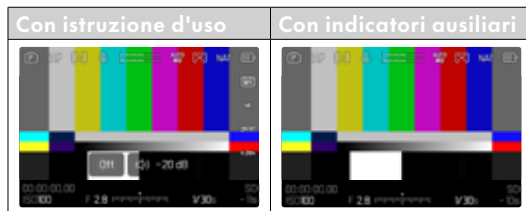

Sovrapposizione di informazioni e indicatori ausiliari

- Premere il pulsante funzione cui è stata assegnata la funzione **Commuta Info Profili**
 - Nelle impostazioni di fabbrica si tratta del pulsante **FN**.
 - L'istruzione d'uso viene nascosta e compare il profilo di informazioni attivato per ultimo.
 - Finché è visibile la barra dei colori, i seguenti indicatori ausiliari non vengono visualizzati: Focus Peaking, Istogramma, Orizzonte virtuale, Zebra.

Chiusura della barra dei colori

- Premere il joystick/la ghiera di selezione
 - Barra dei colori e tono di prova audio vengono disattivati.

TONO DI PROVA AUDIO

Quando si richiama la barra dei colori viene sempre emesso contemporaneamente un tono di prova audio con una frequenza di 1 kHz. L'istruzione d'uso in alto a destra sull'immagine mostra il volume correntemente impostato. Impostazioni possibili: Off, 20 dB, 18 dB, 12 dB. L'impostazione selezionata resta anche per tutti i richiami successivi.

Impostazione di fabbrica: 18 dB

Impostazione del volume

→ Premere il joystick verso sinistra/verso destra

oppure

→ Ruotare la ghiera di selezione verso sinistra/destra

Avvertenze

- Trascorsi dieci secondi senza modificare il volume, l'istruzione d'uso scompare fino alla modifica successiva.
- Se la visualizzazione è tramite HDMI, il tono di prova audio viene emesso solo sul dispositivo connesso, non sulla fotocamera.
- Se l'output è tramite HDMI, il tono di prova audio viene emesso sul dispositivo esterno anche quando la voce di menu **Output HDMI** è impostata su **Senza audio**.
- Se la visualizzazione è tramite HDMI, l'istruzione d'uso viene visualizzata solo nella modalità Live View della fotocamera e non sul dispositivo esterno.

IMPIEGO

Se la visualizzazione è tramite HDMI, i valori di riferimento vengono utilizzati per l'impostazione del dispositivo esterno. Indipendentemente da ciò, all'inizio di una ripresa si possono registrare anche i valori di riferimento ed essere utilizzati successivamente per la post-produzione.

- Richiamo della barra dei colori desiderata
- Se necessario, impostare il volume del tono di prova audio o disattivare il tono di prova audio
- Se necessario, visualizzare le schermate delle informazioni
- Premere il pulsante di scatto
 - La ripresa inizia. Il tono di prova audio non viene più emesso tramite gli altoparlanti, ma continua ad essere registrato.
- Premere il joystick/la ghiera di selezione
 - Barra dei colori e tono di prova audio vengono disattivati.
 - La registrazione prosegue.

CORNICE REC

Generalmente, una videoregistrazione in corso viene indicata dal contatore timecode contrassegnato in rosso. Per segnalare questa funzione con maggiore efficacia, la cornice REC è ancora più evidente. Impostando su **On**, l'intero contenuto del display viene contornato da una cornice. Quando la registrazione è in corso, la cornice si illumina in rosso.

Impostazione di fabbrica: **On**



- Nel menu principale, selezionare **Cornice REC**
- Selezionare **On**

Attivazione e disattivazione rapida della cornice REC

Il puntino rosso è connesso alle barre informazioni, quindi viene visualizzato o nascosto insieme ad esse (tramite i profili di informazioni). Lo stato della registrazione continua ad essere visualizzato dalla cornice REC senza interferire con i contenuti dell'immagine. La cornice REC può essere visualizzata o nascosta anche durante la registrazione.



- Assegnare l'impostazione **Cornice REC** ad un pulsante funzione
- Premere il pulsante funzione
 - La cornice REC viene visualizzata o nascosta.

FUNZIONI AUSILIARIE AF

LUCE AUSILIARIA AF

Poiché la luce ausiliaria AF sarebbe di disturbo durante le riprese video, nella modalità di ripresa video resta sempre senza funzione, indipendentemente dall'impostazione di **Luce ausiliaria AF**.

CONFERMA ACUSTICA DI AF

Nella modalità AF, la misurazione della distanza può essere segnalata impostando un segnale acustico di conferma.

- Nel menu principale, selezionare **Impostazioni fotocamera**
- Selezionare **Segnale acustico**
- Selezionare **Conferma AF**
- Selezionare **On**
- Selezionare **Volume**
- Selezionare **Bassa/Alto**

Avvertenza

- Il segnale compare solo durante la messa a fuoco prima di una ripresa, non durante la ripresa in corso.

RIPRESA VIDEO

Le impostazioni descritte nel presente capitolo si applicano solo alla modalità video. Pertanto fanno parte del menu Video e devono essere sempre richiamate e impostate dalla modalità video (si veda il capitolo "Utilizzo della fotocamera" al paragrafo "Comandi a menu"). Le voci di menu con lo stesso nome del Menu Foto sono separate e indipendenti.

Avvertenze

- Poiché, durante le riprese video, viene utilizzata solo una parte della superficie del sensore, la lunghezza focale effettiva aumenta e, quindi, le inquadrature si restringono leggermente.
- La dimensione massima del file per riprese video ininterrotte è di 192 GB. Se la ripresa supera questa dimensione di file, la registrazione prosegue automaticamente in un altro file.
- Nella modalità video, determinate voci di menu non sono disponibili. Le voci non disponibili sono evidenziate in grigio nelle relative righe.
- A differenza della modalità Foto, nella modalità Video il joystick serve sempre ed esclusivamente per la messa a fuoco (misurazione e salvataggio). Non avviene alcun accoppiamento di misurazione dell'esposizione e misurazione della distanza, indipendentemente dai metodi di misurazione selezionati.
- Con lo spegnimento automatico del monitor e del mirino elettronico viene disattivato anche il sistema AF (vedi pag. 85). Pertanto, se occorre utilizzare l'auto-focus per le registrazioni tramite HDMI, si consiglia di impostare **Off**.

MODALITÀ VIDEO E MODALITÀ CINE

La modalità Cine è stata progettata appositamente per i cineasti professionisti. Ridotta all'essenziale e con la terminologia noti a chi lavora nel mondo del cinema, questa modalità permette di ottenere un utilizzo pressoché senza interruzioni.

I programmi di esposizione (semi)automatici (**F**, **A**, **S**) e la regolazione automatica della sensibilità alla luce (**Auto ISO**, **Floating ISO**) restano disattivati. La sensibilità alla luce è indicata come **ASA**.

I tempi di posa non vengono impostati in modo assoluto come nelle altre modalità video, bensì come angolo dell'otturatore (Shutter Angle) relativo al frame rate selezionato.

In combinazione con obiettivi idonei, la modalità Cine della Leica SL3-S, inoltre, permette di utilizzare i cosiddetti T-Stop, che garantiscono condizioni di esposizione assolutamente identiche indipendentemente dalla fotocamera.

Impostazione di fabbrica: **Video**

Attivazione della modalità Cine

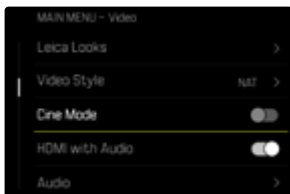

→ Nel menu principale, selezionare **Modalità Cine**

→ Selezionare **On**

Avvertenza

- Sensibilità alla luce (ISO/ASA), diaframma e tempi di posa vengono impostati separatamente per la modalità Video e la modalità Cine.

AVVIO/CHIUSURA DELLA MODALITÀ VIDEO

Alla prima accensione e dopo un ripristino delle impostazioni di fabbrica, la fotocamera si trova nella modalità di ripresa Foto. Per commutare tra le modalità foto e video si può procedere in due modi:

Tramite i comandi a sfioramento

Variante 1

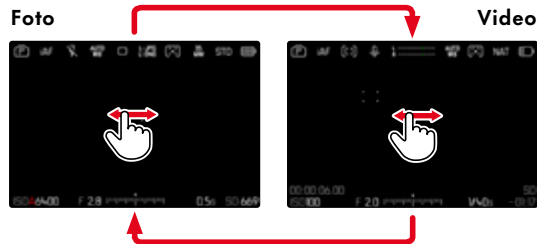

Variante 2

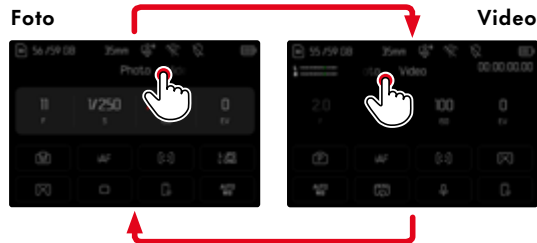

Tramite i comandi fisici

- Premere il pulsante funzione cui è stata assegnata la funzione **Foto <> Video**
 - Nelle impostazioni di fabbrica si tratta del pulsante funzione **4** (in alto a sinistra).

Avvertenza

- La fotocamera passa all'ultima modalità foto o video rispettivamente impostata.

AVVIO/FINE DI UNA RIPRESA



- Premere il pulsante di scatto
 - La ripresa video si avvia.
 - Il contatore timecode si illumina in rosso.
 - Il tempo di registrazione inizia a decorrere.
 - Il LED di stato lampeggia.
- Premere nuovamente il pulsante di scatto
 - La ripresa video termina.
 - Il contatore timecode si illumina in grigio.

Avvertenze

- La ripresa in corso viene visualizzata sul display superiore da un puntino sotto la modalità.
- Le impostazioni di base per lo scatto (vedi pag. 186) devono avvenire prima della ripresa.
- Durante la ripresa di video non è possibile accedere direttamente alle funzioni di menu.

VISUALIZZAZIONE E UTILIZZO TRAMITE USB-PTP CON ACCESSORIO ESTERNO (COME GIMBALS)

La Leica SL3-S permette di connettere un gimbal come, ad esempio, il DJI Ronin RS2, tramite USB-PTP. Il gimbal migliora nettamente la stabilità durante la registrazione.

- Nel menu principale, selezionare **Modalità USB**
- Selezionare **PTP** oppure **Selezionare con connessione**
- Connettere il gimbal alla fotocamera (vedi le istruzioni per l'uso del gimbal)

Non appena si è instaurata la connessione PTP si può controllare la fotocamera con il pulsante di ripresa video sul gimbal.

Quando la fotocamera è in modalità MF, numerosi modelli di gimbal permettono anche di controllare la messa a fuoco della fotocamera.

Avvertenza

- Per motivi tecnici, quando si utilizzano contemporaneamente dispositivi esterni sull'uscita USB e HDMI, il monitor della fotocamera si spegne.

MESSA A FUOCO

Con Leica SL3-S è possibile effettuare la regolazione della messa a fuoco sia in modo automatico che manuale. Per l'autofocus sono disponibili 3 modalità e 4 metodi di misurazione. Se si utilizzano gli obiettivi MF è consentita unicamente l'impostazione manuale.

RIPRESA DI VIDEO CON AF

Se si utilizza la funzione **AFs**, la messa a fuoco viene effettuata secondo necessità. Se si utilizzano le funzioni **AFc** e **AF intelligente**, viene messa continuamente a fuoco l'area nel campo di misura AF. La messa a fuoco continuata può essere soppressa con il salvataggio dei valori misurati.

RIPRESA DI VIDEO CON MF

La messa a fuoco avviene manualmente agendo sulla ghiera di messa a fuoco. Ove necessario, è possibile eseguire una misurazione con il joystick (la modalità corrisponde a **AFs**).

Avvertenza

- L'autofocus può essere escluso manualmente in qualsiasi momento sfiorando e tenendo premuto il pulsante di scatto e ruotando la ghiera di messa a fuoco. Questa regolazione della messa a fuoco, quindi, resterà costante finché non verrà nuovamente rilasciato il pulsante di scatto.

MODALITÀ AUTOFOCUS

Sono disponibili le seguenti modalità AF: **AFs**, **AFc** e **AF intelligente**. La modalità AF correntemente selezionata è visualizzata nell'intestazione.

Impostazione di fabbrica: **AF intelligente**

→ Nel menu principale, selezionare **Modalità di messa a fuoco**

→ Selezionare l'impostazione desiderata (**AF intelligente**, **AFs**, **AFc**)

AF INTELLIGENTE (iAF)

Modalità adatta a tutti i soggetti. In questa modalità, la fotocamera effettua una rimessa a fuoco ogni volta che registra un cambiamento di colore, luce o contrasto nell'inquadratura generale. Il campo di messa a fuoco dipende dal metodo di misurazione dell'autofocus selezionato.

AFs (single)

Idoneo quando occorre mantenere costante la regolazione della messa a fuoco per periodi di tempo prolungati. Permette un maggiore controllo della messa a fuoco e di evitare messe a fuoco errate.

AFc (continuous)

Modalità adatta ai soggetti in movimento. La regolazione della messa a fuoco viene continuamente adattata al soggetto nel campo di misura AF.

Soprattutto insieme alla funzione Touch AF, permette di regolare la messa a fuoco in modo intuitivo.

CONTROLLO DELL'AUTOFOCUS

TOUCH AF

Durante le riprese video, la funzione Touch AF permette di regolare la messa a fuoco in modo intuitivo, anche quando il soggetto principale non si muove al centro dell'immagine. Per ulteriori informazioni, vedi pag. 206.

- Fare tap direttamente sul punto desiderato del monitor
 - La messa a fuoco avviene non appena si rilascia il dito.

SOPPRESSIONE DELLA MESSA A FUOCO CONTINUATA

La post-focalizzazione continuata può essere soppressa temporaneamente eseguendo un salvataggio dei valori misurati.

A seconda della modalità attivata si possono utilizzare i seguenti elementi di comando:

AF intelligente	Pulsante di scatto (sfiorarlo e tenerlo premuto)
	Joystick (premerlo e tenerlo premuto)
AFc	Joystick (premerlo e tenerlo premuto)

La fotocamera salva la regolazione della messa a fuoco. Con una regolazione fissa della messa a fuoco, quindi, è più facile modificare l'inquadratura. La regolazione della messa a fuoco resta costante finché viene tenuto premuto l'elemento di comando. La messa a fuoco automatica riprende solo dopo che sarà stato rilasciato il dito dall'elemento di comando.

METODI DI MISURAZIONE DELL'AUTOFOCUS

Per la misurazione della distanza, nella modalità AF sono disponibili metodi di misurazione diversi. La riuscita della messa a fuoco viene indicata da un campo di misura in verde, mentre quella non riuscita da un campo di misura in rosso.

Impostazione di fabbrica: Campo

- Nel menu principale, selezionare Modalità AF
- Selezionare l'impostazione desiderata (Multi-zona, Spot, Campo, Zona, Tracking, Riconoscimento delle persone, Riconoscimento degli animali (Beta))

Avvertenza

- La regolazione della messa a fuoco con l'autofocus potrebbe non riuscire:
 - se la distanza dal soggetto inquadrato è eccessiva (in modalità Macro) o insufficiente
 - se il soggetto non è sufficientemente illuminato

MULTI-ZONA

Questa misurazione rileva più campi di misura in modo completamente automatico.

SPOT/CAMPO

Entrambi i metodi di misurazione rilevano esclusivamente le aree del soggetto all'interno dei rispettivi campi di misura AF. I campi di misura sono contrassegnati da un piccolo riquadro (misurazione del campo) o da una croce (misurazione spot). Grazie al campo di misurazione particolarmente limitato della misurazione spot, questa può concentrarsi su dettagli del soggetto molto piccoli. A tale scopo è possibile spostare il campo di misura AF in un altro punto.

Il campo di misurazione leggermente maggiore della misurazione del campo è meno critico per l'inquadratura, pur consentendo una misurazione selettiva.

→ Premere il joystick nella posizione desiderata

oppure

→ Fare tap sul punto desiderato del monitor
(se è attivata la funzione Touch AF)

Avvertenze

- In entrambi i casi i campi di misurazione restano nelle posizioni definite per ultime, anche cambiando il metodo di misurazione e spegnendo la fotocamera.
- Abbinando il metodo di misurazione dell'esposizione **Spot** ai metodi di misurazione AF **Spot**, **Campo** e **Zona** si accoppiano i campi di misura. La misurazione dell'esposizione, quindi, avverrà nel punto prestabilito dal campo di misura AF, anche se questo venisse spostato.

ZONA

Con questo metodo di misurazione vengono rilevati ritagli di soggetto con un gruppo contiguo di 5 x 5 campi.



Una volta terminata la regolazione, vengono visualizzati i campi di misura con aree del soggetto a fuoco.

TRACKING

Questa variante di misurazione del campo facilita l'inquadratura dei soggetti in movimento. Dopo essere stato inquadrato una volta, il soggetto sotto il campo di misura viene continuamente messo a fuoco.

- Dirigere il campo di misura sul soggetto desiderato (ruotando la fotocamera o spostando il campo di misura)
- Sfiurare il pulsante di scatto e tenerlo premuto

oppure

- Premere il joystick e tenerlo premuto
 - Il soggetto viene messo a fuoco.
 - Il campo di misura "insegue" il soggetto memorizzato e questo viene continuamente messo a fuoco.

Avvertenza

- Questo metodo di misurazione mette a fuoco continuamente, anche se è stata impostata la modalità AF **AFs**.

POSIZIONE INIZIALE PER L'INSEGUIMENTO

Impostazione di fabbrica: **Centro**

Si può stabilire la posizione in cui deve iniziare l'inseguimento.

Ultima	Posizione finale dell'ultimo inseguimento
Iniziale	Posizione iniziale dell'ultimo inseguimento
Centro	Centro dello schermo

- Nel menu principale, selezionare **Impostazioni messa a fuoco**
- Selezionare **Impostazioni AF**
- Selezionare **Pos. iniziale AF Tracking**
- Selezionare l'impostazione desiderata (**Ultima**, **Iniziale**, **Centro**)

RICONOSCIMENTO POSTURALE (RICONOSCIMENTO FACCIALE)

Il riconoscimento posturale è un'estensione del riconoscimento facciale. Oltre ai parametri biometrici del volto, infatti, riconosce anche quelli del corpo e li utilizza per la messa a fuoco. In questo modo, una persona misurata una volta può essere inseguita senza interruzioni anche se il suo volto non dovesse essere temporaneamente riconoscibile. Con questa funzione, quindi, è più facile evitare di "saltare" inavvertitamente su altri volti, soprattutto nelle foto con più persone.

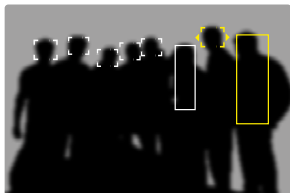

Se il riconoscimento facciale riconosce un occhio, questo viene messo a fuoco. Se vengono riconosciuti più occhi, si può scegliere l'occhio da mettere a fuoco. L'occhio attualmente selezionato viene evidenziato. Se nell'immagine c'è più di un viso, inoltre, si può selezionare il viso desiderato con facilità.



Passaggio da un viso all'altro e/o da un occhio all'altro

→ Premere il joystick nella posizione desiderata

RICONOSCIMENTO DEGLI ANIMALI

Questa variante del riconoscimento posturale comprende nel riconoscimento anche alcuni animali domestici tipici.

IMPOSTAZIONI AF

SENSIBILITÀ

Definisce la sensibilità di misurazione del contrasto.

Impostazione di fabbrica: 0

- Nel menu principale, selezionare **Impostazioni messa a fuoco**
- Selezionare **Impostazioni AF**
- Selezionare **Sensibilità AF**
- Selezionare l'impostazione desiderata (+3, -2, 1, 0, +1, +2, +3)

VELOCITÀ

Per i soggetti in lento movimento è consigliabile regolare la velocità AF su un valore leggermente più ridotto. In tal modo si evitano variazioni troppo improvvise della messa a fuoco. Per i soggetti in rapido movimento, l'impostazione di un valore elevato assicura la corretta messa a fuoco.

Impostazione di fabbrica: 0

- Nel menu principale, selezionare **Impostazioni messa a fuoco**
- Selezionare **Impostazioni AF**
- Selezionare **Velocità AF**
- Selezionare l'impostazione desiderata (5, 4, 3, 2, 1, 0, +1, +2, +3, +4, +5)

LIMITAZIONE DELLA FOCALIZZAZIONE

L'area di messa a fuoco può essere limitata al range macro. Ciò permette di velocizzare nettamente la messa a fuoco automatica.

Impostazione di fabbrica: Off

- Nel menu principale, selezionare **Impostazioni messa a fuoco**
- Selezionare **Limitazione focalizzazione (Macro)**
- Selezionare **On**

Avvertenze

- L'area di messa a fuoco varia da obiettivo a obiettivo (cfr. le relative istruzioni).
- Questa funzione non è disponibile con determinati obiettivi:
 - obiettivi montati con un adattatore (ad esempio obiettivi Leica M con adattatore LM)
 - determinati obiettivi Leica SL

IMPOSTAZIONE RAPIDA DI AF

L'impostazione rapida di AF permette di modificare velocemente le dimensioni del campo di misura per alcuni metodi di misurazione AF.

Durante l'impostazione, la schermata del monitor resta costantemente visibile.

RICHIAMO DELLA FUNZIONE DI IMPOSTAZIONE RAPIDA DI AF

- Fare tap sul monitor e tenere premuto
- Tutti gli indicatori ausiliari scompaiono.
- Se è stato impostato il metodo di misurazione **Cam-
bdi/Zona/Riconoscimento posturale/Riconoscimento de-
gli animali (Beta)**, su due angoli del campo di misura compaiono dei triangoli.

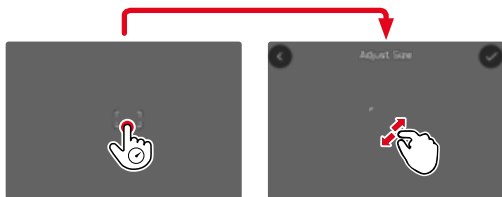

- Per tutte le altre modalità AF appare direttamente il menu a comparsa **Modalità AF**.

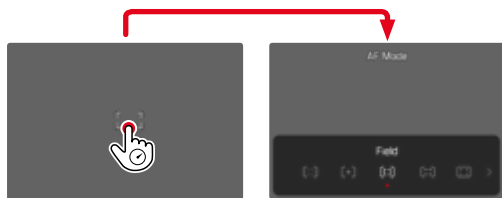

MODIFICA DELLE DIMENSIONI DEL CAMPO DI MISURA AF

(solo **Campo/Zona/Riconoscimento delle persone/Riconosci-
mento degli animali (Beta)**)

→ Ruotare la ghiera di selezione

oppure

→ Avvicinare/separare

- Le dimensioni del campo di misura AF possono essere modificate in 3 livelli.

CAMBIO DEL METODO DI MISURAZIONE AF

Se la modalità AF attiva è **Campo** o **Riconoscimento delle
persone**, come prima cosa occorre richiamare il menu a comparsa **Modalità AF**:

→ Premere il pulsante funzione anteriore (in basso)

- Viene visualizzato il menu a comparsa **Modalità AF**.

- Selezionare il metodo di misurazione desiderato con la ghiera di selezione
- L'impostazione può avvenire anche con la ghiera di regolazione destra.
- L'impostazione viene applicata automaticamente dopo circa 3 s e il menu a comparsa scompare.

Avvertenza

- L'impostazione rapida di AF con la ghiera di regolazione destra può essere richiamata solo se è attivata la funzione **Touch AF** (vedi pag. 206).

FUNZIONI AUSILIARIE AF

INGRANDIMENTO NELLA MODALITÀ AF

Per valutare meglio le impostazioni è possibile richiamare l'ingrandimento indipendentemente dalla messa a fuoco.

Per farlo, occorre allocare alla funzione **Ingrandimento** uno dei pulsanti funzione (vedi pag. 72).

Impostazione di fabbrica: pulsante funzione anteriore (in alto)

Allocazione di un pulsante funzione desiderato alla funzione

→ Vedi pag. 72

Richiamo dell'ingrandimento

- Premere il pulsante funzione
 - Comparire un'inquadratura ingrandita. La sua posizione dipende dalla posizione del campo di misura AF.
 - Il rettangolo all'interno della cornice, a destra, indica l'ingrandimento corrente nonché la posizione dell'inquadratura visualizzata.



Regolazione del livello di ingrandimento

- Ruotare la ghiera di selezione
 - L'inquadratura passa da un livello di ingrandimento all'altro.

Spostamento della posizione dell'inquadratura

- Premere il joystick nella posizione desiderata

Disattivazione dell'ingrandimento

- Sfiurare il pulsante di scatto
- oppure
- Premere nuovamente il pulsante funzione

Avvertenze

- L'ingrandimento resta attivato finché non viene disattivato.
- Il livello di ingrandimento utilizzato per ultimo resta invariato anche la volta successiva.

LUCE AUSILIARIA AF

Nella modalità video, la luce ausiliaria AF non è attivata.

CONFERMA ACUSTICA DI AF

Nella modalità AF, la misurazione della distanza può essere segnalata impostando un segnale acustico di conferma (vedi pag. 86).

Avvertenza

- Questa funzione non è disponibile durante una ripresa in corso.

SPOSTAMENTO DEL CAMPO DI MISURA AF

Tutti i metodi di misurazione AF permettono di spostare il campo di misura AF prima della messa a fuoco.

- Premere il joystick nella posizione desiderata oppure
- Fare tap sul punto desiderato del monitor (se è attivata la funzione Touch AF)

Avvertenze

- Il campo di misura resta nell'ultima posizione utilizzata per questo metodo di misurazione AF anche cambiando il metodo di misurazione AF o spegnendo la fotocamera.
- Abbinando il metodo di misurazione dell'esposizione **Spot** ai metodi di misurazione AF **Spot**, **Campo** e **Zona** si accoppiano i campi di misura. La misurazione dell'esposizione, quindi, avverrà nel punto prestabilito dal campo di misura AF, anche se questo venisse spostato.

MESSA A FUOCO MANUALE (MF)

La messa a fuoco manuale permette un maggiore controllo ed è meno soggetta a impostazioni errate rispetto alle modalità AF.

- Nel menu principale, selezionare **Modalità di messa a fuoco**
- Selezionare **MF**
- Avviare la ripresa
- Ruotare la ghiera di messa a fuoco per selezionare la messa a fuoco desiderata

FUNZIONI AUSILIARIE MF

Per la misurazione manuale della distanza sono disponibili le seguenti funzioni ausiliarie.

FOCUS PEAKING

Con questa funzione ausiliaria, i bordi delle aree del soggetto messe a fuoco vengono evidenziati da un colore.



Quando è attivato il Focus Peaking, a destra nell'immagine compare  con l'indicazione del colore utilizzato. Il colore può essere impostato a propria scelta. Anche la sensibilità si può regolare. L'attivazione di questa funzione viene controllata tramite i profili di informazioni (vedi pag. 210).

- Attivare la funzione
- Ruotare la ghiera di messa a fuoco in modo da evidenziare le aree del soggetto desiderate

Avvertenza

- L'identificazione delle aree del soggetto messe a fuoco si basa sul contrasto del soggetto, ossia sulle differenze tra aree chiare e aree scure. Ciò comporta che, sebbene non siano a fuoco, potrebbero essere evidenziate erroneamente anche aree del soggetto fortemente contrastate.

INGRANDIMENTO NELLA MODALITÀ MF

Quanto più grandi sono i dettagli del soggetto, tanto più facile è determinarne la nitidezza e tanto più precisa diventa anche la messa a fuoco.

Questa funzione può essere attivata automaticamente con la messa a fuoco manuale oppure essere richiamata separatamente.

RICHIAMO CON LA GHIERA DI MESSA A FUOCO

Ruotando la ghiera di messa a fuoco viene visualizzata automaticamente un'inquadratura ingrandita.

- Nel menu principale, selezionare **Impostazioni messa a fuoco**
- Selezionare **Ingrand. autom.**
- Selezionare **On**
- Ruotare la ghiera di messa a fuoco
 - Compare un'inquadratura ingrandita. La sua posizione dipende dalla posizione del campo di misura AF.
 - Il rettangolo all'interno della cornice, a destra, indica l'ingrandimento corrente nonché la posizione dell'inquadratura visualizzata.
 - L'ingrandimento inizia dal primo dei tre livelli di ingrandimento.

Regolazione del livello di ingrandimento

- Ruotare la ghiera di selezione/ghiera di regolazione destra

Spostamento della posizione dell'inquadratura

- Una volta ingrandita l'inquadratura è possibile spostarla liberamente scorrendo il dito

oppure

- Premere il joystick nella posizione desiderata

Disattivazione dell'ingrandimento

- Sfiocare il pulsante di scatto
- oppure
- Ridurre l'ingrandimento finché non compare la visualizzazione a schermo intero

Avvertenze

- L'ingrandimento viene annullato automaticamente circa 5 s dopo aver ruotato la ghiera di messa a fuoco per l'ultima volta.
- Questa funzione non è disponibile durante una ripresa in corso.

RICHIAMO CON IL PULSANTE FUNZIONE

La funzione può essere allocata a un pulsante funzione.

Allocazione di un pulsante funzione alla funzione

→ Vedi pag. 72

Richiamo dell'ingrandimento

- Premere il pulsante funzione
 - Compare un'inquadratura ingrandita. La sua posizione dipende dalla posizione del campo di misura AF.
 - Il rettangolo all'interno della cornice, a destra, indica l'ingrandimento corrente nonché la posizione dell'inquadratura visualizzata.
 - L'ingrandimento inizia dal primo dei tre livelli di ingrandimento.

Regolazione del livello di ingrandimento

→ Ruotare la ghiera di selezione/ghiera di regolazione destra

Spostamento della posizione dell'inquadratura

→ Una volta ingrandita l'inquadratura è possibile spostarla liberamente scorrendo il dito

oppure

→ Premere il joystick nella posizione desiderata

Disattivazione dell'ingrandimento

→ Sfiurare il pulsante di scatto

Avvertenza

- L'ingrandimento resta attivato finché non viene disattivato.

INDICAZIONE DELLA DISTANZA

Con la messa a fuoco manuale, sul display superiore vengono visualizzate le informazioni sulla distanza.

- Modalità di messa a fuoco MF: sfiorando il pulsante di scatto
 - Modalità di messa a fuoco AF: tenendo premuto il pulsante di scatto e ruotando la ghiera di messa a fuoco
- L'unità di misura dell'indicatore (m o ft) è regolabile, vedi pag. 81.

Avvertenza

- Le informazioni sulla distanza vengono stimate in base al punto di messa a fuoco trasmesso dall'obiettivo.

FOLLOW FOCUS

Questa funzione permette di passare automaticamente a regolazioni della messa a fuoco prestabilite (punti di messa a fuoco). Si possono stabilire in anticipo fino a tre punti di messa a fuoco e, se lo si desidera, impostare per ognuno un tempo di autoscatto. Richiamando un punto di messa a fuoco, la fotocamera mette a fuoco automaticamente con la messa a fuoco impostata. Il passaggio avviene in modo assolutamente omogeneo e ad una velocità regolabile. In questo modo si possono realizzare passaggi morbidi che risultano pressoché invisibili. Premessa essenziale è che siano già note le messe a fuoco rilevanti.

I punti di messa a fuoco prestabiliti possono essere richiamati singolarmente oppure avviati in successione come sequenza automatica.

- Nel menu principale, selezionare **Modalità di messa a fuoco**
- Selezionare **Follow Focus**
- Selezionare **Posizioni messa a fuoco**
 - Follow Focus viene attivato. Compare il menu Follow Focus.



- Il menu Follow Focus resta visualizzato finché la funzione non sarà disattivata.

COMPORAMENTO DELLA FUNZIONE

La funzione si comporta diversamente a seconda che sia in corso o meno una ripresa. Tutte le operazioni di impostazione descritte di seguito, quindi, possono avvenire anche durante la ripresa in corso. Allo stesso modo è possibile avviare e arrestare di nuovo una ripresa durante una sequenza di messe a fuoco oppure chiudere il menu Follow Focus durante la ripresa.

Avvertenze

- Finché la funzione è attiva sussistono le seguenti limitazioni:
 - A seconda della configurazione, non tutti i pulsanti funzione sono disponibili.
 - Il mirino elettronico non può essere utilizzato.
- **Follow Focus** non è disponibile nei seguenti casi:
 - riprese al rallentatore
 - utilizzo di un adattatore per obiettivi
 - con obiettivi MF
 - utilizzo di obiettivi con selettore AF/MF impostato su MF

MENU FOLLOW FOCUS

Questo menu è utilizzabile esclusivamente tramite i comandi a sfioramento.

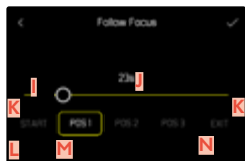
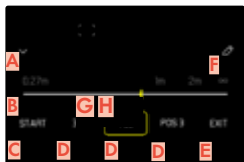

Per una visuale più agevole, si può ridurre il menu Follow Focus ai suoi elementi essenziali.

→ Toccare il pulsante **A**

- Il menu Follow Focus passa dalla visualizzazione a schermo intero a quella ridotta.

Avvertenza

- Nella visualizzazione ridotta non è possibile selezionare direttamente i punti di messa a fuoco.

- A** Pulsante per aprire e chiudere il menu Follow Focus
- B** Barra di impostazione del punto di messa a fuoco (distanza a fuoco in m oppure ft)
- C** Pulsante «START» (avvia la sequenza di messa a fuoco automatica)
- D** Punti di messa a fuoco
- E** Pulsante «EXIT» (chiude il menu Follow Focus)
- F** Pulsante «Modifica» (solo per punti di messa a fuoco già definiti)
- G** Visualizzazione della messa a fuoco impostata
- H** Visualizzazione del range di distanze a fuoco (range di profondità di campo, a seconda della distanza a fuoco e dello stop di diaframma)
- I** Barra di impostazione del tempo di autoscatto
- J** Tempo di autoscatto impostato
- L** Pulsante "Indietro"
- M** Punto di messa a fuoco attualmente selezionato
- N** Pulsante "Conferma"
- O** Tempo di autoscatto in corso
- P** Punto di messa a fuoco attualmente impostato

PREPARATIVI

DEFINIZIONE DEL PUNTO DI MESSA A FUOCO

- Fare tap sul punto di messa a fuoco desiderato
 - Compare il menu per l'impostazione del tempo di autoscatto.

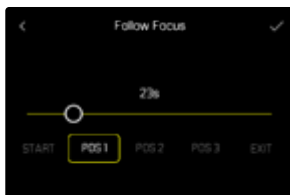

Impostazione del tempo di autoscatto

Si possono impostare tempi di autoscatto fino a 120 s (default 0 s).

- Fare tap direttamente sull'impostazione desiderata sulla barra di impostazione
 - Il tempo selezionato viene visualizzato sopra la barra di impostazione.
- Fare tap su «Conferma»
 - Compare il menu per l'impostazione della messa a fuoco.

Impostazione della messa a fuoco



- Impostare la messa a fuoco desiderata
 - La messa a fuoco può essere effettuata con AFs (joystick/Touch AF). Il pulsante di scatto rimane bloccato.
 - La barra di impostazione mostra la messa a fuoco impostata.
- Fare tap su «Conferma»
 - La schermata torna al livello superiore del menu Follow Focus.

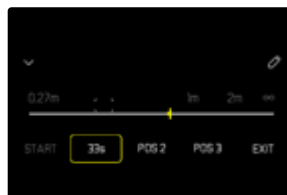

- La barra di impostazione mostra la messa a fuoco impostata.
- Anziché **POS 1**, **POS 2** o **POS 3** viene visualizzato il tempo di autoscatto impostato.

Annullamento dell'impostazione

- Fare tap su «Indietro»
 - La schermata torna all'ultimo livello del menu.

MODIFICA DEL PUNTO DI MESSA A FUOCO

→ Fare tap sul pulsante della funzione desiderata

- Compare il pulsante «Modifica».

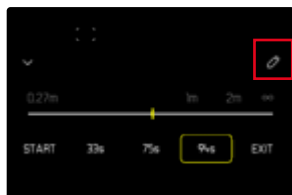

→ Fare tap su «Modifica»

- Un tempo di autoscatto o un'impostazione della messa a fuoco eventualmente in corso vengono interrotti.
- Compare il menu per l'impostazione del tempo di autoscatto.

→ Ridefinire il punto di messa a fuoco

IMPIEGO

La funzione **Follow Focus** può essere utilizzata in due modi.

- Se necessario, i punti di messa a fuoco di default vengono richiamati separatamente.
- Tutti i punti di messa a fuoco prestabiliti vengono selezionati in successione in una sequenza completamente automatica.

Entrambe le modalità di utilizzo sono abbinabili.

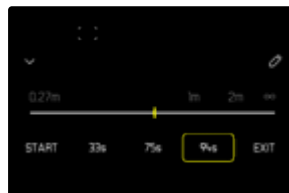

RICHIAMO ALL'OCCORRENZA

I punti di messa a fuoco prestabiliti possono essere richiamati ogni volta che occorre.

Con tempo di autoscatto:

- Il tempo di autoscatto attivo è indicato in giallo e con un conto alla rovescia,
- dopodiché, inizia il passaggio al punto di messa a fuoco desiderato.

Senza tempo di autoscatto:

- il passaggio al punto di messa a fuoco desiderato inizia immediatamente.
- Fare tap sul punto di messa a fuoco desiderato
- La fotocamera mette a fuoco alla velocità impostata (terminato il tempo di autoscatto eventualmente impostato).

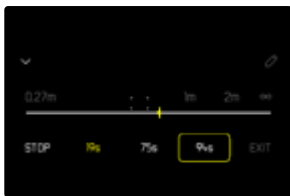

Avvertenza

- Se non è ancora terminato, il passaggio ad un punto di messa a fuoco può essere annullato con il pulsante «STOP».

SEQUENZA AUTOMATICA

Se sono stati prestabiliti almeno due punti di messa a fuoco, questi possono essere avviati automaticamente in sequenza.

AVVIO

- Stabilire almeno due punti di messa a fuoco
- Fare tap su «START»
 - Il pulsante «START» cambia in «STOP» fintanto che la sequenza è in corso.
 - Tutti i punti di messa a fuoco prestabiliti vengono richiamati in successione (eventualmente al termine del rispettivo tempo di autoscatto).
 - Durante una sequenza di messe a fuoco, tutti gli altri pulsanti sono bloccati.

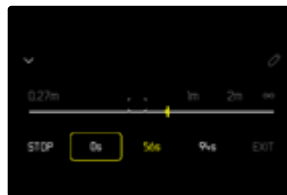

Avvertenza

- La sequenza di messe a fuoco automatica può essere avviata ogni volta che occorre. Ad un nuovo avvio della sequenza di messe a fuoco, questa riparte dall'inizio.

INTERRUZIONE

- Fare tap su «STOP»
 - La sequenza di messe a fuoco in corso viene interrotta.

Avvio immediato della sequenza di messe a fuoco automatica all'inizio della registrazione

La sequenza di messe a fuoco automatica può essere avviata automaticamente all'inizio della videoregistrazione.



- Nel menu principale, selezionare **Modalità di messa a fuoco**
- Selezionare **Follow Focus**
- Selezionare **Avvia FF con la registrazione**
- Selezionare **On**

Disattivazione della funzione

- Interrompere una sequenza eventualmente in corso
- Fare tap su «EXIT»
 - Durante una sequenza di messe a fuoco, il pulsante «EXIT» non è disponibile.

ALTRE IMPOSTAZIONI

VELOCITÀ

La velocità a cui avviene il passaggio da un punto di messa a fuoco al punto successivo può essere regolata. Questa regolazione viene applicata a tutti i passaggi.

Impostazione di fabbrica: 2 s



- Nel menu principale, selezionare **Messa a fuoco**
- Selezionare **Modalità di messa a fuoco**
- Selezionare **Follow Focus**
- Selezionare **Velocità**
- Selezionare l'impostazione desiderata (10 s, 4 s, 2 s, 1 s, 1/2 s)

MODALITÀ DI MESSA A FUOCO SUCCESSIVA

Una volta terminata la funzione, si può tornare automaticamente ad una modalità di messa a fuoco prestabilita (ad esempio, **MF**) o all'ultima modalità di messa a fuoco utilizzata.



- Nel menu principale, selezionare **Messa a fuoco**
- Selezionare **Modalità di messa a fuoco**
- Selezionare **Follow Focus**
- Selezionare **Torna a**
- Selezionare l'impostazione desiderata
(**AF intelligente**, **AFs**, **AFc**, **MF**, **Ultima impostazione**)

SENSIBILITÀ ISO (Modalità Video)

L'impostazione ISO è compresa in un intervallo da ISO 50 a ISO 200 000, consentendo così una regolazione precisa per ogni diversa situazione.

Con la regolazione automatica della sensibilità ISO, la regolazione manuale dell'esposizione permette di scegliere più liberamente la combinazione di tempi di posa/diaframma desiderata. Nell'ambito della regolazione automatica è possibile stabilire priorità.

Impostazione di fabbrica: **ISO 100**

VALORI ISO FISSI

Si possono impostare valori compresi tra ISO 50 e ISO 100 000. L'impostazione ISO manuale avviene a incrementi di 1/2 EV, 1/3 EV o 1/6 EV a seconda dell'impostazione di **Incremento EV**. Di conseguenza, il numero di valori ISO disponibili dipende da **Incremento ISO** (in **Impostazioni ISO**).

Con la ghiera di regolazione

Impostazione di fabbrica: ghiera di regolazione sinistra

- Ruotare la ghiera di regolazione sinistra
 - I valori ISO visualizzati sul display superiore e sul monitor cambiano di conseguenza.

Con il Control Center

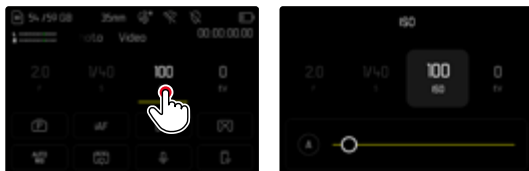

Tramite il pulsante funzione

- Premere a lungo il pulsante funzione desiderato
- Selezionare ISO
- Selezionare l'impostazione desiderata

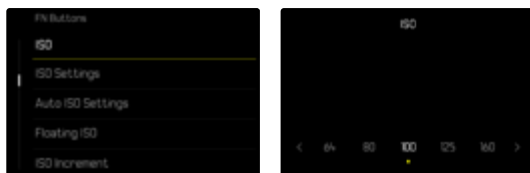

Avvertenza

- Soprattutto con valori ISO elevati e una successiva elaborazione dell'immagine, in particolare in aree del soggetto piuttosto grandi e con luminosità uniforme, possono comparire rumore, strisce verticali e orizzontali.

IMPOSTAZIONE AUTOMATICA

La fotocamera adatta automaticamente la sensibilità alla luminosità esterna o ai valori dei tempi di posa/apertura del diaframma preimpostati. Insieme alla priorità di diaframma, estende il campo del controllo automatico dell'esposizione. L'impostazione automatica della sensibilità ISO avviene a incrementi di 1/2 EV, 1/3 EV o 1/6 E a seconda dell'impostazione di **Incremento ISO**.

Con il Control Center

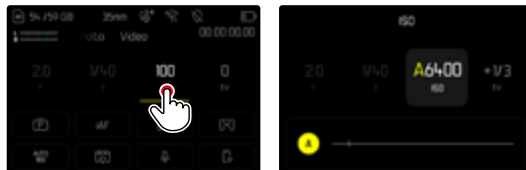

Tramite il pulsante funzione

- Premere a lungo il pulsante funzione desiderato
- Selezionare **ISO**
- Selezionare l'impostazione desiderata

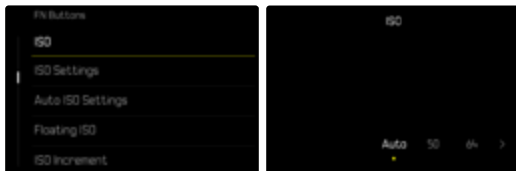

- Nel menu principale, selezionare **ISO**
- Selezionare **Auto ISO**

Avvertenza

- Questa funzione non è disponibile nella modalità Cine.

LIMITAZIONE DEGLI INTERVALLI DI IMPOSTAZIONE

Per limitare l'intervallo dell'impostazione automatica, si può impostare un valore ISO massimo (**Valore ISO max**). Oltre a questo, si può impostare anche un tempo di esposizione massimo. Per queste operazioni sono disponibili l'impostazione automatica nonché tempi di posa massimi fissi compresi tra $1/30$ s e $1/2000$ s.

LIMITAZIONE DEL VALORE ISO

Sono disponibili tutti i valori a partire da ISO 200.

Impostazione di fabbrica: **6400**

- Nel menu principale, selezionare **Impostazioni ISO**
- Selezionare **Impostazioni auto ISO**
- Selezionare **Valore ISO massimo**
- Selezionare il valore desiderato

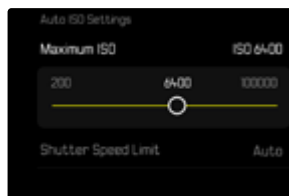

LIMITAZIONE DEGLI INTERVALLI DI TEMPO DI POSA

Impostazione di fabbrica: **Auto**

- Nel menu principale, selezionare **Impostazioni auto ISO**
- Selezionare **Limitazione tempo esposizione**
- Selezionare il valore desiderato
(**Auto**, **1/2000**, **1/1000**, **1/500**, **1/250**, **1/125**, **1/60**, **1/30**)

IMPOSTAZIONE ISO DINAMICA

La ghiera di selezione e la rotella di regolazione destra possono essere configurate in modo da consentire l'impostazione ISO manuale in tempo reale. Nelle modalità **S**, **A** e **M** viene già preimpostato di default. Girando la ghiera di regolazione, l'impostazione scorre tutti i valori disponibili nel menu **ISO**. Ciò significa che è possibile selezionare anche **Auto ISO**.

FLOATING ISO

Questa funzione coadiuva l'Auto ISO. Con numerosi obiettivi zoom, variando la lunghezza focale varia anche l'apertura relativa. In questi casi, la funzione Floating ISO adatta la sensibilità con lievi gradazioni e, contemporaneamente, fa sì che, nelle modalità di esposizione (semi)automatiche, le impostazioni selezionate per lo stop di diaframma e il tempo di posa restino costanti. In questo modo è possibile evitare visibili salti di luminosità, soprattutto durante le riprese video.

Impostazione di fabbrica: **On**

→ Nel menu principale, selezionare **Floating ISO**

→ Selezionare **On**

Avvertenze

- **Floating ISO** funziona solamente quando l'impostazione ISO originaria offre margini di variazione, ossia, in pratica, non quando si utilizza l'impostazione ISO massima o minima. In questo caso, viene visualizzata insieme alla funzione **Floating ISO** l'icona di avviso.
- Questa funzione non è disponibile nella modalità Cine.

SENSIBILITÀ ASA (Modalità Cine)

Nella modalità Cine, l'impostazione della sensibilità avviene sempre manualmente. La voce di menu **ASA** (indice di esposizione) sostituisce la voce di menu **ISO**. Il valore è indicato in unità ASA. L'impostazione automatica (**Auto ISO**/**Floating ISO**) non è disponibile.

Impostazione di fabbrica: **100**

Con il Control Center



Tramite il pulsante funzione

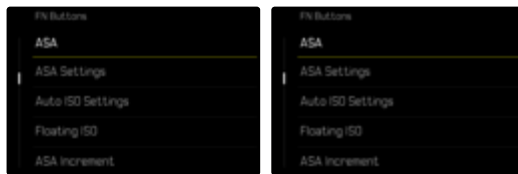

→ Premere a lungo il pulsante funzione desiderato

→ Selezionare **ASA**

→ Selezionare l'impostazione desiderata

BILANCIAMENTO DEL BIANCO

Nella fotografia digitale, il bilanciamento del bianco assicura una riproduzione neutra del colore in presenza di qualsiasi tipo di luce. A tale scopo, la fotocamera dovrà essere precedentemente tarata sul colore della luce che deve essere riprodotto come bianco.

Si può procedere in quattro modi:

- controllo automatico
- impostazioni predefinite fisse
- regolazione manuale mediante misurazione
- impostazione diretta della temperatura del colore

Impostazione di fabbrica: **Auto**

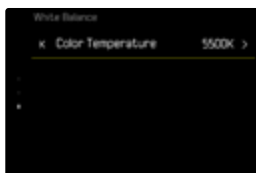
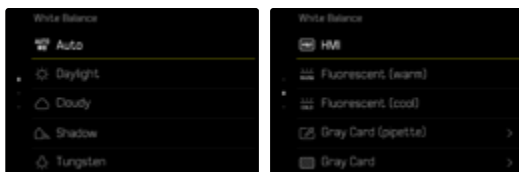

CONTROLLO AUTOMATICO/ IMPOSTAZIONI FISSE



- **Auto**: per il controllo automatico, che nella maggior parte delle situazioni restituisce risultati neutri
- Varie impostazioni predefinite fisse per le sorgenti luminose più frequenti:

 Soleggiato	Per fotografare all'aperto con il sole
 Cielo nuvoloso	Per fotografare all'aperto con cielo nuvoloso
 Ombra	Per fotografare all'aperto con il soggetto principale in ombra
 Incandescenza	Per fotografare in interno con luce (prevalentemente) da lampade a incandescenza
 HMI	Per fotografare in interno con luce (prevalentemente) da lampade alogene a vapore metallico
 Neon (caldo)	Per fotografare in interno con luce (prevalentemente) da lampade fluorescenti tubolari a luce calda
 Neon (freddo)	Per fotografare in interno con luce (prevalentemente) da lampade fluorescenti tubolari a luce fredda

- Nel menu principale, selezionare **Bilanciamento del bianco**
- Selezionare l'impostazione desiderata

REGOLAZIONE MANUALE MEDIANTE MISURAZIONE

 **Cartoncino grigio** /  **Cartoncino grigio (pipetta)**

Questa variante di misura include tutte le tonalità cromatiche nel campo di misura e ne calcola una scala dei grigi media. La variante  **Grigio medio** è particolarmente indicata per soggetti in cui è possibile identificare chiaramente un'area di colore grigio neutro o bianco puro. In caso contrario o se la misurazione deve avvenire basandosi su un dettaglio fuori centro, è più indicata l'opzione  **Grigio medio (pipetta)**.

Avvertenza

- Il valore determinato con la procedura sopra descritta resta memorizzato, ossia verrà utilizzato per tutti gli scatti seguenti finché non si effettua una nuova misurazione o si seleziona una delle altre impostazioni per il bilanciamento del bianco.

CARTONCINO GRIGIO (PIPETTA)

Questa variante di misurazione comprende solo la tonalità cromatica misurata con il campo di misura e ne calcola la scala dei grigi.

- Nel menu principale, selezionare **Bilanciamento del bianco**
- Selezionare **Cartoncino grigio (pipetta)**
 - Sul monitor compare:
 - l'immagine sulla base del bilanciamento automatico del bianco
 - un reticolo al centro dell'immagine



- Puntare il campo di misura su una superficie bianca o neutra

Spostamento del campo di misura

- Premere il joystick nella posizione desiderata

Esecuzione della misurazione

- Scatto

oppure

- Premere il joystick/la ghiera di selezione
 - La misurazione viene eseguita.

Annullamento della misurazione

- Premere il pulsante **FN**

CARTONCINO GRIGIO

Questa variante di misura include tutte le tonalità cromatiche nel campo di misura e ne calcola una scala dei grigi media.

- Nel menu principale, selezionare **Bilanciamento del bianco**
- Selezionare **Cartoncino grigio**
 - Sul monitor compare:
 - l'immagine sulla base del bilanciamento automatico del bianco
 - un riquadro al centro dell'immagine

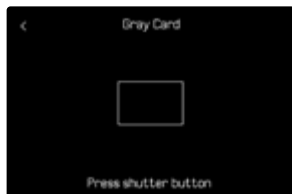

- Puntare il campo di misura su una superficie bianca o neutra
 - La schermata del monitor cambia in dinamica a causa della superficie di riferimento nel riquadro.

Esecuzione della misurazione

- Scatto
- oppure
- Premere il joystick/la ghiera di selezione
 - La misurazione viene eseguita.

Annullamento della misurazione

- Premere il pulsante **FN**

IMPOSTAZIONE DIRETTA DELLA TEMPERATURA DEL COLORE

Si possono impostare direttamente valori compresi tra 2000 e 11500 K (gradi Kelvin). La gamma disponibile, quindi, risulta molto ampia e, coprendo praticamente pressoché tutte le temperature di colore possibili, consente di adattare la riproduzione del colore con estrema precisione al colore della luce presente e alle proprie esigenze personali.

Impostazione di fabbrica: **5500 K**

- Nel menu principale, selezionare **Bilanciamento del bianco**
- Selezionare **Temperatura colore**
- Selezionare il valore desiderato

ESPOSIZIONE

La regolazione dell'esposizione avviene in modo dinamico con le ghiera di regolazione allocate. L'allocatione può essere modificata, vedi pag. 73.

L'esposizione può essere impostata velocemente nel Control Center.

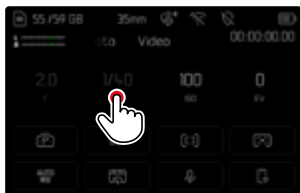





- Fare tap sul pannello di controllo desiderato
 - Il pannello di controllo attivato presenta uno sfondo di colore grigio chiaro.
 - Al posto delle voci di menu compare una banda di impostazione. Un puntino indica l'impostazione corrente. Sopra il puntino è visualizzata l'impostazione corrente.
- Fare tap sul punto della banda di impostazione desiderato o trascinare il punto nella posizione desiderata

METODI DI MISURAZIONE DELL'ESPOSIZIONE

Sono disponibili i seguenti metodi di misurazione dell'esposizione.

Impostazione di fabbrica: **Multi-zona**

-  Spot
-  Prevalenza al centro
-  Prevalenza zone chiare
-  Multi-zona

- Nel menu principale, selezionare **Misurazione esposizione**
- Selezionare il metodo di misurazione desiderato (**Spot**, **Prevalenza al centro**, **Prevalenza zone chiare**, **Multi-zona**)
 - Il metodo di misurazione impostato viene visualizzato nell'intestazione della schermata del monitor.

Nella misurazione spot è possibile spostare il campo di misura:

- Premere il joystick nella posizione desiderata

Avvertenze

- Le informazioni riguardanti l'esposizione (valore ISO, diaframma, tempo di posa e esposimetro con scala di compensazione dell'esposizione) permettono di stabilire più agevolmente le impostazioni necessarie per un'esposizione corretta.
- Anche gli indicatori principali (valore ISO, diaframma e tempo di posa) compaiono sul display superiore.

SPOT

Questo metodo di misurazione si concentra esclusivamente su un'area molto ridotta al centro dell'immagine. Abbinando il metodo di misurazione dell'esposizione **Spot** ai metodi di misurazione AF **Spot**, **Campo** e **Zona** si accoppiano i campi di misura. La misurazione dell'esposizione, quindi, avverrà nel punto prestabilito dal campo di misura AF, anche se questo venisse spostato.

PREVALENZA AL CENTRO

Questo metodo considera l'intera immagine. Le aree del soggetto ubicate al centro sono nettamente più determinanti per il calcolo del valore di esposizione rispetto alle aree marginali.

MULTI-ZONA

Questo metodo di misurazione si basa sull'acquisizione di vari valori misurati. Questi ultimi vengono calcolati in un algoritmo in base alla situazione e determinano un valore di esposizione armonizzato per una riproduzione adeguata del soggetto principale.

PREVALENZA ZONE CHIARE

Questo metodo considera l'intera immagine. Tuttavia, il valore di esposizione viene regolato in base alle aree del soggetto più chiare rispetto alla media. In questo modo è possibile evitare la sovraesposizione delle aree chiare del soggetto senza doverle adeguare direttamente. Questo metodo di misurazione si presta particolarmente per soggetti con un'esposizione nettamente superiore al resto dell'immagine (ad esempio, persone illuminate da riflettori) o un riflesso fortemente superiore alla media (ad esempio, abiti bianchi).



MODALITÀ DI ESPOSIZIONE

Sono disponibili quattro modalità video:

- Programma automatico (**P**)
- Priorità di diaframma (**A**)
- Priorità di tempo (**S**)
- Regolazione manuale (**M**)

Nella modalità Cine, inoltre, esiste un'altra modalità completamente manuale.

Avvertenze

- Quando si utilizzano obiettivi dotati di ghiera del diaframma (ad esempio gli obiettivi Leica M) sono disponibili solo le modalità di esposizione **A** (priorità di diaframma) e **M** (regolazione manuale). In questi casi, come stop di diaframma viene visualizzato **F0.0**.
- Per tutte le modalità di esposizione vale quanto segue: i tempi di posa regolabili o disponibili per l'impostazione automatica dipendono dal frame rate selezionato (**Risoluzione video**, vedi pag. 187).
- Attivando Auto ISO, viene utilizzato l'adattamento automatico del valore ISO alla regolazione dell'esposizione. A seconda della modalità di esposizione, l'impostazione ISO automatica interagisce con impostazioni di diaframma e/o tempi di posa regolate in automatico.

SELEZIONE DELLA MODALITÀ

Tramite la ghiera di selezione

- Premere la ghiera di selezione
 - Nel display superiore viene visualizzata la modalità attuale. Sul monitor, la modalità correntemente selezionata è evidenziata in rosso.
- Ruotare la ghiera di selezione per selezionare la modalità desiderata
 - La modalità visualizzata sul display superiore e sul monitor cambia di conseguenza. Tutte le modalità possono essere raggiunte e selezionate ruotando in entrambe le direzioni.
 - Circa 2 s dopo aver ghiera di selezione, la modalità selezionata viene impostata automaticamente.



Per impostare immediatamente la modalità selezionata

- Premere il joystick/la ghiera di selezione oppure
- Sffiorare il pulsante di scatto

Con il Control Center

→ Fare tap sul pannello di controllo

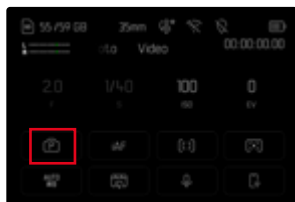

→ Fare tap sulla modalità di esposizione desiderata



REGOLAZIONE COMPLETAMENTE AUTOMATICA DELL'ESPOSIZIONE - P

PROGRAMMA AUTOMATICO - P

L'esposizione viene controllata dall'impostazione automatica di tempo di posa e diaframma.

La compensazione dell'esposizione e il livello di registrazione possono essere controllati direttamente tramite le ghiere di regolazione.



- Selezionare la modalità **P** (vedi pag. 256)
- Impostare la compensazione dell'esposizione ove necessario
- Avviare la ripresa

Avvertenza

- Il controllo automatico dell'esposizione considera tutte le variazioni di luminosità. Se non lo si desidera, ad esempio per le riprese panoramiche e i panning, il tempo di posa dovrà essere regolato manualmente.

REGOLAZIONE SEMIAUTOMATICA DELL'ESPOSIZIONE - A/S

PRIORITÀ DI DIAFRAMMA - A

La priorità di diaframma regola automaticamente l'esposizione in base all'apertura di diaframma impostata manualmente. Pertanto, è indicato soprattutto per riprese video in cui la profondità di campo costituisca un elemento determinante nella composizione dell'immagine.

Impostando uno stop di diaframma corrispondentemente piccolo è possibile ridurre l'area della profondità di campo. In tal modo, l'area a fuoco risulta nettamente più enfatizzata rispetto allo sfondo non a fuoco. Con uno stop di diaframma più grande, invece, è possibile ingrandire l'area della profondità di campo. Ciò risulta utile quando occorre riprodurre nitidamente ogni dettaglio, dal primo piano allo sfondo.

La regolazione selezionata per il diaframma viene mantenuta costante per tutta la durata della ripresa.

- Selezionare la modalità **A** (vedi pag. 256)
- Impostare lo stop di diaframma desiderato
- Avviare la ripresa

PRIORITÀ DI TEMPO - S

La funzione priorità di tempo regola automaticamente l'esposizione in base all'impostazione manuale del tempo di posa. Il tempo di posa selezionato viene mantenuto costante per tutta la durata della ripresa.



- Selezionare la modalità **S** (vedi pag. 256)
- Impostare il tempo di posa desiderato
- Avviare la ripresa

REGOLAZIONE MANUALE DELL'ESPOSIZIONE - M

La regolazione manuale del tempo di posa e del diaframma è utile:

- per mantenere costanti le regolazioni dell'esposizione tra una ripresa e un'altra
 - per mantenere costanti le regolazioni dell'esposizione durante la ripresa, soprattutto con valori ISO fissi
- Selezionare la modalità **M** (vedi pag. 256)
- Impostare l'esposizione desiderata
- La compensazione dell'esposizione avviene tramite la scala dell'esposimetro.
- Avviare la ripresa

Indicatori dell'esposimetro:

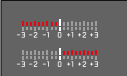
	Esposizione corretta
	Sottoesposizione o sovraesposizione per la misura indicata
	Sottoesposizione o sovraesposizione per una misura superiore a 3 EV (Exposure Value = valore di esposizione)

COMPENSAZIONE DELL'ESPOSIZIONE

Si possono impostare valori di compensazione dell'esposizione nell'intervallo ± 3 EV (EV: Exposure Value = valore di esposizione). I valori disponibili dipendono dall'impostazione globale **Incremento EV** (vedi pag. 208).

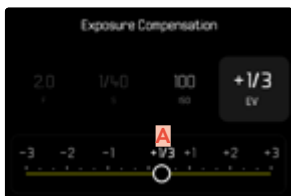

A Valore di correzione impostato (tacche su 0 = disattivato)

- Nel menu principale, selezionare **Compensazione esposizione**
 - Sul monitor appare un sottomenu a forma di scala.
- Impostare il valore desiderato sulla scala
 - Il valore impostato verrà visualizzato sulla scala.
 - Durante la regolazione è possibile osservare l'effetto sulla schermata del monitor che diventa più scura o più chiara.

Avvertenze

- Nelle tre modalità di esposizione (semi)automatiche, questa funzione è allocata ad una delle ghiera di regolazione e, quindi, rapidamente accessibile (vedi pag. 73).
- La compensazione dell'esposizione impostata viene indicata da una tacca sulla scala di compensazione dell'esposizione nel piè di pagina (vedi pag. 28).
- Per le correzioni impostate, indipendentemente dalla modalità di inserimento iniziale, vale quanto segue: Rimangono attive fintanto che non vengono reimpostate manualmente su 0, cioè anche quando la fotocamera venisse eventualmente spenta e riaccesa.
- Le modifiche apportate all'impostazione **Incremento EV** (vedi pag. 208) determinano l'annullamento di una correzione impostata. In altre parole, la correzione viene reimpostata in questi casi su 0.

MODALITÀ DI RIPRODUZIONE (VIDEO)

La modalità di riproduzione permette di visualizzare e gestire le riprese salvate in memoria. Sia la commutazione tra modalità di ripresa e modalità di riproduzione, sia la maggior parte delle operazioni possono essere effettuate, a scelta, tramite i comandi a sfioramento o i comandi fisici. Per maggiori informazioni sui comandi a sfioramento disponibili, vedi pag. 57.

Avvertenze

- Nella modalità di riproduzione, le immagini non vengono ruotate automaticamente per poter sfruttare l'intera grandezza del monitor per la visualizzazione.
- Potrebbe non essere possibile riprodurre file che non sono stati registrati con questa fotocamera.
- In alcuni casi, la schermata del monitor potrebbe non avere la qualità abituale o il monitor potrebbe rimanere nero e mostrare solo il nome del file.
- In qualsiasi momento è possibile passare dalla modalità di riproduzione alla modalità di ripresa sfiorando il pulsante di scatto.

ELEMENTI DI COMANDO NELLA MODALITÀ DI RIPRODUZIONE

ELEMENTI DI COMANDO SULLA FOTOCAMERA

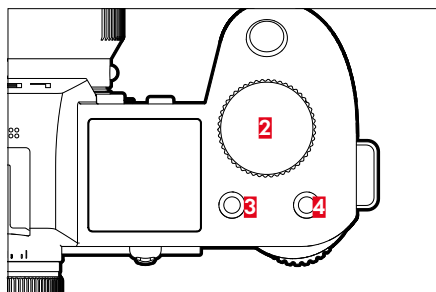
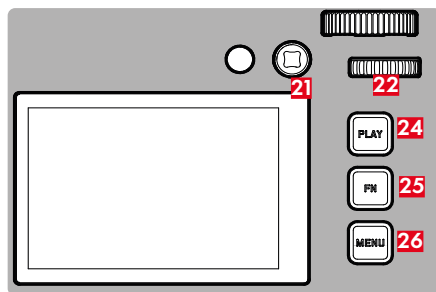

- | | |
|---------------------------------------|--|
| 2 Ghiera di regolazione destra | 22 Ghiera di selezione (girare o premere) |
| 3 Pulsante funzione | 24 Pulsante PLAY |
| 4 Pulsante funzione | 25 Pulsante FN |
| 21 Joystick | 26 Pulsante MENU |

ACCESSO DIRETTO NELLA MODALITÀ DI RIPRODUZIONE

I pulsanti funzione possono essere personalizzati anche nella modalità di riproduzione.

Nell'impostazione di fabbrica, ai pulsanti funzione sono allocate le seguenti funzioni.

Pulsante	Funzione
Ghiera di regolazione destra	Ingrandimento
Pulsante funzione 3	Elimina singolarmente
Pulsante funzione 4	Aggiunta di riprese ai preferiti (Classifica)
Pulsante FN	Commuta Info Profili

Le descrizioni riportate nei paragrafi successivi presuppongono l'impostazione di fabbrica.

Avvertenze

- La funzione assegnata è indipendente rappresentazione del momento, di conseguenza, la panoramica di eliminazione può essere richiamata direttamente anche, ad esempio, nella rappresentazione a schermo intero.
- La funzione assegnata non è disponibile quando il pulsante funzione controlla un elemento di comando nel monitor (ad esempio, nella schermata di eliminazione).

ELEMENTI DI COMANDO SUL MONITOR

Gli elementi di comando sul monitor possono essere utilizzati intuitivamente tramite sfioramento. Tuttavia, spesso possono essere selezionati anche con uno dei tre pulsanti a destra accanto al monitor (pulsante **PLAY**, pulsante centrale, pulsante **MENU**). Se compaiono nell'interfaccia, il simbolo accanto all'elemento di comando indica il pulsante corrispondente. Se compaiono sul bordo del monitor, sono posizionati direttamente accanto al pulsante corrispondente.

L'icona Preferiti ★, ad esempio, può essere selezionata in due modi:

- facendo tap direttamente sull'icona Preferiti
- Premendo il pulsante corrispondente (Impostazione di fabbrica: pulsante funzione **4**)

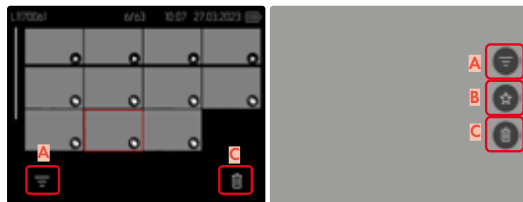

- A** Elemento di comando "Filtri"
- B** Elemento di comando "Preferiti"
- C** Elemento di comando "Elimina"

AVVIO/CHIUSURA DELLA MODALITÀ DI RIPRODUZIONE

Tramite i comandi a sfioramento

→ Scorrere il dito verso il basso

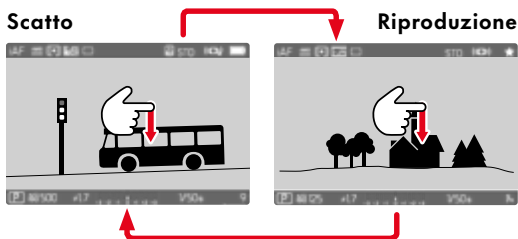

Tramite i comandi fisici

→ Premere il pulsante **PLAY**

- Il monitor visualizza l'ultima immagine scattata.
- Se la scheda di memoria non contiene file immagine, compare il messaggio **Nessuna foto valida da riprodurre.**
- A seconda della visualizzazione corrente, il pulsante **PLAY** svolge diverse funzioni:

Situazione iniziale	Dopo avere premuto il pulsante PLAY
Riproduzione di un'immagine a tutto schermo	Modalità di ripresa
Riproduzione di un'inquadratura ingrandita/di più miniature	Riproduzione dell'immagine a tutto schermo

SELEZIONE/NAVIGAZIONE TRA LE IMMAGINI

Le immagini sono disposte in una fila orizzontale immaginaria, o serie di immagini. Le immagini sono ordinate rigorosamente in ordine cronologico. Se, sfogliando, si raggiunge la fine di una serie di immagini, verrà visualizzata l'altra fine. In questo modo si possono raggiungere tutte le immagini in entrambe le direzioni.

SINGOLO

Tramite i comandi a sfioramento

→ Scorrere il dito verso sinistra/destra

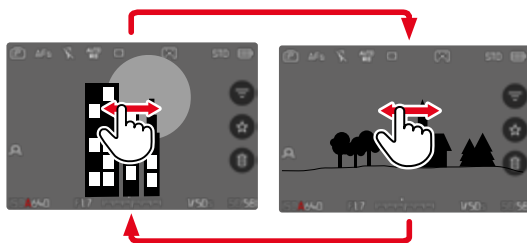

Tramite i comandi fisici

→ Premere il joystick verso sinistra/verso destra

oppure

→ Ruotare la ghiera di selezione

CONTINUATO

→ Scorrere il dito verso sinistra/destra e tenere il dito sul bordo dello schermo

- Le seguenti riprese scorrono uniformemente.

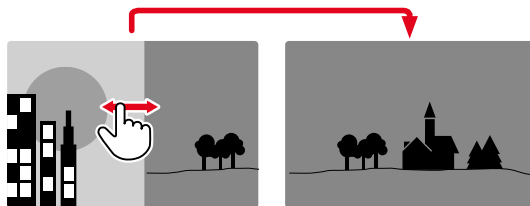

POSIZIONI DI SALVATAGGIO

La Leica SL3-S dispone di due posizioni di salvataggio separate.

Richiamando la modalità di riproduzione viene visualizzata sempre l'immagine ripresa per ultima. Da questa dipende anche la posizione di salvataggio visualizzata per prima.

Navigando tra le immagini e nella panoramica generale, inizialmente sono disponibili le immagini salvate nella stessa posizione di salvataggio.



Modifica della posizione di salvataggio visualizzata

- Ridurre al massimo la rappresentazione (vedi pag. 75)
 - Comparare la schermata di selezione delle posizioni di salvataggio.
 - La posizione di salvataggio attualmente selezionata è evidenziata da un colore.



- Premere il pulsante di selezione a sinistra/a destra
 - La nuova posizione di salvataggio è visualizzata con un bordo colorato.
- Premere il pulsante centrale
- Ingrandire di nuovo la rappresentazione

SCHERMATE INFORMAZIONI NELLA MODALITÀ DI RIPRODUZIONE

Nella modalità di riproduzione sono disponibili gli stessi profili di informazioni che nella modalità di ripresa. Quale che sia il profilo di informazioni attivo viene comunque salvato. In questo modo, nella modalità di riproduzione, ad esempio, è possibile utilizzare un profilo di informazioni "vuoto" senza indicatori ausiliari e senza dover reimpostare quando si passa alla modalità di ripresa. Per le impostazioni possibili e ulteriori informazioni, vedi pag. 107.

Le funzioni ausiliarie **Griglia**, **Orizzonte virtuale** e **Cornice** o **Monitor di forma d'onda** non compaiono in sovrapposizione nella modalità di riproduzione.



Barre informazioni



Profilo di informazioni vuoto



Barre informazioni,
Focus Peaking, Istogramma



Barre informazioni,
informazioni sui file

Commutazione dei profili di informazioni

→ Premere il pulsante **FN**

- Compaiono le barre delle informazioni (nella modalità di riproduzione, intestazione e piè di pagina vengono sempre visualizzati e nascosti insieme).
- Se sono attivate le funzioni **Istogramma** (solo **Luminanza**) e **Clipping**, saranno visualizzati anche questi indicatori.

VISUALIZZAZIONE DI PIÙ IMMAGINI IN CONTEMPORANEA

Per una maggiore trasparenza o trovare più facilmente l'immagine desiderata è possibile visualizzare contemporaneamente più miniature in una panoramica generale. Sono disponibili panoramiche generali da 9 e 16 immagini.

PANORAMICA GENERALE

Tramite i comandi a sfioramento

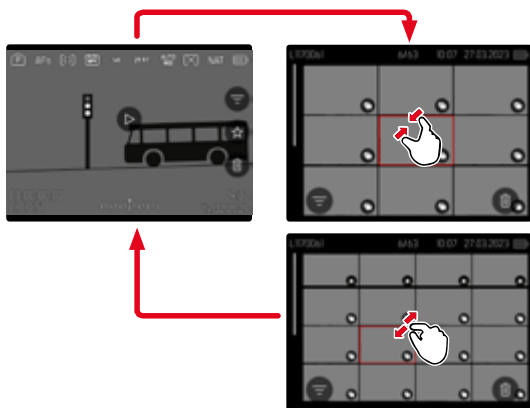

→ Avvicinare

- La schermata passa dalla visualizzazione di 9 immagini, dopodiché a quella da 16.

Per accedere ad altre immagini

→ Scorrere il dito verso l'alto/il basso

Tramite i comandi fisici

→ Ruotare la ghiera di regolazione destra in senso antiorario

- Vengono visualizzate 9 immagini contemporaneamente. Ruotando nuovamente la ghiera, si possono osservare 16 immagini in contemporanea.

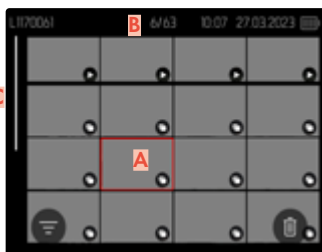
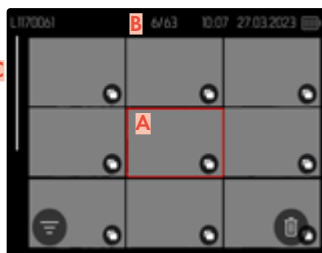

- A** Immagine attualmente selezionata
- B** Numero dell'immagine attualmente selezionata
- C** Barra di scorrimento

L'immagine attualmente selezionata è evidenziata da una cornice rossa e può essere selezionata per l'osservazione.

Per navigare tra le immagini

- Premere il joystick nella posizione desiderata oppure
- Ruotare la ghiera di selezione

Per visualizzare l'immagine a grandezza normale

Tramite i comandi a sfioramento

- Separare oppure
- Fare tap sull'immagine desiderata

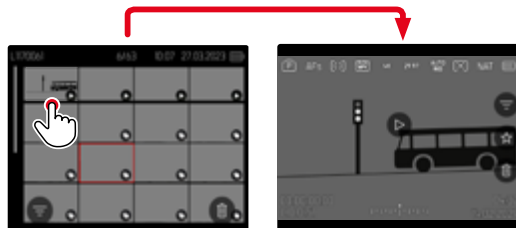

Tramite i comandi fisici

- Ruotare la ghiera di regolazione destra in senso orario oppure
- Premere il joystick, la ghiera di selezione o il pulsante **PLAY**

MARCATURA/CLASSIFICAZIONE DELLE IMMAGINI

Si può marcare qualsiasi immagine come preferita, ad esempio per ritrovarla più rapidamente o facilitare la successiva eliminazione di più immagini. La marcatura è possibile sia nella visualizzazione normale che nelle panoramiche generali.

Per marcare un'immagine

→ Premere il pulsante funzione **4**

oppure



→ Fare tap sull'icona ★

- L'icona ★ viene evidenziata.
- Nell'osservazione a grandezza normale, l'icona compare completamente a destra nell'intestazione, mentre nella panoramica generale compare in basso a sinistra sulle miniature.

Per rimuovere la marcatura

→ Premere il pulsante funzione **4**

oppure

→ Fare tap sull'icona ★

ELIMINAZIONE DI IMMAGINI

Per eliminare immagini si può procedere in diversi modi:

- eliminazione di singole immagini
- eliminazione di più immagini
- eliminazione di tutte le immagini non contrassegnate/non classificate
- eliminazione di tutte le immagini

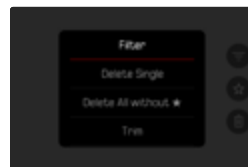

Importante

- Una volta eliminate, le immagini non potranno più essere richiamate.

ELIMINAZIONE DI SINGOLE IMMAGINI



- Fare tap sull'icona di eliminazione **1**
- L'immagine viene eliminata senza ulteriori conferme.
 - Durante l'eliminazione, il LED lampeggia. Per questa operazione potrebbe occorrere un po' di tempo.
 - Una volta completata l'eliminazione, viene visualizzata l'immagine successiva. Se non sono state salvate altre immagini sulla scheda di memoria, compare il messaggio **Nessuna foto valida da riprodurre**.

oppure

- Premere il pulsante funzione **3**
- Viene visualizzata la schermata di eliminazione.

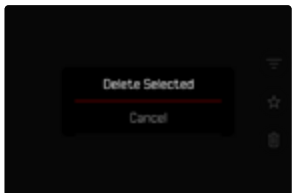

Per annullare l'eliminazione e tornare alla modalità di riproduzione normale

→ Premere il pulsante **PLAY**

Avvertenze

- La schermata di eliminazione può essere richiamata unicamente dalla panoramica generale premendo il pulsante **MENU**, poiché, in questo contesto, la funzione del menu di riproduzione **Eliminazione** non è disponibile.
- Anche quando la schermata di eliminazione è attiva, sono disponibili le funzioni "Navigazione" e "Ingrandimento".

ELIMINAZIONE DI PIÙ IMMAGINI

In una panoramica di eliminazione con miniature è possibile selezionare più immagini per eliminarle tutte in una sola volta.

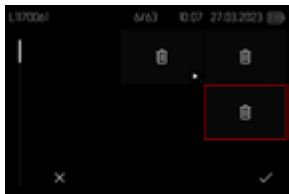

- Ruotare la ghiera di regolazione destra a sinistra
 - Compare la panoramica generale.
- Premere il pulsante **MENU**
- Selezionare **Elimina multipli**
 - Compare la panoramica di eliminazione.

In questo tipo di visualizzazione si possono selezionare tutte le immagini che si desidera eliminare.

Selezione delle immagini da eliminare

- Selezionare l'immagine desiderata
- Premere il joystick/la ghiera di selezione
oppure
- Fare tap sull'immagine desiderata
 - Le immagini selezionate per l'eliminazione vengono contrassegnate da un'icona di eliminazione .

Per eliminare le immagini selezionate

- Premere il pulsante **MENU**
oppure

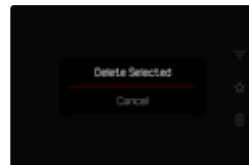

- Fare tap sull'icona di conferma
- Selezionare **Elimina selezionati**
 - Le immagini selezionate per l'eliminazione vengono contrassegnate da un'icona di eliminazione .

Per annullare l'eliminazione e tornare alla modalità di riproduzione normale

- Premere il pulsante **MENU**

RICHIAMO DEGLI ELEMENTI DI COMANDO

Gli elementi di comando possono essere visualizzati durante la riproduzione.

Tramite i comandi a sfioramento

→ Fare tap su un punto qualsiasi del monitor

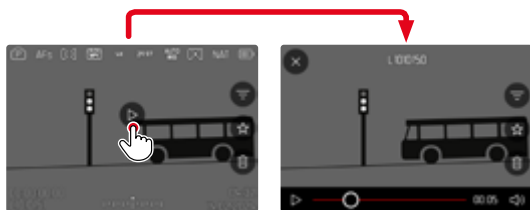

- 1 Chiusura del menu
- 2 Momento corrente della riproduzione
- 3 Barra di scorrimento della riproduzione
- 4 Volume di riproduzione

Tramite i comandi fisici

→ Premere il joystick/la ghiera di selezione

Avvertenza

- Gli elementi di comando si spengono dopo circa 3 s, ma possono essere nuovamente visualizzati facendo tap sul monitor o premendo i pulsanti.

INTERRUZIONE DELLA RIPRODUZIONE

→ Fare tap su un punto qualsiasi del monitor oppure

→ Premere il joystick/la ghiera di selezione

PROSECUZIONE DELLA RIPRODUZIONE

Tramite i comandi a sfioramento

Mentre sono ancora visibili gli elementi di comando:

→ Fare tap su un punto qualsiasi del monitor

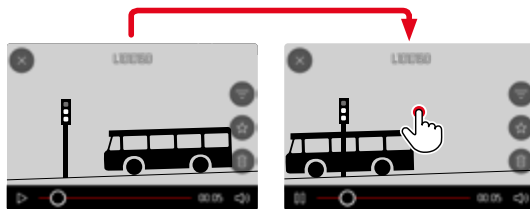

Tramite i comandi fisici

Mentre sono ancora visibili gli elementi di comando:

→ Premere il joystick/la ghiera di selezione

NAVIGAZIONE A UNA POSIZIONE QUALSIASI

SALTO RAPIDO

Tramite i comandi a sfioramento

Mentre sono ancora visibili gli elementi di comando:

- Fare tap sul punto desiderato della barra di scorrimento della riproduzione

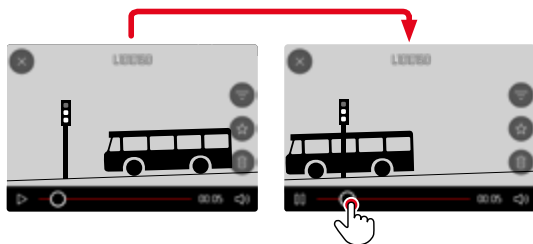

Tramite i comandi fisici

- Premere il joystick verso sinistra/verso destra e tenerlo premuto

SELEZIONE PRECISA

- Ruotare la ghiera di selezione

FINE DELLA RIPRODUZIONE

Tramite i comandi a sfioramento

Mentre sono ancora visibili gli elementi di comando:

- Fare tap sull'icona Indietro ↶

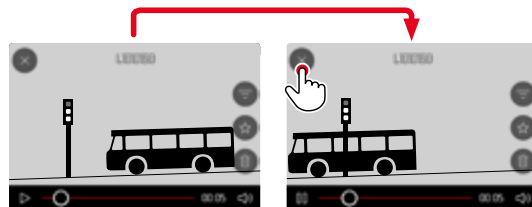

Tramite i comandi fisici

- Premere il pulsante PLAY

REGOLAZIONE DEL VOLUME

Tramite i comandi a sfioramento

Mentre sono ancora visibili gli elementi di comando:

- Fare tap sull'icona Volume
- Fare tap sul punto desiderato della barra di scorrimento per il controllo del volume

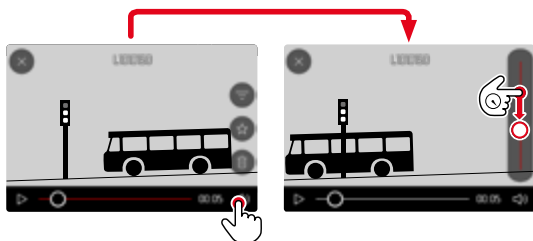

Tramite i comandi fisici

- Premere il joystick verso l'alto/verso il basso
 - Viene visualizzata la barra di scorrimento per il controllo del volume.
- Premere il joystick verso l'alto (volume più alto) o verso il basso (volume più basso)

Avvertenza

- Nella posizione a fondo scala della barra di scorrimento la riproduzione audio è disattivata e l'icona del volume cambia in 

RIFILATURA VIDEO

Tramite i comandi fisici

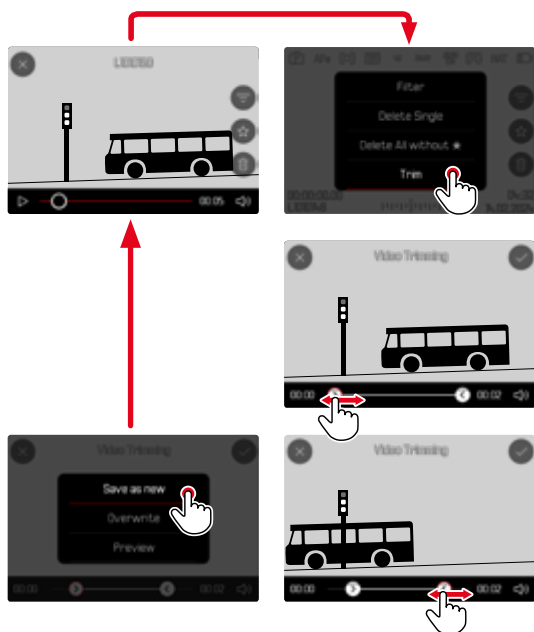

RICHIAMO DELLA FUNZIONE DI RIFILATURA

- Premere il pulsante **MENU**
- Selezionare **Rifilatura video**
 - Viene visualizzata la schermata di rifilatura o taglio dei video, con il simbolo di taglio sinistro evidenziato in rosso (= attivo).

MODIFICA DEL PUNTO DI TAGLIO ATTIVO

- Premere il joystick verso sinistra/verso destra
 - Il punto di taglio selezionato viene evidenziato in rosso (= attivo).

SPOSTAMENTO DEL PUNTO DI TAGLIO ATTIVO

- Ruotare la ghiera di selezione
 - In basso a sinistra, nel piè di pagina, viene visualizzato l'istante attualmente selezionato del rispettivo punto di taglio. Sullo sfondo compare un fermo immagine della ripresa in quell'istante.

RIFILATURA

- Premere la ghiera di selezione o il joystick per confermare il taglio
 - Compare il menu **Rifilatura video**.
- Nel menu **Rifilatura video**, selezionare la funzione desiderata (**Salva e nuovo**, **Sovrascrivi**, **Anteprima**)

Salva e nuovo	Il nuovo video viene salvato e viene conservato anche l'originale.
Sovrascrivi	Il nuovo video tagliato viene salvato, l'originale viene eliminato.
Anteprima	Il nuovo video viene riprodotto. Il nuovo video non viene salvato e l'originale non viene eliminato.

INTERRUZIONE DELLA FUNZIONE DI RIFILATURA

La funzione di rifilatura può essere annullata in qualsiasi momento purché nel menu **Rifilatura video** non siano state effettuate selezioni.

- Premere il pulsante **PLAY**
 - Viene visualizzata la schermata di uscita per la riproduzione di video.

Avvertenze

- In tutti e tre i casi, a causa del tempo necessario per l'elaborazione dei dati, appare dapprima temporaneamente una schermata di avvertimento. Dopodiché viene visualizzato il nuovo video.
- Selezionando **Salva e nuovo** non viene modificata la numerazione delle riprese esistenti. Il nuovo video verrà aggiunto alla fine della serie.

ALTRE FUNZIONI

Le impostazioni descritte nel presente capitolo si applicano sia alla modalità foto sia alla modalità video. Di conseguenza saranno disponibili sia nel menu Foto che nel menu Video (si veda il capitolo "Utilizzo della fotocamera" al paragrafo "Comandi a menu"). Impostando una delle due modalità si imposta automaticamente anche l'altra nello stesso modo.

RIPRISTINO DELLE IMPOSTAZIONI DI FABBRICA

Con questa funzione è possibile resettare contemporaneamente tutte le impostazioni di menu personalizzate riportandole alle rispettive impostazioni di fabbrica. Inoltre, è possibile escludere dal reset i profili utente, le impostazioni per il Wi-Fi e il Bluetooth nonché la numerazione delle immagini separatamente.

- Nel menu principale, selezionare **Impostazioni fotocamera**
- Selezionare **Resetta fotocamera**
 - Comparire il prompt **Vuoi ripristinare le impostazioni di base?**
- Confermare il ripristino delle impostazioni di base (**Sì**)/Rifiutare (**No**)
 - Selezionando **No**, il reset verrà interrotto e ricompare il menu principale. Confermando con **Sì**, invece, seguiranno diversi prompt riguardanti altre impostazioni resettabili.
- Confermare il reset dei profili utente (**Sì**)/Rifiutare (**No**)
- Confermare il reset delle impostazioni Wi-Fi e Bluetooth (**Sì**)/Rifiutare (**No**)
- Confermare (**Sì**)/rifiutare (**No**) il reset della numerazione delle immagini
- Confermare (**Sì**) / rifiutare (**No**) il reset dei profili LUT
- Confermare (**Sì**) / rifiutare (**No**) il reset dei profili Leica Looks
 - Comparire l'avvertenza **Riavvia la fotocamera**.
- Spegner e riaccendere la fotocamera

Avvertenze

- Dopo il reset occorre reimpostare data e ora nonché la lingua. Compaiono i prompt corrispondenti.
- Il reset della numerazione delle immagini può essere eseguito anche separatamente dalla voce di menu **Reset numerazione immagini** (vedi pag. 276).

AGGIORNAMENTI DEL FIRMWARE

Leica lavora costantemente allo sviluppo e al miglioramento dei propri prodotti. Numerose funzioni della fotocamera sono controllate unicamente dal software, quindi, le eventuali migliorie e i potenziamenti della gamma di funzioni possono essere installati sulla fotocamera anche in un secondo momento. Per l'aggiornamento, Leica vi mette a disposizione, ad intervalli di tempo irregolari, i necessari aggiornamenti del firmware, che potrete scaricare dalla nostra home page.

Qualora abbiate registrato la vostra fotocamera, Leica vi fornirà tutte le indicazioni riguardanti i nuovi aggiornamenti. Gli utenti di Leica FOTOS saranno informati automaticamente circa eventuali aggiornamenti del firmware per la loro fotocamera Leica.

Gli aggiornamenti del firmware possono essere installati in due modi diversi:

- comodamente tramite la app Leica FOTOS (vedi pag. 280)
- direttamente nel menu della fotocamera

Per sapere quale versione di firmware è installata sulla fotocamera

- Nel menu principale, selezionare **Informazioni fotocamera**
- Accanto alla voce di menu **Versione firmware fotocamera** viene visualizzata la versione firmware attuale.



Per ulteriori informazioni circa la registrazione, gli aggiornamenti del firmware e il download degli aggiornamenti per la vostra fotocamera nonché modifiche e integrazioni alle presenti istruzioni per l'uso, potete visitare l'Area Clienti al sito web:

<https://club.leica-camera.com>

AGGIORNAMENTI DEL FIRMWARE

Interrompere un aggiornamento del firmware in corso può causare danni gravissimi e irreparabili al vostro equipaggiamento!

Durante l'aggiornamento del firmware, quindi, si dovranno osservare scrupolosamente le seguenti avvertenze:

- Non spegnere la fotocamera!
- Non rimuovere la scheda di memoria!
- Non rimuovere la batteria!
- Non smontare l'obiettivo!

Avvertenze

- Se la batteria non è sufficientemente carica, compare un messaggio di avviso. In questo caso, ricaricare prima la batteria, quindi, ripetere la procedura descritta sopra.
- Nel sottomenu **Informazioni fotocamera** sono disponibili ulteriori contrassegni o numeri di approvazione specifici per dispositivo e paese.

PREPARATIVI

- Caricare completamente la batteria e inserirla correttamente
- Rimuovere un'eventuale seconda scheda dalla fotocamera
- Eliminare dalla scheda di memoria qualsiasi eventuale file di firmware presente
 - Si consiglia di salvare tutte le immagini presenti sulla scheda di memoria e di formattarle successivamente nella fotocamera.
(Attenzione: perdita dei dati! Durante la formattazione della scheda di memoria, tutti i dati salvati sulla scheda saranno cancellati.)
- Scaricare la versione di firmware più aggiornata
- Salvare sulla scheda di memoria
 - Il file del firmware deve essere salvato nel livello superiore della scheda di memoria (non in una sottodirectory).
- Inserire la scheda di memoria nella fotocamera
- Accendere la fotocamera

AGGIORNAMENTO DEL FIRMWARE DELLA FOTOCAMERA

- Effettuare i preparativi
- Nel menu principale, selezionare **Informazioni fotocamera**
- Selezionare **Versione firmware fotocamera**
- Selezionare **Aggiornamento del firmware**
 - Compare un prompt con le informazioni circa l'aggiornamento.
- Controllare le informazioni di versioning
- Selezionare **Sì**
 - Compare il prompt **Vuoi salvare i profili sulla scheda SD?**
- Selezionare **Sì/No**
 - L'aggiornamento si avvia automaticamente.
 - Durante l'operazione, il LED di stato lampeggia.
 - Terminata con successo l'operazione, compare il messaggio corrispondente con la richiesta di riavvio.
- Spegnerne e riaccendere la fotocamera

Avvertenza

- Se l'aggiornamento avviene tramite l'app Leica FOTOS, queste impostazioni verranno applicate automaticamente.

AGGIORNAMENTO DEL FIRMWARE DELL'OBIETTIVO

Se la funzione è disponibile, si può aggiornare anche il firmware degli obiettivi. Anche qui valgono le avvertenze riguardanti l'aggiornamento del firmware della fotocamera.

- Effettuare i preparativi
- Nel menu principale, selezionare **Informazioni fotocamera**
- Selezionare **Versione del firmware obiettivo**
- Selezionare **Aggiornamento del firmware**
 - Compare un prompt con le informazioni circa l'aggiornamento.
- Controllare le informazioni di versioning
- Selezionare **Sì**
 - L'aggiornamento si avvia automaticamente.
 - Durante l'operazione, il LED di stato inferiore lampeggia.
 - Terminata con successo l'operazione, compare il messaggio corrispondente con la richiesta di riavvio.
- Spegnerne e riaccendere la fotocamera

LEICA FOTOS

La fotocamera può essere controllata a distanza con uno smartphone o un tablet. A tal fine, per prima cosa è necessario installare l'app "Leica FOTOS" sul dispositivo mobile. Leica FOTOS offre anche tante altre funzioni estremamente pratiche:

- georeferenziazione per le immagini
- trasmissione di file
- Importazione degli aggiornamenti del firmware
- Autoscatto con tempo di autoscatto liberamente selezionabile tramite comando remoto, ad esempio, per foto di gruppo
- Caricamento e trasferimento dei Leica Looks

In Leica FOTOS troverete un elenco delle funzioni disponibili e diverse indicazioni per l'utilizzo. Vi preghiamo di leggere attentamente anche le avvertenze legali a pagina 4.

- Effettuare lo scan del seguente codice QR con il dispositivo mobile



oppure

- Installare la app scaricata dall'Apple App Store™/Google Play Store™

SELEZIONE DELLA BANDA DI WI-FI

In alcune regioni, la Leica SL3-S supporta l'utilizzo di bande di frequenza di WLAN diverse.

- Nel menu principale, selezionare **Impostazioni fotocamera**
- Selezionare **WLAN**
- Selezionare **Banda di Wi-Fi**
- Selezionare l'impostazione desiderata

Avvertenza

- Se questa opzione non è disponibile, la voce di menu appare in grigio.

CONNESSIONE (utenti iPhone)

PRIMA CONNESSIONE AL DISPOSITIVO MOBILE

Alla prima connessione con un dispositivo mobile si può effettuare un pairing tra la fotocamera e il dispositivo mobile.

ASSISTENTE DI CONNESSIONE

L'assistente di connessione compare al primo avvio della fotocamera oppure dopo avere resettato la fotocamera. Queste impostazioni possono essere richiamate anche alla voce di menu **Leica FOTOS**.

Dopo avere impostato la lingua compare la seguente schermata.

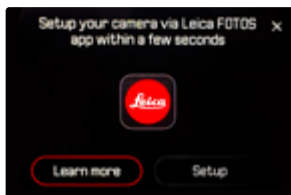

Avvio dell'assistente di connessione

→ Selezionare **Setup** o **Maggiori informazioni**

Interruzione dell'assistente di connessione

→ Fare tap sull'icona nell'angolo in alto a destra dello schermo

MEDIANTE LEICA FOTOS CABLE (solo per iPhone)



- Selezionare **iOS**
- Compare la seguente schermata.



- Collegare la fotocamera e il dispositivo mobile con il cavo "Leica FOTOS Cable"
- Seguire le istruzioni nella app Leica FOTOS

SENZA LEICA FOTOS CABLE

NELLA FOTOCAMERA



- Selezionare **iOS**
- Compare la seguente schermata.



- Selezionare **Non ho un cavo**
- Selezionare **Avanti**
- Attendere finché il monitor non visualizza il codice QR

SUL DISPOSITIVO MOBILE

- Avviare Leica FOTOS
- Selezionare "Aggiungi fotocamera"
- Selezionare la fotocamera
 - La connessione viene instaurata. Per questa operazione potrebbe occorrere un po' di tempo.
 - Se la connessione è riuscita, il LED di stato si illumina brevemente e la fotocamera visualizza il messaggio corrispondente.

INFORMAZIONI SUL MENU

Se non è stato utilizzato l'assistente di connessione o si desidera connettere altri dispositivi mobili, le stesse impostazioni sono sempre disponibili alla voce di menu **Leica FOTOS**.

NELLA FOTOCAMERA

- Nel menu principale, selezionare **Leica FOTOS**
- Selezionare **Pairing**
- Attendere finché il monitor non visualizza il codice QR

SUL DISPOSITIVO MOBILE

- Avviare Leica FOTOS
- Selezionare "Aggiungi fotocamera"
- Selezionare la fotocamera
 - La connessione viene instaurata. Per questa operazione potrebbe occorrere un po' di tempo.
 - Se la connessione è riuscita, il LED di stato si illumina brevemente e la fotocamera visualizza il messaggio corrispondente.

Avvertenze

- Il processo di pairing può durare alcuni minuti.
- Il pairing deve essere effettuato una sola volta per ciascun dispositivo mobile. Durante il pairing, il dispositivo viene aggiunto alla lista dei dispositivi conosciuti.
- Se come modalità di connettività è stato impostato **Off**, la funzione Bluetooth è disattivata (vedi pag. 286). In questo caso non sarà disponibile il **Pairing** e la voce di menu corrispondente appare in grigio.

CONNESSIONE A DISPOSITIVI CONOSCIUTI

MEDIANTE LEICA FOTOS CABLE (solo per iPhone)

Il "Leica FOTOS Cable" permette di instaurare la connessione in modo estremamente rapido e facile.

- Collegare la fotocamera e il dispositivo mobile con il cavo "Leica FOTOS Cable"
 - La connessione viene instaurata automaticamente.

Avvertenza

- Per garantire una connessione automatica tramite il cavo Leica FOTOS Cable è necessario impostare la modalità USB su **Apple MFi** o **Selezionare con connessione**.

MEDIANTE WI-FI

NELLA FOTOCAMERA

- Nel menu principale, selezionare **Leica FOTOS**
- Selezionare **Connettività**
- Selezionare **Performance** o **Risparmio energetico**

SUL DISPOSITIVO MOBILE

- Avviare Leica FOTOS
- Selezionare la fotocamera
- Confermare il prompt
 - La fotocamera si connette automaticamente al dispositivo mobile.

CONNESSIONE (utenti Android)

PRIMA CONNESSIONE AL DISPOSITIVO MOBILE

La connessione avviene tramite WLAN. Alla prima connessione con un dispositivo mobile è necessario effettuare il pairing tra la fotocamera e il dispositivo mobile. Questo avviene durante la prima impostazione della fotocamera mediante l'assistente di connessione oppure più tardi tramite il menu.

ASSISTENTE DI CONNESSIONE

L'assistente di connessione compare al primo avvio della fotocamera oppure dopo avere resettato la fotocamera. Queste impostazioni possono essere richiamate anche alla voce di menu **Leica FOTOS**.

Dopo avere impostato la lingua compare la seguente schermata.

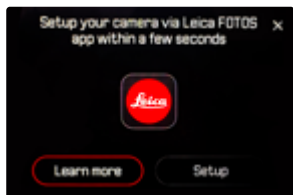

Avvio dell'assistente di connessione

→ Selezionare **Vai alla app**

Interruzione dell'assistente di connessione

→ Fare tap sull'icona nell'angolo in alto a destra dello schermo

Tornare un passo indietro

→ Fare tap sull'icona nell'angolo in alto a sinistra dello schermo

NELLA FOTOCAMERA



→ Selezionare **Android**

→ Selezionare **Avanti**

→ Attendere finché il monitor non visualizza il codice QR

SUL DISPOSITIVO MOBILE

→ Avviare Leica FOTOS

→ Selezionare "Aggiungi fotocamera"

→ Selezionare la fotocamera

- La connessione viene instaurata. Per questa operazione potrebbe occorrere un po' di tempo.
- Se la connessione è riuscita, il LED di stato si illumina brevemente e la fotocamera visualizza il messaggio corrispondente.

INFORMAZIONI SUL MENU

Se non è stato utilizzato l'assistente di connessione o si desidera connettere altri dispositivi mobili, le stesse impostazioni sono sempre disponibili alla voce di menu **Leica FOTOS**.

NELLA FOTOCAMERA

- Nel menu principale, selezionare **Leica FOTOS**
- Selezionare **Pairing**
- Attendere finché il monitor non visualizza il codice QR

SUL DISPOSITIVO MOBILE

- Avviare Leica FOTOS
- Selezionare "Aggiungi fotocamera"
- Selezionare la fotocamera
- Selezionare "Scansione del codice QR"
- Scansione del codice QR
 - La connessione viene instaurata. Per questa operazione potrebbe occorrere un po' di tempo.
 - Se la connessione è riuscita, il LED di stato si illumina brevemente e la fotocamera visualizza il messaggio corrispondente.

Avvertenze

- Il processo di pairing può durare alcuni minuti.
- Il pairing deve essere effettuato una sola volta per ciascun dispositivo mobile. Durante il pairing, il dispositivo viene aggiunto alla lista dei dispositivi conosciuti.
- Se come modalità di connettività è stato impostato **Off**, la funzione Bluetooth è disattivata (vedi pag. 286). In questo caso non sarà disponibile il **Pairing** e la voce di menu corrispondente appare in grigio.

CONNESSIONE A DISPOSITIVI CONOSCIUTI

NELLA FOTOCAMERA

- Nel menu principale, selezionare **Leica FOTOS**
- Selezionare **Connettività**
- Selezionare **Performance** o **Risparmio energetico**

SUL DISPOSITIVO MOBILE

- Avviare Leica FOTOS
- Selezionare la fotocamera
- Confermare il prompt
 - La fotocamera si connette automaticamente al dispositivo mobile.

MODALITÀ DI CONNETTIVITÀ

Sono disponibili tre opzioni.

Impostazione di fabbrica: Performance

→ Nel menu principale, selezionare Leica FOTOS

→ Selezionare Connettività

→ Selezionare Performance/Risparmio energetico/Off

	Connessione più rapida (impostazione di fabbrica)	Maggiore durata della batteria	Tutti i collegamenti wireless sono disattivati
	Performance	Risparmio energetico	Off
Bluetooth (Georeferenziazione)	On	On	-
Wi-Fi (Trasferimento di dati) (Comando remoto)	La connessione con Leica FOTOS resta invariata.	On/Off automatico La connessione a Leica FOTOS viene attivata auto- maticamente all'occorrenza e disattivata in caso di inat- tività (≥ 5 min.)	-
Timer di spegnimento Wi-Fi	Mai	Dopo 5 min.	-
Attiva fotocamera a distanza	Sempre possibile	Fino a 7 giorni dopo lo spegnimento della foto- camera	-

PERFORMANCE

Il Bluetooth è costantemente attivato, quindi la georeferenziazione è consentita in qualsiasi momento (se attivata). Anche il Wi-Fi è sempre attivato. Questa opzione permette di accedere con estrema rapidità alla connessione con Leica FOTOS, garantendo massima soddisfazione.

- Nel menu principale, selezionare **Leica FOTOS**
- Selezionare **Connettività**
- Selezionare **Performance**

RISPARMIO ENERGETICO

Il Bluetooth è costantemente attivato, quindi la georeferenziazione è consentita in qualsiasi momento (se attivata). Il Wi-Fi della fotocamera viene attivato solo per trasmettere impostazioni o trasferire file, negli altri casi resterà disattivato. Questa opzione permette di risparmiare energia elettrica.

- Nel menu principale, selezionare **Leica FOTOS**
- Selezionare **Connettività**
- Selezionare **Risparmio energetico**

USO IN AEREO (Off)

Attivando questa opzione, si disattivano tutti i collegamenti wireless.

- Nel menu principale, selezionare **Leica FOTOS**
- Selezionare **Connettività**
- Selezionare **Off**

AGGIORNAMENTI DEL FIRMWARE

Interrompere un aggiornamento del firmware in corso può causare danni gravissimi e irreparabili al vostro equipaggiamento!

Durante l'aggiornamento del firmware, quindi, si dovranno osservare scrupolosamente le seguenti avvertenze:

- Non spegnere la fotocamera!
- Non rimuovere la scheda di memoria!
- Non rimuovere la batteria!
- Non smontare l'obiettivo!

Leica FOTOS vi informa quando sono disponibili aggiornamenti del firmware per la vostra fotocamera Leica.

- Seguire le istruzioni nella app Leica FOTOS

Avvertenze

- Se la batteria non è sufficientemente carica, compare un messaggio di avviso. In questo caso, ricaricare prima la batteria, quindi, ripetere la procedura descritta sopra.
- In alternativa, gli aggiornamenti del firmware possono essere installati anche tramite il menu della fotocamera (vedi pag. 277).

COMANDO REMOTO DELLA FOTOCAMERA

Il comando remoto permette di riprendere foto e video dal dispositivo mobile, adattare le impostazioni per la ripresa e trasferire dati al dispositivo mobile. In Leica FOTOS troverete un elenco delle funzioni disponibili e diverse indicazioni per l'utilizzo.

ATTIVAZIONE A DISTANZA DELLA FOTOCAMERA

Quando questa funzione è attivata sulla fotocamera, è possibile riattivare la fotocamera spenta o in modalità stand-by tramite l'accesso remoto. Per questa operazione deve essere attivato il Bluetooth.

- Nel menu principale, selezionare **Leica FOTOS**
- Selezionare **Connettività**
- Selezionare **Performance/Risparmio energetico**
 - La fotocamera cerca i dispositivi conosciuti e instaura automaticamente una connessione.

Avvertenze importanti

- La riattivazione a distanza funziona anche quando la fotocamera è stata spenta con l'interruttore generale.
- Se la fotocamera viene riattivata a distanza inavvertitamente, si potrebbero scattare riprese indesiderate e aumentare il consumo di corrente.
- Se il proprio dispositivo mobile non è attualmente connesso oppure la funzione Bluetooth del dispositivo mobile è disattivata, alla fotocamera potrebbe accedere anche un dispositivo esterno, purché questo sia già stato connesso in precedenza. In questo modo potrebbe divenire possibile l'accesso non autorizzato ai vostri dati o alle funzioni della fotocamera.

Soluzione

- Attivare la funzione solo poco prima di un previsto utilizzo.
- Dopo l'utilizzo previsto, disattivare sempre subito la funzione.

PULIZIA/CONSERVAZIONE

Se la fotocamera rimane inutilizzata per un periodo di tempo prolungato, si raccomanda di:

- Spegnerla la fotocamera
- Estrarre la scheda di memoria
- Rimuovere la batteria (dopo circa 2 mesi, ora e data inserite vengono eliminate)

CORPO MACCHINA

- Lo sporco è anche un ottimo terreno per la proliferazione di microrganismi, quindi l'equipaggiamento dovrà essere tenuto perfettamente pulito.
- Pulire la fotocamera utilizzando esclusivamente un panno morbido e asciutto. In caso di sporco resistente, passare prima un panno imbevuto con un detergente molto diluito e ripassare poi con un panno asciutto.
- In caso di spruzzi d'acqua salata sulla fotocamera, inumidire un panno morbido con acqua potabile, strizzarlo accuratamente e passarlo sulla fotocamera. A questo punto, asciugare bene la fotocamera con un panno asciutto.
- Per rimuovere macchie e impronte digitali, pulire la fotocamera con un panno pulito che non lasci peli. Le eventuali impurità più ostinate in punti difficilmente accessibili del corpo macchina dovranno essere rimosse con un pennellino. Non toccare in nessun caso le lamelle dell'otturatore.
- Conservare la fotocamera possibilmente in una custodia chiusa ed imbottita, per evitare strofinamenti e proteggerla dalla polvere.
- Conservare la fotocamera in un luogo asciutto, sufficientemente aerato e al riparo da temperature elevate e dall'umidità. Se la fotocamera viene utilizzata in ambienti umidi, prima di essere riposta nella custodia dovrà essere assolutamente privata di qualsiasi traccia di umidità.
- Per prevenire la formazione di funghi, si raccomanda di non conservare la fotocamera per lungo tempo in una borsa di pelle.
- Le borse fotografiche che si sono bagnate durante l'uso devono essere svuotate, per evitare che l'umidità

e gli eventuali residui dei prodotti per la concia del cuoio danneggino l'attrezzatura.

- Tutti i cuscinetti a movimento meccanico e le superfici di scorrimento della fotocamera sono lubrificati. Per evitare la resinificazione dei punti lubrificati, la fotocamera dovrà essere azionata più volte ogni tre mesi, qualora non venga utilizzata spesso. Inoltre, è consigliabile effettuare ripetute impostazioni e utilizzare più volte anche tutti gli altri elementi di comando.
- Per prevenire la formazione di funghi, durante l'impiego dell'attrezzatura in climi tropicali caldi e umidi è consigliabile esporre l'attrezzatura il più possibile al sole e all'aria. La conservazione dell'attrezzatura in contenitori o custodie ermeticamente chiusi è consigliabile solo se si utilizza anche un agente essiccante, come, ad esempio, il silicagel.

OBIETTIVO

- Per rimuovere la polvere dalle lenti esterne degli obiettivi, di norma è più che sufficiente un pennello morbido. In presenza di sporco ostinato, le lenti possono essere pulite delicatamente con movimenti circolari dall'interno verso l'esterno con un panno morbido, pulito e assolutamente privo di corpi estranei. Per questa operazione, si consiglia di utilizzare gli appositi panni in microfibra conservati in contenitori protettivi e disponibili presso i rivenditori specializzati di materiale fotografico e ottica. Questi panni sono lavabili a temperature fino a 40°C, senza utilizzare ammorbidente, e non devono essere stirati. Non si consiglia l'utilizzo di panni per la pulizia degli occhiali, perché contengono sostanze chimiche che potrebbero danneggiare le lenti degli obiettivi.
- Una protezione ottimale delle lenti frontali in condizioni di scatto sfavorevoli (ad esempio sabbia, spruzzi d'acqua salata) si ottiene con l'utilizzo di filtri UVA incolori. Come per ogni altro filtro, però, occorre tenere presente che, in determinate situazioni di controllo luce e forte contrasto, anche questi filtri possono provocare riflessi indesiderati.
- I copriobiettivo proteggono l'obiettivo anche da impronte digitali accidentali e dalla pioggia.

- Tutti i cuscinetti a movimento meccanico e le superfici di scorrimento dell'obiettivo sono lubrificati. Se l'obiettivo non viene utilizzato per periodi prolungati, la ghiera di messa a fuoco e la ghiera del diaframma devono essere ruotate di tanto in tanto per evitare che i punti di lubrificazione si induriscano.

MIRINO/MONITOR

- Se all'esterno o all'interno della fotocamera si è formata condensa, spegnere la fotocamera e farla riposare per circa 1 ora a temperatura ambiente. Quando la temperatura ambiente e quella della fotocamera saranno pressoché uguali, la condensa scomparirà da sola.

BATTERIA

- Le batterie agli ioni di litio devono essere conservate solo in uno stato di carica parziale, ossia non completamente scariche né completamente cariche. Lo stato di carica è indicato nella rispettiva schermata sul monitor. Se la batteria rimane inutilizzata per un periodo molto prolungato, si raccomanda di ricaricarla circa due volte l'anno per circa 15 minuti, per evitare che si scarichi completamente.

SCHEDE DI MEMORIA

- Per sicurezza, le schede di memoria dovrebbero sempre essere conservate solo nell'apposita custodia antistatica.
- Non conservare le schede di memoria in luoghi in cui potrebbero essere esposte a temperature elevate, irradiazioni solari dirette, campi magnetici o scariche elettrostatiche. In linea generale, rimuovere sempre la scheda di memoria se la fotocamera rimane inutilizzata per un periodo prolungato.
- Si consiglia di formattare di tanto in tanto la scheda di memoria, poiché la frammentazione che deriva dalla cancellazione può bloccare notevolmente la capacità delle schede.

SENSORE

PULIZIA AUTOMATICA DEL SENSORE

Leggeri depositi di polvere sul sensore possono essere facilmente rimossi. Questa funzione fa vibrare leggermente il sensore scuotendo e staccando le particelle di polvere. Questa funzione può essere richiamata e eseguita ogni volta che occorre.

- Nel menu principale, selezionare **Impostazioni fotocamera**
- Selezionare **Pulizia automatica del sensore**
- Selezionare **Sì**
 - Si avvia la pulizia automatica del sensore.
 - La fotocamera vibra brevemente.
 - Compare l'avvertenza **Riavvia la fotocamera**.
- Spegner e riaccendere la fotocamera

MAPPATURA DEI PIXEL

Con il tempo, sul sensore d'immagine delle fotocamere digitali compaiono pixel difettosi. La fotocamera compensa automaticamente questi pixel difettosi con le informazioni acquisite dai pixel adiacenti. Per farlo, occorre identificare e registrare i pixel difettosi con un metodo conosciuto come mappatura dei pixel. La mappatura viene effettuata automaticamente ogni due settimane. In caso di necessità, questa funzione può essere attivata anche manualmente.

- Nel menu principale, selezionare **Impostazioni fotocamera**
- Selezionare **Mappatura dei pixel**
- Selezionare **Sì**
 - Viene eseguita la mappatura dei pixel. Per questa operazione potrebbe occorrere un po' di tempo.
 - Compare l'avvertenza **Riavvia la fotocamera**.
- Spegner e riaccendere la fotocamera

DOMANDE FREQUENTI

Problema	Causa possibile/da controllare	Proposte di rimedio
Problemi con la batteria		
La batteria si scarica molto in fretta	La batteria è troppo fredda	Riscaldare la batteria (ad esempio nella tasca dei pantaloni) e inserirla solo subito prima della ripresa
	La batteria è surriscaldata	Lasciare raffreddare la batteria
	Luminosità del monitor o del mirino elettronico impostata su un livello troppo alto	Ridurre il livello di luminosità
	Modalità di risparmio energetico non attivata	Attivare Spegnimento automatico
	Modalità AF permanentemente in funzione	Selezionare un'altra modalità
	Connessione WLAN permanente	Disattivare il WLAN se non utilizzato
	Utilizzo permanente del monitor (ad esempio modalità Live View)	Disattivare la funzione
	La batteria è stata ricaricata varie volte	La durata utile della batteria ha raggiunto la fine Sostituire la batteria
	Tracking-AF con AFc attivato	Utilizzare AFs o MF
Anteprima delle foto scattate (Riproduzione autom.) attivata	Disattivare la funzione	
Il processo di ricarica non si avvia	Orientamento della batteria o collegamento del caricabatterie errati	Controllare orientamento e collegamento
Il processo di ricarica dura a lungo	Batteria troppo fredda o surriscaldata	Caricare la batteria a temperatura ambiente
La spia di controllo della ricarica è accesa, ma la batteria non si carica	Contatti della batteria sporchi	Pulire i contatti con un panno morbido e asciutto
	La batteria è stata ricaricata varie volte	La durata utile della batteria ha raggiunto la fine Sostituire la batteria
Problemi con la fotocamera		
La fotocamera si spegne all'improvviso	La batteria è scarica	Caricare la batteria o sostituirla
Impossibile accendere la fotocamera	La batteria è scarica	Caricare la batteria o sostituirla
	La batteria è troppo fredda	Riscaldare la batteria (ad esempio nella tasca dei pantaloni)
La fotocamera si rispegne immediatamente dopo l'accensione	La batteria è scarica	Caricare la batteria o sostituirla

La fotocamera si surriscalda	Sviluppo di calore durante le riprese video ad alta risoluzione (4K) o con la funzione scatto continuo con DNG (dati non elaborati)	Non è un'anomalia di funzionamento, lasciare raffreddare la fotocamera se si surriscalda eccessivamente
La fotocamera non riconosce la scheda di memoria	La scheda di memoria non è compatibile o è difettosa	Sostituire la scheda di memoria
	La scheda di memoria non è stata formattata correttamente	Formattare la scheda di memoria nella fotocamera (Attenzione: perdita dei dati!)
Menu e indicatori		
Il mirino elettronico è scuro	Luminosità EVF impostata su un livello troppo basso	Impostare la luminosità del mirino elettronico
La schermata non è in italiano	-	Nel menu Language , selezionare l'opzione Italiano
Il mirino elettronico è scuro	Commutazione tra EVF e LCD impostata scorrettamente	Selezionare l'impostazione adatta
L'immagine nel mirino non è a fuoco		Verificare e se necessario modificare la regolazione diottrica
Il monitor è troppo scuro o troppo chiaro/ difficilmente riconoscibile	Luminosità impostata scorrettamente	Impostare la luminosità del monitor
	L'angolo di osservazione è troppo ridotto	Osservare possibilmente il monitor perpendicolarmente
	Sensore di luminosità coperto	Assicurarsi che il sensore di luminosità non venga coperto
Live View si ferma all'improvviso o non si avvia	La fotocamera si surriscalda notevolmente a causa dell'elevata temperatura ambiente, modalità Live View prolungata, ripresa prolungata di video o scatti continui	Lasciare raffreddare
La luminosità nella modalità Live View non corrisponde a quella della ripresa	Le impostazioni della luminosità del monitor non hanno effetto sulle riprese	All'occorrenza, regolare le impostazioni della luminosità
	L'anteprima dell'esposizione non è attivata	Attivare la funzione
Dopo la ripresa di un'immagine, il numero degli scatti rimasti non diminuisce	L'immagine occupa poco spazio di memoria	Nessuna anomalia di funzionamento, il numero di scatti rimasti viene definito approssimativamente
Scatto		
Sul monitor/nel mirino compare un effetto neve premendo il pulsante di scatto fino al primo punto di resistenza	L'amplificazione viene aumentata per assistere la composizione fotografica quando il soggetto è poco illuminato e l'apertura del diaframma è ridotta	Nessuna anomalia di funzionamento, nessun effetto negativo sulle riprese
Il monitor/mirino si spengono troppo in fretta	Impostazioni di risparmio energetico attivate	All'occorrenza, modificare le impostazioni

La schermata scompare dopo lo scatto/il monitor diventa buio dopo lo scatto	Il flash si carica dopo avere effettuato lo scatto e il monitor resta spento	Attendere finché il flash non sarà completamente carico
Il flash non si accende	Il flash non può essere utilizzato con le impostazioni selezionate	Osservare l'elenco delle impostazioni compatibili con la funzione flash
	La batteria è scarica	Caricare la batteria o sostituirla
	Pressione del pulsante di scatto mentre il flash si sta ancora caricando	Attendere finché il flash non si sarà completamente caricato
	Funzione di otturatore elettronico selezionata	Cambiare l'impostazione
	È attivata la modalità di bracketing automatico o di scatto continuo	Cambiare l'impostazione
Il flash non illumina completamente il soggetto	Il soggetto è al di fuori della portata del flash	Portare il soggetto entro la portata del flash
	La luce del flash viene coperta	Assicurarsi che la luce del flash non venga coperta dalle dita o da oggetti
Non è possibile effettuare lo scatto con la fotocamera/Pulsante di scatto disattivato/Scatto impossibile	La scheda di memoria è esaurita	Sostituire la scheda di memoria
	La scheda di memoria non è stata formattata	Riformattare la scheda di memoria (attenzione: perdita dei dati!)
	La scheda di memoria è protetta contro la scrittura	Disattivare la protezione contro la scrittura della scheda di memoria (levetta sul lato della scheda di memoria)
	I contatti della scheda di memoria sono sporchi	Pulire i contatti con un panno morbido in cotone o lino
	La scheda di memoria è danneggiata	Sostituire la scheda di memoria
	Il sensore è surriscaldato	Lasciare raffreddare la fotocamera
	La fotocamera si è spenta automaticamente (Spegnimento automatico)	Riacendere la fotocamera All'occorrenza, disattivare lo spegnimento automatico
	Dati immagine vengono trasferiti sulla scheda di memoria e la memoria temporanea è esaurita	Attendere
	La funzione di riduzione del rumore è in funzione (ad esempio dopo riprese notturne con un tempo di esposizione prolungato)	Attendere o disattivare la riduzione del rumore
	La batteria è scarica	Caricare la batteria o sostituirla
	La fotocamera sta elaborando una ripresa	Attendere
La numerazione delle immagini è esaurita	Si veda il capitolo "Gestione dei dati"	

L'immagine non viene messa a fuoco automaticamente	Non è attivato l'autofocus AF	Attivare AF
Nessun riconoscimento facciale/il viso non viene riconosciuto	Il viso è nascosto (occhiali da sole, cappello, capelli lunghi ecc.)	Rimuovere gli oggetti che interferiscono con il riconoscimento
	Il viso occupa troppo poco spazio nell'immagine	Modificare la composizione fotografica
	Il viso è inclinato o orizzontale	Tenere il viso dritto
	La fotocamera viene tenuta inclinata	Tenere la fotocamera dritta
	Il viso è scarsamente illuminato	Utilizzare il flash, migliorare l'illuminazione
La fotocamera sceglie l'oggetto/soggetto sbagliato	L'oggetto erroneamente scelto è più vicino al centro dell'immagine rispetto all'oggetto principale	Cambiare l'inquadratura o riprendere l'immagine utilizzando il salvataggio della messa a fuoco
	L'oggetto erroneamente scelto è un viso	Disattivare il riconoscimento facciale
La ripresa continuata non è possibile	La fotocamera è surriscaldata e la funzione è stata temporaneamente disattivata per proteggerla da danneggiamenti	Lasciare raffreddare la fotocamera
	Viene utilizzata una batteria ricaricabile obsoleta (BP-SCL4)	Utilizzare una batteria ricaricabile nuova (BP-SCL6) verwenden
L'immagine sul monitor presenta rumore di fondo	Funzione di intensificazione della luce del monitor in ambienti bui	Nessuna anomalia di funzionamento, nessun effetto negativo sulle riprese
Il salvataggio delle immagini dura molto tempo	È attivata la soppressione del rumore per l'esposizione prolungata	Disattivare la funzione
	È inserita una scheda di memoria lenta	Utilizzare una scheda di memoria idonea
Non è possibile il bilanciamento del bianco manuale	Il soggetto è troppo scuro o troppo chiaro	
La fotocamera non mette a fuoco	Il soggetto desiderato è troppo vicino alla fotocamera	Selezionare la modalità Macro
	Il soggetto desiderato è troppo lontano	Disattivare la modalità Macro
	Il soggetto non è adatto all'autofocus	Utilizzare il blocco di messa a fuoco/salvataggio della messa a fuoco oppure la messa a fuoco manuale
Campo di misura AF evidenziato in rosso quando AF è attivato, immagini sfuocate	La messa a fuoco non riesce	Ritardare la messa a fuoco

Impossibile selezionare un campo di misura AF	La ghiera di messa a fuoco non è sulla posizione AF	Regolare la ghiera di messa a fuoco sulla posizione AF
	Sono stati selezionati il controllo automatico del campo di misura o il riconoscimento facciale nella modalità AF	Selezionare un'altra impostazione
	Riproduzione dell'immagine attivata	Disattivare la riproduzione dell'immagine
	Fotocamera in stand-by	Premere il pulsante di scatto fino al primo punto di resistenza
La luce ausiliaria AF non si accende	La fotocamera si trova nella modalità di ripresa video	Cambiare modalità
	La funzione non è attivata	Attivare AF
Riprese video		
La ripresa video non è possibile	La fotocamera è surriscaldata e la funzione è stata temporaneamente disattivata per proteggerla da danneggiamenti	Lasciare raffreddare la fotocamera
La ripresa video si ferma da sola	Durata massima di ripresa singola raggiunta	
	La velocità di scrittura della scheda di memoria è insufficiente per la risoluzione video/compressione selezionate	Inserire un'altra scheda di memoria o modificare il metodo di salvataggio
Nella modalità video non è disponibile la funzione L-Log	Non è stato selezionato il formato a 10 bit come formato video	Nel formato video, commutare sul formato a 10 bit o su MOV
Nella modalità video si vede ASA invece di ISO , angolo invece dei tempi di posa e stop di diaframma T invece dei valori F	Come modalità di ripresa è stato selezionato Cine	Commutare da Cine su Video
Durante l'ingrandimento si verificano oscillazioni di esposizione	La fotocamera è impostata su Auto ISO	Attivare Floating ISO
Riproduzione e gestione delle immagini		
Le immagini selezionate non possono essere eliminate	Alcune delle immagini selezionate sono protette contro la scrittura	Rimuovere la protezione contro la scrittura (con il dispositivo con cui il file è stato protetto contro la scrittura)
La numerazione dei file non inizia da 1	Sulla scheda di memoria sono già presenti altre immagini	Si veda il capitolo "Gestione dei dati"
L'impostazione di ora e data è sbagliata o manca	La fotocamera non è stata utilizzata per lungo tempo (soprattutto dopo aver tolto la batteria)	Inserire una batteria carica e reimpostare la fotocamera
I timbri data e ora sulle foto non sono corretti	L'ora è impostata scorrettamente	Impostare l'ora correttamente Attenzione: in caso di non utilizzo/stoccaggio prolungati con batteria scarica, le impostazioni dell'ora vanno perse

Timbri data e ora sulle foto sono indesiderati	Ignorare l'impostazione	Non cancellabile successivamente All'occorrenza, disattivare la funzione
Le immagini sono compromesse o mancano	È stata estratta la scheda di memoria mentre lampeggiava la spia di stand-by	Non rimuovere la scheda mentre lampeggia la spia di stand-by. Ricaricare la batteria.
	Formattazione della scheda mancante o compromessa	Riformattare la scheda di memoria (Attenzione: perdita dei dati!)
L'ultima immagine non viene visualizzata sul monitor	L'anteprima non è attivata	Attivare la funzione Riproduzione autom.
Alcune parti delle scene video non rientrano completamente nell'immagine	Differenza di rapporto di formato tra la fotocamera e il mezzo di riproduzione	Impostare il rapporto di formato corretto sulla fotocamera
Qualità dell'immagine		
Immagine troppo chiara	Sensore ottico coperto durante la ripresa	Durante la ripresa, assicurarsi che il sensore ottico sia libero
Effetto neve	Tempi di esposizione lunghi (>1 s)	Attivare la funzione di soppressione del rumore per l'esposizione prolungata
	Sensibilità ISO troppo elevata	Ridurre la sensibilità ISO
Colori non naturali	Bilanciamento del bianco non impostato o impostato scorrettamente	Adattare il bilanciamento del bianco alla sorgente luminosa o effettuarlo manualmente
Macchie tonde bianche, simili a bolle di sapone	Scatto con il flash in ambienti molto bui: riflessi di pulviscolo	Disattivare il flash
Le immagini sono sfuocate	L'obiettivo è sporco	Pulire l'obiettivo
	L'obiettivo viene bloccato	Allontanare gli oggetti dall'obiettivo
	La fotocamera è stata mossa durante la ripresa	Utilizzare il flash
		Fissare la fotocamera su uno stativo Tentare con tempi di posa più corti
Funzione Macro	Selezionare la modalità corrispondente	
Le immagini sono sovraesposte	Flash attivato anche in ambienti luminosi	Cambiare la modalità flash
	Forte sorgente luminosa nell'immagine	Evitare forti sorgenti luminose nell'immagine
	(Mezza luce) controluce cade nell'obiettivo (anche da sorgenti luminose esterne all'area di messa a fuoco)	Utilizzare il paraluce oppure cambiare soggetto
	È stato selezionato un tempo di esposizione troppo prolungato	Selezionare tempi di esposizione più corti
Sfuocatura/Lo stabilizzatore ottico non funziona	Ripresa in ambienti bui senza flash	Utilizzare lo stativo
Immagine a grana grossa o con effetto neve	Sensibilità ISO troppo elevata	Ridurre la sensibilità ISO

Righe orizzontali	Ripresa con otturatore elettronico sotto sorgenti luminose come lampadine a incandescenza fluorescenti o lampade LED	Tentare con tempi di posa più corti
Colori e luminosità falsati	Ripresa in presenza di fonti di luce artificiale o estrema luminosità	Effettuare il bilanciamento del bianco o preimpostare un'illuminazione adatta
Non viene visualizzata alcuna immagine	Manca la scheda di memoria	Inserire una scheda di memoria
	Le riprese sono state effettuate con un'altra fotocamera	Per visualizzarle, trasferire le riprese su un altro dispositivo
Non è possibile visualizzare le immagini	Il nome del file dell'immagine è stato cambiato con il computer	Utilizzare un software idoneo alla trasmissione delle immagini dal computer alla fotocamera
Qualità video		
Riprese video con sfarfallio/striature	Interferenza della sorgente luminosa in presenza di illuminazione artificiale	Per Profili video , selezionare un frame rate diverso (adatto alla frequenza di rete a corrente alternata presente in loco)
Rumori della fotocamera sulle riprese video	Sono state utilizzate ghiera di regolazione	Possibilmente, non utilizzare ghiera di regolazione durante la videoregistrazione
Manca l'audio durante la riproduzione video	Il volume di riproduzione è troppo basso	Aumentare il volume di riproduzione
	Microfono coperto durante la ripresa	Durante la ripresa, prestare attenzione a tenere libero il microfono
	Gli altoparlanti sono coperti	Durante la riproduzione, tenere liberi gli altoparlanti
	Il microfono era disattivato durante la ripresa	Accendere il microfono
Sfarfallio o righe orizzontali sui video	I sensori CMOS mostrano questo fenomeno in presenza di sorgenti luminose come lampade LED o lampade fluorescenti tubolari	Si può ridurre il fenomeno selezionando manualmente un tempo di posa fisso (ad esempio 1/100 s)
Smartphone/WLAN		
La connessione WLAN si interrompe	La fotocamera si disattiva in caso di surriscaldamento (funzione di protezione)	Lasciare raffreddare la fotocamera
Pairing con uno dispositivo mobile impossibile	Per il dispositivo mobile è già stato eseguito un pairing con la fotocamera	Sul dispositivo mobile, cancellare la registrazione della fotocamera salvata nelle impostazioni per il Bluetooth e ripetere il pairing

La connessione con il dispositivo mobile/ la trasmissione delle immagini non funzionano	Il dispositivo mobile è troppo lontano	Ridurre la distanza
	Interferenza con altri dispositivi, ad esempio in prossimità di telefoni cellulari o forni a microonde	Aumentare la distanza dalle sorgenti di disturbo
	Disturbo causato dalla presenza di numerosi dispositivi mobili nelle vicinanze	Instaurare nuovamente la connessione/ allontanare gli altri dispositivi mobili
	Il dispositivo mobile è già connesso ad un altro dispositivo	Controllare le connessioni
La fotocamera non viene visualizzata sullo schermo di configurazione del WLAN del dispositivo mobile	Il dispositivo mobile non riconosce la fotocamera	Disattivare la funzione WLAN del dispositivo mobile e riattivarla

ELENCO DEI MENU

PULSANTI FUNZIONE

Per l'accesso diretto sono disponibili i seguenti elementi di comando (vedi pag. 72).

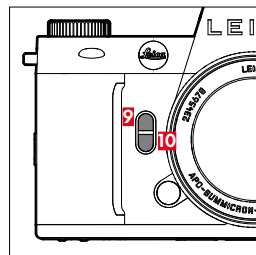
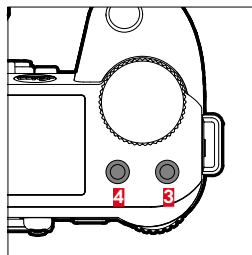
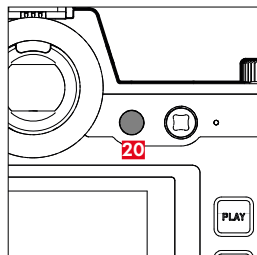
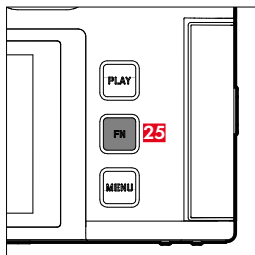

25 Pulsante FN

20 Pulsante funzione

3 Pulsante funzione

4 Pulsante funzione

9 Pulsante funzione

10 Pulsante funzione

LEGENDA

◆ = Accessibile dal Control Center

● = Disponibile per i pulsanti funzione

● = Impostazione di fabbrica dei pulsanti funzione

ACCESSO DIRETTO

Funzione	FOTO		VIDEO/CINE	
	Control Center	Pulsanti funzione	Control Center	Pulsanti funzione
Foto < > Video	◆	● ● (4)	◆	● ● (4)
Commuta Info Profili		● ● (25)		● ● (25)
Ingrandimento		● ● (9)		●
Commutare AF/MF		●		●
Centrare il campo di misura AF		●		
Anteprima esp. / prof. campo		●		
Commutare Gamma video				●
Livello dell'audio (Guadagno microfono + Volume cuffie)			◆	● ● (9)
Modalità di esposizione	◆		◆	
Modalità di messa a fuoco	◆	●	◆	●
Modalità AF	◆	● ● (10)	◆	● ● (10)
Impostazioni messa a fuoco				
Impostazioni AF		●		●
Profili AF		●		
Assistente di MF		●		
Luce ausiliaria AF		●		
Ingrand. autom.		●		●
Touch AF		●		●
Touch AF con EVF		●		●
Limitazione focalizzazione (Macro)		●		●

Angolo di rotazione		●		●
Misurazione esposizione	◆	●	◆	●
Impostazioni ISO	◆	●	◆	●
Impostazioni auto ISO		●		● (solo nella modalità video)
Floating ISO		●		●
Incremento ISO		●		●
Incremento EV		●		●
Modo di scatto	◆	●		
Scatto a intervalli		●		
Bracketing esposizione		●		
Multiscatto		●		
Autoscatto		●		
Bilanciamento del bianco	◆	●	● 3	◆
Cartoncino grigio		●		●
Temperatura colore		●		●
Formato File	◆	●		
Risoluzione DNG		●		
Impostazioni JPG				
Risoluzione JPG		●		
Soppressione del rumore (JPG)				
Leica Looks		●		
iDR		●		●
Stile film		●		
Soppress. del rumore (esp. prolung.)		●		

Funzione	FOTO		VIDEO/CINE	
	Control Center	Pulsanti funzione	Control Center	Pulsanti funzione
Controllo della prospettiva		●		
Formato sensore		●		
Stabilizzazione		●		
Stabilizzazione immagine		●		●
Modalità panning				
Rapporto d'aspetto		●		
Impostazioni flash		●		
Modalità flash				
Compensazione esp. flash		●		
Sincro flash				
Impostazioni personalizzate				
Ghiere di regolazione (obiettivi AF)		●		●
Ghiere di regolazione (obiettivi MF)		●		●
Blocco ghiera		●		●
Blocco del joystick		●		●
Assistente ripresa		●		●
Overlay immagini		●		
Focus Peaking		●		●
Clipping / Zebra		●		●
Cornice				●
Monitor di forma d'onda				●
Gestione memoria				
Formatta la memoria		●		●
Opzioni di salvataggio		●		

Funzione	FOTO		VIDEO/CINE	
	Control Center	Pulsanti funzione	Control Center	Pulsanti funzione
Tipo di otturatore		●		
Riproduzione autom.		●		
Visualizz. immagini raggruppate		●		
Impostazioni Live View				
Anteprima esposizione		●		
Live View avanzato		●		
Leica FOTOS	◆	●	◆	●
Ricarica tramite USB		●		●
Modalità USB				
Wi-Fi				
Profilo utente		●		●
Impostazioni fotocamera				
Impostazioni display				
EVF < > LCD		●		●
			●	●
			20	20
Risparmio energetico				
Profili obiettivo		●		●
Unità distanza				
Segnale acustico		●		●
Data & Ora				
Reset numerazione immagini				
Pulizia automatica del sensore				
Mappatura dei pixel				

Funzione	FOTO			VIDEO/CINE		
	Control Center	Pulsanti funzione		Control Center	Pulsanti funzione	
Resetta fotocamera						
Informazioni fotocamera						
Language						
Compensazione esposizione	◆	●		◆	●	
ISO (foto & video)*	◆	●	●	◆	●	●
ASA (Cine)*			3			3
Profili video				◆	●	
Impostazioni Log					●	
Impostazioni HLG						
Impostazioni L-Log						
Profilo LUT					●	
Leica Looks					●	
Stile video					●	
Modalità Cine					●	
HDMI con audio						
Audio						
Guadagno microfono					●	
Riduzione rumore del vento					●	
Timecode					●	
Registrazione segmentata					●	
Barra dei colori					●	
Cornice REC					●	

* Alcune funzioni sono disponibili unicamente tramite accesso diretto. Queste funzioni sono elencate all'inizio della tabella.

ACCESSO DIRETTO NELLA MODALITÀ DI RIPRODUZIONE

Funzione	Riproduzione (foto/video)		
	Menu di riproduzione	Pulsanti funzione	
Commuta Info Profili		●	● (25)
Classifica		●	● (3)
EVF < > LCD		●	● (20)
Ingrandimento (solo per foto)		●	● (10)
Elimina singolarmente	●	●	● (4)
Elimina multipli	●	●	● (9)
Elimina tutti senza ★	●	●	

SCHEMA TECNICA

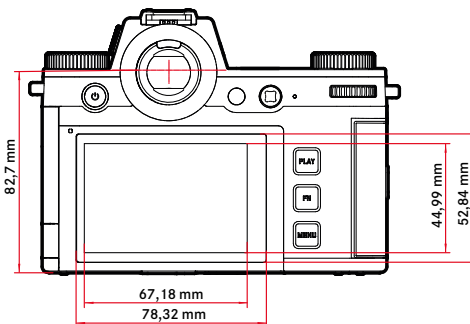
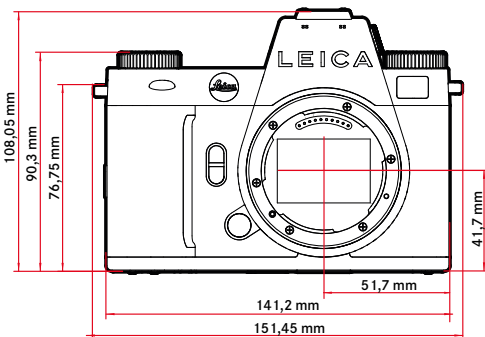
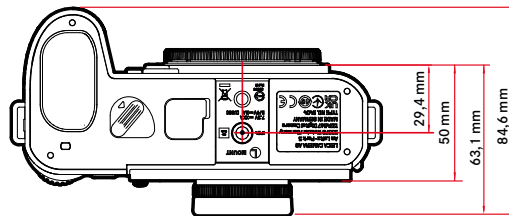
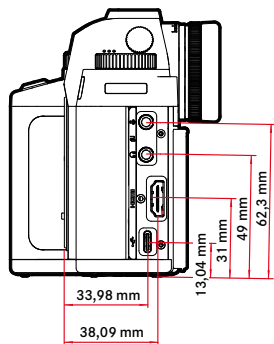

FOTOCAMERA

Modello

Leica SL3-S

Tipo di fotocamera

Fotocamera a pieno formato senza specchio

N. modello

4506

Cod. ord.

10 643 EU/US/CN, 10 644 JP, 10 645 ROW

Memoria tampone

8 GB

Spazio a seconda del frame rate e del formato immagine, valore approssimativo (numero di immagini possibile nella memoria tampone)

Scatto continuo	DNG	DNG + JPG	JPG
2 f/s, 14 bit, AF	1000	1000	1000
5 f/s, 14 bit, AF	1000	345	1000
7 f/s, 12 bit, AF	680	255	1000
15 f/s, 12 bit, AF	175	175	175
30 f/s, 12 bit, AF	175	175	175

I valori dipendono dal tipo di scheda di memoria utilizzata (SD o CFexpress) / risoluzione

Supporti di memoria

UHS-II (consigliato), UHS-I, schede di memoria SD/SDHC/SDXC + scheda CFexpress tipo B (consigliato)

Materiale

Involucro interamente metallico: magnesio e alluminio, rivestimento in ecopelle, resistente all'umidità come da norma IEC 60529 (indice di protezione IP54)

Attacco obiettivo

Baionetta Leica L con contatti elettrici per la comunicazione tra obiettivo e fotocamera

Condizioni d'esercizio

Da -10 a +40°C

Interfacce

- Slitta porta accessori ISO con contatti agguntivi
- Interfaccia Timecode
- Porta HDMI 2.1 di tipo A
- USB 3.1 Gen1 tipo C
- Uscita audio da 3,5 mm/Ingresso audio da 3,5 mm
- Interfaccia di comunicazione nel fondello per l'imputazione multifunzione

Attacco filettato per treppiede

A 1/4 DIN 4503 (1/4") in acciaio inox nel fondello

Peso

Circa 768 g (senza batteria, scheda SD, coperchio a baionetta dell'alloggiamento)

SENSORE

Dimensioni del sensore

Sensore CMOS, 25,3 MP/24,6 MP (totale/effettivo)

Processore

Serie Leica Maestro (Maestro IV)

Stabilizzazione dell'immagine

Stabilizzazione dell'immagine a 5 assi fino a 5 stop di diaframma

Filtri

Filtro per la separazione RGB, filtro UV/IR, nessun filtro passa-basso

Formato file

Foto: DNG™ (dati non elaborati), DNG + JPG, JPG (DCF 2.0, Exif 3.00)

Video:

MP4	H.265	AAC	48 kHz/16 bit
	H.264	AAC	48 kHz/16 bit
MOV	H.265	LPCM	48 kHz/24 bit
	H.264	LPCM	48 kHz/24 bit
	ProRes	LPCM	48 kHz/24 bit
RAW		LPCM	48 kHz/24 bit

Risoluzione foto

35 mm	DNG		JPG	
L	6000x4000	24 MP	6000x4000	24 MP
APS-C	DNG		JPG	
L	3936x2624	10,3 MP	3936x2624	10,3 MP

Dimensione file

DNG™: circa 40 MB, a seconda della risoluzione e dei contenuti dell'immagine

JPG: a seconda della risoluzione e dei contenuti dell'immagine

Video: la lunghezza max dipende dalla temperatura ambiente e dallo spazio di memoria disponibile

Profondità di colore

DNG™: 14 bit (a seconda del modo di scatto continuo, sono possibili anche 12 bit), JPG: 8 bit

Spazio colore

Foto: sRGB

Video: Rec. 709/Rec. 2020 (HLG/L-Log)

Modalità di ripresa video

Modalità video: P - A - S - M

Modalità Cine: M

Risoluzione video

	Risoluzione	Rapporto d'aspetto
6K OG	5952 x 3968	3:2
C6K	5952 x 3136	17:9
6K	5888 x 3312 (H.265)	16:9
	5776 x 3056 (ProRes)	
C4K	4096 x 2160 (MOV/MP4)	17:9
	4128 x 2176 (RAW)	
4K	3840 x 2160	16:9
3,5K	3536 x 2656	4:3 (RAW)
Full HD	1920x1080	16:9

Frame rate / frequenza bit video

Formato File	Risoluzione	Frequenza fotogrammi	Frequenza bit	YUV/bit	Compressione	Codec		
MP4	4K 3840 x 2160	59,94 f/s	100 Mbps	4:2:0 / 10 bit	Long GOP	H.265		
		50,00 f/s	100 Mbps	4:2:0 / 10 bit	Long GOP	H.265		
		29,97 f/s	100 Mbps	4:2:0 / 8 bit	Long GOP	H.264		
		25,00 f/s	100 Mbps	4:2:0 / 8 bit	Long GOP	H.264		
		23,98 f/s	100 Mbps	4:2:0 / 8 bit	Long GOP	H.264		
		59,94 f/s	28 Mbps	4:2:0 / 8 bit	Long GOP	H.264		
	FHD 1920 x 1080	50,00 f/s	28 Mbps	4:2:0 / 8 bit	Long GOP	H.264		
		29,97 f/s	20 Mbps	4:2:0 / 8 bit	Long GOP	H.264		
		25,00 f/s	20 Mbps	4:2:0 / 8 bit	Long GOP	H.264		
		23,98 f/s	24 Mbps	4:2:0 / 8 bit	Long GOP	H.264		
		MOV	6K OG (3:2) 5952 x 3968	29,97 f/s	200 Mbps	4:2:0 / 10 bit	Long GOP	H.265
				25,00 f/s	200 Mbps	4:2:0 / 10 bit	Long GOP	H.265
				24,00 f/s	200 Mbps	4:2:0 / 10 bit	Long GOP	H.265
				23,98 f/s	200 Mbps	4:2:0 / 10 bit	Long GOP	H.265
C6K (17:9) 5952 x 3136	29,97 f/s		200 Mbps	4:2:0 / 10 bit	Long GOP	H.265		
	25,00 f/s		200 Mbps	4:2:0 / 10 bit	Long GOP	H.265		
	24,00 f/s		200 Mbps	4:2:0 / 10 bit	Long GOP	H.265		
	23,98 f/s		200 Mbps	4:2:0 / 10 bit	Long GOP	H.265		
6K (16:9) 5888 x 3312	29,97 f/s		200 Mbps	4:2:0 / 10 bit	Long GOP	H.265		
	25,00 f/s		200 Mbps	4:2:0 / 10 bit	Long GOP	H.265		
	24,00 f/s	200 Mbps	4:2:0 / 10 bit	Long GOP	H.265			
	23,98 f/s	200 Mbps	4:2:0 / 10 bit	Long GOP	H.265			
C4K (17:9) 4096 x 2160	59,94 f/s	800 Mbps	4:2:2 / 10 bit	ALL-I	H.264			
	59,94 f/s	600 Mbps	4:2:2 / 10 bit	ALL-I	H.264			
	50,00 f/s	800 Mbps	4:2:2 / 10 bit	ALL-I	H.264			
	50,00 f/s	600 Mbps	4:2:2 / 10 bit	ALL-I	H.264			
	48,00 f/s	800 Mbps	4:2:2 / 10 bit	ALL-I	H.264			
	48,00 f/s	600 Mbps	4:2:2 / 10 bit	ALL-I	H.264			
	47,95 f/s	800 Mbps	4:2:2 / 10 bit	ALL-I	H.264			
	47,95 f/s	600 Mbps	4:2:2 / 10 bit	ALL-I	H.264			
	29,97 f/s	400 Mbps	4:2:2 / 10 bit	ALL-I	H.264			
	25,00 f/s	400 Mbps	4:2:2 / 10 bit	ALL-I	H.264			
4K 3840 x 2160	24,00 f/s	400 Mbps	4:2:2 / 10 bit	ALL-I	H.264			
	23,98 f/s	400 Mbps	4:2:2 / 10 bit	ALL-I	H.264			
	59,94 f/s	800 Mbps	4:2:2 / 10 bit	ALL-I	H.264			
	59,94 f/s	600 Mbps	4:2:2 / 10 bit	ALL-I	H.264			
	50,00 f/s	800 Mbps	4:2:2 / 10 bit	ALL-I	H.264			
	50,00 f/s	600 Mbps	4:2:2 / 10 bit	ALL-I	H.264			
	48,00 f/s	800 Mbps	4:2:2 / 10 bit	ALL-I	H.264			
	48,00 f/s	600 Mbps	4:2:2 / 10 bit	ALL-I	H.264			
	47,95 f/s	800 Mbps	4:2:2 / 10 bit	ALL-I	H.264			
	47,95 f/s	600 Mbps	4:2:2 / 10 bit	ALL-I	H.264			
29,97 f/s	400 Mbps	4:2:2 / 10 bit	ALL-I	H.264				
25,00 f/s	400 Mbps	4:2:2 / 10 bit	ALL-I	H.264				
24,00 f/s	400 Mbps	4:2:2 / 10 bit	ALL-I	H.264				
23,98 f/s	400 Mbps	4:2:2 / 10 bit	ALL-I	H.264				

	FHD 1920 x 1080	119,88 f/s	400 Mbps	4:2:2 / 10 bit	ALL-I	H.264
		100,00 f/s	400 Mbps	4:2:2 / 10 bit	ALL-I	H.264
		59,94 f/s	200 Mbps	4:2:2 / 10 bit	ALL-I	H.264
		50,00 f/s	200 Mbps	4:2:2 / 10 bit	ALL-I	H.264
		48,00 f/s	200 Mbps	4:2:2 / 10 bit	ALL-I	H.264
		47,95 f/s	200 Mbps	4:2:2 / 10 bit	ALL-I	H.264
		29,97 f/s	200 Mbps	4:2:2 / 10 bit	ALL-I	H.264
		25,00 f/s	200 Mbps	4:2:2 / 10 bit	ALL-I	H.264
		24,00 f/s	200 Mbps	4:2:2 / 10 bit	ALL-I	H.264
		23,98 f/s	200 Mbps	4:2:2 / 10 bit	ALL-I	H.264
	FHD Slow Motion 1920 x 1080	Sensore: 179,82 f/s Ripresa: 29,97 f/s	100 Mbps	4:2:0 / 10 bit	Long GOP	H.265
		Sensore: 150,00 f/s Ripresa: 25,00 f/s	100 Mbps	4:2:0 / 10 bit	Long GOP	H.265
		Sensore: 119,88 f/s Ripresa: 29,97 f/s	100 Mbps	4:2:0 / 10 bit	Long GOP	H.265
		Sensore: 100,00 f/s Ripresa: 25,00 f/s	100 Mbps	4:2:0 / 10 bit	Long GOP	H.265
	C6K (17:9) 5776 x 3056	29,97 f/s	1939 Mbps	422HQ		ProRes
		25,00 f/s	1618 Mbps	422HQ		ProRes
		24,00 f/s	1553 Mbps	422HQ		ProRes
		23,98 f/s	1551 Mbps	422HQ		ProRes
	C4K (17:9) 4096 x 2160	59,94 f/s	1944 Mbps	422HQ		ProRes
		50,00 f/s	1622 Mbps	422HQ		ProRes
		29,97 f/s	972 Mbps	422HQ		ProRes
		25,00 f/s	811 Mbps	422HQ		ProRes
		24,00 f/s	779 Mbps	422HQ		ProRes
		23,98 f/s	778 Mbps	422HQ		ProRes
	FHD 1920 x 1080	59,94 f/s	454 Mbps	422HQ		ProRes
		50,00 f/s	378 Mbps	422HQ		ProRes
29,97 f/s		227 Mbps	422HQ		ProRes	
25,00 f/s		189 Mbps	422HQ		ProRes	
24,00 f/s		182 Mbps	422HQ		ProRes	
23,98 f/s		181 Mbps	422HQ		ProRes	
RAW	6K (16:9) 5888 x 3312	29,97 f/s				
		25,00 f/s				
		23,98 f/s				
	C4K (17:9) 4128 x 2176	59,94 f/s				
		50,00 f/s				
		29,97 f/s				
		25,00 f/s				
		23,98 f/s				
	3,5K (4:3) 3536 x 2656	50,00 f/s				
		29,97 f/s				
		25,00 f/s				

Video gamma

Rec. 709, L-Log Rec. 2020, HLG Rec. 2020

Maggiori informazioni le trovate alla home page di Leica, dove potete scaricare il manuale "L-Log Reference Manual".

MIRINO/MONITOR

Mirino (EVF)

Risoluzione: 5760 000 punti (dot), 60 f/s o 120 f/s, ingrandimento: 0,76x con rapporto di formato 3:2 / 0,78x con rapporto di formato 4:3, copertura dell'immagine: 100 %, posizione pupilla di uscita: 21 mm, regolabile da -4 dpt a +2 dpt, con sensore oculare per la commutazione automatica da mirino a monitor e viceversa, ritardo temporale 0,005 s

Monitor

3,2" (retroilluminazione LED) con finitura anti-impronte e antigraffio, 2 332 800 pixel (dot), formato 3:2, display touchscreen

Display superiore

Display LCD transflettivo monocromatico da 1,28" ad alta riflettanza, 128 x 128 pixel, angolo di osservazione 120°, finitura anti-impronte

OTTURATORE

Tipo di otturatore

Otturatore lamellare a controllo elettronico

Tempi di posa

Otturatore mecc.: da 30 min a 1/8000 s

Funzione otturatore elettr.: da 60 s fino a 1/16000 s

Sincro flash: fino a 1/200 s

Pulsante di scatto

A due livelli

(1° livello: attivazione dell'elettronica della fotocamera, compresi l'autofocus e la misurazione dell'esposizione; 2° livello: scatto)

Autoscatto

Tempo di autoscatto: 2 s, 6 s, 12 s o 30 s

Modo di scatto

Singolo, Scatto continuo, Scatto a intervalli, Bracketing esposizione, Multi-Shot

Scatto continuo:

Impostazione	Tipo di otturatore	Modalità autofocus per lo scatto continuo
2 f/s, 14 bit, AF	Otturatore meccanico o elettrico	AFc, anche quando è selezionato AFs o AF intelligente
5 f/s, 14 bit, AF		
7 f/s, 12 bit, AF		
15 f/s, 12 bit, AF	Otturatore elettrico	
30 f/s, 12 bit, AF		

*Le impostazioni automatiche (regolazione dell'esposizione nelle modalità P/A/S, bilanciamento automatico del bianco e autofocus) vengono calcolate prima del primo scatto e sono applicate a tutti gli scatti successivi della stessa serie.

MESSA A FUOCO

Campo di lavoro

A seconda dell'obiettivo

Modalità di messa a fuoco

Automatica o manuale

Con regolazione manuale: a scelta, come assistente di messa a fuoco sono disponibili la funzione lente d'ingrandimento (Ingrandimento) e la marcatura contorni (Focus Peaking)

Sistema Autofocus

AF ibrido mediante la combinazione di rilevamento di contrasto, mappa di profondità e rilevamento di fase con i punti di messa a fuoco AF nel sensore.

Modalità Autofocus

AF intelligente (rimessa a fuoco automatica non appena il motivo cambia), AFs, AFc, impostazione AF memorizzabile, Touch AF opzionale

Metodi di misurazione dell'autofocus

Multi-zona, Spot (modificabile), Campo (modificabile e modulabile), Zona (modificabile e modulabile), Tracking, Riconoscimento delle persone, Riconoscimento degli animali (Beta)

Campi di misura dell'autofocus

315

ESPOSIZIONE

Misurazione dell'esposizione

TTL (misurazione dell'esposizione con l'obiettivo)

Metodi di misurazione dell'esposizione

Spot, Prevalenza al centro, Prevalenza zone chiare, Multi-zona

Modalità di esposizione

- Programma automatico (P)
- Priorità di diaframma (A): regolazione manuale del diaframma
- Priorità di tempo (S): regolazione manuale del tempo di posa
- Manuale (M): regolazione manuale del tempo di posa e del diaframma

Compensazione dell'esposizione

±3 EV a incrementi di 1/3 EV o incrementi di 1/2 EV

Bracketing automatico

3 o 5 scatti, gradazioni tra gli scatti fino a 3 EV, a incrementi di 1/3 EV, compensazione dell'esposizione opzionale: fino a ±3 EV

Campo di sensibilità ISO

	Foto	Video	L-Log	HLG
Auto ISO	ISO 100– ISO 200.000	ISO 100– ISO 200.000	ISO 400– ISO 100.000	ISO 400– ISO 200.000
Manuale	ISO 50– ISO 200.000	ISO 50– ISO 200.000	ISO 400– ISO 100.000	ISO 400– ISO 200.000

Impostazione ISO Dual Base

	Foto	Video	L-Log	HLG
Low Base ISO	ISO 50– ISO 560	ISO 50– ISO 560	ISO 400– ISO 2200	ISO 400– ISO 2200
High Base ISO	ISO 640– ISO 200.000	ISO 640– ISO 200.000	ISO 2500– ISO 100.000	ISO 2500– ISO 200.000

Bilanciamento del bianco

Automatico (Auto), impostazioni predefinite (Soleggiato, Cielo nuvoloso, Ombra, Incandescenza, HMI, Neon caldo, Neon freddo, Flussi), Misurazione manuale (Grigio medio pipetta, Grigio medio), regolazione manuale della temperatura del colore (Temperatura colore, da 2000 K a 11500 K)

CONTROLLO DELL'ESPOSIZIONE FLASH

Connessione del flash

Tramite la slitta porta accessori

Attacco sincro flash

Per il sincro flash (solo per la modalità Foto)

Attenzione: in modalità Video non è consentito collegare né utilizzare il flash!

Sincro flash

↔ : 1/200 s; possibilità di utilizzare tempi di posa più lunghi se il tempo di sincronizzazione del flash non viene raggiunto: commutazione automatica sulla modalità flash lineare TTL con flash Leica compatibili con la funzione HSS

Misurazione dell'esposizione flash

Tramite la misurazione del prelampe TTL con prevalenza al centro con flash Leica (SF 26, SF 40, SF 58, SF 60, SF 64) o flash compatibili, telecomando flash SF C1

Compensazione dell'esposizione del flash

SF 40: ±2 EV a incrementi di 1/2 EV

SF 60: ±2 EV a incrementi di 1/3 EV

DOTAZIONE A CORREDO

Microfono

Stereo interno + ingresso microfono spina jack stereo da 3,5 mm

Altoparlante

Mono interno + uscita cuffie spina jack stereo da 3,5 mm

WLAN

Per utilizzare la funzione WLAN è necessaria la app "Leica FOTOS". Disponibile nell'Apple App Store™ o nel Google Play Store™.

	2,4 GHz	5 GHz	
EU/ US/ CN	IEEE802.11b/g/n: canale 1-11 (2412- 2462 MHz)	Client mode: (solo per uso in interni) IEEE802.11a/n/ac: canali 36-64 (5180-5320 MHz)	Access point + client mode: IEEE802.11a/n/ac: canali 149-165 (5745-5825 MHz)
JP		Access point + client mode: (solo per uso in interni) IEEE802.11a/n/ac: canali 36-48 (5180-5240 MHz)	Client mode: (solo per uso in interni) IEEE802.11a/n/ac: canali 52-144 (5260-5720 MHz)
ROW			

Metodo di codifica: rete wireless-kompatible WPA2™

GPS

Attivabile tramite la app Leica FOTOS, non disponibile ovunque a causa delle leggi locali vigenti nei singoli Paesi. I dati vengono iscritti nell'intestazione Exif dei file immagine.

Bluetooth

Bluetooth 5.0 LE: canali 0-39 (2402-2480 MHz)

Lingue dei menu

Inglese, tedesco, francese, italiano, spagnolo, portoghese, russo, giapponese, cinese semplificato, cinese tradizionale, coreano

ALIMENTAZIONE ELETTRICA

Batteria (Leica BP-SCL6)

Batteria ricaricabile agli ioni di litio, tensione nominale 7,2V (DC); capacità 2200 mAh (almeno), 315 riprese (come da parametri CIPA), 1030 riprese (come da parametri CIPA con ciclo di ripresa modificato*), fabbricante: Panasonic Energy (Wuxi) Co. Ltd., made in China

Alimentatore USB-C (Leica ACA-SCL6)

(disponibile come optional)

Ingresso: corrente alternata 100-240V, 50/60 Hz, 0,25 A, commutazione automatica; uscita: corrente continua 5V/9V, 3A; fabbricante: Salom Electric (Xiamen) Co., Ltd., Made in China

Caricabatterie doppio (Leica BC-SCL6)

(disponibile come optional)

Ingresso: tensione continua 5V/3A, 9V/3A, commutazione automatica; uscita: tensione continua 8,4V, 850 mA/1000 mA; produttore: Salom Electric (Xiamen) Co., Ltd., made in China

Ricarica mediante USB

Durante il funzionamento: 9V/3A (27W min)

Con fotocamera spenta: 5V/1500 mA (2,5W o superiore)

*Ciclo 1: accensione, 1° scatto dopo 5 s, una ripresa ogni 3 s, dopo 10 riprese la fotocamera si spegne (Spegnimento automatico) e si riaccende dopo una pausa di 5 min.

*Ciclo 2: accensione, 1° scatto dopo 5 s, una ripresa ogni 3 s, dopo 50 riprese la fotocamera si spegne (Spegnimento automatico) e si riaccende dopo una pausa di 5 min. Questi cicli si ripetono in modo alternato finché la batteria non è scarica.



QuickTime

SCHEDA TECNICA

313

LEICA CUSTOMER CARE

Per la manutenzione della vostra attrezzatura Leica e un'eventuale consulenza su tutti i prodotti Leica e sulla loro ordinazione, potete rivolgervi al Customer Care di Leica Camera AG. Per le riparazioni, o in caso di danni, potete rivolgervi al nostro Customer Care o direttamente al Servizio Riparazioni di un rappresentante autorizzato Leica del vostro paese.

LEICA DEUTSCHLAND

Leica Camera AG

Leica Customer Care
Am Leitz-Park 5
35578 Wetzlar
Germania

Telefono: +49 6441 2080-189

Fax: +49 6441 2080-339

E-mail: customer.care@leica-camera.com

<https://leica-camera.com>

LA VOSTRA RAPPRESENTANZA NAZIONALE

L'Assistenza clienti competente per la vostra zona di residenza la troverete alla nostra home page:

<https://leica-camera.com/it-IT/contatto>

LEICA AKADEMIE

Il nostro programma completo di seminari, con tantissimi workshop interessanti sulla fotografia, lo trovate al seguente sito:

<https://leica-camera.com/it-IT/leica-akademie-italy>

Leica Camera AG | Am Leitz-Park 5
35578 WETZLAR | GERMANIA
Telefono: +49(0)6441-2080-0
Telefax: +49(0)6441-2080-333
www.leica-camera.com

SL3-S/IT/2025/1/1