



LEICA Q3 43

Datos técnicos.



Denominación **Leica Q3 43**

Tipo de cámara Cámara compacta digital de 35 mm

N.º de tipo 6506

N.º de pedido 19 084 EU/US/CN, 19 085 JP, 19 086 ROW

Memoria intermedia 8 GB

La capacidad depende de la frecuencia de imagen i del formato de imagen. Estos datos son aproximados (número de posibles imágenes que se pueden guardar en la memoria intermedia)

	DNG	DNG + JPG	JPG
15 fps	63	63	67
9 fps	70	66	76
7 fps	74	69	83
4 fps	83	72	104
2 fps	164	88	947

Medios de almacenamiento Tarjetas de memoria UHS-II (recomendada), UHS-I, SD-/SDHC-/SDXC

Material Carcasa completamente metálica: magnesio fundido bajo presión, forro de cuero, grado de protección IP52

Condiciones de uso De 0 a +40 °C

Interfaces Zapata para accesorios ISO con contactos adicionales de control para dispositivos de flash Leica, puertos HDMI tipo D, USB 3.1 Gen 2 tipo C hasta 10 gbps

Rosca para trípode A 1/4 DIN 4503 (1/4") de acero inoxidable en la base

Dimensiones

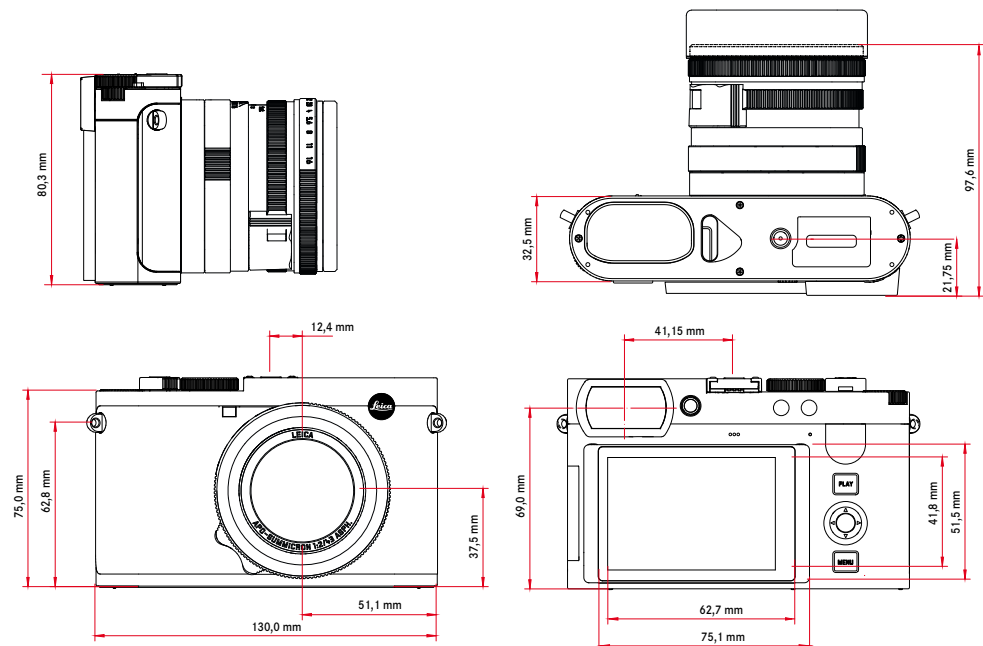

Peso Aprox. 772 g/688< g (con/sin batería)



LEICA Q3 43

Sensor

Tamaño del sensor	Sensor CMOS, 62,39 MP/60,3 MP (total/efectivo)		
Procesador	Leica Maestro Serie (Maestro IV)		
Filtro	Filtro de color RGB, filtro UV/IR, sin filtro de paso bajo		
Formatos de archivos	Foto: DNG™ (datos sin procesar), DNG + JPG, JPG (DCF 2.0, Exif 2.31) Video:		
	MP4	h.265 h.264	AAC AAC
	MOV	h.265 h.264 ProRes	LPCM LPCM LPCM
			48 kHz/16 bit 48 kHz/16 bit 48 kHz/24 bit 48 kHz/24 bit 48 kHz/24 bit

Resolución de foto	DNG™	9520 x 6336 píxeles (60,3 MP) 7404 x 4928 píxeles (36,5 MP) 5288 x 3518 píxeles (18,6 MP)
	JPG	9520 x 6336 píxeles (60,3 MP) 7392 x 4928 píxeles (36,4 MP) 5280 x 3504 píxeles (18,5 MP)

Tamaño de archivo	DNG™: aprox. 70 MB, depende de la resolución y el contenido de la imagen JPG: depende de la resolución y el contenido de la imagen Video: duración máx.: 29 min
-------------------	---

Profundidad de color	DNG™: 14 bit JPG: 8 bit
----------------------	----------------------------

Espacio de color	Foto: sRGB
------------------	------------

	Resolución
C8K (17:9)	8192 x 4320
8K (16:9)	7680 x 4320
C4K (17:9)	4096 x 2160
4K (16:9)	3840 x 2160
Full HD (16:9)	1920 x 1080

Vídeo-velocidad de secuencia de imagen/Tasa de bits

MOV C8K				
MOV C8K (grabación de datos en SD)				
29,97 fps	C8K 4:2:0 / 10 bit	h.265	L-GOP	300 Mbps
25,00 fps	C8K 4:2:0 / 10 bit	h.265	L-GOP	300 Mbps
24,00 fps	C8K 4:2:0 / 10 bit	h.265	L-GOP	300 Mbps
23,98 fps	C8K 4:2:0 / 10 bit	h.265	L-GOP	300 Mbps
MOV C8K (salida HDMI sin HLG/L-Log y sin grabación de datos en SD)				
29,97 fps	8K 4:2:0 / 8 bit	h.265	L-GOP	300 Mbps
25,00 fps	8K 4:2:0 / 8 bit	h.265	L-GOP	300 Mbps
24,00 fps	8K 4:2:0 / 8 bit	h.265	L-GOP	300 Mbps
23,98 fps	8K 4:2:0 / 8 bit	h.265	L-GOP	300 Mbps
MOV C8K (salida HDMI con HLG/L-Log o durante la grabación de datos en SD)				
29,97 fps	C4K 4:2:2 / 10 bit	h.265	L-GOP	300 Mbps
25,00 fps	C4K 4:2:2 / 10 bit	h.265	L-GOP	300 Mbps
24,00 fps	C4K 4:2:2 / 10 bit	h.265	L-GOP	300 Mbps
23,98 fps	C4K 4:2:2 / 10 bit	h.265	L-GOP	300 Mbps
MOV 8K				
MOV 8K (grabación de datos en SD)				
29,97 fps	8K 4:2:0 / 10 bit	h.265	L-GOP	300 Mbps
25,00 fps	8K 4:2:0 / 10 bit	h.265	L-GOP	300 Mbps
24,00 fps	8K 4:2:0 / 10 bit	h.265	L-GOP	300 Mbps
23,98 fps	8K 4:2:0 / 10 bit	h.265	L-GOP	300 Mbps
MOV 8K (salida HDMI sin HLG/L-Log y sin grabación de datos en SD)				
29,97 fps	8K 4:2:0 / 8 bit	h.265	L-GOP	300 Mbps
25,00 fps	8K 4:2:0 / 8 bit	h.265	L-GOP	300 Mbps
24,00 fps	8K 4:2:0 / 8 bit	h.265	L-GOP	300 Mbps
23,98 fps	8K 4:2:0 / 8 bit	h.265	L-GOP	300 Mbps
MOV 8K (salida HDMI con HLG/L-Log o durante la grabación de datos en SD)				
29,97 fps	4K 4:2:2 / 10 bit	h.265	L-GOP	300 Mbps
25,00 fps	4K 4:2:2 / 10 bit	h.265	L-GOP	300 Mbps
24,00 fps	4K 4:2:2 / 10 bit	h.265	L-GOP	300 Mbps
23,98 fps	4K 4:2:2 / 10 bit	h.265	L-GOP	300 Mbps



LEICA Q3 43

MOV C4K					
59,94 fps	4:2:2 / 10 bit (SD & HDMI)	h.264	ALL-I	600 Mbps	
50,00 fps	4:2:2 / 10 bit (SD & HDMI)	h.264	ALL-I	600 Mbps	
48,00 fps	4:2:2 / 10 bit (SD)	h.264	ALL-I	600 Mbps	
24,00 fps	4:2:2 / 10 bit (HDMI)				
47,95 fps	4:2:2 / 10 bit (SD)	h.264	ALL-I	600 Mbps	
23,98 fps	4:2:2 / 10 bit (HDMI)				
29,97 fps	4:2:2 / 10 bit (SD & HDMI)	h.264	ALL-I	400 Mbps	
25,00 fps	4:2:2 / 10 bit (SD & HDMI)	h.264	ALL-I	400 Mbps	
24,00 fps	4:2:2 / 10 bit (SD & HDMI)	h.264	ALL-I	400 Mbps	
23,98 fps	4:2:2 / 10 bit (SD & HDMI)	h.264	ALL-I	400 Mbps	
MOV 4K					
59,94 fps	4:2:2 / 10 bit (SD & HDMI)	h.264	ALL-I	600 Mbps	
50,00 fps	4:2:2 / 10 bit (SD & HDMI)	h.264	ALL-I	600 Mbps	
48,00 fps	4:2:2 / 10 bit (SD)	h.264	ALL-I	600 Mbps	
24,00 fps	4:2:2 / 10 bit (HDMI)				
47,95 fps	4:2:2 / 10 bit (SD)	h.264	ALL-I	600 Mbps	
23,98 fps	4:2:2 / 10 bit (HDMI)				
29,97 fps	4:2:2 / 10 bit (SD & HDMI)	h.264	ALL-I	400 Mbps	
25,00 fps	4:2:2 / 10 bit (SD & HDMI)	h.264	ALL-I	400 Mbps	
24,00 fps	4:2:2 / 10 bit (SD & HDMI)	h.264	ALL-I	400 Mbps	
23,98 fps	4:2:2 / 10 bit (SD & HDMI)	h.264	ALL-I	400 Mbps	
MOV FHD					
119,88 fps	4:2:2 / 10 bit (SD & HDMI)	h.264	ALL-I	400 Mbps	
100,00 fps	4:2:2 / 10 bit (SD & HDMI)	h.264	ALL-I	400 Mbps	
59,94 fps	4:2:2 / 10 bit (SD & HDMI)	h.264	ALL-I	200 Mbps	
50,00 fps	4:2:2 / 10 bit (SD & HDMI)	h.264	ALL-I	200 Mbps	
48,00 fps	4:2:2 / 10 bit (SD)	h.264	ALL-I	200 Mbps	
24,00 fps	4:2:2 / 10 bit (HDMI)				
47,95 fps	4:2:2 / 10 bit (SD)	h.264	ALL-I	200 Mbps	
23,98 fps	4:2:2 / 10 bit (HDMI)				
29,97 fps	4:2:2 / 10 bit (SD & HDMI)	h.264	ALL-I	200 Mbps	
25,00 fps	4:2:2 / 10 bit (SD & HDMI)	h.264	ALL-I	200 Mbps	
24,00 fps	4:2:2 / 10 bit (SD & HDMI)	h.264	ALL-I	200 Mbps	
23,98 fps	4:2:2 / 10 bit (SD & HDMI)	h.264	ALL-I	200 Mbps	
MOV FHD Slow Motion					
Sensor: 119,88 fps	4:2:0 / 10 bit (SD & HDMI)	h.265	L-GOP	100 Mbps	
Imagen/Salida: 29,97 fps					
Sensor: 100,00 fps	4:2:0 / 10 bit (SD & HDMI)	h.265	L-GOP	100 Mbps	
Imagen/Salida: 25,00 fps					
MOV FHD ProRes					
59,94 fps	422HQ	ProRes		454 Mbps	
50,00 fps	422HQ	ProRes		378 Mbps	
29,97 fps	422HQ	ProRes		227 Mbps	
25,00 fps	422HQ	ProRes		189 Mbps	
24,00 fps	422HQ	ProRes		182 Mbps	
23,98 fps	422HQ	ProRes		181 Mbps	
MP4 8K					
MP4 8K (grabación de datos en SD)					
29,97 fps	8K 4:2:0 / 10 bit	h.265	L-GOP	300 Mbps	
25,00 fps	8K 4:2:0 / 10 bit	h.265	L-GOP	300 Mbps	
23,98 fps	8K 4:2:0 / 10 bit	h.265	L-GOP	300 Mbps	
MP4 8K (salida HDMI sin HLG/L-log y sin grabación de datos en SD)					
29,97 fps	8K 4:2:0 / 8 bit	h.265	L-GOP	300 Mbps	
25,00 fps	8K 4:2:0 / 8 bit	h.265	L-GOP	300 Mbps	
23,98 fps	8K 4:2:0 / 8 bit	h.265	L-GOP	300 Mbps	
MP4 8K (salida HDMI durante la grabación de datos en SD)					
29,97 fps	4K 4:2:2 / 10 bit	h.265	L-GOP	300 Mbps	
25,00 fps	4K 4:2:2 / 10 bit	h.265	L-GOP	300 Mbps	
23,98 fps	4K 4:2:2 / 10 bit	h.265	L-GOP	300 Mbps	
MP4 4K					
59,94 fps	4:2:0 / 10 bit (SD & HDMI)	h.265	L-GOP	100 Mbps	
50,00 fps	4:2:0 / 10 bit (SD & HDMI)	h.265	L-GOP	100 Mbps	
29,97 fps	4:2:0 / 8 bit (SD & HDMI)	h.264	L-GOP	100 Mbps	
25,00 fps	4:2:0 / 8 bit (SD & HDMI)	h.264	L-GOP	100 Mbps	
23,98 fps	4:2:0 / 8 bit (SD & HDMI)	h.264	L-GOP	100 Mbps	
MP4 FHD					
59,94 fps	4:2:0 / 8 bit (SD & HDMI)	h.264	L-GOP	28 Mbps	
50,00 fps	4:2:0 / 8 bit (SD & HDMI)	h.264	L-GOP	28 Mbps	
29,97 fps	4:2:0 / 8 bit (SD & HDMI)	h.264	L-GOP	20 Mbps	
25,00 fps	4:2:0 / 8 bit (SD & HDMI)	h.264	L-GOP	20 Mbps	
23,98 fps	4:2:0 / 8 bit (SD & HDMI)	h.264	L-GOP	24 Mbps	



LEICA Q3 43

Objetivo

Denominación	Leica APO-Summicon 1:2/43 ASPH., 11 lentes en 8 enlaces, 7 superficies de lentes esféricas
Rosca para filtros de objetivos	E49
Zoom digital	Seleccionable entre ampliaciones de aprox. 1,4 (corresponde a 60 mm), aprox. 1,7 (corresponde a 75 mm) aprox. 2,0 (corresponde a 90 mm), aprox. 2,8 (corresponde a 120 mm) o aprox. 3,5 (corresponde a 150 mm)
Estabilización de imagen	Sistema de compensación óptica para tomas de fotos y video
Rango de apertura	F2 hasta F16 en incrementos de 1/3 EV
Diagrama MFT	

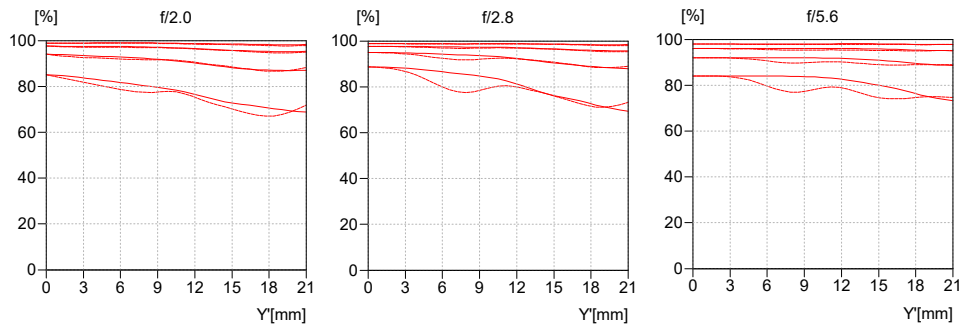

El MTF se indica para la apertura total y las aperturas 2,8 y 5,6 para tomas a largas distancias (infinito). Se ha aplicado el contraste en porcentaje para 5, 10, 20 y 40 Lp/mm sobre la altura del formato para estructuras meridionales (línea discontinua) y sagitales (línea continua) con luz blanca. Los 5 y 10 Lp/mm dan una impresión del comportamiento del contraste para estructuras más gruesas del objeto, mientras que los 20 y 40 Lp/mm documentan la capacidad de resolución de estructuras de objeto entre finas y muy finas.

Perspectiva de las Lentes

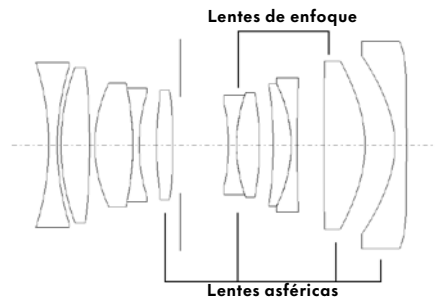

Visor/Monitor

Visor (EVF)	Resolución: 5.760.000 puntos (dots), 120 fps; aumento: 0,79x en una relación de aspecto 4:3 / 0,76x en una relación de aspecto 3:2; cobertura de imagen: 100%; posición de la pupila de salida: 20,75 mm; ajustable -4 hasta +2 dpt, con sensor de ocular para conmutación automática entre visor y monitor; retardo de tiempo 0,005 s
Monitor	LCD TFT de 3" aprox. 1.843.200 píxeles (puntos), 384 ppi, relación de aspecto 3:2, control táctil

Obturador

Tipo de obturador	Obturador central mecánico u obturador electrónico opcional
Velocidad de obturación	Obturador mec.: 120 s a 1/2000 s Función de obturador electr.: de 1 s hasta 1/16000 s Sincronización del flash: a 1/2000 s
Disparador	Dos niveles (1er nivel: Activación de la electrónica de la cámara, incluida el autofocus y la medición de la exposición, 2º nivel: Disparo)
Autodisparador	Tiempo preliminar: 2 s o bien 12 s
Modo de disparo	Uno, Disparo a intervalos, Bracketing de exposición Disparo continuo: – 2 fps, 14 bit, AF, 4 fps, 14 bit, AF, 5 fps, 12 bit, AF, 7 fps, 14 bit, AF: Los ajustes automáticos (ajustes de exposición en los modos P/A/S , balance de blancos automático y auto-foco) se aplican de forma individual <u>a cada imagen</u> . – 9 fps, 12 bit, 15 fps, 12 bit: Los ajustes automáticos (ajustes de exposición en los modos P/A/S , balance de blancos automático y auto-foco) se definen antes de la primera toma y se aplican <u>a todas las tomas siguientes</u> de la misma serie.



LEICA Q3 43

Enfoque

Zona de trabajo	60 cm hasta ∞ Con ajuste macro: 26,5 cm hasta 60 cm
Modo de enfoque	Automático o manual Con ajuste manual: seleccionable entre función de lupa (Ampliación autom.) y marca de borde (Focus Peaking) como Asistente de enfoque
Sistema autofocus	Híbrido AF mediante la combinación de detección de contrastes, mapa de profundidad y comparación de fases con puntos de medición AF en el sensor.
Modos de autofocus	AF inteligente (elige automáticamente entre AFs y AFc), AFs , AFc , el ajuste AF se puede guardar, AF táctil opcional
Métodos de medición de autofocus	Puntual (desplazable), Campo (desplazable y escalable), Matricial , Zona (desplazable), Detección de personas , Detección de personas y animales , Seguimiento
Campos de medición de autofocus	315

Exposición

Medición de la exposición	TTL (medición de la exposición mediante el objetivo), con apertura de trabajo									
Principio de medición	La medición de la exposición se realiza mediante el sensor de imagen en todos los métodos de medición de la exposición, tanto en el modo Live View como en el modo telémetro									
Métodos de medición de la exposición	Puntual , Ponderada al centro , Ponderada altas luces , Matricial									
Modos de exposición	Modo automático programado (P) Prioridad de apertura (A): ajuste manual de apertura Prioridad de obturador (S): ajuste manual de la velocidad de obturación Manual (M): Ajuste manual de la velocidad de obturación y diafragma Diferentes variantes totalmente automáticas (Modos Escena): AUTO , Deportes , Retrato , Paisaje , Retrato nocturno , Nieve / Playa , Fuegos artificiales , Luz de velas , Puesta de sol , Digiscoping									
Compensación de la exposición	± 3 EV en 1/3 pasos EV									
Bracketing de exposición	3 o 5 imágenes, graduaciones entre tomas hasta 3 EV, en 1/3 pasos EV además, opcionalmente compensación de la exposición: hasta ± 3 EV									
Rango de sensibilidad ISO	<table border="1"> <thead> <tr> <th></th> <th>Foto</th> <th>Vídeo</th> </tr> </thead> <tbody> <tr> <td>Auto ISO</td> <td>ISO 100–ISO 100 000</td> <td>ISO 100–ISO 100 000</td> </tr> <tr> <td>Manual</td> <td>ISO 50–ISO 100 000</td> <td>ISO 50–ISO 100 000</td> </tr> </tbody> </table>		Foto	Vídeo	Auto ISO	ISO 100–ISO 100 000	ISO 100–ISO 100 000	Manual	ISO 50–ISO 100 000	ISO 50–ISO 100 000
	Foto	Vídeo								
Auto ISO	ISO 100–ISO 100 000	ISO 100–ISO 100 000								
Manual	ISO 50–ISO 100 000	ISO 50–ISO 100 000								
Balace de blancos	Automático (Auto), ajustes previos (Soleado , Nublado , Sombra , Tungsteno , Flash), una ubicación de memoria para la medición manual (Carta de grises), ajuste manual de temperatura de color (Temperatura de color , de 2000 K hasta 11500 K)									

Flash

Conexión del dispositivo de flash	Zapata para accesorios
Velocidad de sincronización del flash	\leftarrow : 1/2000 s; posibilidad de utilizar velocidades de obturación más lentas si no se alcanza la velocidad de sincronización: conmutación automática al modo de flash TTL lineal con dispositivos de flash de sistema Leica aptos para HSS
Medición de la exposición del flash	Mediante medición de flash previo TTL de ponderación central con dispositivos flash Leica (SF 26, SF 40, SF 58, SF 60, SF 64) o bien con flashes conformes al sistema, control remoto destello SFC1
Compensación de la exposición con flash	SF 40: ± 2 EV en incrementos de 1/2 EV SF 60: ± 2 EV en incrementos de 1/3 EV



LEICA Q3 43

Equipamiento

Micrófono	Stereo
USB para audio	Nuevas compatibilidades con productos de audio de RØDE: VideoMic GO II, VideoMic NTG, Wireless GO II, Wireless ME y también compatible con micrófonos USB
Altavoz	Mono
WLAN	Función WLAN para conectar con la aplicación «Leica FOTOS». Dicha aplicación está disponible en App Store™ para Apple o Play Store™ para Google.

	2,4 GHz	5 GHz	
EU/US/ CN	IEEE802.11b/g/n: canal 1-11 (2412-2462 MHz)	Client mode: (Solo para uso en interiores) IEEE802.11a/n/ac: canal 36-64 (5180-5320 MHz)	Access point + client mode: IEEE802.11a/n/ac: canal 149-165 (5745-5825 MHz)
JP		Access point + client mode: (Solo para uso en interiores) IEEE802.11a/n/ac: canal 36-48 (5180-5240 MHz)	Client mode: (Solo para uso en interiores) IEEE802.11a/n/ac: canal 52-144 (5260-5720 MHz)
ROW		-	-

Potencia máxima (e.i.r.p.): <14 dBm, método de codificación: compatible con WLAN, WPA2™ o WPA2™/WPA3™ (transición)

Bluetooth	Bluetooth 5.0 LE: canal 0-39 (2402-2480 MHz), potencia máxima (e.i.r.p.): 10 dBm
GPS	Activable mediante la Leica FOTOS App, debido a la legislación de algunos países, no disponible en todas las regiones. Los datos se escriben en el encabezamiento Exif de los archivos de tomas.
Idiomas del menú	Inglés, alemán, francés, italiano, español, portugués, ruso, japonés, chino tradicional, chino simplificado, coreano

Suministro de corriente

Batería (Leica BP-SCL6)	Batería de iones de litio, tensión nominal 7,2V (DC); capacidad: 2200 mAh (mín.); 350 tomas (según el estándar CIPA, con Desact. pantallas/AF automát. = 5 s); fabricante: Panasonic Energy (Wuxi) Co. Ltd., fabricada en China
Cargador (Leica BC-SCL4)*	Entrada: 100-240V CA, 50/60 Hz, 0,25 A, conmutación automática; salida: tensión continua 8,4V, 0,85 A; fabricante: Salom Electric (Xiamen) Co., Ltd., fabricada en China
Carga por USB	Durante el funcionamiento: 9V/3A (27W mín.) Con la cámara apagada: 5V/1500 mA (2,5W o más)
Carga sin cable	Rendimiento óptimo con dispositivos de carga de 9V (se necesita un cargador inalámbrico* de 10W)
Valor nominal de la tensión de entrada / corriente de entrada	7,2V == 2,3A (batería), 5V == 3,0A / 9V == 2,5A (USB)



QuickTime

*Accesorio opcional