



LEICA **SUMMILUX-M** 50 f/1.4

技術參數



鏡頭	Leica Summilux-M 50 f/1.4
訂單號	
銀鍍鉻	11714
視角 (對角線/水平/垂直)	
全畫幅 (24x36mm)	45°、38°、26°
光學構造	
鏡片數/鏈接數	7/5
卡口前入瞳位置	29.8mm
工作範圍	0.7m 至 ∞
對焦	
刻度	組合刻度米 (m)/英尺 (ft)
最小攝影面積	全畫幅: 275x413mm
最大規模	1:12.5
光圈	
設置/運作方式	鎖定光圈, 半級可調
最小光圈	16
光圈葉片數量	12
卡口	帶6位元辨識碼的Leica M卡口
濾鏡螺紋	E46
遮光罩	可安裝 (包含在供貨範圍內)
尺寸	
長度	約45mm / 71mm (含遮光罩)
直徑	約58mm
重量	約417g



LEICA **SUMMILUX-M** 50 f/1.4

技術圖紙

鏡頭切割



插圖1:1



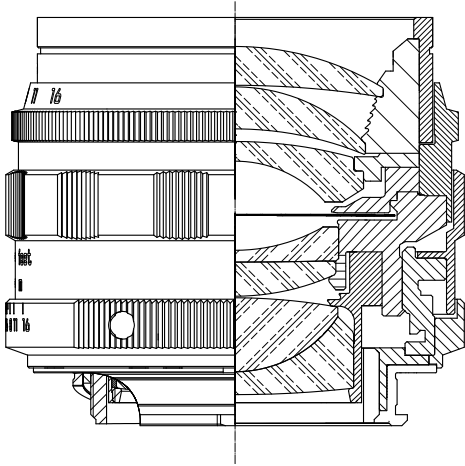
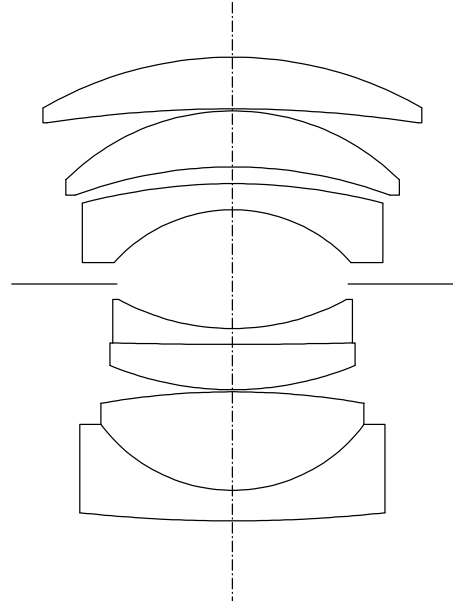

LEICA **SUMMILUX-M** 50 f/1.4

MTF圖

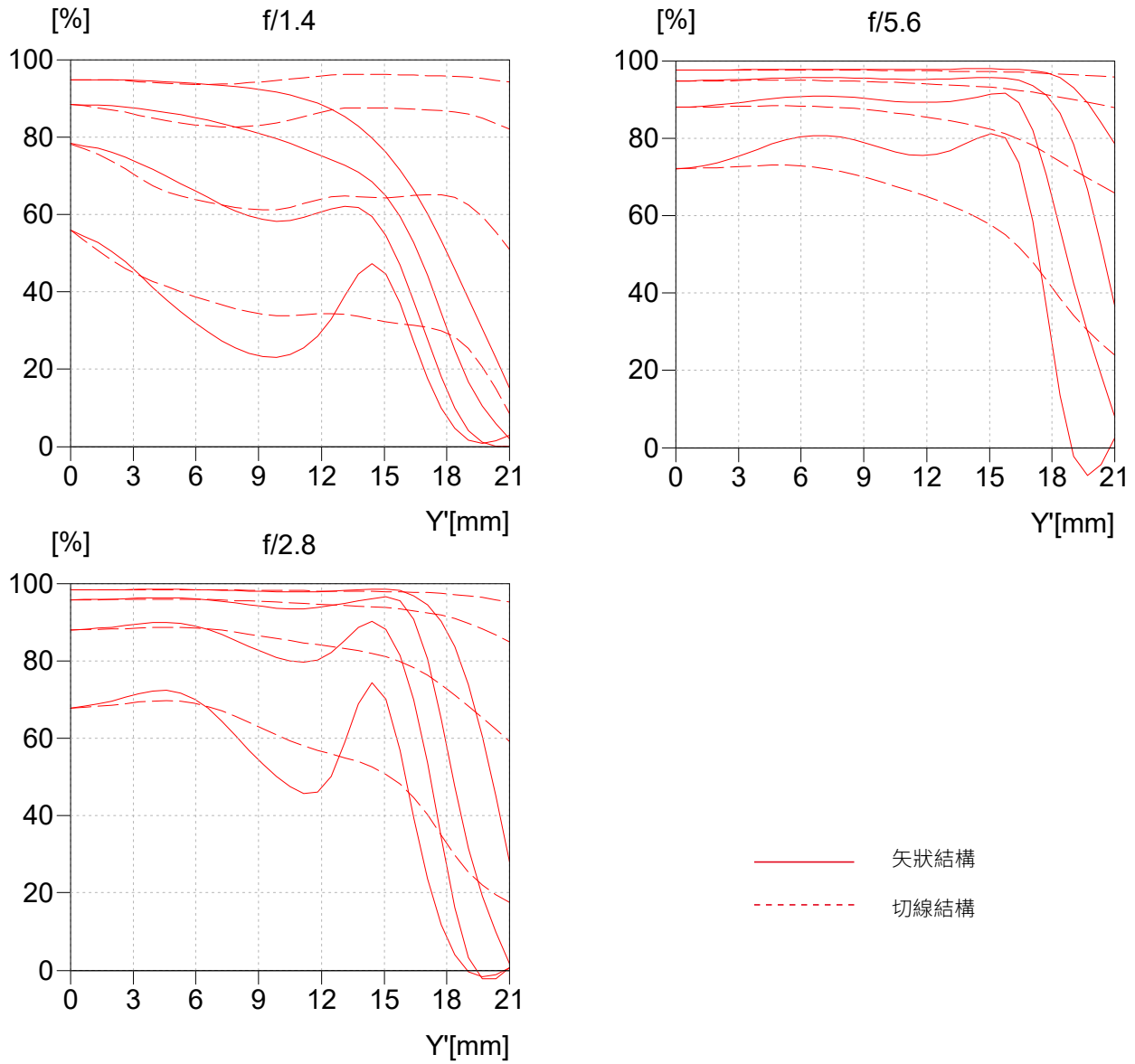

MTF曲線

該MTF分別適用於全開和開度2.8與5.6光圈的遠距離拍攝（無限聚焦）。顯示的百分比對比度用於白光下畫幅高度5、10、20、40 Lp/mm以上，切線結構（虛線）和矢狀結構（實線）。5、10 Lp/mm給出的是較為粗略的對象結構的對比度表現，而20、40 Lp/mm則能夠記錄更為精細的對象結構的解析度。



LEICA SUMMILUX-M 50 f/1.4

失真

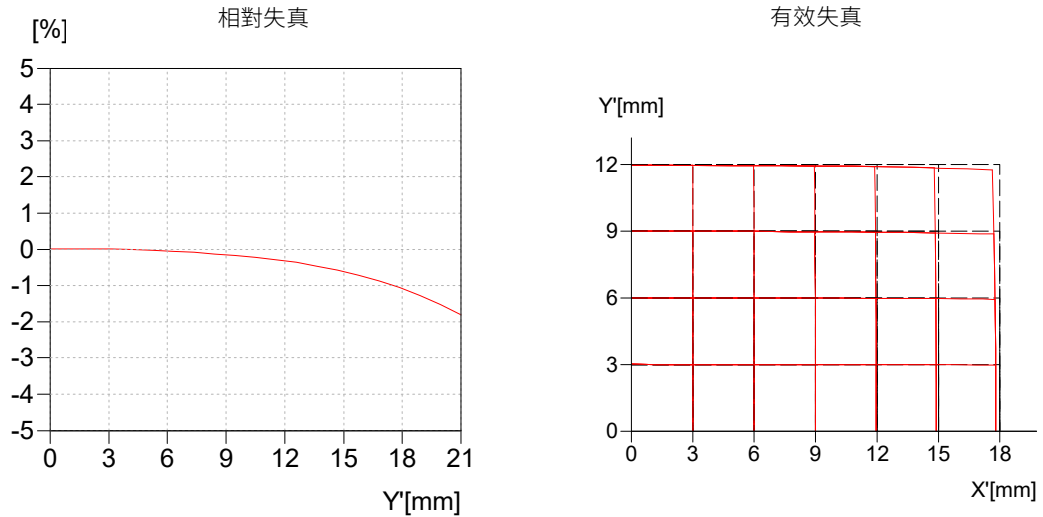

漸暈

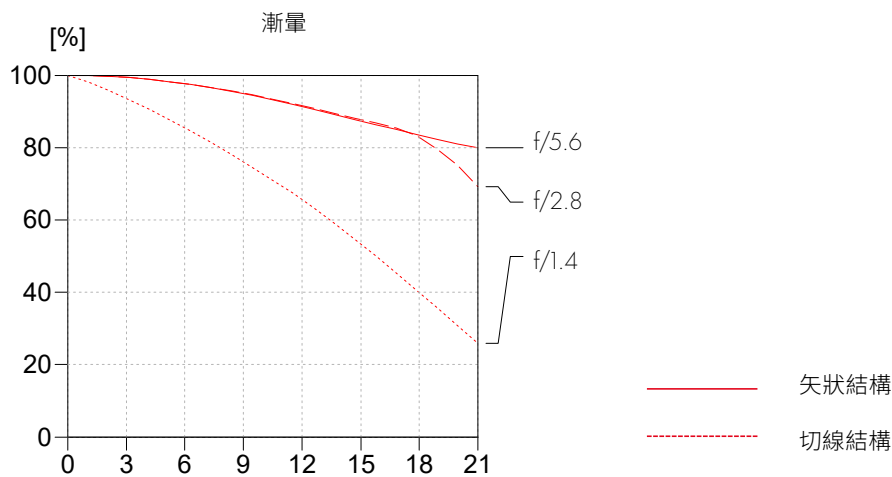

失真

失真描述的是實際圖像高度與理想圖像高度的偏差，其中理想的圖像高度由鏡頭高度和圖像比例產生。相對失真指的是實際與理想圖像高度的百分比偏差。圖像高度21.6 mm是指圖像區的一個角到圖像中央的徑向距離（圖像格式 24mm x 36mm）。有效失真的圖表呈現清晰地說明了圖像層面中水平和垂直線的實際走向或曲率。

漸暈

漸暈描述的是相片亮度（光纖強度）向相片邊緣方向的持續下降（邊緣陰影、角落變暗）。圖表顯示了圖像高度上方的亮度降低百分比。在100%的情況下無漸暈。