



LEICA Q3 43

MANUAL DE INSTRUÇÕES

PREFÁCIO

Cara Cliente, Caro Cliente,

Desejamos-lhe muito prazer e sucesso ao fotografar com a sua nova Leica Q3 43. Para aproveitar ao máximo todos os níveis de desempenho da sua câmara, por favor leia primeiro este manual de instruções. Todas as informações sobre a Leica Q3 43 podem ser encontradas a qualquer momento em <https://leica-camera.com>.

A Leica Camera AG

CONTEÚDO DA EMBALAGEM

Antes de utilizar a sua câmara, verifique por favor a integralidade dos acessórios fornecidos*.

- Leica Q3 43 com para-sol aparafusado
- Bateria de iões de lítio Leica BP-SCL6
- Tampa para o para-sol
- Correia de transporte
- Anel de proteção da rosca
- Cobertura da sapata para acessórios
- Cabo USB-C
- Suplemento (Leica Account)
- Suplemento aviso pilha-botão
- Breves instruções
- Certificado de teste
- Suplemento CE

* Reservamo-nos o direito de alteração da construção e do modelo.

PEÇAS SOBRESSELENTES/ ACESSÓRIOS

Para mais detalhes sobre a gama atual e extensa de peças sobresselentes/acessórios para a sua câmera, contacte por favor o Leica Customer Care ou visite a homepage da Leica Camera AG:

<https://leica-camera.com/en-int/photography/accessories>

Antes de utilizar a sua câmera, leia os capítulos "Avisos Legais", "Instruções de segurança" e "Informações gerais" para evitar danos no produto e para prevenir possíveis ferimentos e riscos.

Apenas os acessórios listados e descritos neste manual de instruções ou pela Leica Camera AG (bateria, carregador, ficha elétrica, cabo de alimentação etc.) podem ser utilizados com a câmera. Utilize estes acessórios exclusivamente para este produto. Acessórios de outros fabricantes podem causar avarias ou danos.

AVISOS LEGAIS

AVISOS SOBRE OS DIREITOS DE AUTOR

- Por favor, preste particular atenção à legislação sobre os direitos de autor. A gravação e publicação de suportes que tenha gravado anteriormente, tais como cassetes, CDs ou outro material publicado ou difundido, pode violar a legislação sobre os direitos de autor. Isto também se aplica a todo o software fornecido.
- No que respeita à utilização de vídeos criados com esta câmara, este produto é abrangido pela Licença de Portfólio de Patentes AVC e destina-se a uso pessoal por um utilizador final. Também são permitidos os tipos de utilização pelos quais o utilizador final não recebe remuneração, por exemplo (i) pela codificação de acordo com o Standard AVC ("vídeo AVC") e/ou (ii) pela descodificação de um vídeo AVC que foi codificado de acordo com o Standard AVC por um utilizador final no decurso de uma utilização pessoal e/ou que o utilizador final privado recebeu do fornecedor que por sua vez adquiriu uma licença para disponibilizar vídeos AVC. Para todas as outras utilizações, não são concedidas licenças expressas ou implícitas. Todas as outras utilizações, em particular a oferta de vídeos AVC mediante remuneração, podem exigir a conclusão de um contrato de licença separado com a MPEG LA, L.L.C. Para mais informações, contactar a MPEG LA, L.L.C. em www.mpegla.com.
- As designações "SD", "SDHC", "SDXC" e "microSDHC", bem como os logótipos correspondentes são marcas registadas de SD-3C, LLC.

AVISOS LEGAIS SOBRE ESTE MANUAL DE INSTRUÇÕES

DIREITOS DE AUTOR

Todos os direitos reservados.

Todos os textos, imagens, gráficos estão sujeitos a direitos de autor e outra legislação para a proteção da propriedade intelectual. Não podem ser copiados, alterados ou utilizados para fins comerciais ou para divulgação.

DADOS TÉCNICOS

Podem ter ocorrido alterações nos produtos e serviços após o prazo editorial. O fabricante reserva-se o direito a fazer alterações no design ou na forma, desvios no tom de cor e alterações no âmbito da entrega ou desempenho durante o período de entrega, desde que as alterações ou os desvios sejam razoáveis para o cliente tendo em conta os interesses da Leica Camera AG. A este respeito, a Leica Camera AG reserva-se o direito de fazer alterações, bem como o direito a erros. As ilustrações podem também conter acessórios, extras opcionais ou outros itens que não fazem parte do âmbito padrão de entrega ou desempenho. Algumas páginas podem também conter tipos e serviços que não são oferecidos em determinados países.

MARCAS E LOGÓTIPOS

As marcas e logótipos utilizados no documento são marcas comerciais protegidas. Não é permitida a utilização destas marcas ou logótipos sem o consentimento prévio da Leica Camera AG.

DIREITOS DE LICENÇA

A Leica Camera AG pretende oferecer-lhe uma documentação inovadora e informativa. No entanto, devido ao desenho criativo, pedimos-lhe que compreenda que a Leica Camera AG deve proteger a sua propriedade intelectual, incluindo patentes, marcas registadas e direitos de autor, e que esta documentação não concede quaisquer direitos de licença à propriedade intelectual da Leica Camera AG.

AVISOS REGULAMENTARES

Pode encontrar a data de produção da sua câmara nos autocolantes no cartão de garantia ou na embalagem.

A grafia é ano/mês/dia.

APROVAÇÕES ESPECÍFICAS DO PAÍS

No menu da câmara, encontrará as aprovações específicas do país para este aparelho.

→ No menu principal, selecionar **Informações da câmara**

→ Selecionar **Informações regulamentares**

INFORMAÇÕES SOBRE A LICENÇA

No menu da câmara, encontrará as informações específicas da licença para este aparelho.

→ No menu principal, selecionar **Informações da câmara**

→ Selecionar **Informações sobre a licença**

MARCAÇÃO CE

A marcação CE dos nossos produtos documenta a conformidade com os requisitos básicos das diretivas válidas da UE.

Português

Declaração de conformidade (DoC)

A "Leica Camera AG" confirma que este produto cumpre os requisitos essenciais e outras especificações relevantes da Diretiva 2014/53/UE.

Os clientes podem descarregar uma cópia do DoC original para os nossos produtos sem fios a partir do nosso servidor DoC:

<https://cert.leica-camera.com>

Se tiver mais perguntas, por favor contacte o Departamento de Apoio ao Produto da Leica Camera AG: Am Leitz-Park 5, 35578 Wetzlar, Alemanha

**Banda de frequência utilizável/limitações para a utilização:
ver dados técnicos**

ELIMINAÇÃO DE DISPOSITIVOS ELÉTRICOS E ELETRÔNICOS

(Aplica-se à UE, bem como a outros países europeus com sistemas de recolha separada)



Este dispositivo contém componentes elétricos e/ou eletrônicos e não deve, portanto, ser eliminado no lixo doméstico normal. Em vez disso, deve ser entregue para reciclagem em pontos de recolha adequados disponibilizados pelos municípios.

Isto é gratuito para si. Se o próprio dispositivo contiver pilhas substituíveis ou baterias recarregáveis, estas devem ser previamente removidas e, se necessário, eliminadas por si, de acordo com os regulamentos.

Para mais informações, contacte a sua câmara municipal, a sua empresa de eliminação de resíduos ou a loja onde adquiriu este dispositivo.

NOTAS IMPORTANTES SOBRE A UTILIZAÇÃO DE WLAN/BLUETOOTH®

- Ao utilizar dispositivos ou sistemas informáticos que requerem uma segurança mais fiável do que os dispositivos WLAN, assegurar que as medidas adequadas de segurança e de prevenção de interferências estão em vigor para os sistemas utilizados.
- A Leica Camera AG não aceita qualquer responsabilidade por danos que ocorram quando a câmara é utilizada para outros fins que não como um dispositivo WLAN.
- Assume-se que a função WLAN é utilizada nos países onde esta câmara é vendida. Existe o risco da câmara poder violar os regulamentos de rádio se for utilizada em países que não aqueles em que é distribuída. A Leica Camera AG não assume qualquer responsabilidade por tais violações.
- Tenha em consideração que existe o perigo de que os dados enviados e recebidos por radiotransmissão possam ser interceptados por terceiros. Recomenda-se vivamente que ative a encriptação nos ajustes do Wireless Access Point para garantir a segurança da informação.
- Evite utilizar a câmara em áreas com campos magnéticos, eletricidade estática ou interferências, tais como perto de fornos de micro-ondas. Caso contrário, as radiotransmissões podem não chegar à câmara.
- Se a câmara for utilizada perto de dispositivos tais como fornos micro-ondas ou telefones sem fios que utilizam a banda de radiofrequência de 2,4 GHz, ambos os dispositivos podem sofrer degradação do desempenho.
- Não ligue a redes sem fios que não esteja autorizado a utilizar.
- Quando a função WLAN é ativada, as redes sem fios são automaticamente pesquisadas. Quando isto acontece, também podem ser exibidas redes que não está autorizado a utilizar (SSID: refere-se ao

nome de uma rede sem fios). No entanto, não tente aceder a uma rede dessas, uma vez que isto poderia ser considerado acesso não autorizado.

- É recomendado desligar a função WLAN no aviões.
- A banda de radiofrequência WLAN de 5150 MHz a 5350 MHz só pode ser utilizada dentro de casa.
- Sobre determinadas funções de Leica FOTOS, por favor leia as notas importantes na p. 228.

NOTAS IMPORTANTES SOBRE A UTILIZAÇÃO DO "LEICA FOTOS CABLE"

- A utilização do símbolo "Made for Apple" significa que um acessório foi concebido especialmente para a ligação ao(s) produto(s) Apple mencionado(s) no símbolo e que foi certificado pelo programador para o cumprimento dos padrões de desempenho Apple. A Apple não se responsabiliza pela operação deste dispositivo nem pelo cumprimento das normas reguladoras e de segurança.
- Por favor, observe que a utilização deste acessório com um produto da Apple pode afetar a potência de transmissão.

NOTAS IMPORTANTES SOBRE O CARREGAMENTO POR USB/ WIRELESS CHARGING

- Utilize uma fonte de alimentação com uma potência de saída máxima de 100W ou inferior, que corresponda ao padrão USB-PD. Assegure-se de que está em conformidade com os padrões de segurança IEC62368-1 (ES1, conforme PS2 – 60V ou inferior, 100W ou inferior). Caso não tenha a certeza, se corresponde aos padrões de segurança, contacte por favor o fabricante da fonte de alimentação.

INSTRUÇÕES DE SEGURANÇA

GERAL

- Não utilize a sua câmara na proximidade imediata de dispositivos com fortes campos magnéticos ou com campos eletrostáticos ou eletromagnéticos (tais como fornos de indução, fornos micro-ondas, ecrãs de TV ou de computador, consolas de jogos de vídeo, telemóveis, rádios). Os seus campos eletromagnéticos podem perturbar as registos de imagens.
- Campos magnéticos fortes, por exemplo, de altifalantes ou grandes motores elétricos, podem danificar os dados armazenados ou interferir com as imagens.
- Se a câmara avariar devido à exposição a campos eletromagnéticos, desligue-a, retire a bateria por um momento, e depois volte a ligá-la.
- Não utilize a câmara nas imediações das estações de rádio ou linhas elétricas. Os seus campos eletromagnéticos também podem perturbar as registos de imagens.
- Guarde sempre as peças pequenas como p. ex. a cobertura da sapata para acessórios como se segue:
 - fora do alcance das crianças
 - num local seguro contra perda e roubo
- Os componentes eletrónicos modernos reagem de forma sensível às descargas eletrostáticas. Visto que as pessoas, p. ex. ao andarem em cima de alcatifas sintéticas, admitem facilmente cargas elétricas de vários 10 000 volts, tocar na câmara pode causar uma descarga, especialmente quando esta é colocada sobre uma superfície condutora. Se afetar apenas o corpo da câmara, esta descarga é completamente inofensiva para a eletrónica. No entanto, por razões de segurança, os contactos que levam ao exterior, por exemplo, na base, não devem ser tocados, se possível, apesar de estarem instalados circuitos de proteção adicionais.
- Certifique-se de que o sensor para reconhecimento do tipo de objetiva na baioneta não está sujo

nem riscado. Certifique-se também de que não se depositam ali quaisquer grãos de areia ou partículas semelhantes, o que poderia riscar a baioneta. Limpe este componente apenas a seco (para câmaras do sistema).

- Por favor, não utilize um pano de microfibra ótica (sintético) para limpar os contactos, mas um pano de algodão ou linho. Se tocar deliberadamente num tubo de aquecimento ou de água (material condutor ligado à "terra") antes, a sua possível carga eletrostática será certamente dissipada. A sujidade e oxidação dos contactos também podem ser evitadas, armazenando a sua câmara num local seco com a tampa da objetiva e a tampa da tomada da base/tomada do visor (para câmaras do sistema).
- Utilize apenas os acessórios destinados a este modelo para evitar interferências, curto-circuitos ou choques elétricos.
- Não tente remover quaisquer partes do corpo (tampas). As reparações profissionais só devem ser efetuadas em centros de serviço autorizados.
- Proteja a câmara contra o contacto com sprays de insetos e outros químicos agressivos. Gasolina (benzina), diluente e álcool não devem ser utilizados para limpeza. Alguns produtos químicos e líquidos podem danificar o corpo da câmara ou o revestimento da superfície.
- Uma vez que a borracha e os plásticos podem emitir produtos químicos agressivos, não devem permanecer em contacto com a câmara durante longos períodos de tempo.
- Certifique-se de que areia, pó e água não entram na câmara quando neva, chove, ou na praia. Isto é especialmente importante quando se mudam as objetivas (para câmaras do sistema) e quando se insere e retira o cartão de memória e a bateria. Areia e pó podem danificar a câmara, as objetivas, o cartão de memória e a bateria. A humidade pode causar mau funcionamento e mesmo danos irreparáveis na câmara e no cartão de memória.

OBJETIVA

- Uma objetiva age como uma lente convergente quando a luz do sol brilha de frente para a câmara. É portanto essencial proteger a câmara da forte luz solar.
- A colocação da tampa da objetiva na câmara e a colocação da câmara à sombra (ou idealmente num sacco) ajuda a evitar danos no interior da câmara.

BATERIA

- A utilização inadequada das baterias e a utilização de tipos de baterias não previstos pode eventualmente levar a uma explosão!
- As baterias não devem ser expostas à luz solar, calor, humidade ou humidade durante longos períodos de tempo. As baterias também não podem ser colocadas num forno micro-ondas ou num recipiente de alta pressão - existe o risco de incêndio ou risco de explosão!
- As baterias húmidas ou molhadas nunca devem ser carregadas ou inseridas na câmara!
- Uma válvula de segurança na bateria assegura que qualquer excesso de pressão que possa surgir de um manuseamento incorreto é libertado de uma forma controlada. No entanto, uma bateria insuflada deve ser eliminada imediatamente. Existe o risco de explosão!
- Mantenha sempre os contactos da bateria limpos e livremente acessíveis. Embora as baterias de iões de lítio estejam protegidas contra curto-circuitos, no entanto, deve proteger os contactos contra objetos metálicos, tais como cliques ou joias. Uma bateria em curto-circuito pode ficar muito quente e causar queimaduras graves.
- Se uma bateria cair, verificar o corpo e os contactos quanto a possíveis danos. A inserção de uma bateria danificada pode, por sua vez, danificar a câmara.
- Em caso de odor, descoloração, deformação, sobreaquecimento, ou fuga de líquido, remover imediatamente a bateria da câmara ou do carregador

do e substituí-la. Caso contrário, existe o risco de sobreaquecimento, risco de incêndio e/ou risco de explosão se a bateria for utilizada novamente!

- Nunca atire baterias para ao fogo, pois podem explodir.
- Mantenha a bateria longe de fontes de calor em caso de fuga de líquidos ou cheiro a queimado. Líquido derramado pode incendiar-se!
- A utilização de outros carregadores não aprovados pela Leica Camera AG pode danificar as baterias e, em casos extremos, pode levar a lesões graves e com risco de vida.
- Assegure-se de que a tomada elétrica utilizada pode ser acedida facilmente.
- A bateria e o carregador não podem ser abertos. As reparações só podem ser efetuadas por oficinas autorizadas.
- Certifique-se de que as baterias não podem ser manuseadas por crianças. Se as baterias forem engolidas, podem levar à asfixia.

PRIMEIROS SOCORROS

- Se o líquido da bateria entrar em contacto com os olhos, existe perigo de perda de visão. Lave imediatamente os olhos com água limpa. Não esfregue os olhos. Consulte imediatamente um médico.
- Existe perigo de ferimentos, se o líquido se derramar sobre a pele ou sobre o vestuário. Lave as áreas afetadas com água limpa.

CARREGADOR

- Se o carregador for utilizado próximo de recetores de rádio, a receção pode ser prejudicada. Assegure uma distância de pelo menos 1 m entre os dispositivos.
- Quando o carregador é utilizado, pode fazer um ruído ("zumbido") - isto é normal e não é uma avaria.

- Desligue o carregador da corrente quando não estiver a ser utilizado, caso contrário consumirá uma quantidade (muito pequena) de energia mesmo quando a bateria não estiver inserida.
- Mantenha sempre os contactos do carregador limpos e nunca os curto-circuite.
- Só podem ser utilizados os cabos de alimentação fornecidos. Os cabos de alimentação só podem ser utilizados para o carregador fornecido. Não tente utilizar o cabo de alimentação ou o carregador para outros fins.

CARTÃO DE MEMÓRIA

- Não remova o cartão de memória enquanto uma imagem estiver a ser armazenada no cartão de memória ou o cartão de memória estiver a ser lido. Além disso, não desligue a câmara nem a submeta a vibrações durante este tempo.
- Enquanto o LED de estado estiver aceso para indicar que a câmara está a aceder à memória, não abra o compartimento ou remova o cartão de memória ou a bateria. Caso contrário, os dados no cartão podem ser destruídos e a câmara pode funcionar mal.
- Não deixe cair ou dobrar cartões de memória, pois podem ser danificados e os dados neles armazenados podem ser perdidos.
- Não toque nos contactos na parte de trás do cartão de memória e mantenha a sujidade, pó e humidade longe dos mesmos.
- Certifique-se de que os cartões de memória não são acessíveis às crianças. Se os cartões de memória forem engolidos, existe o perigo de asfixia.

SENSOR

- A radiação de altitude (por exemplo, durante os voos) pode causar defeitos de píxeis.

CORREIA DE TRANSPORTE

- As correias de transporte são geralmente feitas de material particularmente resistente. Por isso, mantenha-as longe das crianças. Não são brinquedos e são potencialmente perigosas para as crianças, devido ao perigo de estrangulamento.
- Utilize a correia de transporte apenas na sua função como correia de transporte de câmara ou binóculo. Qualquer outra utilização envolve um risco de ferimentos e pode eventualmente levar a danos na correia de transporte, pelo que não é permitida.
- As correias de transporte não devem ser utilizadas durante atividades desportivas em câmeras ou binóculos se houver um risco particularmente elevado de ficar preso na correia de transporte (p. ex. ao escalar montanhas e em outros desportos ao ar livre).

TRIPÉ

- Ao utilizar um tripé, verifique se está estável e rode a câmara, movendo o tripé em vez de rodar a própria câmara. Ao utilizar um tripé, ter também o cuidado de não apertar demasiado o parafuso do tripé, aplicar força desnecessária ou algo semelhante. Evite transportar a câmara com o tripé colocado. Pode ferir-se a si próprio ou a outros ou danificar a câmara.

FLASH

- No pior dos casos, a utilização de unidades de flash incompatíveis com a Leica Q3 43 pode causar danos irreparáveis na câmara e/ou unidade de flash.

INFORMAÇÕES GERAIS

Leia mais sobre as medidas necessárias a serem tomadas em caso de problemas em "Cuidados/Armazenamento".

CÂMERA/OBJETIVA

- Tome nota do número de série da sua câmara e das objetivas, uma vez que é extremamente importante em caso de perda.
- O número de série da sua câmara está gravado, consoante o modelo, na base ou na parte de baixo da câmara.
- A tampa da baioneta da câmara ou a tampa traseira da objetiva não devem ser guardadas no bolso das calças, pois atraem pó que pode entrar dentro da câmara quando são colocadas.

ECRÃ

- Se a câmara for exposta a grandes flutuações de temperatura, pode formar-se condensação no ecrã. Limpe-o cuidadosamente com um pano macio e seco.
- Se a câmara estiver muito fria quando é ligada, a imagem do ecrã será inicialmente um pouco mais escura do que o habitual. Assim que o ecrã ficar mais quente, voltará ao seu brilho normal.

BATERIA

- O carregamento da bateria só pode ser realizado numa gama de temperaturas determinada. Poderá encontrar pormenores sobre as condições de funcionamento no capítulo "Dados técnicos" (ver p. 252).
- As baterias de iões de lítio podem ser carregadas em qualquer altura, independentemente do seu nível de carga. Se uma bateria só é descarregada parcialmente no início do carregamento, o carregamento completo é atingido de forma correspondentemente mais rápida.

- As baterias novas são apenas parcialmente carregadas na fábrica, pelo que devem ser totalmente carregadas antes da sua primeira utilização.
- Uma nova bateria só atingirá a sua capacidade total após ter sido carregada totalmente 2–3 vezes e depois descarregada através da operação na câmara. Este processo de descarga deve ser repetido aprox. a cada 25 ciclos.
- Durante o carregamento, tanto a bateria como o carregador aquecem. Isto é normal e não é um mau funcionamento.
- Se os dois díodos luminosos piscarem rapidamente (> 2 Hz) após o início da carga, isto indica um erro de carga (p. ex. devido a excedência do tempo de carregamento máximo, tensões ou temperaturas fora das gamas permitidas ou um curto-circuito). Neste caso, desligue o carregador da corrente e remova a bateria. Certifique-se de que as condições de temperatura mencionadas acima são cumpridas e depois reinicie o processo de carregamento. Se o problema persistir, contacte o seu revendedor, o representante da Leica no seu país ou a Leica Camera AG.
- As baterias de iões de lítio recarregáveis geram eletricidade através de reações químicas internas. Estas reações são também influenciadas pela temperatura e humidade exteriores. Para uma duração e durabilidade máximas da bateria, esta não deve ser permanentemente exposta a temperaturas extremamente altas ou baixas (por exemplo, num veículo estacionado no Verão ou no Inverno).
- A durabilidade de cada bateria é limitada - mesmo em condições de funcionamento ideais! Após várias centenas de ciclos de carregamento, isto pode ser reconhecido pelos tempos de funcionamento que são cada vez mais curtos.
- A bateria substituível fornece outra bateria também permanentemente instalada na câmara, o que assegura que a hora e a data são armazenadas durante várias semanas. Se a capacidade desta bateria também estiver esgotada, deve ser recarregada através da inserção de uma bateria carregada. Contudo,

depois de ambas as baterias estarem completamente descarregadas, o ajuste da hora e data deve ser novamente realizado.

- Se a capacidade da bateria diminuir ou se for utilizada uma bateria velha, mensagens de aviso são emitidas dependendo da função da câmera usada e as funções podem ser restringidas ou bloqueadas totalmente.
- Retire a bateria se não for utilizar a câmera durante muito tempo. Antes de o fazer, desligue a câmera com o interruptor principal. Caso contrário, a bateria pode ficar profundamente descarregada após várias semanas, ou seja, a voltagem pode cair drasticamente porque a câmera utiliza uma baixa corrente quiescente para armazenar os seus ajustes mesmo quando está desligada.
- Devolva as baterias defeituosas a um ponto de recolha para uma reciclagem adequada, em conformidade com os regulamentos pertinentes.
- Encontrará a data de fabrico na própria bateria. A grafia é semana/ano.

CARTÃO DE MEMÓRIA

- A gama de cartões SD/SDHC/SDXC é demasiado grande para que a Leica Camera AG possa verificar completamente todos os tipos disponíveis quanto à compatibilidade e qualidade. Geralmente não são de esperar danos na câmera ou no cartão. Contudo, uma vez que os chamados cartões sem nome, em particular, nem sempre cumprem os standards SD/SDHC/SDXC, a Leica Camera AG não pode assumir qualquer garantia pelo seu funcionamento.
- Recomenda-se que os cartões de memória sejam formatados ocasionalmente, uma vez que a fragmentação que ocorre durante o apagamento pode bloquear alguma da capacidade de memória.
- Normalmente, não é necessário formatar (inicializar) os cartões de memória que já estão inseridos. No entanto, quando um cartão não formatado ou formatado noutro dispositivo (tal como um computador) é utilizado pela primeira vez, deve ser formatado.

- Uma vez que campos eletromagnéticos, carga eletrostática e defeitos na câmera e no cartão podem causar danos ou perda de dados no cartão de memória, recomenda-se que os dados sejam adicionalmente transferidos para um computador e aí armazenados.
- Os cartões de memória SD, SDHC e SDXC têm um selector de proteção de escrita que pode ser utilizado para os bloquear contra armazenamento e apagamento acidentais. O deslizador está localizado no lado não inclinado do cartão. Na sua posição inferior, marcada com LOCK, os dados estão seguros.
- Ao formatar o cartão de memória todos os dados no cartão são perdidos. A formatação não é impedida pela proteção contra apagamento de imagens marcadas apropriadamente.

SENSOR

- Se pó ou partículas de sujidade aderirem ao vidro da tampa do sensor, isto pode ser notado como manchas escuras ou manchas nas imagens, dependendo do tamanho da partícula (para câmeras do sistema). Para limpar o sensor, pode enviar a sua câmera para o Serviço de Atendimento ao Cliente Leica (ver p. 260). No entanto, esta limpeza não faz parte dos serviços de garantia e está, portanto, sujeita a pagamento.

DADOS

- Todos os dados, incluindo dados pessoais, podem ser alterados ou apagados por funcionamento defeituoso ou acidental, eletricidade estática, acidentes, mau funcionamento, reparações e outras medidas.
- Observe que a Leica Camera AG não aceita qualquer responsabilidade por danos diretos ou consequentes resultantes da modificação ou destruição de dados e informações pessoais.

ATUALIZAÇÃO DE FIRMWARE

A Leica está constantemente a trabalhar no desenvolvimento e otimização da Leica Q3 43. Uma vez que no caso das câmeras digitais muitas funções são controladas simplesmente eletronicamente, melhorias e extensões da gama de funções podem ser instaladas na câmara numa data posterior. Para este efeito, a Leica introduz as chamadas atualizações de firmware a intervalos irregulares. Basicamente, as câmeras já estão equipadas com o mais recente firmware de fábrica, mas também pode facilmente descarregá-lo da nossa homepage e transferi-lo para a sua câmara.

Caso se registre como proprietário na homepage da Leica Camera, pode receber uma newsletter que o informa quando está disponível uma atualização de firmware.

Mais informações sobre o registo e atualizações de firmware para a sua Leica Q3 43 e, se necessário, alterações e adições às informações do manual de instruções podem ser encontradas tanto na área de download como na "Área do Cliente" da Leica Camera AG em <https://club.leica-camera.com>

CONDIÇÕES DE GARANTIA DA LEICA CAMERA AG

Estimada Cliente da Leica, estimado Cliente da Leica, Muitos parabéns pela compra do seu novo produto Leica, comprou um produto de marca conhecido em todo o mundo.

Para além dos seus direitos legais de garantia sobre o seu vendedor a nossa empresa, a Leica Camera AG ("LEICA"), concede-lhe ainda serviços de garantia voluntários para o seu produto Leica de acordo com as seguintes disposições ("Garantia da Leica"). Por conseguinte, a garantia da Leica não limita nem os seus direitos de consumidor segundo o direito em vigor nem os seus direitos como consumidor sobre o revendedor, com o qual celebrou o contrato de compra e venda.

A GARANTIA DA LEICA

Comprou um produto Leica, que foi fabricado de acordo com diretivas de qualidade específicas e verificado por especialistas competentes nas diferentes etapas de produção. Concedemos para este produto Leica, incluindo os acessórios contidos na respetiva embalagem original, a seguinte garantia da Leica que é válida a partir de 1 de abril de 2023. Por favor, tenha em consideração que não concedemos qualquer garantia, caso o produto seja utilizado para fins comerciais.

Para alguns produtos Leica, disponibilizamos o prolongamento da garantia, caso se registre na nossa Leica Account. Mais detalhes poderão ser encontrados no nosso site www.leica-camera.com.

ÂMBITO DA GARANTIA DA LEICA

Durante o período de garantia reclamações, causadas por erros de fabrico e material, serão corrigidas gratuitamente e ao critério da LEICA através de reparação, substituição de peças defeituosas ou troca por um produto Leica equivalente e em perfeito estado. Peças e produtos substituídos passam ser propriedade da LEICA.

Direitos mais abrangentes, qualquer que seja o tipo ou fundamento jurídico no âmbito desta garantia ficam excluídos.

EXCLUÍDOS DA GARANTIA DA LEICA

Da garantia da Leica estão excluídas peças de desgaste como p. ex. apoio ocular, elementos de couro, correia de transporte, armações, baterias, bem como peças sujeitas a esforço mecânico, a não ser que o defeito tenha sido causado por erro de fabrico ou material. Isto também se aplica a danos da superfície.

NÃO APLICAÇÃO DOS DIREITOS DE GARANTIA DA LEICA

Os direitos sobre os serviços de garantia não se aplicam quando o defeito em causa tenha sido causado por manuseamento incorreto; eles também podem não se aplicar quando forem utilizados acessórios de outros fabricantes e o produto Leica não tiver sido devidamente aberto ou reparado. Os direitos sobre os serviços de garantia também não se aplicam, quando o número de série estiver irreconhecível.

ACIONAMENTO DA GARANTIA DA LEICA

Para poder reivindicar um direito que lhe advém do serviço de garantia, necessitamos de uma cópia do comprovativo da compra do seu produto Leica junto do revendedor autorizado da LEICA ("Revendedor Autorizado da Leica"). O comprovativo de compra deve conter a data da compra, o produto Leica com número de artigo, número de série e os dados do Revendedor Autorizado da Leica. Reservamo-nos o direito de lhe solicitar a apresentação do comprovativo original. Em alternativa, poderá enviar uma cópia do documento de garantia; por favor tenha em consideração que este documento deve estar preenchido na íntegra e a venda deve ter sido realizada por um Revendedor Autorizado da Leica.

Por favor, envie o seu produto Leica acompanhado pela cópia do comprovativo de compra ou do documento de garantia, bem como uma exposição da reclamação para

**Leica Camera AG, Customer Care, Am Leitz-Park 5,
35578 Wetzlar, Alemanha**

E-Mail: customer.care@leica-camera.com

Telefone: +49 6441 2080-189

ou para um Revendedor Autorizado da Leica.

Fotografia do produto Leica	Período de garantia
Todos os produtos	2 anos

A Leica Q3 43 está protegida contra salpicos de água e poeira.

A câmara foi testada em condições laboratoriais controladas e está classificada como IP52 de acordo com a norma DIN EN 60529. Atenção: a proteção contra salpicos de água e poeira não é permanente e diminui com o tempo. Instruções de como limpar e secar a câmara podem ser encontradas no ponto "Cuidados/Armazenamento". A garantia não cobre os danos causados por líquidos. A abertura da câmara por um revendedor ou centro de serviço não autorizado anulará a garantia para salpicos de água e poeira.

ÍNDICE

PREFÁCIO.....	2
CONTEÚDO DA EMBALAGEM.....	2
PEÇAS SOBRESSELENTES/ACESSÓRIOS	3
AVISOS LEGAIS.....	4
INSTRUÇÕES DE SEGURANÇA	8
INFORMAÇÕES GERAIS.....	12
CONDIÇÕES DE GARANTIA DA LEICA CAMERA AG	14
ÍNDICE	16
DESIGNAÇÃO DAS PEÇAS	22
VISUALIZAÇÕES	24
FOTOGRAFIA	24
VÍDEO.....	26
PREPARAÇÕES.....	30
PRENDER UMA CORREIA DE TRANSPORTE	30
PREPARAR O CARREGADOR.....	30
PREPARAR O CARREGADOR (LEICA USB-C DUAL CHARGER BC-SCL6)	30
CARREGAR A BATERIA	31
CARREGAR POR USB	32
INSERÇÃO/REMOÇÃO DA BATERIA	32
INSERÇÃO/REMOÇÃO DO CARTÃO DE MEMÓRIA.....	33
COLOCAR/RETIRAR O PARA-SOL	35
AJUSTAR DIOPTRIAS.....	36
OPERAÇÃO DA CÂMERA	38
ELEMENTOS DE OPERAÇÃO.....	38
INTERRUPTOR PRINCIPAL	38
BOTÃO DE DISPARO.....	39
SELETOR DE VELOCIDADES	40
RODA DE POLEGAR	40
BOTÃO DA RODA DE POLEGAR	41
CURSOR SELETOR/BOTÃO CENTRAL.....	41
BOTÃO PLAY/BOTÃO MENU	42

ECRÃ	42
BOTÕES DE FUNÇÃO.....	44
ECRÃ (ECRÃ TÁTIL).....	45
CONTROLO DO MENU	46
ELEMENTOS DE OPERAÇÃO	46
ÁREAS DO MENU	46
DEFINIÇÕES EM MODO DE FOTOGRAFIA E VÍDEO.....	47
MUDAR ÁREA DE MENU	48
CONTROL CENTER.....	49
MENU PRINCIPAL.....	51
NAVEGAÇÃO NO MENU.....	52
SUBMENUS	54
TECLADO/TECLADO NUMÉRICO.....	54
MENU DE BARRAS.....	55
MENU DE ESCALA.....	55
MENU DATA/HORA.....	56
MENU COMBINADO (PROPRIEDADES DA IMAGEM).....	56
OPERAÇÃO PERSONALIZADA	58
MENU DE FAVORITOS	58
GERIR O MENU DE FAVORITOS.....	59
ACESSO DIRETO ÀS FUNÇÕES DO MENU.....	59
PERFIS DE UTILIZADOR.....	61
DEFINIÇÕES BÁSICAS DA CÂMERA.....	64
IDIOMA DO MENU	64
DATA/HORA.....	64
MODO DE POUPANÇA DE ENERGIA (MODO STANDBY).....	65
DEFINIÇÕES ECRÃ/VISOR	66
UTILIZAÇÃO DO ECRÃ/EVF	66
SENSIBILIDADE DO SENSOR OCULAR	67
BRILHO.....	67
ECRÃ.....	67
EVF.....	67
REPRODUÇÃO DA COR	68
ECRÃ.....	68
EVF.....	68
DESLIGAMENTO AUTOMÁTICO DO ECRÃ E EVF	68
FREQUÊNCIA DE IMAGENS EVF.....	68
SINAIS ACÚSTICOS.....	69
VOLUME.....	69

SINAIS ACÚSTICOS	69	VISUALIZAÇÕES DISPONÍVEIS	86
RUÍDO OBTURADOR ELETRÔNICO	69	BARRAS DE INFORMAÇÃO	86
CONFIRMAÇÃO DE AUTOFOCAGEM	69	GRELHA	86
FOTOGRAFAR SEM RUÍDO	69	FOCUS PEAKING	87
DEFINIÇÕES FOTOGRAFIA	70	NÍVEL DE BOLHA	88
FORMATO DO FICHEIRO	70	CLIPPING	89
RESOLUÇÃO	71	HISTOGRAMA	89
RESOLUÇÃO DNG	71	ATIVAR/DESATIVAR TEMPORARIAMENTE FUNÇÕES	90
RESOLUÇÃO JPG	71	INDIVIDUAIS	90
RELAÇÃO DE ASPETO	72	FUNÇÕES AUXILIARES AF	90
PROPRIEDADES DA IMAGEM	72	LUZ AUXILIAR AF	90
ESTILO DE IMAGEM	73	CONFIRMAÇÃO AF ACÚSTICA	91
PERFIS DE COR	74	FOTOGRAFAR	92
PERFIS A PRETO E BRANCO	74	MODO DE DISPARO	92
PERSONALIZAR PERFIS DE FOTOGRAFIA	75	FOCAGEM (FOCALIZAÇÃO)	93
LEICA LOOKS	75	FOTOGRAFAR COM AF	93
OTIMIZAÇÕES AUTOMÁTICAS	76	FOTOGRAFAR COM MF	93
REDUÇÃO DO RUÍDO	76	MODOS DE AUTOFOCAGEM	93
REDUÇÃO DO RUÍDO EM EXPOSIÇÃO PROLONGADA	76	AF INTELIGENTE	93
REDUÇÃO DO RUÍDO EM IMAGENS JPG	77	Afs (individual)	93
ESTABILIZAÇÃO DA IMAGEM	77	AfC (contínuo)	93
OTIMIZAÇÃO DE ZONAS ESCURAS (IDR)	78	MÉTODOS DE MEDIÇÃO DA AUTOFOCAGEM	94
AMPLITUDE DINÂMICA	78	MEDIÇÃO MULTICAMPO	94
FUNÇÃO IDR	78	MEDIÇÃO PONTUAL/DO CAMPO	94
GESTÃO DE DADOS	79	ZONA	95
FORMATAR O CARTÃO DE MEMÓRIA	79	PERSEGUIÇÃO	95
ESTRUTURA DE DADOS	80	RECONHECIMENTO DE PESSOAS	
ALTERAR NOME DO FICHEIRO	81	(RECONHECIMENTO FACIAL)	96
CRIAR NOVA PASTA	81	DEFINIÇÃO RÁPIDA AF	97
COPYRIGHT-MARCAR INFORMAÇÕES	81	CHAMAR A DEFINIÇÃO RÁPIDA AF	97
GRAVAR LOCAL DE CAPTAÇÃO	82	ALTERAR O TAMANHO DO CAMPO DE MEDIÇÃO AF	97
TRANSFERÊNCIA DE DADOS	83	FUNÇÕES AUXILIARES AF	98
PREDEFINIÇÕES PRÁTICAS	84	AMPLIAÇÃO NO MODO AF	98
TOUCH AF	84	LUZ AUXILIAR AF	99
TOUCH AF + DISPARO	85	CONFIRMAÇÃO AF ACÚSTICA	99
TOUCH AF NO MODO EVF	85	DESLOCAR O CAMPO DE MEDIÇÃO AF	99
VISUALIZAÇÕES AUXILIARES	85	FOCAGEM MANUAL (MF)	100
VISUALIZAR INFORMAÇÃO EM MODO DE DISPARO	86	FUNÇÕES AUXILIARES MF	100
		FOCUS PEAKING	100
		AMPLIAÇÃO NO MODO MF	101
		FUNÇÃO MACRO	102

SENSIBILIDADE ISO	103	CORREÇÃO DA PERSPETIVA	128
VALORES ISO FIXOS	103	CORREÇÃO DA PERSPETIVA ATIVADA	129
DEFINIÇÃO AUTOMÁTICA	103	PERSPETIVA RECONHECIDA NO MODO LIVE VIEW	129
LIMITAR AS ÁREAS DE DEFINIÇÕES	103	PERSPETIVA CORRIGIDA NO MODO DE REPRODUÇÃO	129
DEFINIÇÃO ISO DINÂMICA	104	FOTOGRAFIAS EM FORMATO JPG	130
BALANÇO DE BRANCO	105	FOTOGRAFIAS EM FORMATO DNG	130
COMANDO AUTOMÁTICO/DEFINIÇÕES FIXAS	105	CORREÇÃO DA PERSPETIVA NO ADOBE LIGHTROOM® E NO	
DEFINIÇÃO MANUAL POR MEDIÇÃO	106	ADOBE PHOTOSHOP®	130
DEFINIÇÃO DIRETA DA TEMPERATURA DE COR	107	FOTOGRAFIA COM FLASH	131
EXPOSIÇÃO	107	UNIDADES DE FLASH UTILIZADAS	131
TIPO DO OBTURADOR	107	MEDIÇÃO DA EXPOSIÇÃO DO FLASH (MEDIÇÃO TTL) ...	132
MÉTODOS DE MEDIÇÃO DA EXPOSIÇÃO	108	DEFINIÇÃO NA UNIDADE DE FLASH	133
MODOS DE EXPOSIÇÃO	110	MODOS FLASH	133
SELECIONAR O MODO DE OPERAÇÃO	110	ATIVACÃO AUTOMÁTICA DO FLASH	133
PROGRAMAÇÃO AUTOMÁTICA DA EXPOSIÇÃO - P	111	ATIVACÃO MANUAL DO FLASH	133
PROGRAMAÇÃO AUTOMÁTICA - P	111	LIGAÇÃO AUTOMÁTICA DE FLASH COM VELOCIDADES DE	
ALTERAR AS COMBINAÇÕES PRÉ-DEFINIDAS DE VELOCIDADE		OBTURADOR MAIS LENTAS (SINCRONIZAÇÃO DE LONGA	
DE OBTURADOR E ABERTURA (SHIFT)	111	DURAÇÃO)	134
DEFINIÇÃO DA EXPOSIÇÃO SEMIAUTOMÁTICA - A/S	112	CONTROLO DE FLASH	134
AUTOMÁTICO COM PRIORIDADE À ABERTURA - A	112	MOMENTO DA SINCRONIZAÇÃO	134
AUTOMÁTICO COM PRIORIDADE AO OBTURADOR - S	112	ALCANCE DO FLASH	135
DEFINIÇÃO DA EXPOSIÇÃO MANUAL - M	113	COMPENSAÇÃO DA EXPOSIÇÃO DO FLASH	136
DEFINIR VELOCIDADES DE OBTURADOR	114	MODO DE REPRODUÇÃO (FOTOGRAFIA) ...	138
EXPOSIÇÃO PROLONGADA	114	ELEMENTOS DE OPERAÇÃO NO MODO DE	
VELOCIDADES DE OBTURADOR FIXAS	114	REPRODUÇÃO	138
FUNÇÃO T	115	ACESSO DIRETO NO MODO DE REPRODUÇÃO	139
REDUÇÃO DO RUÍDO	115	ELEMENTOS DE OPERAÇÃO NO ECRÃ	139
COMANDO DA EXPOSIÇÃO	116	INICIAR/TERMINAR O MODO DE REPRODUÇÃO	140
PRÉ-VISUALIZAÇÃO DA EXPOSIÇÃO	116	SELECIONAR/PERCORRER IMAGENS	141
ARMAZENAMENTO DO VALOR DE MEDIÇÃO	117	VISUALIZAR INFORMAÇÃO EM MODO DE	
COMPENSAÇÃO DA EXPOSIÇÃO	119	REPRODUÇÃO	142
MODOS DE DISPARO	120	VISUALIZAR FUNÇÕES AUXILIARES	142
DISPARO CONTÍNUO	120	REPRODUÇÃO DA SÉRIE DE IMAGENS	143
DISPARO COM INTERVALO	121	MUDAR PARA UMA IMAGEM ESPECÍFICA DO GRUPO	144
VARIAÇÃO DA EXPOSIÇÃO	123	CONTINUAR A REPRODUÇÃO	144
DISPARADOR AUTOMÁTICO	124	GRAVAR COMO VÍDEO	144
TIPOS DE CAPTAÇÃO ESPECIAIS	125	PERCORRER SÉRIES DE IMAGENS INDIVIDUAIS	145
ZOOM DIGITAL	125	AMPLIAÇÃO DO RECORTE	145
MODOS DE CENA	127	EXIBIR VÁRIAS IMAGENS EM SIMULTÂNEO	147

MARCAR/AVALIAR IMAGENS	148	ESTRUTURA DE DADOS	171
APAGAR IMAGENS	149	ALTERAR NOME DO FICHEIRO	172
APAGAR IMAGENS INDIVIDUAIS	149	CRIAR NOVA PASTA	172
APAGAR VÁRIAS IMAGENS	150	TRANSFERÊNCIA DE DADOS	172
APAGAR TODAS AS IMAGENS	151	PREDEFINIÇÕES PRÁTICAS	174
APAGAR IMAGENS NÃO AVALIADAS	152	TOUCH AF	174
APAGAR SÉRIE DE IMAGENS	152	TOUCH AF + DISPARO	175
PRÉ-VISUALIZAÇÃO DA ÚLTIMA IMAGEM	153	TOUCH AF NO MODO EVF	175
APRESENTAÇÃO DE SLIDES	153	SÁIDA DE ÁUDIO	175
DEFINIÇÕES DE VÍDEO	156	SÁIDA HDMI COM/SEM SOM	175
FORMATO DO FICHEIRO	156	VISUALIZAÇÕES AUXILIARES	176
FORMATO DE VÍDEO	156	VISUALIZAÇÕES DISPONÍVEIS	176
MOV	156	BARRAS DE INFORMAÇÃO	176
MP4	157	GRELHA	177
RESOLUÇÕES DISPONÍVEIS	157	ZEBRA	177
TAXAS DE FOTOGRAMA DISPONÍVEIS	157	FOCUS PEAKING	178
AJUSTAR FORMATO DE VÍDEO	158	NÍVEL DE BOLHA	179
PROPRIEDADES DA IMAGEM	158	HISTOGRAMA	180
ESTILO DE VÍDEO	159	ATIVAR/DESATIVAR TEMPORARIAMENTE FUNÇÕES	
PERFIS DE COR	160	INDIVIDUAIS	180
PERFIS A PRETO E BRANCO	160	FUNÇÕES AUXILIARES AF	181
PERSONALIZAR OS PERFIS DE VÍDEO	160	CONFIRMAÇÃO AF ACÚSTICA	181
LEICA LOOKS	161	FILMAR	182
DEFINIÇÕES DE ÁUDIO	161	INICIAR/TERMINAR O MODO DE VÍDEO	182
MICROFONE	161	INICIAR/TERMINAR GRAVAÇÃO	183
REDUÇÃO DO BARULHO DO VENTO	162	VISUALIZAÇÃO E OPERAÇÃO POR MEIO DE USB-PTP	
VÍDEO GAMMA	162	COM ACESSÓRIOS EXTERNOS (COMO GIMBALS)	184
DEFINIÇÕES HLG	163	FOCAGEM (FOCALIZAÇÃO)	184
DEFINIÇÕES L-LOG	163	MODOS DE AUTOFOCAGEM	185
CRIAR/ADMINISTRAR PERFIS LUT	163	CONTROLAR AUTOFOCAGEM	185
UTILIZAR PERFIS LUT	166	TOUCH AF	185
OTIMIZAÇÕES AUTOMÁTICAS	168	FOCAGEM CONTÍNUA	185
ESTABILIZAÇÃO DE VÍDEO	168	MÉTODOS DE MEDIÇÃO DA AUTOFOCAGEM	186
OTIMIZAÇÃO DE ZONAS ESCURAS (IDR)	168	DEFINIÇÃO RÁPIDA AF	189
AMPLITUDE DINÂMICA	168	CHAMAR A DEFINIÇÃO RÁPIDA AF	189
FUNÇÃO iDR	169	ALTERAR O TAMANHO DO CAMPO DE MEDIÇÃO AF	189
GESTÃO DE DADOS	170	FUNÇÕES AUXILIARES AF	189
FORMATAR O CARTÃO DE MEMÓRIA	170	DESLOCAR O CAMPO DE MEDIÇÃO AF	191
		FOCAGEM MANUAL (MF)	191

FUNÇÕES AUXILIARES MF.....	192	APRESENTAÇÃO DE SLIDES	217
AMPLIAÇÃO NO MODO MF.....	192	REPRODUÇÃO DE VÍDEO	218
FUNÇÃO MACRO.....	194	RECORTAR VÍDEOS	221
SENSIBILIDADE ISO	194	OUTRAS FUNÇÕES.....	224
VALORES ISO FIXOS.....	194	REPOR A CÂMERA NA CONFIGURAÇÃO DE FÁBRICA	224
DEFINIÇÃO AUTOMÁTICA	195	ATUALIZAÇÕES DE FIRMWARE	225
DEFINIÇÃO ISO DINÂMICA	196	REALIZAR ATUALIZAÇÕES DE FIRMWARE	226
BALANÇO DE BRANCO	196	LEICA FOTOS	228
COMANDO AUTOMÁTICO/DEFINIÇÕES FIXAS.....	197	SELECIONAR BANDA DE WLAN.....	228
DEFINIÇÃO MANUAL POR MEDIÇÃO	197	LIGAÇÃO (utilizadores de iPhone).....	229
DEFINIÇÃO DIRETA DA TEMPERATURA DE COR.....	198	CONETAR PELA PRIMEIRA VEZ COM O DISPOSITIVO	
EXPOSIÇÃO	199	MÓVEL.....	229
MÉTODOS DE MEDIÇÃO DA EXPOSIÇÃO.....	199	LIGAR A DISPOSITIVOS CONHECIDOS	231
MODOS DE EXPOSIÇÃO.....	200	LIGAÇÃO (utilizadores de Android)	232
SELECIONAR O MODO DE OPERAÇÃO.....	201	CONETAR PELA PRIMEIRA VEZ COM O DISPOSITIVO	
PROGRAMAÇÃO AUTOMÁTICA DA EXPOSIÇÃO - P.....	201	MÓVEL.....	232
DEFINIÇÃO DA EXPOSIÇÃO SEMIAUTOMÁTICA - A/S	202	LIGAR A DISPOSITIVOS CONHECIDOS	233
DEFINIÇÃO DA EXPOSIÇÃO MANUAL - M	203	MODOS DE CONETIVIDADE.....	234
DEFINIR VELOCIDADES DE OBTURADOR	203	MODO DE DESEMPENHO	235
COMANDO DA EXPOSIÇÃO.....	204	MODO DE POUPANÇA DE ENERGIA.....	235
COMPENSAÇÃO DA EXPOSIÇÃO.....	204	MODO DE VOO (Desligar).....	235
TIPOS DE GRAVAÇÃO ESPECIAIS.....	205	REALIZAR ATUALIZAÇÕES DE FIRMWARE	235
ZOOM DIGITAL.....	205	CONTROLO REMOTO DA CÂMERA.....	236
MODO DE REPRODUÇÃO (VÍDEO).....	208	CUIDADOS/ARMAZENAMENTO	238
ELEMENTOS DE OPERAÇÃO NO MODO DE		MAPEAMENTO DE PÍXEL	239
REPRODUÇÃO	208	FAQ	240
ACESSO DIRETO NO MODO DE REPRODUÇÃO	209	VISÃO GERAL DO MENU	246
INICIAR/TERMINAR O MODO DE REPRODUÇÃO.....	210	DADOS TÉCNICOS	252
SELECIONAR/PERCORRER GRAVAÇÕES	210	LEICA CUSTOMER CARE	260
VISUALIZAR INFORMAÇÃO EM MODO DE		LEICA AKADEMIE	261
REPRODUÇÃO	211		
EXIBIR VÁRIAS GRAVAÇÕES EM SIMULTÂNEO.....	212		
MARCAR/AVALIAR GRAVAÇÕES	213		
APAGAR GRAVAÇÕES	214		
APAGAR GRAVAÇÕES INDIVIDUAIS.....	214		
APAGAR VÁRIAS GRAVAÇÕES	215		
APAGAR TODAS AS GRAVAÇÕES.....	216		
APAGAR GRAVAÇÕES NÃO AVALIADAS.....	217		

Significado das diferentes categorias de informação neste manual de instruções

Nota

Informações adicionais

Importante

A não observância pode resultar em danos para a câmara, acessórios ou imagens

Atenção

A não observância pode levar a danos pessoais

DESIGNAÇÃO DAS PEÇAS

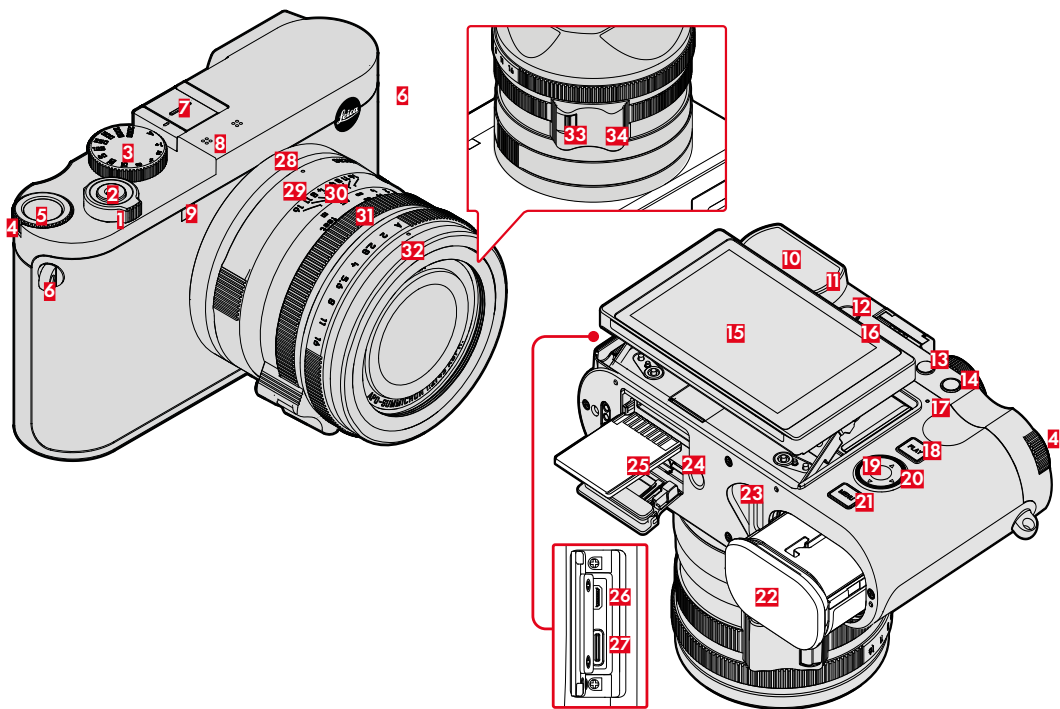

LEICA Q3 43

- 1 Interruptor principal
- 2 Botão de disparo
- 3 Seletor de velocidades
- 4 Roda de polegar
- 5 Botão da roda de polegar
- 6 Encaixe para alça de transporte
- 7 Sapata para acessórios
- 8 Microfone
- 9 LED do disparador automático/luz auxiliar AF
- 10 Visor
- 11 Sensor ocular
- 12 Roda de ajuste de dioptrias
- 13 Botão FN 1 (botão de função)
- 14 Botão FN 2 (botão de função)
- 15 Ecrã
- 16 Altifalante
- 17 LED de estado
- 18 Botão **PLAY**
- 19 Botão central
- 20 Cursor seletor
- 21 Botão **MENU**
- 22 Compartimento da bateria
- 23 Alavanca de libertação da bateria
- 24 Encaixe do tripé
- 25 Ranhura para cartão de memória
- 26 Saída HDMI
- 27 Saída USB-C

OBJETIVA

«APO-SUMMICRON 1:2/43 ASPH.»

- 28 Ponto índice para a função macro
- 29 Anel de ajuste macro
- 30 Anel de focagem
- 31 Anel de abertura
- 32 Anel de proteção da rosca
- 33 Desbloqueio AF/MF
- 34 Alavanca de foco

VISUALIZAÇÕES

A apresentação no ecrã é idêntica à do visor.

FOTOGRAFIA

CONTROL CENTER

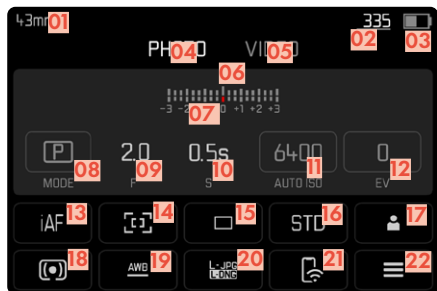

EM CAPTAÇÃO

Todas as visualizações/valores referem-se às definições atuais.

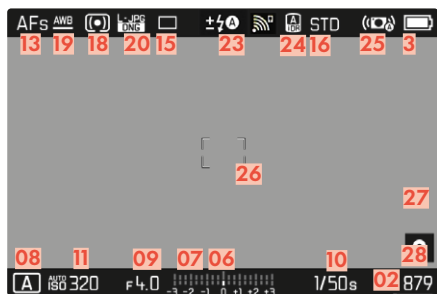

EM REPRODUÇÃO

Todas as visualizações/valores referem-se à imagem exibida.

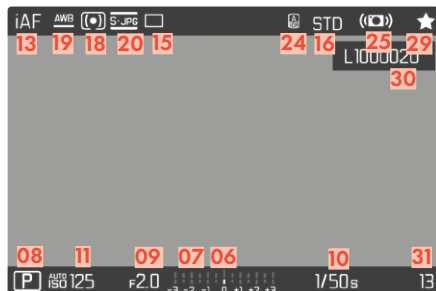

Assistentes de captação **ATIVOS**

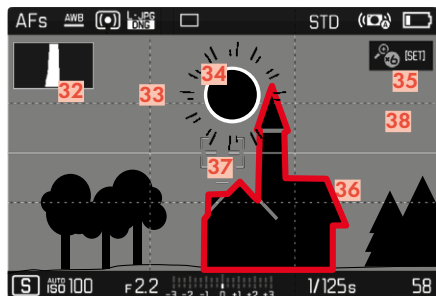

- 01 Distância focal
- 02 Capacidade de armazenamento restante
- 03 Capacidade da bateria
- 04 Área de menu **FOTOGRAFIA**
- 05 Área de menu **VIDEO**
- 06 Balanço da exposição
- 07 Escala de compensação da exposição
- 08 Modo de exposição
- 09 Valor de abertura
- 10 Velocidade de obturador
- 11 Sensibilidade ISO
- 12 Valor de compensação da exposição
- 13 Modo de focagem
- 14 Método de medição da autofocagem
- 15 Modo de disparo (**Modo de disparo**)
- 16 Reprodução da cor (**Estilo de Imagem/Leica Look**)
- 17 Perfil de utilizador
- 18 Método de medição da exposição
- 19 Modo de operação do balanço de branco
- 20 Formato de ficheiro/nível de compressão/resolução
- 21 Leica FOTOS
- 22 Menu de favoritos/menu principal
- 23 Modo flash/compensação da exposição do flash
- 24 iDR
- 25 Estabilização ativada
- 26 Campo AF
- 27 Bluetooth® (Leica FOTOS)
- 28 Georreferenciação
Registo automático do local de captação (dados Exif)
- 29 Símbolo para imagem marcada
- 30 Nome do ficheiro
- 31 Número do ficheiro da imagem apresentada
- 32 Histograma
- 33 Linhas de grelha
- 34 Marcação de clipping de área com motivo sobre-exposto
- 35 Ampliação automática como assistente de focagem na focalização manual (é possível 3x  ou  6x)
- 36 Focus Peaking
(Marcação de arestas bem focadas no motivo)
- 37 Nível de bolha
- 38  Exibição do tamanho e posição do reenquadramento
(apenas visível na ampliação de um reenquadramento)

VÍDEO

CONTROL CENTER

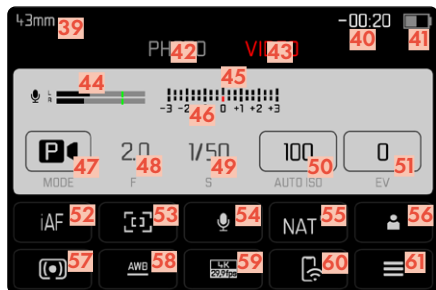

AO REPRODUZIR

Todas as visualizações/valores referem-se à imagem exibida.

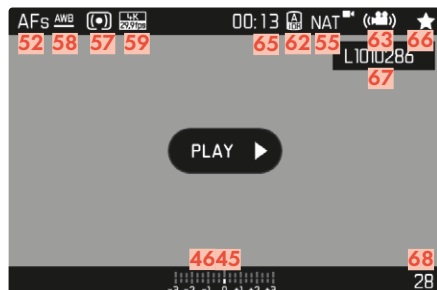

AO FILMAR

Todas as visualizações/valores referem-se às definições atuais.

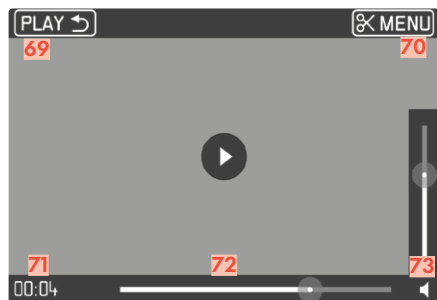
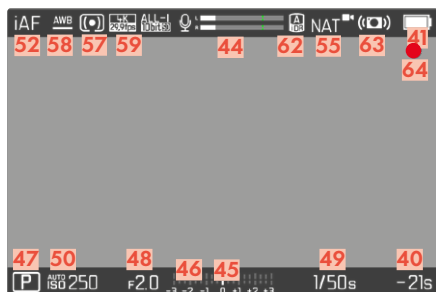

- 39** Distância focal
- 40** Capacidade de armazenamento restante
- 41** Capacidade da bateria
- 42** Área de menu **FOTOGRAFIA**
- 43** Área de menu **VIDEO**
- 44** Nível de gravação do microfone
- 45** Balanço da exposição
- 46** Escala de compensação da exposição
- 47** Modo de exposição
- 48** Valor de abertura
- 49** Velocidade de obturador
- 50** Sensibilidade ISO
- 51** Valor de compensação da exposição
- 52** Modo de focagem
- 53** Método de medição da autofocagem
- 54** Sensibilidade do microfone (**Ganho de microfone**)
- 55** Reprodução da cor (**Estilo de vídeo/Leica Look**)
- 56** Perfil de utilizador
- 57** Método de medição da exposição
- 58** Modo de operação do balanço de branco
- 59** Resolução/taxa de fotogramas
- 60** Leica FOTOS
- 61** Menu de favoritos/menu principal
- 62** iDR
- 63** Estabilização ativada
- 64** Indicação para gravação de vídeo em curso
- 65** Duração da gravação de vídeo
- 66** Símbolo para gravação de vídeo marcada
- 67** Nome do ficheiro
- 68** Número do ficheiro da gravação de vídeo apresentada
- 69** Parar a reprodução de vídeo
- 70** Função de edição de vídeo
- 71** Momento da reprodução atual
- 72** Barra de estado da reprodução
- 73** Barra de volume

VISUALIZAÇÃO DO ESTADO DA CARGA NO ECRÃ

O nível de carga da bateria é apresentado no Control Center e no cabeçalho, em cima à direita.



Visualização	Estado da carga
	Aprox. 80 – 100 %
	Aprox. 60 – 79 %
	Aprox. 40 – 59 %
	Aprox. 20 – 39 %
	Aprox. 1 – 19 %
	Aprox. 0 % Requer a substituição ou o carregamento da bateria

PREPARAÇÕES

Antes de utilizar a sua câmara, leia os capítulos "Avisos Legais", "Instruções de segurança" e "Informações gerais" para evitar danos no produto e para prevenir possíveis ferimentos e riscos.

PRENDER UMA CORREIA DE TRANSPORTE

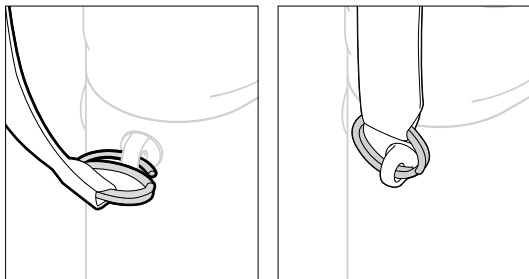

Atenção

- Depois de prender a correia de transporte, certifique-se de que as fivelas estão corretamente montadas para evitar que a câmara caia.

PREPARAR O CARREGADOR

(acessório opcional)

Ligar o carregador à rede, utilizando o cabo de alimentação adequado para as tomadas de corrente locais.

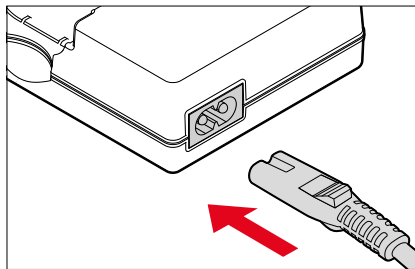

PREPARAR O CARREGADOR

(LEICA USB-C DUAL CHARGER BC-SCL6)

(acessório opcional)

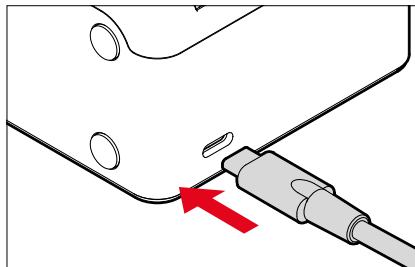

Nota

- O carregador ajusta-se automaticamente à respetiva tensão de rede.

CARREGAR A BATERIA

A câmara é alimentada por uma bateria de iões de lítio.

INSERIR A BATERIA NO CARREGADOR

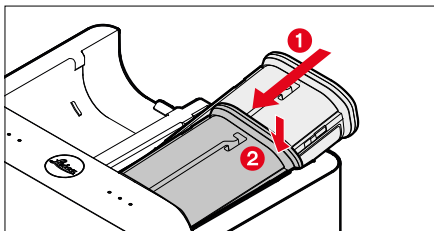
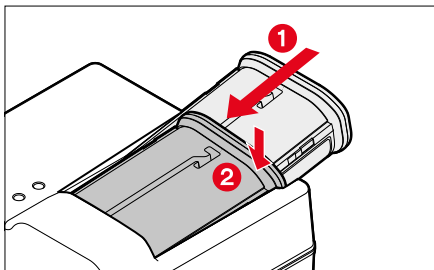

- Inserir a bateria no carregador com o canal virado para cima até que os contactos se toquem
- Pressionar a bateria para baixo até encaixar de forma audível e perceptível
- Assegure-se de que a bateria está totalmente inserida no carregador

REMOVER A BATERIA DO CARREGADOR

- Incline a bateria para cima e retire-a obliquamente

VISUALIZAÇÕES DO ESTADO DA CARGA NO CARREGADOR

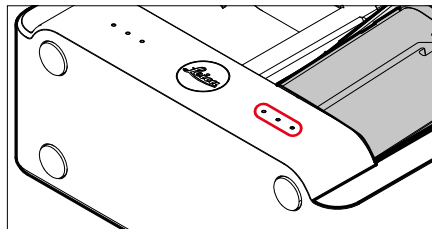
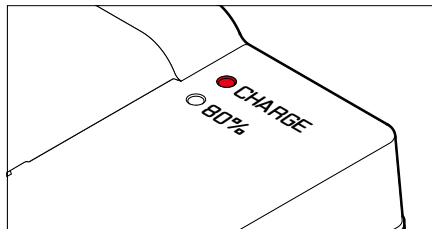

O processo de carregamento correto é indicado respetivamente pelo LED de estado.

Visualização	Estado da carga	Tempo de carregamento*
CHARGE pisca verde	Está a carregar	
80% está iluminado a laranja	80%	Aprox. 2h
CHARGE acende-se permanentemente a verde	100%	Aprox. 3,5h

O carregador deve ser desligado da rede quando o processo de carregamento estiver terminado. Não há perigo de sobrecarga.

* a partir do estado descarregado

CARREGAR POR USB

A bateria inserida na câmara pode ser carregada automaticamente, quando a câmara está ligada a um computador por meio de um cabo USB ou a outra fonte de alimentação adequada.

Configuração de fábrica: **Ligar**

- No menu principal, selecionar **Definições câmara**
- Selecionar **Carregar por USB**
- Selecionar **Ligar/Desligar**

Notas

- A Q3 43 também pode ser carregada, se estiver ligada. Para este fim, é necessária uma fonte de alimentação compatível com USB PD, de no mínimo 9V/3A (27W). Se estiver a ser utilizada uma fonte de alimentação com uma capacidade inferior a 27W, a câmara só é carregada quando estiver desligada.
- O processo de carregamento começa automaticamente.
- A bateria é fornecida apenas com um mínimo de carga por questões de segurança. Antes da primeira utilização, a bateria tem de ser ativada com um carregamento inicial.



INSERÇÃO/REMOÇÃO DA BATERIA

- Certifique-se de que a câmara está desligada (ver p. 38)

INSERÇÃO

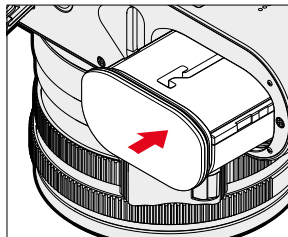

- Inserir a bateria com o canal apontando para o lado do ecrã até encaixar de forma audível e perceptível

REMOÇÃO

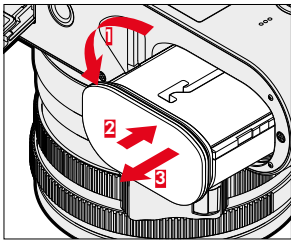

- Rodar a alavanca de liberação da bateria
 - A bateria desliza um pouco para fora.
- Pressionar a bateria levemente
 - A bateria desbloqueia e desliza completamente para fora.
- Retirar a bateria

Importante

- A remoção da bateria enquanto a câmera está ligada pode resultar na perda de definições individuais e danos no cartão de memória.

INSERÇÃO/REMOÇÃO DO CARTÃO DE MEMÓRIA

A câmera armazena as imagens num cartão SD (Secure Digital), SDHC (-High Capacity) ou SDXC (-eXtended Capacity).

Notas

- Os cartões de memória SD/SDHC/SDXC estão disponíveis de vários fornecedores e com diferentes capacidades e velocidades de leitura/escrita. Especialmente aqueles com alta capacidade e velocidade de leitura/escrita permitem uma rápida captação e reprodução.
- Dependendo da capacidade do cartão de memória, pode não ser suportado ou pode ter de ser formatado antes da primeira utilização na câmera (ver p. 79). Neste caso, uma mensagem correspondente aparece na câmera. Informações sobre os cartões suportados podem ser encontradas no ponto "Dados Técnicos".
- Se o cartão de memória não puder ser inserido, verifique se está corretamente alinhado.
- Mais indicações podem ser encontradas na p.10 e p. 13.
- Especialmente as gravações de vídeo requerem uma alta velocidade de escrita.

→ Certifique-se de que a câmara está desligada (ver p. 38)

ABRIR A TAMPA DA RANHURA DO CARTÃO DE MEMÓRIA

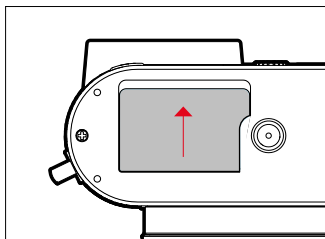

→ Empurrar a tampa como mostra a ilustração até ouvir um clique

- A tampa abre-se automaticamente.

FECHAR A TAMPA DA RANHURA DO CARTÃO DE MEMÓRIA

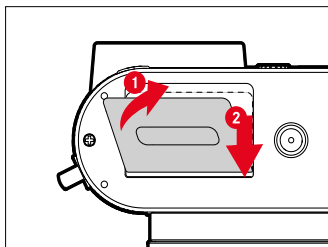

→ Fechar e segurar a tampa

→ Desloque a tampa como mostrado até que ela encaixe audivelmente

INSERÇÃO

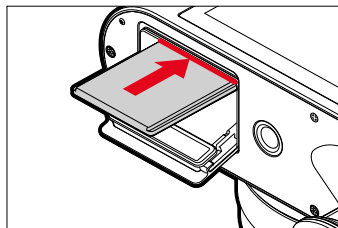

→ Empurre o cartão de memória para a ranhura com os contactos do lado do ecrã até que ele encaixe de forma audível e perceptível

REMOÇÃO

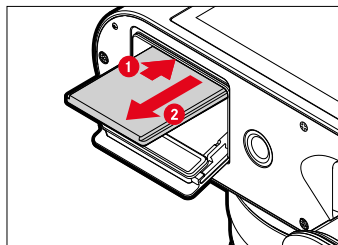

→ Empurrar o cartão até ouvir um clique suave

- O cartão desliza um pouco para fora.

→ Retirar o cartão

COLOCAR/RETIRAR O PARA-SOL

Esta câmara é fornecida com um para-sol adequado. Este já está montado no momento da entrega.

Para reduzir a vinheta, recomenda-se a utilização de um para-sol.

RETIRAR

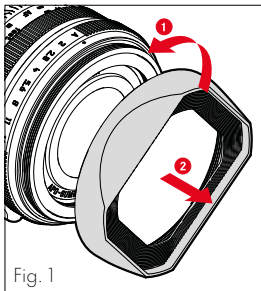

Fig. 1

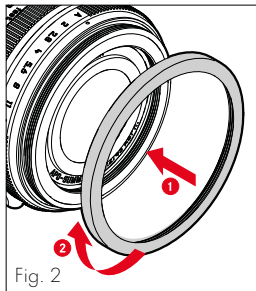

Fig. 2

- Desaparafusar o para-sol no sentido contrário aos ponteiros do relógio (Fig. 1)
- Aparafusar o anel de proteção da rosca (Fig. 2)

Notas

- Não é possível utilizar um filtro em conjunto com o para-sol compacto da objetiva.
- Para este efeito, estão disponíveis, como acessórios opcionais, para-brisas adequados: para-brisas de alumínio (n.º de encomenda 19658), para-brisas de alumínio anodizado preto (n.º de encomenda 19657), para-brisas de latão (n.º de encomenda 19659): <https://store.leica-camera.com>
- Todos os filtros também podem ser utilizados se, em vez do para-sol da objetiva, for utilizado o anel de proteção da rosca incluído no âmbito da entrega.
- O anel de proteção da rosca da Leica Q3 43 não é compatível com a Leica Q3!

COLOCAR

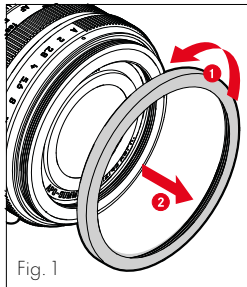

Fig. 1

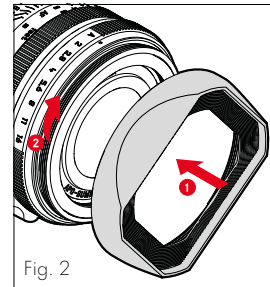

Fig. 2

- Desaparafusar o anel de proteção da rosca no sentido contrário aos ponteiros do relógio (Fig. 1)
- Aparafusar o para-sol no sentido dos ponteiros do relógio até ao batente (Fig. 2)

Notas

- A tampa do para-sol fornecida só cabe no para-sol e não pode ser utilizada como tampa da objetiva sem ele.
- Para utilização sem para-sol, está disponível como acessório opcional uma tampa frontal da objetiva E49 correspondente (n.º de encomenda 14001): <https://store.leica-camera.com>

AJUSTAR DIOPTRIAS

Para permitir aos utilizadores de óculos tirar fotografias sem óculos, o visor pode ser ajustado para se adaptar ao seu próprio olho dentro de um intervalo de -4 a $+2$ dioptrias (compensação de dioptrias).

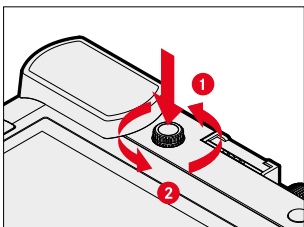

- Pressionar a roda de ajuste de dioptrias para dentro da sua cavidade até ouvir um clique
 - A fixação é libertada e a roda de ajuste de dioptrias desliza um pouco para fora.
- Olhar através do visor
- Apontar para um motivo e focar
- Pressionar a roda de ajuste de dioptrias novamente para dentro da sua cavidade até encaixar de forma audível

OPERAÇÃO DA CÂMERA

ELEMENTOS DE OPERAÇÃO

INTERRUPTOR PRINCIPAL

A câmera é ligada e desligada com o interruptor principal.

LIGAR A CÂMERA

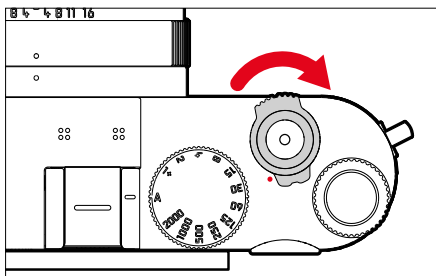

Notas

- Ao ligar, a disponibilidade operacional é alcançada após aprox. 1s.
- Depois de ligar, o LED acende-se brevemente e aparecem as visualizações no visor.

DESLIGAR A CÂMERA

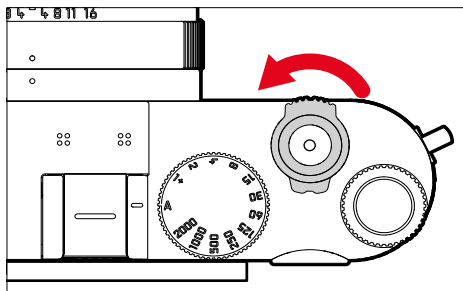

Nota

- Com a função **Desligamento autom.** (ver p. 68) a câmera pode ser desligada automaticamente, se nenhuma operação ocorrer dentro do tempo especificado. Se esta função estiver configurada para **Desligar** e a câmera não for usada por um longo período de tempo, ela deve sempre ser desligada com o interruptor principal para evitar o disparo acidental e o descarregamento da bateria.

BOTÃO DE DISPARO

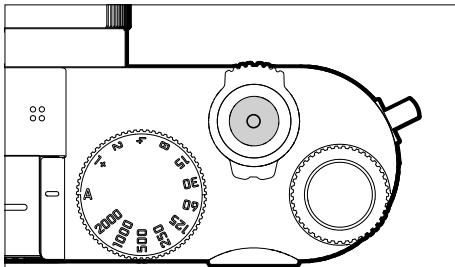

O botão de disparo funciona em duas fases.

1. **Tocar** (=pressionar para baixo até ao 1.º ponto de pressão)
 - Ativação da eletrónica da câmara e das visualizações
 - Armazenamento do valor de medição (medição e armazenamento):
 - Modo AF: medição da distância (AF-L)
 - Modos de exposição (semi)automáticos: medição da exposição (AE-L)
 - Cancelamento de um tempo de espera de um disparador automático em funcionamento
 - Regressar ao modo de disparo
 - a partir do modo de reprodução
 - a partir do controlo do menu
 - a partir do modo standby

2. Pressionar

- Disparar
 - Os dados são transferidos depois para o cartão de memória.
- Iniciar uma gravação de vídeo
- Início de um tempo de espera pré-selecionado para o disparador automático
- Iniciar disparo contínuo ou disparo com intervalo

Notas

- Para evitar o tremer da câmara, o botão de disparo deve ser pressionado suavemente e não deve ser sacudido até que o obturador clique suavemente.
- O botão de disparo fica bloqueado:
 - quando o cartão de memória inserido e/ou a memória intermédia interna estão cheios (temporariamente)
 - quando a bateria tiver atingido o seu limite de desempenho (capacidade, temperatura, idade)
 - quando o cartão de memória está protegido contra a escrita ou danificado
 - quando o sensor está demasiado quente

SELETOR DE VELOCIDADES

O seletor de velocidades não tem batente, pelo que pode ser rodado em qualquer direção a partir de qualquer posição. Encaixa em todas as posições gravadas e nos valores intermédios. As posições intermédias fora das posições de encaixe não podem ser utilizadas. Para detalhes sobre a definição da exposição correta, consultar o ponto "Exposição" (ver p. 107 e 199).

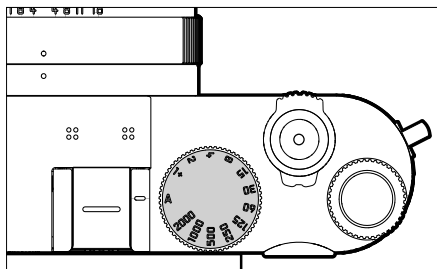

- **A**: automático com prioridade à abertura
(Comando automático da velocidade de obturador)
- **2000 - 1+**: velocidades de obturador fixas

RODA DE POLEGAR

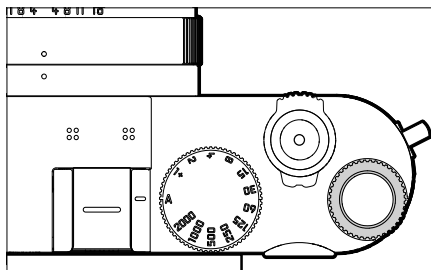

- Navegação nos menus
- Ajustar o valor de compensação da exposição
- Definição do valor ISO
- Ampliar/reduzir as imagens visualizadas
- Ajustar os pontos de menu/funções selecionadas
- Ajustar o Programa Shift

BOTÃO DA RODA DE POLEGAR

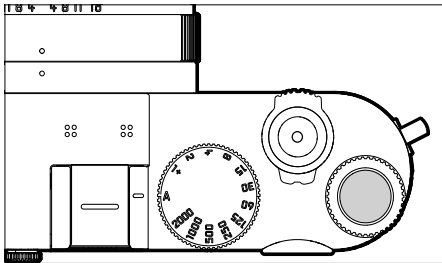

- Aceitação das definições do menu
- Acesso direto às funções do menu
- Chamar o submenu

CURSOR SELETOR/BOTÃO CENTRAL

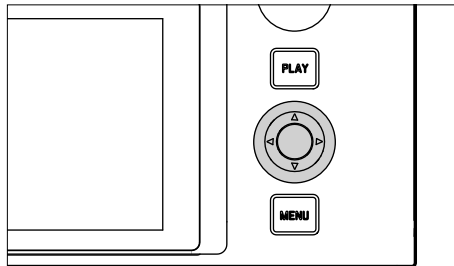

CURSOR SELETOR

- Navegação nos menus
- Ajustar os pontos de menu/funções selecionadas
- Percorrer a memória de imagens
- Deslocar o campo de medição

BOTÃO CENTRAL

- Chamar a visualização de informação
- Chamar o submenu
- Aceitação das definições do menu
- Visualização das definições/dados durante a captura
- Visualização dos dados da imagem durante a reprodução
- Reprodução de gravações de vídeo
- Confirmação de consultas
- Acesso direto às funções do menu

BOTÃO PLAY/BOTÃO MENU

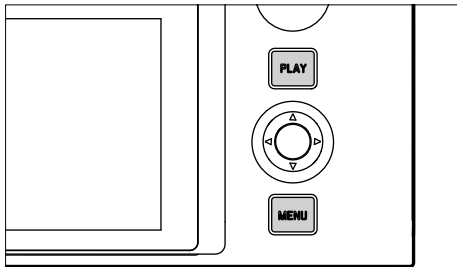

BOTÃO PLAY

- Ligar e desligar (a duração do) modo de reprodução
- Voltar à visualização de ecrã total

BOTÃO MENU

- Chamar o menu (incl. Control Center)
- Chamar o menu de reprodução
- Sair do (sub)menu atualmente apresentado

ECRÃ

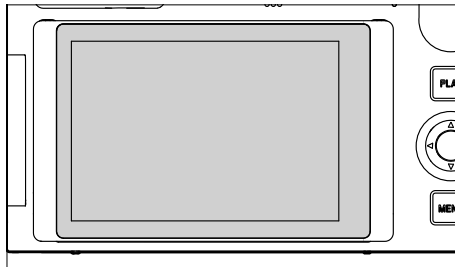

- Visualização das definições atuais mais importantes
- Acesso rápido a alguns menus
- Controlo Touch

ABRIR O ECRÃ

O ecrã pode ser aberto para cima ou para baixo. Desta forma é possível realizar captações de perspetivas muito elevadas ou muito baixas.

A abertura do ecrã é realizada em dois passos.

Para abrir o ecrã

- Segurar na margem superior do ecrã
- Abrir cuidadosamente o ecrã em torno da suspensão na margem inferior

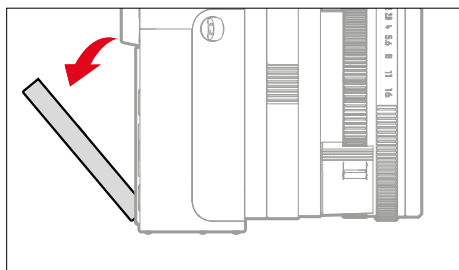
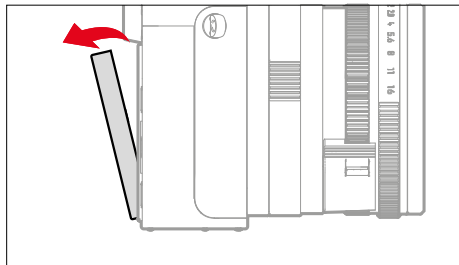

Para orientar o ecrã

- Deslocar o ecrã aberto em torno do eixo central para ajustar o ângulo desejado

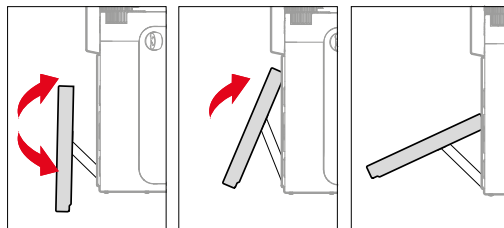

Para fechar o ecrã

- Deslocar o ecrã em torno do eixo central para baixo
- Fechar o ecrã pela suspensão na margem inferior para cima, no sentido da parede traseira da câmara.

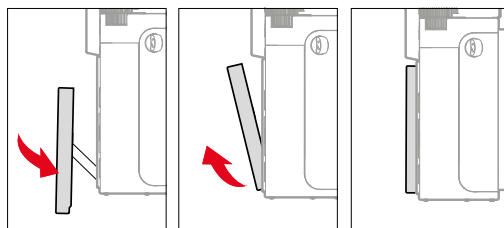



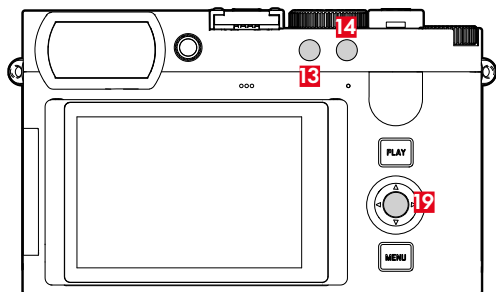
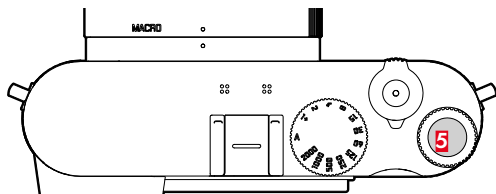





BOTÕES DE FUNÇÃO



Acesso direto a diferentes menus e funções. Todos os botões de função são configuráveis individualmente (ver p. 59).

CONFIGURAÇÃO DE FÁBRICA	
Em modo de disparo	Em modo de reprodução
Botão FN 1 (13)	
Zoom digital	Apagar individualmente
Botão FN 2 (14)	
Mudar o modo de operação (fotografia/vídeo)	Avaliar imagens
Botão da roda de polegar (5)	
Definição ISO	Ampliar/reduzir as imagens visualizadas
Botão central (19)	
- Fotografia: Mudar perfis de informação	Mudar perfis de informação
- Vídeo: Ampliação	

ECRÃ (ECRÃ TÁTIL)

CONTROLO TOUCH*		Em modo de disparo	Em modo de reprodução
	"tocar"	Deslocar o campo de medição AF e focar (quando o Touch AF está ativo)	Seleção de imagens
	"tocar duplamente"	Repor o campo de medição AF	Ampliar/reduzir as imagens visualizadas
	"deslizar"		Percorrer a memória de imagens Deslocar a secção de imagem ampliada
	"deslizar horizontalmente" (a todo o comprimento)	Mudar o modo de operação (fotografia/vídeo)	Percorrer a memória de imagens
	"deslizar verticalmente" (a todo o comprimento)	Mudar para o modo de reprodução	Mudar para o modo de disparo
	"tocar e manter"	Chamar definição rápida AF	
	"contrair" "expandir"	Alteração do tamanho do campo de medição AF (com determinados modos de operação AF)	Ampliar/reduzir as imagens visualizadas
	"deslizar e manter" "manter e deslizar"		Percorrer continuamente

* Um leve toque é suficiente, não pressionar.

ELENTOS DE OPERAÇÃO

ELEMENTOS DE OPERAÇÃO

Os seguintes elementos são utilizados para o controlo do menu.

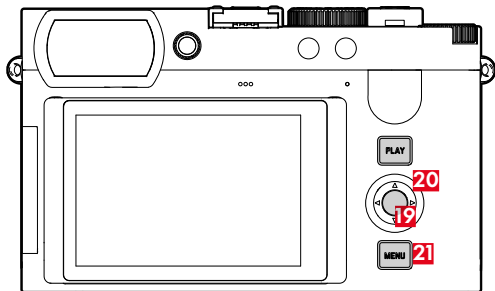
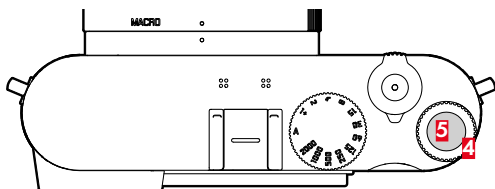

- 4** Roda de polegar
- 5** Botão da roda de polegar
- 19** Botão central
- 20** Cursor seletor
- 21** Botão MENU

ÁREAS DO MENU

Existem três áreas de menu: Control Center, Menu principal e Favoritos.

Control Center:

- oferece acesso rápido às definições mais importantes

Favoritos:

- lista preparada individualmente por si (para a gestão desta lista ver p. 58)
 - O menu de favoritos só aparece se lhe tiver sido atribuído pelo menos um ponto de menu.

Menu principal:

- fornece acesso a todos os pontos de menu
- contém numerosos submenus

O modo de operação atualmente utilizado (modo de fotografia ou vídeo) está marcado a cores em todas as áreas do menu.

Área	FOTOGRAFIA	VÍDEO
Control Center	Fundo escuro	Fundo claro
Favoritos		
Menu principal (nível superior)	Cabeçalho escuro	Cabeçalho claro
Menu principal (submenu)		

CONTROL CENTER

Fotografia

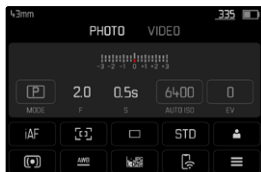

Vídeo

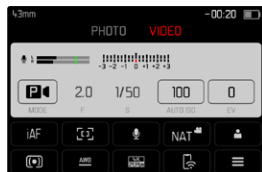

FAVORITOS

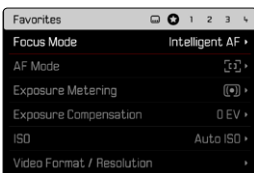
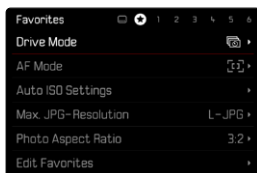

MENU PRINCIPAL

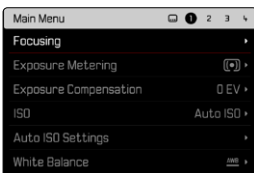
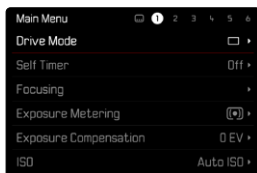

DEFINIÇÕES EM MODO DE FOTOGRAFIA E VÍDEO

As definições disponíveis dependem do modo de operação atualmente utilizado (modo de fotografia ou de vídeo).

- No menu principal, todos os pontos de menu ordenados **antes do Zoom digital**, bem como todos os seus subpontos são específicos do modo de operação. Isto significa que as alterações aqui efetuadas só se aplicam ao modo de operação atualmente utilizado. Os pontos de menu do mesmo nome noutro modo de operação correspondente são independentes disso. Isto aplica-se por exemplo às definições para focagem, medição da exposição ou balanço de branco.
- Todas as definições e funções seguintes no menu principal (incluindo **Zoom digital**) estão disponíveis em ambos os modos de operação e são globalmente eficazes. Se for realizada uma definição num dos dois modos de operação, ela também se aplica ao outro modo de operação.

Definições e funções globalmente eficazes são:

- **Zoom digital**
- **Perfil de utilizador**
- **Assistentes de captação**
- **Definições de modo de reprodução**
- **Definições de visualização**
- **Leica FOTOS**
- **Formatar cartão**
- **Definições câmara**
- **Informações da câmara**
- **Language**
- **Repor câmara**

MUDAR ÁREA DE MENU

Como primeira área de menu, aparece sempre o Control Center. O nível mais alto do menu está organizado em "páginas", que são exibidas no cabeçalho: Control Center, event. menu de favoritos (até 2 páginas) e várias pontos do menu principal. Pode mudar de uma área de menu para outra, percorrendo as páginas. Em alternativa, o Control Center e o menu de favoritos têm cada um acesso ao menu principal como último ponto de menu.

Para avançar

→ Pressionar o botão **MENU**

- Após a última página do menu principal segue-se novamente o Control Center.

Para retroceder

→ Pressionar o cursor seletor à esquerda

- Só se pode retroceder até ao Control Center.

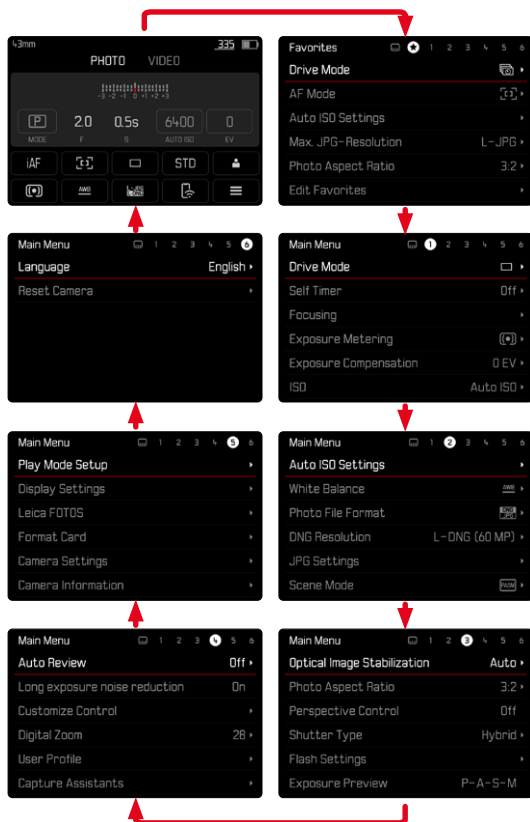

CONTROL CENTER

O Control Center fornece uma visão geral das informações mais importantes sobre o estado atual da câmera e as definições ativas.

Proporciona também acesso rápido a definições importantes. O Control Center está otimizado para o controlo Touch.

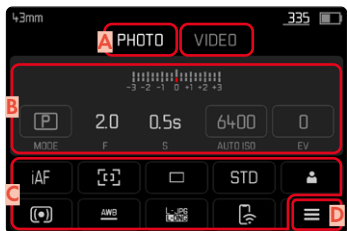

- A** Modo de operação: fotografia/vídeo (ver p. 182)
- B** Definições da exposição (ver p. 107 e p. 199)
- C** Pontos de menu
- D** Acesso ao menu principal

Notas

- Quando a operação tátil não é possível ou desejável (p. ex. no modo EVF), o Control Center também pode ser operado com o cursor seletor, o botão central, a roda de polegar e o botão da roda de polegar.
- As definições entram em vigor imediatamente.
- Os campos operacionais emoldurados são selecionáveis. Os valores sem molduras são valores automaticamente definidos (dependendo do modo de exposição ativo).
- Os pontos de menu disponíveis são diferentes para o modo de fotografia e de vídeo (ver p. 24 e p. 26).

REALIZAR DEFINIÇÕES

As definições podem ser realizadas de várias maneiras a partir do Control Center. O tipo de definição varia entre os menus.

- Tocar no campo operacional desejado
 - Aparece o menu correspondente.

COM DEFINIÇÃO DIRETA

Uma variante do menu de barras aparece na área inferior do Control Center (ver p. 55).



- Selecionar diretamente a função desejada ou deslizar

COM A CHAMADA UM SUBMENU NORMAL

Estes menus comportam-se da mesma forma como quando chamados a partir do menu principal (ver p. 52). O controlo Touch não está, portanto, disponível. No entanto, em vez de voltar ao ponto de menu de nível superior, regressa-se ao Control Center a partir daí.



- Selecionar a definição desejada

MENU DE FAVORITOS

O menu de favoritos fornece acesso rápido aos pontos de menu mais frequentemente utilizados. É composto por até 11 pontos de menu. A atribuição é individual (ver p. 59).

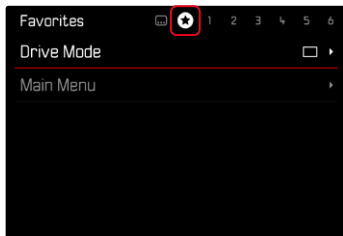

MENU PRINCIPAL

O menu principal permite o acesso a todas as definições. A maioria está organizada em submenus.

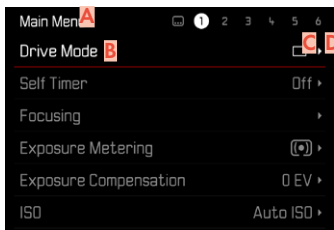

- A** Área de menu Menu principal/Favorites
- B** Designação do ponto de menu
- C** Definição do ponto de menu
- D** Nota sobre o submenu

SUBMENU

Existem diferentes tipos de submenus. Ver as páginas seguintes para a respetiva operação.

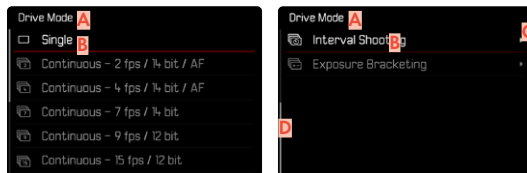

- A** Ponto de menu atual
- B** Item do submenu
- C** Indicações de outros submenus
- D** Barra de deslocamento

NAVEGAÇÃO NO MENU

NAVEGAÇÃO PÁGINA A PÁGINA

Para avançar

- Pressionar o botão **MENU** (várias vezes, se necessário)
 - Após a última página do menu principal segue-se novamente o Control Center.

Para retroceder

- Pressionar o cursor seletor à esquerda
 - Só se pode retroceder até ao Control Center.

NAVEGAÇÃO LINHA A LINHA

(Seleção de variantes de funções/funções)

→ Pressionar o cursor seletor para cima/baixo

ou

- Rodar a roda de polegar (para a direita = para baixo, para a esquerda = para cima)
 - Após o último ponto de menu na respetiva direção, a visualização salta automaticamente para a página seguinte/anterior. A área de menu atual (Favoritos, Menu principal) não é abandonada.

Nota

- Alguns pontos de menu só podem ser chamados sob certas condições. Como nota, o texto nas linhas correspondentes é cinzento.

VISUALIZAR SUBMENUS

- Pressionar o botão central/a roda de polegar ou
- Pressionar o cursor seletor à direita

CONFIRMAR A SELEÇÃO

- Pressionar o botão central/a roda de polegar
 - A imagem do ecrã muda novamente para o ponto de menu ativo. A variante da função definida é listada à direita na linha de menu correspondente.

Nota

- Nenhuma confirmação é necessária ao selecionar **Ligar** ou **Desligar**. É guardado automaticamente.

VOLTAR UM PASSO ATRÁS (voltar ao ponto de menu superior)

- Pressionar o cursor seletor à esquerda
 - Esta opção só está disponível para submenus em forma de lista.

VOLTAR AO NÍVEL DO MENU SUPERIOR

- Pressionar o botão **MENU** 
- A exibição muda para o nível superior da área de menu atual.

ABANDONAR O MENU

Pode sair dos menus e submenus em qualquer altura com/sem aceitar as definições aí efetuadas.

Para modo de disparo

- Tocar no botão de disparo

Para modo de reprodução

- Pressionar o botão **PLAY**

SUBMENUS

TECLADO/TECLADO NUMÉRICO

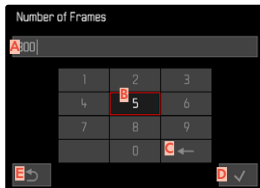
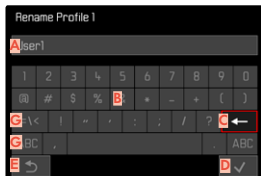

- A** Linha de entrada
- B** Teclado/teclado numérico
- C** Botão "apagamento" (apagar o último carácter)
- D** Botão "Confirmar"
(Confirmar tanto os valores individuais como as definições concluídas)
- E** Voltar ao nível do menu anterior
- F** Tecla Shift
(mudança entre maiúsculas e minúsculas)
- G** Mudança do tipo de carácter

SELECIONAR UM BOTÃO (CARÁCTER/BOTÃO DE FUNÇÃO)

Através do controlo por botões

- Pressionar o cursor seletor na direção desejada
 - O botão atualmente ativo é realçado.
 - Pressionar o botão central/a roda de polegar
- ou
- Rodar a roda de polegar
 - O botão atualmente ativo é realçado.
 - Ao atingir o fim da linha/início da linha, o sistema muda para a linha seguinte/anterior.
 - Pressionar o botão central/a roda de polegar

Através do controlo Touch

- Selecionar diretamente o botão desejado

ARMAZENAR

- Selecionar botão **D**

CANCELAR

- Selecionar botão **E**

MENU DE BARRAS

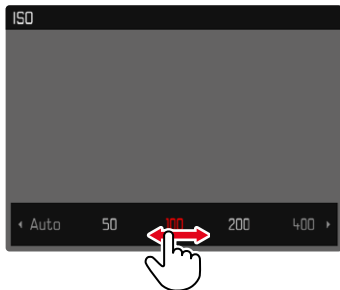

Através do controlo por botões

- Pressionar o cursor seletor à esquerda/direita ou
- Rodar a roda de polegar

Através do controlo Touch

- Selecionar diretamente a função desejada ou deslizar

Notas

- A definição atualmente ativada no centro está marcada a vermelho.
- O valor ajustado é exibido por cima da escala/por cima da barra de menu.
- O seguinte aplica-se ao acesso direto: a definição não precisa de ser confirmada adicionalmente, fica imediatamente ativa.

MENU DE ESCALA

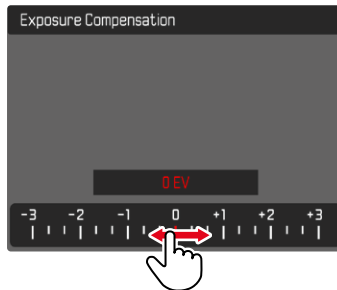

Através do controlo por botões

- Pressionar o cursor seletor à esquerda/direita ou
- Rodar a roda de polegar

Através do controlo Touch

- Selecionar diretamente a definição desejada ou deslizar

Notas

- A definição atualmente ativada no centro está marcada a vermelho.
- O valor ajustado é exibido por cima da escala/por cima da barra de menu.

MENU DATA/HORA

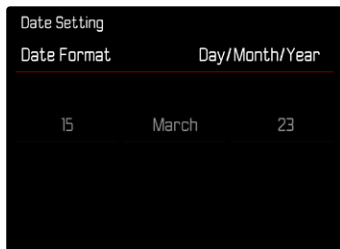

Para ir para o próximo campo de definição

→ Pressionar o cursor seletor à esquerda/direita

Para definir os valores

→ Pressionar o cursor seletor para cima/baixo
ou

→ Rodar a roda de polegar

Para guardar e voltar ao ponto de menu de nível superior

→ Pressionar o botão central

MENU COMBINADO (PROPRIEDADES DA IMAGEM)

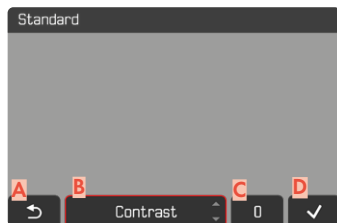

- A** Botão "Voltar"
(Terminar sem armazenar)
- B** Botão "Parâmetro"
- C** Botão "Definição"
- D** Botão "Confirmar"
(Armazenar e abandonar)

A operação difere ligeiramente, consoante, se as definições são realizadas através do controlo por botões ou por meio de controlo Touch.

A imagem do ecrã permanece visível continuamente durante toda a definição. Deste modo, o resultado da definição pode ser observado imediatamente.

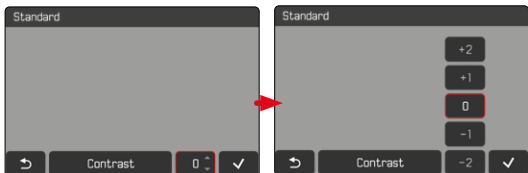
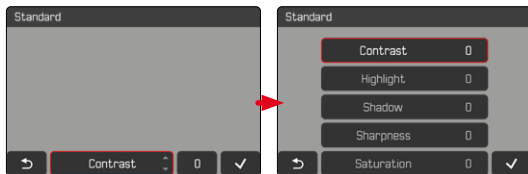

Através do controlo por botões

Para navegar entre os botões

- Pressionar o cursor seletor à esquerda/direita
 - O botão ativo está assinalado com uma moldura vermelha.

Para realizar definições

- Pressionar o cursor seletor para cima/baixo
 - O botão muda imediatamente entre as alternativas.

ou

- Pressionar o botão central
 - As alternativas seleccionáveis são visualizadas.
 - No Botão "Parâmetro" é visualizado adicionalmente para cada parâmetro o valor atualmente ajustado.
- Pressionar o cursor seletor para cima/baixo
 - O botão ativo está assinalado com uma moldura vermelha.
- Pressionar o botão central
 - As alternativas já não são visualizadas.

Através do controlo Touch

- Tocar no botão desejado
 - Nos botões "Parâmetro" e "Definição" são visualizadas as alternativas selecionáveis.
 - No Botão "Parâmetro" é visualizado adicionalmente para cada parâmetro o valor atualmente ajustado.
- Tocar na alternativa desejada

ARMAZENAR

- Selecionar o botão "Confirmar"

CANCELAR

- Selecionar o botão "Voltar"

OPERAÇÃO PERSONALIZADA

MENU DE FAVORITOS

Pode atribuir individualmente os seus pontos de menu mais frequentemente utilizados (até 11 itens de menu) e chamá-los de forma particularmente rápida e fácil. As funções disponíveis são apresentadas na lista da p. 246.

Visto que as áreas de menu para o modo de fotografia e de gravação de vídeo são separadas, os respetivos menus de favoritos também podem ser ocupados de forma totalmente livre.

Se o menu de favoritos contém pelo menos um ponto de menu, isto é indicado no cabeçalho do menu com uma estrela.

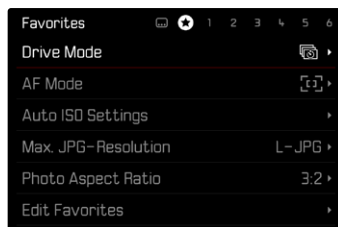

GERIR O MENU DE FAVORITOS

- Mudar para o modo de operação desejado (Fotografia ou Vídeo)
- No menu principal, seleccionar **Definições de acesso direto**
- Seleccionar **Editar favoritos**
- Seleccionar o ponto de menu desejado

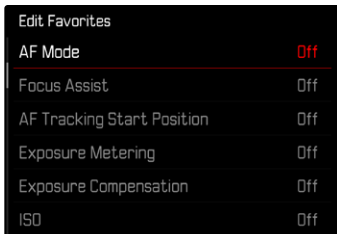

- Seleccionar **Ligar/Desligar**
 - Aparece uma mensagem de aviso se o menu de favoritos já contiver o número máximo de 11 pontos de menu.

Nota

- Se seleccionar **Desligar** para todos os pontos de menu, o menu de favoritos será apagado na íntegra.

ACESSO DIRETO ÀS FUNÇÕES DO MENU

Para uma operação particularmente rápida utilizando o acesso direto no modo de disparo, pode atribuir funções de menu seleccionadas de uma lista criada individualmente aos seguintes elementos de operação ("botões de função").

- Botão FN 1 (13)
- Botão FN 2 (14)
- Botão central (19)
- Botão da roda de polegar (5)

A ocupação é realizada separadamente para o modo de fotografia e de vídeo. As funções disponíveis são apresentadas na lista da p. 246. Para as configurações de fábrica, ver p. 44.

Notas

- Os submenus chamados através do acesso direto podem ter uma forma diferente do que quando chamados através do menu principal. Nomeadamente são concebidos frequentemente como menus de barras para permitir uma definição rápida.
- A definição pode ser feita através de controlo por botões ou diretamente no ecrã através do controlo Touch. A operação depende da forma do submenu.

ALTERAR A ATRIBUIÇÃO

- Mudar para o modo de operação desejado (Fotografia ou Vídeo)
- Pressionar botão de função **longamente**
 - A lista de acesso direto auto-criada aparece no ecrã.
 - Esta lista pode ser alterada a qualquer momento através do ponto de menu **Definições de acesso direto**.
- Selecionar o ponto de menu desejado com o botão central
 - Não é necessária confirmação. A mudança é efetiva imediatamente.

CHAMAR A FUNÇÃO DE MENU ATRIBUÍDA

- Pressionar botão de função **brevemente**
 - A função atribuída é chamada ou aparece um submenu no ecrã.

criação da lista individual

- Mudar para o modo de operação desejado (Fotografia ou Vídeo)
- No menu principal, selecionar **Definições de acesso direto**
- Selecionar **Botão FN 1/Botão FN 2/Botão central/Botão da roda de polegar**
- Selecionar **Ligar** ou **Desligar** para cada ponto de menu

OCUPAÇÃO DA RODA DE POLEGAR

Configuração de fábrica: **Auto**

Na configuração de fábrica, a função da roda de polegar está dependente do modo de exposição ativo. No entanto, também é possível atribuir outra função fixa à roda de polegar.

- Mudar para o modo de operação desejado (Fotografia ou Vídeo)
- No menu principal, selecionar **Definições de acesso direto**
- Selecionar **Atribuição da roda**
- Selecionar a definição desejada

Na definição **Auto**, a roda de polegar tem diferentes funções dependendo do modo de exposição (ver p. 110/p. 200).

	Desligar	Autom.	Compensação da exp.	ISO
P	–	Programa Shift	Compensação da exposição	ISO
A	–	Compensação da exposição	Compensação da exposição	ISO
S	–	Velocidade de obturador	Compensação da exposição	ISO
M	–	Velocidade de obturador	Compensação da exposição	ISO

CHAMAR A FUNÇÃO DE MENU ATRIBUÍDA

- Rodar a roda de polegar para a esquerda/direita

PERFIS DE UTILIZADOR

Com esta câmara, quaisquer combinações de todas as definições do menu podem ser armazenadas permanentemente, p. ex. para poderem ser chamadas rápida e facilmente em qualquer altura para situações/motivos recorrentes. O modo de operação (fotografia/vídeo) selecionado atualmente também é armazenado.

Um total de seis espaços de armazenamento estão disponíveis para tais combinações, mais uma configuração de fábrica imutável que pode ser chamada a qualquer momento (Perfil Standard). Os nomes dos perfis armazenados podem ser livremente selecionados.

Por exemplo, os perfis definidos na câmara podem ser transferidos para um cartão de memória com a finalidade de serem utilizados noutra câmara. Os perfis armazenados num cartão também podem ser transferidos para a câmara.

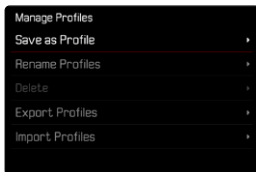
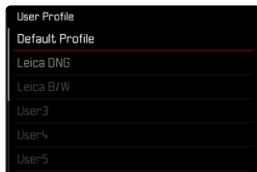

CRIAR PERFIS

Armazenar definições/criar um perfil.

- Ajustar as funções desejadas individualmente no controlo do menu
- No menu principal, selecionar Perfil de utilizador
- Selecionar Gerir perfis
- Selecionar Armazenar como perfil
- Selecionar o espaço de armazenamento desejado

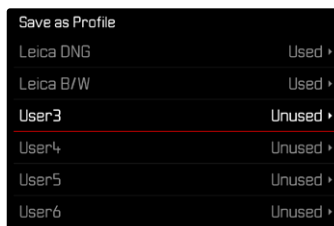

- Confirmar o processo

Nota

- Os perfis existentes são sobrescritos com as definições atuais.

RENOMEAR PERFIS



- No menu principal, seleccionar **Perfil de utilizador**
- Seleccionar **Gerir perfis**
- Seleccionar **Renomear perfis**
- Seleccionar o perfil desejado
- Introduzir e confirmar o nome desejado no submenu do teclado correspondente (ver p. 54)
 - Os nomes dos perfis devem possuir entre 3 e 10 caracteres.

APLICAR/ATIVAR PERFIS

Configuração de fábrica: **Perfil Standard**

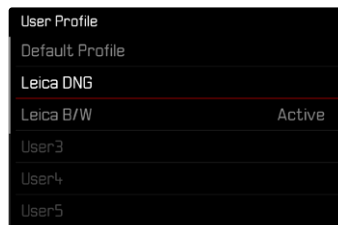

- No menu principal, seleccionar **Perfil de utilizador**
 - Aparece uma lista com os nomes dos perfis.
- Seleccionar o perfil desejado
 - O perfil seleccionado é marcado com **Ativo**.
 - Os espaços de armazenamento não utilizados aparecem a cinzento.

APAGAR PERFIS

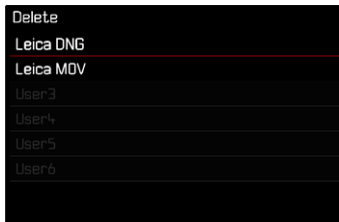

- No menu principal, selecionar **Perfil de utilizador**
- Selecionar **Gerir perfis**
- Selecionar **Apagar**
- Selecionar o perfil desejado
- Confirmar o processo

EXPORTAR/IMPORTAR PERFIS DE/PARA O CARTÃO DE MEMÓRIA

- No menu principal, selecionar **Perfil de utilizador**
- Selecionar **Gerir perfis**
- Selecionar **Exportar perfis** ou **Importar perfis**
- Confirmar o processo

Notas

- Ao importar e exportar todos os locais dos perfis são sempre transferidos, por princípio, de ou para o cartão, incluindo os perfis não utilizados. Como resultado, ao importar perfis, todos os locais dos perfis já existentes na câmara são sobrescritos. Não é possível importar ou exportar perfis individuais.
- Durante a exportação, um conjunto de perfis possivelmente existente no cartão de memória será substituído sem consulta.

DEFINIÇÕES BÁSICAS DA CÂMERA

Quando a câmera é ligada pela primeira vez, repõe-se para a configuração de fábrica (ver p. 224) ou após uma atualização de firmware, os pontos de menu **Language** e **Data & Hora** aparecem para a definição automática.

IDIOMA DO MENU

Configuração de fábrica: inglês

Idiomas do menu alternativos: alemão, francês, italiano, espanhol, português, russo, japonês, coreano, chinês tradicional ou simplificado

- No menu principal, selecionar **Language**
- Selecionar o idioma desejado
 - Com algumas exceções, o idioma de todas as indicações será alterado.

DATA/HORA

DATA

Há 3 variantes disponíveis para a ordem de apresentação.

- No menu principal, selecionar **Definições câmera**
- Selecionar **Data & Hora**
- Selecionar **Definição da data**
- Selecionar o formato de visualização desejado da data
(**Dia / Mês / Ano**, **Mês / Dia / Ano**, **Ano / Mês / Dia**)
- Ajustar a data

HORA

- No menu principal, selecionar **Definições câmera**
- Selecionar **Data & Hora**
- Selecionar **Definição da hora**
- Selecionar a forma de visualização desejada
(**12 horas**, **24 horas**)
- Ajustar a hora
(Selecionar o formato de 12 horas **am** ou **pm**)

FUSO HORÁRIO

- No menu principal, selecionar **Definições câmera**
- Selecionar **Data & Hora**
- Selecionar **Fuso horário**
- Selecionar a zona/localização atual desejada
 - Esquerda nas linhas: a diferença para Greenwich Mean Time
 - À direita nas linhas: cidades grandes nos respectivos fusos horários

HORA DE VERÃO

- No menu principal, selecionar **Definições câmera**
- Selecionar **Data & Hora**
- Selecionar **Hora de verão**
- Selecionar **Ligar/Desligar**

MODO DE POUPANÇA DE ENERGIA (MODO STANDBY)

Quando esta função está ativa, a câmera muda para o modo standby de poupança de energia para conservar a vida útil da bateria.

É possível poupar energia a dois níveis.

- Ativação do modo standby após 30 s/1 min/2 min/5 min/10 min
- Desconexão automática do ecrã (ver pág. 68)

Configuração de fábrica: **2 min**

- No menu principal, selecionar **Definições câmera**
- Selecionar **Poupar energia**
- Selecionar **Desligamento autom.**
- Selecionar a definição desejada (**Desligar**, **30 s**, **1 min**, **2 min**, **5 min**, **10 min**)

Nota

- Mesmo quando a câmera está em modo standby, pode ser reativada em qualquer altura, ao pressionar o botão de disparo ou ligar e desligar novamente a câmera com o interruptor principal.

DEFINIÇÕES ECRÃ/VISOR

A câmara tem um ecrã a cores de cristal líquido de 3", que é protegido por um vidro de cobertura feito de vidro extremamente duro, especialmente resistente a riscos.

As seguintes funções podem ser ajustadas e utilizadas individualmente:

- Utilização do ecrã e EVF (Electronic View Finder)
- Sensibilidade do sensor ocular
- Brilho
- Reprodução da cor
- Frequência de imagem EVF
- Desligamento automático do ecrã e EVF

UTILIZAÇÃO DO ECRÃ/EVF

As situações para as quais são utilizados o EVF e o ecrã podem ser especificadas. As visualizações são idênticas, independentemente de elas aparecerem no ecrã ou no visor eletrónico.

Ao abrir o ecrã, a definição muda automaticamente para **LCD**. Ao fechar, a definição original é reposta.

Configuração de fábrica: **Auto**

	EVF	Ecrã
Autom.	Através de um sensor ocular no visor, a câmara muda automaticamente entre o ecrã e o EVF. <ul style="list-style-type: none">• Captação• Reprodução• Controlo do menu	
LCD		<ul style="list-style-type: none">• Captação• Reprodução• Controlo do menu
EVF	<ul style="list-style-type: none">• Captação• Reprodução• Controlo do menu	
Extensão EVF	Apenas o EVF é utilizado no modo de disparo. Durante a reprodução e o controlo do menu, a câmara alterna automaticamente entre o ecrã e o EVF com ajuda do sensor ocular no visor. <ul style="list-style-type: none">• Captação• Reprodução• Controlo do menu	

- No menu principal, seleccionar **Definições de visualização**
- Seleccionar **EVF-LCD**
- Seleccionar a definição desejada

Nota

- Quando o ecrã deve permanecer desligado (p. ex. em ambientes escuros), seleccione **EVF**.

SENSIBILIDADE DO SENSOR OCULAR

Para assegurar que a comutação automática também funciona de forma fiável quando se usam óculos, a sensibilidade do sensor ocular pode ser ajustada.

Configuração de fábrica: **Alto**

- No menu principal, seleccionar **Definições de visualização**
- Seleccionar **Sensor ocular sensibilidade**
- Seleccionar a definição desejada

BRILHO

O brilho pode ser ajustado para um reconhecimento ideal em diferentes condições de iluminação. Ela é ajustada separadamente para o ecrã e visor. A selecção pode ser feita com botão ou com controlo Touch.



ECRÃ

- No menu principal, seleccionar **Definições de visualização**
- Seleccionar **Brilho LCD**
- Seleccionar brilho ou **Auto**
- Confirmar a selecção

EVF

- No menu principal, seleccionar **Definições de visualização**
- Seleccionar **Brilho EVF**
- Olhar para o visor
- Seleccionar o brilho desejado
- Confirmar a selecção

Nota

- A definição **Auto** não está disponível aqui.

REPRODUÇÃO DA COR

A reprodução da cor pode ser ajustada. Ela é ajustada separadamente para o ecrã e visor. A seleção pode ser feita com botão ou com controlo Touch.

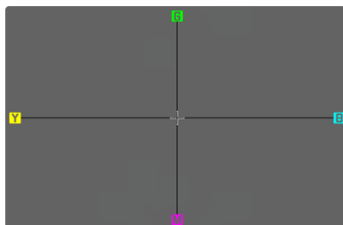

ECRÃ

- No menu principal, selecionar **Definições de visualização**
- Selecionar **Ajuste da cor LCD**
- Selecionar o ajuste da cor desejado
- Confirmar a seleção

EVF

- No menu principal, selecionar **Definições de visualização**
- Selecionar **Ajuste da cor EVF**
- Olhar para o visor
- Selecionar o ajuste da cor desejado
- Confirmar a seleção

DESLIGAMENTO AUTOMÁTICO DO ECRÃ E EVF

O ecrã e o EVF desligam-se automaticamente para poupar a capacidade da bateria. O tempo até ao desligamento pode ser definido.

Esta definição tem efeito sobre a autofocagem; no desligamento automático, o sistema AF também é desativado. Caso no registo por meio de HDMI a autofocagem deva ser utilizada, recomenda-se a definição **Desligar**.

Configuração de fábrica: **1 min**

- No menu principal, selecionar **Definições câmara**
- Selecionar **Poupar energia**
- Selecionar **Visualizações/AF desliq auto.**
- Selecionar a definição desejada
(**Desligar, 5 s, 10 s, 30 s, 1 min, 5 min**)

FREQUÊNCIA DE IMAGENS EVF

A frequência de imagens da EVF pode ser definida.

Configuração de fábrica: **60 fps**

- No menu principal, selecionar **Definições de visualização**
- Selecionar **Frequência de imagens EVF**
- Selecionar a definição desejada
(**60 fps, 120 fps**)

SINAIS ACÚSTICOS

Algumas funções podem ser confirmadas com sinais acústicos. As seguintes funções especiais podem ser definidas separadamente:

- Ruído obturador eletrónico
- Confirmação AF

VOLUME

O volume dos sinais ativos pode ser ajustado.

Configuração de fábrica: **Baixo**

- No menu principal, selecionar **Definições câmara**
- Selecionar **Sinal acústico**
- Selecionar **Volume de som**
- Selecionar **Baixo/Alto**

SINAIS ACÚSTICOS

Esta definição determina se a câmara emitirá sons gerais de aviso, por exemplo durante o tempo de espera do disparador automático ou como sinal de alerta quando a capacidade do cartão de memória é atingida.

Configuração de fábrica: **Desligar**

- No menu principal, selecionar **Definições câmara**
- Selecionar **Sinal acústico**
- Selecionar **Sinais acústicos**
- Selecionar **Ligar**

RUÍDO OBTURADOR ELETRÓNICO

Configuração de fábrica: **Desligar**

- No menu principal, selecionar **Definições câmara**
- Selecionar **Sinal acústico**
- Selecionar **Ruído obturador Eletrón**
- Selecionar **Ligar**

CONFIRMAÇÃO DE AUTOFOCAGEM

Um sinal pode ser ligado para uma autofocagem bem-sucedida.

Configuração de fábrica: **Desligar**

- No menu principal, selecionar **Definições câmara**
- Selecionar **Sinal acústico**
- Selecionar **Confirmação AF**
- Selecionar **Ligar**

FOTOGRAFAR SEM RUÍDO

Quando se pretende fotografar o mais silenciosamente possível.

- No menu principal, selecionar **Definições câmara**
- Selecionar **Sinal acústico**
- Selecionar **Ruído obturador Eletrón./Confirmação AF/Sinais acústicos**
- Selecionar **Desligar** para cada ponto de menu

DEFINIÇÕES FOTOGRAFIA

FORMATO DO FICHEIRO

O formato JPG **IPG** e o formato de dados brutos padronizados **DNG** ("negativo digital") estão disponíveis. Ambos podem ser utilizados separadamente ou em conjunto.

Na criação de ficheiros JPG, é realizado um tratamento já na câmara. Diversos parâmetros como contraste, saturação, nível de negro ou nitidez de margem são definidos automaticamente. O resultado é armazenado de forma comprimida. Deste modo, obtêm-se imediatamente uma imagem otimizada para muitas áreas de utilização e uma pré-visualização rápida. Pelo contrário, para um tratamento posterior são aconselhadas as imagens DNG.

Os ficheiros DNG contêm todos os dados brutos, como o sensor da câmara os registou na captação. Para visualizar ficheiros no formato DNG ou para trabalhar com este formato, é necessário um software especial (por exemplo Adobe® Photoshop® Lightroom® ou Capture One Pro®). No tratamento posterior, muitos parâmetros podem ser adaptados exatamente às próprias ideias.

Configuração de fábrica: **DNG + JPG**

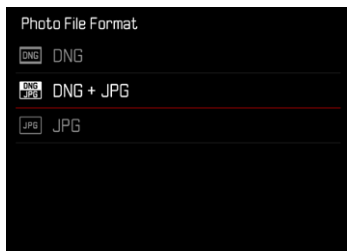

→ No menu principal, seleccionar **Formato de ficheiro** **fotografia**

→ Seleccionar o formato desejado (**DNG**, **DNG + JPG**, **JPG**)

Notas

- O formato DNG padronizado é utilizado para armazenar dados brutos da fotografia.
- O número restante de imagens exibidas no ecrã não é alterado após cada captação. Isto depende do motivo; estruturas muito finas resultam em volumes de dados mais elevados, áreas homogêneas em volumes de dados mais reduzidos.

RESOLUÇÃO

RESOLUÇÃO DNG

Para a imagem no formato de dados brutos (DNG), estão disponíveis três resoluções diferentes (número de píxeis).

Todas as vantagens de uma imagem DNG (como grande intensidade de cor e amplitude dinâmica) podem ser utilizadas mesmo com um tamanho de imagem reduzido.

Configuração de fábrica: **L-DNG**

- No menu principal, selecionar **Resolução DNG**
- Selecionar a resolução desejada (**L-DNG (60 MP)**, **M-DNG (36 MP)**, **S-DNG (18 MP)**)

RESOLUÇÃO JPG

Quando o formato **JPG** é selecionado, as imagens podem ser gravadas com 3 resoluções diferentes (número de píxeis). Os disponíveis são **L-JPG**, **M-JPG** e **S-JPG**. Isto permite um ajuste exato à finalidade pretendida ou à utilização da capacidade disponível do cartão de memória.

Configuração de fábrica: **L-JPG**

- No menu principal, selecionar **Definições JPG**
- Selecionar **Resolução JPG**
- Selecionar a resolução desejada

Ao utilizar a função do Zoom digital (ver p.125), as imagens são armazenadas com as seguintes resoluções reais.

Zoom digital	Resolução JPG		
	L-JPG	M-JPG	S-JPG
Desligar (43 mm)	60 MP	36 MP	18 MP
60 mm	31 MP	19 MP	9 MP
75 mm	20 MP	12 MP	6 MP
90 mm	14 MP	8 MP	4 MP
120 mm	8 MP	5 MP	2 MP
150 mm	5 MP	3 MP	2 MP

RELAÇÃO DE ASPETO

Além da relação de aspecto básica (3:2), também podem ser selecionadas outras relações de aspecto (p. ex. 1:1). A visualização indica depois a respetiva secção. Imagens em formato JPG também são armazenadas com a respetiva relação de aspecto. Imagens DNG correspondem sempre ao formato do sensor natural (3:2), a relação de aspecto definida destina-se aqui apenas à composição da imagem. No modo de reprodução, as imagens DNG estão providas de linhas auxiliares verticais, que indicam a secção visualizada da imagem.

Configuração de fábrica: 3:2

→ No menu principal, seleccionar **Relação de aspecto fotografia**

→ Seleccionar a definição desejada (3:2, 4:3, 1:1, 16:9)

PROPRIEDADES DA IMAGEM

Uma das muitas vantagens da fotografia digital é que é muito fácil mudar as propriedades essenciais da imagem. A Leica Q3 43 disponibiliza duas funções para poder adaptar as imagens em formato JPG às ideias próprias: perfis **Estilo de Imagem** individualmente ajustáveis e perfis **Leica Looks** pré-definidos e profissionalmente adaptados.

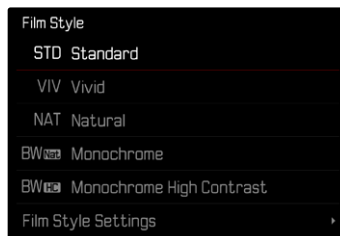

Nota

- As funções **Estilo de Imagem** e **Leica Looks** não podem ser aplicadas simultaneamente. Se em **Estilo de Imagem** for seleccionado um perfil, um perfil seleccionado anteriormente em **Leica Looks** é desativado automaticamente e vice-versa.

ESTILO DE IMAGEM

As propriedades da imagem nas imagens JPG podem ser facilmente alteradas por meio de diversos parâmetros. Estes estão resumidos em perfis **Estilo de Imagem** pré-definidos.

CONTRASTE

O contraste, isto é, a diferença entre áreas claras e escuras, determina se uma imagem parece bastante "monótona" ou "brilhante". Como resultado, o contraste pode ser influenciado aumentando ou diminuindo esta diferença, ou seja, através da reprodução mais clara ou mais escura das partes claras ou escuras da imagem.

NITIDEZ

A nitidez de uma imagem é fortemente determinada pela nitidez de margem, ou seja, quão pequena é a área de transição luz/escuro nas margens da imagem. Ao alargar ou reduzir tais áreas, a impressão da nitidez também pode ser alterada.

SATURAÇÃO DA COR

A saturação determina, em captações a cores, se as cores na imagem devem ter um aspeto mais "desmaiado" e tipo pastel ou mais "garrido" e colorido. Enquanto as condições de iluminação e as condições meteorológicas (nebuloso/claro), como condições para a captação, existem, a reprodução pode ser influenciada aqui.

ZONAS CLARAS/ZONAS ESCURAS

Consoante a exposição selecionada e a amplitude dinâmica do motivo, é possível que detalhes deixem de ser reconhecíveis nas zonas claras ou escuras. Os parâmetros **Zonas claras** e **Zonas escuras** permitem um controlo diferenciado das zonas com maior ou menor exposição. Se, por exemplo, uma parte do motivo estiver à sombra, uma definição mais alta de **Zonas escuras** pode ajudar a aclarar estas partes e a tornar, assim, os detalhes mais reconhecíveis. Por outro lado, sombras existentes ou partes especialmente claras podem ser adicionalmente acentuadas por motivos decorativos. Valores positivos aclaram as partes em questão, valores negativos escurecem-nas.

PERFIS DE COR

Estão à disposição 3 perfis predefinidos para imagens a cores:

Configuração de fábrica: Standard

– STD Standard

– VIV Vivaz

– NAT Natural

→ No menu principal, seleccionar Definições JPG

→ Seleccionar Estilo de Imagem

→ Seleccionar o perfil desejado

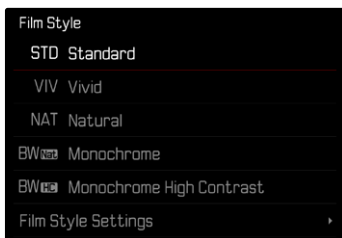

PERFIS A PRETO E BRANCO

Estão à disposição 2 perfis predefinidos para a imagem a preto e branco:

– BW Monocromático

– BW Monocromático de alto contraste

→ No menu principal, seleccionar Definições JPG

→ Seleccionar Estilo de Imagem

→ Seleccionar o perfil desejado

PERSONALIZAR PERFS DE FOTOGRAFIA

Os parâmetros podem ser adaptados para todos os perfis disponíveis (**Saturação** apenas em perfis de cor). Pormenores sobre a operação do menu, ver p. 56.

- No menu principal, selecionar **Definições JPG**
- Selecionar **Estilo de Imagem**
- Selecionar **Definições Estilo de Imagem**
- Selecionar o perfil desejado
- Selecionar **Contraste/Zonas claras/Zonas escuras/Nitidez/Saturação**
- Selecionar o nível desejado (2, 1, 0, -1, +2)
- Confirmar

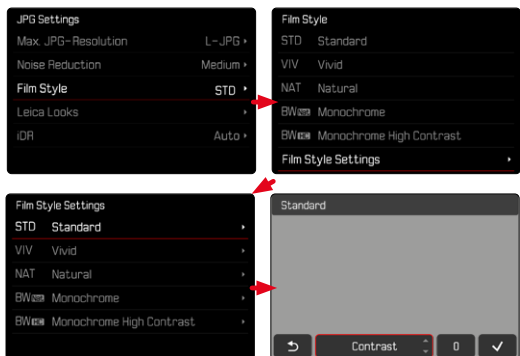

LEICA LOOKS

A função Leica Looks disponibiliza uma seleção de perfis pré-definidos e profissionalmente adaptados. Estes podem ser descarregados confortavelmente para a câmara através de Leica FOTOS.

Estão à disposição seis espaços de armazenamento para Leica Looks.

Para aplicar um estilo

- No menu principal, selecionar **Definições JPG**
- Selecionar **Leica Looks**
- Selecionar o espaço de armazenamento desejado

Para ocupar um espaço de armazenamento

O descarregamento do Leica Looks para a câmara é realizado confortavelmente através da Leica FOTOS.

- Realizar a ligação a Leica FOTOS
- Seguir as instruções na app Leica FOTOS

Nota

- A ocupação dos espaços de armazenamento com os Leica Looks descarregados aplica-se tanto ao modo de fotografia como ao modo de vídeo. Os perfis individuais são, no entanto, selecionáveis separadamente para ambos os modos de operação.

OTIMIZAÇÕES AUTOMÁTICAS

REDUÇÃO DO RUÍDO

REDUÇÃO DO RUÍDO EM EXPOSIÇÃO PROLONGADA

Na fotografia digital, a ocorrência de pontos na imagem incorretos, que tanto podem ser brancos, vermelhos, azuis e verdes, é designada por ruído. Quando se utilizam sensibilidades mais elevadas, o ruído de imagem é particularmente perceptível em superfícies uniformes, escuras. Com tempos de exposição longos, pode ocorrer um ruído de imagem muito forte. Para reduzir este fenómeno perturbador, a câmara tira automaticamente uma segunda "captação negra" (contra o obturador fechado) após captações com velocidades de obturador mais lentas e valores ISO elevados. O ruído medido durante esta imagem paralela é depois matematicamente "subtraído" do conjunto de dados da imagem propriamente dita. Da mesma forma, em tais casos, aparece a nota **Redução do ruído em curso**, aliada a uma indicação de tempo correspondente. Esta duplicação do tempo de "exposição" deve ser tida em conta em exposições prolongadas. A câmara não deve ser desligada durante este tempo. Para poder realizar várias captações em sequência nestas condições, é aconselhável desativar a redução do ruído e realizá-la no âmbito do tratamento posterior. Para este fim, as captações devem ser realizadas em formato de dados brutos.

Configuração de fábrica: **Ligar**

→ No menu principal, seleccionar **Redução do ruído em exposição prolongada**

→ Seleccionar **Ligar/Desligar**

Desde que a função esteja ativada, a redução do ruído é sempre efetuada sob determinadas condições. Estas incluem captações com a função T, bem como exposições prolongadas com velocidades de obturador de ≥ 8 s.

Em todos os outros casos, a redução do ruído depende de uma combinação de fatores (nomeadamente definição ISO, velocidade de obturador e temperatura de sensor). A seguinte tabela lista exemplarmente as velocidades de obturador para uma temperatura de sensor de 25°C, a partir dos quais a redução do ruído é realizada.

ISO	Velocidade de obturador mais lenta do que
100	7 s
200	6,4 s
400	5,9 s
800	5,4 s
1600	4,9 s
3200	4,5 s
6400	4,2 s
$\geq 12\ 500$	3,8 s

REDUÇÃO DO RUÍDO EM IMAGENS JPG

A não ser na utilização de sensibilidades elevadas, o ruído permanece na maioria das vezes negligenciavelmente insignificante. Na criação de ficheiros de imagem JPG, no entanto, uma redução do ruído faz parte por norma do tratamento dos dados. Visto que ela, por outro lado, também tem efeito sobre a nitidez da reprodução, pode aumentar ou diminuir a redução do ruído opcionalmente em relação à definição standard.

Configuração de fábrica: **Baixo**

- No menu principal, seleccionar **Definições JPG**
- Seleccionar **Redução do ruído (JPG)**
- Seleccionar a definição desejada (**Baixo**, **Média**, **Alta**)

Nota

- Esta definição só tem efeito sobre imagens no formato JPG.

ESTABILIZAÇÃO DA IMAGEM

Quanto mais pobres forem as condições de iluminação durante a captação, mais lentas serão as velocidades de obturador necessárias para uma exposição correta. A estabilização da imagem ajuda a evitar imagens desfocadas, causadas pelo tremor da câmara.

Configuração de fábrica: **Auto**

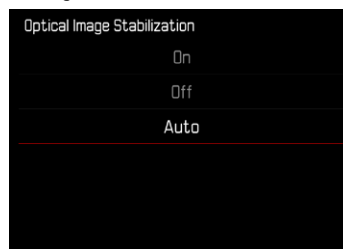

- No menu principal, seleccionar **Estabilização da imagem ótica**
- Seleccionar a definição desejada (**Ligar**, **Desligar**, **Auto**)

OTIMIZAÇÃO DE ZONAS ESCURAS (IDR)

AMPLITUDE DINÂMICA

A amplitude de contraste de um motivo engloba todas as gradações de luminosidade do ponto mais claro até ao ponto mais escuro da imagem. Se a amplitude de contraste do motivo for inferior à amplitude dinâmica da câmara, todas as gradações da luminosidade podem ser registadas pelo sensor. Se existirem grandes diferenças de luminosidade no motivo (p. ex. captações de espaços interiores com janelas claras em plano de fundo, captações com partes do motivo à sombra e partes do motivo iluminadas diretamente pelo sol, captações de paisagens com zonas escuras e um céu muito claro), a câmara não consegue reproduzir a amplitude total de contraste do motivo, devido à sua amplitude dinâmica limitada. Deste modo, perdem-se informações nas "zonas periféricas" (subexposição e sobre-exposição).

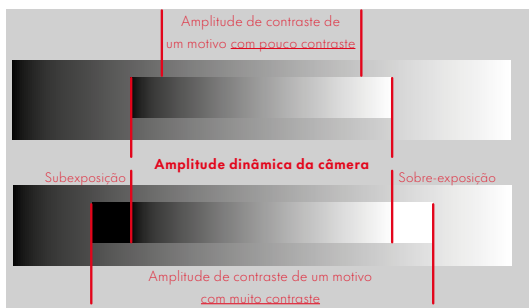

FUNÇÃO IDR

A função **iDR** (Intelligent Dynamic Range) permite uma otimização das zonas escuras. Os pormenores tornam-se bastante mais visíveis através desta função. Esta função só tem efeito sobre imagens no formato JPG.



Se a otimização das zonas escuras deve ser realizada e com que intensidade pode ser definido previamente em (**Alto**, **Standard**, **Baixo**, **Desligar**). Na definição **Auto**, a câmara seleciona automaticamente a definição adequada consoante a amplitude de contraste do motivo. Além disso, as definições de exposição dependem desta definição. Em combinação com valores ISO mais reduzidos e velocidades de obturador rápidas, a função tem um efeito mais forte. Com valores ISO mais elevados e/ou velocidades de obturador mais lentas o efeito é menor.

Configuração de fábrica: **Auto**

- No menu principal, seleccionar **Definições JPG**
- Seleccionar **iDR**
- Seleccionar a definição desejada (**Auto**, **Alto**, **Standard**, **Baixo**, **Desligar**)

Notas

- Através da otimização das zonas escuras, as diferenças em zonas muito claras são ligeiramente reduzidas.
- Esta função só tem efeito sobre imagens no formato JPG.

GESTÃO DE DADOS

FORMATAR O CARTÃO DE MEMÓRIA

Com os cartões de memória já inseridos, normalmente não é necessário formatá-los. Contudo, quando um cartão não formatado é utilizado pela primeira vez, deve ser formatado. Recomenda-se que os cartões de memória sejam formatados ocasionalmente, uma vez que certos dados residuais (informação que acompanha a captação) podem ocupar a capacidade de armazenamento.

- No menu principal, seleccionar **Formatar cartão**
- Confirmar o processo
 - O LED de estado pisca durante o processo.

Notas

- Não desligue a câmara enquanto a operação estiver em curso.
- Ao formatar o cartão de memória todos os dados no cartão são perdidos. A formatação não é impedida pela proteção contra apagamento de imagens marcadas apropriadamente.
- Todas as imagens devem, portanto, ser transferidas regularmente para um dispositivo de armazenamento em massa seguro, tal como o disco rígido de um computador.
- Com uma formatação simples, os dados no cartão não se perdem irrevogavelmente no início. Apenas o diretório é apagado, de modo a que os ficheiros existentes deixam de estar diretamente acessíveis. Com o software apropriado, os dados podem ser tornados novamente acessíveis. Apenas os dados, que são subsequentemente sobrescritos através do armazenamento de novos dados, são de facto apagados permanentemente.
- Se o cartão de memória foi formatado noutra dispositivo ou num computador, deve ser formatado novamente na câmara.
- Se o cartão de memória não puder ser formatado/sobrescrito, deve perguntar ao seu revendedor ou ao Atendimento ao Cliente Leica (ver p. 260) para obter orientação.

ESTRUTURA DE DADOS

ESTRUTURA DA PASTA

Os ficheiros (= imagens) nos cartões de memória são guardados em pastas criadas automaticamente. Os primeiros três dígitos indicam o número da pasta (dígitos), os últimos cinco o nome da pasta (letras). A primeira pasta é denominada "100LEICA", a segunda "101LEICA". Como número da pasta é definido, por princípio, o próximo número livre, são possíveis no máximo 999 pastas.

ESTRUTURA DOS FICHEIROS

As designações dos ficheiros nestas pastas são compostas por onze caracteres. Na configuração de fábrica, o primeiro ficheiro é designado "L1000001.XXX", o segundo ficheiro é designado "L1000002.XXX", e assim por diante. A primeira letra é selecionável, o "L" da configuração de fábrica representa a marca da câmara. Os primeiros três dígitos são idênticos ao número da pasta atual. Os quatro dígitos seguintes indicam o número do ficheiro. Quando o ficheiro número 9999 é alcançado, é automaticamente criada uma nova pasta na qual a numeração começa de novo a partir de 0001. Os últimos três dígitos após o ponto indicam o formato do ficheiro (DNG ou JPG).

Notas

- Se forem utilizados cartões de memória não formatados com esta câmara, o número do ficheiro é automaticamente reposto para 0001. No entanto, se o cartão de memória utilizado já contiver um ficheiro com um número superior, a numeração continuará a partir desse número.
- Quando se atinge a pasta número 999 e o ficheiro número 9999, aparecerá uma mensagem de aviso no ecrã e toda a numeração deve ser reposta.
- Para repor o número da pasta para 100, formate o cartão de memória e reponha o número da imagem imediatamente a seguir.

ALTERAR NOME DO FICHEIRO

- No menu principal, selecionar **Definições câmara**
- Selecionar **Alterar nome de ficheiro**
 - Aparece um submenu do teclado.
 - A linha de entrada contém a configuração de fábrica "L" como primeira letra do nome do ficheiro. Apenas esta letra pode ser alterada.
- Introduzir as letras desejadas (ver p. 54)
- Confirmar

Notas

- A alteração do nome do ficheiro aplica-se a todas as imagens subsequentes ou até que seja alterada. O número de sequência não é alterado por isto; no entanto, é reposto através da criação de uma nova pasta.
- Ao repor a configuração de fábrica, a letra inicial é automaticamente reposta para "L".
- As letras minúsculas não estão disponíveis.

CRIAR NOVA PASTA

- No menu principal, selecionar **Definições câmara**
- Selecionar **Repor numeração de imagens**
 - Aparece uma consulta correspondente.
- Confirmar a criação de uma nova pasta (**Sim**) ou revogar (**Não**)

Nota

- A parte do nome (primeira letra) de uma nova pasta criada desta forma permanece inalterada em relação à anterior; a numeração do ficheiro nela começa novamente em 0001.

COPYRIGHT-MARCAR INFORMAÇÕES

Esta câmara permite-lhe marcar os seus ficheiros de imagem através da introdução de caracteres de texto e outros.

Para isso, pode introduzir até 20 caracteres por imagem respetivamente em 2 rubricas.

- No menu principal, selecionar **Informações da câmara**
- Selecionar **Informações Copyright**
- Ligar função **Copyright** (**Ligar**)
- Selecionar no submenu **Informaçãd/Artista**
 - Aparece um submenu do teclado.
- Introduzir as informações desejadas (ver p. 54)
- Confirmar

GRAVAR LOCAL DE CAPTAÇÃO (APENAS EM CONJUNTO COM A APLICAÇÃO LEICA FOTOS)

Em combinação com a app Leica FOTOS, informações de localização podem ser obtidas de um dispositivo móvel. As informações de localização atuais são depois registadas (georreferenciação) nos dados Exif das imagens.



- Ativar os serviços de localização no dispositivo móvel
- Ativar Leica FOTOS e ligar à câmara (consultar o capítulo "Leica FOTOS")
- Ativar a georreferenciação na Leica FOTOS para esta câmara

Notas

- A utilização de GPS e tecnologias relacionadas pode ser restringida em certos países ou regiões. As violações serão processadas pelas autoridades nacionais. Portanto, antes de viajar para o estrangeiro, deve informar-se sempre junto da embaixada do país em questão ou do seu operador turístico.
- O estabelecimento da ligação Bluetooth demora alguns segundos. Se na câmara estiver ativo um desligamento automático, isto deve ser tido em consideração na seleção do respetivo tempo de espera.
- Durante a reprodução, as imagens com informações de localização são assinaladas com o símbolo de georreferenciação.

ESTADO DA GEORREFERENCIAÇÃO

O estado das informações de localização atuais é indicado no monitor, enquanto as barras de informação forem exibidas e a georreferenciação estiver ativa. O Control Center exibe sempre o estado da georreferenciação atual.

	As informações de localização são atuais (última determinação da posição há no máx. 15 min).
	As informações de localização já não são seguramente atuais (última determinação da posição há no máx. 12 h).
	As informações de localização estão desatualizadas (última determinação da posição há mais de 12 h). Não são escritos quaisquer dados de posição nos dados Exif.
Nenhum ícone	A georreferenciação não está ativa.

Enquanto a câmara estiver ligada à Leica FOTOS, as informações de localização estão sempre a ser atualizadas. A função Bluetooth da câmara, bem como do dispositivo móvel têm de permanecer ligados, por isso, para as informações mais atuais. No entanto, não é necessário que a app esteja aberta em primeiro plano.

TRANSFERÊNCIA DE DADOS

Os dados podem ser facilmente transferidos para dispositivos móveis com Leica FOTOS. Em alternativa, a transferência pode ser feita por meio de um leitor de cartões ou por cabo USB.

SOBRE A LEICA FOTOS

→ Consultar o capítulo "Leica FOTOS" (p. 228)

SOBRE O CABO USB

A câmara apoia diferentes possibilidades de transferência. É possível estipular permanentemente o modo desejado ou selecionado de novo com cada ligação.

Configuração de fábrica: **Apple MFi**

→ No menu principal, seleccionar **Definições câmara**

→ Seleccionar **Modo USB**

→ Seleccionar a definição desejada

(**Dispositivo de armazenamento em massa**, **PTP**, **Apple MFi**, **Seleccionar ao conectar**)

- **Apple MFi** destina-se à comunicação com dispositivos iOS (iPhone e iPad)
- **PTP** permite a transferência para computadores com MacOS ou Windows com programas capazes de PTP, bem como a ligação a Capture One Pro e Lightroom Classic

Notas

- Para a transferência de ficheiros maiores, é recomendada a utilização de um leitor de cartões.
- Enquanto os dados estão a ser transferidos, a ligação USB não pode ser interrompida, caso contrário o computador e/ou a câmara podem "entrar em crash" e até mesmo provocar danos irreparáveis no cartão de memória.
- Enquanto os dados estão a ser transferidos, a câmara não pode ser desligada ou desligar-se-á, ela própria, devido à redução da capacidade de bateria, caso contrário o computador pode "entrar em crash". Pela mesma razão, a bateria não pode ser removida em caso algum, se a ligação estiver ativada.

PREDEFINIÇÕES PRÁTICAS

TOUCH AF

Com Touch AF, o campo de medição AF pode ser colocado diretamente.

Configuração de fábrica: Touch AF

→ No menu principal, selecionar Focagem

→ Selecionar Touch AF

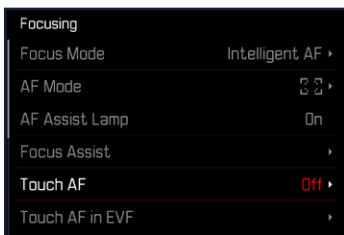

→ Selecionar Touch AF



Para colocar o campo de medição AF

→ Tocar no local desejado sobre o ecrã

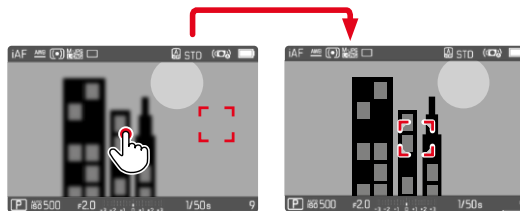

Para voltar a colocar o campo de medição no centro do ecrã

→ Tocar duplamente sobre o ecrã

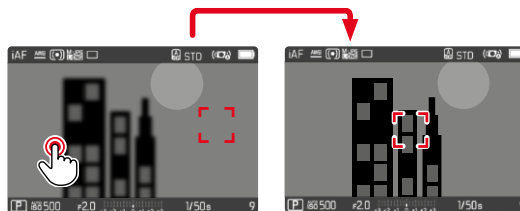

Notas

- Esta função está disponível com todos os métodos de medição AF exceto Multi-campo.
- No método de medição Perseguição o campo de medição permanece no ponto selecionado e a autofocagem inicia-se ao tocar no botão de disparo. Nos restantes métodos de medição AF, a focagem é realizada automaticamente de imediato.
- Mesmo se a definição for colocada em Desligada, a posição do campo de medição AF pode ser sempre reposta através de toque duplo.

TOUCH AF + DISPARO

Com **Touch AF + disparo** o campo de medição AF pode ser colocado diretamente e uma captação pode ser acionada imediatamente.

- No menu principal, selecionar **Focagem**
- Selecionar **Touch AF**
- Selecionar **Touch AF + disparo**
- Tocar no local desejado sobre o ecrã

Nota

- Quando **Touch AF + disparo** está ativo, o campo de medição não pode ser reposto através de toque duplo.

TOUCH AF NO MODO EVF

Ao utilizar o EVF, o Touch AF está desligado por norma para evitar a deslocação accidental do campo de medição AF. A definição rápida AF (ver p. 189) pode, no entanto, continuar a ser chamada. Se isto não for desejado (p. ex. na focagem com o olho esquerdo), esta função também pode ser desativada.

Configuração de fábrica: **Desligar**

- No menu principal, selecionar **Focagem**
- Selecionar **Touch AF em utilização EVF**
- Selecionar a definição desejada
(**Ligar**, **Apenas definição rápida AF**, **Desligar**)

- **Ligar**
 - Colocar o campo de medição AF (tocar)
 - Chamar definição rápida AF (tocar e manter)
- **Apenas definição rápida AF**
 - Chamar definição rápida AF (tocar e manter)
- **Desligar**

VISUALIZAÇÕES AUXILIARES

Para além da informação padrão no cabeçalho e rodapé, pode selecionar uma série de outras visualizações para ajustar a imagem do ecrã às suas necessidades. Estão disponíveis as seguintes funções:

- Grelha (apenas para o modo de disparo, ver p. 86)
- Focus Peaking (ver p. 87)
- Clipping (ver p. 89)
- Nível de bolha (apenas para o modo de disparo, ver p. 88)
- Histograma (ver p. 89)

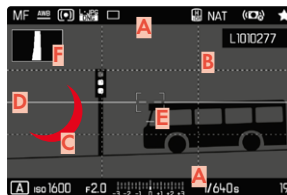

- A** Barras de informação (= cabeçalho e rodapé)
- B** Grelha
- C** Focus Peaking
- D** Clipping
- E** Nível de bolha
- F** Histograma

- No menu principal, selecionar **Assistentes de captação**
- Selecionar a função desejada
- Selecionar **Ligar/Desligar**

VISUALIZAR INFORMAÇÃO EM MODO DE DISPARO

Estão disponíveis três opções de visualização.

→ Pressionar o botão central

- A visualização muda ciclicamente através das opções de visualização.

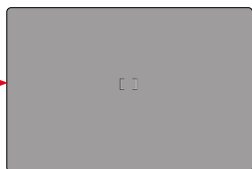

– Sem informação

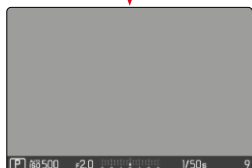

– Rodapé com informações de exposição, visualizações auxiliares

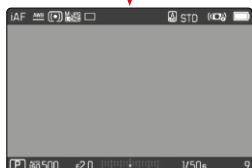

– Cabeçalho com informações de captura, rodapé com informações de exposição, visualizações auxiliares

Para mostrar ou esconder temporariamente informação

→ Tocar no botão de disparo e manter

- (Apenas) as informações de exposição e as visualizações auxiliares ativas são exibidas.

VISUALIZAÇÕES DISPONÍVEIS

BARRAS DE INFORMAÇÃO

Os cabeçalhos e os rodapés indicam as definições atualmente ativas, bem como os valores de exposição. Uma lista das visualizações pode ser encontrada no capítulo "Visualizações" (ver p. 24).

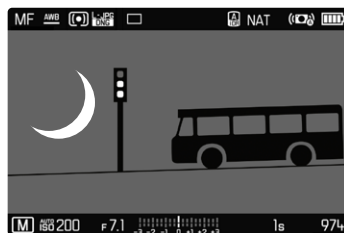

GRELHA

As grelhas dividem o campo de imagem em vários campos. Facilitam, p. ex. a composição da imagem, bem como o alinhamento exato da câmera.



→ No menu principal, selecionar **Assistentes de captura**

→ Selecionar **Grelha**

→ Selecionar **Ligar/Desligar**

FOCUS PEAKING

Nesta função auxiliar, as arestas de partes do motivo bem focadas são destacadas com cor. A cor da marcação pode ser definida. A sensibilidade também pode ser adaptada.

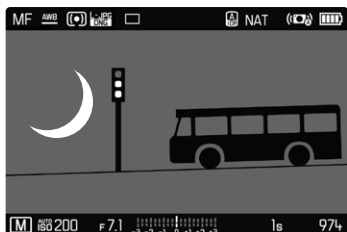

COR DA MARCAÇÃO

Configuração de fábrica: Vermelho

- No menu principal, selecionar Focagem
- Selecionar Assistente de focagem
- Selecionar Focus peaking
- Selecionar a definição desejada (Desligar, Vermelha, Verde, Azul, Branco)

SENSIBILIDADE

Configuração de fábrica: Médio

- No menu principal, selecionar Focagem
- Selecionar Assistente de focagem
- Selecionar Sensibilidade Focus Peaking
- Selecionar a definição desejada (Baixa, Médio, Alta)

Nota

- A marcação das partes do motivo focadas com nitidez é baseada no contraste do motivo, i. e. em diferenças de claro/escuro. Isto pode provocar que partes do motivo com grande contraste sejam marcadas incorretamente, apesar de não estarem focadas com nitidez.

NÍVEL DE BOLHA

Graças aos sensores integrados, a câmara pode exibir o seu alinhamento. Com a ajuda destas visualizações, a câmara pode ser alinhada com precisão nos eixos longitudinal e transversal para motivos críticos, tais como fotografias arquitetónicas a partir de um tripé.

Desvios em relação ao eixo longitudinal (quando a câmara, na direção de visualização, está inclinada para cima ou para baixo) são indicados no centro da imagem (1) através de um traço curto. Desvios em relação ao eixo transversal (quando a câmara está inclinada para a esquerda ou direita) são indicados no centro da imagem (2) através de dois traços longos.

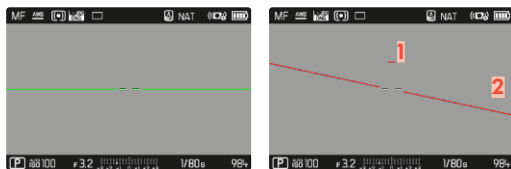

- No menu principal, seleccionar **Assistentes de captura**
- Seleccionar **Nível de bolha**
- Seleccionar **Ligar/Desligar**

Nota

- Em imagens em formato vertical, a câmara ajusta automaticamente o alinhamento do nível de bolha em conformidade.

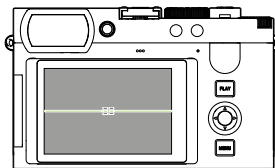

Alinhamento correto

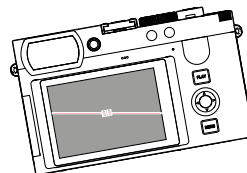

Inclinado lateralmente para a esquerda

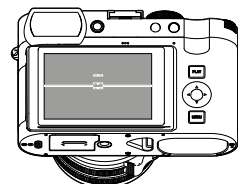

Inclinado na direção de visualização para baixo

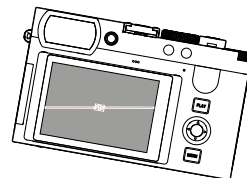

Inclinado lateralmente para a direita

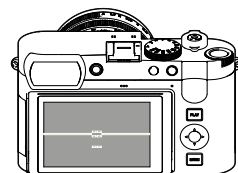

Inclinado na direção de visualização para cima

CLIPPING

A visualização de clipping indica áreas de imagem muito brilhantes. Esta função permite um controlo muito simples e preciso da definição da exposição. Zonas sobre-expostas piscam com a cor preta.

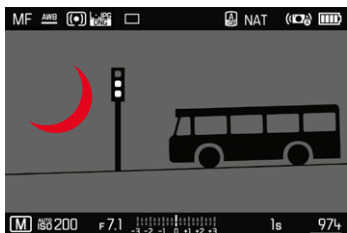

- No menu principal, seleccionar **Assistentes de captação**
- Seleccionar **Clipping / Zebra**
- Seleccionar **Ligar/Desligar**

- Tocar no botão de disparo e manter
 - A visualização clipping aparece.

HISTOGRAMA

O histograma mostra a distribuição da luminosidade na imagem. O eixo horizontal corresponde aos valores tonais de preto (esquerda), passando por cinzento até a branco (direita). O eixo vertical corresponde ao número de píxeis com o respetivo brilho.

Este modo de visualização permite uma avaliação rápida e fácil da definição da exposição.



- No menu principal, seleccionar **Assistentes de captação**
- Seleccionar **Histograma**
- Seleccionar **Ligar/Desligar**

Notas

- O histograma é sempre baseado no brilho apresentado; dependendo das definições utilizadas, pode não mostrar a exposição final.
- No modo de disparo, o histograma é um "indicador de tendência".
- Na reprodução de uma imagem, o histograma pode ser ligeiramente diferente do da captação.
- O histograma refere-se sempre à secção da imagem apresentada no momento.

ATIVAR/DESATIVAR TEMPORARIAMENTE FUNÇÕES INDIVIDUAIS

As seguintes funções auxiliares podem ser ativadas e desativadas temporariamente:

- Focus Peaking
 - Clipping
- Atribuir a função auxiliar desejada a um botão de função (ver p. 59)
- Pressionar o respetivo botão de função
- O estado da função auxiliar é alterado.
 - Na imagem do ecrã aparece a respetiva indicação.



Ao desligar a câmara, a definição temporária é reposta.

FUNÇÕES AUXILIARES AF

LUZ AUXILIAR AF

A luz auxiliar AF incorporada alarga a gama de funcionamento do sistema AF mesmo com más condições de iluminação. Quando a função está ativada, esta luz está acesa sob essas condições, enquanto a medição é realizada.

Configuração de fábrica: **Ligar**

- No menu principal, selecionar **Focagem**
- Selecionar **Luz auxiliar AF**
- Selecionar **Ligar/Desligar**

Notas

- A luz auxiliar AF ilumina uma área até aprox. 5 m.
- A luz auxiliar AF desliga-se automaticamente quando a focagem foi bem-sucedida (campo de medição AF verde) ou falha (campo de medição AF vermelho).

CONFIRMAÇÃO AF ACÚSTICA

É possível deixar confirmar a focagem bem-sucedida em modo AF através de um sinal acústico.

Configuração de fábrica: **Desligar**

- No menu principal, selecionar **Sinal acústico**
- Selecionar **Confirmação AF**
- Selecionar **Ligar**
- Selecionar **Volume de som**
- Selecionar **Baixo/Alto**

FOTOGRAFAR

As definições descritas neste capítulo aplicam-se apenas ao modo de fotografia. Elas fazem, por isso, parte do menu de fotografia e têm de ser chamadas e definidas sempre a partir do modo de fotografia (consultar o capítulo "Operação da câmara" no ponto "Controlo do menu"). Os pontos de menu homónimos no menu de vídeo são independentes destes.

MODO DE DISPARO

As funções e opções de configuração descritas em baixo referem-se, por princípio, à captação de imagens individuais. Para além do disparo simples, a Leica Q3 43 também oferece outros modos de operação. Notas sobre a sua função e opções de configuração podem ser encontradas nos pontos correspondentes.

→ No menu principal, selecionar **Modo de disparo**

→ Selecionar a variante da função desejada

Modo	Opções de configuração/ variantes
Disparo simples	Individual
Disparo contínuo (ver p. 120)	Velocidade: – Contínuo - 2 fps / 14 bit / AF – Contínuo - 4 fps / 14 bit / AF – Contínuo - 7 fps / 14 bit – Contínuo - 9 fps / 12 bit – Contínuo - 15 fps / 12 bit
Disparo com intervalo (ver p. 121)	Número de imagens Intervalo entre as imagens (Intervalo) Tempo de espera (Contagem decrescente)
Varição da exposição (ver p. 123)	Número de imagens (3 ou 5) Passos EV Compensação da exposição Automático
Disparador automático (ver p. 124)	Tempo de espera: – Disparador automático 2 s – Disparador automático 12 s

FOCAGEM (FOCALIZAÇÃO)

Com a Leica Q3 43, a focagem pode ser feita automática ou manualmente. Ao fotografar com autofocagem, estão disponíveis 3 modos de operação e 4 métodos de medição.

FOTOGRAFAR COM AF

- Pressionar o desbloqueio AF/MF e segurar
- Ajustar o anel de focagem para a posição **AF**
- Se necessário, posicionar o campo de medição AF
- Tocar no botão de disparo e manter
 - A focagem é feita uma vez (AFs) ou continuamente (AFc).
 - Se a medição for bem sucedida: campo de medição AF verde.
 - Se a medição não for bem-sucedida: campo de medição AF vermelho.
 - Alternativamente, a focagem e/ou a definição da exposição pode ser efetuada e armazenada com um dos botões de função (armazenamento do valor de medição, ver p. 117).
- Disparar

FOTOGRAFAR COM MF

- Pressionar o desbloqueio AF/MF e segurar
- Desaparafusar o anel de focagem da posição **AF**
- Focar com anel de focagem
- Disparar

Para mais informações, consultar os capítulos seguintes.

MODOS DE AUTOFOCAGEM

Estão disponíveis os seguintes modos de operação AF: **AFs**, **AFd** e **AF inteligente**. O modo de operação AF atual é apresentado no cabeçalho.

Configuração de fábrica: **AF inteligente**

- No menu principal, selecionar **Focagem**
- Selecionar **Modo de focagem**
- Selecionar a definição desejada (**AF inteligente**, **AFs**, **AFd**)

AF INTELIGENTE

Adequado para todos os motivos. A câmera seleciona automaticamente entre AFs e AFc.

AFs (individual)

Adequado para motivos sem ou com muito pouco movimento. A focagem é feita apenas uma vez e depois permanece armazenada, enquanto o botão de disparo é mantido no ponto de pressão. Isto também se aplica quando o campo de medição AF é apontado para outro objeto.

AFc (contínuo)

Adequado para motivos em movimento. A focagem é continuamente ajustada ao motivo no campo de medição AF, desde que o botão de disparo seja mantido pressionado no 1.º ponto de pressão.

Notas

- Para possibilitar uma focagem frável com condições de iluminação insuficientes, a Leica Q3 43 pode mudar automaticamente o modo de operação AF de **AFc** para **AFs**. O modo de operação AF previamente selecionado é alterado ao mesmo tempo no menu.
- O modo de operação AF utilizado para a captação é apresentado no cabeçalho.

MÉTODOS DE MEDIÇÃO DA AUTOFOCAGEM

Para a medição da distância, existem diferentes métodos de medição no modo AF. A focagem bem-sucedida é indicada por um campo de medição verde, uma terminada sem sucesso por um campo vermelho.

Configuração de fábrica: **Multi-campo**



- No menu principal, selecionar **Focagem**
- Selecionar **Modo Af**
- Selecionar a definição desejada (**Multi-campo**, **Spot**, **Campo**, **Zona**, **Perseguição**, **Reconhecimento de pessoas**, **Reconhecimento de pessoas e animais**)

Notas

- A focagem usando AF pode falhar:
 - quando a distância até ao motivo visado é demasiado longa (em modo macro) ou demasiado curta
 - quando o motivo não está suficientemente iluminado
- Com Touch AF, o campo de medição AF pode ser colocado diretamente. Para mais informações, ver p. 84.

MEDIÇÃO MULTICAMPO

Vários campos de medição são registados de forma totalmente automática. Esta função é particularmente adequada para instantâneos.

MEDIÇÃO PONTUAL/DO CAMPO

Ambos os métodos focam apenas as partes do motivo dentro dos respetivos campos de medição AF. Os campos de medição estão assinalados por uma pequena moldura (medição do campo) ou uma cruz (medição pontual). Graças à área de medição particularmente pequena da medição pontual, ela pode ser concentrada em pormenores do motivo muito pequenos.

A área de medição ligeiramente maior da medição do campo é menos problemática quando se aponta, mas ainda permite uma medição seletiva.

Estes métodos de medição também podem ser utilizados para séries de captações em que o motivo está sempre em foco na mesma posição descentrada na imagem.

Para tal, o campo de medição AF pode ser deslocado para outro ponto (ver p. 99).

ZONA

Neste método de medição são registadas as secções do motivo com um grupo coeso composto por campos de 5x5. Esta função reúne uma certa segurança para instantâneos com a possibilidade de apontar também para motivos maiores.



Após realizada a definição, são visualizados os campos de medição, nos quais são exibidas partes do motivo focadas.

PERSEGUIÇÃO

Esta variante da medição do campo ajuda no registo de motivos em movimento. O motivo por baixo do campo de medição é focado continuamente, a seguir a ter sido registado pela primeira vez.

- Orientar o campo de medição para o motivo desejado (através da rotação da câmara ou deslocação do campo de medição)
 - Tocar no botão de disparo e manter
- ou
- Pressionar o botão de função (desde que ocupado com a função **AF-L** ou **AF-L + AE-L**, ver p. 117)
 - O motivo é focado.
 - Rodar a câmara para a secção desejada
 - O campo de medição "persegue" o motivo armazenado e o motivo é focado continuamente.

Nota

- Este método de medição foca continuamente, mesmo quando está definido como modo de operação **AFs**.

POSIÇÃO INICIAL NA PERSEGUIÇÃO

Configuração de fábrica: **Centro**

É possível determinar em que posição a perseguição deve ter início.

Centro	Centro do ecrã
Última	Posição final da última perseguição Exemplo: um automóvel segue da esquerda para a direita através da imagem. A captação é realizada na extremidade direita da imagem. A medição seguinte tem início na extremidade direita da imagem.
Início	Posição inicial da última perseguição Exemplo: um automóvel segue da esquerda para a direita através da imagem. A captação é realizada na extremidade direita da imagem. A medição seguinte tem início na extremidade esquerda da imagem.

- No menu principal, seleccionar **Focagem**
- Seleccionar **Posição inicial perseguição AF**
- Seleccionar a definição desejada (**Última**, **Início**, **Centro**)

RECONHECIMENTO DE PESSOAS (RECONHECIMENTO FACIAL)

O reconhecimento de pessoas é um alargamento do reconhecimento facial. Neste procedimento, são reconhecidos para além de modelos biométricos de rostos também modelos do corpo e utilizados para a focagem. Deste modo, uma pessoa que tenha sido medida uma vez pode ser perseguida continuamente, mesmo que o rosto não seja visível por pouco tempo. Sobre tudo com várias pessoas na imagem, esta função impede de uma forma mais eficaz "saltos" involuntários para outros rostos.

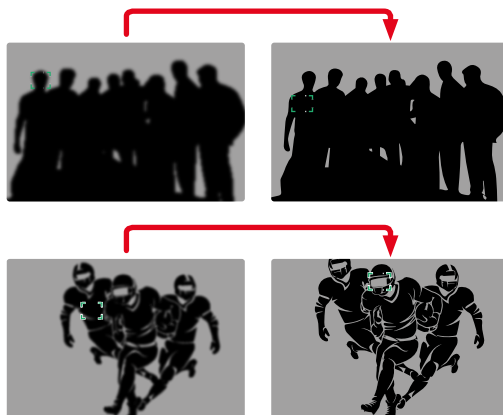

Se no reconhecimento facial for detetado um olho, a focagem é realizada sobre o mesmo. Se vários olhos tiverem sido reconhecidos, é possível selecionar que olho deve ser focado. O olho atualmente selecionado é destacado.

Além disso, é possível selecionar facilmente o rosto desejado na imagem com vários rostos.



Para mudar entre rostos e/ou olhos

→ Pressionar o cursor seletor na direção desejada

RECONHECIMENTO DE PESSOAS E ANIMAIS

Esta variante do reconhecimento de pessoas também inclui alguns tipos de animais domésticos típicos no reconhecimento.

DEFINIÇÃO RÁPIDA AF

A definição rápida AF permite uma alteração rápida do tamanho do campo de medição em alguns métodos de medição AF.

A imagem do ecrã permanece visível continuamente durante toda a definição.

CHAMAR A DEFINIÇÃO RÁPIDA AF

- Tocar no ecrã e manter
 - Todas as visualizações auxiliares serão ocultadas.
 - Se o método de medição for definido como **Campo/Zona/Reconhecimento de pessoas/Reconhecimento de pessoas e animais** triângulos vermelhos aparecerão nos dois cantos do campo de medição.



ALTERAR O TAMANHO DO CAMPO DE MEDIÇÃO AF

(Apenas **Campo/Zona/Reconhecimento de pessoas/Reconhecimento de pessoas e animais**)

→ Rodar a roda de polegar

ou

→ Contrair/expandir

- O tamanho do campo de medição AF é ajustável em 3 níveis.

FUNÇÕES AUXILIARES AF

AMPLIAÇÃO NO MODO AF

Para uma melhor avaliação das definições, a ampliação pode ser chamada independentemente da focagem.

Para isso, a função **Ampliação** deve ser atribuída a um dos botões de função (ver p. 59).

Para atribuir a função a um botão de função

→ Ver p. 59

Para chamar a ampliação

→ Pressionar o botão de função

- Aparece uma secção de imagem ampliada. A sua posição depende da posição do campo de medição AF.
- O retângulo dentro da moldura do lado direito mostra a ampliação atual, bem como a posição da secção visualizada.

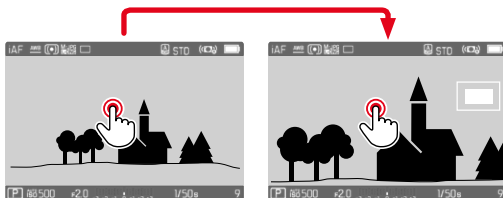

Para ajustar o nível de ampliação

→ Pressionar o botão central

- A secção de imagem muda entre os níveis de ampliação.

Para mudar a posição da secção

→ Pressionar o cursor seletor na direção desejada

Para terminar a ampliação

→ Tocar no botão de disparo

ou

→ Pressionar novamente o botão de função

Notas

- A ampliação permanece ativa até ser terminada.
- O nível de ampliação utilizado por último é mantido, quando a função for chamada a seguir.

LUZ AUXILIAR AF

A luz auxiliar AF incorporada alarga a gama de funcionamento do sistema AF mesmo com más condições de iluminação. Quando a função está ativada, esta luz está acesa sob essas condições, enquanto a medição é realizada.

Sobre a definição, ver p. 90.

CONFIRMAÇÃO AF ACÚSTICA

É possível deixar confirmar a medição da distância bem-sucedida em modo AF através de um sinal acústico (ver p. 69).

DESLOCAR O CAMPO DE MEDIÇÃO AF

Todos métodos de medição AF permitem uma deslocação do campo de medição AF antes da focagem.

→ Pressionar o cursor seletor na direção desejada

ou

→ Tocar no local desejado sobre o ecrã (quando o Touch AF está ativo)

Notas

- O campo de medição permanece também, numa mudança do método de medição AF e ao desligar a câmara, na posição utilizada por último para o método de medição AF.
- Ao combinar o método de medição da exposição **Spot** com os métodos de medição AF **Spot**, **Campo** e **Zona**, ocorre um acoplamento dos campos de medição. A medição da exposição é então medida na posição determinada pelo campo de medição AF, mesmo que seja deslocada.

FOCAGEM MANUAL (MF)

Para certos motivos e situações, a focagem manual pode ser mais eficaz do que a autofocagem.

- quando a mesma definição é precisa para várias captações
- se a utilização do armazenamento do valor de medição for mais complexa
- quando em captações de paisagens a definição para infinito deve ser mantida
- se más condições de iluminação, ou seja, muito escuras, não permitem um modo AF ou só permitem um modo AF mais lento

→ Deslocar o anel de focagem para fora da posição **AF** (para fazer isso, manter pressionado o desbloqueio AF/MF)

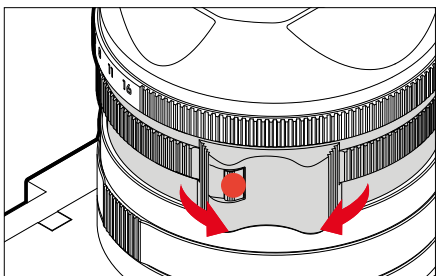

→ Rodar o anel de focagem até que a parte do motivo desejada esteja focada

FUNÇÕES AUXILIARES MF

As seguintes funções auxiliares estão disponíveis para a medição da distância manual.

FOCUS PEAKING

Nesta função auxiliar, as arestas de partes do motivo bem focadas são destacadas com cor. A cor da marcação pode ser definida. A sensibilidade também pode ser adaptada. Sobre a definição, ver p. 87.

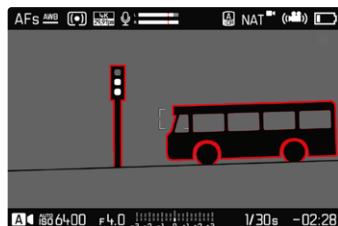

- No menu principal, selecionar **Focagem**
- Selecionar **Assistente de focagem**
- Selecionar **Focus peaking**
- Selecionar a definição desejada (**Desligar**, **Vermelho**, **Verde**, **Azul**, **Branco**)
- Determinar secção de imagem
- Rodar o anel de focagem para que as partes desejadas do motivo sejam marcadas

Nota

- A marcação das partes do motivo focadas com nitidez é baseada no contraste do motivo, i. e. em diferenças de claro/escuro. Isto pode provocar que partes do motivo com grande contraste sejam marcadas incorretamente, apesar de não estarem focadas com nitidez.

AMPLIAÇÃO NO MODO MF

Quanto maiores forem os detalhes do motivo reproduzidos, melhor pode ser avaliada a sua nitidez e mais precisamente pode ser ajustada a nitidez.

Na focagem manual, esta função pode ser ativada manualmente ou chamada independentemente disso.

CHAMADA COM O ANEL DE FOCAGEM

Quando o anel de focagem é rodado, é visualizada automaticamente uma secção de imagem ampliada.

- No menu principal, seleccionar **Focagem**
- Seleccionar **Assistente de focagem**
- Seleccionar **Ampliação autom.**
- Seleccionar **Ligar**
- Rodar o anel de focagem
 - Aparece uma secção de imagem ampliada. A sua posição depende da posição do campo de medição AF.
 - O retângulo dentro da moldura do lado direito mostra a ampliação atual, bem como a posição da secção visualizada.

Para ajustar o nível de ampliação

- Pressionar o botão central
 - A secção de imagem muda entre os níveis de ampliação.

Para mudar a posição da secção

- Pressionar o cursor seletor na direção desejada

Para terminar a ampliação

- Tocar no botão de disparo

Notas

- Aprox. 5 s após a última rotação do anel de focagem, a ampliação é automaticamente cancelada.
- O nível de ampliação utilizado por último é mantido, quando a função for chamada a seguir.

CHAMADA COM O BOTÃO DE FUNÇÃO

Para uma melhor avaliação das definições, a ampliação pode ser chamada independentemente da focagem.

Para isso, a função **Ampliação** deve ser atribuída a um dos botões de função (ver p. 59).

Para atribuir a função a um botão de função

→ Ver p. 59

Para chamar a ampliação

→ Pressionar o botão de função

- Aparece uma secção de imagem ampliada. A sua posição depende da posição do campo de medição AF.
- O retângulo dentro da moldura do lado direito mostra a ampliação atual, bem como a posição da secção visualizada.

Para ajustar o nível de ampliação

→ Pressionar o botão central

- A secção de imagem muda entre os níveis de ampliação.

Para mudar a posição da secção

→ Deslizar para deslocar aleatoriamente a posição da secção na imagem ampliada

ou

→ Pressionar o cursor seletor na direção desejada

Para terminar a ampliação

→ Tocar no botão de disparo

Nota

- A ampliação permanece ativa até ser terminada.

FUNÇÃO MACRO

Com o anel de ajuste macro, a área de trabalho para a focagem pode ser rapidamente alterada da área de distância normal (30 cm até ao infinito) para a área de macro (26 cm a 60 cm). Tanto a operação AF como a MF são possíveis em ambas as áreas.

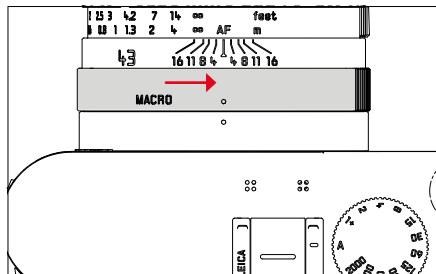

→ Rodar o anel de ajuste macro até que o ponto de índice esteja em **MACRO**

- Ao computar as áreas de distância, as escalas de distância no anel de focagem mudam em conformidade.

SENSIBILIDADE ISO

A definição ISO cobre no total uma área de ISO 50 a ISO 100 000, permitindo assim uma adaptação adequada às situações específicas.

Com a definição da exposição manual, há mais margem de manobra, através da definição ISO automática, para utilizar a combinação desejada de velocidade de obturador e abertura. Dentro da definição automática é possível estabelecer prioridades, p. ex. por razões da composição da imagem.

Configuração de fábrica: **Auto ISO**

VALORES ISO FIXOS

Os valores de ISO 50 a ISO 100 000 podem ser selecionados em 14 níveis. A definição ISO manual é realizada primeiro em passos EV completos, a partir de ISO 50 000 em passos de 1/3 EV.

→ No menu principal, selecionar **ISO**

→ Selecionar o valor desejado

Nota

- Particularmente com valores ISO elevados e subsequente processamento de imagem, o ruído e as faixas verticais e horizontais podem tornar-se visíveis, especialmente em áreas grandes e uniformemente claras do motivo.

DEFINIÇÃO AUTOMÁTICA

A sensibilidade é automaticamente adaptada à claridade exterior ou à combinação predefinida da velocidade de obturador e abertura. Juntamente com o automático com prioridade à abertura, isto expande o alcance automático do controlo da exposição. O comando automático da sensibilidade ISO é realizado em passos de 1/3 EV.

→ No menu principal, selecionar **ISO**

→ Selecionar **Auto ISO**

LIMITAR AS ÁREAS DE DEFINIÇÕES

Um valor ISO máximo pode ser definido para limitar o intervalo da definição automática (**Valor ISO máxima**). Além disso, também pode ser ajustado um tempo de exposição máximo. Para este fim estão à disposição a definição automática, bem como velocidades de obturador fixas mais lentas entre 1/2 s e 1/2000 s.

Para a fotografia com flash, são possíveis definições em separado.

LIMITAR O VALOR ISO

Estão disponíveis todos os valores a partir de ISO 200. Configuração de fábrica: **6400**

→ No menu principal, selecionar **Definições ISO auto.**

→ Selecionar **Valor ISO máximo**

→ Selecionar o valor desejado

LIMITAR A VELOCIDADE DE OBTURADOR

Configuração de fábrica: **Auto**

- No menu principal, selecionar **Definições ISO auto**
- Selecionar **Limite de tempo de exposição**
- Selecionar o valor desejado
(**Auto**, **1/2000**, **1/1000**, **1/500**, **1/250**, **1/125**, **1/60**, **1/30**,
1/15, **1/8**, **1/4**, **1/2**)

LIMITAR O VALOR ISO (FLASH)

Estão disponíveis todos os valores a partir de ISO 200.

Configuração de fábrica: **6400**

- No menu principal, selecionar **Definições ISO auto**
- Selecionar **Valor ISO máximo (Flash)**
- Selecionar o valor desejado

LIMITAR A VELOCIDADE DE OBTURADOR (FLASH)

Configuração de fábrica: **Auto**

- No menu principal, selecionar **Definições ISO auto**
- Selecionar **Limite de temp. expos. (Flash)**
- Selecionar o valor desejado
(**Auto**, **1/2000**, **1/1000**, **1/500**, **1/250**, **1/125**, **1/60**, **1/30**,
1/15, **1/8**, **1/4**, **1/2**)

DEFINIÇÃO ISO DINÂMICA

A roda de plegar pode ser configurada de forma que a definição ISO manual possa ocorrer em tempo real (ver p. 60). A definição muda através de todos os valores disponíveis no menu **ISO**. Isto significa que também pode ser selecionado **Auto ISO**.

BALANÇO DE BRANCO

Na fotografia digital, o balanço de branco garante uma reprodução neutra da cor com qualquer luz. Ele parte do princípio que a câmera foi regulada anteriormente para a cor da luz que deve ser reproduzida como branco.

Para este fim estão à disposição quatro possibilidades:



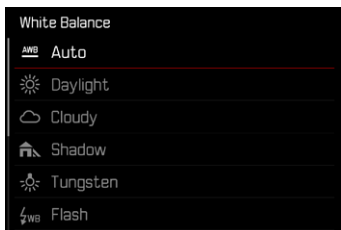

- comando automático
- predefinições fixas
- definição manual por medição
- definição direta da temperatura de cor

Configuração de fábrica: **Auto**



COMANDO AUTOMÁTICO/DEFINIÇÕES FIXAS

- **Auto**: para o comando automático, que na maioria dos casos apresenta resultados neutros
- Diferentes predefinições fixas para as fontes de luz mais frequentes:

	Sol	Para captações exteriores com sol
	Nublado	Para captações exteriores com céu nublado
	Sombras	Para captações exteriores com o motivo principal à sombra
	Luz artificial	Para captações interiores com luz de lâmpadas (predominante)
	Flash	Para captações com unidade de flash

- No menu principal, selecionar **Balanço de branco**
- Selecionar a definição desejada

DEFINIÇÃO MANUAL POR MEDIÇÃO

Cartão cinzento

Esta variante de medição engloba todos os tons da cor no campo de medição e calcula a partir deles um valor de cinzento médio.

→ No menu principal, seleccionar **Balanço de branco**

→ Seleccionar  **Cartão cinzento**

- No ecrã aparece:
 - a imagem com base no balanço de branco automático
 - uma moldura no centro da imagem

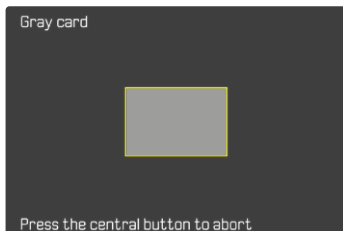

→ Alinhar o campo de medição sobre uma superfície branca ou cinzenta neutra

- A imagem do ecrã altera-se de forma dinâmica, devido à superfície de referência da moldura.

Para realizar a medição

→ Disparar

- A medição é realizada.

Para interromper a medição

→ Pressionar o botão central

Nota

- Um valor apurado desta forma permanece armazenado (i. ex. ele é utilizado para todas as captações seguintes), até ser realizada uma nova medição ou uma das outras definições de balanço de branco ser seleccionada.

DEFINIÇÃO DIRETA DA TEMPERATURA DE COR

Valores entre 2000 e 11.500 K (Kelvin) podem ser definidos diretamente. Deste modo, está à disposição uma área muito grande, que cobre praticamente todas as temperaturas da cor alguma vez ocorridas na prática, e dentro da qual a reprodução da cor pode ser adaptada muito pormenorizadamente à luz da cor existente e às ideias pessoais.

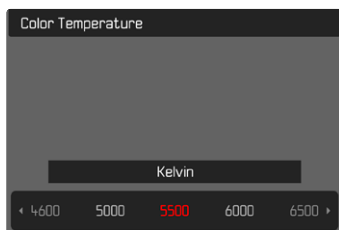

- No menu principal, selecionar **Balanco de branco**
- Selecionar **Temperatura de cor**
- Selecionar o valor desejado

EXPOSIÇÃO

TIPO DO OBTURADOR

A Leica Q3 43 tem tanto uma função de obturador mecânico como uma função de obturador puramente eletrônica. O obturador eletrônico alarga a gama de obturadores disponíveis e funciona de forma absolutamente silenciosa, o que é importante em alguns ambientes de trabalho.

Configuração de fábrica: **Híbrido**

- No menu principal, selecionar **Tipo do obturador**
- Selecionar a definição desejada (**Mecânico**, **Eletrônico**, **Híbrido**)

Mecânico	Apenas o obturador mecânico é utilizado. Área de trabalho: 120 s – 1/2000 s.
Eletrônico	Apenas a função de obturador eletrônico é utilizada. Área de trabalho: 1 s – 1/16000 s.
Híbrido	Quando são necessárias velocidades de obturador mais rápidas do que as possíveis com o obturador mecânico, é utilizada a função de obturador eletrônico. Área de trabalho: 120 s – 1/2000 s + 1/2500 s – 1/16000 s.

APLICAÇÃO

O obturador mecânico transmite uma resposta auditiva por meio do ruído de obturador tradicional. Ele adequa-se bem tanto para exposições prolongadas como para captações de motivos em movimento.

A função de obturador eletrônica permite fotografar também com luz muito intensa com a abertura aberta por meio de velocidades de obturador muito rápidas. Para motivos em movimento, é menos adequada devido ao efeito de "Rolling Shutter" acentuado.





Notas

- Com a função de obturador eletrônica não é possível quaisquer captações com flash.
- Com a iluminação por meio de LEDs e lâmpadas fluorescentes pode ocorrer, com a função de obturador eletrônica em combinação com velocidades de obturador rápidas, a formação de riscos.

MÉTODOS DE MEDIÇÃO DA EXPOSIÇÃO

Os seguintes métodos de medição da exposição são selecionáveis.

Configuração de fábrica: **Multi-campo**

-  Pontual
-  Ponderada ao centro
-  Ponderada a zonas claras
-  Multicampo

- No menu principal, selecionar **Medição da exposição**
- Selecionar o método de medição desejado (**Spot**, **Ponderada ao centro**, **Ponderada a zonas claras**, **Multi-campo**)
 - O método de medição selecionado é apresentado no cabeçalho da imagem do ecrã.

Ao utilizar a medição pontual, o campo de medição pode ser deslocado:

- Pressionar o cursor seletor na direção desejada

Nota

- As informações de exposição (valor ISO, abertura, velocidade de obturador e balanço da exposição com escala de compensação da exposição) ajudam a determinar as definições necessárias para uma exposição correta.

PONTUAL

Este método de medição está concentrado exclusivamente numa pequena área no centro da imagem. Ao combinar o método de medição da exposição **Spot** com os métodos de medição AF **Spot** e **Campo**, ocorre um acoplamento dos campos de medição. A medição da exposição é então medida na posição determinada pelo campo de medição AF, mesmo que seja deslocada.

PONDERADA AO CENTRO

Este método considera todo o campo de imagem. No entanto, as partes do motivo captadas no centro determinam o cálculo do valor de exposição muito mais do que as zonas periféricas.

MULTICAMPO

Este método de medição é baseado no registo de vários valores medidos. São calculados num algoritmo de acordo com a situação e produzem um valor de exposição que é ajustado à reprodução apropriada do motivo principal assumido.

PONDERADA A ZONAS CLARAS

Este método considera todo o campo de imagem. O valor de exposição é, no entanto, adaptado às partes do motivo com claridade acima da média. Deste modo, ela ajuda a evitar uma sobre-exposição das partes do motivo claras, sem as ter de medir diretamente. Este método de medição é especialmente adequado em motivos que estão claramente mais iluminados do que o resto da imagem (p. ex. pessoas a luz de projetores) ou com uma reflexão forte superior à média (p. ex. vestuário branco).

Multicampo	Ponderada a zonas claras
	
	
	

MODOS DE EXPOSIÇÃO

Para uma adaptação ideal ao respetivo motivo ou à composição da imagem desejada, estão disponíveis quatro modos de operação:

- Programação automática (**P**)
- Automático com prioridade à abertura (**A**)
- Automático com prioridade ao obturador (**S**)
- Definição manual (**M**)

Estes quatro modos de operação "clássicos" são chamados através das definições correspondentes no seletor de velocidades e no anel de abertura. A condição prévia para a utilização de **P**, **A**, **S**, e **M** é a respetiva definição do ponto de menu **Modos de Cena** (ver p. 127). O ponto de menu **tem** de estar ajustado para **P-A-S-M**. Se pelo contrário estiver ajustada uma das 10 variantes de controlo automático do programa adaptado à situação e ao motivo, esta tem primazia relativamente às definições nos elementos de operação físicos. O seletor de velocidades e o anel de abertura não possuem, então, função.

SELECIONAR O MODO DE OPERAÇÃO

Os quatro modos de operação são automaticamente ativados pelas seguintes combinações de definições:

	Definição no seletor de velocidades	Definição no anel de abertura
P	A	A
A	A	definição manual (não A)
S	definição manual (não A)	A
M	definição manual (não A)	definição manual (não A)

- No menu principal, selecionar **Modos de Cena**
- Selecionar **P-A-S-M**
- Colocar o seletor de velocidades na respetiva posição
- Colocar o anel de abertura na respetiva posição

PROGRAMAÇÃO AUTOMÁTICA DA EXPOSIÇÃO - P

PROGRAMAÇÃO AUTOMÁTICA - P

A programação automática destina-se a fotografar de forma rápida e totalmente automática. A exposição é controlada através da definição automática da velocidade de obturador e da abertura.

- No menu principal, selecionar **Modos de Cena**
 - Selecionar **P-A-S-M**
 - Colocar o seletor de velocidades na posição **A**
 - Colocar o anel de abertura na posição **A**
 - Tocar no botão de disparo e manter
 - As informações sobre a exposição são apresentadas na parte inferior do ecrã. Estas contêm o par de valores ajustados automaticamente de ajuste de abertura e velocidade de obturador.
 - Todas as outras visualizações possivelmente visíveis das barras de informação são ocultadas.
 - Disparar
- ou
- Ajustar o par de valores definido automaticamente (Programa Shift)

ALTERAR AS COMBINAÇÕES PRÉ-DEFINIDAS DE VELOCIDADE DE OBTURADOR E ABERTURA (SHIFT)

A alteração dos valores predefinidos com a função shift combina a segurança e a rapidez do controlo de exposição totalmente automático com a possibilidade de poder variar a combinação de tempo-abertura selecionada pela câmara em qualquer altura de acordo com as suas próprias ideias. A exposição total, ou seja, o brilho da imagem, permanece inalterado. Velocidades de obturador mais rápidas são adequadas p. ex. para captações desportivas, e as mais lentas produzem uma maior profundidade de campo, p. ex. para a captação de paisagem.

- Rodar a roda de polegar para a esquerda/direita (direita = profundidade de campo maior com velocidades de obturador mais lentas, esquerda = velocidades de obturador mais rápidas com profundidade de campo menor)
 - Os pares de valores deslocados são indicados por um asterisco ao lado de 

Nota

- Para assegurar uma exposição correta, a área de definição é limitada.

DEFINIÇÃO DA EXPOSIÇÃO SEMIAUTOMÁTICA - A/S

AUTOMÁTICO COM PRIORIDADE À ABERTURA - A

O automático com prioridade à abertura controla automaticamente a exposição de acordo com a abertura pré-selecionada manualmente. Por conseguinte, é particularmente adequado para captações em que a profundidade de campo é o elemento decisivo para moldar a imagem.

Com um valor de abertura correspondentemente pequeno, pode reduzir o intervalo de profundidade de campo, por exemplo, para "expor" a face bem focada num retrato contra um fundo sem importância ou perturbador. Inversamente, pode aumentar a profundidade de campo com um valor de abertura maior para manter tudo desde o primeiro plano até ao plano de fundo numa captação de paisagem.

- No menu principal, selecionar **Modos de Cena**
- Selecionar **P-A-S-M**
- Colocar o seletor de velocidades na posição **A**
- Ajustar o valor de abertura desejado
- Tocar no botão de disparo e manter
 - As informações sobre a exposição são apresentadas na parte inferior do ecrã. Estas contêm o par de valores ajustados automaticamente de ajuste de abertura e velocidade de obturador.
 - Todas as outras visualizações possivelmente visíveis das barras de informação são ocultadas.
- Disparar

AUTOMÁTICO COM PRIORIDADE AO OBTURADOR - S

O automático com prioridade ao obturador controla automaticamente a exposição de acordo com a velocidade de obturador selecionada manualmente. Por conseguinte, é particularmente adequado para captações de motivos em movimento, onde a nitidez do movimento visualizado é o elemento decisivo para moldar a imagem.

Com uma velocidade de obturador correspondentemente rápida, é possível evitar p. ex. a desfocagem indesejada de movimentos e o motivo pode ser "congelado". Inversamente, com uma velocidade de obturador correspondentemente mais lenta, a dinâmica do movimento pode ser expressa através de "efeitos de desfocagem" específicos.

- No menu principal, selecionar **Modos de Cena**
- Selecionar **P-A-S-M**
- Colocar o anel de abertura na posição **A**
- Ajustar a velocidade de obturador desejada
 - com o seletor de velocidades: em todos os níveis
 - com a roda de polegar: definição precisa em 1/3 níveis
- Tocar no botão de disparo e manter
 - As informações sobre a exposição são apresentadas na parte inferior do ecrã. Estas contêm o par de valores ajustados automaticamente de ajuste de abertura e velocidade de obturador.
 - Todas as outras visualizações possivelmente visíveis das barras de informação são ocultadas.
- Disparar

Nota

- Em alternativa, a definição precisa pode ser realizada por meio do Control Center. Dependendo da ocupação da roda de polegar (ver p. 60), esta é a única possibilidade.

DEFINIÇÃO DA EXPOSIÇÃO MANUAL - M

O ajuste manual da velocidade de obturador e da abertura é recomendada:

- para alcançar um efeito de imagem especial, que só pode ser alcançado através de uma exposição muito específica
- para poder assegurar uma exposição absolutamente idêntica em várias captações com secções diferentes

→ No menu principal, seleccionar **Modos de Cena**

→ Seleccionar **P-A-S-M**

→ Ajustar manualmente a exposição desejada (com o seletor de velocidades e o anel de abertura da objetiva)



- A compensação da exposição é realizada com a ajuda da escala do balanço da exposição.

→ Tocar no botão de disparo e manter

- As informações sobre a exposição são apresentadas na parte inferior do ecrã.
- Todas as outras visualizações possivelmente visíveis das barras de informação são ocultadas.

→ Disparar

Visualizações do balanço da exposição:

	Exposição correta
	Subexposição ou sobre-exposição pela quantidade indicada
	Subexposição ou sobre-exposição por mais de 3 EV (Exposure Value = valor de exposição)

Notas

- Se no ponto de menu **Pré-visualização da exposição** estiver seleccionado **P-A-S-M**, a imagem do ecrã indica uma pré-visualização da exposição (depois da medição da exposição ter sido realizada, ver p. 116).
- O seletor de velocidades tem de estar encaixado numa das velocidades de obturador gravadas.

DEFINIR VELOCIDADES DE OBTURADOR

A definição da velocidade de obturador é feita em dois passos.

1. com o seletor de velocidades: em todos os níveis
2. com a roda de polegar: definição precisa em 1/3 níveis

Seletor de velocidades	Roda de polegar
Todas as definições de 2 até 1000	Definição precisa das velocidades de obturador em 1/3 passos EV, máxima $\pm 2/3$ EV
Definição de 1+	Velocidades de obturador mais lentas do que 1s (0,6s a 120s em 1/3 passos EV)
Definição a 2000	Velocidades de obturador mais rápidas do que 1/1000s (1/1250s a 1/16000s em 1/3 passos EV)

EXEMPLOS DE DEFINIÇÃO PRECISA DA VELOCIDADE DE OBTURADOR

- velocidade de obturador ajustada 1/125s + rodar a roda de polegar um entalhe para a esquerda = 1/100s
- velocidade de obturador ajustada 1/500s + rodar a roda de polegar dois entalhes para a direita = 1/800s

Nota

- Em alternativa, a definição precisa pode ser realizada por meio do Control Center. Dependendo da ocupação da roda de polegar (ver p. 60), esta é a única possibilidade.

EXPOSIÇÃO PROLONGADA

VELOCIDADES DE OBTURADOR FIXAS

Nos modos de operação **S** e **M**, a Leica Q3 43 permite velocidades de obturador até 2 minutos (dependendo da definição ISO). Com velocidades de obturador mais lentas do que 1s, após o disparo, o tempo de exposição restante é contado em segundos na visualização de forma decrescente.

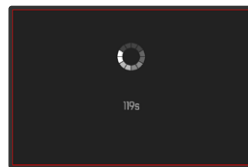
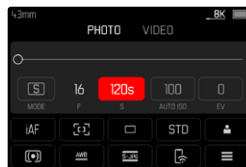

- Ajustar o seletor de velocidades para **1+**
- Selecionar a velocidade de obturador desejada (Isto tem de ser realizado por meio da definição precisa da velocidade de obturador, ver p. 114)
- Disparar

FUNÇÃO T

Com esta definição, o obturador permanece aberto após o acionamento até o botão de disparo ser novamente pressionado (até um máximo de 2 min; dependendo da definição ISO).

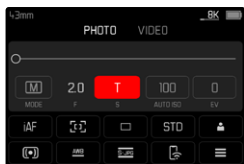

- Ajustar o seletor de velocidades para **1+**
- Ajustar o anel de abertura para um valor fixo
- Selecionar **T** como velocidade de obturador (Isto tem de ser realizado por meio da definição precisa da velocidade de obturador, ver p. 114)
- Disparar

Notas

- A velocidade de obturador máxima selecionável depende, entre outras coisas, da definição do ponto de menu **Tipo do obturador**, ver p. 107. A função T só está disponível, quando o **Tipo do obturador** está ajustado em **Mecânica** ou **Híbrido**.
- Com velocidades de obturador mais lentas do que 1s, após o disparo, o tempo de exposição restante é contado em segundos na visualização de forma decrescente.

REDUÇÃO DO RÚIDO

Quando se utilizam sensibilidades mais elevadas, o ruído de imagem é particularmente perceptível em superfícies uniformes, escuras. Com tempos de exposição longos, pode ocorrer um ruído de imagem muito forte. Para reduzir este fenómeno perturbador, a câmara tira automaticamente uma segunda "captação negra" (contra o obturador fechado) após captações com velocidades de obturador mais lentas e valores ISO elevados. O ruído medido durante esta imagem paralela é depois matematicamente "subtraído" do conjunto de dados da imagem propriamente dita. Da mesma forma, em tais casos, aparece a nota **Redução do ruído em curso..** aliada a uma indicação de tempo correspondente.

Esta duplicação do tempo de "exposição" deve ser tida em conta em exposições prolongadas. A câmara não deve ser desligada durante este tempo. Para poder realizar várias captações em sequência nestas condições, é aconselhável desativar a redução do ruído e realizá-la no âmbito do tratamento posterior. Para este fim, as captações devem ser realizadas em formato de dados brutos.

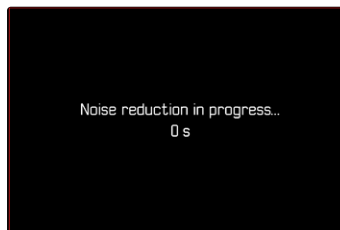

Desde que a função esteja ativada, a redução do ruído é sempre efetuada sob determinadas condições. Estas incluem captações com a função T, bem como exposições prolongadas com velocidades de obturador de ≥ 8 s.

Em todos os outros casos, a redução do ruído depende de uma combinação de fatores (nomeadamente definição ISO, velocidade de obturador e temperatura de sensor). A seguinte tabela lista exemplarmente as velocidades de obturador para uma temperatura de sensor de 25 °C, a partir dos quais a redução do ruído é realizada.

ISO	Velocidade de obturador mais lenta do que
100	7 s
200	6,4 s
400	5,9 s
800	5,4 s
1600	4,9 s
3200	4,5 s
6400	4,2 s
$\geq 12\,500$	3,8 s

A redução do ruído pode ser desativada opcionalmente (ver p. 76).

COMANDO DA EXPOSIÇÃO

PRÉ-VISUALIZAÇÃO DA EXPOSIÇÃO

Enquanto o botão de disparo é pressionado e mantido, o brilho da imagem do ecrã mostra o efeito das definições da exposição selecionadas. Isto permite uma avaliação e controlo do efeito de imagem, resultante da respetiva definição da exposição, antes da captação. Isto aplica-se desde que o brilho do motivo e a exposição definida não resultem em valores de brilho muito baixos ou elevados.

Esta função pode ser desativada para a definição da exposição manual (**M**).

Configuração de fábrica: **P-A-S-M**

- No menu principal, selecionar **Pré-visualização da exposição**
- Selecionar **P-A-S** (apenas com programa, automático com prioridade à abertura e automático com prioridade ao obturador) ou **P-A-S-M** (também com definição manual)

Notas

- Independentemente das definições descritas acima, o brilho da imagem do ecrã pode diferir das da imagem efetiva, consoante as condições de iluminação predominantes. Particularmente com exposições prolongadas de motivos escuros, a imagem do ecrã aparece muito mais escura do que a captação corretamente exposta.
- A pré-visualização da exposição também aparece quando a medição da exposição é realizada com outro elemento de operação (p. ex. com um botão de função ocupado com **AE-L**).

ARMAZENAMENTO DO VALOR DE MEDIÇÃO

Muitas vezes partes importantes do motivo devem ser dispostas fora do centro da imagem por motivos decorativos, e ocasionalmente estas partes importantes do motivo são mais claras ou mais escuras do que a média. No entanto, a medição ponderada ao centro e a medição pontual cobrem essencialmente uma área no centro da imagem e são calibradas para um valor de cinzento médio.

Nesses casos, o armazenamento do valor de medição permite medir o motivo principal e manter as respetivas definições até ser determinada a secção de imagem final. Quando se utiliza um modo de autofocagem, aplica-se o mesmo à focagem (AF-L).

Normalmente, ambos os tipos de armazenamento (focagem e exposição) ocorrem ao mesmo tempo do que o botão de disparo. As funções de armazenamento também podem ser divididas entre o botão de disparo e um botão de função ou ambas podem ser efetuadas por um botão de função.

As funções incluem respetivamente definição e armazenamento.

AE-L (AUTO EXPOSURE LOCK)

A câmara memoriza o valor de exposição. Independentemente da exposição, a focagem pode assim ser deslocada para outro objeto.

AF-L (AUTO FOCUS LOCK)

A câmara armazena a focagem. Isto facilita a alteração da secção de imagem quando a regulação da distância está fixa.

AE-L/AF-L

Com esta opção, a câmara memoriza o valor de exposição e a focagem quando o elemento de operação atribuído é pressionado e mantido.

Notas

- Um armazenamento do valor de medição juntamente com a medição multicampo não é aconselhável, uma vez que num caso desses não é possível um registo de uma única parte do motivo.
- Através das definições no anel de abertura ou no seletor de velocidades é cancelado um armazenamento do valor de medição possivelmente existente.

ARMAZENAMENTO DO VALOR DE MEDIÇÃO NO MODO AF

No armazenamento do valor de medição através do botão de função, as funções de medição estão distribuídas da seguinte forma consoante a definição:

Ocupação do botão de função	Botão de função	Botão de disparo
AF-L + AE-L	Exposição e nitidez	Sem função
AF-L	Nitidez	Exposição
AE-L	Exposição	Nitidez

Desde que não seja feito nenhum armazenamento do valor de medição, utilizando o botão de função, o botão de disparo mantém ambas as funções.

Por meio do botão de disparo

- Apontar para a parte importante do motivo ou, em alternativa, para um detalhe comparável
- Tocar no botão de disparo e manter
 - Segue-se a medição e o armazenamento.
- Enquanto ainda mantém pressionado o botão de disparo, passe a câmara para a secção de imagem final
- Disparar

Por meio do botão de função

- Atribuir a função de armazenamento desejada (AF-L + AE-L, AE-L, AF-L) a uma dos botões de função (ver p. 59)
- Apontar o motivo
- Pressionar o botão de função
 - Segue-se a medição e o armazenamento.
 - O armazenamento do valor de exposição é indicado por um pequeno símbolo de cadeado com as letras AE no canto inferior esquerdo do ecrã.
 - O armazenamento da focagem é indicado pelo campo de medição AF verde.
- Em caso de necessidade, realizar outro armazenamento do valor de medição com o botão de disparo
- Determinar a secção de imagem final
- Disparar

ARMAZENAMENTO DO VALOR DE MEDIÇÃO NO MODO MF

No funcionamento MF, o armazenamento do valor de medição com o botão de disparo apenas cobre a exposição. Consequentemente, o botão de função apenas executa esta função (quando ocupado com AF-L + AE-L ou AE-L).

COMPENSAÇÃO DA EXPOSIÇÃO

Os medidores de exposição são calibrados para um valor de cinzento médio que corresponde ao brilho de um motivo normal, ou seja, médio, fotográfico. Se o detalhe do motivo apropriado não atender a esses requisitos, pode ser realizada uma compensação da exposição apropriada.

Em particular para várias captações consecutivas, p. ex. se uma exposição mais curta ou mais extensa é deliberadamente desejada para uma série de imagens por motivos específicos, a compensação da exposição é uma função muito útil: uma vez definida, ela permanece efetiva até que seja redefinida, ao contrário do armazenamento do valor de medição.

Podem ser definidos valores de compensação da exposição no intervalo de ± 3 EV em etapas de $1/3$ EV (EV: Exposure Value = valor de exposição).

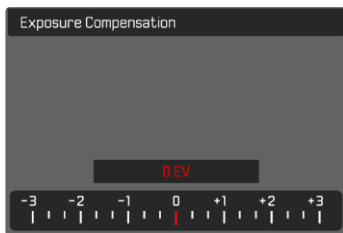

A Valor de correção definido (marcas em 0 = desligado)

Através do controlo da roda de polegar

- No menu principal, selecionar **Definições de acesso direto**
- Selecionar **Atribuição da roda**
- Selecionar **Comp. exp.**
- Definir o valor desejado com a roda de polegar

Através do controlo do menu

- No menu principal, selecionar **Compensação da exposição**
 - Uma escala aparece no ecrã como um submenu.
- Ajustar o valor desejado na escala
 - O valor definido é exibido por cima da escala.

Notas

- Durante o ajuste, pode observar o efeito na imagem do ecrã à medida que se torna mais escuro ou claro.
- Para as correções definidas, independentemente de como foram originalmente introduzidas, é válido o seguinte: permanecem em vigor até serem repostas manualmente para 0, i. e. mesmo que a câmara tenha sido desligada e ligada de novo entretanto.
- A definição da compensação da exposição é indicada por uma marca na escala de compensação da exposição no rodapé.

MODOS DE DISPARO

DISPARO CONTÍNUO

Na configuração de fábrica, a câmera é configurada para disparos simples (*Individual*). Contudo, também podem ser criadas séries de captações, p. ex. para registar sequências de movimento em várias etapas.

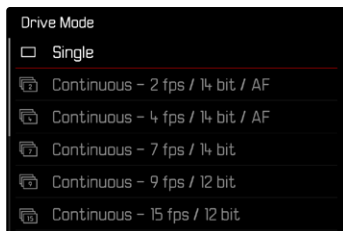

- No menu principal, seleccionar **Modo de disparo**
- Seleccionar a definição desejada
(**Contínuo - 2 fps / 14 bit / AF**, **Contínuo - 4 fps / 14 bit / AF**, **Contínuo - 7 fps / 14 bit**, **Contínuo - 9 fps / 12 bit**, **Contínuo - 15 fps / 12 bit**)

Após a definição, é realizado um disparo contínuo, desde que o botão de disparo seja pressionado até o fim (e o cartão de memória tenha capacidade suficiente).

Notas

- Recomenda-se desativar o modo de reprodução de pré-visualização (**Reprodução autom.**) ao utilizar esta função.
- Independentemente do número de captações realizadas numa série, a última imagem da série será apresentada primeiro em ambos os modos de reprodução, ou a última imagem da série já armazenada no cartão durante um processo de armazenamento ainda em curso.
- O disparo contínuo não é possível com o flash. Se, no entanto, a função de flash estiver ativada, será realizada apenas uma imagem.
- O disparo contínuo não é possível em combinação com o disparador automático.
- A memória cache da câmera permite apenas um número limitado de imagens consecutivas na frequência de imagem selecionada. Se o limite de capacidade da memória cache for atingida, a frequência de captação é reduzida. Isto deve-se ao tempo necessário para a transferência dos dados da memória intermédia para o cartão. O número de captações restantes é indicado em baixo à direita.
- Para disparos contínuos com 2 fps – 4 fps, aplica-se o seguinte:
As definições automáticas (definições da exposição nos modos de operação **P/A/S**, balanço de branco automático, bem como autofocagem) são realizadas para cada disparo simples.
- Para disparos contínuos com 7 fps – 15 fps, aplica-se o seguinte:
As definições automáticas (definições da exposição nos modos de operação **P/A/S**, balanço de branco automático, bem como autofocagem) são apuradas antes da primeira captação e são válidas para todas as captações seguintes da mesma série.

DISPARO COM INTERVALO

Com esta câmara, é possível captar automaticamente sequências de movimento durante um longo período de tempo sob a forma de disparo com intervalo. Definir o número de imagens, os intervalos entre as imagens e a hora de início da série.

Ao proceder às definições de exposição e focagem, deve-se ter em conta que as condições se podem eventualmente alterar durante o processo.

DETERMINAR O NÚMERO DAS IMAGENS

- No menu principal, seleccionar **Modo de disparo**
- Seleccionar **Disparo a intervalos**
- Seleccionar **Número de imagens**
- Introduzir o valor desejado

DETERMINAR OS INTERVALOS ENTRE AS CAPTAÇÕES

- No menu principal, seleccionar **Modo de disparo**
- Seleccionar **Disparo a intervalos**
- Seleccionar **Intervalo**
- Introduzir o valor desejado

DETERMINAR TEMPO DE ESPERA

- No menu principal, seleccionar **Modo de disparo**
- Seleccionar **Disparo a intervalos**
- Seleccionar **Contagem decrescente**
- Introduzir o valor desejado

Para começar

- Pressionar o botão de disparo
 - O ecrã desliga-se automaticamente entre as gravações. Tocor no botão de disparo, reativa-o.
 - No canto superior direito da imagem, o tempo restante até a próxima captação é exibido, bem como o seu número.



Para interromper uma série de imagens em curso

- Pressionar o botão **PLAY**
 - Aparece um pequeno menu.
- Seleccionar **Terminar**

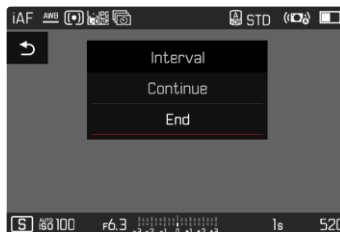

Notas

- A utilização da autofocagem em disparos com intervalo pode fazer com que o mesmo motivo não seja focado em todas as fotografias.
- Se o desligamento automático da câmera estiver ativado e não ocorrer nenhuma operação, ela desliga-se e liga-se possivelmente de novo entre os disparos simples.
- Os disparos com intervalo durante um longo período de tempo num local frio ou num local com temperatura e humidade elevadas podem ter disfunções como consequência.
- Um disparo a intervalos é interrompido ou cancelado nas seguintes situações:
 - quando a bateria está descarregada
 - quando a câmera é desligadaÉ portanto aconselhável assegurar que a bateria está suficientemente carregada.
- Se o disparo a intervalos for interrompido ou cancelado, pode retomá-lo desligando a câmera, trocando a bateria ou o cartão de memória, e depois ligando novamente a câmera. Um ecrã de consulta correspondente é exibido para isso quando a câmera é desligada e ligada novamente com a função **Disparo a intervalos** ativada.
- A função de intervalo permanece ativa mesmo após a conclusão de uma série, bem como após o desligamento e ligamento da câmera até ser selecionado outro tipo de captação (modo de disparo).
- A função de intervalo não significa que a câmera é adequada como dispositivo de monitorização.
- Independentemente do número de captações realizadas numa série, a última imagem da série será apresentada primeiro em ambos os modos de reprodução, ou a última imagem da série já armazenada no cartão durante um processo de armazenamento ainda em curso.
- Durante a reprodução, as imagens de uma série em intervalos são assinaladas com .
- Em determinadas circunstâncias, é possível que a câmera não possa realizar nenhuma captação boa.

Este é o caso, por exemplo, quando a focagem não foi bem-sucedida. Neste caso, não é realizada nenhuma captação e a série continua com o próximo intervalo. Na visualização aparece então a nota

Algumas imagens foram ignoradas.

VARIAÇÃO DA EXPOSIÇÃO

Muitos motivos atrativos são muito ricos em contraste e têm tanto áreas muito claras como muito escuras. Dependendo das proporções a que a exposição é definida, o efeito da imagem pode variar. Nesses casos, várias alternativas com exposição graduada e diferentes velocidades de obturador podem ser criadas, utilizando o automático com prioridade à abertura com a variação da exposição automática. Posteriormente, pode-se selecionar a imagem mais adequada para utilização posterior ou com o software de processamento de imagem apropriado para calcular uma imagem com uma gama de contraste particularmente alta (HDR).

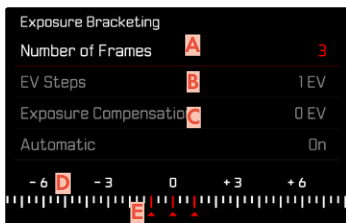

- A** Número das imagens
- B** Diferença de exposição entre as imagens
- C** Definição da compensação da exposição
- D** Escala de valores de luz
- E** Valores de exposição das imagens assinalados a vermelho
(Se uma compensação da exposição também estiver definida, a escala está deslocada pelo valor correspondente.)

O número de imagens pode ser selecionado (3 ou 5 imagens). A diferença de exposição entre as imagens que pode ser definida **Passos EV** vai até 3 EV.

- No menu principal, selecionar **Modo de disparo**
- Selecionar **Variação da exposição**
- No submenu em **Número de imagens**, selecionar o número desejado de imagens
- No submenu em **Passos EV**, selecionar a diferença da exposição desejada
- No submenu em **Compensação da exposição**, selecionar o valor de compensação da exposição desejado
 - Os valores de exposição marcados mudam de posição de acordo com as respetivas definições. No caso de uma compensação da exposição, a escala também se desloca.
 - O valor de compensação da exposição selecionado afeta toda a série de imagens.
- No submenu, selecionar a definição desejada em **Automática**
 - Na configuração de fábrica (**Ligada**) toda a série de imagens corre após um único acionamento; em **Desligada** cada imagem da série tem de ser acionada individualmente.
- Realizar as captações, acionando o botão de disparo uma ou mais vezes

Notas

- Se for definida uma variação da exposição, isto é indicado no ecrã por . Durante as captações, pode observar o efeito à medida que a imagem do ecrã se torna mais escura ou mais clara.
- As gradações são produzidas pela mudança da velocidade de obturador e/ou da abertura, dependendo do modo de exposição:
 - Velocidade de obturador (**A/M**)
 - Abertura (**S**)
 - Velocidade de obturador e abertura (**P**)
- A sequência das captações: subexposição/exposição correta/sobre-exposição.
- Dependendo da combinação de velocidade de obturador/abertura disponível, a área de trabalho da variação da exposição automática pode ser restrita.
- Quando a sensibilidade ISO é controlada automaticamente, a sensibilidade determinada automaticamente pela câmara para a imagem não corrigida, é utilizada para todas as outras imagens de uma série, pelo que este valor ISO não é alterado durante uma série. Isso pode significar que a velocidade de obturador mais lenta especificada em **Limite de tempo de exposição** foi excedida.
- Dependendo da velocidade de obturador de saída, a área de trabalho da variação da exposição automática pode ser restrita. Independentemente disto, o número especificado de imagens é sempre realizado. Como resultado, várias imagens de uma fila possuem a mesma exposição.
- A função permanece ativa, até que outra função seja selecionada no submenu **Modo de disparo**. Se nenhuma outra função for selecionada, cada vez que o botão de disparo é pressionado, é feita uma nova série de variação da exposição.

DISPARADOR AUTOMÁTICO

O disparador automático permite realizar imagens com um atraso pré-selecionado. Nesses casos, recomenda-se que a câmara seja montada sobre um tripé.

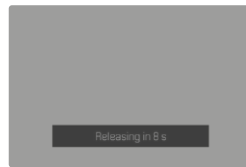

- No menu principal, seleccionar **Disparador automático**
- Seleccionar **Disparador automático 2 s** / **Disparador automático 12 s**
- Disparar
 - O ecrã fará uma contagem decrescente do tempo restante até ao disparo. Na parte da frente da câmara, o LED do disparador automático intermitente indica o fim do tempo de espera. Nos primeiros 10 s pisca lentamente, nos últimos 2 s pisca rapidamente.
 - Enquanto o avanço do tempo de espera do disparador automático está a funcionar, a captação pode ser cancelada a qualquer momento, tocando levemente no botão de disparo; a definição respetiva é mantida.

Notas

- Primeiro, é realizada a medição da exposição e, no modo autofocagem, é definida a focagem. Só então é que começa o tempo de espera.
- A função de disparador automático apenas pode ser utilizada nos disparos simples e nas variações da exposição.
- A função permanece ativa, até que outra função seja selecionada no submenu **Disparador automático**.

TIPOS DE CAPTAÇÃO ESPECIAIS

ZOOM DIGITAL

Além da secção de imagem completa da APO-Summicron 1:2/43 ASPH. estão disponíveis outros tamanhos de secção. Correspondem aproximadamente a distâncias focais de 60 mm, 75 mm, 90 mm, 120 mm e 150 mm respetivamente.

Uma moldura aparece no visor em torno da secção de imagem que será vista na imagem. O nível de ampliação é demonstrado como distância focal equivalente, i. e., é indicado qual é a distância focal correspondente à secção de imagem.

Configuração de fábrica: 43 mm (= nenhum Zoom digital)









DEFINIÇÃO PERMANENTE

- No menu principal, selecionar **Zoom digital**
- Selecionar a definição desejada
(43 mm, 60 mm, 75 mm, 90 mm, 120 mm, 150 mm)

ALTERAR DIRETAMENTE O NÍVEL DE ZOOM

Se a função **Zoom digital** tiver sido atribuída a um botão de função (ver p. 59), o nível de zoom pode ser mudado rapidamente na operação em curso.

- Pressionar o botão de função ocupado com a função **Zoom digital**
 - Na configuração de fábrica, isto é o Botão FN 1 (13).
 - Uma moldura aparece no visor em torno da secção de imagem que será vista na imagem.
 - Cada vez que pressionar, a visualização muda ciclicamente entre os níveis de ampliação.
 - O nível definido permanece até que seja feita a próxima alteração.

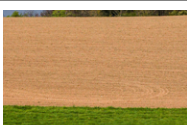
Zoom digital	Em captação	Em reprodução
Zoom digital 60 mm		
Zoom digital 75 mm		
Zoom digital 90 mm		
Zoom digital 120 mm		
Zoom digital 150 mm		

EFEITO SOBRE AS IMAGENS RESULTANTES

Consoante o formato do ficheiro definido, o Zoom digital tem um efeito diferente sobre os ficheiros resultantes.

IMAGENS DNG

Imagens DNG são sempre armazenadas sem alterações (no tamanho total). As respetivas informações são escritas nos metadados. Na abertura em programas de tratamentos de imagem, as imagens aparecem cortadas, no entanto, é possível repo-las no seu tamanho total. Isto torna possível a edição posterior de imagens. Na reprodução na câmara, é indicada a imagem na íntegra, uma moldura marca a secção de imagem captada pelo Zoom digital.

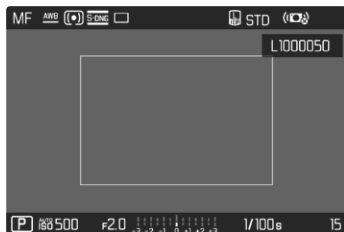

IMAGENS JPG

Com imagens JPG, apenas uma secção ampliada é exibida e armazenada. As áreas da imagem situadas no exterior são "cortadas". Esta operação não pode ser anulada.

Um zoom mais alto significa, portanto, uma resolução mais baixa, como se mostra na tabela seguinte. Alternativamente, podem ser feitos, por isso, também recortes com programas de processamento de imagem.

Zoom digital	Resolução JPG		
	L-JPG	M-JPG	S-JPG
Desligar (43 mm)	60 MP	36 MP	18 MP
60 mm	31 MP	19 MP	9 MP
75 mm	20 MP	12 MP	6 MP
90 mm	14 MP	8 MP	4 MP
120 mm	8 MP	5 MP	2 MP
150 mm	5 MP	3 MP	2 MP

Nota

- As resoluções indicadas referem-se sempre à relação de relação de aspeto 3:2.

MODOS DE CENA

No ponto de menu **Modos de Cena** estão disponíveis 10 variantes de automatismo. Para fotografar de forma especialmente simples e segura, em todas as 10 não são comandados automaticamente a velocidade de obturador e o abertura (como na programação automática "normal") mas também uma série de outras funções otimizadas para o tipo de motivo selecionado. Estas podem englobar, por exemplo, a definição ISO ou a focagem.

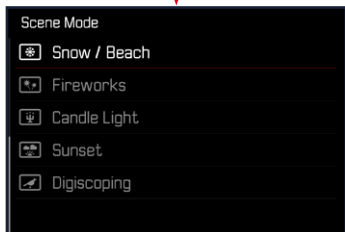
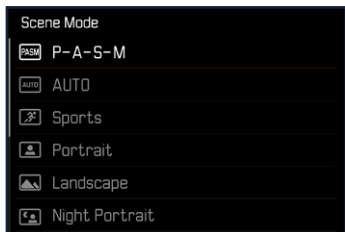

- No menu principal, selecionar **Modos de Cena**
- Selecionar a definição desejada

- **AUTO**: automatismo de "instantâneo" para utilização geral
- 9 programas de motivo, que estão adaptados às exigências especiais de tipos de motivos que ocorrem frequentemente:
 - **Desporto**, **Retrato**, **Paisagem**, **Retrato noturno**, **Neve / praia**, **Fogo de artifício**, **Luz de velas**, **Pôr do sol**, **Digiscoping**

Poderá encontrar detalhes sobre estas três funções nos seguintes pontos.

Notas

- O programa selecionado permanece ativado até ser selecionado outro, mesmo depois da câmera ter sido desligada.
- Ao mudar o modo de operação (fotografia/vídeo), o ponto de menu modos de cena é reposto em **P-A-S-M**.
- A função Programa Shift, bem como alguns pontos de menu não estão disponíveis.
- O seletor de velocidades e o anel de abertura não funcionam.
- Na definição **Digiscoping**, é aconselhável a montagem fixa da câmera sobre um tripé.
- Em todos os programas, a pré-visualização da exposição (ver p. 116) está ativa.

CORREÇÃO DA PERSPETIVA

Nesta função auxiliar é visualizada uma moldura auxiliar que mostra a secção de imagem esperada após uma correção da perspetiva das linhas verticais convergentes. Através da correção da perspetiva é atingida geralmente uma condução de linhas verticais mais reta e um horizonte direito, o que proporciona um efeito de imagem natural, principalmente, em fotografias de arquitetura.

A função "Correção da perspetiva" calcula a secção da imagem, bem como a distorção necessária com base nos ângulos de realinhamento reais da câmara, bem como na objetiva utilizada. Isto significa que para a correção, a orientação da câmara durante a captação (apurada através dos sensores internos da câmara) é determinante e não as linhas visíveis no motivo. Deste modo, a função diverge das correções da perspetiva automáticas no tratamento posterior, que normalmente são baseadas no conteúdo da imagem. O modo de funcionamento depende do formato da fotografia utilizado (JPG ou DNG). Em imagens com formato JPG, a correção é realizada diretamente na câmara e a imagem corrigida é guardada. Em imagens com formato DNG, as respetivas informações são registadas nos metadados da imagem original. A correção é depois realizada num programa como o Adobe Photoshop Lightroom® ou o Adobe Photoshop®*.
Configuração de fábrica: **Desligar**

Notas

- No caso de grandes ângulos de realinhamento, a distorção necessária para uma correção da perspetiva total seria demasiado extrema. Por esta razão, a função não é realizada automaticamente ou apenas parcialmente, se os ângulos forem demasiado grandes. Neste caso recomenda-se que as fotografias sejam realizadas em formato DNG e as correções desejadas sejam realizadas no tratamento posterior das mesmas.
- Enquanto a função **Correção da perspetiva** está ativa, não é visualizado nenhum histograma por questões técnicas.

* Para mais informações, ver p.107.

Esta função só pode ser utilizada no modo Live View.

- Event. ativar Live View
- No menu principal, seleccionar **Correção da perspetiva**
- Seleccionar **Ligar**

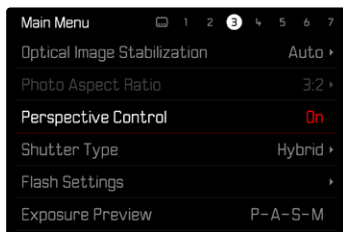

CORREÇÃO DA PERSPETIVA ATIVADA



PERSPETIVA RECONHECIDA NO MODO LIVE VIEW



PERSPETIVA CORRIGIDA NO MODO DE REPRODUÇÃO



FOTOGRAFIAS EM FORMATO JPG

Em imagens com formato JPG, a correção é realizada diretamente na câmera e apenas a imagem corrigida é guardada. Os conteúdos de imagem, que se encontram fora da moldura, são perdidos no processo.

FOTOGRAFIAS EM FORMATO DNG

Em imagens com formato DNG, é sempre guardada a imagem total do sensor sem alterações. As informações apuradas pela correção da perspectiva são registadas nos metadados da imagem. A correção é realizada depois posteriormente com o respetivo software como o Adobe Photoshop Lightroom® ou o Adobe Photoshop®. No modo de reprodução da câmera é visualizada uma versão (de pré-visualização) corrigida da imagem (Thumbnail). Isto também se aplica à reprodução automática após a realização da captação.

Ao abrir o ficheiro com o Adobe Photoshop Lightroom® ou o Adobe Photoshop® aparece, pelo contrário, normalmente a fotografia original. Consoante a predefinição do programa pode ser visualizada a imagem corrigida de acordo com a moldura auxiliar diretamente ao abrir.

CORREÇÃO DA PERSPETIVA NO ADOBE LIGHTROOM® E NO ADOBE PHOTOSHOP®

Para fotografias em formato DNG, a correção da perspectiva pode ser realizada no âmbito do tratamento posterior, p. ex. no Adobe Photoshop Lightroom® ou no Adobe Photoshop®. Poderá obter informações pormenorizadas sobre o tema na Ajuda online do Adobe.

ADOBE LIGHTROOM®:

<https://helpx.adobe.com/pt/lightroom-classic/help/guided-upright-perspective-correction.html>

ADOBE PHOTOSHOP®:

<https://helpx.adobe.com/pt/photoshop/using/perspective-warp.html>

APLICAR CORREÇÃO E EXIBIR LINHAS AUXILIARES

Para utilizar a especificação de correção da câmera e exibir as linhas auxiliares, é necessário selecionar a função "Linhas auxiliares" em "Geometria" > "Vertical". Se como definição standard RAW estiver selecionado "Definições da câmera", a correção é aplicada automaticamente ao abrir.

Em qualquer caso, a correção pode ser desativada em "Vertical".

<https://helpx.adobe.com/pt/photoshop/kb/acr-raw-defaults.html>

→ Como definição standard RAW, selecionar "Definições da câmera"

FOTOGRAFIA COM FLASH

A câmara determina a potência de flash necessária, disparando um ou mais flashes de medição antes da captação efetiva. Imediatamente a seguir, durante a exposição, é disparado o flash principal. Todos os fatores que influenciam a exposição (p. ex. filtros, ajuste da abertura, distância ao motivo principal, tetos refletores, etc.) são automaticamente tidos em conta.

UNIDADES DE FLASH UTILIZADAS

Toda a gama de funções descritas neste manual de instruções, incluindo a medição de flash TTL, só está disponível com unidades de flash do sistema Leica, tais como o SF 40 p. e/ou aparelhos da Profoto. Outras unidades de flash, que possuem apenas um contacto central positivo, podem ser disparadas com segurança por meio da Leica Q3 43, mas não controladas. Se forem utilizadas outras unidades de flash, não se pode garantir o funcionamento correto.

Nota

- Se forem utilizadas unidades de flash, que não estejam adaptadas especialmente à câmara e, por isso, não mudem automaticamente o balanço de branco da câmara, deve ser utilizada a definição flash .

Importante

- No pior dos casos, a utilização de unidades de flash incompatíveis com a Leica Q3 43 pode causar danos irreparáveis na câmara e/ou unidade de flash.

Notas

- A unidade de flash deve estar operacional, caso contrário, isto pode provocar exposições incorretas e mensagens de erro da câmara.
- As unidades flash de estúdio podem ter um tempo de flash muito longo. Por conseguinte, pode ser aconselhável na sua utilização selecionar uma velocidade de obturador mais lenta do que 1/200 s. O mesmo se aplica aos flashes controlados por rádio para "flashes desencadeados", uma vez que podem causar um atraso temporal devido à sua radiotransmissão.
- Captações contínuas e variações da exposição automática não são possíveis com flash.
- Para evitar captações tremidas causadas por velocidades de obturador mais lentas, utilizar um tripé. Em alternativa, pode ser selecionada uma sensibilidade mais elevada.

COLOCAR AS UNIDADES DE FLASH

- Desligar a câmera e unidade de flash
- Remover a cobertura da sapata para acessórios para trás e guardá-la em segurança
- Deslocar o pé da unidade de flash completamente para dentro da sapata para acessórios e, se existente, fixá-lo com a porca de aperto para evitar a queda acidental
 - Isto é importante, porque as mudanças de posição na sapata para acessórios podem interromper os contactos necessários e causar disfunções.

RETIRAR AS UNIDADES DE FLASH

- Desligar a câmera e unidade de flash
- Event. soltar a fixação
- Retirar as unidades de flash
- Colocar a cobertura da sapata para acessórios

Nota

- Assegure-se de que a cobertura da sapata para acessórios está sempre colocada, quando não está a ser utilizado nenhum acessório (p. ex. unidade de flash).

MEDIÇÃO DA EXPOSIÇÃO DO FLASH (MEDIÇÃO TTL)

O modo de flash totalmente automático controlado pela câmera está disponível para esta câmera com as unidades de flash compatíveis com o sistema (ver p. 131) e em ambos os modos de exposição, automático com prioridade à abertura e definição manual.

Além disso, a câmera com automático com prioridade à abertura e definição manual permite a utilização de outras técnicas interessantes de flash, tais como a sincronização do flash e flash de velocidades de obturador mais lentas do que o tempo de sincronização máximo.

A câmera também transmite a sensibilidade definida à unidade de flash. Se a unidade de flash tiver visualizações desse tipo e a abertura selecionada na objetiva for também introduzida manualmente na unidade de flash, ela pode definir automaticamente a sua indicação de alcance em conformidade. Com unidades de flash de acordo com o sistema, a definição de sensibilidade ISO não pode ser influenciada pela unidade de flash, porque já é transmitida pela câmera.

DEFINIÇÃO NA UNIDADE DE FLASH

Modo de operação	
TTL	Comando automático através da câmera
A	SF 40, SF 60: Comando automático através da câmera, sem compensação da exposição do flash SF 58, SF 64: Controlo através da unidade de flash com o apoio de um sensor de exposição incorporado
M	A exposição do flash deve ser ajustada aos valores de abertura e distância especificados pela câmera através da definição de um nível de potência adequado.

Notas

- Para o comando automático pela câmera, a unidade de flash deve ser definida para o modo de operação **TTL**.
- Na definição em **A**, os motivos que são mais claros ou mais escuros do que a média podem não ser expostos de forma ideal.
- Para obter mais detalhes sobre o modo do flash com outras unidades de flash não concebidas especificamente para esta câmera e os diferentes modos de operação das unidades de flash, consulte o respetivo manual de instruções.

MODOS FLASH

Estão disponíveis três modos de operação.

- Automático
- Manual
- Exposição prolongada

ATIVÇÃO AUTOMÁTICA DO FLASH

Este é o modo de operação Standard. A unidade de flash dispara automaticamente, quando tempos de exposição mais longos em condições de pouca luz podem causar fotografias tremidas.

ATIVÇÃO MANUAL DO FLASH

Este modo de operação é adequado para fotografias com contraluz em que o motivo principal não está em enquadramento total e está na sombra ou para casos, nos quais o contraste elevado (p. ex. com luz solar direta) necessita de ser suavizado por um flash de enchimento. Além disso a unidade de flash é disparada, independentemente das condições de iluminação, para cada captação. A potência de flash é controlada dependendo do brilho exterior medido: em caso de luz fraca como em modo automático, em caso de brilho crescente com menor potência. O flash funciona então como um flash de enchimento para p. ex. iluminar sombras escuras em primeiro plano ou motivos em contraluz e criar no geral uma iluminação mais equilibrada.

⚡ LIGAÇÃO AUTOMÁTICA DE FLASH COM VELOCIDADES DE OBTURADOR MAIS LENTAS (SINCRONIZAÇÃO DE LONGA DURAÇÃO)

Este modo de operação produz simultaneamente fundos escuros adequadamente expostos e reproduzidos de forma mais brilhante, bem como um clarão de flash em primeiro plano.

Nos outros modos flash, a velocidade de obturador não é prolongada para além de 1/30 s para minimizar o risco de trepidação da câmara. No entanto, isto provoca muitas vezes, que em fotografias com flash, o fundo que não é iluminado pelo flash seja severamente subexposto. Neste modo flash, contudo, são permitidos tempos de exposição mais longos (até 30 s) para evitar este efeito.

- No menu principal, seleccionar **Definições Flash**
- Seleccionar **Modo flash**
- Seleccionar a definição desejada
 - O modo de operação ativo é apresentado no ecrã.



CONTROLO DE FLASH

As definições e funções descritas nos pontos seguintes aplicam-se apenas às disponíveis com esta câmara e unidades de flash compatíveis com o sistema.

MOMENTO DA SINCRONIZAÇÃO

A exposição das captações com flash são feitas com duas fontes de luz:

- a luz existente do ambiente
- a luz de flash adicional

As partes do motivo que são iluminadas exclusivamente ou predominantemente pela luz do flash são quase sempre nitidamente reproduzidas devido ao impulso de luz extremamente curto quando a focagem é corretamente definida. Por outro lado, todas as outras partes do motivo na mesma imagem, que são suficientemente iluminadas pela luz disponível ou são elas próprias iluminadas, são visualizadas com uma focagem diferente. Se estas partes do motivo são reproduzidas de forma acentuada ou "desfocada", bem como o grau de "desfocagem", é determinado por dois fatores interdependentes:

- a duração das velocidades de obturador
- a velocidade de movimento das partes do motivo ou da câmara durante a captação

Quanto mais lenta for a velocidade de obturador ou mais rápido for o movimento, mais podem diferir claramente os dois campos sobrepostos.

O momento convencional da ativação do flash está no início da exposição (**Início de exposição**). Isto pode levar a contradições aparentes, como p. ex. na imagem de um veículo, que é ultrapassado pelos seus próprios rastros de luz. Esta câmara permite alternativamente a sincronização até ao fim da exposição (**Fim de exposição**). Neste caso, a imagem nítida indica o fim do movimento detetado. Esta técnica de flash dá uma impressão mais natural do movimento e da dinâmica na fotografia.

A função está disponível com todas as definições da câmara e da unidade de flash.

Configuração de fábrica: **Fim da exposição**

- No menu principal, selecionar **Definições Flash**
- Selecionar **Momento da ativação Flash**
- Selecionar a definição desejada (**Início de exposição**, **Fim de exposição**)
 - O momento da sincronização definido é visualizado no cabeçalho.

Notas

- Não utilizar cabos de sincronização com comprimento superior a 3 m.
- Quando se usa o flash com velocidades de obturador mais rápidas, existe apenas uma pequena diferença ou só em movimentos muito rápidos entre os dois momentos da ativação do flash.

ALCANÇE DO FLASH

O alcance do flash utilizável depende dos valores de abertura e sensibilidade definidos manualmente ou controlados pela câmara. Para uma iluminação suficiente pelo flash, é essencial que o motivo principal esteja dentro do respetivo alcance do flash. Num ajuste fixo para a velocidade de obturador mais rápida possível para o modo de flash (tempo de sincronização), isto provoca, em muitas situações, uma subexposição desnecessária de todas as partes do motivo que não são corretamente iluminadas pelo flash.

Esta câmara permite-lhe ajustar a velocidade de obturador utilizada no modo de flash em combinação com o automático com prioridade à abertura para se adaptar às condições do motivo ou às suas próprias ideias para a composição da imagem.

Configuração de fábrica: **Auto**

- No menu principal, selecionar **Definições ISO auto.**
- Selecionar **Limite de temp. expos. (Flash)**
- Selecionar o valor desejado (**Auto**, **1/2000**, **1/1000**, **1/500**, **1/250**, **1/125**, **1/60**, **1/30**, **1/15**, **1/8**, **1/4**, **1/2**)

Nota

- O ponto de menu **Limite de temp. expos. (Flash)** no submenu **Definições Flash** é idêntico ao ponto de menu com o mesmo nome no submenu **Definições ISO auto.** Uma definição num ponto tem um efeito correspondente também noutra.

COMPENSAÇÃO DA EXPOSIÇÃO DO FLASH

Esta função permite reduzir ou aumentar seletivamente a exposição ao flash, independentemente da exposição à luz disponível, p. ex., para iluminar o rosto de uma pessoa em primeiro plano num disparo noturno ao ar livre, mantendo ao mesmo tempo o ambiente de iluminação.

Configuração de fábrica: 0 EV

- No menu principal, seleccionar **Definições Flash**
- Seleccionar **Compens. exposição Flash**
 - O submenu mostra uma escala com uma marca de definição assinalada a vermelho. Está no valor 0, isto corresponde à função desligada.
- Ajustar o valor desejado na escala
 - O valor definido é exibido por cima da escala.

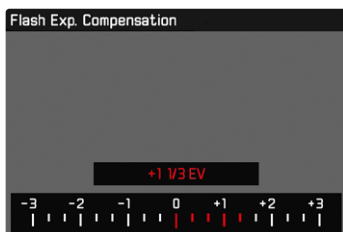

Notas

- Para as correções definidas, independentemente de como foram originalmente introduzidas, é válido o seguinte: permanecem em vigor até serem repostas manualmente para 0, i. e. mesmo que a câmara tenha sido desligada e ligada de novo entretanto.
- O ponto de menu **Compens. exposição Flash** destina-se exclusivamente à utilização com unidades de flash, nas quais a correção **não** pode ser definida pelo utilizador (p. ex. Leica SF 26).
- **Compens. exposição Flash** não está disponível, quando são utilizados unidades de flash com função de correção própria (como a Leica SF 58 ou a Leica SF 60). Um valor de correção já introduzido na câmara não tem efeito neste caso.
- Uma iluminação com flash mais clara, seleccionada com uma correção Mais requer uma potência de flash superior. Portanto, a compensação da exposição do flash afeta o alcance do flash em maior ou menor grau: uma compensação Mais reduz-o, uma correção Menos aumenta-o.
- Uma compensação da exposição definida na câmara apenas influencia a medição da luz existente. Se no modo de flash for desejada simultaneamente uma correção da medição do flash TTL, esta deve ser definida então adicionalmente na unidade de flash.

FOTOGRAFAR COM FLASH

- Ligar as unidades de flash
- Ajustar o modo de operação apropriado para o controlo do número guia (p. ex. TTL ou GNC = Guide Number Control) na unidade de flash
- Ligar a câmara
- Ajustar o modo de exposição desejado ou a velocidade de obturador e/ou a abertura desejada
 - É importante observar a velocidade de sincronização do flash mais curta, pois este é o fator decisivo para determinar se é disparado um flash de captação "normal" ou um flash HSS.
- Tocar levemente no botão de disparo antes de cada captação com flash para ligar a medição da exposição
 - Se isto falhar devido a uma compressão total ou demasiado rápida do botão de disparo de uma só vez, a unidade de flash pode não disparar.

Nota

- Ao fotografar com flash, recomenda-se a seleção de outro método de medição da exposição sem ser o **Spot**.

MODO DE REPRODUÇÃO (FOTOGRAFIA)

Existem duas funções de reprodução independentes:

- visualização breve diretamente após a captação (Reprodução autom.)
- modo de reprodução normal para visualização e gestão ilimitada de imagens armazenadas

Tanto a mudança do modo de disparo para o modo de reprodução como a maioria das ações ali podem ser realizadas opcionalmente através do controlo por botões ou gestos. Para informações mais pormenorizadas sobre os gestos disponíveis, ver p. 45.

Notas

- As imagens não são automaticamente rodadas no modo de reprodução para utilizar sempre toda a área do ecrã para exibição.
- Os ficheiros, que não foram captados com esta câmara, não podem ser reproduzidos eventualmente com a mesma.
- Em alguns casos, a imagem do ecrã não possui a qualidade habitual ou o ecrã pode permanecer preto e exibir apenas o nome do ficheiro.
- Pode passar do modo de reprodução para o modo de disparo em qualquer altura, tocando no botão de disparo.
- O histograma e as visualizações clipping só estão disponíveis na reprodução da imagem total e não quando a imagem é ampliada ou exibida em modo de visão geral.

ELEMENTOS DE OPERAÇÃO NO MODO DE REPRODUÇÃO

ELEMENTOS DE OPERAÇÃO NA CÂMERA

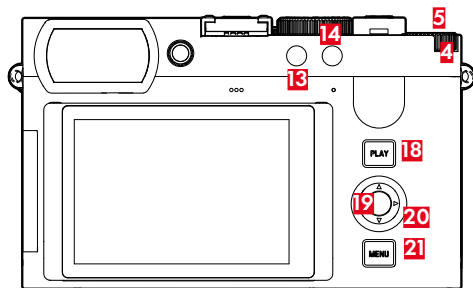

- | | |
|----------------------------------|-----------------------------|
| 4 Roda de plegar | 18 Botão PLAY |
| 5 Botão da roda de plegar | 19 Botão central |
| 13 Botão FN 1 | 20 Cursor selector |
| 14 Botão FN 2 | 21 Botão MENU |

ACESSO DIRETO NO MODO DE REPRODUÇÃO

Os botões de função também podem ser ocupados individualmente no modo de reprodução.

Na configuração de fábrica, os botões de função estão ocupados com as seguintes funções:

Botão	Função
Botão da roda de polegar	Ampliação
Botão FN 13	Apagar individualmente
Botão FN 14	Marcar captações (Avaliar)
Botão central	Mudar perfis de informação

As descrições nos pontos seguintes são baseadas na configuração de fábrica.

Notas

- A função atribuída é independente da visualização atual, assim também pode ser chamada p. ex. diretamente a vista geral de apagamento na visualização de ecrã inteiro.
- A função atribuída não está disponível, se o botão de função comandar um elemento de operação no ecrã (p. ex. no ecrã de apagamento).

ELEMENTOS DE OPERAÇÃO NO ECRÃ

Os elementos de operação no ecrã podem normalmente ser operados intuitivamente através do controlo Touch. No entanto, também podem ser selecionados frequentemente, pressionando um dos três botões à direita do ecrã (botão **PLAY**, botão Central, botão **MENU**). Quando aparecem no cabeçalho, um símbolo ao lado do elemento de operação indica o botão correspondente. Quando aparecem na margem do ecrã, são posicionados diretamente ao lado do botão.

Por exemplo, o símbolo de retorno  pode ser selecionado de duas formas:

- Tocar diretamente no símbolo de retorno
- Pressionar o botão correspondente (botão superior = botão **PLAY**)



- A** Elemento de operação "retorno"
- B** Elemento de operação "apagar"
- C** Exibição do botão correspondente

INICIAR/TERMINAR O MODO DE REPRODUÇÃO

Através do controlo Touch

→ Deslizar para cima/para baixo

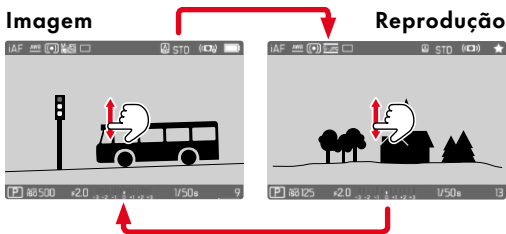

Através do controlo por botões

→ Pressionar o botão **PLAY**

- O ecrã exibe a imagem mais recentemente captada.
- Se não houver um ficheiro de imagem no cartão de memória inserido, a mensagem **Não existe imagem válida para visualização** aparece.
- Dependendo da visualização atual, o botão **PLAY** tem diferentes funções:

Situação inicial	Depois de pressionar o botão PLAY
Reprodução em ecrã inteiro de uma imagem	Modo de disparo
Reprodução de uma secção ampliada/de várias imagens mais pequenas	Reprodução da imagem em ecrã total

SELECIONAR/PERCORRER IMAGENS

As imagens estão dispostas numa fila horizontal imaginária. A ordenação é realizada estritamente de forma cronológica. Se uma extremidade da série de imagens for alcançada ao percorrer, a exibição salta para a outra extremidade. Desta forma, todas as imagens podem ser alcançadas em ambas as direções.

INDIVIDUAL

Através do controlo Touch

→ Deslizar para a esquerda/para a direita



Através do controlo por botões

→ Pressionar o cursor seletor à esquerda/direita

CONTÍNUO

- Deslize para a esquerda/direita e mantenha o dedo na margem do ecrã
- Os seguintes captações passam suavemente.

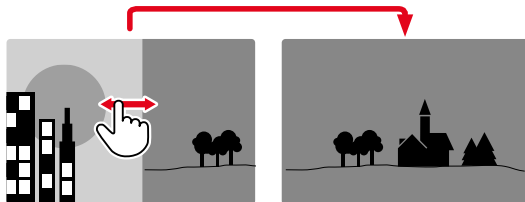

VISUALIZAR INFORMAÇÃO EM MODO DE REPRODUÇÃO

Para uma visualização sem perturbações, as imagens são exibidas na configuração de fábrica sem as informações em cabeçalhos e rodapés.



→ Pressionar o botão central

- As barras de informação aparecem (no modo de reprodução, o cabeçalho e o rodapé são exibidos e ocultados sempre conjuntamente).
- Se **Histograma** e **Clipping** estiverem ativados, estas visualizações também aparecem.

VISUALIZAR FUNÇÕES AUXILIARES

A visualização do histograma e clipping no modo de reprodução pode ser definida independentemente das definições correspondentes para o modo de disparo.

- No menu principal, seleccionar **Definições de modo de reprodução**
- Seleccionar **Histograma/Clipping**
- Seleccionar **Ligar/Desligar**

Notas

- A exibição do clipping não está disponível para gravação de vídeo.
- As funções auxiliares **Grelha** e **Nível de bolha** não são visualizadas no modo de reprodução.

REPRODUÇÃO DA SÉRIE DE IMAGENS

Em disparos contínuos e disparos com intervalo são efetuadas frequentemente muitas captações individuais. Se fossem exibidas sempre todas as imagens, seria muito mais difícil encontrar outras imagens que não pertençam a uma série. O agrupamento de gravações aumenta a clareza no modo de reprodução.

Configuração de fábrica: **Desligar**

- No menu principal, selecionar **Definições de modo de reprodução**
- Selecionar **Agrupar imagens**
- Selecionar **Ligar/Desligar**

Em **Desligado**, todas as fotografias de todas as séries são sempre exibidas individualmente. Em **Ligar**, as fotografias de uma série são combinadas num grupo e é exibida apenas uma única imagem "representativa". Ao percorrer as imagens, apenas esta imagem é exibida, todas as outras imagens do grupo são ocultadas.

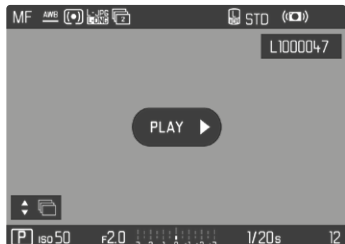

Na imagem representativa, é exibido no meio **PLAY** e na parte inferior esquerda

Há duas maneiras de reproduzir as fotografias de um grupo: percorrer manual ou reprodução automática. Inicialmente, a reprodução automática é sempre selecionada.

REPRODUZIR SÉRIES DE IMAGENS DE UMA SÓ VEZ

As imagens de um grupo podem ser reproduzidas de uma só vez. Isto pode, em determinadas circunstâncias, apresentar os processos descritos muito mais claramente do que seria possível através do percorrer manual.

→ Tocar em **PLAY**

ou

- Pressionar o botão central
 - A reprodução automática é iniciada.

Enquanto a reprodução está a decorrer, pode ser chamado um ecrã de consulta com outras funções.

→ Tocar num ponto qualquer do ecrã

ou

- Pressionar o botão central
 - A reprodução para e a imagem atual da série é exibida. Uma série de elementos de controlo aparece para este fim.

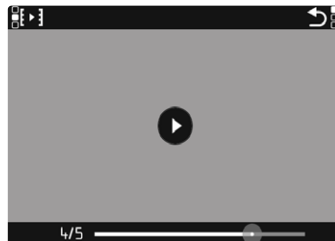

Nota

- Os elementos de controlo apagam-se após aprox. 3 s. Tocar novamente no ecrã ou pressionar o botão central para os exibir novamente.

MUDAR PARA UMA IMAGEM ESPECÍFICA DO GRUPO

→ Tocar no local desejado sobre a barra de estado da reprodução

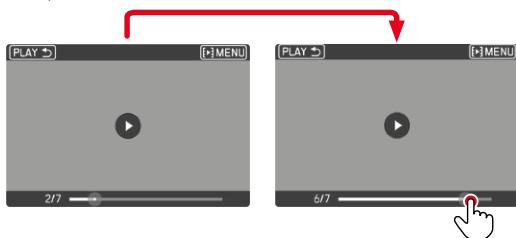

CONTINUAR A REPRODUÇÃO

Enquanto os elementos de controlo estão visíveis:

→ Tocar num ponto qualquer do ecrã

ou

→ Pressionar o botão central

GRAVAR COMO VÍDEO

A série de imagens pode ser armazenada adicionalmente como vídeo.

→ Iniciar e parar a reprodução

- Os elementos de controlo aparecem.

→ Tocar **REC**

ou

→ Iniciar a reprodução

→ Pressionar o botão central

- Aparece o ecrã de pedido de criação de vídeo.

→ Selecionar **Sim/Não**

- **Sim**: o vídeo é gerado

• Durante um curto período de tempo (durante o processamento de dados) aparece uma nota no ecrã correspondente sobre o estado da criação do vídeo. Além disso, chama a atenção para o facto de que o processo em curso pode ser cancelado em qualquer altura, pressionando o botão central.

• Após a criação, o ecrã inicial do novo vídeo aparece automaticamente.

- **Não**: voltar à mesma imagem da reprodução automática (ainda interrompida) da série

PERCORRER SÉRIES DE IMAGENS INDIVIDUAIS

As gravações de um grupo também podem ser vistas individualmente. Para o fazer, deve mudar para o percorrer manual.





- Pressionar o cursor seletor para cima/baixo
 - No modo ecrã inteiro, a visualizações desaparecem.
 - Quando as visualizações de informação estão ativas, aparece na parte inferior esquerda da imagem .
- Pressionar o cursor seletor à esquerda/direita ou
- Deslizar para a esquerda/para a direita

Para voltar ao modo de reprodução normal

- Pressionar o cursor seletor para cima/baixo
 - Na parte inferior esquerda da imagem aparece .

Notas

- Desde que a série de imagens seja percorrida, a visualização é limitada às imagens do grupo, mesmo na visualização panorâmica com 12 ou 30 imagens em escala reduzida.
- As imagens de uma série são marcadas com  no cabeçalho, a série de imagens de um **Disparo a intervalos** são marcadas com .

AMPLIAÇÃO DO RECORTE

Para uma avaliação mais precisa, uma secção livremente selecionada de uma imagem pode ser ampliada. A ampliação é feita com a roda de polegar em cinco etapas, com controlo Touch continuamente.

Através do controlo Touch

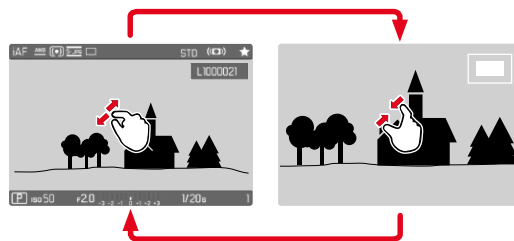

- Contrair/expandir
 - A imagem é reduzida/alargada na posição correspondente.



- Deslizar para deslocar aleatoriamente a posição da secção na imagem ampliada
 - O retângulo dentro da moldura do lado direito mostra a ampliação atual, bem como a posição da secção visualizada.

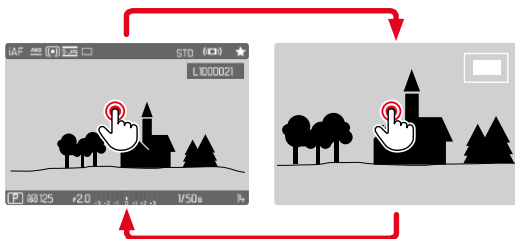

- Tocar duplamente
 - Muda entre o 3º nível de ampliação no ponto tocado e o ecrã total normal.

Através do controlo por botões

- Rodar a roda de polegar (para a direita: aumentar a ampliação, para a esquerda: diminuir a ampliação)

ou

- Pressionar o botão da roda de polegar
 - Muda entre o 3º nível de ampliação no ponto tocado e o ecrã total normal.
- Utilizar o cursor seletor para deslocar a posição da secção como desejado quando a imagem é ampliada
 - O retângulo dentro da moldura do lado direito mostra a ampliação atual, bem como a posição da secção visualizada.

Mesmo numa imagem ampliada, é possível mudar para outra imagem, que é depois mostrada logo na mesma ampliação.

- Manter pressionado o botão **PLAY** e deslocar a roda de polegar

Notas

- Poderá não ser possível ampliar as imagens realizadas com outros tipos de câmeras.
- As gravações de vídeo não podem ser ampliadas.

EXIBIR VÁRIAS IMAGENS EM SIMULTÂNEO

Para uma melhor visão geral ou para poder encontrar mais facilmente a imagem desejada, é possível exibir várias imagens em escala reduzida ao mesmo tempo numa visualização geral. Estão disponíveis visualizações gerais com 12 e 30 imagens.

APRESENTAÇÃO GERAL

Através do controlo Touch

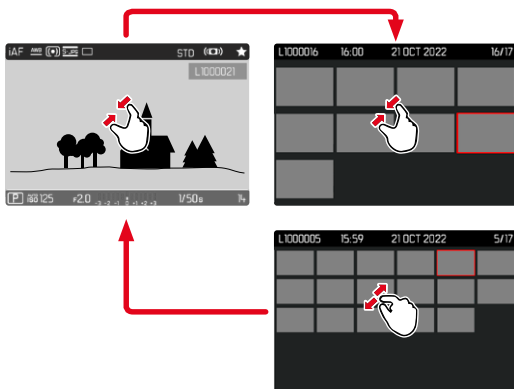

→ Contrair

- A exibição muda para mostrar 12, depois 30 imagens.

Para ir para mais imagens

→ Deslizar para cima/para baixo

Através do controlo por botões

→ Deslocar a roda de polegar para a esquerda

- 12 imagens são exibidas simultaneamente. Ao voltar a rodar, é possível observar 30 imagens ao mesmo tempo.

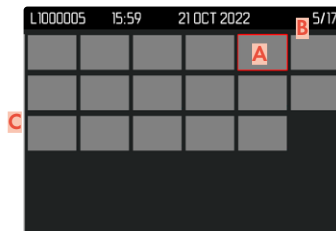
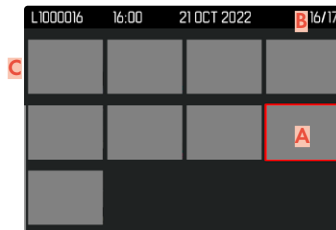

A Imagem atualmente selecionada

B Número da imagem atualmente selecionada

C Barra de deslocamento

A imagem atualmente selecionada é marcada pela moldura vermelha e pode ser selecionada para visualização.

Para navegar entre as imagens

- Pressionar o cursor seletor na direção desejada ou
- Manter pressionado o botão **PLAY** e deslocar a roda de polegar

Para exibir a imagem no tamanho normal

Através do controlo Touch

- Expandir
- ou
- Tocar na imagem desejada

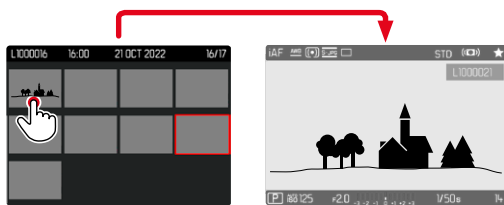

Através do controlo por botões

- Rodar a roda de polegar para a direita
- ou
- Pressionar o botão da roda de polegar / o botão **PLAY** / o botão central

MARCAR/AVALIAR IMAGENS

As imagens podem ser marcadas como favoritas para uma recuperação mais rápida ou para facilitar o apagamento posterior de várias imagens. A marcação é possível tanto na exibição normal como na vista panorâmica.

Para marcar captações

- Pressionar Botão FN 2 (**F4**)
 - A imagem é marcada por meio de ★.
 - Quando visto em tamanho normal, o símbolo aparece na linha de cabeçalho mais à direita, na visualização geral no canto superior esquerdo das captações reduzidas.

Para chamar a ampliação

- Pressionar Botão FN 2 (**F4**)
 - A marcação ★ desaparece.

APAGAR IMAGENS

Há várias maneiras de apagar imagens:

- apagar imagens individuais
- apagar várias imagens
- apagar todas as imagens não marcadas/não avaliadas
- apagar todas as imagens

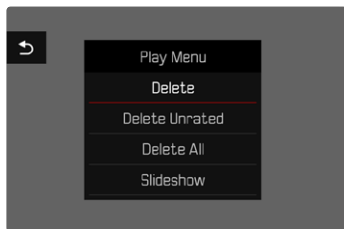

Importante

- Depois de apagadas, as imagens não podem ser recuperadas.

APAGAR IMAGENS INDIVIDUAIS

- Pressionar Botão FN 1 (I3)
 - O ecrã de apagamento aparece.

ou

- Pressionar o botão MENU
- Selecionar no menu de reprodução **Apagar**
 - O ecrã de apagamento aparece.



- Selecionar o símbolo de apagamento  (tocar diretamente no símbolo ou pressionar o botão central)
 - A imagem é apagada sem qualquer outra consulta.
 - O LED pisca durante o processo de apagamento. Isto pode demorar algum tempo.
 - A seguir aparece a próxima imagem. Se não houver outra imagem armazenada no cartão, a mensagem **Não existe imagem válida para visualização** aparece.

Para cancelar o apagamento e voltar ao modo de reprodução normal

- Selecionar o símbolo de retorno ↩
(tocar diretamente no símbolo ou pressionar o botão **PLAY**)

Notas

- O ecrã de apagamento só pode ser acedido a partir da visualização geral ao pressionar o botão **MENU**, uma vez que a função de menu **Apagar** do menu de reprodução não está disponível neste contexto.
- Mesmo quando o ecrã de apagamento está ativo, as funções "Percorrer" e "Ampliar" estão sempre disponíveis.

APAGAR VÁRIAS IMAGENS

Numa síntese de apagamento com doze imagens em escala reduzida, várias imagens podem ser seleccionadas e depois apagadas de uma só vez. Pode ser alcançado de duas formas.

- Deslocar a roda de polegar para a esquerda
 - Aparece a visualização geral.
- Pressionar o botão **MENU**
- Selecionar no menu de reprodução **Apagar vários**
 - Aparece a síntese de apagamento.

ou

- Pressionar o botão **MENU**
- Selecionar no menu de reprodução **Apagar**
 - O ecrã de apagamento aparece.
- Deslocar a roda de polegar para a esquerda
 - Aparece a síntese de apagamento.



Qualquer número de imagens pode ser selecionado neste ecrã.

Para selecionar as imagens para eliminação

- Selecionar a imagem desejada
 - Pressionar o botão central/a roda de polegar
- ou
- Tocar na imagem desejada
 - As imagens selecionadas para apagar são marcadas com um símbolo vermelho de apagamento .

Para eliminar as imagens desejadas

- Selecionar o símbolo de apagamento  (tocar diretamente no símbolo ou pressionar o botão central)
 - A consulta **Apagar todos os ficheiros assinalados?** aparece.
- Selecionar **Sim**

Para cancelar o apagamento e voltar ao modo de reprodução normal

- Selecionar o símbolo de retorno  (tocar diretamente no símbolo ou pressionar o botão **PLAY**)

APAGAR TODAS AS IMAGENS

- Pressionar o botão **MENU**
- Selecionar no menu de reprodução **Apagar todos**

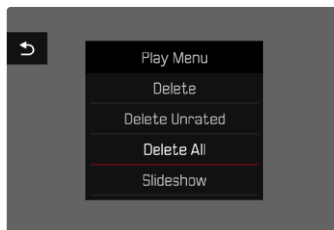

- A consulta **Apagar todos os ficheiros?** aparece.

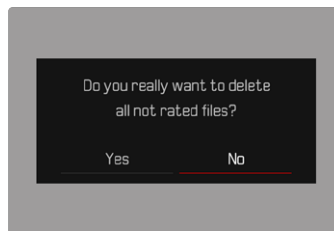

- Selecionar **Sim**

Nota

- Após o apagamento bem sucedido, aparece a seguinte mensagem **Não existe imagem válida para visualização**. Se a operação de apagamento não foi bem-sucedida, a imagem original é novamente exibida. Ao apagar várias ou todas as imagens, pode aparecer temporariamente um ecrã de informação devido ao tempo necessário para processar os dados.

APAGAR IMAGENS NÃO AVALIADAS

- Pressionar o botão **MENU**
- Selecionar no menu de reprodução **Apagar os não avaliados**

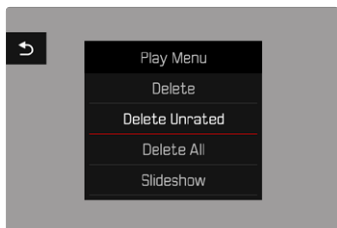

- A consulta **Deseja apagar realmente todos os ficheiros não avaliados?** aparece.
- Selecionar **Sim**

- O LED pisca durante o apagamento. Isto pode demorar algum tempo. A seguir aparecerá a próxima imagem marcada. Se não houver outra imagem armazenada no cartão, a mensagem **Não existe imagem válida para visualização** aparece.

APAGAR SÉRIE DE IMAGENS

As séries de imagens podem ser agrupadas e rapidamente apagadas. Para o fazer, as fotografias devem ser agrupadas.

- No menu principal, selecionar **Definições de modo de reprodução**
- Selecionar **Agrupar imagens**
- Selecionar **Ligar/Desligar**



- Selecionar imagem substituta



- Apagar
 - Todas imagens da série de imagens serão apagadas.

PRÉ-VISUALIZAÇÃO DA ÚLTIMA IMAGEM

As imagens fotográficas podem ser automaticamente exibidas imediatamente após a captação, por exemplo, para verificar o sucesso da captação de forma rápida e fácil. A duração da visualização automática pode ser definida.

- No menu principal, selecionar **Reprodução auto.**
- Selecionar a função ou duração desejada no submenu (**Desligar**, **1 s**, **3 s**, **5 s**, **Permanente**, **Disparador pressionado**)

Permanente: a última imagem é exibida até que o a reprodução automática seja iniciada, pressionando o botão **PLAY** ou tocando no botão de disparo.

Disparador pressionado: a última imagem é exibida enquanto o botão de disparo é mantido pressionado.

Notas

- Durante o tempo da pré-visualização, diferentes elementos de operação mudam para o modo de reprodução normal e desempenham ali a sua função. A seguir a câmera permanecerá em modo de reprodução até este ser cancelado.
- A marcação e o apagamento só são possíveis no modo de reprodução normal e não durante a reprodução automática.
- Quando se fazem fotografias com as funções disparo contínuo ou disparo a intervalos, é exibida a última imagem da série ou, enquanto a imagem ainda está a ser armazenada, a última imagem da série já armazenada no cartão.
- Com as durações da visualização estipuladas (**1 s**, **3 s**, **5 s**), a reprodução automática pode ser parada antecipadamente, pressionando o botão **PLAY** ou tocando no botão de disparo.

APRESENTAÇÃO DE SLIDES

No modo de reprodução, pode ser chamada uma função de apresentação deslizante para mostrar automaticamente as captações/gravações armazenadas, uma após a outra. Pode selecionar se devem ser mostradas todas as imagens (**Visualizar tudo**), só fotografias (**Apenas imagens**) ou só vídeos (**Apenas vídeos**). Para fotografias, pode selecionar quanto tempo deseja exibir as imagens (**Duração**).

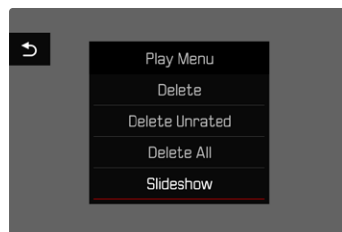

DEFINIR DURAÇÃO

- Pressionar o botão **MENU**
- Selecionar no menu de reprodução **Reprod. autom.**
- Selecionar **Duração**
- Selecionar a duração desejada (**1 s**, **2 s**, **3 s**, **5 s**)

INICIAR A APRESENTAÇÃO DE SLIDES

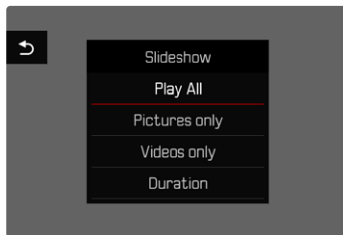

- Pressionar o botão **MENU**
- Selecionar no menu de reprodução **Reprod. autom.**
- Selecionar a definição desejada (**Visualizar tudo**, **Apenas imagens**, **Apenas vídeos**)
 - A apresentação de slides começa automaticamente com as imagens selecionadas e continua infinitamente até ser interrompida.

TERMINAR A APRESENTAÇÃO DE SLIDES

- Pressionar o botão **PLAY**
- ou
- Tocar no botão de disparo
 - A câmara muda para o modo de operação apropriado.

Notas

- Um ecrã intermédio aparece por curto prazo durante a preparação dos dados até que a reprodução comece.
- As definições em **Duração** são mantidas mesmo depois de a câmara ser desligada.

DEFINIÇÕES DE VÍDEO

FORMATO DO FICHEIRO

Os vídeos podem ser gravados nos formatos de ficheiro MOV ou MP4.

Consoante o formato de ficheiro, podem ser definidas diferentes combinações de resolução e taxa de fotograma. Isto permite um ajuste exato à finalidade pretendida ou à utilização da capacidade disponível do cartão de memória.

FORMATO DE VÍDEO

Estão disponíveis as seguintes combinações de resolução e taxa de fotograma:

MOV

Taxa de fotograma	Resoluções				
	C8K	8K	C4K	4K	FHD
23,98 fps	✓	✓	✓	✓	✓
24 fps	✓	✓	✓	✓	✓
25 fps	✓	✓	✓	✓	✓
29,97 fps	✓	✓	✓	✓	✓
47,95 fps			✓	✓	✓
48 fps			✓	✓	✓
50 fps			✓	✓	✓
59,94 fps			✓	✓	✓
100 fps					✓
119,88 fps					✓

MP4

Taxa de fotograma	Resoluções		
	8K	4K	FHD
23,98 fps	✓	✓	✓
25 fps	✓	✓	✓
29,97 fps	✓	✓	✓
50 fps		✓	✓
59,94 fps		✓	✓

RESOLUÇÕES DISPONÍVEIS

Estão disponíveis diferentes resoluções com as relações de aspeto deduzidas das mesmas.

Formato do ficheiro	Resoluções disponíveis	
MOV	C8K	8192 x 4320
MOV + MP4	8K	7680 x 4320
MOV	C4K	4096 x 2160
MOV + MP4	4K	3840 x 2160
MOV + MP4	FHD	1920 x 1080

TAXAS DE FOTOGRAMA DISPONÍVEIS

Dependente da resolução selecionada, podem ser selecionadas até 9 taxas de fotograma diferentes de 23,98 fps a 119,88 fps.

Duas taxas de fotogramas (100 fps e 119,88 fps) permitem gravações em câmara lenta com reprodução retardada quatro vezes (um segundo no registo corresponde a quatro segundos na reprodução).

AJUSTAR FORMATO DE VÍDEO

Configuração de fábrica: formato de ficheiro MOV, resolução 4K, taxa de fotograma 29,97 fps

MOV

- No menu principal, seleccionar **Formato de vídeo/resolução**
- Seleccionar **MOV**
- Seleccionar a resolução desejada (**C8K**, **8K**, **C4K**, **4K**, **FHD (ProRes)**, **FHD (264)**, **FHD Slow Motion (H265)**)
- Seleccionar a taxa de fotograma desejada

MP4

- No menu principal, seleccionar **Formato de vídeo/resolução**
- Seleccionar **MP4**
- Seleccionar a resolução desejada (**8K**, **4K**, **FHD**)
- Seleccionar a taxa de fotograma desejada

Notas

- A lista das resoluções disponíveis na câmara contém mais informações, p. ex. sobre a compressão de vídeo.
- No capítulo "Dados técnicos", são listados mais pormenores sobre os formatos de vídeo disponíveis (ver p. 252). Ali encontrará também informações sobre limitações possíveis na saída HDMI.

PROPRIEDADES DA IMAGEM

A Leica Q3 43 disponibiliza duas funções para poder adaptar as imagens de vídeo às ideias próprias: perfis **Estilo de vídeo** individualmente ajustáveis e perfis **Leica Looks** pré-definidos e profissionalmente adaptados.

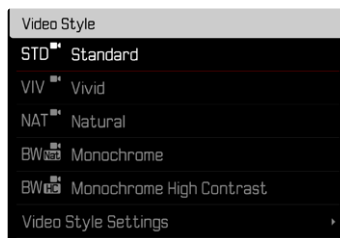

Notas

- As funções **Estilo de Vídeo** e **Leica Looks** não podem ser aplicadas simultaneamente. Se em **Estilo de Vídeo** for seleccionado um perfil, um perfil seleccionado anteriormente em **Leica Looks** é desativado automaticamente e vice-versa.
- A função **Estilo de vídeo** não está disponível, se em **Video Gamma** estiver seleccionada outra definição sem ser **Desligat**.

ESTILO DE VÍDEO

As propriedades da imagem das gravações de vídeo podem ser facilmente alteradas por meio de diversos parâmetros. Estes estão resumidos em perfis **Estilo de vídeo** pré-definidos.

CONTRASTE

O contraste, isto é, a diferença entre áreas claras e escuras, determina se uma imagem parece bastante "monótona" ou "brilhante". Como resultado, o contraste pode ser influenciado aumentando ou diminuindo esta diferença, ou seja, através da reprodução mais clara ou mais escura das partes claras ou escuras da imagem.

NITIDEZ

A nitidez de uma imagem é fortemente determinada pela nitidez de margem, ou seja, quão pequena é a área de transição luz/escuro nas margens da imagem. Ao alargar ou reduzir tais áreas, a impressão da nitidez também pode ser alterada.

SATURAÇÃO DA COR

A saturação determina, em gravações a cores, se as cores na imagem devem ter um aspeto mais "desmaiado" e tipo pastel ou mais "garrido" e colorido. Enquanto as condições de iluminação e as condições meteorológicas (nebuloso/claro), como condições para a gravação, existem, a reprodução pode ser influenciada aqui.

ZONAS CLARAS/ZONAS ESCURAS

Consoante a exposição selecionada e a amplitude dinâmica do motivo, é possível que detalhes deixem de ser reconhecíveis nas zonas claras ou escuras. Os parâmetros **Zonas claras** e **Zonas escuras** permitem um controlo diferenciado das zonas com maior ou menor exposição. Se, por exemplo, uma parte do motivo estiver à sombra, uma definição mais alta de **Zonas escuras** pode ajudar a aclarar estas partes e a tornar, assim, os detalhes mais reconhecíveis. Por outro lado, sombras existentes ou partes especialmente claras podem ser adicionalmente acentuadas por motivos decorativos. Valores positivos aclaram as partes em questão, valores negativos escurecem-nas.

PERFIS DE COR

Estão à disposição 3 perfis predefinidos para gravações a cores:

- STD Standard
- VIV Vivaz
- NAT Natural

- No menu principal, selecionar **Definições de vídeo**
- Selecionar **Estilo de Vídeo**
- Selecionar o perfil desejado

PERFIS A PRETO E BRANCO

Adicionalmente existem dois perfis para gravações a preto e branco:

- BW Monocromático
- BW Monocromático de alto contraste

- No menu principal, selecionar **Definições de vídeo**
- Selecionar **Estilo de Vídeo**
- Selecionar o perfil desejado

PERSONALIZAR OS PERFIS DE VÍDEO

Os parâmetros podem ser adaptados para todos os perfis disponíveis (**Saturação** apenas em perfis de cor). Pormenores sobre a operação do menu, ver p. 56.

- No menu principal, selecionar **Definições de vídeo**
- Selecionar **Estilo de Vídeo**
- Selecionar **Definições estilo de vídeo**
- Selecionar o perfil desejado
- Selecionar **Contraste/Zonas claras/Zonas escuras/Nitidez/Saturação**
- Selecionar o nível desejado (**-2, -1, 0, +1, +2**)

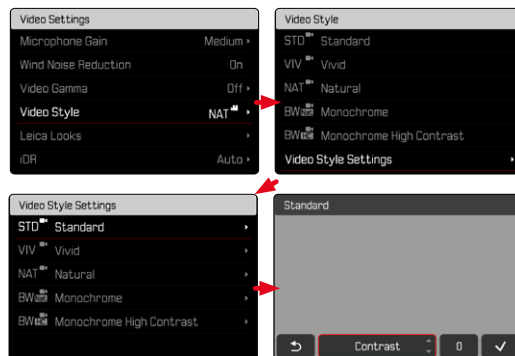

LEICA LOOKS

A função Leica Looks disponibiliza uma seleção de perfis pré-definidos e profissionalmente adaptados. Estes podem ser descarregados confortavelmente para a câmara.

Estão à disposição seis espaços de armazenamento para Leica Looks.

Para aplicar um estilo

- No menu principal, selecionar **Definições de vídeo**
- Selecionar **Leica Looks**
- Selecionar o espaço de armazenamento desejado

Para ocupar um espaço de armazenamento

O descarregamento do Leica Looks para a câmara é realizado confortavelmente através da Leica FOTOS.

- Realizar a ligação a Leica FOTOS
- Seguir as instruções na app Leica FOTOS

Nota

- A ocupação dos espaços de armazenamento com os Leica Looks descarregados aplica-se tanto ao modo de fotografia como ao modo de vídeo. Os perfis individuais são, no entanto, selecionáveis separadamente para ambos os modos de operação.

DEFINIÇÕES DE ÁUDIO

MICROFONE

A sensibilidade do microfone incorporado pode ser ajustada.

Configuração de fábrica: **Médio**

- No menu principal, selecionar **Definições de vídeo**
- Selecionar **Ganho de microfone**
- Selecionar o nível desejado
(**Alto**, **Médio**, **Reduzido**, **Baixo**, **Desligar**)

Notas

- Tanto a função de autofocagem como a focagem manual produzem sons que são gravados.
- Se a definição estiver em **Desligar** não é realizada qualquer gravação áudio. A título de nota sobre este assunto, o símbolo do nível de gravação altera-se respetivamente para 

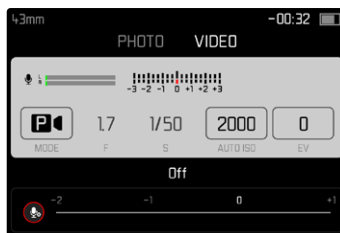

REDUÇÃO DO BARULHO DO VENTO

A redução do ruído do vento pode ser ativada ou desativada opcionalmente.

Configuração de fábrica: **Ligar**

- No menu principal, selecionar **Definições de vídeo**
- Selecionar **Redução do ruído do vento**
- Selecionar **Ligar/Desligar**

VÍDEO GAMMA

Vídeo Gamma pode ser definido para HLG e L-Log ou completamente desativado.

Desligar	Otimização para uma reprodução compatível com todos os ecrãs/televisores de acordo com a norma BT.709.
HLG	Otimização para televisores UHD com qualidade HDR.
L-Log	Otimização para tratamento posterior profissional como p. ex. Color Grading.

Configuração de fábrica: **Desligar**

- No menu principal, selecionar **Definições de vídeo**
- Selecionar **Video Gamma**
- Selecionar a definição desejada (**Desligar**, **HLG**, **L-Log**)

Notas

- O **Video Gamma** não está disponível nas seguintes condições:
 - Gravações em formato MP4
 - Gravações em 8 bit
 - Gravações em câmara lenta
- Ao utilizar o **Video Gamma** as seguintes funções não estão disponíveis:
 - **IDR**
 - **ISO 50**, **ISO 100** e **ISO 200**
 - **Estilo de Vídeo/Leica Looks**

DEFINIÇÕES HLG

A nitidez e a saturação podem ser definidas. A configuração de fábrica é em ambos os casos um valor médio 0.

- No menu principal, selecionar **Definições de vídeo**
- Selecionar **Video Gamma**
- Selecionar **Definições**
- Selecionar **HLG**
- Selecionar **Nitidez** ou **Saturação**
- Selecionar a definição desejada
(-2, -1, 0, +1, +2)

DEFINIÇÕES L-LOG

Para L-Log é possível definir a nitidez. Além disso, podem ser utilizados diferentes perfis LUT como pré-visualização. As gravações armazenadas não são afetadas por isto.

NITIDEZ

Configuração de fábrica: -2

- No menu principal, selecionar **Definições de vídeo**
- Selecionar **Video Gamma**
- Selecionar **Definições**
- Selecionar **L-Log**
- Selecionar **Nitidez**
- Selecionar a definição desejada
(-2, -1, 0, +1, +2)

CRIAR/ADMINISTRAR PERFIS LUT

Para poder ajustar a pré-visualização LUT às ideias próprias de forma ideal, os perfis LUT autodefinidos podem ser importados para a câmera.

- No menu principal, selecionar **Definições de vídeo**
- Selecionar **Video Gamma**
- Selecionar **Definições**
- Selecionar **L-Log**
- Selecionar **LUT próprio**
 - Aparece uma lista com seis espaços de armazenamento. Três espaços de armazenamento estão reservados para a utilização com saída por HDMI e três para a utilização na câmera (ecrã/EVF).
 - Espaços de armazenamento ocupados mostram o nome do perfil LUT armazenado. Espaços de armazenamento não ocupados estão assinalados como **Livre**.

EXEMPLO

A seguir, a ocupação visualizada em baixo é utilizada para todas as figuras. Dois locais dos perfis para a visualização na câmara (ecrã/EVF) estão ocupados, todos os outros estão livres.

Custom LUT	
LUT 1 (EVF-LCD)	Sepia 12 ▶
LUT 1 (HDMI)	Unused ▶
LUT 2 (EVF-LCD)	Steel ▶
LUT 2 (HDMI)	Unused ▶
LUT 3 (EVF-LCD)	Unused ▶
LUT 3 (HDMI)	Unused ▶

Para importar um perfil LUT próprio

- Descarregar ou exportar perfil LUT como ficheiro CUBE
- Nomear o ficheiro adequadamente (nome do ficheiro no máx. 8 caracteres, terminação ".cub")
 - Este nome (sem terminação) aparece como nome de perfil na câmara após a importação. Uma alteração posterior na câmara não é possível.
- Guardar no cartão de memória
 - O ficheiro deve ser armazenado no nível superior do cartão de memória (não numa subpasta).
- Colocar o cartão de memória na câmara
- Selecionar um espaço de armazenamento livre
 - Se não existir nenhum espaço de armazenamento livre, é necessário apagar primeiro um perfil existente.
 - Aparece o diálogo de importação. Ele mostra os ficheiros encontrados no cartão de memória.

LUT 1 (EVF-LCD)
BI-By LC
BI-By HC
Sepia 12
Steel
WarmDawn
Vintage

- Se a câmara não conseguir encontrar nenhuns ficheiros compatíveis, aparece a mensagem **Import Failed**.
- Selecionar o perfil desejado para importação
- Selecionar **Sim**

Notas

- Só podem ser importados perfis LUT com a terminação de ficheiro ".cub".
- Os ficheiros com a terminação de ficheiro ".cube" não são reconhecidos. No entanto, eles podem ser simplesmente renomeados de forma correspondente antes do armazenamento no cartão SD.
- Os nomes dos ficheiros só podem ter no máximo 8 caracteres (incluindo espaços).
- Os ficheiros não compatíveis não são reconhecidos.
- Só podem ser visualizados no máximo seis perfis armazenados no cartão de memória. Os perfis encontrados no cartão estão ordenados cronologicamente de forma decrescente: o perfil armazenado por último aparece em primeiro lugar.
- Em casos raros, uma determinada combinação de cartão de memória e computador pode provocar que num processo de busca só sejam encontrados três ficheiros de perfil.
- Se estiverem colocados dois cartões de memória e caso se encontrem ficheiros compatíveis em ambos, só são tidos em consideração os ficheiros em SD1.

Para libertar um espaço de armazenamento

- Seleccionar o perfil desejado
 - Aparece o diálogo de apagamento.

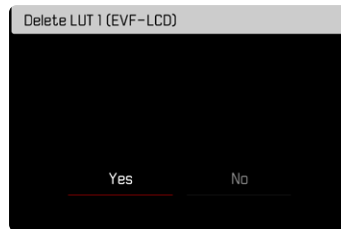

- Seleccionar **Sim**

Notas

- Os perfis predefinidos **Natural** e **Clássico** não podem ser apagados.
- Um perfil não pode ser apagado, se estiver a ser utilizado no momento.

UTILIZAR PERFIS LUT

MUDAR DE CANAL DE SAÍDA

Pode ser selecionado, se o perfil LUT deve ser aplicado na saída por HDMI ou na saída da câmara (ecrã/EVF).

- No menu principal, selecionar **Definições de vídeo**
- Selecionar **Video Gamma**
- Selecionar **Definições**
- Selecionar **L-Log**
- Selecionar **Saída**
- Selecionar a definição desejada (EVF-LCD, HDMI)

Nota

- O ponto de menu **Saída** não está disponível, se no **Perfil LUT** estiver selecionada a definição **Desligar**.

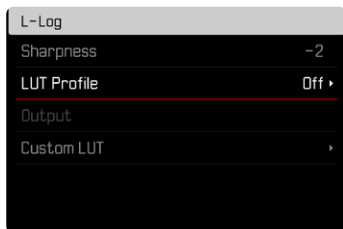

Na mudança entre os dois canais de saída, a definição do espaço de armazenamento selecionado é mantida. Visto que em dois espaços de armazenamento correspondentes entre si possam estar armazenados diferentes perfis, consoante cada canal de saída, é possível selecionar, por isso, também outro perfil ou um espaço de armazenamento vazio. De forma correspondente, além do ponto de menu **Perfil LUT** altera-se o nome do perfil ativo. Isto não se aplica aos perfis predefinidos, que são existentes para ambos os canais de saída no mesmo espaço de armazenamento.



SELECIONAR PERFIL LUT

Além de dois perfis LUT predefinidos estão à disposição mais três espaços de armazenamento para perfis LUT autodefinidos.

- No menu principal, selecionar **Definições de vídeo**
- Selecionar **Video Gamma**
- Selecionar **Definições**
- Selecionar **L-Log**
- Selecionar **Perfil LUT**
 - Aparece a lista dos perfis disponíveis para o canal de saída ativo.
- Selecionar a definição desejada
(**Desligar**, **Natural**, **Clássico**, **LUT 1**, **LUT 2**, **LUT 3**)

Nota

- Os espaços de armazenamento não ocupados aparecem na lista como **LUT 1**, **LUT 2** e **LUT 3**. Se um espaço de armazenamento estiver ocupado com um perfil LUT próprio, aparece em vez disso o seu nome.

A lista dos perfis LUT selecionáveis depende do canal de saída atualmente selecionado (câmera/HDMI). Este é visível ao lado do ponto de menu **Saída**. Na definição para **HDMI**, aparecem então na lista de seleção os perfis disponíveis para a saída HDMI, e consoante a definição para **EVF-LCD** os perfis disponíveis para a visualização na câmera.

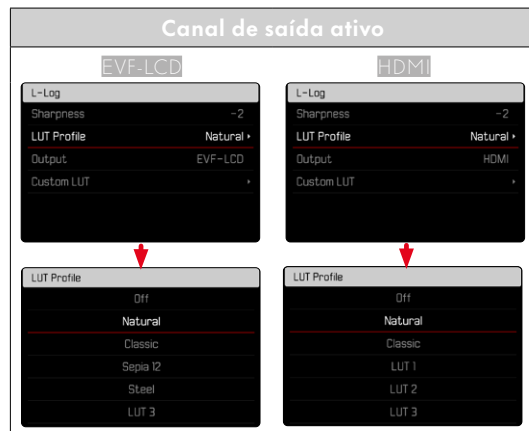

OTIMIZAÇÕES AUTOMÁTICAS

ESTABILIZAÇÃO DE VÍDEO

A função de estabilização ajuda a reduzir a trepidação da câmera em situações de gravação instável.

Configuração de fábrica: **Ligar**

→ No menu principal, selecionar **Estabilização da imagem ótica**

→ Selecionar **Ligar/Desligar**

OTIMIZAÇÃO DE ZONAS ESCURAS (IDR)

AMPLITUDE DINÂMICA

A amplitude de contraste de um motivo engloba todas as gradações de luminosidade do ponto mais claro até ao ponto mais escuro da imagem. Se a amplitude de contraste do motivo for inferior à amplitude dinâmica da câmera, todas as gradações da luminosidade podem ser registadas pelo sensor. Se existirem grandes diferenças de luminosidade no motivo (p. ex. gravações de espaços interiores com janelas claras em plano de fundo, gravações com partes do motivo à sombra e partes do motivo iluminadas diretamente pelo sol, gravações de paisagens com zonas escuras e um céu muito claro), a câmera não consegue reproduzir a amplitude total de contraste do motivo, devido à sua amplitude dinâmica limitada. Deste modo, perdem-se informações nas "zonas periféricas" (subexposição e sobre-exposição).

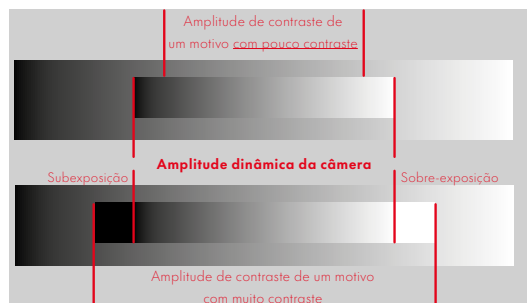

FUNÇÃO iDR

A função **iDR** (Intelligent Dynamic Range) permite uma otimização das zonas escuras. Os pormenores tornam-se bastante mais visíveis através desta função.



Se a otimização das zonas escuras deve ser realizada e com que intensidade pode ser definido previamente em (**Alto**, **Standard**, **Baixa**, **Desligar**). Na definição **Auto**, a câmara seleciona automaticamente a definição adequada consoante a amplitude de contraste do motivo. Além disso, as definições de exposição dependem desta definição. Em combinação com valores ISO mais reduzidos e velocidades de obturador rápidas, a função tem um efeito mais forte. Com valores ISO mais elevados e/ou velocidades de obturador mais lentas o efeito é menor.

Configuração de fábrica: **Auto**

- No menu principal, selecionar **Definições de vídeo**
- Selecionar **iDR**
- Selecionar a definição desejada (**Auto**, **Alto**, **Standard**, **Baixa**, **Desligar**)

Nota

- Através da otimização das zonas escuras, as diferenças em zonas muito claras são ligeiramente reduzidas.

GESTÃO DE DADOS

FORMATAR O CARTÃO DE MEMÓRIA

Com os cartões de memória já inseridos, normalmente não é necessário formatá-los. Contudo, quando um cartão não formatado é utilizado pela primeira vez, deve ser formatado. Recomenda-se que os cartões de memória sejam formatados ocasionalmente, uma vez que certos dados residuais (informação que acompanha a gravação) podem ocupar a capacidade de armazenamento.

- No menu principal, seleccionar **Formatar cartão**
- Confirmar o processo
 - O LED de estado inferior pisca durante o processo.

Notas

- Não desligue a câmara enquanto a operação estiver em curso.
- Ao formatar o cartão de memória todos os dados no cartão são perdidos. A formatação não é impedida pela protecção contra apagamento de gravações marcadas apropriadamente.
- Todas as gravações devem, portanto, ser transferidas regularmente para um dispositivo de armazenamento em massa seguro, tal como o disco rígido de um computador.
- Com uma formatação simples, os dados no cartão não se perdem irrevogavelmente no início. Apenas o directório é apagado, de modo a que os ficheiros existentes deixam de estar directamente acessíveis. Com o software apropriado, os dados podem ser tornados novamente acessíveis. Apenas os dados, que são subsequentemente sobrescritos através do armazenamento de novos dados, são de facto apagados permanentemente.
- Se o cartão de memória foi formatado noutra dispositivo ou num computador, deve ser formatado novamente na câmara.
- Se o cartão de memória não puder ser formatado/sobrescrito, deve perguntar ao seu revendedor ou ao Atendimento ao Cliente Leica (ver p. 260) para obter orientação.

ESTRUTURA DE DADOS

ESTRUTURA DA PASTA

Os ficheiros (= gravações) nos cartões de memória são guardados em pastas criadas automaticamente. Os primeiros três dígitos indicam o número da pasta (dígitos), os últimos cinco o nome da pasta (letras). A primeira pasta é denominada "100LEICA", a segunda "101LEICA". Como número da pasta é definido, por princípio, o próximo número livre, são possíveis no máximo 999 pastas.

ESTRUTURA DOS FICHEIROS

As designações dos ficheiros nestas pastas são compostas por onze caracteres. Na configuração de fábrica, o primeiro ficheiro é designado "L1000001.XXX", o segundo ficheiro é designado "L1000002.XXX", e assim por diante. A primeira letra é selecionável, o "L" da configuração de fábrica representa a marca da câmara. Os primeiros três dígitos são idênticos ao número da pasta atual. Os quatro dígitos seguintes indicam o número do ficheiro. Quando o ficheiro número 9999 é alcançado, é automaticamente criada uma nova pasta na qual a numeração começa de novo a partir de 0001. Os últimos três dígitos após o ponto indicam o formato do ficheiro (MOV ou MP4).

Notas

- Se forem utilizados cartões de memória não formatados com esta câmara, o número do ficheiro é automaticamente reposto para 0001. No entanto, se o cartão de memória utilizado já contiver um ficheiro com um número superior, a numeração continuará a partir desse número.
- Quando se atinge a pasta número 999 e o ficheiro número 9999, aparecerá uma mensagem de aviso no ecrã e toda a numeração deve ser reposta.
- Para repor o número da pasta para 100, formate o cartão de memória e reponha o número da imagem imediatamente a seguir.

ALTERAR NOME DO FICHEIRO

- No menu principal, seleccionar **Definições câmara**
- Seleccionar **Alterar nome de ficheiro**
 - Aparece um submenu do teclado.
 - A linha de entrada contém a configuração de fábrica "L" como primeira letra do nome do ficheiro. Apenas esta letra pode ser alterada.
- Introduzir as letras desejadas (ver p. 54)
- Confirmar

Notas

- A alteração do nome do ficheiro aplica-se a todas as gravações subsequentes ou até que seja novamente alterada. O número de sequência não é alterado por isto; no entanto, é reposto através da criação de uma nova pasta.
- Ao repor a configuração de fábrica, a letra inicial é automaticamente reposta para "L".
- As letras minúsculas não estão disponíveis.

CRIAR NOVA PASTA

- No menu principal, seleccionar **Definições câmara**
- Seleccionar **Repor numeração de imagens**
 - Aparece uma consulta correspondente.
- Confirmar a criação de uma nova pasta (**Sim**) ou revogar (**Não**)

Nota

- A parte do nome (primeira letra) de uma nova pasta criada desta forma permanece inalterada em relação à anterior; a numeração do ficheiro nela começa novamente em 0001.

TRANSFERÊNCIA DE DADOS

Os dados podem ser facilmente transferidos para dispositivos móveis com Leica FOTOS. Em alternativa, a transferência pode ser feita por meio de um leitor de cartões ou por cabo USB.

SOBRE A LEICA FOTOS

- Consultar o capítulo "Leica FOTOS" (p. 228)

POR MEIO DE CABO USB OU "LEICA FOTOS CABLE"

A câmara apoia diferentes possibilidades de transferência. É possível estipular permanentemente o modo desejado ou selecionado de novo com cada ligação. Configuração de fábrica: **Apple MFi**

- No menu principal, seleccionar **Definições câmara**
- Seleccionar **Modo USB**
- Seleccionar a definição desejada (**Armazenamento em massa**, **PTP**, **Apple MFi**, **Seleccionar ao conectar**)
 - **Apple MFi** destina-se à comunicação com dispositivos iOS (iPhone e iPad)
 - **PTP** permite a transferência para computadores com MacOS ou Windows com programas capazes de PTP, bem como a ligação a Capture One Pro e Lightroom Classic

Notas

- Para a transferência de ficheiros maiores, é recomendada a utilização de um leitor de cartões.
- Enquanto os dados estão a ser transferidos, a ligação USB não pode ser interrompida, caso contrário o computador e/ou a câmara podem "entrar em crash" e até mesmo provocar danos irreparáveis no cartão de memória.
- Enquanto os dados estão a ser transferidos, a câmara não pode ser desligada ou desligar-se-á, ela própria, devido à redução da capacidade de bateria, caso contrário o computador pode "entrar em crash". Pela mesma razão, a bateria não pode ser removida em caso algum, se a ligação estiver ativada.

PREDEFINIÇÕES PRÁTICAS

TOUCH AF

Com Touch AF, o campo de medição AF pode ser colocado diretamente.

Configuração de fábrica: Touch AF

→ No menu principal, selecionar Focagem

→ Selecionar Touch AF

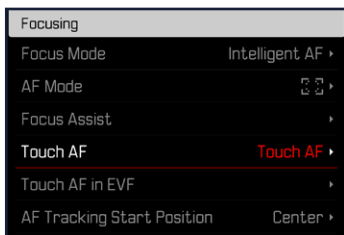

→ Selecionar Touch AF



Para colocar o campo de medição AF

→ Tocar no local desejado sobre o ecrã

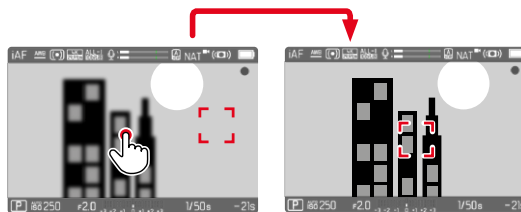

Para voltar a colocar o campo de medição no centro do ecrã

→ Tocar duplamente sobre o ecrã

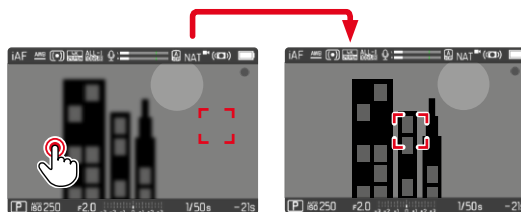

Notas

- Esta função está disponível com todos os métodos de medição AF exceto Multi-campo.
- No método de medição Perseguição o campo de medição permanece no ponto selecionado e a autofocagem inicia-se ao tocar no botão de disparo. Nos restantes métodos de medição AF, a focagem é realizada automaticamente de imediato.
- Mesmo se a definição for colocada em Desligada, a posição do campo de medição AF pode ser sempre reposta através de toque duplo.

TOUCH AF + DISPARO

Com **Touch AF + disparo** é possível colocar diretamente o campo de medição AF e iniciar imediatamente uma gravação.

- No menu principal, selecionar **Focagem**
- Selecionar **Touch AF**
- Selecionar **Touch AF + disparo**
- Tocar no local desejado sobre o ecrã

Nota

- Quando **Touch AF + disparo** está ativo, o campo de medição não pode ser repostado através de toque duplo.

TOUCH AF NO MODO EVF

Ao utilizar o EVF, o Touch AF está desligado por norma para evitar a deslocação acidental do campo de medição AF. A definição rápida AF (ver p.189) pode, no entanto, continuar a ser chamada. Se isto não for desejado (p. ex. na focagem com o olho esquerdo), esta função também pode ser desativada.

Configuração de fábrica: **Desligar**

- No menu principal, selecionar **Focagem**
- Selecionar **Touch AF em utilização EVF**
- Selecionar a definição desejada
(**Ligar**, **Apenas definição rápida AF**, **Desligar**)

- **Ligar**
 - Colocar o campo de medição AF (tocar)
 - Chamar definição rápida AF (tocar e manter)
- **Apenas definição rápida AF**
 - Chamar definição rápida AF (tocar e manter)
- **Desligar**

SAÍDA DE ÁUDIO

SAÍDA HDMI COM/SEM SOM

A saída HDMI pode ocorrer com ou sem som.

Configuração de fábrica: **Ligar**

- No menu principal, selecionar **HDMI com som**
- Selecionar a definição desejada
(**Ligar**, **Desligar**)

Nota

- A saída com som pode provocar retardamentos mínimos. Para o evitar (quando p. ex. for necessário Live View para uma gravação com um Recorder HDMI), recomenda-se a definição **Desligar**.

VISUALIZAÇÕES AUXILIARES

Para além da informação padrão no cabeçalho e rodapé, pode selecionar uma série de outras visualizações para ajustar a imagem do ecrã às suas necessidades. Estão disponíveis as seguintes funções:

- Grelha (apenas para o modo de gravação, ver p. 177)
- Focus Peaking (ver p. 178)
- Zebra (ver p. 177)
- Nível de bolha (apenas para o modo de gravação, ver p. 179)
- Histograma (ver p. 180)

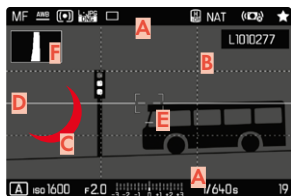

- A** Barras de informação (= cabeçalho e rodapé)
- B** Grelha
- C** Focus Peaking
- D** Zebra
- E** Nível de bolha
- F** Histograma

- No menu principal, selecionar **Assistentes de captação**
- Selecionar a função desejada
- Selecionar **Ligar/Desligar**

Nota

- Todos os ecrãs são sempre visíveis em modo vídeo.

VISUALIZAÇÕES DISPONÍVEIS

BARRAS DE INFORMAÇÃO

Os cabeçalhos e os rodapés indicam as definições atualmente ativas, bem como os valores de exposição. Uma lista das visualizações pode ser encontrada no capítulo "Visualizações" (ver p. 24).



GRELHA

As grelhas dividem o campo de imagem em vários campos. Facilitam, p. ex. a composição da imagem, bem como o alinhamento exato da câmara.



- No menu principal, seleccionar **Assistentes de captação**
- Seleccionar **Grelha**
- Seleccionar **Ligar/Desligar**

ZEBRA

A visualização de Zebra identifica zonas de imagem muito claras. Esta função permite um controlo muito simples e preciso da definição da exposição. Zonas sobre-expostas são visualizadas a branco com faixas pretas móveis.

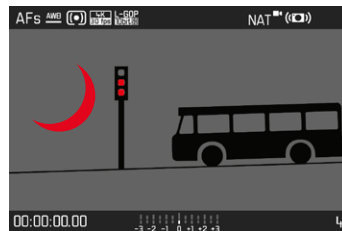

- No menu principal, seleccionar **Assistentes de captação**
- Seleccionar **Clipping / Zebra**
- Seleccionar **Ligar/Desligar**

FOCUS PEAKING

Nesta função auxiliar, as arestas de partes do motivo bem focadas são destacadas com cor. A cor da marcação pode ser definida. A sensibilidade também pode ser adaptada.

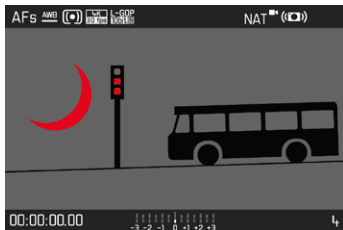

COR DA MARCAÇÃO

Configuração de fábrica: Vermelho

- No menu principal, selecionar Focagem
- Selecionar Assistente de focagem
- Selecionar Focus peaking
- Selecionar a definição desejada (Desligar, Vermelha, Verde, Azul, Branca)

SENSIBILIDADE

Configuração de fábrica: Médio

- No menu principal, selecionar Focagem
- Selecionar Assistente de focagem
- Selecionar Sensibilidade Focus Peaking
- Selecionar a definição desejada (Baixa, Médio, Alto)

Nota

- A marcação das partes do motivo focadas com nitidez é baseada no contraste do motivo, i. e. em diferenças de claro/escuro. Isto pode provocar que partes do motivo com grande contraste sejam marcadas incorretamente, apesar de não estarem focadas com nitidez.

NÍVEL DE BOLHA

Graças aos sensores integrados, a câmara pode exibir o seu alinhamento. Com a ajuda destas visualizações, a câmara pode ser alinhada com precisão nos eixos longitudinal e transversal para motivos críticos, tais como fotografias arquitetónicas a partir de um tripé.

Desvios em relação ao eixo longitudinal (quando a câmara, na direção de visualização, está inclinada para cima ou para baixo) são indicados no centro da imagem (1) através de um traço curto. Desvios em relação ao eixo transversal (quando a câmara está inclinada para a esquerda ou direita) são indicados no centro da imagem (2) através de dois traços longos.



- No menu principal, seleccionar **Assistentes de captação**
- Seleccionar **Nível de bolha**
- Seleccionar **Ligar/Desligar**

Nota

- Em imagens em formato vertical, a câmara ajusta automaticamente o alinhamento do nível de bolha em conformidade.

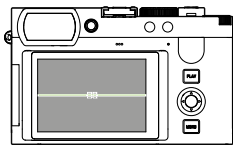

Alinhamento correto

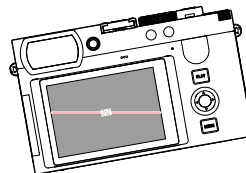

Inclinado lateralmente para a esquerda

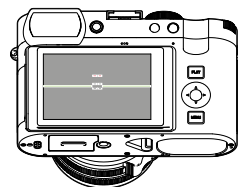

Inclinado na direção de visualização para baixo

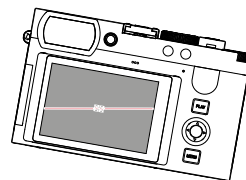

Inclinado lateralmente para a direita

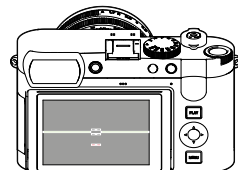

Inclinado na direção de visualização para cima

HISTOGRAMA

O histograma mostra a distribuição da luminosidade na gravação. O eixo horizontal corresponde aos valores tonais de preto (esquerda), passando por cinzento até a branco (direita). O eixo vertical corresponde ao número de píxeis com o respetivo brilho.

Este modo de visualização permite uma avaliação rápida e fácil da definição da exposição.



- No menu principal, seleccionar **Assistentes de captação**
- Seleccionar **Histograma**
- Seleccionar **Ligar/Desligar**

Notas

- O histograma é sempre baseado no brilho apresentado; dependendo das definições utilizadas, pode não mostrar a exposição final.
- No modo de gravação, o histograma deve ser compreendido como um "indicador de tendência".

ATIVAR/DESATIVAR TEMPORARIAMENTE FUNÇÕES INDIVIDUAIS

As seguintes funções auxiliares podem ser ativadas e desativadas temporariamente:

- Focus Peaking
 - Clipping
- Atribuir a função auxiliar desejada a um botão de função (ver p. 59)
- Pressionar o respetivo botão de função
- O estado da função auxiliar é alterado.
 - Na imagem do ecrã aparece a respetiva indicação.

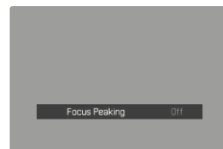
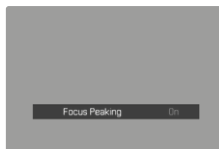

Ao desligar a câmera, a definição temporária é reposta.

FUNÇÕES AUXILIARES AF

CONFIRMAÇÃO AF ACÚSTICA

É possível deixar confirmar a focagem bem-sucedida em modo AF através de um sinal acústico.

Configuração de fábrica: **Desligar**

→ No menu principal, selecionar **Sinal acústico**

→ Selecionar **Confirmação AF**

→ Selecionar **Ligar**

→ Selecionar **Volume de som**

→ Selecionar **Baixo/Alto**

Nota

- O sinal só aparece na focagem antes de uma gravação, não durante a gravação em curso.

FILMAR

As definições descritas neste capítulo são válidas apenas para o modo de vídeo. Elas fazem, por isso, parte do menu de vídeo e têm de ser chamadas e realizadas sempre a partir do modo de vídeo (consultar o capítulo "Operação da câmara" na secção "Controlo do menu"). Os pontos de menu homónimos no menu de fotografia são independentes.

Notas

- As gravações de vídeo ininterruptas são possíveis até uma duração máxima de 29 min.
- Alguns pontos de menu não estão disponíveis no modo de vídeo. Como nota, o texto nas linhas correspondentes é cinzento.
- Uma vez que apenas uma parte da superfície do sensor é utilizada para gravação de vídeo, a distância focal efetiva aumenta, reduzindo assim ligeiramente o detalhe da imagem.
- Uma vez que as gravações de vídeo com a Leica Q3 43 são feitas com diferentes relação de aspeto dependendo da resolução selecionada, a imagem do ecrã aparece com o máscara apropriada.
- No desligamento automático do ecrã e EVF, o sistema AF também é desativado (ver p. 68). Caso no registo por meio de HDMI a autofocagem deva ser utilizada, recomenda-se a definição **Desligar**.

INICIAR/TERMINAR O MODO DE VÍDEO

Após a primeira ligação e após uma reposição para as configurações de fábrica, a câmara encontra-se em modo de captação de fotografia. A alternância entre o modo de vídeo e de fotografia pode ser feita de duas maneiras:

Através do controlo Touch

Variante 1

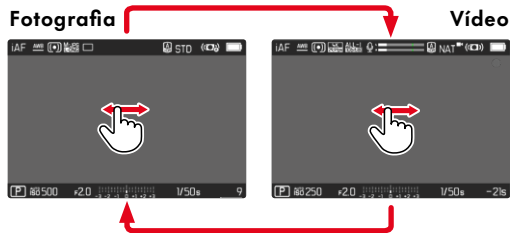

Variante 2

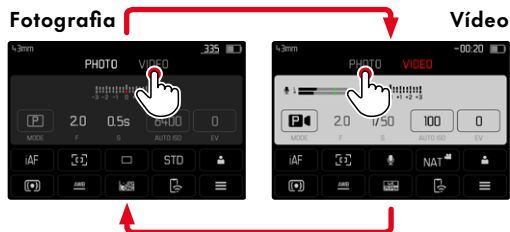

- A cor do Control Center muda de forma correspondente.

Através do controlo por botões

- Pressionar o botão de função ocupado com a função **Fotografia - Vídeo**
 - Na configuração de fábrica, isto é o botão FN 2 (14).

Nota

- A câmara muda para o modo de fotografia ou de vídeo, definido por último.

INICIAR/TERMINAR GRAVAÇÃO



- Pressionar o botão de disparo
 - A gravação de vídeo começa.
 - O ponto pisca a vermelho.
 - O tempo de gravação está a decorrer.
 - LED de estado pisca.
- Pressionar novamente o botão de disparo
 - A gravação de vídeo termina.
 - O ponto está cinzento.

Notas

- As definições básicas de gravação (ver p. 156) e **Zoom digital** (ver p. 205) devem ser realizadas antes da gravação.
- Durante a gravação de vídeo, o acesso às funções do menu (incluindo o acesso direto) é restrito.

VISUALIZAÇÃO E OPERAÇÃO POR MEIO DE USB-PTP COM ACESSÓRIOS EXTERNOS (COMO GIMBALS)

A Leica Q3 43 oferece a possibilidade de ligar um gimbal como por exemplo o DJI Ronin RS2 por meio de USB-PTP. O gimbal apoia gravações isentas de trepidação.

- No menu principal, selecionar **Modo USB**
- Selecionar **PTP** ou **Selecionar ao conectar**
- Ligar o gimbal à câmera (ver manual de instruções do gimbal)

Assim que a ligação PTP for estabelecida, a câmera pode ser acionada por meio do botão de acionamento no gimbal.

Se a câmera estiver em modo MF, muitos modelos de gimbal oferecem adicionalmente a possibilidade de comandar a focagem da câmera.

Nota

- Se forem operados simultaneamente dispositivos externos na saída USB, bem como na saída HDMI, o ecrã da câmera desliga-se por razões técnicas.

FOCAGEM (FOCALIZAÇÃO)

Com a Leica Q3 43, a focagem pode ser feita automática ou manualmente. Na autofocagem, estão disponíveis 3 modos de operação e 4 métodos de medição.

GRAVAR VÍDEOS COM AF

Ao utilizar **AFs**, a focalização é ajustada conforme necessário. Quando se utiliza **AFc**, a área dentro do campo de medição AF é continuamente focalizada.

- Pressionar o desbloqueio AF/MF e segurar
- Ajustar o anel de focagem para a posição **AF**
- Iniciar a gravação
- Comandar autofocagem (ver p. 185)

GRAVAR VÍDEOS COM MF

A focagem é realizada manualmente com a ajuda do anel de focagem.

- Pressionar o desbloqueio AF/MF e segurar
- Desaparafusar o anel de focagem da posição **AF**
- Focar com anel de focagem

MODOS DE AUTOFOCAGEM

Estão disponíveis os seguintes modos de operação AF: AFs, AFc e AF inteligente. O modo de operação AF atual é apresentado no cabeçalho.

Configuração de fábrica: AF inteligente

- No menu principal, selecionar Focagem
- Selecionar Modo de focagem
- Selecionar a definição desejada (AF inteligente, AFs, AFc)

AF INTELIGENTE

Adequado para todos os motivos. A câmera seleciona automaticamente entre AFs e AFc.

AFs (individual)

Adequado quando a focagem deverá ser mantida constante por períodos de tempo mais longos. Permite maior controle sobre a focagem e ajuda a evitar erros de focagem.

AFc (contínuo)

Adequado para motivos em movimento. A focagem é continuamente ajustada ao motivo no campo de medição AF.

Permite, sobretudo em combinação com Touch AF um controlo intuitivo da focagem.

CONTROLAR AUTOFOCAGEM

TOUCH AF

Em gravações de vídeo, Touch AF permite um controlo intuitivo da focagem, mesmo quando o motivo mais importante se movimenta fora do centro da imagem. Mais notas podem ser encontradas na p. 174.

- Tocar diretamente no local desejado sobre o ecrã
 - A focagem é realizada depois de soltar.

FOCAGEM CONTÍNUA

Ao utilizar AFc e iAF, a área no campo de medição AF é continuamente focada. Isto ocorre automaticamente, mesmo sem o disparador ser mantido sob pressão. Para evitar saltos, este tipo de focagem é efetuado de forma claramente mais serena do que a focagem ativada através do disparador. No entanto, em caso de necessidade é possível forçar uma focagem mais rápida através do disparador ou de Touch AF.

MÉTODOS DE MEDIÇÃO DA AUTOFOCAGEM

Para a medição da distância, existem diferentes métodos de medição no modo AF. A focagem bem-sucedida é indicada por um campo de medição verde, uma terminada sem sucesso por um campo vermelho.

Configuração de fábrica: **Multi-campo**

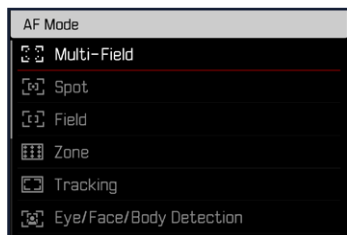

- No menu principal, seleccionar **Focagem**
- Seleccionar **Modo AF**
- Seleccionar a definição desejada (**Multi-campo**, **Spot**, **Campo**, **Zona**, **Perseguição**, **Reconhecimento de pessoas**, **Reconhecimento de pessoas e animais**)

Nota

- A focagem usando AF pode falhar:
 - quando a distância até ao motivo visado é demasiado longa (em modo macro) ou demasiado curta
 - quando o motivo não está suficientemente iluminado

MULTICAMPO

Vários campos de medição são registados de forma totalmente automática.

SPOT/CAMPO

Ambos os métodos focam apenas as partes do motivo dentro dos respetivos campos de medição AF. Os campos de medição estão assinalados por uma pequena moldura (medição do campo) ou uma cruz (medição pontual). Graças à área de medição particularmente pequena da medição pontual, ela pode ser concentrada em pormenores do motivo muito pequenos. Para tal, o campo de medição AF pode ser deslocado para outra posição.

A área de medição ligeiramente maior da medição do campo é menos problemática quando se aponta, mas ainda permite uma medição seletiva.

Para tal, o campo de medição AF pode ser deslocado para outro ponto (ver p. 191).

ZONA

Neste método de medição são registadas as secções do motivo com um grupo coeso composto por campos de 5 x 5.

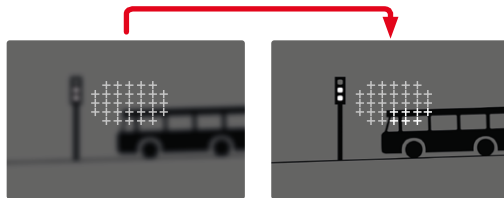

Após realizada a definição, são visualizados os campos de medição, nos quais são exibidas partes do motivo focadas.

PERSEGUIÇÃO

Esta variante da medição do campo ajuda no registo de motivos em movimento. O motivo por baixo do campo de medição é focado continuamente, a seguir a ter sido registado pela primeira vez.

- Orientar o campo de medição para o motivo desejado (através da rotação da câmara ou deslocação do campo de medição)
- Tocar no botão de disparo e manter
 - O motivo é focado.
 - O campo de medição "persegue" o motivo armazenado e o motivo é focado continuamente.

Nota

- Este método de medição foca continuamente, mesmo quando está definido como modo de operação AF AFs.

POSIÇÃO INICIAL NA PERSEGUIÇÃO

Configuração de fábrica: Centro

É possível determinar em que posição a perseguição deve ter início.

Centro	Centro do ecrã
Última	Posição final da última perseguição
Início	Posição inicial da última perseguição

- No menu principal, selecionar Focagem
- Selecionar Posição inicial perseguição Af
- Selecionar a definição desejada (Última, Início, Centro)

RECONHECIMENTO DE PESSOAS (RECONHECIMENTO FACIAL)

O reconhecimento de pessoas é um alargamento do reconhecimento facial. Neste procedimento, são reconhecidos para além de modelos biométricos de rostos também modelos do corpo e utilizados para a focagem. Deste modo, uma pessoa que tenha sido medida uma vez pode ser perseguida continuamente, mesmo que o rosto não seja visível por pouco tempo. Sobretudo com várias pessoas na imagem, esta função impede de uma forma mais eficaz "saltos" involuntários para outros rostos.

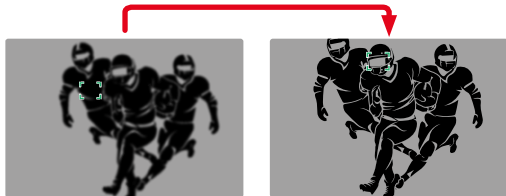
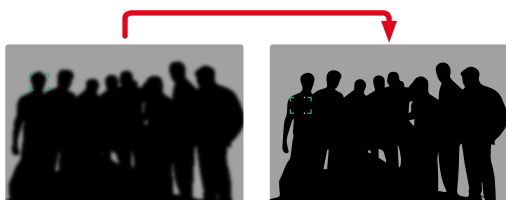

Se no reconhecimento facial for detetado um olho, a focagem é realizada sobre o mesmo. Se vários olhos tiverem sido reconhecidos, é possível selecionar que olho deve ser focado. O olho atualmente selecionado é destacado.

Além disso, é possível selecionar facilmente o rosto desejado na imagem com vários rostos.



Para mudar entre rostos e/ou olhos

→ Pressionar o cursor seletor na direção desejada

RECONHECIMENTO DE PESSOAS E ANIMAIS

Esta variante do reconhecimento de pessoas também inclui alguns tipos de animais domésticos típicos no reconhecimento.

DEFINIÇÃO RÁPIDA AF

A definição rápida AF permite uma alteração rápida do tamanho do campo de medição em alguns métodos de medição AF.

A imagem do ecrã permanece visível continuamente durante toda a definição.

CHAMAR A DEFINIÇÃO RÁPIDA AF

- Tocar no ecrã e manter
- Todas as visualizações auxiliares serão ocultadas.
- Se o método de medição for definido como **Campo/Zona/Reconhecimento de pessoas/Reconhecimento de pessoas e animais** triângulos vermelhos aparecerão nos dois cantos do campo de medição.

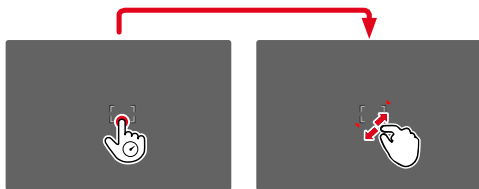

ALTERAR O TAMANHO DO CAMPO DE MEDIÇÃO AF

(Apenas **Campo/Zona/Reconhecimento de pessoas/Reconhecimento de pessoas e animais**)

- Rodar a roda de polegar

ou

- Contrair/expandir
 - O tamanho do campo de medição AF é ajustável em 3 níveis.

FUNÇÕES AUXILIARES AF

AMPLIAÇÃO NO MODO AF

Para uma melhor avaliação das definições, a ampliação pode ser chamada independentemente da focagem.

Para este fim, a função **Ampliação** tem de estar atribuída a um dos botões de função (ver p. 59). Na configuração de fábrica isto é o botão central.

Para chamar a ampliação

- Pressionar o botão de função
 - Aparece uma secção de imagem ampliada. A sua posição depende da posição do campo de medição AF.
 - O retângulo dentro da moldura do lado direito mostra a ampliação atual, bem como a posição da secção visualizada.

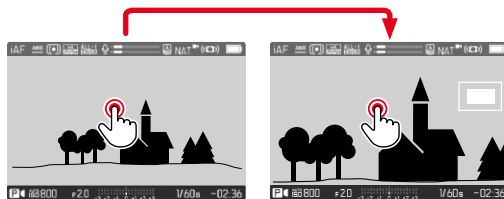

Para ajustar o nível de ampliação

- Pressionar o botão central
 - A secção de imagem muda entre os níveis de ampliação.

Para mudar a posição da secção

- Pressionar o cursor seletor na direção desejada

Para terminar a ampliação

- Tocar no botão de disparo

ou

- Pressionar novamente o botão central

Notas

- A ampliação permanece ativa até ser terminada.
- O nível de ampliação utilizado por último é mantido na próxima vez que a função for chamada.
- Durante uma gravação em curso, esta função não está disponível.

LUZ AUXILIAR AF

A luz auxiliar AF não está disponível no modo de vídeo.

CONFIRMAÇÃO AF ACÚSTICA

É possível deixar confirmar a medição da distância bem-sucedida em modo AF através de um sinal acústico (ver p. 69).

Nota

- Durante uma gravação em curso, esta função não está disponível.

DESLOCAR O CAMPO DE MEDIÇÃO AF

Todos métodos de medição AF permitem uma deslocação do campo de medição AF antes da focagem. Também a focagem contínua durante a gravação (com **AFc**) segue o campo de medição AF.

- Pressionar o cursor seletor na direção desejada ou
- Tocar no local desejado sobre o ecrã (quando o Touch AF está ativo)

Notas

- O campo de medição permanece também, numa mudança do método de medição AF e ao desligar a câmara, na posição utilizada por último para o método de medição AF.
- Ao combinar o método de medição da exposição **Spot** com os métodos de medição AF **Spot**, **Campo** e **Zona**, ocorre um acoplamento dos campos de medição. A medição da exposição é então medida na posição determinada pelo campo de medição AF, mesmo que seja deslocada.

FOCAGEM MANUAL (MF)

A focagem manual permite um maior controlo e é menos vulnerável a erros de focagem do que os modos de operação AF.

- Deslocar o anel de focagem para fora da posição **AF** (para fazer isso, manter pressionado o desbloqueio AF/MF)

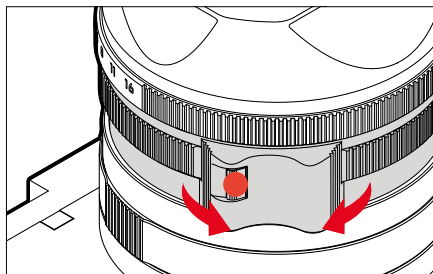

- Iniciar a gravação
- Rodar o anel de focagem para selecionar a focagem desejada

FUNÇÕES AUXILIARES MF

As seguintes funções auxiliares estão disponíveis para a medição da distância manual.

FOCUS PEAKING

Nesta função auxiliar, as arestas de partes do motivo bem focadas são destacadas com cor. A cor da marcação pode ser definida. A sensibilidade também pode ser adaptada.

Sobre a definição, ver p. 178.

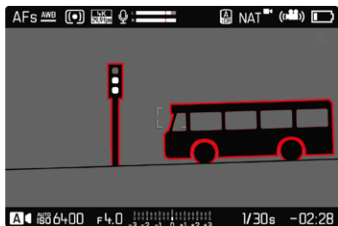

- No menu principal, selecionar **Focagem**
- Selecionar **Assistente de focagem**
- Selecionar **Focus peaking**
- Selecionar a definição desejada (**Desligar**, **Vermelha**, **Verde**, **Azul**, **Branca**)
- Determinar secção de imagem
- Rodar o anel de focagem para que as partes desejadas do motivo sejam marcadas

Nota

- A marcação das partes do motivo focadas com nitidez é baseada no contraste do motivo, i. e. em diferenças de claro/escuro. Isto pode provocar que partes do motivo com grande contraste sejam marcadas incorretamente, apesar de não estarem focadas com nitidez.

AMPLIAÇÃO NO MODO MF

Quanto maiores forem os detalhes do motivo reproduzidos, melhor pode ser avaliada a sua nitidez e mais precisamente pode ser ajustada a nitidez.

Na focagem manual, esta função pode ser ativada manualmente ou chamada independentemente disso.

CHAMADA COM O ANEL DE FOCAGEM

Quando o anel de focagem é rodado, é visualizada automaticamente uma secção de imagem ampliada.

- No menu principal, selecionar **Focagem**
- Selecionar **Assistente de focagem**
- Selecionar **Ampliação autom.**
- Selecionar **Ligar**
- Rodar o anel de focagem
 - Aparece uma secção de imagem ampliada. A sua posição depende da posição do campo de medição AF.
 - O retângulo dentro da moldura do lado direito mostra a ampliação atual, bem como a posição da secção visualizada.

Para ajustar o nível de ampliação

- Pressionar o botão central
 - A secção de imagem muda entre os níveis de ampliação.

Para mudar a posição da secção

- Pressionar o cursor seletor na direção desejada

Para terminar a ampliação

- Tocar no botão de disparo

Notas

- Aprox. 5 s após a última rotação do anel de focagem, a ampliação é automaticamente cancelada.
- O nível de ampliação utilizado por último é mantido, quando a função for chamada a seguir.

CHAMADA COM O BOTÃO DE FUNÇÃO

Para uma melhor avaliação das definições, a ampliação pode ser chamada independentemente da focagem.

Para este fim, a função **Ampliação** tem de estar atribuída a um dos botões de função (ver p. 59). Na configuração de fábrica isto é o botão central.

Para chamar a ampliação

- Pressionar o botão central
 - Aparece uma secção de imagem ampliada. A sua posição depende da posição do campo de medição AF.
 - O retângulo dentro da moldura do lado direito mostra a ampliação atual, bem como a posição da secção visualizada.

Para ajustar o nível de ampliação

- Pressionar o botão central
 - A secção de imagem muda entre os níveis de ampliação.

Para mudar a posição da secção

- Deslizar para deslocar aleatoriamente a posição da secção na imagem ampliada

ou

- Pressionar o cursor seletor na direção desejada

Para terminar a ampliação

- Tocar no botão de disparo

Notas

- A ampliação permanece ativa até ser terminada.
- Durante uma gravação em curso, esta função não está disponível.

FUNÇÃO MACRO

Com o anel de ajuste macro, a área de trabalho para a focagem pode ser rapidamente alterada da área de distância normal (30 cm até ao infinito) para a área de macro (17 cm a 30 cm). Tanto a operação AF como a MF são possíveis em ambas as áreas.

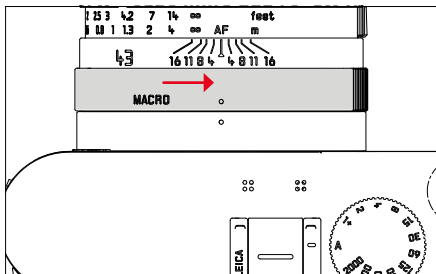

- Rodar o anel de ajuste macro até que o ponto de índice esteja em **MACRO**
- Ao comutar as áreas de distância, as escalas de distância no anel de focagem mudam em conformidade.

Notas

- A utilização de um filtro em combinação com a função macro não é possível com o para-sol compacto.
- Para este fim está disponível um para-sol adequado de alumínio (n.º de encomenda 19658) como acessório opcional: <https://store.leica-camera.com>

SENSIBILIDADE ISO

A definição ISO cobre no total uma área de ISO 50 a ISO 100 000, permitindo assim uma adaptação adequada às situações específicas.

Com a definição da exposição manual, há mais margem de manobra, através da definição ISO automática, para utilizar a combinação desejada de velocidade de obturador e abertura. Dentro da definição automática é possível estabelecer prioridades.

Configuração de fábrica: **Auto ISO**

VALORES ISO FIXOS

Os valores de ISO 50 a ISO 100 000 podem ser selecionados em 14 níveis. A definição ISO manual é realizada primeiro em passos EV completos, a partir de ISO 50 000 em passos de 1/3 EV.

- No menu principal, selecionar **ISO**
- Selecionar o valor desejado

Nota

- Particularmente com valores ISO elevados e subsequente processamento de imagem, o ruído e as faixas verticais e horizontais podem tornar-se visíveis, especialmente em áreas grandes e uniformemente claras do motivo.

DEFINIÇÃO AUTOMÁTICA

A sensibilidade é automaticamente adaptada à claridade exterior ou à combinação predefinida da velocidade de obturador e abertura. Juntamente com o automático com prioridade à abertura, isto expande o alcance automático do controlo da exposição. O comando automático da sensibilidade ISO é realizado em passos de 1/3 EV.

ISO
Auto ISO
ISO 50
ISO 100
ISO 200
ISO 400
ISO 800

- No menu principal, selecionar **ISO**
- Selecionar **Auto ISO**

LIMITAR AS ÁREAS DE DEFINIÇÕES

Um valor ISO máximo pode ser definido para limitar o intervalo da definição automática (**Maximum ISO**). Além disso, também pode ser ajustado um tempo de exposição máximo. Para este fim estão à disposição a definição automática, bem como velocidades de obturador fixas mais lentas entre 1/30 s e 1/2000 s.

LIMITAR O VALOR ISO

Estão disponíveis todos os valores a partir de ISO 200. Configuração de fábrica: **6400**

- No menu principal, selecionar **Definições ISO auto.**
- Selecionar **Valor ISO máximo**
- Selecionar o valor desejado

LIMITAR A VELOCIDADE DE OBTURADOR

Configuração de fábrica: **Auto**

- No menu principal, selecionar **Definições ISO auto.**
- Selecionar **Limite de tempo de exposição**
- Selecionar o valor desejado
(**Auto**, 1/2000, 1/1000, 1/500, 1/250, 1/125, 1/60, 1/30)

Nota

- Se Auto ISO estiver ativo, é utilizada a adaptação dinâmica do valor ISO para a definição da exposição. Consoante o modo de exposição selecionado, a definição ISO automática interage com as definições de abertura e/ou velocidade de obturador reguladas automaticamente.

DEFINIÇÃO ISO DINÂMICA

A roda de polegar pode ser configurada de forma que a definição ISO manual possa ocorrer em tempo real (ver p. 60). A definição muda através de todos os valores disponíveis no menu **ISO**. Isto significa que **Auto** **ISO** pode ser selecionado.

BALANÇO DE BRANCO

O balanço de branco garante uma reprodução de cor neutra com qualquer luz. Ele parte do princípio que a câmera foi regulada anteriormente para a cor da luz que deve ser reproduzida como branco.

Para este fim estão à disposição quatro possibilidades:



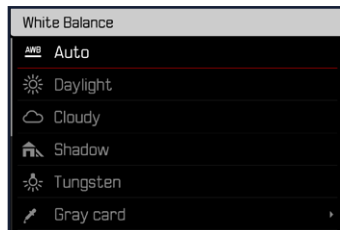

- comando automático
- predefinições fixas
- definição manual por medição
- definição direta da temperatura de cor

Configuração de fábrica: **Auto**



COMANDO AUTOMÁTICO/DEFINIÇÕES FIXAS

- **Auto:** para o comando automático, que na maioria dos casos apresenta resultados neutros
- Diferentes predefinições fixas para as fontes de luz mais frequentes:

	Sol	Para gravações exteriores com sol
	Nublado	Para gravações exteriores com céu nublado
	Sombras	Para gravações exteriores com o motivo principal à sombra
	Luz artificial	Para gravações interiores com luz de lâmpadas (predominante)
	Flash	Para gravações com unidade de flash

- No menu principal, seleccionar **Balanço de branco**
- Seleccionar a definição desejada

DEFINIÇÃO MANUAL POR MEDIÇÃO

 **Cartão cinzento**

Esta variante de medição engloba todos os tons da cor no campo de medição e calcula a partir deles um valor de cinzento médio.

- No menu principal, seleccionar **Balanço de branco**
- Seleccionar  **Cartão cinzento**
 - No ecrã aparece:
 - a imagem com base no balanço de branco automático
 - uma moldura no centro da imagem

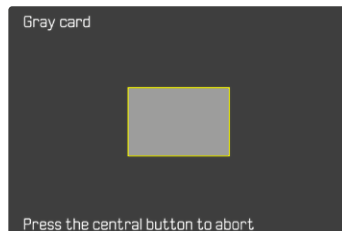

- Alinhar o campo de medição sobre uma superfície branca ou cinzenta neutra
 - A imagem do ecrã altera-se de forma dinâmica, devido à superfície de referência da moldura.

Para realizar a medição

- Disparar
 - A medição é realizada.

Para interromper a medição

- Pressionar o botão central

Nota

- Um valor apurado desta forma permanece armazenado (i. e. ele é utilizado para todas as gravações seguintes), até ser realizada uma nova medição ou uma das outras definições de balanço de branco ser selecionada.

DEFINIÇÃO DIRETA DA TEMPERATURA DE COR

Valores entre 2000 e 11500 K (Kelvin) podem ser definidos diretamente. Deste modo, está à disposição uma área muito grande, que cobre praticamente todas as temperaturas da cor alguma vez ocorridas na prática, e dentro da qual a reprodução da cor pode ser adaptada muito pormenorizadamente à luz da cor existente e às ideias pessoais.

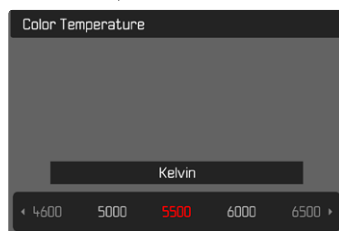





- No menu principal, selecionar **Balanço de branco**
- Selecionar **temperatura de cor**
- Selecionar o valor desejado

EXPOSIÇÃO

MÉTODOS DE MEDIÇÃO DA EXPOSIÇÃO

Os seguintes métodos de medição da exposição são selecionáveis.

Configuração de fábrica: **Multi-campo**

-  Pontual
-  Ponderada ao centro
-  Ponderada a zonas claras
-  Multicampo

- No menu principal, selecionar **Medição da exposição**
- Selecionar o método de medição desejado (**Spot**, **Ponderada ao centro**, **Ponderada a zonas claras**, **Multi-campo**)
 - O método de medição selecionado é apresentado no cabeçalho da imagem do ecrã.

Nota

- As informações de exposição (valor ISO, abertura, velocidade de obturador e balanço da exposição com escala de compensação da exposição) ajudam a determinar as definições necessárias para uma exposição correta.

PONTUAL

Este método de medição está concentrado exclusivamente numa pequena área no centro da imagem. Ao combinar o método de medição da exposição **Spot** com os métodos de medição AF **Spot** e **Campo**, ocorre um acoplamento dos campos de medição. A medição da exposição é então medida na posição determinada pelo campo de medição AF, mesmo que seja deslocada.

PONDERADA AO CENTRO

Este método considera todo o campo de imagem. No entanto, as partes do motivo captadas no centro determinam o cálculo do valor de exposição muito mais do que as zonas periféricas.

MULTICAMPO

Este método de medição é baseado no registo de vários valores medidos. São calculados num algoritmo de acordo com a situação e produzem um valor de exposição que é ajustado à reprodução apropriada do motivo principal assumido.

PONDERADA A ZONAS CLARAS

Este método considera todo o campo de imagem. O valor de exposição é, no entanto, adaptado às partes do motivo com clareza acima da média. Deste modo, ela ajuda a evitar uma sobre-exposição das partes do motivo claras, sem as ter de medir diretamente. Este método de medição é especialmente adequado em motivos que estão claramente mais iluminados do que o resto da imagem (p. ex. pessoas a luz de projetores) ou com uma reflexão forte superior à média (p. ex. vestuário branco).

Multicampo	Ponderada a zonas claras
	
	
	

MODOS DE EXPOSIÇÃO

Estão disponíveis quatro modos de vídeo:

- Programação automática (**P**)
- Automático com prioridade à abertura (**A**)
- Automático com prioridade ao obturador (**S**)
- Definição manual (**M**)

Estes quatro modos de operação "clássicos" são chamados através das definições correspondentes no seletor de velocidades e no anel de abertura. A condição prévia para a utilização de **P**, **A**, **S**, e **M** é a respetiva definição do ponto de menu **Modos de Cena** (ver p. 206). O ponto de menu **tem** de estar ajustado para **P-A-S-M**. Se pelo contrário estiver ajustado o modo de operação automático **AUTO**, então este tem primazia relativamente às definições nos elementos de operação físicos. O seletor de velocidades e o anel de abertura não possuem, então, função.

Nota

- Para todos os modos de exposição aplica-se o seguinte: as velocidades de obturador ajustáveis ou disponíveis para a definição automática estão dependentes da taxa de fotograma selecionada (**Formato de vídeo/resolução**, ver p. 156).

SELECIONAR O MODO DE OPERAÇÃO

Os quatro modos de operação são automaticamente ativados pelas seguintes combinações de definições:

	Definição no seletor de velocidades	Definição no anel de abertura
P	A	A
A	A	definição manual (não A)
S	definição manual (não A)	A
M	definição manual (não A)	definição manual (não A)

- No menu principal, selecionar **Modos de Cena**
- Selecionar **P-A-S-M**
- Colocar o seletor de velocidades na respetiva posição
- Colocar o anel de abertura na respetiva posição

PROGRAMAÇÃO AUTOMÁTICA DA EXPOSIÇÃO - P

PROGRAMAÇÃO AUTOMÁTICA - P

A exposição é controlada através da definição automática da velocidade de obturador e da abertura.

- No menu principal, selecionar **Modos de Cena**
- Selecionar **P-A-S-M**
- Colocar o seletor de velocidades na posição **A**
- Colocar o anel de abertura na posição **A**
- Eventualmente ajustar a compensação da exposição
- Iniciar a gravação

Nota

- O controlo automático da exposição tem em conta todas as flutuações de brilho. Se isto não for desejado, como por exemplo para a gravação de paisagem e panorâmica, a velocidade do obturador deve ser definido manualmente.

DEFINIÇÃO DA EXPOSIÇÃO SEMIAUTOMÁTICA - A/S

AUTOMÁTICO COM PRIORIDADE À ABERTURA – A

O automático com prioridade à abertura controla automaticamente a exposição de acordo com a abertura pré-selecionada manualmente. Por esta razão, é particularmente adequado para gravações de vídeo em que a profundidade de campo é o elemento criativo decisivo.

Com um valor de abertura respetivamente pequeno, a área da profundidade de campo pode ser reduzida. Deste modo, a área focada pode ser mais salientada em relação ao fundo não focado. Ao contrário, com um valor de abertura superior, a área da profundidade de campo pode ser aumentada. Isto aconselha-se, quando tudo deve ser reproduzido de forma focada, desde o primeiro plano até ao plano de fundo.

A definição da abertura selecionada é mantida constante durante a gravação.

- No menu principal, seleccionar **Modos de Cena**
- Seleccionar **P-A-S-M**
- Colocar o seletor de velocidades na posição **A**
- Ajustar o valor de abertura desejado
- Iniciar a gravação

AUTOMÁTICO COM PRIORIDADE AO OBTURADOR – S

O automático com prioridade ao obturador controla automaticamente a exposição de acordo com a velocidade de obturador selecionada manualmente. A velocidade do obturador selecionada é mantido constante durante a gravação.

- No menu principal, seleccionar **Modos de Cena**
- Seleccionar **P-A-S-M**
- Colocar o anel de abertura na posição **A**
- Ajustar a velocidade de obturador desejada
 - com o seletor de velocidades: em todos os níveis
 - com a roda de polegar: definição precisa em 1/3 níveis
- Iniciar a gravação

Nota

- Em alternativa, a definição precisa pode ser realizada por meio do Control Center. Dependendo da ocupação da roda de polegar (ver p. 60), esta é a única possibilidade.

DEFINIÇÃO DA EXPOSIÇÃO MANUAL - M

O ajuste manual da velocidade de obturador e da abertura é recomendada:

- para manter as definições de exposição constantes entre as diferentes gravações
- para poder manter as definições de exposição constantes durante a gravação, sobretudo em combinação com valores ISO

→ No menu principal, seleccionar **Modos de Cena**



→ Seleccionar **P-A-S-M**

→ Ajustar manualmente a exposição desejada (com o seletor de velocidades e o anel de abertura da objetiva)

- A compensação da exposição é realizada com a ajuda da escala do balanço da exposição.

→ Iniciar a gravação

Visualizações do balanço da exposição:

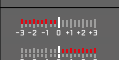
	Exposição correta
	Subexposição ou sobre-exposição pela quantidade indicada
	Subexposição ou sobre-exposição por mais de 3 EV

Nota

- O seletor de velocidades tem de estar encaixado numa das velocidades de obturador gravadas.

DEFINIR VELOCIDADES DE OBTURADOR

A definição da velocidade de obturador é feita em dois passos.

1. com o seletor de velocidades: em todos os níveis
2. com a roda de polegar: definição precisa em 1/3 níveis

Seletor de velocidades	Roda de polegar
Todas as definições de 2 até 1000	Definição precisa da velocidade de obturador em 1/3 passos EV, máxima $\pm 2/3$ EV
Definição de 1+	Velocidades de obturador mais lentas do que 1s (0,6 s a 120 s em 1/3 passos EV)
Definição a 2000	Velocidades de obturador mais rápidas do que 1/1000 s (1/1250 s a 1/16000 s em 1/3 passos EV)

EXEMPLOS DE DEFINIÇÃO PRECISA DA VELOCIDADE DE OBTURADOR

- velocidade de obturador ajustada 1/125 s + rodar a roda de polegar um entalhe para a esquerda = 1/100 s
- velocidade de obturador ajustada 1/500 s + rodar a roda de polegar dois entalhes para a direita = 1/800 s

Notas

- Em alternativa, a definição precisa pode ser realizada por meio do Control Center. Dependendo da ocupação da roda de polegar (ver p. 60), esta é a única possibilidade.
- A velocidade de obturador máximo que pode ser seleccionado é limitado pela taxa de fotogramas definida (**Resolução de vídeo**).

COMANDO DA EXPOSIÇÃO

COMPENSAÇÃO DA EXPOSIÇÃO

Podem ser definidos valores de compensação da exposição no intervalo de ± 3 EV em etapas de $1/3$ EV.

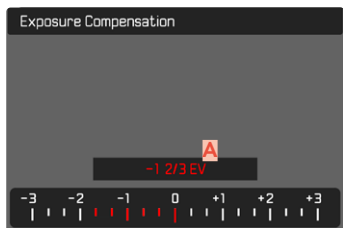

A Valor de correção definido (marcas em 0 = desligado)

Através do controlo da roda de polegar

- No menu principal, seleccionar **Definições de acesso direto**
- Seleccionar **Atribuição da roda**
- Seleccionar **Comp. exp**
- Definir o valor desejado com a roda de polegar

Através do controlo do menu

- No menu principal, seleccionar **Compensação da exposição**
 - Uma escala aparece no ecrã como um submenu.
- Ajustar o valor desejado na escala
 - O valor definido é exibido por cima da escala.
 - Durante o ajuste, pode observar o efeito na imagem do ecrã à medida que se torna mais escuro ou claro.

Notas

- Durante o ajuste, pode observar o efeito na imagem do ecrã à medida que se torna mais escuro ou claro.
- A definição da compensação da exposição é indicada por uma marca na escala de compensação da exposição no rodapé (ver pág. 26).
- Para as correções definidas, independentemente de como foram originalmente introduzidas, é válido o seguinte: permanecem em vigor até serem repostas manualmente para 0, i. e. mesmo que a câmara tenha sido desligada e ligada de novo entretanto.

TIPOS DE GRAVAÇÃO ESPECIAIS

ZOOM DIGITAL

Além da secção de imagem completa da APO-Summicron 1:2/43 ASPH. estão disponíveis outros tamanhos de secção. Correspondem aproximadamente a distâncias focais de 60 mm, 75 mm, 90 mm, 120 mm e 150 mm respetivamente.

Uma moldura aparece no visor em torno da secção de imagem que será vista na imagem. O nível de ampliação é demonstrado como distância focal equivalente, i. e., é indicado qual é a distância focal correspondente à secção de imagem.

Configuração de fábrica: **43 mm** (= nenhum Zoom digital)

DEFINIÇÃO PERMANENTE

- No menu principal, selecionar **Zoom digital**
- Selecionar a definição desejada (**43 mm**, **60 mm**, **75 mm**, **90 mm**, **120 mm**, **150 mm**)

ALTERAR DIRETAMENTE O NÍVEL DE ZOOM

Se a função **Zoom digital** tiver sido atribuída a um botão de função (ver p. 59), o nível de zoom pode ser mudado rapidamente na operação em curso.

- Pressionar o botão de função ocupado com a função **Zoom digital**
 - Na configuração de fábrica, isto é o Botão FN 1 (**13**).
 - Uma moldura aparece no visor em torno da secção de imagem que será vista na imagem.
 - Cada vez que pressionar, a visualização muda ciclicamente entre os níveis de ampliação.
 - O nível definido permanece até que seja feita a próxima alteração.

Notas

- Durante a gravação, a imagem do ecrã é ampliada sobre a secção desejada.
- Ao utilizar o Zoom digital é possível que ocorra uma redução da qualidade da imagem.

Zoom digital	Em gravação	Em reprodução
Zoom digital 60 mm		
Zoom digital 75 mm		
Zoom digital 90 mm		
Zoom digital 120 mm		
Zoom digital 150 mm		

FILMAR DE FORMA TOTALMENTE AUTOMÁTICA

No modo de vídeo totalmente automático, a exposição é comandada pela câmera como em gravações com o controle automático do programa (P). Além disso, também todos os outros fatores relevantes para a exposição, como os valores ISO e a medição da exposição, são comandados automaticamente.

→ No menu principal, selecionar **Modos de Cena**

→ Selecionar **AUTO**

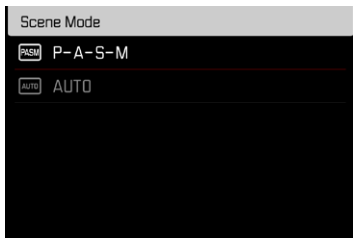

Notas

- O programa selecionado permanece ativado até ser selecionado outro, mesmo depois da câmera ter sido desligada.
- Ao mudar o modo de operação (fotografia/vídeo), o ponto de menu modos de cena é repostado em **P-A-S-M**.
- A função Programa Shift, bem como alguns pontos de menu não estão disponíveis.
- O seletor de velocidades e o anel de abertura não funcionam.

MODO DE REPRODUÇÃO (VÍDEO)

O modo de reprodução destina-se à visualização e gestão das gravações armazenadas. Tanto a mudança do modo de gravação para o modo de reprodução como a maioria das ações ali podem ser realizadas opcionalmente por meio do controlo de gestos ou de botões. Para informações mais pormenorizadas sobre os gestos disponíveis, ver p. 45.

Notas

- As gravações não são automaticamente rodadas no modo de reprodução para utilizar sempre toda a área do ecrã para exibição.
- Os ficheiros, que não foram captados com esta câmara, não podem ser reproduzidos eventualmente com a mesma.
- Em alguns casos, a imagem do ecrã não possui a qualidade habitual ou o ecrã pode permanecer preto e exibir apenas o nome do ficheiro.
- Pode passar do modo de reprodução para o modo de gravação em qualquer altura, tocando no disparador.
- As gravações de vídeo não podem ser ampliadas.

ELEMENTOS DE OPERAÇÃO NO MODO DE REPRODUÇÃO

ELEMENTOS DE OPERAÇÃO NA CÂMERA

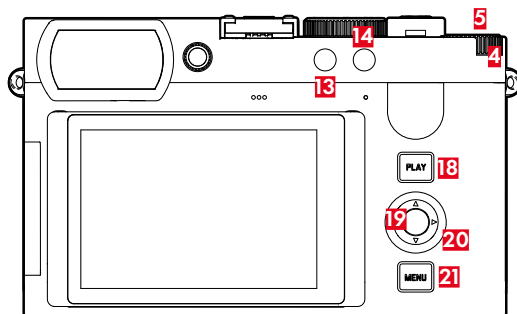

- | | |
|-----------------------------------|-----------------------------|
| 4 Roda de polegar | 18 Botão PLAY |
| 5 Botão da roda de polegar | 19 Botão central |
| 13 Botão FN 1 | 20 Cursor seletor |
| 14 Botão FN 2 | 21 Botão MENU |

ACESSO DIRETO NO MODO DE REPRODUÇÃO

Os botões de função também podem ser ocupados individualmente no modo de reprodução.

Na configuração de fábrica, os botões de função estão ocupados com as seguintes funções:

Botão	Função
Botão FN 13	Apagar individualmente
Botão FN 14	Marcar gravações (Avaliar)

As descrições nos pontos seguintes são baseadas na configuração de fábrica.

Notas

- A função atribuída é independente da visualização atual, assim também pode ser chamada p. ex. diretamente a vista geral de apagamento na visualização de ecrã inteiro.
- A função atribuída não está disponível, se o botão de função comandar um elemento de operação no ecrã (p. ex. no ecrã de apagamento).

ELEMENTOS DE OPERAÇÃO NO ECRÃ

Os elementos de operação no ecrã podem normalmente ser operados intuitivamente através do controlo Touch. No entanto, também podem ser selecionados frequentemente, pressionando um dos três botões à direita do ecrã. Quando aparecem no cabeçalho, um símbolo ao lado do elemento de operação indica o botão correspondente. Quando aparecem na margem do ecrã, são posicionados diretamente ao lado do botão.

Por exemplo, o símbolo de retorno  pode ser selecionado de duas formas:

- Tocar diretamente no símbolo de retorno
- Pressionar o botão correspondente (botão superior = botão **PLAY**)



- A** Elemento de operação "retorno"
- B** Elemento de operação "apagar"
- C** Exibição do botão correspondente

INICIAR/TERMINAR O MODO DE REPRODUÇÃO

Através do controlo Touch

→ Deslizar para cima/para baixo

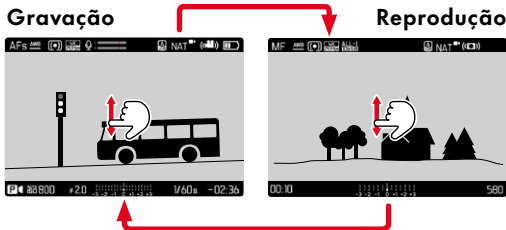

Através do controlo por botões

→ Pressionar o botão **PLAY**

- No ecrã é exibida a gravação realizada por último.
- Se não houver um ficheiro (representável) no cartão de memória inserido, a mensagem **Não existe imagem válida para visualização** aparece.
- Dependendo da visualização atual, o botão **PLAY** tem diferentes funções:

Situação inicial	Depois de pressionar o botão PLAY
Visualização em ecrã inteiro de uma gravação	Modo de gravação
Visualização de várias gravações mais pequenas	Visualização em ecrã inteiro da gravação

SELECIONAR/PERCORRER GRAVAÇÕES

As gravações estão dispostas numa fila horizontal imaginária. A ordenação é realizada estritamente de forma cronológica. Se uma extremidade da série de gravações for alcançada durante o percorrer, a exibição salta para a outra extremidade. Desta forma, todas as gravações podem ser alcançadas em ambas as direções.

INDIVIDUAL

Através do controlo Touch

→ Deslizar para a esquerda/para a direita

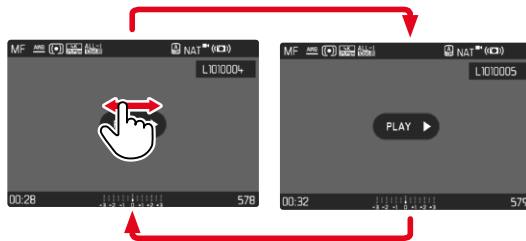

Através do controlo por botões

→ Pressionar o cursor seletor à esquerda/direita

CONTÍNUO

- Deslize para a esquerda/direita e mantenha o dedo na margem do ecrã
- As seguintes gravações passam uniformemente.

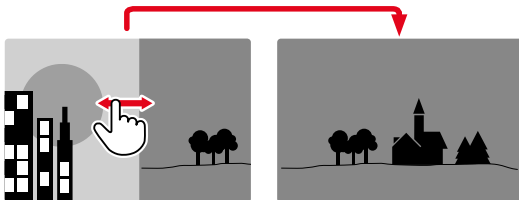

VISUALIZAR INFORMAÇÃO EM MODO DE REPRODUÇÃO

As gravações de vídeo são sempre exibidas com cabeçalho e rodapé e **PLAY**. Não são mostradas quaisquer outras visualizações auxiliares.



Durante a reprodução de uma gravação de vídeo, todas as informações são ocultadas.

EXIBIR VÁRIAS GRAVAÇÕES EM SIMULTÂNEO

Para uma melhor visão geral ou para poder encontrar mais facilmente a gravação desejada, é possível exibir várias gravações em escala reduzida ao mesmo tempo numa visualização geral. Estão disponíveis visualizações gerais com 12 e 30 gravações.

APRESENTAÇÃO GERAL

Através do controlo Touch

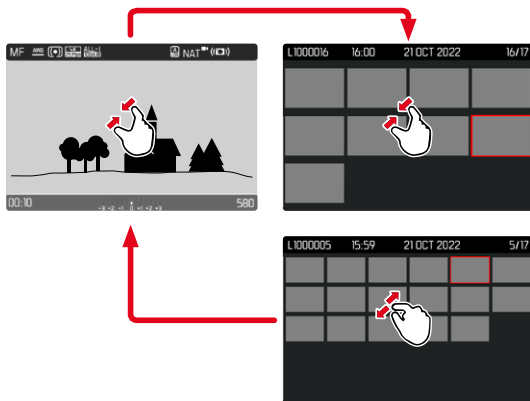

→ Contrair

- A exibição muda para mostrar 12, depois 30 gravações.

Para ir para mais gravações

→ Deslizar para cima/para baixo

Através do controlo por botões

→ Deslocar a roda de plegar para a esquerda

- 12 gravações são exibidas simultaneamente. Ao voltar a rodar, é possível observar 30 gravações ao mesmo tempo.

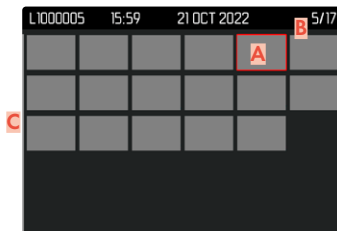
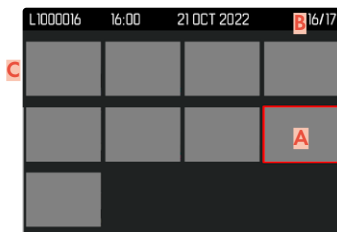

A Gravação atualmente selecionada

B Número da gravação atualmente selecionada

C Barra de deslocamento

A gravação atualmente selecionada é marcada pela moldura vermelha e pode ser selecionada para visualização.

Para navegar entre as gravações

- Pressionar o cursor seletor na direção desejada
- ou
- Manter pressionado o botão **PLAY** e deslocar a roda de polegar

Para exibir a imagem no tamanho normal

Através do controlo Touch

- Expandir
- ou
- Tocar na gravação desejada

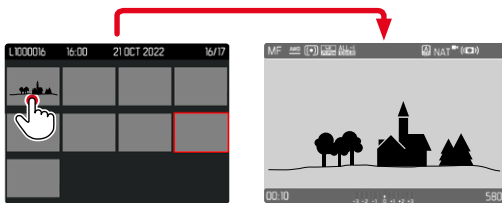

Através do controlo por botões

- Rodar a roda de polegar para a direita
- ou
- Pressionar o botão da roda de polegar / o botão **PLAY** / o botão central

MARCAR/AVALIAR GRAVAÇÕES

As gravações podem ser marcadas como favoritas para uma recuperação mais rápida ou para facilitar o apagamento posterior de múltiplas gravações. A marcação é possível tanto na exibição normal como na vista panorâmica.

Para marcar gravações

- Pressionar Botão FN 2 (i4)
 - A imagem é marcada por meio de ★.
 - Quando visto em tamanho normal, o símbolo aparece na linha de cabeçalho mais à direita, na visualização geral no canto superior esquerdo das gravações reduzidas.

Para chamar a ampliação

- Pressionar Botão FN 2 (i4)
 - A marcação ★ desaparece.

APAGAR GRAVAÇÕES

Há várias maneiras de apagar gravações:

- apagar gravações individuais
- apagar várias gravações
- apagar todas as gravações não marcadas/não avaliadas
- apagar todas as gravações

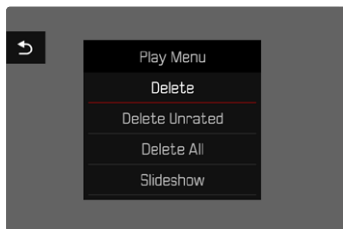

Importante

- Depois de apagadas, as gravações não podem ser recuperadas.

APAGAR GRAVAÇÕES INDIVIDUAIS

→ Pressionar Botão FN 1 (F3)

- O ecrã de apagamento aparece.

ou

→ Pressionar o botão **MENU**

→ Selecionar no menu de reprodução **Apagar**

- O ecrã de apagamento aparece.



→ Selecionar o símbolo de apagamento

(tocar diretamente no símbolo ou pressionar o botão central)

- A gravação é apagada sem qualquer outra consulta.
- O LED pisca durante o processo de apagamento. Isto pode demorar algum tempo.
- A seguir aparece a próxima gravação. Se não houver outra gravação armazenada no cartão, a mensagem **Não existe imagem válida para visualização** aparece.

Para cancelar o apagamento e voltar ao modo de reprodução normal

- Selecionar o símbolo de retorno ↩ (tocar diretamente no símbolo ou pressionar o botão **PLAY**)

Notas

- O ecrã de apagamento só pode ser acedido a partir da visualização geral ao pressionar o botão **MENU**, uma vez que a função de menu **Apagar** do menu de reprodução não está disponível neste contexto.
- Mesmo quando o ecrã de apagamento está ativo, as funções "Percorrer" e "Ampliar" estão sempre disponíveis.

APAGAR VÁRIAS GRAVAÇÕES

Numa síntese de apagamento com doze gravações em escala reduzida, várias gravações podem ser selecionadas e depois apagadas de uma só vez. Pode ser alcançado de duas formas.

- Deslocar a roda de polegar para a esquerda
 - Aparece a visualização geral.
- Pressionar o botão **MENU**
- Selecionar no menu de reprodução **Apagar vários**
 - Aparece a síntese de apagamento.

ou

- Pressionar o botão **MENU**
- Selecionar no menu de reprodução **Apagar**
 - O ecrã de apagamento aparece.
- Deslocar a roda de polegar para a esquerda
 - Aparece a síntese de apagamento.



Qualquer número de gravações pode ser selecionado neste ecrã.

Para selecionar as gravações para eliminação

- Selecionar a gravação desejada
 - Pressionar o botão central/a roda de polegar
- ou
- Tocar na gravação desejada
 - As gravações selecionadas para apagar são marcadas com um símbolo vermelho de apagamento .

Para apagar as gravações selecionadas

- Selecionar o símbolo de apagamento  (tocar diretamente no símbolo ou pressionar o botão central)
 - A consulta **Apagar todos os ficheiros assinalados?** aparece.
- Selecionar **Sim**

Para cancelar o apagamento e voltar ao modo de reprodução normal

- Selecionar o símbolo de retorno  (tocar diretamente no símbolo ou pressionar o botão **PLAY**)

APAGAR TODAS AS GRAVAÇÕES

- Pressionar o botão **MENU**
- Selecionar no menu de reprodução **Apagar todos**

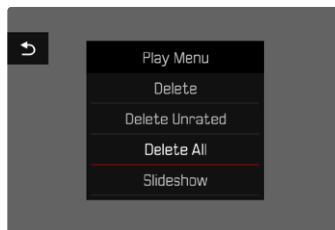

- A consulta **Apagar todos os ficheiros?** aparece.

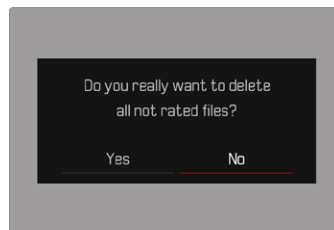

- Selecionar **Sim**

Nota

- Após o apagamento bem sucedido, aparece a seguinte mensagem **Não existe imagem válida para visualização**. Se a operação de apagamento não foi bem-sucedida, a gravação original é novamente exibida. Ao apagar várias ou todas as gravações, pode aparecer temporariamente um ecrã de informação devido ao tempo necessário para processar os dados.

APAGAR GRAVAÇÕES NÃO AVALIADAS

- Pressionar o botão **MENU**
- Selecionar no menu de reprodução **Apagar não avaliados**

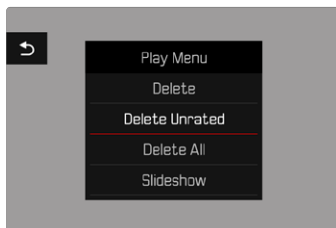

- A consulta **Apagar realmente todos os ficheiros não avaliados?** aparece.
- Selecionar **Sim**
- O LED pisca durante o apagamento. Isto pode demorar algum tempo. A seguir aparecerá a próxima gravação marcada. Se não houver outra gravação guardada no cartão, a mensagem **Não existe imagem válida para visualização** aparece.

APRESENTAÇÃO DE SLIDES

No modo de reprodução, pode ser chamada uma função de apresentação de slides, na qual as gravações são exibidas automaticamente umas a seguir às outras. É possível selecionar, se devem ser exibidas todas as gravações (**Visualizar tudo**), apenas as fotografias (**Apenas imagens**), ou apenas os vídeos (**Apenas vídeos**). Para fotografias, pode selecionar quanto tempo deseja exibir as imagens (**Duração**).

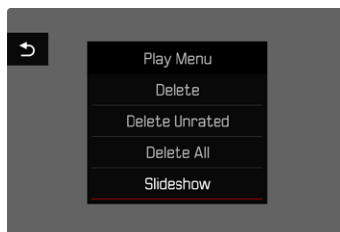

DEFINIR DURAÇÃO

- Pressionar o botão **MENU**
- Selecionar no menu de reprodução **Reprod. autom.**
- Selecionar **Duração**
- Selecionar a duração desejada (**1 s**, **2 s**, **3 s**, **5 s**)

INICIAR A APRESENTAÇÃO DE SLIDES

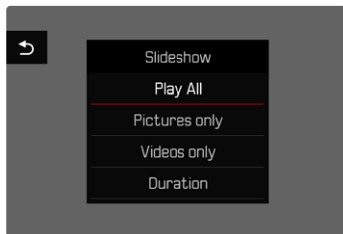

- Pressionar o botão **MENU**
- Selecionar no menu de reprodução **Reprod. autom.**
- Selecionar a definição desejada (**Visualizar tudo**, **Apenas imagens**, **Apenas vídeos**)
 - A apresentação de slides começa automaticamente com as gravações selecionadas e continua infinitamente até ser interrompida.

TERMINAR A APRESENTAÇÃO DE SLIDES

- Pressionar o botão **PLAY**
- ou
- Tocar no botão de disparo
 - A câmara muda para o modo de operação apropriado.

Notas

- Um ecrã intermédio aparece por curto prazo durante a preparação dos dados até que a reprodução comece.
- As definições em **Duração** são mantidas mesmo depois de a câmara ser desligada.

REPRODUÇÃO DE VÍDEO

Quando uma gravação de vídeo é seleccionada no modo de reprodução, aparece no ecrã **PLAY** ▶.

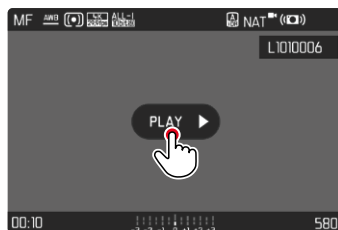

INICIAR REPRODUÇÃO

- Pressionar o botão central
- ou
- Tocar em

CHAMAR OS ELEMENTOS DE CONTROLO

Os elementos de controlo são exibidos quando a reprodução é interrompida.

Através do controlo Touch

→ Tocar num ponto qualquer do ecrã

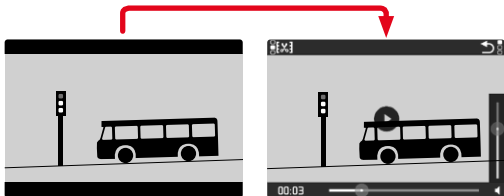

- 1 Função de edição de vídeo
- 2 Parar a reprodução de vídeo
- 3 Momento da reprodução atual
- 4 Barra de estado da reprodução
- 5 Barra de volume

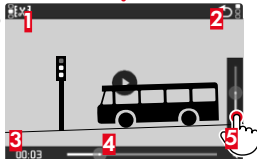

Através do controlo por botões

→ Pressionar o botão central

Nota

- Os elementos de controlo são apagados após aprox. 3 s. Um novo toque ou pressão sobre os botões no ecrã provoca novamente a sua exibição.

INTERROMPER A REPRODUÇÃO

- Tocar num ponto qualquer do ecrã
- ou
- Pressionar o botão central

CONTINUAR A REPRODUÇÃO

Através do controlo Touch

Enquanto os elementos de controlo estão visíveis:

→ Tocar num ponto qualquer do ecrã

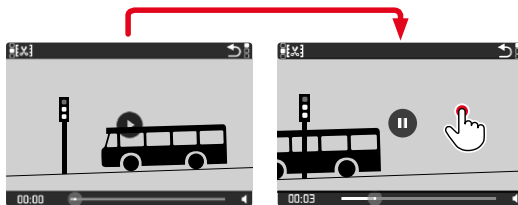

Através do controlo por botões

Enquanto os elementos de controlo estão visíveis:

→ Pressionar o botão central

NAVEGAR PARA QUALQUER PONTO

Enquanto os elementos de controlo estão visíveis:

→ Tocar na posição desejada da barra de estado da reprodução

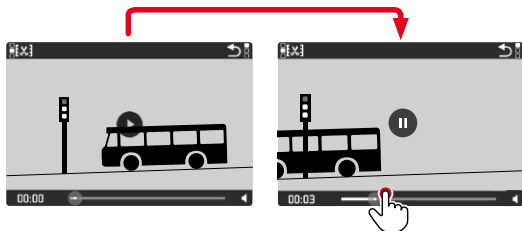

TERMINAR REPRODUÇÃO

Através do controlo Touch

Enquanto os elementos de controlo estão visíveis:

→ Tocar no símbolo de retorno ↶

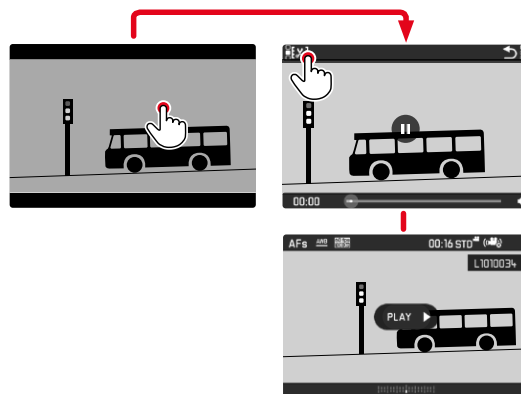

Através do controlo por botões

→ Pressionar o botão **PLAY**

AJUSTAR VOLUME

Através do controlo Touch

Enquanto os elementos de controlo estão visíveis:

- Tocar no símbolo de volume
- Tocar na posição desejada da barra de volume

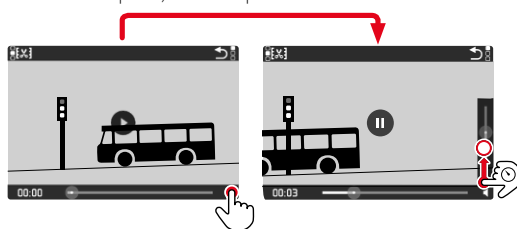

Através do controlo por botões

- Pressionar o cursor seletor para cima/baixo
 - A barra de volume aparece.
- Pressionar o cursor seletor para cima (mais alto) ou para baixo (mais silencioso)

Nota

- Na posição mais baixa da barra, a reprodução do som é desligada, o símbolo de volume muda para 

RECORITAR VÍDEOS

Através do controlo Touch

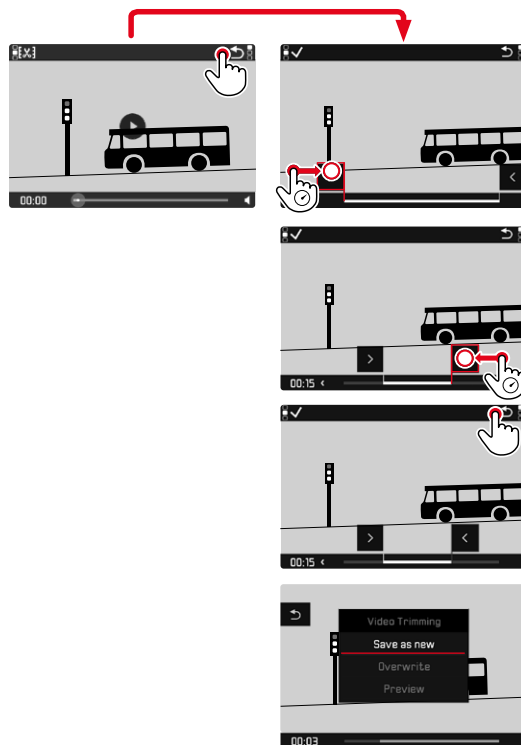

CHAMAR A FUNÇÃO DE CORTE

- Pressionar o botão **MENU**
 - Aparece o ecrã de edição de vídeo, a marca de corte esquerda é marcada a vermelho (= ativo).

MUDAR O PONTO DE CORTE ATIVO

- Pressionar o cursor seletor à esquerda/direita
 - O ponto de corte selecionado é marcado a vermelho (= ativo).

MOVER O PONTO DE CORTE ATIVO

- Rodar a roda de polegar
 - Na parte inferior esquerda do rodapé, é indicado o tempo atualmente selecionado do respetivo ponto de corte. Uma imagem estática da gravação nessa altura aparece em segundo plano.

CORTAR

- Pressionar o botão central para confirmar os cortes
 - O menu **Edição de vídeo** aparece.
- Selecionar no menu **Edição de vídeo** a função desejada
(**Novo vídeo**, **Sobrescrever**, **Pré-visualização**)

Novo vídeo	O novo vídeo também será guardado, o vídeo original também será preservado.
Sobrescrever	O novo vídeo editado é guardado, o vídeo original é apagado.
Pré-visualização	O novo vídeo é exibido. Não é guardado nem apagado do original.

CANCELAR A FUNÇÃO DE CORTE

A função de cultura pode ser cancelada em qualquer altura desde que não tenha sido feita qualquer seleção no menu **Edição de vídeo**.

- Pressionar o botão **PLAY**
 - Aparece o ecrã inicial de reprodução de vídeo.

Notas

- Nos três casos, aparecerá temporariamente um ecrã de nota apropriado, devido ao tempo necessário para processar os dados. O novo vídeo é então exibido.
- Se selecionar **Novo vídeo**, a numeração das gravações existentes não será alterada. O vídeo recentemente criado será adicionado ao final da fila.

OUTRAS FUNÇÕES

As definições descritas neste capítulo aplicam-se tanto ao modo de fotografia como de vídeo de igual forma. Elas estão disponíveis, por isso, tanto no Menu de fotografia como no Menu de vídeo (consultar o capítulo "Operação da câmera" no ponto "Controlo do menu"). Se for realizada uma definição num dos dois modos de operação, ela também se aplica ao outro modo de operação.

REPOR A CÂMERA NA CONFIGURAÇÃO DE FÁBRICA

Com esta função, todas as definições individuais do menu realizadas podem ser repostas para a respetiva configuração de fábrica de uma só vez. Ao mesmo tempo é possível excluir da reposição os perfis de utilizador, as definições Wi-Fi e Bluetooth, bem como a numeração das imagens, independentemente umas das outras.

- No menu principal, seleccionar **Repor câmera**
 - Aparece a consulta **Repor definições básicas?**
- Confirmar a restauração das definições básicas (**Sim**)/recusar (**Não**)
 - Se seleccionar **Não**, a reposição será cancelada e o visor retornará ao menu principal. Se confirmar com **Sim**, há várias consultas sobre as definições opcionalmente redefiníveis.
- Confirmar a reposição dos perfis de utilizador (**Sim**)/recusar (**Não**)
- Confirmar a reposição das definições Wi-Fi e Bluetooth (**Sim**)/recusar (**Não**)
- Confirmar a reposição da numeração das imagens (**Sim**)/recusar (**Não**)
- Confirmar a reposição dos perfis LUT (**Sim**)/rejeitar (**Não**)
- Confirmar a reposição dos perfis Leica Looks (**Sim**)/rejeitar (**Não**)
 - A indicação **Por favor, reiniciar a câmera** é exibida.
- Desligar e voltar a ligar a câmera

Notas

- Após a reposição, a data e hora, bem como o idioma devem ser novamente definidos. As consultas correspondentes aparecem.
- A reposição da numeração das imagens também pode ser feita separadamente no ponto de menu **Repor numeração de imagens** (ver p. 224).

ATUALIZAÇÕES DE FIRMWARE

A Leica está constantemente a trabalhar no desenvolvimento e otimização da sua câmara. Uma vez que muitas das funções da câmara são comandadas exclusivamente pelo software, as melhorias e os alargamentos da gama de funções podem ser instalados na sua câmara numa data posterior. Para este fim, a Leica oferece atualizações de firmware em intervalos irregulares, que estão disponíveis para download na nossa homepage.

Depois de ter registado a sua câmara, a Leica informá-lo-á sobre todas as novas atualizações. Os utilizadores da Leica FOTOS também são informados automaticamente sobre as atualizações de firmware para as suas câmeras Leica.

A instalação de atualizações de firmware pode ser realizada através de dois caminhos diferentes.

- Confortavelmente através da app Leica FOTOS (ver p. 228)
- Diretamente através do menu da câmara

Para determinar que versão de firmware está instalada

- No menu principal, selecionar **Informações da câmera**
 - Ao lado do ponto de menu **Firmware** é visualizada a versão de firmware atual.

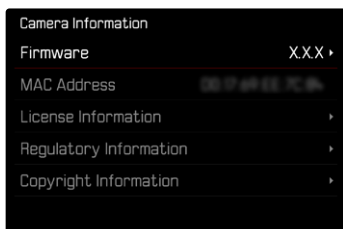

Mais informações sobre o registo, atualizações de firmware ou os seus downloads para a sua câmera, bem como quaisquer alterações e complementos às explicações deste manual de instruções, podem ser encontrados na "Área do Cliente" em:

<https://club.leica-camera.com>

REALIZAR ATUALIZAÇÕES DE FIRMWARE

A interrupção de uma atualização de firmware em curso pode provocar danos graves e irreparáveis no seu equipamento!

Por esta razão, durante a atualização do firmware deve respeitar sobretudo as seguintes indicações:

- Não desligar a câmera!
- Não remover o cartão de memória!
- Não remover a bateria!

Notas

- Se a bateria não estiver suficientemente carregada, aparecerá uma mensagem de aviso. Neste caso, carregue primeiro a bateria e repita o procedimento acima descrito.
- No submenu **Informações da câmera** encontrará dispositivos adicionais e marcas e números de aprovação específicos do país.

PREPARAÇÕES

- Carregar completamente a bateria e colocá-la na câmera
- Remover do cartão de memória todos os ficheiros de firmware eventualmente existentes
 - Recomenda-se que todas as imagens do cartão de memória sejam armazenadas para posteriormente serem formatadas na câmera.
(Atenção: perda de dados! Ao formatar o cartão de memória **todos** os dados no cartão são perdidos.)
- Descarregar o firmware mais recente
- Guardar no cartão de memória
 - O ficheiro de firmware tem de ser armazenado no nível mais superior do cartão de memória (não numa subpasta).
- Colocar o cartão de memória na câmera
- Ligar a câmera

ATUALIZAR O FIRMWARE DA CÂMERA

- Realizar as preparações
- No menu principal, selecionar **Informações da câmera**
- Selecionar **Firmware**
- Selecionar **Iniciar atualização**
 - Aparece uma consulta com informações sobre a atualização.
- Verificar a informação sobre as versões
- Selecionar **Sim**
 - A consulta **Armazenar perfis no cartão SD?** aparece.
- Selecionar **Sim/Não**
 - A atualização começa automaticamente.
 - O LED de estado pisca durante o processo.
 - Após a conclusão com êxito, aparece uma mensagem correspondente com uma solicitação de reinício.
- Desligar e voltar a ligar a câmera

Notas

- Após o reinício, a data e hora, bem como o idioma devem ser novamente definidos. As consultas correspondentes aparecem.
- Quando a atualização é instalada através de Leica FOTOS, estas definições são assumidas automaticamente.

LEICA FOTOS

A câmara pode ser controlada à distância com um smartphone/tablet. Para tal, a app "Leica FOTOS" deve primeiro ser instalada no dispositivo móvel. Além disso a Leica FOTOS disponibiliza uma série de outras funções úteis:

- Georreferenciação para imagens (ver p. 82)
- Transferência de ficheiros
- Mostrar atualizações de firmware
- Disparador automático com tempo de espera selecionável por controlo remoto, p. ex. fotografias de grupo

Uma lista das funções disponíveis, bem como as instruções de utilização podem ser encontradas em Leica FOTOS. Por favor, leia ainda os avisos legais da página 6.

- Digitalizar o seguinte código QR com o dispositivo móvel



ou

- Instalar a aplicação da Apple App Store™/Google Play Store™

SELECIONAR BANDA DE WLAN

A Leica Q3 43 apoia em algumas regiões a utilização de diferentes bandas de frequência WLAN.

- No menu principal, seleccionar **Definições câmara**
- Seleccionar **WLAN**
- Seleccionar **Banda de Wi-Fi**
- Seleccionar a definição desejada

Nota

- Se esta opção não estiver disponível, o ponto de menu aparece destacado a cinzento.

LIGAÇÃO (utilizadores de iPhone)

CONETAR PELA PRIMEIRA VEZ COM O DISPOSITIVO MÓVEL

Na primeira ligação com um dispositivo móvel, deve ser feito um emparelhamento entre a câmara e o dispositivo móvel. Isto é realizado na primeira configuração da câmara com a ajuda do assistente de ligação ou posteriormente através do menu.

ASSISTENTE DE LIGAÇÃO

O assistente de ligação aparece na primeira iniciação da câmara e após a câmara ter sido reposta. Estas definições também estão disponíveis através do ponto de menu **Leica FOTOS**.

Após o idioma ter sido definido, aparece o seguinte ecrã.

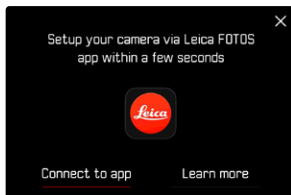

Para iniciar o assistente de ligação

→ Selecionar **Para a app**

Para interromper o assistente de ligação

→ Tocar no ícone no canto superior direito do ecrã

Para voltar atrás um passo

→ Tocar no ícone no canto superior esquerdo do ecrã

POR MEIO DO LEICA FOTOS CABLE (apenas para iPhone)

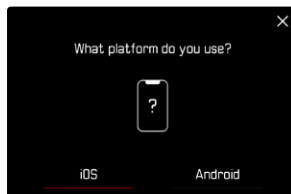

- Selecionar **iOS**
- Aparece o seguinte ecrã.



- Ligar a câmara e o dispositivo móvel com o "Leica FOTOS Cable"
- Seguir as instruções na app Leica FOTOS

POR MEIO DE WLAN

NA CÂMERA

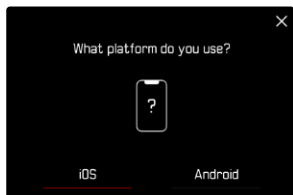

- Selecionar **iOS**
- Aparece o seguinte ecrã.

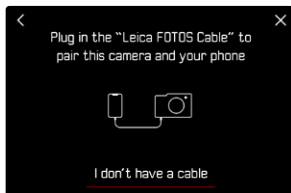

- Selecionar **Não tenho cabo**
- Selecionar **Continuar**
- Esperar até aparecer o código QR no ecrã

NO DISPOSITIVO MÓVEL

- Iniciar Leica FOTOS
- Selecionar "Adicionar câmara"
- Selecionar o modelo de câmara
- Selecionar "Digitalizar código QR"
- Digitalizar código QR
 - A ligação será estabelecida. Isto pode demorar algum tempo.
 - Após uma ligação com sucesso, o LED de estado acende por pouco tempo e a câmara indica uma mensagem correspondente.

SOBRE O MENU

Caso o assistente de ligação não tenha sido utilizado ou outros dispositivos móveis deverão ser ligados, as mesmas definições também estão disponíveis em qualquer altura através do ponto de menu **Leica FOTOS**.

NA CÂMERA

- No menu principal, seleccionar **Leica FOTOS**
- Seleccionar **Emparelhamento**
- Esperar até aparecer o código QR no ecrã

NO DISPOSITIVO MÓVEL

- Iniciar Leica FOTOS
- Seleccionar "Adicionar câmara"
- Seleccionar o modelo de câmara
- Seleccionar "Digitalizar código QR"
- Digitalizar código QR
 - A ligação será estabelecida. Isto pode demorar algum tempo.
 - Após uma ligação com sucesso, o LED de estado acende por pouco tempo e a câmara indica uma mensagem correspondente.

Notas

- O processo de emparelhamento pode demorar alguns minutos.
- O emparelhamento só precisa de ser realizado uma vez para cada dispositivo móvel. A câmara é adicionada à lista de dispositivos conhecidos.
- Quando como modo de conectividade, está definido **Desligar**, a função de Bluetooth está desativada (ver p. 234). Neste caso, o **Emparelhamento** não está disponível e o respetivo ponto de menu está destacado a cinzento.

LIGAR A DISPOSITIVOS CONHECIDOS

POR MEIO DO LEICA FOTOS CABLE (apenas para iPhone)

Com "Leica FOTOS Cable" é possível realizar a ligação de forma especialmente rápida e simples.

- Ligar a câmara e o dispositivo móvel com o "Leica FOTOS Cable"
 - A ligação será estabelecida automaticamente.

POR MEIO DE WLAN

NA CÂMERA

- No menu principal, seleccionar **Leica FOTOS**
- Seleccionar **Conetividade**
- Seleccionar **Modo de desempenha** ou **Modo Eco**

NO DISPOSITIVO MÓVEL

- Iniciar Leica FOTOS
- Seleccionar o modelo de câmara
- Confirmar consulta
 - A câmara liga-se automaticamente ao dispositivo móvel.

LIGAÇÃO (utilizadores de Android)

CONETAR PELA PRIMEIRA VEZ COM O DISPOSITIVO MÓVEL

A ligação é feita via WLAN. Na primeira ligação com um dispositivo móvel, deve ser feito um emparelhamento entre a câmara e o dispositivo móvel. Isto é realizado na primeira configuração da câmara com a ajuda do assistente de ligação ou posteriormente através do menu.

ASSISTENTE DE LIGAÇÃO

O assistente de ligação aparece na primeira iniciação da câmara e após a câmara ter sido reposta. Estas definições também estão disponíveis através do ponto de menu **Leica FOTOS**.

Após o idioma ter sido definido, aparece o seguinte ecrã.

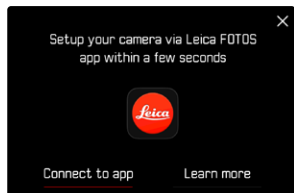

Para iniciar o assistente de ligação

→ Selecionar **Para a app**

Para interromper o assistente de ligação

→ Tocar no ícone no canto superior direito do ecrã

Para voltar atrás um passo

→ Tocar no ícone no canto superior esquerdo do ecrã

NA CÂMERA

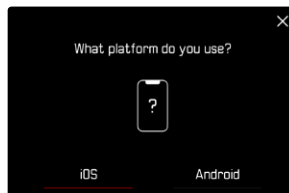

→ Selecionar **Android**

→ Selecionar **Continuar**

→ Esperar até aparecer o código QR no ecrã

NO DISPOSITIVO MÓVEL

→ Iniciar Leica FOTOS

→ Selecionar "Adicionar câmara"

→ Selecionar o modelo de câmara

→ Selecionar "Digitalizar código QR"

→ Digitalizar código QR

- A ligação será estabelecida. Isto pode demorar algum tempo.
- Após uma ligação com sucesso, o LED de estado acende por pouco tempo e a câmara indica uma mensagem correspondente.

SOBRE O MENU

Caso o assistente de ligação não tenha sido utilizado ou outros dispositivos móveis deverão ser ligados, as mesmas definições também estão disponíveis em qualquer altura através do ponto de menu **Leica FOTOS**.

NA CÂMERA

- No menu principal, selecionar **Leica FOTOS**
- Selecionar **Emparelhamento**
- Esperar até aparecer o código QR no ecrã

NO DISPOSITIVO MÓVEL

- Iniciar Leica FOTOS
- Selecionar "Adicionar câmara"
- Selecionar o modelo de câmara
- Selecionar "Digitalizar código QR"
- Digitalizar código QR
 - A ligação será estabelecida. Isto pode demorar algum tempo.
 - Após uma ligação com sucesso, o LED de estado acende por pouco tempo e a câmara indica uma mensagem correspondente.

Notas

- O processo de emparelhamento pode demorar alguns minutos.
- O emparelhamento só precisa de ser realizado uma vez para cada dispositivo móvel. A câmara é adicionada à lista de dispositivos conhecidos.
- Quando como modo de conectividade, está definido **Desligar**, a função de Bluetooth está desativada (ver p. 234). Neste caso, o **Emparelhamento** não está disponível e o respetivo ponto de menu está destacado a cinzento.

LIGAR A DISPOSITIVOS CONHECIDOS

NA CÂMERA

- No menu principal, selecionar **Leica FOTOS**
- Selecionar **Conetividade**
- Selecionar **Modo de desempenha** ou **Modo Eco**

NO DISPOSITIVO MÓVEL

- Iniciar Leica FOTOS
- Selecionar o modelo de câmara
- Confirmar consulta
 - A câmara liga-se automaticamente ao dispositivo móvel.

MODOS DE CONETIVIDADE

Estão disponíveis três opções.

Configuração de fábrica: **Modo de desempenho**

→ No menu principal, seleccionar **Leica FOTOS**

→ Seleccionar **Conetividade**

→ Seleccionar **Modo de desempenho/Modo Eco/Desligar**

	Ligação rápida (Configuração de fábrica)	Prolongamento da vida útil da bateria	Todas as comunicações por rádio desativadas
	Modo de desempenho	Modo Eco	Desligar
Bluetooth (Georreferenciação)	Ligar	Ligar	-
Wi-Fi (Transferência de dados) (Controlo remoto)	Ligado permanentemente A ligação a Leica FOTOS está ativa permanentemente	Ligar/Desligar automaticamente A ligação a Leica FOTOS é realizada automaticamente em caso de necessidade e é terminada, se estiver inativa (≥ 5 min)	-
Temporizador Sleep Wi-Fi	Nunca	Após 5 min	-
Despertar remoto	Sempre possível	Possível até 7 dias após o desligamento da câmara	-

MODO DE DESEMPENHO

O Bluetooth está ativo permanentemente, deste modo a georreferenciação é possível em qualquer altura (se ativada). O Wi-Fi também está permanente ativo. Esta opção disponibiliza o acesso mais rápido para ligação à Leica FOTOS e, deste modo, uma experiência de utilização ideal.

- No menu principal, selecionar **Leica FOTOS**
- Selecionar **Conetividade**
- Selecionar **Modo de desempenho**

MODO DE POUPANÇA DE ENERGIA

O Bluetooth está ativo permanentemente, deste modo a georreferenciação é possível em qualquer altura (se ativada). O Wi-Fi da câmara é ativado durante a transferência de definições ou ficheiros e, de resto, está desligado. Esta opção ajuda a poupar energia.

- No menu principal, selecionar **Leica FOTOS**
- Selecionar **Conetividade**
- Selecionar **Modo Eco**

MODO DE VOO (Desligar)

Se esta opção estiver selecionada, todas as comunicações por rádio são desativadas.

- No menu principal, selecionar **Leica FOTOS**
- Selecionar **Conetividade**
- Selecionar **Desligar**

REALIZAR ATUALIZAÇÕES DE FIRMWARE

A interrupção de uma atualização de firmware em curso pode provocar danos graves e irreparáveis no seu equipamento!

Por esta razão, durante a atualização do firmware deve respeitar sobretudo as seguintes indicações:

- Não desligar a câmara!
- Não remover o cartão de memória!
- Não remover a bateria!
- Não remover a objetiva!

A Leica FOTOS informa-o, se existirem atualizações de firmware para a sua câmara Leica.

- Seguir as instruções na app Leica FOTOS

Notas

- Se a bateria não estiver suficientemente carregada, aparecerá uma mensagem de aviso. Neste caso, carregue primeiro a bateria e repita o procedimento acima descrito.
- Em alternativa, as atualizações de firmware também podem ser instaladas através do menu da câmara (ver p. 225).

CONTROLO REMOTO DA CÂMERA

O controlo remoto permite-lhe tirar fotografias e fazer vídeos a partir do seu dispositivo móvel, ajustar as definições de imagem e transferir dados para o dispositivo móvel. Uma lista das funções disponíveis, bem como as instruções de utilização podem ser encontradas em Leica FOTOS.

REMOTE WAKEUP DA CÂMERA

Quando esta função está ativada na câmara, é possível ativar remotamente a câmara desligada ou em modo standby. O Bluetooth deve ser ativado para isso.

- No menu principal, selecionar **Leica FOTOS**
- Selecionar **Conetividade**
- Selecionar **Modo de desempenho/Modo Eco**
 - A câmara procura os dispositivos conhecidos e conecta-se automaticamente a eles.

Notas importantes

- O Despertar remoto funciona mesmo se a câmara tiver sido desligada no interruptor principal.
- Uma ativação acidental da câmara no Despertar remoto pode levar a captações indesejadas e a um elevado consumo de energia.
- Se o seu próprio dispositivo móvel não estiver atualmente ligado ou se a função Bluetooth no dispositivo móvel estiver desligada, um dispositivo de terceiros, se previamente ligado, pode também ter acesso à câmara. Isto pode permitir o acesso não autorizado aos seus dados ou funções da câmara por terceiros.

Solução

- Ative a função apenas pouco antes de uma utilização prevista.
- Desligar sempre a função imediatamente após a utilização prevista.

CUIDADOS/ARMAZENAMENTO

Se não utilizar a câmera durante muito tempo, recomenda-se o seguinte:

- Desligar a câmera
- Retirar o cartão de memória
- Retirar a bateria (após aprox. 2 meses a hora e data introduzidas serão perdidas)

CORPO DA CÂMERA

- Mantenha o seu equipamento cuidadosamente limpo, pois qualquer sujidade representa também um local de reprodução de microrganismos.
- Limpar a câmera apenas com um pano macio e seco. A sujidade difícil deve primeiro ser humedecida com um detergente fortemente diluído e depois limpa com um pano seco.
- Se a câmera for salpicada com água salgada, humedeça primeiro um pano macio com água da torneira, torça-o bem, e depois limpe a câmera com ele. Em seguida, limpe bem com um pano seco.
- Para remover manchas e impressões digitais, limpe a câmera com um pano limpo e sem pelos. A sujidade mais grosseira em cantos de difícil acesso do corpo da câmera pode ser removida com um pincel pequeno. Não se deve tocar de forma alguma nas lamelas de fecho.
- Guardar a câmera de preferência num recipiente fechado e acolchoado de modo que esta não seja sujeita a abrasão e fique protegida do pó.
- Guardar a câmera num local seco, bem ventilado e protegido de altas temperaturas e humidade. Se a câmera for utilizada num ambiente húmido, é essencial que esteja livre de toda a humidade antes de ser guardada.
- Para evitar infestação por fungos, não deve guardar a câmera num saco de couro durante longos períodos de tempo.
- As bolsas fotográficas, que se tenham molhado durante a utilização, devem ser esvaziadas para evitar danos no seu equipamento por humidade e quais-

quer resíduos de agentes de curtimento de couro que possam ser libertados.

- Todos os rolamentos movidos mecanicamente e superfícies deslizantes da sua câmera são lubrificados. Se a câmera não for utilizada durante um longo período de tempo, deve ser acionada várias vezes a cada três meses, aproximadamente, para evitar que os pontos de lubrificação se tornem resinosos. Recomenda-se também o ajuste e a utilização repetida de todos os outros elementos de operação.
- Quando usado em climas tropicais quentes e húmidos, o equipamento da câmera deve ser exposto ao sol e ao ar tanto quanto possível para a proteção contra infestação por fungos. O armazenamento em recipientes ou sacos bem fechados só é recomendado se também for utilizado um agente de secagem como p. ex. o gel de sílica.

OBJETIVA

- Nas lentes exteriores da objetiva, a remoção do pó com uma escova de pelo macia é normalmente suficiente. No entanto, se estiverem mais sujas, podem ser cuidadosamente limpas com um pano limpo, macio e seguramente isento de corpos estranhos, em movimentos circulares do interior para o exterior. São recomendados panos de microfibra para este fim, que estão disponíveis em lojas especializadas em fotografia e ótica e são guardados num recipiente protetor. Podem ser lavados a temperaturas até 40 °C, mas não usar amaciador de tecidos nem engomá-los. Panos de limpeza de vidros impregnados com substâncias químicas não devem ser utilizados, uma vez que podem danificar as lentes das objetivas.
- Proteção ideal da objetiva frontal em condições desfavoráveis de captação (p. ex. areia, salpicos de água salgada) é conseguida com filtros UVA incolores. Contudo, deve ter-se em conta que eles podem causar reflexos indesejados, como qualquer filtro, em certas situações de contraluz e grandes contrastes.
- A tampa da objetiva também protege a objetiva contra impressões digitais acidentais e chuva.

- Todos os rolamentos movidos mecanicamente e as superfícies deslizantes das suas objetivas são lubrificadas. Quando a objetiva não é utilizada durante muito tempo, o anel de focagem e o anel de abertura devem ser deslocados de tempos a tempos para evitar que os pontos de lubrificação se tornem resinosos.

VISOR/ECRÃ

- Caso se tenha formado humidade de condensação em cima da câmara ou na câmara, deve desligá-la e deixá-la à temperatura ambiente durante cerca de 1 hora. Assim que a temperatura ambiente e a temperatura da câmara se tiverem aproximado, a humidade de condensação desaparece por si.

BATERIA

- As baterias de iões de lítio só devem ser guardadas num estado de carga parcial, ou seja, nem totalmente descarregadas nem carregadas. O nível de carga é exibido na visualização correspondente no ecrã. Se a bateria for guardada durante muito tempo, deverá carregá-la durante aprox. 15 minutos cerca de duas vezes por ano para evitar uma descarga profunda.

CARTÕES DE MEMÓRIA

- Por razões de segurança, os cartões de memória só devem ser guardados no recipiente antiestático correspondente.
- Não guarde cartões de memória num local, onde estejam expostos a altas temperaturas, luz solar direta, campos magnéticos ou descarga estática. Retire sempre o cartão de memória quando não utilizar a câmara durante um período de tempo prolongado.
- Recomenda-se que o cartão de memória seja formatado ocasionalmente, uma vez que a fragmentação que ocorre durante o apagamento pode bloquear alguma da capacidade de memória.

SENSOR

MAPEAMENTO DE PÍXEL

Com o tempo aparecem no sensor de imagem das câmaras digitais píxeis incorretos. A câmara compensa automaticamente os pontos incorretos na imagem, deduzindo a informação detetada nos píxeis adjacentes. Para este fim, os píxeis incorretos têm de ser reconhecidos e registados num processo conhecido como mapeamento de píxel (pixel mapping). Isto é realizado automaticamente cada duas semanas. Em caso de necessidade, a função também pode ser chamada manualmente.

→ No menu principal, selecionar **Definições câmara**

→ Selecionar **Mapeamento de píxel**

→ Selecionar **Sim**

- O mapeamento de píxel está em curso. Isto pode demorar algum tempo.
- A indicação **Por favor, reiniciar a câmara** é exibida.

→ Desligar e voltar a ligar a câmara

Nota

- Esta função não está disponível, se o sensor estiver aquecido.

Problema	Causa possível/a ser verificada	Sugestões de resolução
Problemas com a bateria		
A bateria esvazia-se muito rapidamente	Bateria demasiado fria	Aqueça a bateria (por exemplo, no bolso das calças) e introduza-a apenas diretamente antes da captação
	Bateria demasiado quente	Deixar arrefecer a bateria
	Brilho do ecrã ou EVF com definição muito alta	Reduzir brilho
	Modo poupança de energia não ativo	Ativar Desligamento autom.
	Modo AF constantemente ativo	Selecionar outro modo
	Conexão WLAN permanente	Desativar a WLAN quando não está a ser utilizada
	Utilização permanente do ecrã (p. ex. modo Live View)	Desativar função
	A bateria foi carregada muitas vezes	A bateria atingiu o fim do seu tempo de funcionamento Substituir a bateria
	Tracking AF com AFc ativo	Utilizar AFs ou MF
Pré-visualização das imagens realizadas (Reprodução autom.) ativo	Desativar função	
O carregamento não começa	A orientação da bateria ou a ligação do carregador não está correta	Verificar alinhamento e conexão
O processo de carregamento leva muito tempo	Bateria demasiado fria ou demasiado quente	Carregar a bateria à temperatura ambiente
A lâmpada indicadora de carga acende-se, mas a bateria não está a carregar	Há sujidade nos contactos da bateria	Limpar os contactos com um pano macio e seco
	A bateria foi carregada muitas vezes	A bateria atingiu o fim do seu tempo de funcionamento Substituir a bateria
Problemas com a câmara		
A câmara desliga-se subitamente	Bateria descarregada	Carregar ou substituir a bateria
A câmara não pode ser ligada	Bateria descarregada	Carregar ou substituir a bateria
	Bateria demasiado fria	Aqueça a bateria (por exemplo, no bolso das suas calças)
A câmara desliga-se imediatamente após ser ligada	Bateria descarregada	Carregar ou substituir a bateria
A câmara aquece	Geração de calor durante a gravação de vídeo de alta definição (4K) ou captação contínua com DNG	Sem avaria, em caso de aquecimento forte deixe a câmara arrefecer
A câmara não reconhece o cartão de memória	O cartão de memória não é compatível ou está defeituoso	Retirar o cartão de memória
	O cartão de memória está formatado incorretamente	Formatar o cartão de memória na câmara (Atenção: perda de dados!)

Menus e visualizações		
O visor eletrônico está escuro	Brilho EVF definido demasiado baixo	Ajustar o brilho EVF
Visualização não está em português	-	No menu Language , selecionar a opção Português
O visor eletrônico está escuro	Comutação entre EVF e LCD incorretamente definida	Selecionar a definição apropriada
A imagem do visor está desfocada		Verificar a definição de dioptrias, ajustar a definição de dioptrias se necessário
O ecrã está demasiado escuro ou demasiado brilhante/pouco visível	O brilho está incorretamente definido	Ajustar o brilho do ecrã
	Ângulo de visão demasiado pequeno	Dentro do possível, olhe para o ecrã verticalmente
	Sensor de luminosidade ocultado	Certifique-se de que o sensor de luminosidade não está coberto
O menu de Favoritos não aparece	O menu de favoritos não contém entradas	Adicionar pelo menos uma função
Live View para de repente ou não começa	Câmara fortemente aquecida pela alta temperatura ambiente, operação de visualização em direto mais longa, gravação mais longa de filmes ou disparo contínuo	Deixar arrefecer
O brilho no modo Live View não corresponde ao das imagens	As definições de brilho do ecrã não afetam as imagens	Ajustar as definições do brilho se necessário
	A pré-visualização da exposição não está ativa	Ativar função
Depois de uma imagem ser capturada, o número de imagens restantes não é reduzido	A imagem ocupa pouco espaço de armazenamento	Sem avarias, o número de imagens restantes é aproximadamente determinado
Imagem		
O ruído aparece no ecrã/visor quando o botão de disparo é pressionado ao primeiro ponto de pressão	O reforço é aumentado para ajudar a composição da imagem quando o motivo é pouco iluminado e a abertura do diafragma é reduzida	Nenhuma avaria, as imagens não são afetadas
Ecrã/visor desliga-se após um tempo muito curto	Definições de poupança de energia ativas	Alterar definições, se necessário
O visor desliga-se após a captação/o ecrã escurece após a captação	Carregamento do flash após captação realizada, enquanto isso o ecrã desliga-se	Espere até que o flash esteja carregado
O flash não dispara	Flash não pode ser utilizado com as definições atuais	Ver a lista de definições compatíveis com o modo flash
	Bateria descarregada	Carregar ou substituir a bateria
	Pressionar o botão de disparo enquanto o flash está a carregar	Espere até que o flash esteja completamente carregado
	Função de obturador eletrónica selecionada	Ajustar a definição
	Bracketing da exposição automático ou modo de disparo contínuo ativo	Ajustar a definição

Flash não ilumina totalmente o motivo	Motivo para além do alcance do flash	Trazer o motivo para dentro do alcance do flash
	Flash é ocultado	Certificar-se de que o flash não está coberto por dedos ou objetos
A câmara não pode ser acionada/ botão de disparo desativado/não é possível fazer captação	O cartão de memória está cheio	Substituir o cartão de memória
	O cartão de memória não está formatado	Reformatar o cartão de memória (atenção: perda de dados!)
	O cartão de memória está protegido contra a escrita	Desligue a proteção de escrita no cartão de memória (alavanca pequena na lateral do cartão de memória)
	Sujidade nos contactos do cartão de memória	Limpar os contactos com um pano macio de algodão ou linho
	Cartão de memória danificado	Substituir o cartão de memória
	Sensor sobreaquecido	Deixar arrefecer a câmara
	A câmara desligou-se automaticamente (Desligamento autom.)	Ligar novamente a câmara Desativar o desligamento automático, se necessário
	Os dados de imagem são transferidos para o cartão de memória e a memória intermédia está cheia	Aguardar
	A função de redução do ruído funciona (p. ex. após disparos noturnos com longo tempo de exposição)	Esperar ou desativar a redução do ruído
	Bateria descarregada	Carregar ou substituir a bateria
A câmara processa uma imagem	Aguardar	
A numeração das imagens está esgotada	Ver ponto "Gestão de dados"	
A imagem não é automaticamente focada	AF não está ativada	Ativar AF
Nenhum reconhecimento facial/face não é reconhecida	Face coberta (óculos de sol, chapéu, cabelo comprido, etc.)	Remover objetos perturbadores
	A face ocupa muito pouco espaço na imagem	Mudar a composição da imagem
	Face inclinada ou horizontal	Manter a face direita
	A câmara é mantida num ângulo	Segurar a câmara a direito
A face está mal-iluminada	Usar flash, melhorar a iluminação	
Câmara seleciona objeto/motivo errado	O objeto selecionado erroneamente está mais próximo do centro da imagem do que o objeto principal	Alterar a secção de imagem ou tirar uma fotografia utilizando o bloqueio de focagem
	O objeto selecionado erroneamente é uma face	Desligar o reconhecimento facial
A captação contínua não é possível	A câmara está sobreaquecida e a função foi temporariamente desativada para a proteger	Deixar arrefecer a câmara
A imagem no ecrã parece ruidosa	Função de amplificação da luz do ecrã em ambiente escuro	Nenhuma avaria, as imagens não são afetadas

O armazenamento das imagens demora muito tempo	Redução do ruído ativada para exposição prolongada	Desativar função
	Cartão de memória lento inserido	Utilizar um cartão de memória adequado
O balanço de branco manual não é possível	O motivo é demasiado escuro ou demasiado claro	
A câmara não foca	Parte do motivo desejado demasiado perto da câmara	Selecionar modo macro
	Parte do motivo desejado muito distante	Terminar modo macro
	Motivo não adequado para AF	Utilizar bloqueio de foco/armazenamento de nitidez ou selecionar foco manual
Campo de medição AF marcado a vermelho quando a AF está ativa, imagens desfocadas	Focagem sem sucesso	Tentar novamente a focagem
Sem campo de medição AF selecionável	Anel de focagem não em posição AF	Ajustar o anel de focagem para a posição AF
	O controlo automático do campo de medição ou o reconhecimento facial no modo AF está selecionado	Selecionar outro controlador
	Um dos modos de cena está ativo	Em Modos de Cena , selecionar a definição P-A-S-M
	Reprodução de imagem ativa	Desligar a reprodução
	Câmara em Standby	Pressionar o botão de disparo para o primeiro ponto de pressão
A luz auxiliar AF não acende	A câmara está no modo de gravação de vídeo	Mudar o modo
	Função não ativa	Ativar AF
Gravações de vídeo		
A gravação de vídeo não é possível	A câmara está sobreaquecida e a função foi temporariamente desativada para a proteger	Deixar arrefecer a câmara
A gravação de vídeo para por si só	Duração máxima de um disparo simples atingido	
	A velocidade de registo do cartão de memória é demasiado lenta para a resolução de vídeo/compressão selecionada	Insira outro cartão de memória ou altere o método de armazenamento
No modo de vídeo, L-Log não é selecionável	Como formato de vídeo, não foi selecionado nenhum formato de 10 bits	No formato de vídeo, comutar para formato de 10 bit ou para MOV
Reprodução e gestão das imagens		
As imagens selecionadas não podem ser apagadas	Algumas das imagens selecionadas estão protegidas contra a escrita	Remover a proteção de escrita (utilizando o dispositivo com o qual o ficheiro foi originalmente protegido contra a escrita)
A numeração dos ficheiros não começa em 1	O cartão de memória já contém imagens	Ver ponto "Gestão de dados"
As definições da data e da hora estão incorretas ou em falta	A câmara não é utilizada há muito tempo (especialmente com a bateria removida)	Insira uma bateria carregada e faça novas definições

Os carimbos de hora e data nas fotografias não estão corretos	Hora ajustada incorretamente	Ajustar corretamente a hora Atenção: as definições da hora são perdidas se a bateria não for utilizada durante um período longo de tempo ou for armazenada com a bateria vazia
Os carimbos de hora e data nas fotografias não estão corretos	Definição não observada	Não pode ser apagado posteriormente Desativar a função, se necessário
As imagens estão danificadas ou faltam	O cartão de memória foi removido enquanto a lâmpada indicadora estava a piscar	Não retire o cartão enquanto a lâmpada indicadora estiver a piscar. Carregue a bateria.
	Formatar o cartão incorretamente ou danificado	Reformatar o cartão de memória (Atenção: perda de dados!)
A última imagem não é exibida no ecrã	Pré-visualização não ativa	Ativar Reprodução autom.
Partes das minhas cenas de vídeo não estão completas na imagem	A diferença da relação de aspeto entre a câmara e o meio de reprodução	Ajustar a relação de aspeto correta na câmara
Qualidade da imagem		
Imagem demasiado brilhante	Sensor de luz escondido durante a captação	Certifique-se de que o sensor de luz está livre quando realizar uma captação
Ruído de imagem	Longos tempos de exposição (> 1 s)	Ativar a função de redução do ruído com exposição prolongada
	Sensibilidade ISO demasiado elevada	Diminuir a sensibilidade ISO
Cores artificiais	O balanço de branco não está definido/está definido incorretamente	Adaptar o balanço de branco à fonte de luz ou realizar manualmente
Manchas brancas redondas, semelhantes a bolhas de sabão	Fotografia com flash em ambientes muito escuros: reflexos de partículas de pó	Desligar o flash
As imagens estão desfocadas	A objetiva está suja	Limpar a objetiva
	A objetiva está bloqueada	Manter os objetos afastados da objetiva
	A câmara foi movida durante a captação	Utilizar o flash
		Montagem da câmara sobre um tripé
Função macro	Utilizar a velocidade de obturador mais rápida	
As imagens estão desfocadas	Selecionar o modo correspondente	
	Flash ativo mesmo em ambientes brilhantes	Alterar modo flash
	Forte fonte de luz na imagem	Evitar fontes de luz fortes na imagem
	(Metade) da luz traseira cai dentro da objetiva (também de fontes de luz fora da área da captação)	Usar o para-sol ou mudar o motivo
Tempo de exposição selecionado demasiado longo	Selecionar um tempo de exposição mais curto	
Desfocado/estabilizador de imagem não funciona	Captação em local escuro sem flash	Utilizar tripé
Imagens granuladas ou ruído de imagem	Sensibilidade ISO demasiado elevada	Diminuir a sensibilidade ISO

Faixas horizontais	Captação com obturador eletrónico sob fontes de luz tais como lâmpada fluorescente ou lâmpada LED	Tente velocidades de obturador mais rápidas
Cores e brilho distorcidas	Captação com fontes de iluminação artificiais ou brilho extremo	Realizar balanço de branco ou selecionar predefinições de iluminação
Não são exibidas imagens	Falta cartão de memória	Colocar cartão de memória
	As imagens foram realizadas com outra câmara	Transferência de imagens para outro dispositivo para exibição
As imagens não podem ser exibidas	O nome do ficheiro da imagem foi alterado com um computador	Utilizar software apropriado para transferência de imagens do computador para a câmara
Qualidade de vídeo		
Gravações de filmes com cintilação/formação de riscas	Interferência da fonte de luz na iluminação artificial	No Formato de vídeo/resolução , selecionar uma taxa de fotogramas diferente (adequada à frequência de rede da corrente alternada local)
Ruídos de câmara em gravações de vídeo	Rodas de ajuste acionadas	Não utilizar as rodas de ajuste durante a gravação de vídeo
Falta som durante a reprodução do vídeo	Volume de reprodução definido demasiado baixo	Aumentar o volume de reprodução
	Microfone ocultado durante a captação	Certifique-se de que o microfone está desobstruído durante a captação
	Os altifalantes estão cobertos	Manter os altifalantes livres durante a reprodução
	Microfone foi desativado durante a captação	Ligar o microfone
Cintilação ou faixas horizontais em vídeos	Os sensores CMOS mostram este fenómeno com fontes de luz tais como lâmpadas LED ou lâmpadas fluorescentes	Eventual melhoria através de seleção manual de uma velocidade de obturador fixa (p. ex. 1/100 s)
Smartphones/WLAN		
A ligação WLAN é interrompida	A câmara desliga-se quando sobreaquece (função de proteção)	Deixar arrefecer a câmara
Emparelhamento com um dispositivo móvel não é possível	Para o dispositivo móvel, já foi feito um emparelhamento com a câmara	No dispositivo móvel, apagar o registo da câmara armazenado nas definições Bluetooth e repetir o emparelhamento
A ligação com dispositivo móvel/transferência de imagens não funciona	Dispositivo móvel demasiado distante	Reduzir a distância
	Interferência de outros dispositivos próximos, por exemplo, telemóveis ou fornos micro-ondas	Aumentar a distância a fontes de interferência
	Interferência de múltiplos dispositivos móveis nas proximidades	Realizar a ligação de novo/remover outros dispositivos móveis
	O dispositivo móvel já está ligado a outro dispositivo	Verificar conexões
A câmara não é exibida no ecrã de configuração WLAN do dispositivo móvel	O dispositivo móvel não reconhece a câmara	Desligar e voltar a ligar a função WLAN no dispositivo móvel

VISÃO GERAL DO MENU

BOTÕES DE FUNÇÃO

Os seguintes elementos de operação estão disponíveis para o acesso direto (ver p. 59).

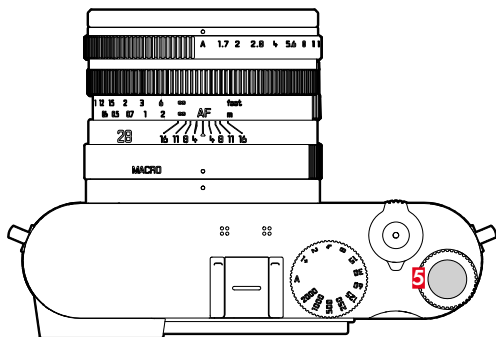

5 Botão da roda de polegar

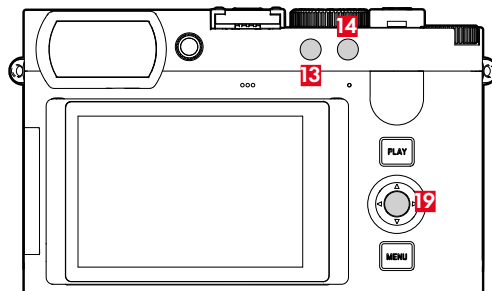

13 Botão FN 1

14 Botão FN 2

19 Botão central

LEGENDA

◆ = Acessíveis por meio do Control Center ★ = Disponível para o menu de favoritos

● = Disponível para os botões de função

● = Configuração de fábrica dos botões de função

ACESSO DIRETO

Função	FOTOGRAFIA			VÍDEO			Página
	Control Center	Favoritos	Botões de função	Control Center	Favoritos	Botões de função	
Fotografia - Vídeo*	◆		● ● 14	◆		● ● 14	183
Mudar perfis de informação			● ● 19				44, 139
Zoom digital							47, 125, 183, 205
Armazenamento dos valores medidos							
AF-L + AE-L			●				95, 118
AE-L			●				116, 118
AF-L			●				95, 118
Mudar Video Gamma						●	
Ampliação			●			● ● 19	44, 98, 102, 139, 189, 193
Modo de disparo	◆	★	●				92, 120–126
Disparo com intervalo		★	●				121–122, 145
Variação da exposição		★	●				123
Disparador automático		★	●				124
Focagem		★	●			●	84–96, 100, 174, 185–187, 192
Modo de focagem	◆	★	●	◆	★	●	93, 185
Modo AF	◆	★	●	◆	★	●	94, 186
Luz auxiliar AF			●				91

* Algumas funções só estão disponíveis através de acesso direto. Elas estão indicadas no início da tabela.

Assistente de focagem		★	●			★	●		87, 100, 101, 178, 192
Ampliação autom.			●				●		101, 192
Focus peaking			●				●		87, 100, 178, 192
Touch AF			●				●		84–85, 174–175
Touch AF em utilização EVF			●				●		85, 175
Posição inicial perseguição AF		★				★			96, 187
Medição da exposição	◆	★	●		◆	★	●		108, 199
Compensação da exposição	◆	★	●		◆	★	●		119, 123, 204
ISO	◆	★	●	● (5)	◆	★	●	● (5)	60, 103, 194–196
Definições ISO auto.		★	●			★	●		103–104, 135, 195
Balanco de branco	◆	★	●		◆	★	●		105–106, 197–198
Cartão cinzento		★	●			★	●		106, 197
Temperatura de cor			●				●		107, 198
Formato de ficheiro fotografia	◆	★	●						70
Resolução DNG	◆	★	●						71
Definições JPG		★							71, 74–78
Resolução JPG	◆	★	●						71, 126
Estilo de Imagem	◆	★	●						72–75
Leica Looks		★	●			★	●		72, 75, 158, 161
iDR		★	●			★	●		78, 162, 169
Modos de Cena	◆	★	●		◆		●		110–113, 127, 200–206

Estabilização da imagem ótica	★	●			●	77, 168	
Relação de aspeto fotografia	★					72	
Correção da perspetiva		●				128–129	
Tipo do obturador	★	●				107, 115	
Definições Flash	★	●				134–136	
Pré-visualização da exposição	★	●				113, 116	
Redução do ruído (exp. prolong.)	★	●				76	
Definições de acesso direto	★			★		59–60, 119, 204	
Editar favoritos	★			★		59	
Botão FN 1	★			★		60	
Botão FN 2	★			★		60	
Botão central	★			★		60	
Botão da roda de polegar	★			★		60	
Atribuição da roda	★	●		★	●	60, 119, 204	
Reprodução auto.						120, 138, 153	
Compens. exposição Flash						136	
Formato de vídeo/resolução				◆	★	●	158, 200
MOV					★		158
MP4					★		158
Definições de vídeo					★		160–169
Ganho de microfone				◆		●	161
Vídeo Gamma						●	158–167
Perfil LUT						●	166–167
Estilo de vídeo				◆	★	●	158–162
Definições estilo de vídeo					★		160

Zoom digital		★	●	● 13		★	●	● 13	47, 125, 183, 205
Perfil de utilizador	◆	★	●		◆	★	●		61–63
Assistentes de captação		★				★			24, 85–89, 176–180
Clipping / Zebra			●						89, 177
Definições de visualização		★				★			67–68
EVF-LCD		★	●			★	●		67
Brilho LCD		★				★			67
Brilho EVF		★				★			67
Frequência de imagens EVF		★				★			68
Leica FOTOS	◆	★	●		◆	★	●		229–236
Formatar cartão		★	●			★	●		79–170
Definições câmara									32, 64–69, 81–83, 172, 228, 239
Sinal acústico			●						69, 91, 181

ACESSO DIRETO NO MODO DE REPRODUÇÃO

Função	Reprodução (fotografia/vídeo)		Página
	Menu de reprodução	Botões de função	
Mudar perfis de informação		● (19)	44, 139
Avaliar		● (14)	139, 209
EVF-LCD		●	67
Zoom (apenas para fotografias)		● (5)	
Apagar individualmente	●	● (13)	44, 139, 209
Apagar vários	●	●	150, 215
Apagar não avaliados	●	●	152, 217
Apagar todos	●	●	151, 216
Reprod. autom.	●	●	153–154

DADOS TÉCNICOS

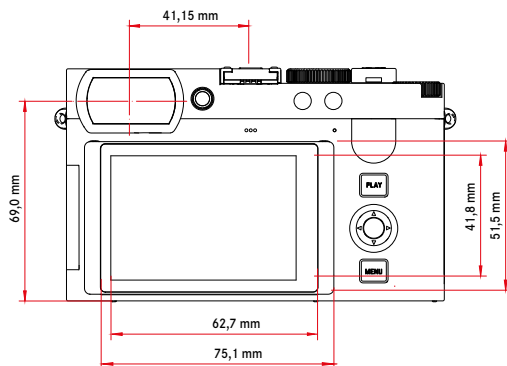
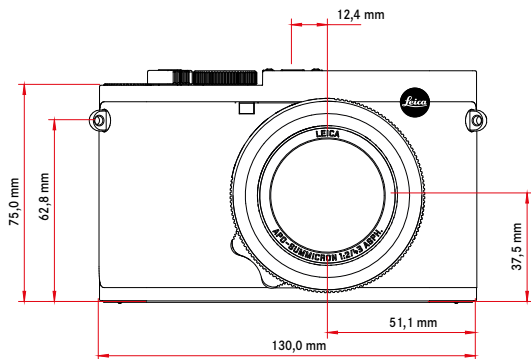
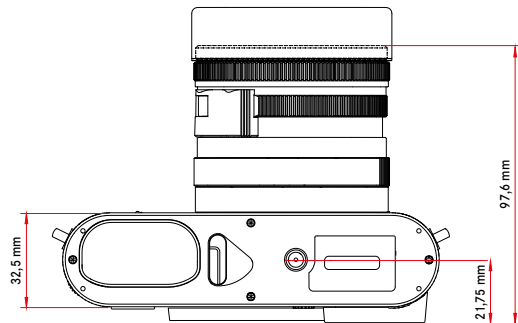
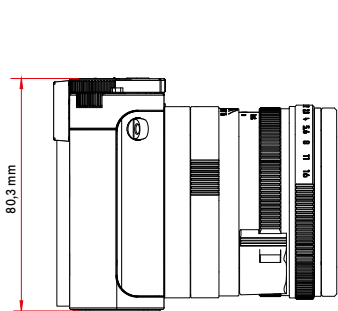

LEICA Q3 43

CÂMERA

Tipo de câmera

Câmera compacta digital de 35 mm

N.º de tipo

6506

N.º de encomenda

19 084 EU/US/CN, 19 085 JP, 19 086 ROW

Memória cache

8 GB

Capacidade dependente da taxa de fotogramas e do formato de imagem, indicação aproximada (número de imagens possíveis na memória cache)

	DNG	DNG + JPG	JPG
15 fps	63	63	67
9 fps	70	66	76
7 fps	74	69	83
4 fps	83	72	104
2 fps	164	88	947

Dispositivo de armazenamento

UHS-II (recomendado), UHS-I, cartão de memória SD/SDHC/SDXC

Material

Caixa totalmente metálica: magnésio fundido sob pressão, capa de couro

Classe de proteção IP52

Condições de funcionamento

0°C a +40°C

Interfaces

Sapata para acessórios ISO com contactos de controlo adicionais para unidades de flash Leica, tomada HDMI tipo D, USB 3.1 Gen 2 tipo C até 10 Gbps

Encaixe do tripé

A 1/4 DIN 4503 (1/4") de aço inoxidável no fundo

Medidas (LxAxP)

130 x 80 x 97,6 mm

Peso

Aprox. 793 g/709 g (com/sem bateria)

SENSOR

Tamanho do sensor

Sensor CMOS, 62,39 MP/60,3 MP (total/efetivo)

Processador

Leica Maestro Serie (Maestro IV)

Filtro

Filtro de cor RGB, filtro UV/IR, sem filtro passa-baixo

Formatos do ficheiro

Fotografia: DNG™ (dados brutos), DNG + JPG, JPG (DCF 2.0, Exif 2.31)

Video:

MP4	h.265	AAC	48 kHz/16 bit
	h.264	AAC	48 kHz/16 bit
MOV	h.265	LPCM	48 kHz/24 bit
	h.264	LPCM	28 kHz/24 bit
	ProRes	LPCM	28 kHz/24 bit

Resolução da fotografia

DNG™	9520 x 6336 píxeis (60,3 MP)
	7404 x 4928 píxeis (36,5 MP)
	5288 x 3518 píxeis (18,6 MP)
JPG	9520 x 6336 píxeis (60,3 MP)
	7392 x 4928 píxeis (36,4 MP)
	5280 x 3504 píxeis (18,5 MP)

Tamanho do ficheiro

DNG™ aprox. 70 MB, em função da resolução e do conteúdo da imagem

JPG: em função da resolução e do conteúdo da imagem

Video: comprimento máx.: 29 min

Intensidade de cor

DNG™: 14 bit

JPG: 8 bit

Espectro de cor

Fotografia: sRGB

Resolução de vídeo

	Resolução
C8K (17:9)	8192 x 4320
8K (16:9)	7680 x 4320
C4K (17:9)	4096 x 2160
4K (16:9)	3840 x 2160
Full HD (16:9)	1920 x 1080

Taxa de fotogramas de vídeo/taxa de bits

MOV C8K				
MOV C8K (registo em SD)				
29,97 fps	C8K 4:2:0 / 10 bit	h.265	L-GOP	300 Mbps
25,00 fps	C8K 4:2:0 / 10 bit	h.265	L-GOP	300 Mbps
24,00 fps	C8K 4:2:0 / 10 bit	h.265	L-GOP	300 Mbps
23,98 fps	C8K 4:2:0 / 10 bit	h.265	L-GOP	300 Mbps
MOV C8K (saída HDMI sem HLG/L-Log e sem registo em SD)				
29,97 fps	8K 4:2:0 / 8 bit	h.265	L-GOP	300 Mbps
25,00 fps	8K 4:2:0 / 8 bit	h.265	L-GOP	300 Mbps
24,00 fps	8K 4:2:0 / 8 bit	h.265	L-GOP	300 Mbps
23,98 fps	8K 4:2:0 / 8 bit	h.265	L-GOP	300 Mbps
MOV C8K (saída HDMI com HLG/L-Log ou durante registo em SD)				
29,97 fps	C4K 4:2:2 / 10 bit	h.265	L-GOP	300 Mbps
25,00 fps	C4K 4:2:2 / 10 bit	h.265	L-GOP	300 Mbps
24,00 fps	C4K 4:2:2 / 10 bit	h.265	L-GOP	300 Mbps
23,98 fps	C4K 4:2:2 / 10 bit	h.265	L-GOP	300 Mbps
MOV 8K				
MOV 8K (registo em SD)				
29,97 fps	8K 4:2:0 / 10 bit	h.265	L-GOP	300 Mbps
25,00 fps	8K 4:2:0 / 10 bit	h.265	L-GOP	300 Mbps
24,00 fps	8K 4:2:0 / 10 bit	h.265	L-GOP	300 Mbps
23,98 fps	8K 4:2:0 / 10 bit	h.265	L-GOP	300 Mbps
MOV 8K (saída HDMI sem HLG/L-Log e sem registo em SD)				
29,97 fps	8K 4:2:0 / 8 bit	h.265	L-GOP	300 Mbps
25,00 fps	8K 4:2:0 / 8 bit	h.265	L-GOP	300 Mbps
24,00 fps	8K 4:2:0 / 8 bit	h.265	L-GOP	300 Mbps
23,98 fps	8K 4:2:0 / 8 bit	h.265	L-GOP	300 Mbps
MOV 8K (saída HDMI com HLG/L-Log ou durante registo em SD)				
29,97 fps	4K 4:2:2 / 10 bit	h.265	L-GOP	300 Mbps
25,00 fps	4K 4:2:2 / 10 bit	h.265	L-GOP	300 Mbps
24,00 fps	4K 4:2:2 / 10 bit	h.265	L-GOP	300 Mbps
23,98 fps	4K 4:2:2 / 10 bit	h.265	L-GOP	300 Mbps
MOV C4K				
59,94 fps	4:2:2 / 10 bit (SD & HDMI)	h.264	ALL-I	600 Mbps
50,00 fps	4:2:2 / 10 bit (SD & HDMI)	h.264	ALL-I	600 Mbps
48,00 fps	4:2:2 / 10 bit (SD)	h.264	ALL-I	600 Mbps
	24,00 fps 4:2:2 / 10 bit (HDMI)			

47,95 fps	4:2:2 / 10 bit (SD)	h.264	ALL-I	600 Mbps
	23,98 fps 4:2:2 / 10 bit (HDMI)			
29,97 fps	4:2:2 / 10 bit (SD & HDMI)	h.264	ALL-I	400 Mbps
25,00 fps	4:2:2 / 10 bit (SD & HDMI)	h.264	ALL-I	400 Mbps
24,00 fps	4:2:2 / 10 bit (SD & HDMI)	h.264	ALL-I	400 Mbps
23,98 fps	4:2:2 / 10 bit (SD & HDMI)	h.264	ALL-I	400 Mbps
MOV 4K				
59,94 fps	4:2:2 / 10 bit (SD & HDMI)	h.264	ALL-I	600 Mbps
50,00 fps	4:2:2 / 10 bit (SD & HDMI)	h.264	ALL-I	600 Mbps
48,00 fps	4:2:2 / 10 bit (SD)	h.264	ALL-I	600 Mbps
	24,00 fps 4:2:2 / 10 bit (HDMI)			
47,95 fps	4:2:2 / 10 bit (SD)	h.264	ALL-I	600 Mbps
	23,98 fps 4:2:2 / 10 bit (HDMI)			
29,97 fps	4:2:2 / 10 bit (SD & HDMI)	h.264	ALL-I	400 Mbps
25,00 fps	4:2:2 / 10 bit (SD & HDMI)	h.264	ALL-I	400 Mbps
24,00 fps	4:2:2 / 10 bit (SD & HDMI)	h.264	ALL-I	400 Mbps
23,98 fps	4:2:2 / 10 bit (SD & HDMI)	h.264	ALL-I	400 Mbps
MOV FHD				
119,88 fps	4:2:2 / 10 bit (SD & HDMI)	h.264	ALL-I	400 Mbps
100,00 fps	4:2:2 / 10 bit (SD & HDMI)	h.264	ALL-I	400 Mbps
59,94 fps	4:2:2 / 10 bit (SD & HDMI)	h.264	ALL-I	200 Mbps
50,00 fps	4:2:2 / 10 bit (SD & HDMI)	h.264	ALL-I	200 Mbps
48,00 fps	4:2:2 / 10 bit (SD)	h.264	ALL-I	200 Mbps
	24,00 fps 4:2:2 / 10 bit (HDMI)			
47,95 fps	4:2:2 / 10 bit (SD)	h.264	ALL-I	200 Mbps
	23,98 fps 4:2:2 / 10 bit (HDMI)			
29,97 fps	4:2:2 / 10 bit (SD & HDMI)	h.264	ALL-I	200 Mbps
25,00 fps	4:2:2 / 10 bit (SD & HDMI)	h.264	ALL-I	200 Mbps
24,00 fps	4:2:2 / 10 bit (SD & HDMI)	h.264	ALL-I	200 Mbps
23,98 fps	4:2:2 / 10 bit (SD & HDMI)	h.264	ALL-I	200 Mbps
MOV FHD câmara lenta				
Sensor: 119,88 fps	4:2:0 / 10 bit (SD & HDMI)	h.265	L-GOP	100 Mbps
Gravação/saída: 29,97 fps				
Sensor: 100,00 fps	4:2:0 / 10 bit (SD & HDMI)	h.265	L-GOP	100 Mbps
Gravação/saída: 25,00 fps				
MOV FHD ProRes				
59,94 fps	422HQ	ProRes		454 Mbps
50,00 fps	422HQ	ProRes		378 Mbps
29,97 fps	422HQ	ProRes		227 Mbps
25,00 fps	422HQ	ProRes		189 Mbps
24,00 fps	422HQ	ProRes		182 Mbps
23,98 fps	422HQ	ProRes		181 Mbps

MP4 8K				
MP4 8K (registro em SD)				
29,97 fps	8K 4:2:0 / 10 bit	h.265	L-GOP	300 Mbps
25,00 fps	8K 4:2:0 / 10 bit	h.265	L-GOP	300 Mbps
23,98 fps	8K 4:2:0 / 10 bit	h.265	L-GOP	300 Mbps
MP4 8K (saída HDMI sem registro em SD)				
29,97 fps	8K 4:2:0 / 8 bit	h.265	L-GOP	300 Mbps
25,00 fps	8K 4:2:0 / 8 bit	h.265	L-GOP	300 Mbps
23,98 fps	8K 4:2:0 / 8 bit	h.265	L-GOP	300 Mbps
MP4 8K (saída HDMI enquanto registro em SD)				
29,97 fps	4K 4:2:2 / 10 bit	h.265	L-GOP	300 Mbps
25,00 fps	4K 4:2:2 / 10 bit	h.265	L-GOP	300 Mbps
23,98 fps	4K 4:2:2 / 10 bit	h.265	L-GOP	300 Mbps
MP4 4K				
59,94 fps	4:2:0 / 10 bit (SD & HDMI)	h.265	L-GOP	100 Mbps
50,00 fps	4:2:0 / 10 bit (SD & HDMI)	h.265	L-GOP	100 Mbps
29,97 fps	4:2:0 / 8 bit (SD & HDMI)	h.264	L-GOP	100 Mbps
25,00 fps	4:2:0 / 8 bit (SD & HDMI)	h.264	L-GOP	100 Mbps
23,98 fps	4:2:0 / 8 bit (SD & HDMI)	h.264	L-GOP	100 Mbps
MP4 FHD				
59,94 fps	4:2:0 / 8 bit (SD & HDMI)	h.264	L-GOP	28 Mbps
50,00 fps	4:2:0 / 8 bit (SD & HDMI)	h.264	L-GOP	28 Mbps
29,97 fps	4:2:0 / 8 bit (SD & HDMI)	h.264	L-GOP	20 Mbps
25,00 fps	4:2:0 / 8 bit (SD & HDMI)	h.264	L-GOP	20 Mbps
23,98 fps	4:2:0 / 8 bit (SD & HDMI)	h.264	L-GOP	24 Mbps

VISOR/ECRÃ

Visor (EVF)

Resolução: 5 760 000 pontos de imagem (Dots), 120 fps, ampliação: 0,79 vezes com uma relação de aspecto de 4:3/0,76 vezes com uma relação de aspecto de 3:2, cobertura de imagem: 100 %, posição de saída da pupila: 20,75 mm, ajustável de -4 dpt até +2 dpt, com sensor ocular para comutação automática entre visor e ecrã, atraso temporal 0,005 s

Ecrã

LCD TFT de 3", aprox. 1 843 200 pontos de imagem (Dots), 384 ppi, relação de aspecto 3:2, ecrã tátil

OBTURADOR

Tipo do obturador

Obturador central mecânico ou obturador eletrónico opcional

Velocidades de obturador

Obturador mec.: 120 s até 1/2000 s

Função de obturador eletr.: 1 s até 1/16000 s

Sincronização Flash: até 1/2000 s

Botão de disparo

De dois níveis

(1.º nível: ativação da eletrónica da câmara incluindo autofocagem medição da exposição; 2.º nível: disparo)

Disparador automático

Tempo de espera: 2 s ou 12 s

Modo de disparo

Individual, Disparo a intervalos, Variação da exposição

Disparo contínuo:

- Contínuo - 2 fps / 14 bit / AF, Contínuo - 4 fps / 14 bit / AF:

As definições automáticas (definições da exposição nos modos de operação **P/A/S**, balanço de branco automático, bem como autofocagem) são realizadas para cada captação individualmente.

- Contínuo - 7 fps / 14 bit, Contínuo - 9 fps / 12 bit, Contínuo - 15 fps / 12 bit:

As definições automáticas (definições da exposição nos modos de operação **P/A/S**, balanço de branco automático, bem como autofocagem) são apuradas antes da primeira captação e são válidas para todas as captações seguintes da mesma série.

FOCAGEM

Área de trabalho

60 cm até ∞

Com definição macro: a partir de 26,5 cm

Modo de focagem

Automático ou manual

Com definição manual: função de lupa opcional (Ampliação autom.) e marcação de bordas (focus peaking) disponíveis como assistente de focagem

Sistema de autofocagem

Híbrido AF através da combinação da medição de contraste, mapa de profundidade e medição comparativa de fases com pontos de medição AF no sensor.

Modos de autofocagem

AF inteligente (seleciona automaticamente AFs e AFc), AFs, AFc, definição AF armazenável, opção Touch AF

Métodos de medição da autofocagem

Spot (deslizante), Campo (deslizante e escalável), Multi-campo, Zona (deslizante), Reconhecimento de pessoas, Reconhecimento de pessoas e animais, Perseguição

Campo de medição autofocagem

315

EXPOSIÇÃO

Medição da exposição

TTL (medição da exposição através da objetiva), abertura de trabalho

Métodos de medição da exposição

Spot, Ponderada ao centro, Ponderada a zonas claras, Multi-campo

Modos de exposição

Programação automática (P)

Automático com prioridade à abertura (A): definição manual da abertura

Automático com prioridade ao obturador (S): definição manual da velocidade de obturador

Manual (M): definição manual da velocidade de obturador e abertura

Diferentes variantes do modo automático (Modos de Cena): AUTO, Desporto, Retrato, Paisagem, Retrato noturno, Neve / praia, Fogo de artifício, Luz de velas, Pôr do sol, Digiscopina

Compensação da exposição

±3 EV em níveis de 1/3 EV

Bracketing da exposição automático

3 ou 5 imagens, gradações entre imagens até 3 EV, em 1/3 de níveis EV

Compensação da exposição complementar opcional: até ±3 EV

Gama de sensibilidade ISO

	Fotografia	Vídeo
Auto ISO	ISO 100–ISO 100 000	ISO 100–ISO 100 000
Manual	ISO 50–ISO 100 000	ISO 50–ISO 100 000

Balanco de branco

Automático (Auto), predefinições (Sol, Nublado, Sombras, Luz artificial, Flash), medição manual (Cartão cinzento), definição manual da temperatura de cor (Temperatura de cor, 2000 K até 11500 K)

CONTROLO DA EXPOSIÇÃO DO FLASH

Conexão da unidade de flash

Sapata para acessórios

Tempo de sincronização do Flash

↩ : 1/2000 s, velocidades de obturador mais lentas utilizáveis, se o tempo de sincronização não for atingido: com unidades de flash Leica compatíveis com HSS comutação automática para modo de flash linear TTL

Medição da exposição do Flash

Por meio de medição pré-flash TTL ponderada ao centro com unidades de flash Leica (SF 26, SF 40, SF 58, SF 60, SF 64), ou unidades de flash compatíveis com o sistema, controlo remoto de flash SF C1

Compensação da exposição do Flash

SF 40: ±2 EV em 1/2 níveis EV

SF 60: ±2 EV em 1/3 níveis EV

EQUIPAMENTO

Microfone

Estéreo

Altifalante

Mono

WLAN

Função WLAN para ligação à app "Leica FOTOS". Disponível na Apple App Store™ ou no Google Play Store™.

	2,4 GHz	5 GHz	
EU/ US/ CN	IEEE802.11b/g/n: canal 1-11 (2412-2462 MHz)	Modo cliente: (Apenas para utilização em áreas interiores) IEEE802.11a/n/ac: canal 36-64 (5180-5320 MHz)	Ponto de acesso + modo cliente: IEEE802.11a/n/ac: canal 149-165 (5745-5825 MHz)
JP		Ponto de acesso + modo cliente: (Apenas para utilização em áreas interiores) IEEE802.11a/n/ac: canal 36-48 (5180-5240 MHz)	Modo cliente: (Apenas para utilização em áreas interiores) IEEE802.11a/n/ac: canal 52-144 (5260-5720 MHz)
ROW		-	-

Potência máxima (e.i.r.p.): < 14 dBm, método de encriptação: compatível com WLAN WPA™/WPA2™/WPA3™

GPS

Pode ser ativado através da app Leica FOTOS, não está disponível em todos os lugares devido à legislação específica do país. Os dados são escritos no cabeçalho Exif dos ficheiros de captação.

Bluetooth

Bluetooth 5.0 LE: canal 0-39 (2402-2480 MHz), potência máxima (e.i.r.p.): 10 dBm

Idiomas do menu

Inglês, alemão, francês, italiano, espanhol, português, russo, japonês, chinês simplificado, chinês tradicional, coreano

FONTE DE ALIMENTAÇÃO

Bateria (Leica BP-SCL6)

Bateria de iões de lítio, tensão nominal 7,2V (DC); capacidade 2200 mAh (min.), 350 fotografias (de acordo com o standard CIPA, com [Visualizações/deslig. autom.](#) Af = 5 s); fabricante: Panasonic Energy (Wuxi) Co. Ltd., fabricado na China

Carregador (Leica BC-SCL4)

(acessório opcional)

Entrada: corrente alternada AC 100-240 V, 50/60 Hz, 0,25 A, comutação automática; saída: tensão contínua DC 8,4 V, 0,85 A; fabricante: Salom Electric (Xiamen) Co., Ltd., fabricado na China

Carregar por USB

Durante a operação: 9V/3A (mín. 27 W)

Com a câmara desligada: 5V/1500 mA (2,5 W ou superior)

Wireless Charging

Desempenho ideal com carregadores de 9V (é necessário charging Pad de 10W)

Tensão/corrente de entrada nominais

7,2V = 2,3 A (bateria), 5V = 3,0 A / 9V = 2,5 A (USB)



QuickTime

LEICA APO-SUMMICRON 1:2/43 ASPH. CORTE TRANSVERSAL DA LENTE

CONSTRUÇÃO ÓTICA

Número de lentes

11

Elementos

8

Número das superfícies esféricas

7

Posição da pupila de entrada

18,4 mm (em frente do plano focal)

Área de trabalho

0,27 m até ∞

FOCAGEM

Escala

Divisão combinada metros (m)/pés (ft)

Campo de objeto mais pequeno

aprox. 322 x 483 mm (Macro: 120 x 180 mm)

Escala maior

1:13,4 (macro 1:5,0)

Área de abertura

F2,0 até F16 e em 1/3 de passos EV

Zoom digital

Opcionalmente aprox. 1,4 vezes (corresponde a 60 mm), aprox. 1,7 vezes (corresponde a 75 mm), aprox. 2,0 vezes (corresponde a 90 mm), aprox. 2,8 vezes (corresponde a 120 mm) ou aprox. 3,5 vezes (corresponde a 150 mm)

Estabilização da imagem

Sistema de compensação ótica para captação de fotografias e gravação de vídeos

Rosca do filtro

E49

Para-sol

Encaixável (incluído no conteúdo da embalagem)



DIAGRAMA MTF



A MTF (Modulation Transfer Function) é indicada respetivamente para a abertura total, bem como para 2,8 e 5,6 para grandes distâncias de captação (infinito). O contraste é indicado percentualmente para 5, 10, 20, 40 Lp/mm por cima da altura do formato para estruturas tangenciais (linha tracejada) e estruturas sagitais (linha contínua) com luz branca. Os 5 e 10 Lp/mm dão uma impressão do comportamento de contraste para estruturas de objeto mais grosseiras, os 20 e 40 Lp/mm documentam a capacidade de resolução de estruturas de objeto finas e muito finas.

— Estruturas sagitais
 - - - Estruturas tangenciais

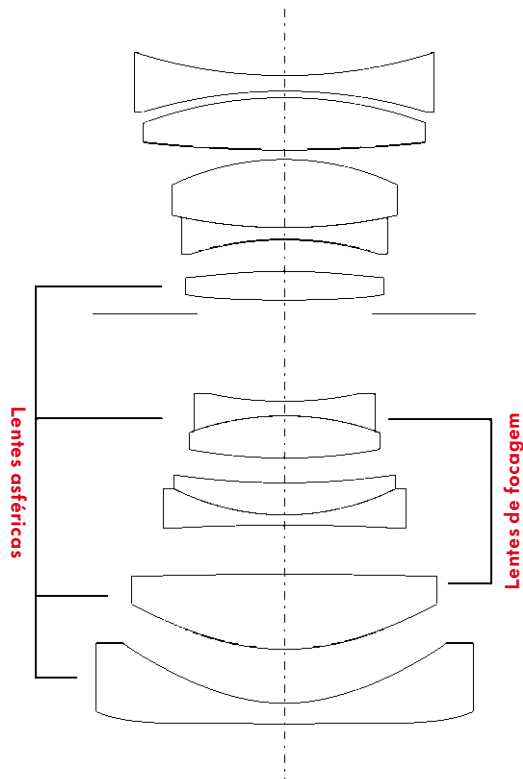
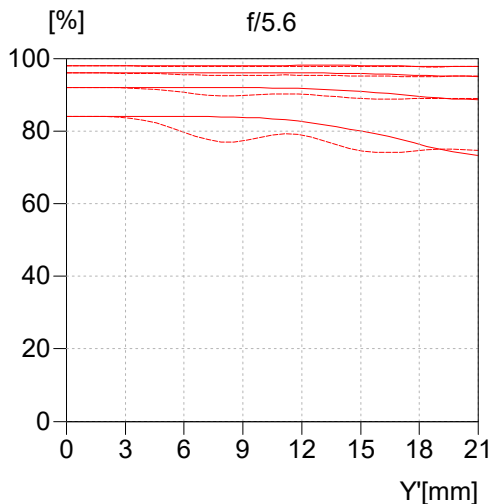
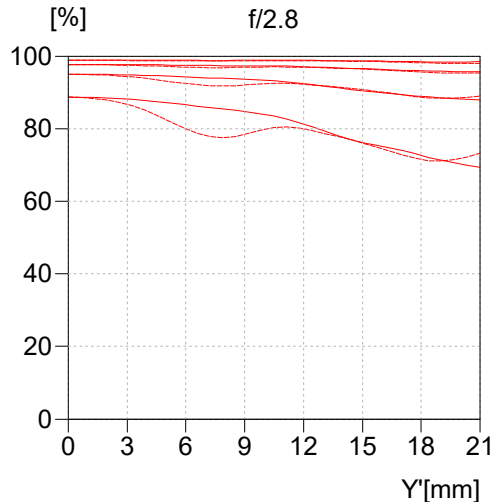
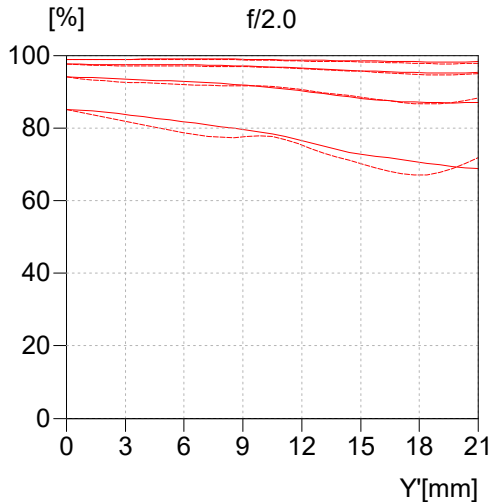
LEICA CUSTOMER CARE

Para a manutenção do seu equipamento Leica, bem como o aconselhamento sobre todos os produtos Leica e a sua encomenda, o Customer Care da Leica Camera AG está à sua disposição. Em caso de reparações ou danos, pode também contactar o Customer Care ou diretamente o serviço de reparação da representação Leica no seu país.

LEICA ALEMANHA

Leica Camera AG

Leica Customer Care
Am Leitz-Park 5
35578 Wetzlar
Alemanha

Telefone: +49 6441 2080-189

Fax: +49 6441 2080-339

E-Mail: customer.care@leica-camera.com

<https://leica-camera.com>

A REPRESENTAÇÃO NO SEU PAÍS

Encontrará o Customer Care competente para a sua área de residência na nossa página de Internet:

<https://leica-camera.com/en-int/contact>

LEICA AKADEMIE

Pode encontrar o nosso programa completo de seminários com muitos workshops interessantes sobre o tema fotografia em:

<https://leica-camera.com/en-int/leica-akademie>

