



LEICA D-LUX 8

PANDUAN

PENDAHULUAN

Pelanggan yang terhormat, kami harap Anda sangat puas dan sukses dalam mengambil foto menggunakan Leica D-Lux 8 yang baru. Agar dapat menikmati performa optimal kamera sepenuhnya, baca panduan ini terlebih dulu. Semua informasi tentang Leica D-Lux 8 dapat ditemukan di <https://leica-camera.com>.

Leica Camera AG

ISI KEMASAN

Sebelum Anda menggunakan kamera, periksa apakah aksesoris yang disertakan telah lengkap*.

- Leica D-Lux 8
- Baterai lithium-ion (Leica BP-DC15)
- Unit lampu kilat
- Penutup lensa dengan tali pengaman
- Tali pegangan
- Panduan ringkas

* Konstruksi dan desain dapat berubah sewaktu-waktu.

KOMPONEN PENGGANTI / AKSESORI

Untuk detail mengenai komponen pengganti/jenis aksesori terkini yang lengkap untuk kamera Anda, hubungi layanan pelanggan Leica atau kunjungi situs web Leica Camera AG:

<https://leica-camera.com/en-int/photography/accessories>

Hanya aksesori (baterai, pengisi daya, konektor daya, kabel daya, dll.) yang tercantum dan dijelaskan dalam panduan ini atau yang ditentukan dan dijelaskan oleh Leica Camera AG dapat digunakan bersama kamera ini. Gunakan aksesori ini khusus untuk produk ini. Aksesori asing dapat menyebabkan gangguan fungsi atau dapat menyebabkan kerusakan.

Sebelum menggunakan kamera Anda, bacalah bab "Pemberitahuan hukum", "Petunjuk keselamatan" dan "Catatan umum" untuk menghindari kerusakan pada produk dan untuk mencegah kemungkinan cedera dan risiko.

PEMBERITAHUAN HUKUM

PEMBERITAHUAN HAK CIPTA

- Patuhi undang-undang hak cipta secara cermat. Gambar dan publikasi yang diambil dari media yang sudah ada, misalnya kaset, CD, atau materi lainnya yang telah dipublikasikan maupun disiarkan dapat melanggar undang-undang hak cipta. Ketentuan ini juga berlaku untuk seluruh perangkat lunak yang disertakan.
- Mengenai penggunaan video yang dibuat dengan kamera ini akan berlaku sebagai berikut: Produk ini dilisensikan dalam Lisensi Portofolio Paten AVC dan untuk penggunaan pribadi oleh pengguna akhir. Jenis penggunaan yang tidak menghasilkan keuntungan bagi pengguna akhir juga diizinkan, misalnya (i) untuk pengkodean menurut standar AVC ("video AVC") dan/atau (ii) untuk pendekodean video AVC yang dikodekan menurut standar AVC oleh pengguna akhir dalam konteks penggunaan pribadi, dan/atau yang diterima pengguna akhir dari penyedia yang telah memperoleh lisensi untuk menyediakan video AVC. Untuk semua penggunaan lainnya, lisensi tidak akan diberikan, baik secara tersurat maupun tersirat. Semua penggunaan lainnya, terutama penyediaan video AVC dengan pembayaran, mungkin memerlukan perjanjian lisensi terpisah dengan MPEG LA, L.L.C. Informasi lebih lanjut dapat diperoleh dari MPEG LA, L.L.C. di www.mpegla.com.
- Istilah dan logo "SD", "SDHC", "SDXC" dan "microSDHC" adalah merek dagang terdaftar dari SD-3C, LLC.

PEMBERITAHUAN HUKUM TERKAIT PANDUAN INI

HAK CIPTA

Semua hak dilindungi undang-undang.

Semua teks, gambar dan grafik tunduk pada hak cipta dan undang-undang lain terkait perlindungan kekayaan intelektual. Semua materi tersebut tidak boleh disalin, diubah, atau digunakan untuk tujuan komersial atau untuk disebarluaskan.

DATA TEKNIS

Perubahan produk dan layanan mungkin terjadi setelah tenggat waktu editorial. Produsen berhak melakukan perubahan dalam desain atau bentuk, variasi warna, dan perubahan pada cakupan pengiriman atau layanan selama periode pengiriman, asalkan perubahan atau variasi tersebut wajar bagi pelanggan dengan mempertimbangkan kepentingan Leica Camera AG. Dalam hal ini, Leica Camera AG berhak melakukan perubahan serta tidak bertanggung jawab atas kesalahan yang timbul. Gambar juga dapat menampilkan aksesoris, peralatan khusus, atau item lain yang bukan merupakan bagian dari cakupan pengiriman atau layanan standar. Halaman masing-masing juga dapat mencantumkan jenis dan layanan yang tidak ditawarkan di setiap negara.

MEREK DAN LOGO

Merek dan logo yang digunakan dalam dokumen adalah merek dagang yang dilindungi. Dilarang menggunakan merek atau logo ini tanpa persetujuan sebelumnya dari Leica Camera AG.

HAK LISENSI

Leica Camera AG berupaya untuk menyediakan dokumentasi yang inovatif dan informatif kepada Anda. Atas dasar desain kreatif, kami meminta pengertian Anda bahwa Leica Camera AG harus melindungi kekayaan intelektualnya, termasuk paten, merek dagang, dan hak cipta, serta bahwa dokumentasi ini tidak memberikan hak lisensi atas kekayaan intelektual Leica Camera AG.

PEMBERITAHUAN HUKUM

Tanggal produksi kamera dapat ditemukan pada stiker dalam Kartu Garansi atau pada kemasan. Bentuk penulisannya adalah tahun/bulan/hari.

PERSETUJUAN SPESIFIK PER NEGARA

Dalam menu kamera, Anda akan menemukan persetujuan spesifik per negara untuk perangkat ini.

- Dalam menu utama, pilih [Camera Information](#)
- Pilih [Regulatory Information](#)

INFORMASI LISENSI

Dalam menu kamera, Anda akan menemukan informasi lisensi khusus untuk perangkat ini.

- Dalam menu utama, pilih [Camera Information](#)
- Pilih [License Information](#)

TANDA CE

Simbol CE pada produk kami menunjukkan kepatuhan terhadap persyaratan dasar yang berlaku di Uni Eropa.

Bahasa Indonesia

Pernyataan Kesesuaian (DoC)

"Leica Camera AG" dengan ini menyatakan bahwa produk ini memenuhi persyaratan utama dan ketentuan terkait lainnya dalam Petunjuk 2014/53/EU.

Pelanggan dapat mengunduh salinan DoC asli untuk produk peralatan nirkabel kami dari server DoC kami:

<https://cert.leica-camera.com>

Jika ada pertanyaan lebih lanjut, hubungi dukungan produk Leica Camera AG: Am Leitz-Park 5, 35578 Wetzlar, Deutschland

Pita Frekuensi Efektif/Keterbatasan Penggunaan:

lihat Data teknis

PEMBUANGAN PERANGKAT LISTRIK DAN ELEKTRONIK

(Berlaku untuk UE dan negara Eropa lainnya dengan sistem pengumpulan terpisah.)



Perangkat ini memiliki komponen listrik dan/atau elektronik, sehingga tidak boleh dibuang bersama limbah rumah tangga biasa! Sebagai gantinya, serahkan komponen tersebut ke tempat pembuangan khusus yang telah disiapkan oleh otoritas setempat.

Hal ini tidak dipungut biaya. Jika perangkat berisi baterai yang dapat diganti, keluarkan terlebih dulu dan jika perlu, buang baterai tersebut dengan benar.

Untuk informasi lebih lanjut tentang pembuangan yang aman, hubungi pemerintah setempat, perusahaan pembuangan limbah, atau toko tempat Anda membeli perangkat tersebut.

PETUNJUK PENTING TENTANG PENGGUNAAN WLAN/ BLUETOOTH®

- Saat menggunakan perangkat atau sistem komputer yang memerlukan keamanan lebih andal dari yang disediakan oleh perangkat WLAN, pastikan bahwa, tindakan yang sesuai untuk keamanan dan perlindungan dari gangguan berbahaya untuk sistem yang digunakan telah ditetapkan.
- Leica Camera AG tidak bertanggung jawab atas segala kerusakan yang mungkin terjadi saat menggunakan kamera untuk tujuan selain untuk digunakan sebagai perangkat WLAN.
- Diasumsikan bahwa fungsi WLAN digunakan di negara-negara tempat penjualan kamera ini. Terdapat risiko bahwa kamera ini akan melanggar peraturan transmisi radio jika digunakan di negara selain negara tempat kamera ini didistribusikan. Leica Camera AG tidak bertanggung jawab atas pelanggaran tersebut.
- Perhatikan bahwa terdapat risiko bahaya yang dapat menghentikan data transmisi nirkabel yang dikirim dan diterima melalui pihak ketiga. Kami sangat menyarankan agar Anda mengaktifkan enkripsi dalam pengaturan jalur akses nirkabel untuk memastikan informasi aman.
- Jangan gunakan kamera di tempat yang mengandung medan magnet, listrik statis, atau berbagai gangguan, misalnya di dekat microwave. Jika tidak, transmisi nirkabel mungkin tidak dapat mencapai kamera.
- Saat menggunakan kamera di dekat perangkat seperti oven microwave atau telepon nirkabel yang menggunakan jalur frekuensi nirkabel 2,4 GHz, mungkin akan terjadi penurunan performa pada kedua perangkat.
- Jangan sambungkan ke jaringan nirkabel yang tidak diizinkan untuk digunakan.
- Bila fungsi WLAN diaktifkan, kamera akan secara otomatis mencari jaringan nirkabel. Jika demikian, beberapa perangkat yang penggunaannya tidak diizinkan untuk Anda akan ditampilkan (SSID: akan mengacu ke nama jaringan WLAN). Jangan coba untuk menyambung ke jaringan tersebut, karena tindakan ini dapat tergolong sebagai akses tanpa izin.
- Sebaiknya nonaktifkan fungsi WLAN ketika menumpang di pesawat.
- Penggunaan pita frekuensi radio WLAN dari 5150 MHz hingga 5350 MHz hanya diizinkan di ruang tertutup.
- Untuk fungsi Leica FOTOS tertentu, baca petunjuk penting di halaman 190.

PETUNJUK KESELAMATAN

UMUM

- Jangan gunakan kamera di dekat perangkat dengan medan magnet dan medan elektrostatik atau elektromagnetik yang kuat (misalnya, oven induksi, oven microwave, TV, monitor komputer, konsol video game, ponsel, dan radio). Medan elektromagnetisnya juga dapat mengganggu pengambilan gambar.
- Medan magnet yang kuat, misalnya dari speaker atau motor listrik yang besar, dapat merusak data atau gambar yang tersimpan.
- Jika kamera mengalami gangguan akibat pengaruh medan elektromagnetik, matikan kamera, keluarkan baterai beberapa saat dan masukkan kembali, lalu hidupkan ulang kamera.
- Jangan gunakan kamera di dekat pemancar radio atau kabel bertegangan tinggi. Medan elektromagnetisnya juga dapat mengganggu pengambilan gambar.
- Simpan komponen kecil misalnya penutup hot shoe secara umum sebagai berikut:
 - jauh dari jangkauan anak-anak
 - di tempat yang aman dari kehilangan dan pencurian
- Komponen elektronik modern bereaksi secara sensitif terhadap pelepasan daya elektrostatik. Karena seseorang yang misalnya berlari di atas karpet sintetis dapat dengan mudah menghasilkan daya lebih dari 10.000 volt, pelepasan muatan elektrostatik akan terjadi melalui sentuhan dengan kamera, terutama jika kamera berada di atas permukaan konduktif. Jika hanya menyentuh bodi kamera, pelepasan muatan ini sama sekali tidak berbahaya untuk peralatan elektronik. Untuk alasan keamanan, namun, jangan sentuh bagian luar kontak yang diarahkan secara eksternal, misalnya yang ada di hotshoe, terlepas dari sirkuit pengaman internal tambahan.

- Pastikan sensor pendeteksi jenis lensa pada bayonet tidak kotor atau tergores. Pastikan juga tidak ada butiran pasir atau partikel serupa yang dapat menggores bayonet. Bersihkan komponen ini hanya saat kering (pada kamera sistem).
- Untuk membersihkan bidang kontak, jangan gunakan kain serat optik halus (sintetis); namun gunakan kain katun atau linen. Jika sebelumnya Anda memegang pipa pemanas atau pipa air (bahan konduktif yang tersambung dengan "arde") dengan sengaja, maka muatan elektrostatik yang mungkin ada akan terlepas secara aman. Hindari kontaminasi dan oksidasi pada bidang kontak dengan menyimpan kamera di tempat kering serta memasang penutup lensa dan penutup dudukan lampu kilat dan penutup soket jendela bidik (pada kamera sistem).
- Gunakan hanya aksesoris yang ditentukan untuk model ini untuk menghindari gangguan, arus pendek, atau sengatan listrik.
- Jangan coba mengeluarkan komponen bodi (penutup). Perbaikan yang tepat hanya dapat dilakukan di pusat servis resmi.
- Lindungi kamera dari kontak dengan cairan semprotan serangga dan zat kimia berbahaya lainnya. Bensin (pencuci), thinner, dan alkohol juga tidak boleh digunakan untuk pembersihan. Zat kimia dan cairan tertentu dapat merusak bodi atau lapisan permukaan kamera.
- Karet dan plastik dapat mengeluarkan zat kimia berbahaya. Jangan biarkan zat tersebut mengenai kamera dalam waktu lama.
- Pastikan pasir, debu, dan air tidak memasuki kamera, misalnya saat terjadi salju, hujan, atau saat berada di pantai. Hal ini terutama berlaku saat mengganti lensa (pada kamera sistem) dan saat memasukkan dan mengeluarkan kartu memori dan baterai. Pasir dan debu dapat merusak kamera, lensa, kartu memori, dan baterai. Kelembapan dapat menyebabkan

kan kegagalan fungsi, bahkan kerusakan pada kamera dan kartu memori yang tidak dapat diperbaiki.

LENSA

- Lensa berfungsi seperti kaca pembesar jika sinar matahari yang terang bersinar di bagian depan kamera. Karena itu, kamera harus dilindungi dari sinar matahari yang terik.
- Gunakan penutup lensa dan jaga agar kamera berada di tempat yang teduh atau sebaiknya dalam tas kamera untuk membantu mencegah kerusakan interior kamera.

BATERAI

- Penggunaan baterai yang tidak sesuai dan jenis baterai yang tidak dimaksudkan untuk kamera ini dapat menimbulkan ledakan dalam kondisi tertentu.
- Jangan paparkan baterai ke sinar matahari, panas, lembap, atau basah dalam waktu lama. Selain itu, baterai tidak boleh disimpan dalam oven microwave atau wadah bertekanan tinggi. Terdapat risiko kebakaran atau ledakan!
- Baterai lembap atau basah tidak boleh diisi daya atau dimasukkan ke kamera!
- Katup pengaman pada baterai akan memastikan tekanan berlebih akibat penggunaan yang tidak sesuai berkurang dengan cara terkontrol. Baterai yang menggelembung harus segera dibuang. Terdapat risiko ledakan!
- Selalu pastikan bidang kontak baterai bersih dan bebas diakses. Meskipun baterai lithium-ion terlindungi dari hubungan arus pendek, baterai harus tetap dilindungi dari kontak dengan benda logam, seperti penjepit kertas atau perhiasan. Baterai yang terkena hubungan arus pendek dapat menjadi sangat panas dan mengakibatkan luka bakar parah.

- Jika baterai jatuh, periksa bodi dan kontakannya apakah ada kerusakan. Menggunakan baterai rusak dapat merusak kamera.
- Bila terdapat bau, perubahan warna dan bentuk, kelebihan panas, atau kebocoran cairan, baterai harus segera dilepas dari kamera atau dari pengisi daya dan diganti. Jika ada kerusakan, penggunaan baterai selanjutnya akan memunculkan risiko panas berlebih, kebakaran, dan/atau ledakan!
- Jangan buang baterai ke dalam api karena dapat menimbulkan ledakan.
- Jika baterai mengeluarkan cairan atau bau terbakar, jauhkan baterai dari sumber panas. Cairan yang bocor dapat terbakar.
- Penggunaan pengisi daya yang tidak disetujui oleh Leica Camera AG dapat mengakibatkan kerusakan baterai, dan dalam kasus ekstrim mengakibatkan cedera parah atau membahayakan nyawa.
- Pastikan stopkontak utama yang digunakan mudah dijangkau.
- Baterai dan pengisi daya tidak boleh dibuka. Perbaikan hanya dapat dilakukan di kantor servis resmi.
- Pastikan baterai tidak dapat dijangkau oleh anak-anak. Jika baterai tertelan, baterai dapat menyebabkan mati lemas.

PERTOLONGAN PERTAMA

- Jika terkena mata, cairan baterai dapat menimbulkan risiko kebutaan. Segera bilas mata secara menyeluruh menggunakan air bersih. Jangan gosok mata. Segera kunjungi dokter.
- Jika terkena kulit atau pakaian, cairan yang bocor dapat menimbulkan risiko cedera. Cuci area yang terkena cairan menggunakan air bersih.

PENGISI DAYA

- Jika pengisi daya digunakan di dekat unit penerima gelombang radio, maka penerimaan radio dapat terganggu. Sediakan jarak minimum 1 m di antara kedua perangkat ini.
- Pengisi daya dapat mengeluarkan bunyi dengung saat digunakan, hal ini normal dan bukan merupakan kegagalan fungsi.
- Putuskan pengisi daya dari stopkontak bila tidak digunakan karena meskipun baterai tidak dimasukkan, pengisi daya akan mengkonsumsi sejumlah sangat kecil daya.
- Jaga kebersihan kontak pengisi daya dan hindari hubungan arus pendek pada pengisi daya.
- Hanya kabel daya yang disertakan yang boleh digunakan. Kabel daya hanya boleh digunakan untuk pengisi daya yang disertakan. Jangan mencoba menggunakan kabel daya atau pengisi daya untuk tujuan lain.

KARTU MEMORI

- Selama gambar disimpan ke kartu memori atau kartu memori dibaca, kartu memori tidak boleh dikeluarkan. Demikian juga, kamera tidak boleh dimatikan atau terkena guncangan selama waktu tersebut.
- Sewaktu LED status menyala sebagai indikasi bahwa memori kamera sedang diakses, jangan buka kompartemen dan jangan keluarkan kartu memori atau baterai. Jika tidak, data dalam kartu akan rusak dan dapat terjadi kegagalan fungsi pada kamera.
- Jangan jatuhkan dan jangan tekuk kartu memori karena dapat rusak dan data yang tersimpan dapat hilang.
- Jangan sentuh kontak di bagian belakang kartu memori, serta jaga agar tidak kotor, berdebu, dan lembap.

- Pastikan kartu memori jauh dari jangkauan anak-anak. Terdapat risiko bahaya tersedak jika kartu memori tertelan.

SENSOR

- Radiasi kosmik dapat menyebabkan kerusakan pada piksel (misalnya, selama penerbangan).

TALI BAHU

- Tali bahu biasanya terbuat dari bahan penahan beban khusus. Jauhkan tali bahu ini dari jangkauan anak-anak. Tali bahu ini bukan mainan dan berbahaya bagi anak karena risiko tercekik.
- Gunakan tali bahu hanya sesuai fungsinya sebagai tali pengangkat untuk kamera atau teropong. Penggunaan lain dapat menimbulkan bahaya cedera dan dapat mengakibatkan kerusakan pada tali bahu, dan oleh karenanya dilarang.
- Tali bahu ini tidak boleh dipasang pada kamera atau teropong selama aktivitas olahraga karena jika tali bahu dibiarkan menggantung, terdapat risiko yang tinggi (misalnya memanjat gunung dan jenis olahraga luar ruangan lainnya yang serupa, dll.).

TRIPOD

- Saat menggunakan tripod, periksa stabilitasnya dan putar kamera dengan menggerakkan tripod dan bukan memutar kamera itu sendiri. Selain itu, saat menggunakan tripod, berhati-hatilah untuk tidak mengencangkan baut tripod secara berlebihan, menerapkan tenaga yang tidak perlu, atau sejenisnya. Hindari mengangkut kamera dengan tripod terpasang. Anda dapat mencederai diri sendiri atau orang lain atau merusak kamera.

LAMPU FLASH

- Penggunaan unit lampu flash yang tidak kompatibel dengan Leica D-Lux 8 pada kasus terburuk dapat menyebabkan kerusakan permanen pada kamera dan/atau unit lampu flash.

CATATAN PENTING TENTANG PENGISIAN DAYA MELALUI USB

- Gunakan adaptor dengan daya output maksimum 100 W atau kurang yang memenuhi standar USB-PD. Pastikan Anda memenuhi standar keselamatan IEC62368-1 (sesuai dengan klasifikasi ES1 dan PS2 - 60 V atau kurang, 100 W atau kurang). Jika merasa ragu apakah Anda memenuhi standar keselamatan atau tidak, tanyakan kepada produsen adaptor.

CATATAN UMUM

Untuk informasi lebih lanjut tentang langkah-langkah yang diperlukan untuk masalah yang muncul, baca "Perawatan/penyimpanan".

KAMERA/LENSA

- Catat nomor seri kamera Anda dan lensa karena sangat penting dalam kasus kehilangan.
- Nomor seri kamera Anda digrafitir di dudukan lampu kilat atau di bagian bawah kamera bergantung pada modelnya.
- Penutup bayonet bodi atau penutup lensa belakang tidak boleh disimpan dalam saku celana karena debu akan menempel dan dapat masuk ke kamera saat dipasang.

MONITOR

- Jika kamera terpapar perbedaan suhu yang besar, maka kondensasi dapat terbentuk di monitor. Seka kamera dengan hati-hati menggunakan kain kering yang lembut.
- Jika kamera sangat dingin saat dihidupkan, layar monitor awalnya akan sedikit lebih gelap dari biasanya. Setelah lebih hangat, monitor akan kembali ke tingkat kecerahan normal.

BATERAI

- Baterai hanya dapat diisi daya dalam rentang suhu tertentu. Detail tentang kondisi pengoperasian dapat ditemukan di bab "Data teknis" (lihat halaman 210).
- Daya baterai lithium-ion dapat diisi setiap saat, berapa pun tingkat dayanya saat ini. Jika daya baterai hanya habis sebagian saat pengisian daya dimulai, maka pengisian daya penuh akan lebih cepat.

- Baterai baru dari pabrik hanya terisi daya sebagian, jadi baterai harus diisi daya sepenuhnya sebelum digunakan pertama kali.
- Baterai yang baru akan mencapai kapasitas penuh maksimalnya untuk pertama kali setelah 2–3 kali pengisian daya dan akan mengalami pelepasan daya kembali karena pengoperasian kamera. Proses pengosongan daya harus diulang setelah sekitar 25 siklus pengoperasian.
- Baterai dan pengisi daya akan menjadi panas selama proses pengisian daya berlangsung. Kondisi ini normal dan bukan merupakan kegagalan fungsi.
- Jika kedua LED berkedip cepat (> 2 Hz) setelah mulai mengisi daya, hal ini menunjukkan kesalahan pengisian daya (mis. waktu pengisian daya maksimum terlampaui, tegangan atau suhu melebihi rentang yang diizinkan, atau terjadi hubungan arus pendek). Dalam kasus ini, lepas pengisi daya dari stopkontak, lalu keluarkan baterai. Pastikan kondisi suhu yang disebutkan di atas terpenuhi lalu mulai lagi pengisian daya. Jika masalah berlanjut, hubungi dealer, kantor Leica di negara Anda, atau Leica Camera AG.
- Baterai lithium-ion yang dapat diisi ulang akan menghasilkan daya melalui reaksi kimia internal. Reaksi ini juga dipengaruhi oleh suhu lingkungan dan kelembapan. Untuk memastikan masa pakai baterai yang optimal, jangan paparkan baterai pada suhu ekstrem yang kontinu (tinggi atau rendah) (mis. di tempat parkir mobil pada musim panas atau dingin).
- Meskipun digunakan dalam kondisi optimal, setiap baterai memiliki masa pakai terbatas! Setelah ratusan siklus pengisian daya, waktu pengoperasian baterai akan tampak jauh lebih singkat.
- Baterai pakai ulang selanjutnya memasok daya ke baterai cadangan yang dipasang permanen dalam kamera, yang memastikan penyimpanan waktu dan tanggal selama beberapa pekan. Jika kapasitas baterai cadangan kosong, isi daya dengan mema-

sukkan baterai utama yang telah terisi daya. Namun setelah daya kedua baterai habis, Anda harus mengatur ulang waktu dan tanggal.

- Jika kapasitas baterai berkurang atau baterai usang digunakan, akan muncul pesan peringatan berdasarkan penggunaan fungsi kamera dan fungsi tersebut mungkin terbatas atau dikunci sepenuhnya.
- Keluarkan baterai jika kamera tidak digunakan dalam waktu lama. Sebelumnya, matikan kamera menggunakan tombol utama. Jika tidak, daya baterai mungkin akan habis setelah beberapa minggu, artinya tegangan akan menurun drastis karena meskipun dimatikan, kamera akan menghabiskan arus secara perlahan (untuk menyimpan pengaturan Anda).
- Berdasarkan masing-masing peraturan yang relevan, serahkan baterai yang rusak ke titik pengumpulan untuk memastikan daur ulang yang tepat.
- Tanggal produksi dapat ditemukan pada baterai itu sendiri. Bentuk penulisannya adalah bulan/tahun.

KARTU MEMORI

- Jenis kartu SD/SDHC/SDXC yang ditawarkan terlalu banyak dibandingkan dengan semua jenis yang dapat diperoleh dan diuji oleh Leica Camera AG dalam hal kompatibilitas dan kualitas. Kerusakan pada kamera atau kartu biasanya diperkirakan tidak akan terjadi. Namun karena sebagian kartu yang khususnya dikenal dengan kartu No-Name tidak memenuhi standar SD/SDHC/SDXC, maka Leica Camera AG tidak dapat menjamin fungsinya.
- Sebaiknya kartu memori diformat sesekali karena fragmentasi yang terjadi saat penghapusan dapat memblokir beberapa kapasitas memori.
- Biasanya kartu memori yang telah dimasukkan tidak perlu diformat (diinisialisasi). Namun kartu yang belum diformat atau yang telah diformat di perang-

kat lain (misalnya di komputer) harus diformat sebelum digunakan untuk pertama kalinya.

- Karena medan elektromagnetik, muatan elektrostatik, dan kerusakan pada kamera atau kartu dapat mengakibatkan kerusakan atau hilangnya data pada kartu memori, maka sebaiknya Anda juga mentransfer data dan menyimpannya di komputer.
- Kartu memori SD, SDHC, dan SDXC memiliki sakelar perlindungan penulisan, yang mencegah penyimpanan dan penghapusan tanpa disengaja. Sakelar terletak di sisi kartu yang tidak miring bagian bawah. Data diamankan jika posisinya berada pada tanda LOCK.
- Jika kartu memori diformat, semua data yang tersedia di dalamnya akan dihapus. Pemformatan tidak dapat dicegah dengan menandai gambar menggunakan perlindungan penghapusan.

SENSOR

- Jika partikel debu atau kotoran menempel pada kaca penutup sensor, tergantung pada ukuran partikel, hal ini dapat terlihat melalui bintik-bintik gelap atau bercak pada gambar (pada kamera sistem). Untuk membersihkan sensor, Anda dapat mengirim kamera ke layanan pelanggan Leica Customer (lihat halaman 216). Namun, pembersihan ini bukan bagian dari cakupan jaminan dan oleh karena itu dikenakan biaya.

DATA

- Semua data, termasuk data pribadi, dapat diubah atau dihapus akibat pengoperasian yang salah atau tidak disengaja, listrik statis, kecelakaan, gangguan fungsi, perbaikan, dan tindakan lainnya.
- Perhatikan bahwa Leica Camera AG tidak bertanggung jawab atas kerugian langsung atau kerugian konsekuensial yang diakibatkan dari perubahan atau penghapusan data dan informasi pribadi.

PEMBARUAN FIRMWARE

Leica terus berupaya mengembangkan dan mengoptimalkan Leica D-Lux 8 lebih lanjut. Karena kamera digital memiliki berbagai fungsi yang dikontrol secara elektronik, maka perbaikan dan peningkatan fungsi dapat diinstal pada kamera di lain waktu. Untuk tujuan tersebut, Leica sesekali waktu memberikan pembaruan firmware. Pada dasarnya, kamera ini sudah dilengkapi dengan firmware terbaru dari pabrik, atau Anda juga dapat mengunduhnya dengan mudah dari situs web kami dan ditransfer ke kamera Anda.

Jika Anda mendaftar sebagai pemilik di situs web Leica Camera, Anda dapat diberi tahu melalui buletin jika terdapat pembaruan firmware.

Untuk informasi selengkapnya tentang pendaftaran dan pembaruan firmware Leica D-Lux 8 Anda serta perubahan dan informasi tambahan dalam panduan, kunjungi bagian "Area pelanggan" di: <https://club.leica-camera.com>

KETENTUAN GARANSI LEICA CAMERA AG

Pelanggan Leica yang terhormat,
Selamat atas pembelian produk Leica baru Anda. Anda telah memiliki produk dengan merek yang terkemuka di dunia. Selain klaim garansi berdasarkan undang-undang setempat yang berlaku untuk pihak penjual, kami, Leica Camera AG ("LEICA"), memberi Anda garansi khusus untuk produk Leica Anda sesuai dengan aturan berikut ("Garansi Leica"). Garansi Leica tidak memengaruhi hak hukum Anda sebagai konsumen berdasarkan undang-undang yang berlaku atau hak Anda sebagai konsumen terhadap peretail yang telah melakukan proses jual beli dengan Anda.

GARANSI LEICA

Anda telah membeli produk Leica yang dibuat sesuai dengan pedoman kualitas khusus dan telah diperiksa oleh spesialis berpengalaman dalam setiap tahapan produksinya. Untuk produk Leica ini, termasuk aksesoris yang terdapat dalam kemasan aslinya, kami memberikan garansi Leica berikut yang berlaku mulai 1 April 2023. Perhatikan bahwa kami tidak akan memberikan garansi apa pun jika produk Leica ini digunakan untuk tujuan komersial. Kami menawarkan perpanjangan masa garansi untuk produk Leica tertentu jika Anda mendaftar akun Leica kami. Untuk detailnya, kunjungi situs web kami, www.leica-camera.com.

CAKUPAN GARANSI LEICA

Selama masa garansi, keluhan terkait cacat produksi dan material akan diatasi tanpa biaya, atas kebijakan LEICA, melalui perbaikan, penggantian komponen yang rusak, atau penukaran dengan produk Leica yang serupa dan tanpa cacat. Komponen atau produk yang diganti akan menjadi milik LEICA.

Klaim lainnya dalam bentuk apa pun dan untuk alasan hukum apa pun sehubungan dengan garansi Leica ini akan dicekualikan.

PENGECUALIAN GARANSI LEICA

Garansi Leica tidak mencakup komponen yang dapat aus, misalnya eyecup, lapisan bahan kulit, tali bahu, lapisan pelindung, baterai, dan komponen yang mengalami tekanan mekanis, kecuali jika kerusakannya disebabkan oleh cacat produksi atau material. Hal ini juga berlaku untuk kerusakan permukaan.

PEMBATALAN KLAIM GARANSI LEICA

Klaim garansi akan batal jika kerusakan yang timbul disebabkan oleh penanganan yang tidak tepat. Klaim garansi juga akan batal jika misalnya aksesoris pihak ketiga digunakan atau produk Leica dibuka atau diperbaiki oleh orang yang bukan ahli. Klaim garansi juga batal jika nomor seri produk Leica tidak dapat dikenali.

PENGAJUAN KLAIM GARANSI LEICA

Agar dapat mengklaim garansi, kami memerlukan salinan bukti pembelian produk Leica Anda dari dealer resmi LEICA ("Dealer Resmi Leica"). Bukti pembelian harus mencantumkan tanggal pembelian, nama produk Leica dengan nomor produk dan nomor seri, serta informasi Dealer Resmi Leica. Kami berhak meminta Anda untuk menunjukkan bukti pembelian asli. Sebagai alternatif, Anda dapat mengirimkan salinan kartu garansi. Perhatikan bahwa salinan kartu garansi ini harus diisi lengkap dan penjualan produk Leica harus dilakukan melalui Dealer Resmi Leica.

Kirimkan produk Leica Anda bersama salinan bukti pembelian atau kartu garansi dan deskripsi keluhan masalah yang dialami ke:

Leica Camera AG, Customer Care, Am Leitz-Park 5, 35578 Wetzlar, Jerman

Email: customer.care@leica-camera.com

Telepon: +49 6441 2080-189

Atau kirimkan ke Dealer Resmi Leica.

Produk Fotografi Leica	Masa Garansi
Keseluruhan Produk	2 tahun

DAFTAR ISI

PENDAHULUAN	2
ISI KEMASAN	2
KOMPONEN PENGGANTI / AKSESORI	3
PEMBERITAHUAN HUKUM	4
PETUNJUK KESELAMATAN	8
CATATAN UMUM	12
KETENTUAN GARANSI LEICA CAMERA AG ...	15
DAFTAR ISI	16
NAMA KOMPONEN	22
TAMPILAN	24
FOTO	24
VIDEO	26
PERSIAPAN	28
MEMASANG TALI PENGAMAN	28
MEMASANG TALI PEGANGAN	28
PENGISIAN DAYA MELALUI USB	29
MEMASUKKAN/MENGELUARKAN BATERAI	29
MEMASUKKAN/MENGELUARKAN KARTU MEMORI	30
MENGATUR DIOPTRI	32
PENGOPERASIAN KAMERA	34
KONTROL PENGOPERASIAN	34
TOMBOL UTAMA	34
TOMBOL RANA	35
TUAS ZOOM	36
RODA PENGATUR KECEPATAN RANA	36
RODA IBU JARI	37
TOMBOL RODA IBU JARI	37
TOMBOL PILIHAN/TOMBOL TENGAH	38
TOMBOL PLAY / TOMBOL MENU	38
MONITOR	39
TOMBOL FUNGSI	40
MONITOR (LAYAR SENTUH)	41
KONTROL MENU	42

KONTROL PENGOPERASIAN	42
AREA MENU	42
PENGATURAN DALAM MODE FOTO DAN VIDEO	43
MENGANTI AREA MENU	44
LAYAR STATUS	45
MENU UTAMA	47
NAVIGASI MENU	48
SUBMENU	50
MENGOPERASIKAN KEYBOARD/KEYPAD	50
MENU PANEL	51
MENU SKALA	51
MENU TANGGAL/WAKTU	52
MENU KOMBINASI (PROPERTI GAMBAR)	52
PENGOPERASIAN INDIVIDUAL	54
AKSES LANGSUNG FUNGSI MENU	54
PROFIL PENGGUNA	55
PENGATURAN DASAR KAMERA	58
BAHASA MENU	58
TANGGAL/WAKTU	58
MODE HEMAT ENERGI (MODE SIAGA)	59
PENGATURAN MONITOR/JENDELA BIDIK	60
PENGUNAAN MONITOR/EVF	60
SENSITIVITAS SENSOR MATA	61
KECERAHAN	61
MONITOR	61
REPRODUKSI WARNA	62
MONITOR	62
EVF	62
FRAME RATE LCD	62
FRAME RATE EVF	62
SINYAL AUDIO	63
VOLUME SUARA	63
NOISE RANA ELEKTRONIK	63
PENGATURAN FOTO	64
FORMAT FILE	64
RESOLUSI	65
RESOLUSI JPG	65
PROPERTI GAMBAR	65
FILM STYLE	66

AREA TERANG/AREA GELAP.....	66	PENGATURAN JARAK (PEMFOKUSAN).....	86
PROFIL WARNA.....	67	MENGAMBIL FOTO DENGAN AF.....	86
PROFIL HITAM PUTIH.....	67	MODE FOKUS OTOMATIS.....	86
MENYESUAIKAN PROFIL FOTO.....	68	INTELLIGENT AF.....	86
PENGOPTIMALAN OTOMATIS.....	69	AFs (single).....	86
PENGURANGAN NOISE.....	69	AFc (continuous).....	86
PENGURANGAN NOISE UNTUK PENCAHAYAAN LAMA.....	69	METODE PENGUKURAN FOKUS OTOMATIS.....	87
PENGURANGAN NOISE UNTUK GAMBAR JPG.....	70	PENGUKURAN MULTI-BIDANG.....	87
STABILISASI GAMBAR.....	70	PENGUKURAN TITIK/BIDANG.....	87
PENGOPTIMALAN AREA GELAP (IDR).....	71	ZONA.....	88
RENTANG DINAMIS.....	71	PELACAKAN.....	88
FUNGSI IDR.....	71	PENGENALAN ORANG (MATA/WAJAH).....	89
PENGELOLAAN DATA.....	72	PENGATURAN CEPAT AF.....	89
MEMFORMAT KARTU MEMORI.....	72	MEMBUKA PENGATURAN CEPAT AF.....	89
STRUKTUR DATA.....	73	MENGUBAH UKURAN BIDANG PENGUKURAN AF.....	89
MENGUBAH NAMA FILE GAMBAR.....	74	FUNGSI BANTUAN AF.....	90
MEREKAM LOKASI PENGAMBILAN GAMBAR.....	74	LAMPU BANTUAN AF.....	90
TRANSFER DATA.....	75	KONFIRMASI AF AKUSTIK.....	90
PENGATURAN STANDAR PRAKTIS.....	76	PEMINDAHAN BIDANG PENGUKURAN AF.....	90
TOUCH AF.....	76	PEMFOKUSAN MANUAL (MF).....	91
TOUCH AF + RELEASE.....	77	DENGAN FUNGSI BANTUAN.....	91
TOUCH AF DALAM MODE EVF.....	77	FOCUS PEAKING.....	91
INDIKATOR BANTU.....	77	PERBESARAN DALAM MODE MF.....	92
TAMPILAN INFO DALAM MODE PENGAMBILAN		FUNGSI MAKRO.....	93
GAMBAR.....	78	SENSITIVITAS ISO.....	93
INDIKATOR YANG TERSEDIA.....	78	NILAI ISO TETAP.....	93
PANEL INFORMASI.....	78	PENGATURAN OTOMATIS.....	94
KISI.....	79	MEMBATASI RENTANG PENGATURAN.....	94
FOCUS PEAKING.....	79	KESEIMBANGAN PUTIH.....	95
PENGUKUR KERATAAN.....	80	KONTROL OTOMATIS/PENGATURAN TETAP.....	95
CLIPPING.....	81	PENGATURAN MANUAL DENGAN PENGUKURAN.....	96
HISTOGRAM.....	81	PENGATURAN SUHU WARNA SECARA LANGSUNG.....	96
MENGAKTIFKAN/MENONAKTIFKAN FUNGSI		PENCAHAYAAN.....	97
SEMENTARA Masing-masing.....	82	JENIS RANA.....	97
FUNGSI BANTUAN AF.....	82	METODE PENGUKURAN PENCAHAYAAN.....	98
LAMPU BANTUAN AF.....	82	MODE PENCAHAYAAN.....	99
MENGAMBIL FOTO.....	84	MEMILIH MODE.....	99
RANGKAIAN GAMBAR.....	84	PENGATURAN PENCAHAYAAN OTOMATIS PENUH - P.....	100
ZOOM.....	85	MODE PROGRAM OTOMATIS - P.....	100
		MENGUBAH KOMBINASI KECEPATAN RANA-APERTUR	
		STANDAR (SHIFT).....	100

PENGATURAN PENCAHAYAAN SEMI-OTOMATIS - A/S . 101	MEMILIH/MENGGULIR GAMBAR 124
PRIORITAS APERTUR – A101	INDIKATOR INFO DALAM MODE PEMUTARAN..... 125
MODE PRIORITAS RANA - S101	PEMUTARAN RANGKAIAN GAMBAR
PENGATURAN PENCAHAYAAN MANUAL - M 102	(GAMBAR INTERVAL)..... 126
MENGATUR KECEPATAN RANA 103	UNTUK BERALIH KE GAMBAR TERTENTU DALAM GRUP127
PENCAHAYAAN LAMA..... 104	MELANJUTKAN PEMUTARAN127
KECEPATAN RANA TETAP104	MENGGULIR RANGKAIAN GAMBAR SECARA INDIVIDUAL ...127
FUNGSI T.....104	PERBESARAN POTONGAN GAMBAR 128
PENGURANGAN NOISE.....105	MENAMPILKAN BEBERAPA GAMBAR SECARA
KONTROL PENCAHAYAAN..... 106	BERSAMAAN..... 129
PRATINJAU PENCAHAYAAN.....106	MENANDAI/MENILAI GAMBAR131
PENYIMPANAN NILAI PENGUKURAN106	MENGHAPUS GAMBAR..... 131
KOMPENSASI PENCAHAYAAN109	MENGHAPUS MASING-MASING GAMBAR.....132
MODE PENGAMBILAN GAMBAR 110	MENGHAPUS BEBERAPA GAMBAR133
PENGAMBILAN GAMBAR RANGKAIAN..... 110	MENGHAPUS GAMBAR YANG TIDAK DINILAI 134
PENGAMBILAN GAMBAR INTERVAL 111	MENGHAPUS RANGKAIAN GAMBAR 134
RANGKAIAN PENCAHAYAAN 113	PRATINJAU GAMBAR TERAKHIR 135
TIMER OTOMATIS.....114	PEMUTARAN DENGAN FILTER 135
JENIS PENGAMBILAN GAMBAR KHUSUS 115	PENGATURAN VIDEO 136
MODE PEMANDANGAN.....115	FORMAT FILE..... 136
FOTOGRAFI DENGAN LAMPU KILAT 116	FORMAT VIDEO..... 136
UNIT LAMPU FLASH YANG DAPAT DIGUNAKAN 116	MP4.....136
PENGUKURAN PENCAHAYAAN LAMPU FLASH	RESOLUSI YANG TERSEDIA.....137
(PENGUKURAN TTL)..... 117	KECEPATAN BINGKAI YANG TERSEDIA137
PENGATURAN PADA UNIT LAMPU FLASH..... 118	MENGATUR FORMAT VIDEO137
MODE LAMPU FLASH.....118	PROPERTI GAMBAR..... 138
MENGHIDUPKAN LAMPU FLASH SECARA OTOMATIS118	VIDEO LOOK 138
MENGHIDUPKAN LAMPU FLASH SECARA MANUAL118	PROFIL WARNA139
MENGHIDUPKAN LAMPU FLASH SECARA OTOMATIS	PROFIL HITAM PUTIH139
DENGAN KECEPATAN RANA YANG LAMBAT	MENYESUAIKAN PROFIL VIDEO 140
(SINKRONISASI LAMBAT).....119	PENGATURAN AUDIO 140
KONTROL LAMPU FLASH..... 119	MIKROFON 140
TITIK WAKTU SINKRONISASI.....119	PENGURANGAN NOISE ANGIN 141
KOMPENSASI PENCAHAYAAN LAMPU FLASH 120	PENGOPTIMALAN OTOMATIS..... 141
MODE PEMUTARAN (FOTO) 122	STABILISASI VIDEO 141
ELEMEN PENGOPERASIAN DALAM MODE	PENGOPTIMALAN AREA GELAP (IDR) 142
PEMUTARAN 122	RENTANG DINAMIS.....142
AKSES LANGSUNG DALAM MODE PEMUTARAN 123	FUNGSI iDR.....142
ELEMEN PENGOPERASIAN PADA MONITOR..... 123	
MEMULAI/KELUAR DARI MODE PEMUTARAN 124	

PENGELOLAAN DATA	143	SENSITIVITAS ISO	164
MEMFORMAT KARTU MEMORI	143	NILAI ISO TETAP	164
STRUKTUR DATA	144	PENGATURAN OTOMATIS	164
MENGUBAH NAMA FILE GAMBAR	145	KESEIMBANGAN PUTIH	165
TRANSFER DATA	145	KONTROL OTOMATIS/PENGATURAN TETAP	165
PENGATURAN STANDAR PRAKTIS	146	PENGATURAN MANUAL DENGAN PENGUKURAN..	166
TOUCH AF	146	PENGATURAN SUHU WARNA SECARA LANGSUNG	167
TOUCH AF DALAM MODE EVF	147	MODE PENCAHAYAAN	168
INDIKATOR BANTU	147	MEMILIH MODE	169
INDIKATOR YANG TERSEDIA	148	PENGATURAN PENCAHAYAAN OTOMATIS PENUH - P ..	169
PANEL INFORMASI	148	MODE PROGRAM OTOMATIS - P	169
KISI	148	MENGUBAH KOMBINASI KECEPATAN RANA-APERTUR	170
ZEBRA	149	STANDAR (SHIFT)	170
FOCUS PEAKING	149	PENGATURAN PENCAHAYAAN SEMI-OTOMATIS - A/S ..	170
PENGUKUR KERATAAN	150	PENGATURAN PENCAHAYAAN MANUAL - M	171
HISTOGRAM	151	MENGATUR KECEPATAN RANA	172
MENAKTIFKAN/MENONAKTIFKAN FUNGSI		KOMPENSASI PENCAHAYAAN	172
SEMENTARA MASING-MASING	152	JENIS PENGAMBILAN GAMBAR KHUSUS	173
FUNGSI BANTUAN AF	152	MODE PEMUTARAN (VIDEO)	174
KONFIRMASI AF AKUSTIK	152	ELEMEN PENGOPERASIAN DALAM MODE	
MEREKAM FILM	154	PEMUTARAN	174
MEMULAI/KELUAR DARI MODE VIDEO	155	AKSES LANGSUNG DALAM MODE PEMUTARAN	175
MEMULAI/MENGAKHIRI PENGAMBILAN GAMBAR	155	MEMULAI/KELUAR DARI MODE PEMUTARAN	176
PENGATURAN JARAK (PEMFOKUSAN)	156	MEMILIH/MENGGULIR GAMBAR	176
MODE FOKUS OTOMATIS	156	INDIKATOR INFO DALAM MODE PEMUTARAN	177
MENGONTROL FOKUS OTOMATIS	157	MENAMPILKAN BEBERAPA GAMBAR SECARA	
TOUCH AF	157	BERSAMAAN	178
PEMFOKUSAN KONTINU	157	MENANDAI/MENILAI GAMBAR	179
METODE PENGUKURAN FOKUS OTOMATIS	158	MENGHAPUS GAMBAR	180
PENGENALAN ORANG (MATA/WAJAH)	159	MENGHAPUS MASING-MASING GAMBAR	180
PENGATURAN CEPAT AF	160	MENGHAPUS BEBERAPA GAMBAR	181
MEMBUKA PENGATURAN CEPAT AF	160	MENGHAPUS GAMBAR YANG TIDAK DINILAI	182
MENGUBAH UKURAN BIDANG PENGUKURAN AF	160	PEMUTARAN VIDEO	183
PEMINDAHAN BIDANG PENGUKURAN AF	161	FUNGSI LAINNYA	186
PEMFOKUSAN MANUAL (MF)	161	MENGATUR ULANG KAMERA KE PENGATURAN	
DENGAN FUNGSI BANTUAN	162	PABRIK	186
FOCUS PEAKING	162	PEMBARUAN FIRMWARE	187
PERBESARAN DALAM MODE MF	162	MELAKUKAN PEMBARUAN FIRMWARE	188
FUNGSI MAKRO	163		

LEICA FOTOS	190
KONEKSI (Pegguna iPhone)	190
MENYAMBUNGAN DENGAN PERANGKAT SELULER	
PERTAMA KALI.....	190
MENYAMBUNGAN KE PERANGKAT YANG DIKENAL .	191
KONEKSI (Pegguna Android)	191
MENYAMBUNGAN DENGAN PERANGKAT SELULER	
PERTAMA KALI.....	191
MENYAMBUNGAN KE PERANGKAT YANG DIKENAL .	192
MELAKUKAN PEMBARUAN FIRMWARE	192
PERAWATAN/PENYIMPANAN	194
TANYA JAWAB	196
IKHTISAR MENU	204
DATA TEKNIS.....	210
LAYANAN PELANGGAN LEICA.....	216
AKADEMI LEICA	216

Arti dari berbagai kategori informasi di dalam panduan ini

Catatan

Informasi tambahan

Penting

Ketidakpatuhan dapat mengakibatkan kerusakan pada kamera, aksesoris, atau gambar

Perhatian

Kelalaian dapat mengakibatkan cedera

NAMA KOMPONEN

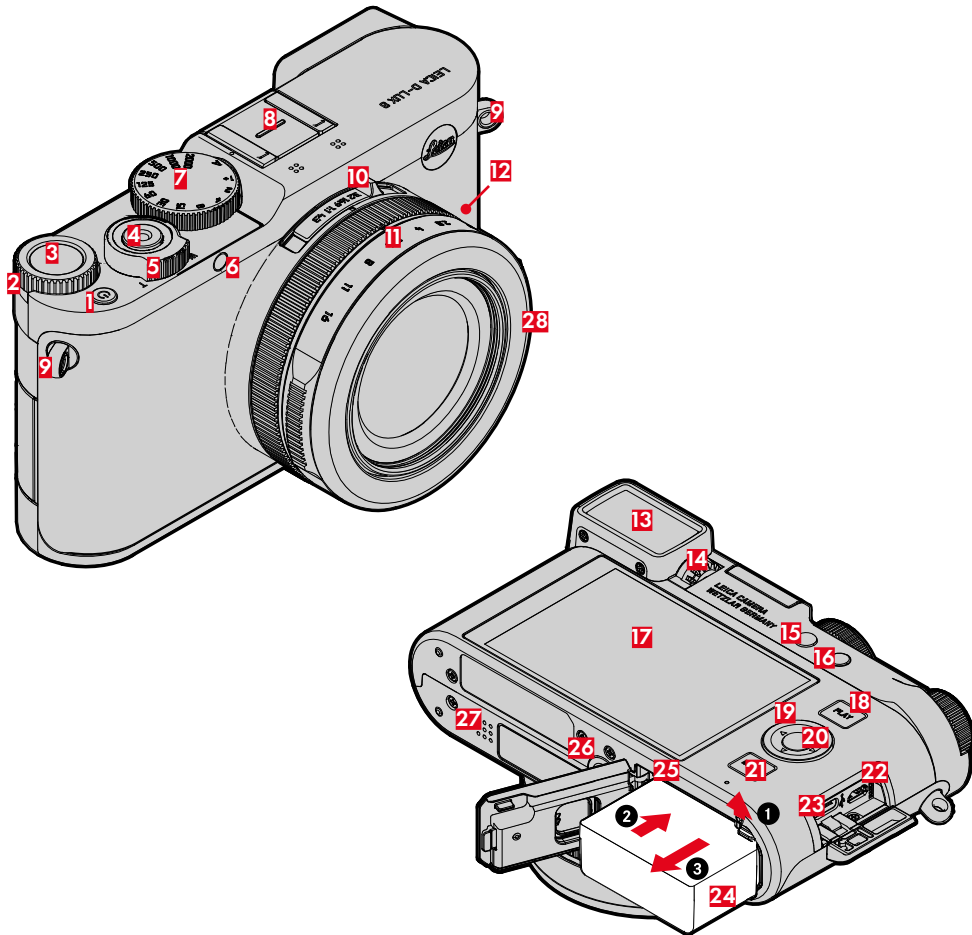

LEICA D-LUX 8

28 Ring pelindung ulir

- 1** Tombol utama
- 2** Thumb wheel
- 3** Tombol roda ibu jari
- 4** Tombol rana
- 5** Tuas zoom
- 6** LED timer otomatis/lampu bantuan AF
- 7** Roda pengatur kecepatan rana
- 8** Hot shoe
- 9** Mata kait
- 10** Tombol pemilih format gambar
- 11** Ring pengatur apertur
- 12** Ring pengatur mode fokus
- 13** Lensa mata jendela bidik
- 14** Roda pengaturan dioptri
- 15** Tombol fungsi 1
- 16** Tombol fungsi 2
- 17** Monitor
- 18** Tombol **PLAY**
- 19** Tombol pilihan
- 20** Tombol tengah
- 21** Tombol **MENU**
- 22** Port HDMI
- 23** Soket USB-C
- 24** Tempat baterai
- 25** Slot kartu memori
- 26** Ulir tripod
- 27** Speaker

TAMPILAN

Tampilan pada monitor identik dengan yang ada di jendela bidik.

FOTO

LAYAR STATUS

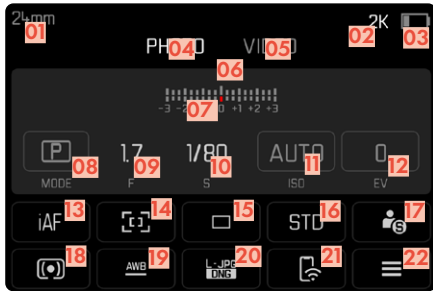

SAAT MENGAMBIL GAMBAR

Semua tampilan/nilai mengacu pada pengaturan saat ini.



PADA PENINJAUAN

Semua indikator/nilai mengacu pada gambar yang ditampilkan.



Capture Assistants YANG DIAKTIFKAN

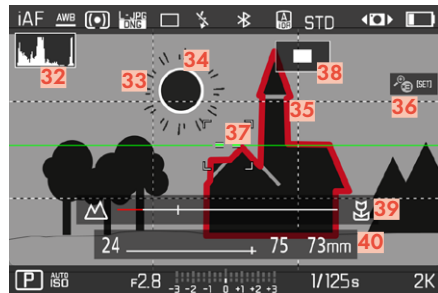

- 01 Jarak titik fokus
- 02 Kapasitas memori yang tersisa
- 03 Kapasitas baterai
- 04 Area menu **PHOTO**
- 05 Area menu **VIDEO**
- 06 Keseimbangan cahaya
- 07 Skala kompensasi pencahayaan
- 08 Mode pencahayaan
- 09 Nilai apertur
- 10 Kecepatan rana
- 11 Sensitivitas ISO
- 12 Nilai kompensasi pencahayaan
- 13 Mode fokus
- 14 Metode pengukuran fokus otomatis
- 15 Mode pengambilan gambar (**Drive Mode**)
- 16 Reproduksi warna (**Film Style**)
- 17 Profil pengguna
- 18 Metode pengukuran pencahayaan
- 19 Mode keseimbangan putih
- 20 Format file/tingkat kompresi/resolusi
- 21 Leica FOTOS
- 22 Menu utama
- 23 Mode lampu kilat/koreksi pencahayaan lampu kilat
- 24 iDR
- 25 Stabilisasi aktif
- 26 Bidang AF
- 27 Bluetooth® (Leica FOTOS)
- 28 Geotagging
Perekaman lokasi pengambilan gambar otomatis (data Exif)
- 29 Simbol untuk gambar yang ditandai
- 30 Nama file
- 31 Nomor file gambar yang ditampilkan
- 32 Histogram
- 33 Garis kisi
- 34 Tanda clipping bagian subjek yang kelebihan pencahayaan
- 35 Perbesaran otomatis sebagai bantuan pemfokusan untuk pemfokusan manual (+3 kali  atau  +6 kali dimungkinkan)
- 36 Focus Peaking
(tanda tepi yang diatur tajam dalam subjek)
- 37 Waterpass
- 38  Tampilan ukuran dan posisi potongan gambar (hanya dapat terlihat dalam perbesaran potongan gambar)
- 39 Skala jarak mode MF
- 40 Tingkat zoom

VIDEO

LAYAR STATUS

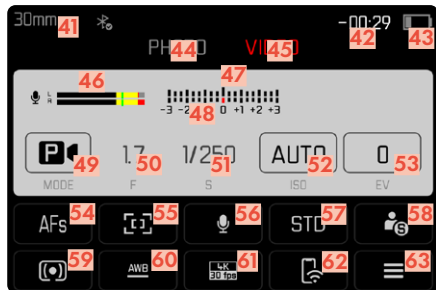

SAAT MEREKAM FILM

Semua tampilan/nilai mengacu pada pengaturan saat ini.

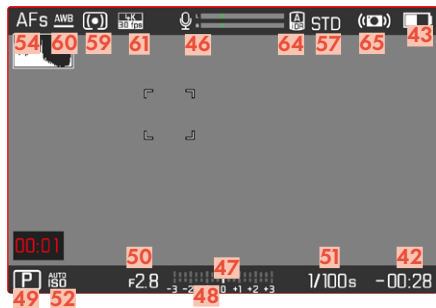

SAAT MEMUTAR



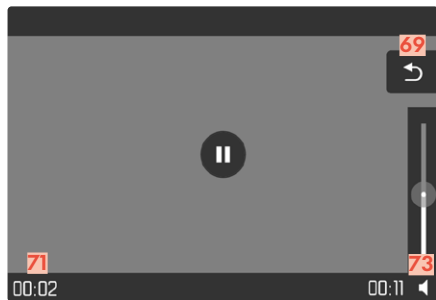

Semua indikator/nilai mengacu pada gambar yang ditampilkan.



INDIKATOR STATUS PENGISIAN DAYA PADA MONITOR

Status pengisian daya baterai ditampilkan di layar status dan pada baris atas di kanan atas.



Indikator	Status pengisian daya
	Sekitar 75 % atau lebih
	Sekitar 74–50 %
	Sekitar 49–25 %
	Sekitar 24 % atau kurang
	Sekitar 0 % Penggantian atau pengisian daya baterai diperlukan

Catatan

- Tingkat pengisian daya baterai yang ditampilkan hanyalah perkiraan. Tingkat pengisian daya yang sebenarnya bergantung pada lingkungan dan kondisi pengoperasian.

- 41 Jarak titik fokus
- 42 Kapasitas memori yang tersisa
- 43 Kapasitas baterai
- 44 Area menu PHOTO
- 45 Area menu VIDEO
- 46 Tingkat perekaman mikrofon
- 47 Keseimbangan cahaya
- 48 Skala kompensasi pencahayaan
- 49 Mode pencahayaan
- 50 Nilai apertur
- 51 Kecepatan rana
- 52 Sensitivitas ISO
- 53 Nilai kompensasi pencahayaan
- 54 Mode fokus
- 55 Metode pengukuran fokus otomatis
- 56 Sensitivitas mikrofon (Microphone Gain)
- 57 Reproduksi warna (Video Style)
- 58 Profil pengguna
- 59 Metode pengukuran pencahayaan
- 60 Mode keseimbangan putih
- 61 Resolusi/kecepatan bingkai
- 62 Leica FOTOS
- 63 Menu utama
- 64 iDR
- 65 Stabilisasi aktif
- 66 Petunjuk untuk perekaman video yang berjalan
- 67 Durasi perekaman video
- 68 Simbol untuk rekaman video yang ditandai
- 69 Keluar dari pemutaran video
- 71 Waktu pemutaran saat ini
- 73 Panel volume suara

PERSIAPAN

Sebelum menggunakan kamera Anda, bacalah bab "Pemberitahuan hukum", "Petunjuk keselamatan" dan "Catatan umum" untuk menghindari kerusakan pada produk dan untuk mencegah kemungkinan cedera dan risiko.

MEMASANG TALI PENGAMAN

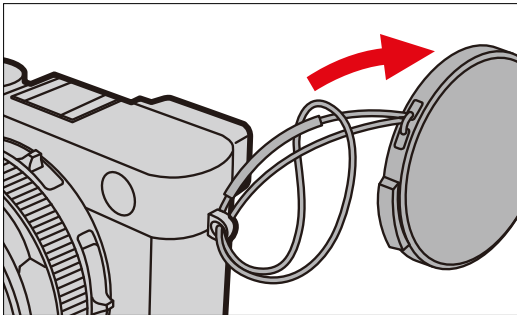
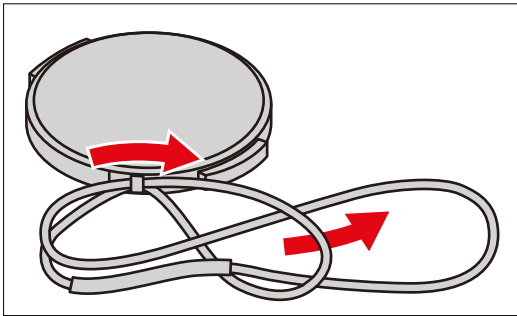

MEMASANG TALI PEGANGAN

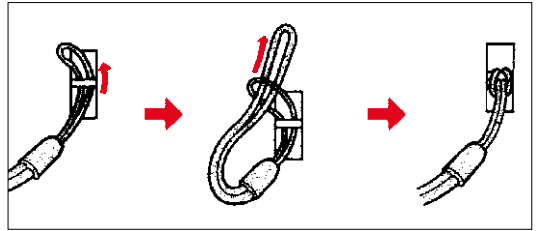

Perhatian

- Setelah memasang tali pegangan, pastikan bahwa tali pegangan dipasang dengan benar untuk mencegah kamera jatuh.

PENGISIAN DAYA MELALUI USB

Baterai yang dipasang di kamera dapat diisi daya secara otomatis ketika kamera tersambung ke komputer atau sumber daya lain yang sesuai menggunakan kabel USB.

Catatan

- Proses pengisian daya dimulai secara otomatis saat kamera dimatikan.

MEMASUKKAN/MENGELOUARKAN BATERAI

→ Pastikan kamera dinonaktifkan (lihat halaman 34)

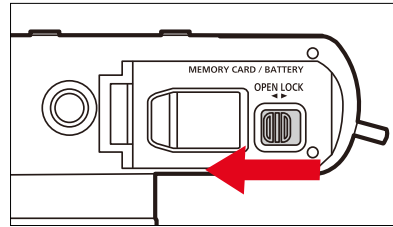

→ Dorong pembuka tempat baterai ke posisi **OPEN**

- Tempat baterai akan terbuka.

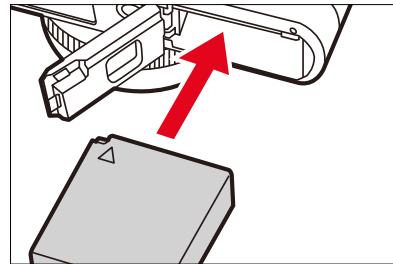

→ Dorong baterai ke dalam tempat baterai dengan tandanya menghadap ke atas.

- Tuas pelepas baterai akan terkunci dengan bunyi klik.

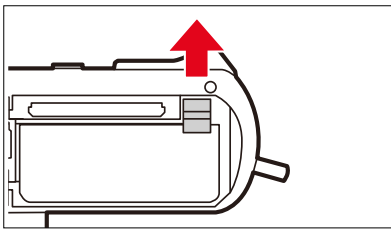

- Dorong tuas pelepas baterai ke atas
 - Baterai akan sedikit terdorong keluar.
- Mengeluarkan baterai

Penting

- Mengeluarkan baterai saat kamera aktif dapat menyebabkan terhapusnya setiap pengaturan yang dibuat dan merusak kartu memori.

MEMASUKKAN/MENGEUARKAN KARTU MEMORI

Kamera menyimpan gambar dalam kartu SD (Secure Digital), atau SDHC (Secure Digital High Capacity), atau SDXC (Secure Digital eXtended Capacity).

Catatan

- Kartu memori SD/SDHC/SDXC tersedia dari berbagai macam pemasok dan dengan kapasitas serta kecepatan menulis/membaca yang berbeda. Khususnya kartu memori dengan kapasitas dan kecepatan menulis/membaca yang tinggi memungkinkan perekaman serta pemutaran dengan cepat.
- Tergantung pada kapasitasnya, kartu memori ini tidak didukung atau perlu diformat sebelum digunakan pertama kali dalam kamera (lihat halaman 72). Dalam hal ini, pesan yang sesuai muncul di kamera. Untuk informasi tentang kartu yang didukung, lihat bagian "Data teknis".
- Jika kartu memori tidak dapat digunakan, periksa arah pemasangannya.
- Informasi lebih lanjut dapat ditemukan di halaman 10 dan halaman 13.
- Perekaman video khususnya memerlukan kecepatan penulisan yang tinggi.

→ Pastikan kamera dinonaktifkan (lihat halaman 34)

MEMBUKA TEMPAT BATERAI

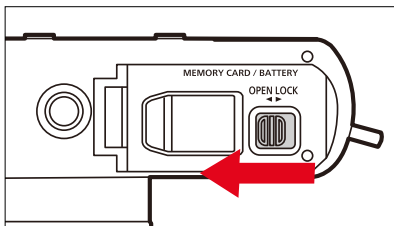

- Dorong pembuka tempat baterai ke posisi **OPEN**
- Tempat baterai akan terbuka.

MENUTUP TEMPAT BATERAI

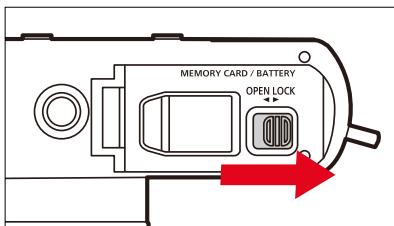

- Tutup flap dan tahan
- Dorong pembuka tempat baterai ke posisi **LOCK**

MASUKKAN

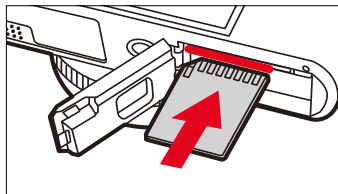

- Dorong kartu memori dengan kontak menghadap ke sisi monitor ke dalam slot hingga terdengar dan terasa terkunci pada tempatnya

KELUARKAN

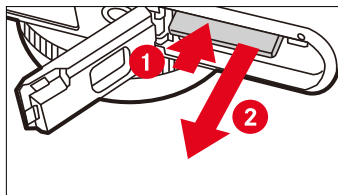

- Dorong kartu hingga terdengar bunyi klik pelan
- Kartu akan sedikit terdorong keluar.
- Keluarkan kartu

MENGATUR DIOPTRI

Agar pengguna kaca mata juga dapat memfoto tanpa kacamata, jendela bidik dapat disesuaikan dengan mata pengguna dalam kisaran -4 hingga $+2$ dioptri (kompensasi dioptri).

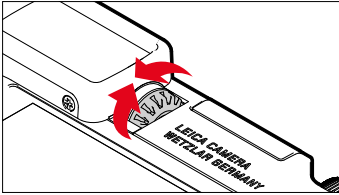

- Lihat melalui jendela bidik
- Bidik dan fokuskan pada sebuah subjek
- Putar roda pengaturan dioptri hingga gambar di jendela bidik dan tampilan yang ditunjukkan tampak tajam

TUAS ZOOM

Dengan melakukan zoom, jarak titik fokus lensa dapat diubah, sehingga menentukan bagian gambar yang akan diambil dan seberapa besar subjek akan ditampilkan.

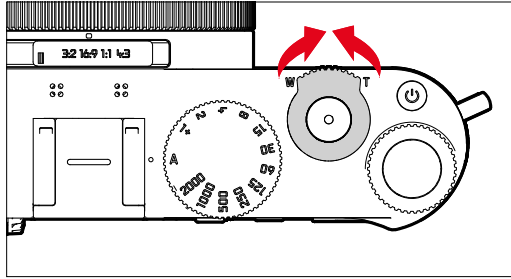

- **T**: Jarak titik fokus yang lebih panjang (Tele) untuk memperbesar subjek
- **W**: Jarak titik fokus yang lebih pendek (sudut lebar) untuk mengambil bagian gambar yang lebih besar

Catatan

- Jangan menyentuh laras lensa saat melakukan zoom.
- Pertama-tama, atur jarak titik fokus, lalu ketajaman gambar.
- Kamera mungkin mengeluarkan suara atau bergetar saat tuas zoom diputar. Namun, hal ini bukanlah gangguan fungsi.

RODA PENGATUR KECEPATAN RANA

Roda pengatur kecepatan rana tidak memiliki peng-henti, yaitu dapat diputar dari posisi dan arah mana pun. Roda pengatur akan terkunci pada semua posisi yang digrafi. Selain posisi dudukan, posisi tengah tidak boleh digunakan. Untuk detail lebih lanjut tentang pengaturan pencahayaan yang benar, baca bagian "Pencahayaan" (lihat halaman 97 dan 168).

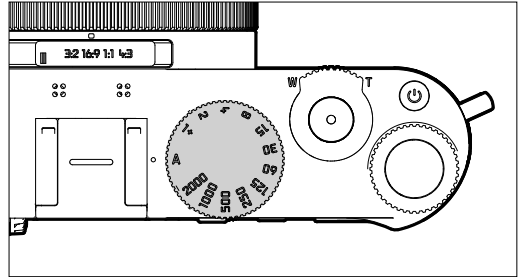

- **A**: Mode prioritas apertur (Sistem kontrol kecepatan rana otomatis)
- **2000 - 1+**: Kecepatan rana tetap

RODA IBU JARI

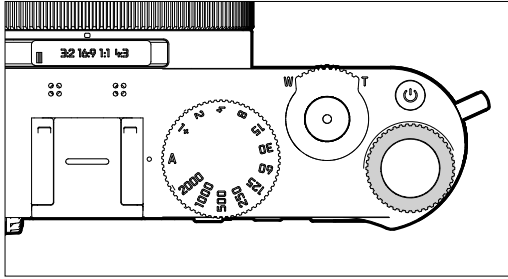

- Menavigasi dalam menu
- Mengatur nilai kompensasi pencahayaan
- Mengatur nilai ISO
- Memperbesar/memperkecil gambar yang diamati
- Mengatur item menu/fungsi yang dipilih
- Mengatur shift program

TOMBOL RODA IBU JARI

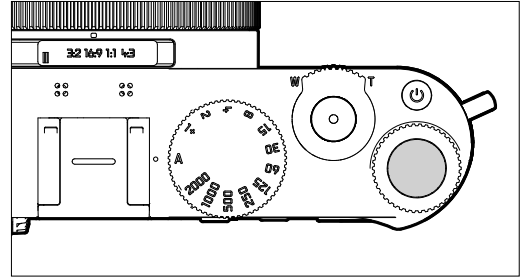

- Menerapkan pengaturan menu
- Akses langsung fungsi menu
- Membuka submenu

TOMBOL PILIHAN/TOMBOL TENGAH

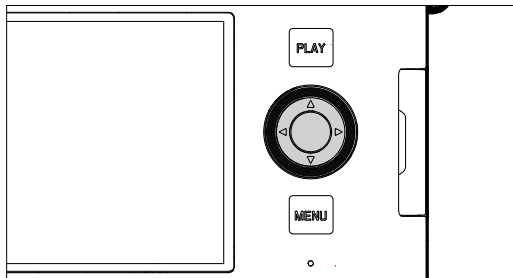

TOMBOL PILIHAN

- Menavigasi dalam menu
- Mengatur item menu/fungsi yang dipilih
- Menggulir dalam memori gambar
- Memindahkan bidang pengukuran

TOMBOL TENGAH

- Membuka tampilan informasi
- Membuka submenu
- Menerapkan pengaturan menu
- Menampilkan pengaturan/data saat pengambilan gambar
- Menampilkan tanggal pengambilan gambar selama pemutaran
- Pemutaran dan perekaman video
- Konfirmasi terhadap pertanyaan
- Akses langsung fungsi menu

TOMBOL PLAY / TOMBOL MENU

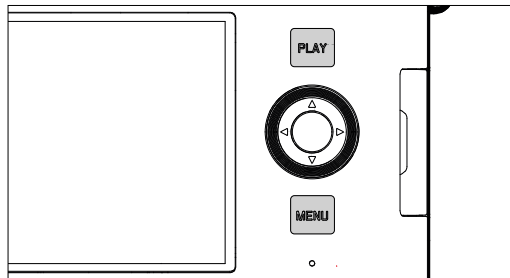

TOMBOL PLAY

- Mengaktifkan dan menonaktifkan mode pemutaran (pemutaran kontinu)
- Kembali ke tampilan layar penuh

TOMBOL MENU

- Membuka menu (termasuk layar status)
- Membuka menu pemutaran
- Keluar dari menu (submenu) yang ditampilkan saat ini
- Menggulir halaman di menu utama

MONITOR



- Menampilkan pengaturan saat ini yang paling penting
- Akses cepat ke beberapa menu
- Kontrol sentuh

TOMBOL FUNGSI

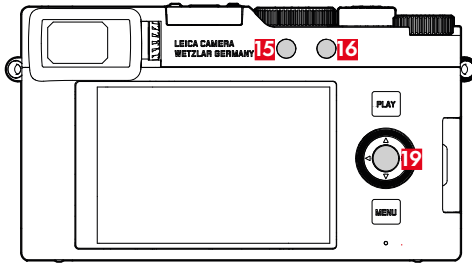
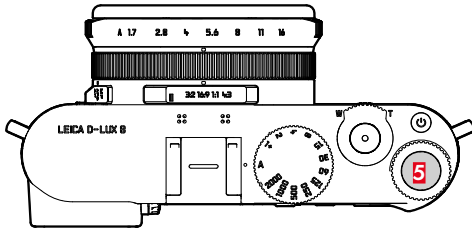

Akses langsung ke berbagai menu dan fungsi. Semua tombol fungsi dapat dikonfigurasi secara individual (lihat halaman 54).

PENGATURAN PABRIK	
Dalam mode pengambilan gambar	Dalam mode pemutaran
Tombol fungsi 1 (15)	
EVF <> LCD	
Tombol fungsi 2 (16)	
Pengubahan mode (foto/video)	Delete Single
Tombol roda ibu jari (5)	
Pengaturan ISO	Menandai gambar ★
Tombol tengah (19)	
Toggle Info Levels (foto)	Toggle Info Levels

(lihat halaman 204)

MONITOR (LAYAR SENTUH)

KONTROL SENTUH*		Dalam mode pengambilan gambar	Dalam mode pemutaran
	"ketuk"	Memindahkan bidang pengukuran AF dan memfokuskan (dengan Touch AF aktif)	Pemilihan gambar
	"sentuh dua kali"		Memperbesar/memperkecil gambar yang diamati
	"geser"	Memindahkan bidang pengukuran AF dalam mode AF dan MF	Menggulir dalam memori gambar Memindahkan potongan gambar yang diperbesar
	"geser horizontal" (keseluruhan panjang)	Pengubahan mode (foto/video)	Menggulir dalam memori gambar
	"ketuk dan tahan"	Membuka pengaturan cepat AF	
	"satukan" "pisahkan"	Mengubah ukuran bidang pengukuran AF (dengan mode AF tertentu)	Memperbesar/memperkecil gambar yang diamati
	"geser dan tahan" "tahan dan geser"	Pemindahan bidang pengukuran AF	Menggulir terus

* Cukup sentuhan ringan, jangan menekan.

KONTROL MENU

KONTROL PENGOPERASIAN

Elemen berikut digunakan untuk kontrol menu.

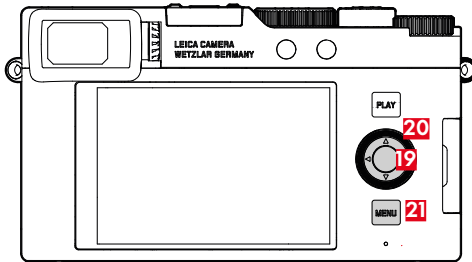
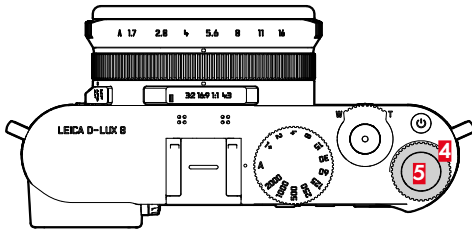

- 4** Thumb wheel
- 5** Tombol roda ibu jari
- 19** Tombol tengah
- 20** Tombol pilihan
- 21** Tombol MENU

AREA MENU

Ada dua area menu: Layar status dan **Main Menu**.

Layar status:

- menyediakan akses cepat ke pengaturan yang paling penting

Main Menu:

- menyediakan akses ke semua item menu
- berisi banyak submenu

Mode operasi yang saat ini digunakan (mode foto atau video) ditandai dengan warna di semua area menu.

Area	FOTO	VIDEO
Layar status	Latar belakang lebih gelap	Latar belakang lebih terang
Menu utama (tingkat teratas)	Baris atas gelap	Baris atas terang
Menu utama (Submenu)		

LAYAR STATUS

Foto

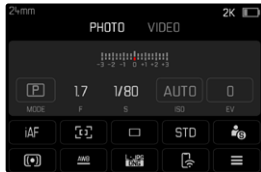

Video

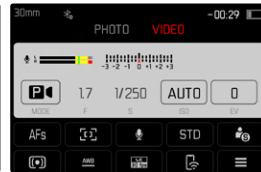

MENU UTAMA

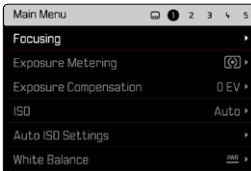
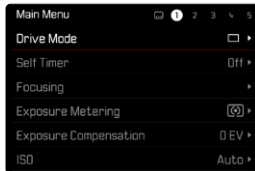

PENGATURAN DALAM MODE FOTO DAN VIDEO

Pengaturan yang tersedia bergantung pada mode yang digunakan saat ini (mode foto atau video).

- Sebagian besar item menu yang tercantum di menu utama beserta sub-itemnya ditujukan untuk mode tertentu. Artinya, perubahan yang dibuat di sini hanya berlaku untuk mode operasi yang digunakan saat ini. Item menu dengan nama yang sama dalam mode lain tidak terpengaruh. Ini berlaku, misalnya, untuk pengaturan pemfokusan, pengukuran pencahayaan, atau keseimbangan putih.

Pengaturan dan fungsi yang berpengaruh secara global adalah:

- User Profile
- Capture Assistants
- Play Mode Setup
- Display Settings
- Leica FOTOS
- Format Card
- Camera Settings
- Camera Information
- Language
- Reset Camera

MENGGANTI AREA MENU

Sebagai area menu pertama, layar status selalu akan muncul. Tingkat menu teratas disusun menjadi "halaman" yang ditampilkan di baris atas: Layar status dan beberapa bagian menu utama. Anda dapat beralih di antara area menu dengan menggulir halaman demi halaman. Atau, layar status menyediakan akses ke menu utama sebagai item menu terakhir.

Untuk menggulir maju

→ Tekan tombol **MENU**

- Setelah halaman terakhir menu utama tercapai, layar status akan ditampilkan kembali.

Untuk menggulir mundur

→ Tekan tombol pilihan kiri

- Anda hanya dapat kembali ke layar status.

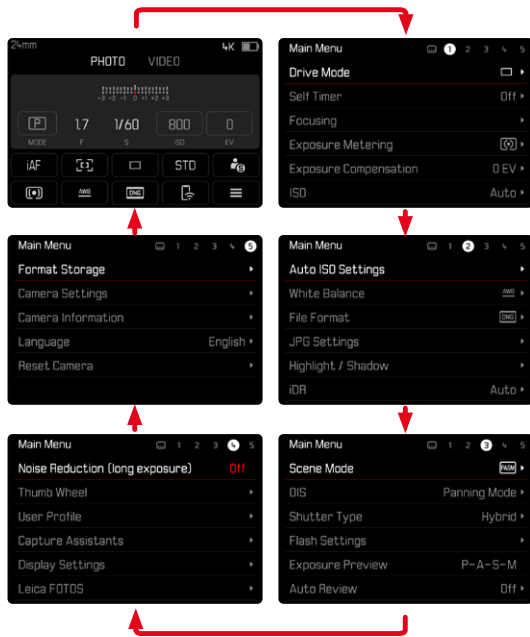

LAYAR STATUS

Layar status memberikan ikhtisar informasi yang paling penting tentang kondisi kamera saat ini dan pengaturan aktif.

Hal ini juga menyediakan akses cepat ke pengaturan penting. Layar status dioptimalkan untuk kontrol sentuh.



- A** Mode: foto/video (lihat halaman 155)
- B** Pengaturan pencahayaan (lihat halaman 97 dan halaman 168)
- C** Item menu
- D** Akses ke menu item

Catatan

- Jika pengoperasian sentuh tidak dimungkinkan atau tidak diinginkan (misalnya dalam mode EVF), layar status juga dapat dioperasikan dengan tombol pilihan, tombol tengah, dan tombol roda ibu jari.
- Pengaturan akan segera diterapkan.
- Bidang pengoperasian yang berada dalam kotak dapat dipilih. Nilai yang tidak berada dalam kotak adalah nilai yang diatur secara otomatis (tergantung pada mode pencahayaan yang aktif).
- Item menu yang tersedia berbeda-beda untuk mode foto dan video (lihat halaman 24 dan halaman 26).

MELAKUKAN PENGATURAN

Pengaturan dapat dilakukan dengan berbagai cara dari layar status. Jenis pengaturan bervariasi di antara menu.

- Ketuk bidang pengoperasian yang diinginkan
 - Menu yang sesuai akan muncul.

DENGAN PENGATURAN LANGSUNG

Pilihan menu panel muncul di area bawah layar status (lihat halaman 51).

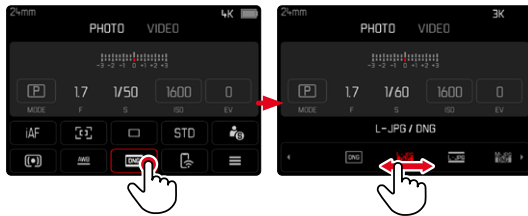

- Pilih atau geser langsung fungsi yang diinginkan

DENGAN MEMBUKA SUBMENU BIASA

Menu ini beroperasi seperti jika dibuka dari menu utama (lihat halaman 48). Oleh karena itu, kontrol sentuh tidak tersedia. Anda akan kembali ke layar status, dan bukan kembali ke item menu tingkat atas.

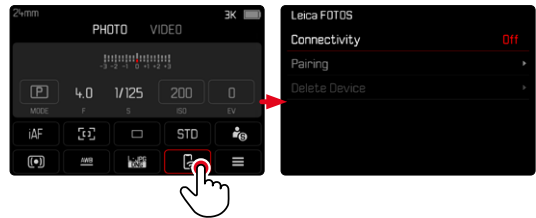

- Pilih pengaturan yang diinginkan

MENU UTAMA

Menu utama menyediakan akses ke semua pengaturan. Sebagian besar tersusun dalam submenu.

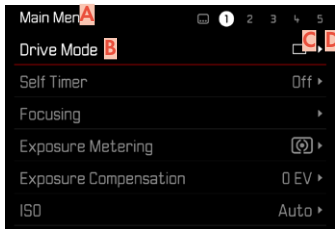

- A** Area menu: `Main Menu`
- B** Nama item menu
- C** Pengaturan item menu
- D** Petunjuk tentang submenu

SUBMENU

Ada beberapa jenis submenu. Untuk pengoperasian masing-masing, lihat halaman berikut.

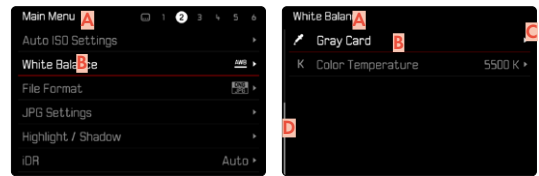

- A** Item menu saat ini
- B** Item submenu
- C** Petunjuk tentang submenu lainnya
- D** Panel gulir

NAVIGASI MENU

NAVIGASI HALAMAN DEMI HALAMAN

Untuk menggulir maju

- Tekan tombol **MENU** (jika perlu, berulang kali)
 - Setelah halaman terakhir menu utama tercapai, layar status akan ditampilkan kembali.

Untuk menggulir mundur

- Tekan tombol pilihan kiri
 - Anda hanya dapat kembali ke layar status.

NAVIGASI BARIS DEMI BARIS

(Memilih fungsi/pilihan fungsi)

→ Tekan tombol pilihan ke atas/ke bawah atau

- Putar thumb wheel
(ke kanan = ke bawah, ke kiri = ke atas)
 - Setelah item menu terakhir di masing-masing arah, tampilan secara otomatis menuju ke halaman berikutnya/sebelumnya. Area menu saat ini (favorit, menu utama) tidak akan ditinggalkan.

Catatan

- Beberapa item menu hanya dapat dibuka berdasarkan persyaratan tertentu. Sebagai indikasinya, tulisan pada baris yang relevan akan berwarna abu-abu.

MENAMPILKAN SUBMENU

- Tekan tombol tengah/tombol roda ibu jari atau
- Tekan tombol pilihan kanan

MENGONFIRMASI PILIHAN

- Tekan tombol tengah/tombol roda ibu jari
 - Gambar monitor beralih kembali ke item menu aktif. Bagian kanan dalam baris menu yang sesuai menampilkan pilihan fungsi yang diatur.

Catatan

- Saat memilih **On** atau **Off**, tidak diperlukan konfirmasi. Hal tersebut disimpan secara otomatis.

KEMBALI SATU LANGKAH (kembali ke item menu tingkat atas)

- Tekan tombol pilihan kiri
 - Opsi ini hanya tersedia untuk submenu berbentuk daftar.

KEMBALI KE TINGKAT MENU TERATAS

- Tekan **⏪** tombol **MENU**
 - Tampilan beralih ke tingkat teratas area menu saat ini.

KELUAR DARI MENU

Anda dapat keluar dari menu dan submenu dengan/ tanpa menerapkan pengaturan yang dibuat di dalamnya.

Ke mode pengambilan gambar

- Ketuk tombol rana

Ke mode pemutaran

- Tekan tombol **PLAY**

SUBMENU

MENGERASIKAN KEYBOARD/KEYPAD

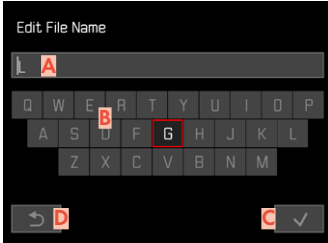

- A** Baris input
- B** Keyboard
- C** Tombol "Konfirmasi"
- E** Kembali ke tingkat menu sebelumnya

MEMILIH TOMBOL (KARAKTER/TOMBOL FUNGSI)

Melalui kontrol tombol

- Tekan tombol pilihan ke arah yang diinginkan
 - Tombol yang saat ini aktif akan disorot.
- Tekan tombol tengah/tombol roda ibu jari atau
 - Putar thumb wheel
 - Tombol yang saat ini aktif akan disorot.
 - Ketika akhir baris/awal baris tercapai, akan beralih ke baris berikutnya/sebelumnya.
- Tekan tombol tengah/tombol roda ibu jari

Melalui kontrol sentuh

- Pilih langsung tombol yang diinginkan

MENYIMPAN

- Pilih tombol **C**

MEMBATALKAN

- Pilih tombol **D**

MENU PANEL

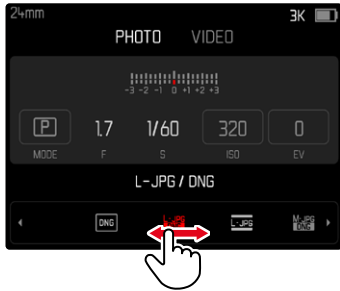

Melalui kontrol tombol

- Tekan tombol pilihan ke kiri/ke kanan atau
- Putar thumb wheel

Melalui kontrol sentuh

- Pilih atau geser langsung fungsi yang diinginkan

Catatan

- Pengaturan yang baru saja diaktifkan di bagian tengah ditandai warna merah.
- Nilai yang ditetapkan akan ditampilkan di atas skala/di atas bilah menu.
- Dengan akses langsung akan berlaku: Pengaturan tidak harus dikonfirmasi karena akan segera aktif.

MENU SKALA

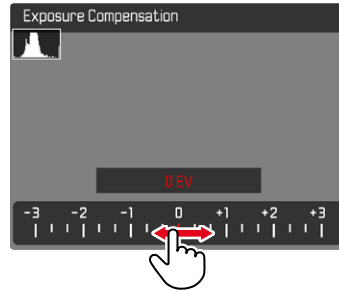

Melalui kontrol tombol

- Tekan tombol pilihan ke kiri/ke kanan atau
- Putar thumb wheel

Melalui kontrol sentuh

- Pilih langsung atau geser pengaturan yang diinginkan

Catatan

- Pengaturan yang baru saja diaktifkan di bagian tengah ditandai warna merah.
- Nilai yang ditetapkan akan ditampilkan di atas skala/di atas bilah menu.

MENU TANGGAL/WAKTU

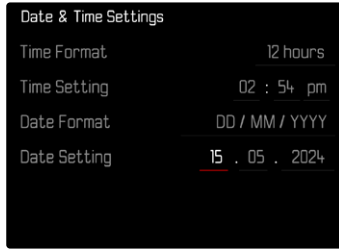

Untuk membuka bidang pengaturan berikutnya

→ Tekan tombol pilihan ke kiri/ke kanan

Untuk mengatur nilai

→ Tekan tombol pilihan ke atas/ke bawah atau

→ Putar thumb wheel

Untuk menyimpan dan kembali ke item menu tingkat atas

→ Tekan tombol tengah

MENU KOMBINASI (PROPERTI GAMBAR)

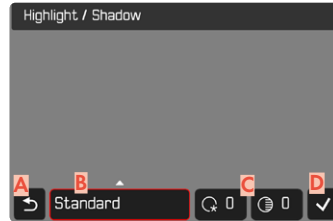

- A** Tombol "Kembali"
(Keluar tanpa menyimpan)
- B** Tombol "Parameter"
- C** Tombol "Pengaturan"
- D** Tombol "Konfirmasi"
(Menyimpan dan keluar)

Pengoperasiannya sedikit berbeda tergantung pada apakah pengaturan dilakukan menggunakan kontrol tombol atau kontrol sentuh.

Gambar monitor tetap terlihat selama pengaturan. Dengan demikian, hasil pengaturan dapat segera diamati.

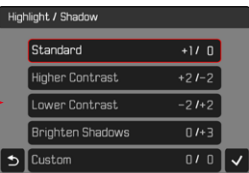
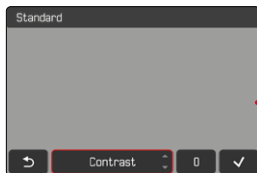

Melalui kontrol tombol

Untuk menavigasi di antara beberapa tombol

→ Tekan tombol pilihan ke kiri/ke kanan

- Tombol aktif akan ditandai dengan bingkai merah.

Untuk melakukan pengaturan

→ Tekan tombol pilihan ke atas/ke bawah

- Tombol langsung beralih di antara berbagai alternatif.

atau

→ Tekan tombol tengah

- Alternatif yang dapat dipilih akan ditampilkan.
- Dengan tombol "Parameter", nilai yang saat ini ditetapkan untuk setiap parameter juga ditampilkan.

→ Tekan tombol pilihan ke atas/ke bawah

- Tombol aktif akan ditandai dengan bingkai merah.

→ Tekan tombol tengah

- Alternatif tidak lagi ditampilkan.

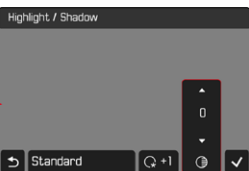
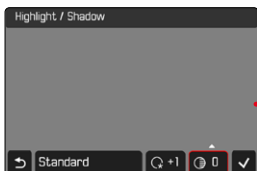
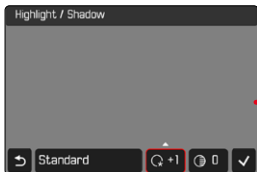

Melalui kontrol sentuh

→ Ketuk tombol yang diinginkan

- Dengan tombol "Parameter" dan "Pengaturan", alternatif yang dapat dipilih akan muncul.
- Dengan tombol "Parameter", nilai yang saat ini ditetapkan untuk setiap parameter juga ditampilkan.

→ Ketuk alternatif yang diinginkan

MENYIMPAN

→ Pilih tombol "Konfirmasi"

MEMBATALKAN

→ Pilih tombol "Kembali"

MENGOPERASIAN INDIVIDUAL

AKSES LANGSUNG FUNGSI MENU

Untuk pengoperasian sangat cepat dengan akses langsung dalam mode pengambilan gambar, Anda dapat menetapkan fungsi menu dari daftar pilihan ke elemen pengoperasian ("tombol fungsi") berikut.

- Tombol fungsi 1 (15)
- Tombol fungsi 2 (16)
- Tombol tengah (20)
- Tombol roda ibu jari (3)

Alokasi ini dilakukan secara independen untuk mode foto dan video. Fungsi yang tersedia tercantum dalam daftar di halaman 204. Untuk pengaturan pabrik, lihat halaman 40.

Catatan

- Submenu yang dibuka melalui akses langsung dapat memiliki bentuk yang berbeda dibandingkan jika dibuka melalui menu utama. Khususnya hal tersebut sering dibentuk sebagai menu panel untuk memungkinkan pengaturan cepat.
- Pengaturan dapat dilakukan melalui kontrol tombol atau langsung pada monitor dengan kontrol sentuh. Pengoperasiannya tergantung pada bentuk submenu.

MENGUBAH ALOKASI

- Beralih ke mode yang diinginkan (foto atau video)
- Tekan lama tombol fungsi
- Pilih menu yang diinginkan dengan tombol tengah
 - Tidak diperlukan konfirmasi. Perubahan segera diterapkan.

MEMBUKA FUNGSI MENU YANG DITETAPKAN

- Tekan singkat tombol fungsi
 - Fungsi yang dialokasikan akan diaktifkan atau submenu akan muncul di monitor (lihat halaman 204).

ALOKASI RODA IBU JARI

Pengaturan pabrik: **Auto**

Dalam pengaturan pabrik, fungsi roda ibu jari akan bergantung pada mode pencahayaan yang aktif. Fungsi lain juga dapat ditetapkan secara permanen ke roda ibu jari.

- Beralih ke mode yang diinginkan (foto atau video)
- Dalam menu utama, pilih **Thumb Wheel**
- Pilih pengaturan yang diinginkan

Dalam pengaturan **Auto**, roda ibu jari memiliki berbagai fungsi tergantung pada mode pencahayaan (lihat halaman 97/172).

	Off	Auto	Exp. Comp.	ISO
P	-	Shift program	Kompensasi pencahayaan	ISO
A	-	Kompensasi pencahayaan	Kompensasi pencahayaan	ISO
S	-	Kecepatan rana	Kompensasi pencahayaan	ISO
M	-	Kecepatan rana	Kompensasi pencahayaan	ISO

MEMBUKA FUNGSI MENU YANG DITETAPKAN

- Putar thumb wheel ke kiri/kanan

PROFIL PENGGUNA

Dengan menggunakan kamera ini, kombinasi semua pengaturan menu apa pun dapat terus disimpan, misalnya, agar pengaturan tersebut dapat diterapkan kembali setiap saat untuk situasi/subjek yang selalu muncul dengan cepat dan mudah. Mode yang dipilih saat ini (foto/video) juga akan disimpan.

Total tiga slot memori tersedia untuk kombinasi ini, serta pengaturan default pabrik yang dapat digunakan setiap saat dan tidak dapat diubah (**Default Profile**).

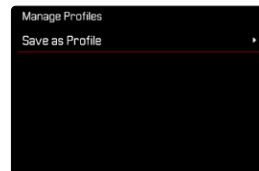
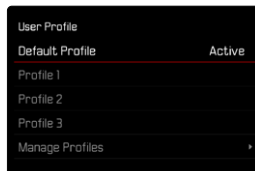

MEMBUAT PROFIL

Menyimpan pengaturan/membuat profil.

- Atur fungsi yang diinginkan dalam kontrol menu secara individual
- Dalam menu utama, pilih **User Profile**
- Pilih **Manage Profiles**
- Pilih **Save as Profile**
- Pilih ruang penyimpanan yang diinginkan

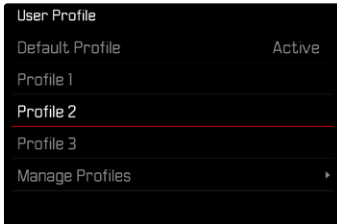

Catatan

- Profil yang ada akan ditimpa dengan pengaturan saat ini.

MENGGUNAKAN/MENGAKTIFKAN PROFIL

Pengaturan pabrik: **Default Profile**

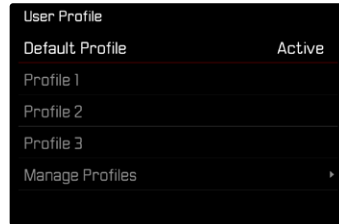

- Dalam menu utama, pilih **User Profile**
 - Daftar dengan nama profil akan muncul.
- Pilih profil yang diinginkan
 - Profil yang dipilih ditandai dengan **Active**.
 - Lokasi penyimpanan yang kosong akan berwarna abu-abu.

PENGATURAN DASAR KAMERA

Saat kamera baru dihidupkan, setelah diatur ulang ke pengaturan pabrik (lihat halaman 186), atau setelah pembaruan firmware, secara otomatis akan muncul item menu **Language** dan **Date & Time** untuk diatur.

BAHASA MENU

Pengaturan pabrik: Inggris

Bahasa menu alternatif: Jerman, Prancis, Italia, Spanyol, Portugis, Rusia, Jepang, Korea, atau Tionghoa Tradisional maupun Modern

- Dalam menu utama, pilih **Language**
- Pilih bahasa yang diinginkan
 - Kecuali untuk beberapa pengecualian, bahasa seluruh informasi diubah.

TANGGAL/WAKTU

Terdapat 3 variasi untuk urutan tampilan yang ada.

- Dalam menu utama, pilih **Camera Settings**
- Pilih **Date & Time**
- Pilih **Date & Time Settings**
- Pilih format tampilan yang diinginkan (**12 Hours**, **24 Hours**)
- Mengatur waktu (Selain itu, dalam kasus format 12 jam, pilih **am** atau **pm**)
- Pilih format tampilan tanggal yang diinginkan (**Day/Month/Year**, **Month/Day/Year**, **Year/Month/Day**)
- Atur tanggal

ZONA WAKTU

- Dalam menu utama, pilih **Camera Settings**
- Pilih **Date & Time**
- Pilih **Time Zone**
- Pilih zona yang diinginkan/lokasi saat ini
 - Di sebelah kiri baris: perbedaan dengan Greenwich Mean Time
 - Di sebelah kanan baris: kota-kota besar di masing-masing zona waktu

WAKTU MUSIM PANAS

- Dalam menu utama, pilih **Camera Settings**
- Pilih **Date & Time**
- Pilih **Daylight Saving Time**
- Pilih **On/Off**

MODE HEMAT ENERGI (MODE SIAGA)

Jika fungsi ini diaktifkan, kamera akan dimatikan secara otomatis untuk memperpanjang masa pakai baterai. Daya bisa dihemat dua tiga tingkat.

- Mengaktifkan fungsi penonaktifan otomatis
 - Mematikan tampilan secara otomatis
- Pengaturan pabrik: **2 min**

- Dalam menu utama, pilih **Camera Settings**
- Pilih **Power Saving**
- Pilih **Auto Power Off**
- Pilih pengaturan yang diinginkan (**Off**, **1 min**, **2 min**, **5 min**, **10 min**)

Catatan

- Meskipun dalam mode siaga, kamera dapat diaktifkan kembali kapan saja dengan menekan tombol rana atau dengan mematikan, lalu menghidupkannya kembali dengan tombol utama.

PENGATURAN MONITOR/JENDELA BIDIK

Kamera ini memiliki monitor berwarna LCD berukuran 3 inci yang dilindungi kaca penutup yang sangat keras dan sangat tahan gores.

Fungsi berikut dapat diatur dan digunakan secara individual:

- Penggunaan Monitor dan EVF (Electronic View Finder)
- Sensitivitas sensor mata
- Kecerahan
- Reproduksi warna
- Frame rate EVF
- Mengaktifkan monitor dan EVF secara otomatis

PENGUNAAN MONITOR/EVF

EVF dan monitor dapat diatur agar digunakan untuk situasi yang sesuai. Tampilannya akan tetap sama, baik di monitor maupun di jendela bidik elektronik.

Pengaturan pabrik: **Auto**

	EVF	Monitor
Auto	Sensor mata pada jendela bidik secara otomatis mengalihkan kamera antara monitor dan EVF. <ul style="list-style-type: none">• Pengambilan gambar• Pemutaran• Kontrol menu	
LCD		<ul style="list-style-type: none">• Pengambilan gambar• Pemutaran• Kontrol menu
EVF	<ul style="list-style-type: none">• Pengambilan gambar• Pemutaran• Kontrol menu	

- Dalam menu utama, pilih **Display Settings**
- Pilih **EVF <> LCD**
- Pilih pengaturan yang diinginkan

Catatan

- Jika monitor harus tetap mati (mis. di lingkungan yang gelap), pilih **EVF**.

SENSITIVITAS SENSOR MATA

Untuk memastikan bahwa peralihan otomatis berfungsi dengan baik bahkan saat menggunakan kacamata, sensitivitas sensor mata dapat disesuaikan.

Pengaturan pabrik: **High**

- Dalam menu utama, pilih **Display Settings**
- Pilih **Eye Sensor Sensitivity**
- Pilih pengaturan yang diinginkan

KECERAHAN

Kecerahan dapat disesuaikan untuk visibilitas optimal dalam berbagai kondisi pencahayaan. Pemilihan dapat dilakukan dengan kontrol tombol dan kontrol sentuh.

MONITOR

- Dalam menu utama, pilih **Display Settings**
- Pilih **LCD Brightness**
- Pilih kecerahan yang diinginkan atau **Auto**
- Konfirmasi pilihan

REPRODUKSI WARNA

Reproduksi warna dapat disesuaikan. Monitor dan jendela bidik diatur secara terpisah. Pemilihan dapat dilakukan dengan kontrol tombol dan kontrol sentuh.

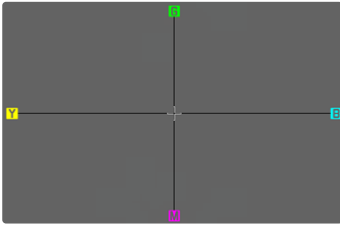

MONITOR

- Dalam menu utama, pilih **Display Settings**
- Pilih **LCD Color Adjustment**
- Pilih pengaturan warna yang diinginkan
- Konfirmasi pilihan

EVF

- Dalam menu utama, pilih **Display Settings**
- Pilih **EVF Color Adjustment**
- Lihat di jendela bidik
- Pilih pengaturan warna yang diinginkan
- Konfirmasi pilihan

FRAME RATE LCD

Frame rate monitor dapat diatur.

Pengaturan pabrik: **30 fps**

- Dalam menu utama, pilih **Display Settings**
- Pilih **LCD Frame Rate**
- Pilih pengaturan yang diinginkan (**30 fps**, **60 fps**)

FRAME RATE EVF

Frame rate EVF dapat diatur.

Pengaturan pabrik: **60 fps**

- Dalam menu utama, pilih **Display Settings**
- Pilih **EVF Frame Rate**
- Pilih pengaturan yang diinginkan (**30 fps**, **60 fps**)

SINYAL AUDIO

Beberapa fungsi dapat dikenali dengan sinyal akustik. Fungsi khusus berikut dapat diatur secara terpisah:

- Noise rana elektronik
- Konfirmasi AF

VOLUME SUARA

Volume suara sinyal aktif dapat diatur.

Pengaturan pabrik: **Low**

- Dalam menu utama, pilih **Camera Settings**
- Pilih **Acoustic Signal**
- Pilih **Volume**
- Pilih **Off/Low/High**

NOISE RANA ELEKTRONIK

Pengaturan pabrik: **Off**

- Dalam menu utama, pilih **Camera Settings**
- Pilih **Acoustic Signal**
- Pilih **Shutter Sound**
- Pilih **On**

PENGATURAN FOTO

FORMAT FILE

Tersedia format JPG **IPC** dan format data mentah standar **DNG** (digital negative). Keduanya dapat digunakan secara individu atau bersama-sama.

Saat membuat JPG, pemrosesannya sudah berlangsung di kamera. Berbagai parameter seperti kontras, saturasi warna, tingkat hitam, atau ketajaman tepi diatur secara otomatis. Hasilnya disimpan dalam bentuk terkompresi. Hal ini akan segera memberi Anda gambar yang dioptimalkan untuk banyak kegunaan dan pratinjau cepat. Namun, untuk pasca-pemrosesan, gambar DNG direkomendasikan.

File DNG berisi keseluruhan data mentah yang terdeteksi oleh sensor kamera saat gambar diambil. Perangkat lunak khusus diperlukan untuk melihat atau memproses file dalam format DNG (misalnya Adobe® Photoshop® Lightroom® atau Capture One Pro®). Selama pasca-pemrosesan, ada banyak parameter yang dapat disesuaikan secara tepat dengan ide Anda sendiri.

Pengaturan pabrik: **DNG + JPG**

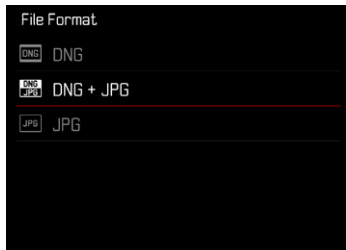

→ Dalam menu utama, pilih **File Format**

→ Pilih format yang diinginkan
(**DNG**, **DNG + JPG**, **IPC**)

Catatan

- Format DNG standar digunakan untuk menyimpan data mentah gambar.
- Jumlah gambar tersisa yang ditampilkan pada monitor tidak selalu berubah setelah pengambilan gambar. Hal tersebut tergantung pada subjek; struktur yang sangat halus menghasilkan jumlah data yang lebih tinggi dan permukaan seragam yang lebih rendah.

RESOLUSI

RESOLUSI JPG

Jika format **JPG** dipilih, gambar dengan 3 resolusi yang berbeda (jumlah piksel) dapat diambil. Yang tersedia adalah **L-JPG**, **M-JPG** dan **S-JPG**. Hal ini membantu menyesuaikan dengan keperluan yang dimaksudkan atau dengan pemakaian kapasitas kartu memori yang tersedia.

Pengaturan pabrik: **L-JPG**

- Dalam menu utama, pilih **JPG Settings**
- Pilih **JPG Resolution**
- Pilih resolusi yang diinginkan

PROPERTI GAMBAR

Salah satu keunggulan fotografi digital adalah kemudahan dalam mengubah properti gambar tertentu yang utama. Leica D-Lux 8 menyediakan sebuah fungsi untuk menyesuaikan gambar dalam format JPG dengan ide komposisi Anda sendiri: profil **Film Style** yang dapat diatur secara individual.



FILM STYLE

Properti gambar JPG dapat dengan mudah diubah menggunakan beberapa parameter. Parameter tersebut tercakup dalam profil standar **Film Style**.

KONTRAS

Kontras, yaitu perbedaan antara area terang dan gelap, akan menentukan apakah sebuah gambar tampak "redup" atau "cerah". Dengan demikian, kontras dapat dipengaruhi oleh peningkatan atau pengurangan perbedaan ini, artinya area yang lebih terang dan lebih gelap dipengaruhi oleh reproduksi yang lebih terang atau lebih gelap.

KETAJAMAN

Pada gilirannya, efek gambar dalam fokus akan sangat ditentukan oleh ketajaman tepi, yakni seberapa kecilnya area transisi antara terang dan gelap pada tepi dalam gambar. Intensitas ketajaman juga dapat diubah dengan memperbesar atau memperkecil area tersebut.

SATURASI WARNA

Dalam gambar berwarna, saturasi warna akan menentukan apakah warna gambar akan lebih "pucat" dan seperti pastel atau "terang" dan berwarna. Meskipun kondisi cahaya dan cuaca (berkabut/cerah) sudah sesuai dengan persyaratan pengambilan gambar, Anda masih dapat mengubah reproduksinya di sini.

AREA TERANG/AREA GELAP

Tergantung pada pencahayaan dan rentang dinamis yang dipilih untuk subjek, detail di area terang atau gelap mungkin tidak lagi terlihat dengan jelas. Parameter **Highlight** dan **Shadow** memungkinkan kontrol yang berbeda terhadap area yang lebih atau kurang memiliki pencahayaan. Misalnya, jika sebagian subjek berada dalam bayangan, pengaturan **Shadow** yang lebih tinggi dapat membantu menerangi bagian ini sehingga membuat detail lebih mudah dilihat. Namun sebaliknya, bayangan yang ada atau bagian yang sangat terang juga dapat diperkuat untuk keperluan desain. Nilai positif berarti bagian yang terpengaruh akan diterangi, sedangkan nilai negatif berarti menggelapkannya.

PROFIL WARNA

Ada 3 profil yang ditetapkan sebelumnya yang tersedia untuk pengambilan gambar berwarna:

Pengaturan pabrik: **Standard**

- **STD** **Standard**
- **VIV** **Vivid**
- **NAT** **Natural**

→ Dalam menu utama, pilih **JPG Settings**

→ Pilih **Film Style**

→ Pilih profil yang diinginkan



PROFIL HITAM PUTIH

Tersedia 2 profil yang telah ditentukan sebelumnya untuk pengambilan gambar hitam/putih:

- **BW** **Monochrome**
- **BW** **Monochrome High Contrast**

→ Dalam menu utama, pilih **JPG Settings**

→ Pilih **Film Style**

→ Pilih profil yang diinginkan

MENYESUAIKAN PROFIL FOTO

Parameter ini dapat disesuaikan untuk semua profil yang tersedia (**Saturation** hanya dengan profil warna). Untuk detail tentang pengoperasian menu, lihat halaman 52.

- Dalam menu utama, pilih **JPG Settings**
- Pilih **Film Style**
- Pilih **Film Style Settings**
- Pilih profil yang diinginkan
- Pilih **Contrast/Highlight/Shadow/Sharpness/Saturation**
- Pilih tingkat yang diinginkan
(-2, -1, 0, +1, +2)
- Konfirmasikan

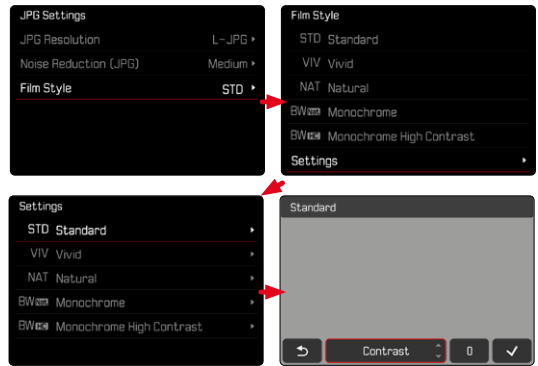

PENGOPTIMALAN OTOMATIS

PENGURANGAN NOISE

PENGURANGAN NOISE UNTUK PENCAHAYAAN LAMA

Dalam fotografi digital, munculnya dot yang salah, yang mungkin berwarna putih dan merah, biru, dan hijau, disebut sebagai noise. Dengan penggunaan sensitivitas yang lebih tinggi, noise gambar akan terlihat terutama di area yang seragam dan gelap. Waktu pencahayaan yang lama dapat mengakibatkan noise gambar yang tinggi. Untuk mengurangi fenomena yang mengganggu ini, kamera ini akan melakukan "pengambilan gambar hitam" kedua (dengan rana tertutup) secara otomatis setelah pengambilan gambar dengan kecepatan rana yang lebih lambat dan nilai ISO yang tinggi. Noise yang diukur selama pengambilan gambar paralel ini kemudian "ditarik" secara komputasi dari set data pengambilan gambar sebenarnya. Dengan demikian, sebagai petunjuk akan muncul pesan **Noise reduction in progress...** bersama data waktu yang sesuai. Penggandaan waktu "pencahayaan" ini harus dipertimbangkan dalam pencahayaan lama. Kamera tidak dinonaktifkan sementara. Agar dapat mengambil gambar berturut-turut dalam kondisi ini, sebaiknya nonaktifkan pengurangan noise dan sebagai gantinya, lakukan pengurangan noise dalam pasca-pemrosesan. Untuk itu, gambar harus ditampilkan dalam format data mentah.

Pengaturan pabrik: **On**

→ Dalam menu utama, pilih **Noise Reduction (long exposure)**

→ Pilih **On/Off**

Asalkan fungsinya diaktifkan, pengurangan noise akan selalu dijalankan dalam kondisi tertentu. Hal ini mencakup pengambilan gambar dengan fungsi T dan pencahayaan lama dengan kecepatan rana ≥ 8 detik.

Dalam semua kasus lainnya, pengurangan noise akan bergantung pada kombinasi berbagai faktor (khususnya pengaturan ISO, kecepatan rana, dan suhu sensor). Tabel berikut mencantumkan kecepatan rana yang digunakan untuk pengurangan noise pada suhu sensor 25 °C.

ISO	Kecepatan rana lebih tinggi dari
100	7 s
200	6,4 s
400	5,9 s
800	5,4 s
1600	4,9 s
3200	4,5 s
6400	4,2 s
≥ 12500	3,8 s

PENGURANGAN NOISE UNTUK GAMBAR JPG

Untungnya, kecuali untuk sensitivitas tinggi, noise biasanya tetap dapat diabaikan. Namun demikian, ketika menghasilkan file gambar JPG, pengurangan noise selalu menjadi bagian dari pemrosesan data. Di sisi lain, karena noise juga memengaruhi tampilan ketajaman, Anda dapat memilih untuk mengurangi atau meningkatkan pengurangan noise ini dari pengaturan default.

Pengaturan pabrik: **Medium**

- Dalam menu utama, pilih **JPG Settings**
- Pilih **Noise reduction (JPG)**
- Pilih pengaturan yang diinginkan (**Low**, **Medium**, **High**)

Catatan

- Pengaturan ini hanya memengaruhi gambar dalam format JPG.

STABILISASI GAMBAR

Semakin sedikit cahaya yang ada saat mengambil gambar, semakin rendah kecepatan rana yang diperlukan untuk mencapai pencahayaan yang tepat. Stabilisasi gambar optis membantu menghindari gambar buram akibat guncangan kamera.

Pengaturan pabrik: **Panning Mode**



- Dalam menu utama, pilih **OIS**
- Pilih pengaturan yang diinginkan (**On**, **Off**, **Panning Mode**)

PENGOPTIMALAN AREA GELAP (IDR)

RENTANG DINAMIS

Rentang kontras subjek mencakup semua tingkat kecerahan dari titik paling terang hingga paling gelap dalam gambar. Jika rentang kontras subjek lebih rendah dari rentang dinamis kamera, semua tingkat kecerahan dapat terdeteksi oleh sensor. Jika terdapat perbedaan kecerahan yang besar pada subjek (misalnya gambar interior dengan jendela terang di latar belakang, gambar dengan bagian-bagian subjek dalam bayangan dan bagian-bagian subjek yang diterangi oleh sinar matahari langsung, gambar lanskap dengan area gelap dan langit sangat terang), kamera tidak mampu mereproduksi seluruh rentang kontras subjek karena rentang dinamisnya terbatas. Akibatnya, informasi di "area tepi" (kekurangan pencahayaan) menjadi hilang.

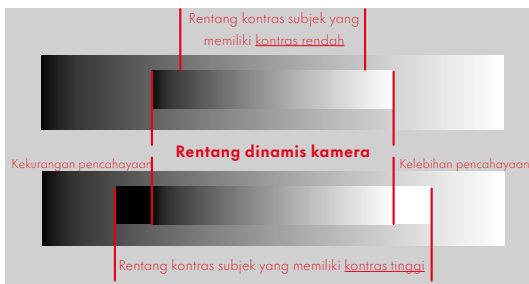

FUNGSI IDR

Fungsi **IDR** (Intelligent Dynamic Range) memungkinkan pengoptimalan area yang lebih gelap. Fungsi ini membuat detail lebih mudah dilihat. Fungsi ini hanya memengaruhi gambar dalam format JPG.



Anda dapat menentukan sebelumnya apakah pengoptimalan area gelap harus dilakukan beserta tingkatnya (**High**, **Standard**, **Low**, **Off**). Jika diatur ke **Auto**, kamera akan otomatis memilih pengaturan yang sesuai tergantung pada rentang kontras subjek. Selain pengaturan ini, efeknya juga akan tergantung pada pengaturan pencahayaan. Fungsi ini beroperasi paling baik dengan nilai ISO rendah dan kecepatan rana yang tinggi. Efeknya berkurang dengan nilai ISO yang lebih tinggi dan/atau kecepatan rana yang lebih tinggi.

Pengaturan pabrik: **Auto**

- Dalam menu utama, pilih **IDR**
- Pilih pengaturan yang diinginkan (**Auto**, **High**, **Standard**, **Low**, **Off**)

Catatan

- Dengan mengoptimalkan area gelap, perbedaan di area yang sangat terang akan sedikit berkurang.
- Fungsi ini hanya memengaruhi gambar dalam format JPG.

PENGELOLAAN DATA

MEMFORMAT KARTU MEMORI

Kartu memori yang sudah dimasukkan biasanya tidak perlu diformat. Namun sebelum digunakan untuk pertama kalinya, kartu yang belum diformat harus diformat. Sebaiknya format kartu memori sesekali karena sejumlah data sisa (informasi yang menyertai gambar) dapat menghabiskan kapasitas penyimpanan.

- Dalam menu utama, pilih **Format Storage**
- Konfirmasikan operasinya
 - LED status akan berkedip selama prosesnya.

Catatan

- Jangan matikan kamera saat prosesnya sedang berlangsung.
- Jika kartu memori diformat, semua data yang tersedia di dalamnya akan dihapus. Pemformatan tidak dapat dicegah dengan menandai gambar menggunakan perlindungan penghapusan.
- Oleh karena itu, semua gambar harus secara teratur ditransfer ke penyimpanan massal yang aman, misalnya hard disk komputer.
- Dengan pemformatan sederhana, data pada kartu tidak akan hilang secara permanen. Hanya direktori yang akan dihapus sehingga file yang ada tidak dapat lagi diakses secara langsung. Dengan perangkat lunak yang sesuai, data dapat diakses kembali. Data akan benar-benar terhapus secara permanen jika ditimpa oleh data baru yang disimpan.
- Jika kartu memori diformat di perangkat lain, misalnya, komputer, maka Anda harus memformat ulang kartu memori tersebut dalam kamera.
- Jika kartu memori tidak dapat diformat/ditimpa, Anda harus meminta saran ke dealer Anda atau layanan pelanggan Leica (lihat halaman 216).

STRUKTUR DATA

STRUKTUR FOLDER

File (= gambar) pada kartu memori akan disimpan dalam folder yang dibuat secara otomatis. Tiga karakter pertama akan menunjukkan nomor folder (angka), sedangkan lima karakter terakhir akan menunjukkan nama folder (huruf). Folder pertama memperoleh nama "100LEICA", yang kedua "101LEICA". Nomor bebas berikutnya akan dijadikan sebagai nomor folder hingga mencapai maksimum 999 folder.

STRUKTUR FILE

Nama file dalam folder ini terdiri dari sebelas karakter. Berdasarkan pabrik pengaturan, file pertama bernama "L1000001.XXX", yang kedua bernama "L1000002.XXX" dst... Huruf inisial dapat dipilih, dan huruf "L" dari pengatur pabrik adalah singkatan untuk merek kamera. Tiga digit pertama sama dengan nomor folder saat ini. Empat digit berikut menunjukkan nomor file secara berurutan. Setelah mencapai nomor file 9999, folder baru akan secara otomatis dibuat di mana penomoran file dimulai lagi dari 0001. Tiga digit terakhir setelah titik menunjukkan format file (DNG atau JPG).

Catatan

- Saat menggunakan kartu memori yang belum diformat dengan kamera ini, nomor file akan diatur ulang ke 0001. Jika pada kartu memori yang digunakan sudah ada file dengan nomor yang lebih tinggi, maka penomoran akan diteruskan dari nomor tersebut secara sesuai.
- Jika nomor folder dan nomor gambar masing-masing sudah mencapai 999 dan 9999, maka pesan peringatan yang sesuai akan ditampilkan dalam monitor dan keseluruhan penomoran harus diatur ulang.
- Untuk mereset nomor folder ke 100, format kartu memori dan langsung reset nomor bingkai.

MENGUBAH NAMA FILE GAMBAR

- Dalam menu utama, pilih **Camera Settings**
- Pilih **Edit File Name**
 - Submenu keyboard akan muncul.
 - Baris input berisi pengaturan pabrik "L" sebagai huruf pertama nama file. Hanya huruf ini yang bisa diubah.
- Masukkan huruf yang diinginkan (lihat halaman 50)
- Konfirmasikan

Catatan

- Perubahan nama file berlaku untuk semua gambar berikutnya atau hingga diubah kembali nanti. Nomor urut tidak diubah karena hal ini; namun, nomor tersebut dapat diatur ulang jika folder baru dibuat.
- Ketika Anda mengatur ulang ke pengaturan pabrik, huruf inisial secara otomatis diatur ulang ke "L".
- Huruf kecil tidak tersedia.

MEREKAM LOKASI PENGAMBILAN GAMBAR

(HANYA JIKA TERSAMBUNG DENGAN APLIKASI LEICA FOTOS)

Informasi lokasi dapat diperoleh dari perangkat seluler yang tersambung dengan aplikasi Leica FOTOS. Informasi lokasi saat ini kemudian akan ditulis ke dalam data Exif gambar (Geotagging).



- Aktifkan layanan lokasi di perangkat seluler
- Aktifkan Leica FOTOS dan sambungkan ke kamera (lihat bab "Leica FOTOS")
- Aktifkan geotagging untuk kamera ini di Leica FOTOS

Catatan

- Di negara atau wilayah tertentu, penggunaan GPS beserta teknologi yang terkait mungkin dibatasi. Setiap pelanggaran akan ditindak oleh otoritas negara. Oleh karena itu, sebelum melakukan perjalanan ke luar negeri, Anda harus menanyakannya ke kedutaan besar negara yang akan dikunjungi atau agen perjalanan.
- Pembuatan koneksi Bluetooth membutuhkan waktu beberapa detik. Jika penonaktifan otomatis sudah berjalan di kamera, hal ini harus diperhitungkan saat memilih waktu tunda yang tepat.
- Selama pemutaran, gambar dengan informasi lokasi dapat dikenali melalui simbol geotagging.

STATUS GEOTAGGING

Status informasi lokasi yang tersedia akan ditunjukkan di monitor selama panel informasi ditampilkan dan geotagging aktif. Layar status selalu menunjukkan status geotagging saat ini.

	Informasi lokasi sudah terbaru (penentuan posisi terakhir maks. 15 menit yang lalu).
	Informasi lokasi tidak lagi sepenuhnya terbaru (penentuan posisi terakhir maks. 12 jam yang lalu).
	Informasi lokasi yang tersedia sudah kedaluwarsa (penentuan posisi terakhir lebih dari 12 jam yang lalu). Tidak ada data posisi yang ditulis ke data Exif.
Tidak ada ikon	Geotagging tidak aktif.

Selama kamera tersambung ke Leica FOTOS, informasi lokasi akan terus diperbarui. Oleh karena itu, fungsi Bluetooth pada kamera dan perangkat seluler harus tetap diaktifkan untuk mendapatkan informasi terbaru. Namun, aplikasi tersebut tidak harus terbuka di latar depan.

TRANSFER DATA

Data dapat dengan mudah ditransfer ke perangkat seluler dengan Leica FOTOS. Atau, transfer dapat dilakukan melalui pembaca kartu.

PENGATURAN STANDAR PRAKTIS

TOUCH AF

Dengan Touch AF, bidang pengukuran AF dapat ditempatkan secara langsung.

Pengaturan pabrik: **Touch AF**

→ Dalam menu utama, pilih **Focusing**

→ Pilih **Touch AF**

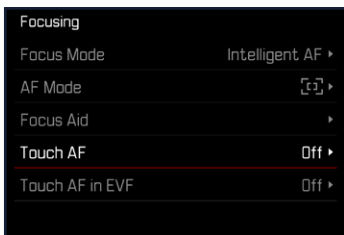

→ Pilih **Touch AF**

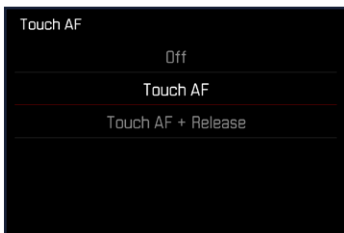

Untuk menempatkan bidang pengukuran AF

→ Ketuk posisi yang diinginkan pada monitor

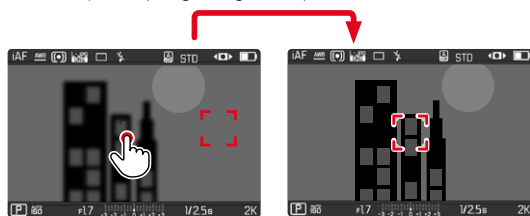

Catatan

- Fungsi ini tersedia dengan semua metode pengukuran AF kecuali **Multi-Field**.
- Dalam metode pengukuran **Tracking**, bidang pengukuran tetap berada pada titik yang dipilih dan fokus otomatis dimulai dengan mengetuk tombol rana. Dengan metode pengukuran AF lainnya, fokus otomatis akan segera dilakukan.
- Meskipun dengan pengaturan **Off**, posisi bidang pengukuran AF selalu dapat direset dengan mengencangkannya dua kali.

TOUCH AF + RELEASE

Dengan **Touch AF + Release**, bidang pengukuran AF dapat ditempatkan secara langsung dan pengambilan gambar langsung dipicu.

- Dalam menu utama, pilih **Focusing**
- Pilih **Touch AF**
- Pilih **Touch AF + Release**
- Ketuk posisi yang diinginkan pada monitor

Catatan

- Jika **Touch AF + Release** aktif, bidang pengukuran tidak dapat direset dengan mengetuknya dua kali.

TOUCH AF DALAM MODE EVF

Saat EVF digunakan, Touch AF akan dinonaktifkan secara default untuk mencegah pergerakan bidang pengukuran AF yang tidak disengaja. Namun, pengaturan cepat AF (lihat halaman 89) tetap dapat dibuka.

Jika ini tidak diinginkan (misalnya saat memfokuskan dengan mata kiri), fungsi ini juga dapat dinonaktifkan.

Pengaturan pabrik: **Off**

- Dalam menu utama, pilih **Focusing**
- Pilih **Touch AF in EVF**
- Pilih pengaturan yang diinginkan (**On**, **Touchpad**, **Off**)
- **On**
 - Menempatkan bidang pengukuran AF (tekan singkat)
 - Membuka pengaturan cepat AF (ketuk dan tahan)
- **Touchpad**
 - Menempatkan bidang pengukuran AF (ketuk) dengan monitor mati dan EVF diaktifkan.
- **Off**

INDIKATOR BANTU

Selain informasi default pada baris atas dan bawah, Anda dapat memilih baris tampilan lainnya untuk menyesuaikan gambar monitor dengan kebutuhan Anda. Fungsi berikut tersedia:

- Kisi (hanya mode pengambilan gambar, lihat halaman 79)
- Focus Peaking (lihat halaman 79)
- Clipping (lihat halaman 81)
- Pengukur kerataan (hanya mode pengambilan gambar, lihat halaman 80)
- Histogram (lihat halaman 81)

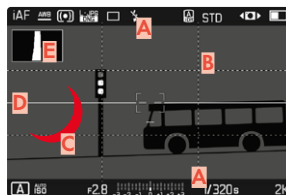

- A** Panel informasi (= baris atas dan baris bawah)
- B** Kisi
- C** Focus Peaking
- D** Clipping
- E** Waterpass
- F** Histogram

- Dalam menu utama, pilih **Capture Assistants**
- Pilih fungsi yang diinginkan
- Pilih **On/Off**

PILIHAN TAMPILAN INFO DALAM MODE PENGAMBILAN GAMBAR

Ada tiga opsi tampilan yang tersedia.

→ Tekan tombol tengah

- Tampilan berubah secara siklis melalui beberapa opsi tampilan.



– Tidak ada informasi

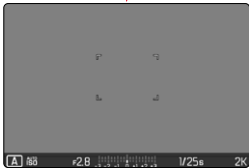

– Baris bawah dengan informasi pencahayaan, indikator bantu



– Baris atas dengan informasi pengambilan gambar, baris bawah dengan informasi pencahayaan, indikator bantu

Untuk secara singkat menampilkan atau menyembunyikan informasi

→ Ketuk tombol rana dan tahan

- (Hanya) informasi pencahayaan dan indikator bantu aktif yang ditampilkan.

INDIKATOR YANG TERSEDIA

PANEL INFORMASI

Baris atas dan baris bawah saat ini menampilkan pengaturan aktif dan nilai pencahayaan. Daftar indikator dapat ditemukan di bab "Indikator" (lihat halaman 24).

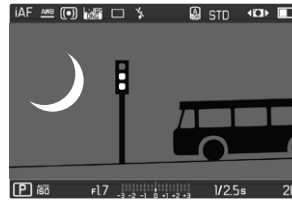

KISI

Kisi membagi bidang gambar ke dalam beberapa bidang. Fungsi ini misalnya akan memudahkan komposisi gambar dan penyetaraan kamera secara tepat.



- Dalam menu utama, pilih **Capture Assistants**
- Pilih **Grid**
- Pilih **On/Off**

FOCUS PEAKING

Dalam fungsi bantuan ini, tepi bagian-bagian subjek yang diatur dengan fokus akan disorot dalam warna. Warna penanda bisa diatur. Sensitivitas juga dapat disesuaikan.

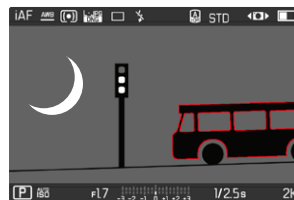

WARNA PENANDA

Pengaturan pabrik: **Red**

- Dalam menu utama, pilih **Focusing**
- Pilih **Focus Aid**
- Pilih **Focus Peaking**
- Pilih pengaturan yang diinginkan
(**Off**, **Red**, **Green**, **Blue**, **White**)

Catatan

- **Focus Peaking** hanya tersedia dalam mode MF.

PENGUKUR KERATAAN

Sensor terpadu memungkinkan kamera menunjukkan orientasinya. Tampilan ini dapat membantu mengarahkan kamera dengan tepat di sumbu longitudinal dan transversal untuk subjek kritis, misalnya pengambilan gambar arsitektur menggunakan tripod.

Penyimpangan terhadap sumbu longitudinal (jika kamera miring ke atas atau ke bawah dalam arah pandang) akan ditunjukkan dengan satu garis pendek di bagian tengah gambar (1). Penyimpangan terhadap sumbu transversal (jika kamera miring ke kiri atau ke kanan) akan ditunjukkan dengan dua garis panjang di bagian tengah gambar (2).



- Dalam menu utama, pilih **Capture Assistants**
- Pilih **Level Gauge**
- Pilih **On/Off**

Catatan

- Saat mengambil gambar dalam orientasi potret, kamera akan otomatis menyesuaikan orientasi pengukur kerataan sebagaimana diperlukan.

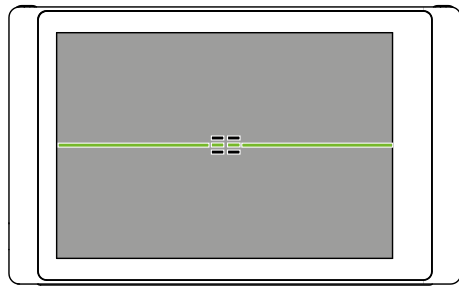

Orientasi yang tepat

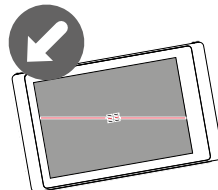

Miring ke kiri

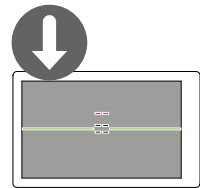

Miring ke bawah dalam arah pandang

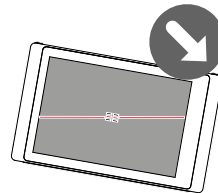

Miring ke kanan

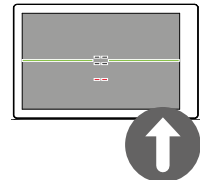

Miring ke atas dalam arah pandang

CLIPPING

Indikator clipping menunjukkan area gambar yang sangat terang. Fungsi ini memberikan kontrol yang sangat mudah dan akurat terhadap pengaturan pencahayaan. Area yang terlalu terang berkedip hitam.



- Dalam menu utama, pilih **Capture Assistants**
 - Pilih **Clipping / Zebra**
 - Pilih **On/Off**
-
- Ketuk tombol rana dan tahan
 - Tampilan clipping akan muncul.

HISTOGRAM

Histogram menggambarkan penyebaran kecerahan pada gambar. Sumbu horizontal menampilkan nilai nada warna dari hitam (kiri) dan abu-abu hingga putih (kanan). Sumbu vertikal akan sesuai dengan jumlah piksel pada setiap tingkat kecerahan.

Bentuk penggambaran ini memungkinkan penilaian terhadap pengaturan pencahayaan yang cepat dan mudah.



- Dalam menu utama, pilih **Capture Assistants**
- Pilih **Histogram**
- Pilih **On/Off**

Catatan

- Histogram selalu didasarkan pada kecerahan yang ditampilkan, dan tergantung pada pengaturan yang digunakan, pencahayaan akhir mungkin tidak ditunjukkan.
- Dalam mode pengambilan gambar, histogram perlu dipahami sebagai "indikator kecenderungan".
- Histogram untuk pemutaran gambar mungkin sedikit berbeda dari pengambilan gambar.
- Histogram selalu berkaitan dengan potongan gambar yang saat ini ditampilkan.
- Posisi histogram di monitor dapat diubah dengan mengetuk dua kali.

MENAKTIFKAN/MENONAKTIFKAN FUNGSI SEMENTARA MASING-MASING

Fungsi bantuan berikut dapat diaktifkan dan dinonaktifkan sementara:

- Focus Peaking
- Clipping
- Alokasikan fungsi bantuan yang diinginkan ke tombol fungsi (lihat halaman 54)
- Tekan tombol fungsi yang sesuai
 - Status fungsi bantuan dialihkan.
 - Petunjuk yang sesuai akan muncul di gambar monitor.

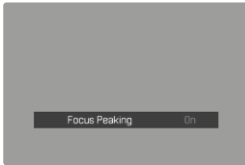

Pengaturan sementara ini akan direset saat kamera dimatikan.

FUNGSI BANTUAN AF

LAMPU BANTUAN AF

Lampu bantuan AF bawaan ini memperluas jangkauan operasi sistem AF juga pada kondisi pencahayaan yang buruk. Jika fungsi ini diaktifkan, lampu ini akan menyala dalam kondisi tersebut selama pengukuran dilakukan.

Pengaturan pabrik: **On**

- Dalam menu utama, pilih **Focusing**
- Pilih **Focus Aid**
- Pilih **AF Assist Lamp**
- Pilih **On/Off**

Catatan

- Lampu bantuan AF akan menyala pada jarak sekitar 5 m.
- Lampu bantuan AF akan padam secara otomatis jika pengukuran jarak berhasil (bidang pengukuran AF hijau) atau gagal (bidang pengukuran AF merah).

MENGAMBIL FOTO

Pengaturan yang dijelaskan dalam bab ini hanya berlaku untuk mode foto. Karena itu, pengaturan tersebut adalah bagian dari menu foto dan harus selalu dibuka dan diatur dalam mode foto (lihat bab "Pengoperasian kamera" di bagian "Kontrol menu"). Item menu dengan nama yang sama dalam menu video tidak tergantung pada hal ini.

RANGKAIAN GAMBAR

Fungsi dan pengaturan yang dijelaskan di bawah ini pada dasarnya merujuk pada pengambilan gambar tunggal. Selain pengambilan gambar tunggal, Leica D-Lux 8 menawarkan berbagai mode lainnya. Petunjuk tentang pengoperasian dan opsi pengaturannya dapat ditemukan di bagian yang relevan.

- Dalam menu utama, pilih **Drive Mode**
- Tentukan pilihan fungsi yang diinginkan

Mode	Pilihan pengaturan/opsi
Pengambilan gambar tunggal	Single
Pengambilan gambar rangkaian (lihat halaman 110)	Kecepatan: <ul style="list-style-type: none">– Continuous Shooting - 2 fps, 12 bit, AF– Continuous Shooting - 7 fps, 10 bit– Continuous Shooting - 11 fps, 10 bit
Pengambilan gambar interval (lihat halaman 111)	Number of Frames Interval di antara pengambilan gambar (Interval) Waktu tunda (Countdown)
Rangkaian pencahayaan (lihat halaman 113)	Number of Frames (3, 5 atau 7) EV Steps Automatic
Timer otomatis (lihat halaman 114)	Waktu tunda: <ul style="list-style-type: none">– Self-timer 2 s– Self-timer 12 s

ZOOM

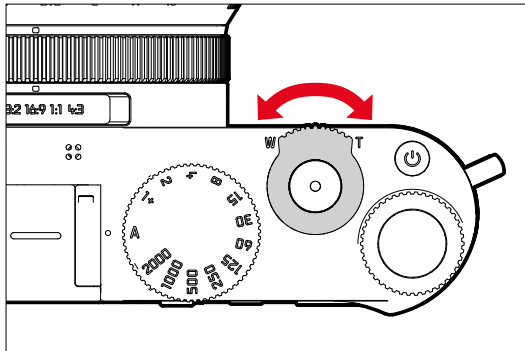

Selain potongan gambar penuh Leica DC Vario-Sumilux 1:1,7–2,8/10,9–34 ASPH, beberapa tingkat zoom tambahan tersedia. Jarak titik fokusnya kira-kira (setara dengan 35 mm 24–75 mm) 10,9/34 mm. Tampilan akan menunjukkan potongan gambar yang akan terlihat pada gambar. Oleh karena itu, tingkat perbesaran akan direpresentasikan sebagai jarak titik fokus yang setara, yaitu jarak titik fokus potongan gambar yang ditampilkan.

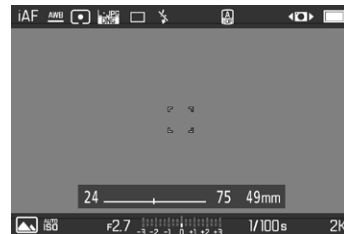

PENGATURAN JARAK (PEMFOKUSAN)

Dengan Leica D-Lux 8, pengaturan jarak dapat dilakukan secara otomatis atau manual. Saat mengambil foto dengan fokus otomatis, tersedia 3 mode dan 4 metode pengukuran.

MENGAMBIL FOTO DENGAN AF

- Atur ring pengatur mode fokus ke posisi **AF**
- Jika perlu, posisikan bidang pengukuran AF
- Ketuk tombol rana dan tahan
 - Pengaturan jarak dilakukan sekali (AFs) atau terus-menerus (AFc).
 - Jika pengukuran berhasil: bidang pengukuran AF hijau.
 - Jika pengukuran tidak berhasil: bidang pengukuran AF merah.
 - Atau, pengaturan jarak dan/atau pengaturan pencahayaan dapat diterapkan dan disimpan dengan salah satu tombol fungsi (penyimpanan nilai pengukuran, lihat halaman 106).
- Ambil gambar

MENGAMBIL FOTO DENGAN MF

- Atur ring pengatur mode fokus ke posisi **MF**
- Fokuskan dengan ring pengatur jarak
- Ambil gambar

Informasi lebih lanjut dapat ditemukan di bab berikutnya.

MODE FOKUS OTOMATIS

Mode AF berikut tersedia: **AFs**, **AFc** dan **Intelligent AF**. Mode AF saat ini ditampilkan di baris atas.

Pengaturan pabrik: **Intelligent AF**

- Dalam menu utama, pilih **Focusing**
- Pilih **Focus Mode**
- Pilih pengaturan yang diinginkan (**Intelligent AF**, **AFs**, **AFc**)

INTELLIGENT AF

Cocok untuk subjek. Kamera secara otomatis memilih antara AFs dan AFc.

AFs (single)

Cocok untuk subjek tanpa atau dengan sedikit gerakan. Pengaturan jarak dilakukan hanya sekali, kemudian tetap disimpan selama tombol rana ditahan pada titik tekanan. Hal ini juga berlaku jika bidang pengukuran AF diarahkan ke objek lain.

AFc (continuous)

Cocok untuk subjek yang bergerak. Pengaturan jarak terus disesuaikan dengan subjek pada bidang pengukuran AF selama tombol rana ditahan pada titik tekanan pertama.

METODE PENGUKURAN FOKUS OTOMATIS

Untuk pengukuran jarak, berbagai metode pengukuran tersedia dalam mode AF. Pemfokusan yang berhasil ditunjukkan oleh bidang pengukuran berwarna hijau, yang tidak berhasil ditunjukkan oleh warna merah.

Pengaturan pabrik: **Multi-Field**



- Dalam menu utama, pilih **Focusing**
- Pilih **AF Mode**
- Pilih pengaturan yang diinginkan
(**Multi-field**, **Spot**, **Field**, **Zone**, **Tracking**, **Eye / Face**)

Catatan

- Pengaturan jarak menggunakan AF mungkin gagal:
 - ketika jarak ke subjek yang ditargetkan terlalu besar (dalam mode makro) atau terlalu kecil
 - jika subjek tidak cukup terang
- Dengan Touch AF, bidang pengukuran AF dapat ditempatkan secara langsung. Untuk informasi lebih lanjut, lihat halaman 76.

PENGUKURAN MULTI-BIDANG

Beberapa bidang pengukuran dideteksi secara otomatis penuh. Fungsi ini sangat cocok untuk snapshot.

PENGUKURAN TITIK/BIDANG

Kedua metode tersebut hanya akan mendeteksi bagian subjek di dalam setiap bidang pengukuran AF. Bidang pengukuran ditandai dengan bingkai kecil (pengukuran bidang) atau tanda silang (pengukuran titik). Dengan kisaran pengukuran yang sangat kecil, pengukuran titik dapat berfokus pada detail subjek yang sangat kecil.

Kisaran pengukuran yang sedikit lebih besar untuk pengukuran bidang tidak terlalu penting saat menargetkan, tetapi memungkinkan pengukuran selektif.

Metode pengukuran ini juga dapat digunakan untuk rangkaian pengambilan gambar yang fokus subjeknya selalu berada di tempat yang sama, yaitu posisi yang ditetapkan tidak terpusat dalam gambar.

Oleh karena itu, bidang pengukuran AF dapat dipindahkan ke titik lain (lihat halaman 90).

ZONA

Dalam metode pengukuran ini, potongan gambar subjek dengan grup-grup yang saling terhubung dari bidang-bidang 5x5 akan diambil. Fungsi ini menggabungkan kepastian tertentu untuk snapshot dengan kemungkinan untuk membidik subjek yang lebih besar.

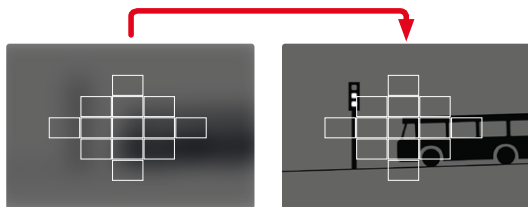

Setelah pengaturan selesai, akan ditampilkan bidang pengukuran yang berisi bagian subjek yang dihasilkan secara tajam.

PELACAKAN

Pilihan pengukuran bidang ini membantu menangkap subjek yang bergerak. Subjek di bawah bidang pengukuran akan terus difokuskan setelah ditangkap sekali.

→ Arahkan bidang pengukuran ke subjek yang diinginkan
(dengan mengayunkan kamera atau memindahkan bidang pengukuran)

→ Ketuk tombol rana dan tahan

atau

→ Tekan tombol fungsi
(asalkan dialokasikan dengan fungsi **AF-L** atau **AF-L**
+ AE-L, lihat halaman 106)

- Subjek difokuskan.

→ Ayunkan kamera ke potongan gambar yang diinginkan

- Bidang pengukuran "melacak" subjek yang disimpan dan subjek akan terus difokuskan.

Catatan

- Metode pengukuran ini berfokus terus-menerus, bahkan jika ditetapkan sebagai mode AF **AFs**.

PENGENALAN ORANG (MATA/WAJAH)

Dalam metode pengukuran ini, kamera akan otomatis mengenali wajah dalam gambar. Wajah yang diambil pada jarak dekat difokuskan secara otomatis. Jika wajah tidak dapat dikenali, gunakan pengukuran bidang.

Jika ada mata yang terdeteksi selama pengenalan wajah, hal tersebut akan difokuskan. Jika sejumlah mata terdeteksi, Anda dapat memilih mata mana yang akan difokuskan. Mata yang dipilih saat ini akan disorot.

Selain itu, jika ada sejumlah wajah dalam foto, wajah yang diinginkan dapat dipilih dengan mudah.

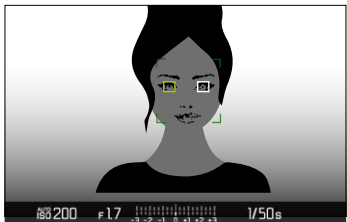

Untuk beralih di antara berbagai wajah dan/atau mata

→ Tekan tombol pilihan ke arah yang diinginkan

PENGATURAN CEPAT AF

Pengaturan cepat AF memungkinkan ukuran bidang pengukuran diubah dengan cepat dalam beberapa metode pengukuran AF.

Gambar monitor tetap terlihat selama pengaturan.

MEMBUKA PENGATURAN CEPAT AF

→ Ketuk monitor

- Semua indikator bantu disembunyikan.
- Jika **Field/Zone/Eye/Face/Body Detection/Eye/Face/Body + Animal Detection** diatur sebagai metode pengukuran, segitiga merah muncul di dua sudut bidang pengukuran.



MENGUBAH UKURAN BIDANG PENGUKURAN AF

(hanya **Field, Zone, Eye/Face/Body Detection, Eye/Face/Body + Animal Detection**)

→ Putar thumb wheel

atau

→ Satukan/pisahkan

- Ukuran bidang pengukuran AF dapat diatur dalam 3 tingkat.

FUNGSI BANTUAN AF

LAMPU BANTUAN AF

Lampu bantuan AF bawaan ini memperluas jangkauan operasi sistem AF juga pada kondisi pencahayaan yang buruk. Jika fungsi ini diaktifkan, lampu ini akan menyala dalam kondisi tersebut selama pengukuran dilakukan.

Untuk pengaturan, lihat halaman 82.

KONFIRMASI AF AKUSTIK

Pengukuran jarak yang berhasil dapat dikonfirmasi dalam mode AF dengan sinyal akustik (lihat halaman 63).

PEMINDAHAN BIDANG PENGUKURAN AF

Semua metode pengukuran AF memungkinkan bidang pengukuran AF dipindahkan sebelum pemfokusan.

→ Tekan tombol pilihan ke arah yang diinginkan atau

→ Ketuk posisi yang diinginkan pada monitor (Dengan Touch AF aktif)

Catatan

- Bidang pengukuran tetap berada pada posisi yang terakhir digunakan untuk metode pengukuran AF ini, meskipun Anda mengubah metode pengukuran AF atau mematikan kamera.
- Melalui kombinasi metode pengukuran pencahayaan **Spot** dengan metode pengukuran AF **Spot**, **Field**, dan **Zone**, penggabungan bidang pengukuran dilakukan. Pengukuran pencahayaan kemudian akan dilakukan pada titik yang ditentukan oleh bidang pengukuran AF, meskipun bidang ini dipindahkan.

PEMFOKUSAN MANUAL (MF)

Untuk subjek dan situasi tertentu, pemfokusan manual dapat lebih efektif daripada menggunakan fokus otomatis.

- jika pengaturan yang sama diperlukan untuk beberapa pengambilan gambar
- jika penggunaan penyimpanan nilai pengukuran lebih rumit
- jika selama pengambilan gambar lanskap, pengaturan tidak terbatas harus dipertahankan
- jika buruk, yang berarti kondisi pencahayaan yang sangat gelap tidak ada atau hanya pengoperasian AF yang lebih lambat

→ Atur ring pengatur mode fokus ke posisi **MF**

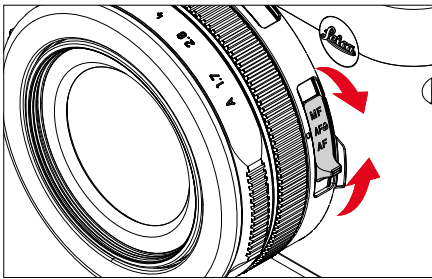

→ Putar ring pengatur jarak hingga bagian subjek yang diinginkan ditampilkan dalam fokus

DENGAN FUNGSI BANTUAN

Fungsi bantuan berikut tersedia untuk pengukuran jarak manual.

FOCUS PEAKING

Dalam fungsi bantuan ini, tepi bagian-bagian subjek yang diatur dengan fokus akan disorot dalam warna. Warna penanda bisa diatur. Sensitivitas juga dapat disesuaikan. Untuk pengaturan, lihat halaman 79.

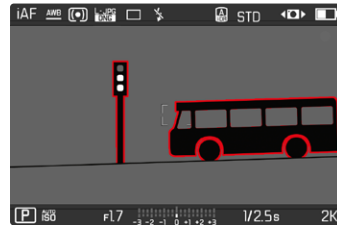

→ Dalam menu utama, pilih **Focusing**

→ Pilih **Focus Aid**

→ Pilih **Focus Peaking**

→ Pilih pengaturan yang diinginkan (**Off, Red, Green, Blue, White**)

→ Tentukan potongan gambar

→ Putar ring pengatur jarak sehingga bagian subjek yang diinginkan disorot

Catatan

- Identifikasi bagian objek yang ditampilkan tajam didasarkan pada kontras objek, yaitu perbedaan terang-gelap. Akibatnya, bagian subjek dengan kontras tinggi dapat ditandai dengan keliru meskipun diatur secara tidak fokus.

MEMBERSAMAKAN DALAM MODE MF

Semakin besar detail subjek yang ditampilkan, anda dapat menilai ketajamannya dengan lebih baik dan dapat fokus dengan lebih akurat.

Dalam pemfokusan manual, fungsi ini dapat secara otomatis diaktifkan atau dibuka kembali secara independen.

MEMBUKA FUNGSI DENGAN RING PENGATUR JARAK

Memutar ring pengatur jarak akan secara otomatis memperbesar potongan gambar yang ditampilkan.

- Dalam menu utama, pilih **Focusing**
- Pilih **Focus Aid**
- Pilih **Auto Magnification**
- Pilih **On**
- Putar ring pengatur jarak
 - Potongan gambar yang diperbesar akan muncul. Lokasinya tergantung pada posisi bidang pengukuran AF.
 - Persegi dalam bingkai yang terdapat di sisi kanan menunjukkan perbesaran saat ini dan posisi potongan gambar yang ditampilkan.

Untuk menyesuaikan tingkat perbesaran

- Putar thumb wheel
 - Potongan gambar beralih di antara tingkat perbesaran.

Untuk mengubah lokasi potongan gambar

- Tekan tombol pilihan ke arah yang diinginkan
- Geser menggunakan kontrol sentuh

Untuk mengakhiri perbesaran

- Ketuk tombol rana

Catatan

- Sekitar 5 detik setelah putaran terakhir dial pengatur jarak, perbesaran secara otomatis dibatalkan.
- Tingkat perbesaran yang digunakan terakhir dipertahankan saat fungsi dibuka kembali nanti.

FUNGSI MAKRO

Dengan ring pengatur makro, area kerja pengaturan jarak dapat dengan cepat diubah dari rentang jarak normal (30 cm hingga tak terbatas) ke rentang makro (17 cm hingga 30 cm). Mode AF dan MF dimungkinkan di kedua rentang tersebut.

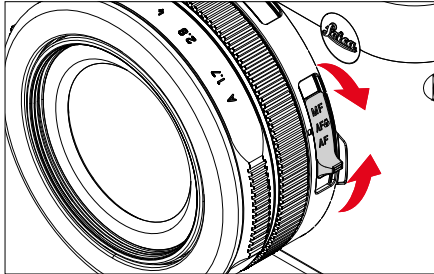

→ Atur ring pengatur mode fokus ke posisi **AF**

SENSITIVITAS ISO

Pengaturan ISO secara keseluruhan memiliki kisaran dari ISO 100 sampai ISO 25 000 sehingga dapat disesuaikan untuk setiap situasi.

Melalui pengaturan ISO otomatis, pengaturan pencahayaan manual menyediakan lebih banyak pilihan untuk menggunakan kombinasi kecepatan rana-apertur yang diinginkan. Dalam pengaturan otomatis, menetapkan prioritas, misalnya untuk alasan komposisi gambar dapat dilakukan.

Pengaturan pabrik: **Auto ISO**

NILAI ISO TETAP

Nilai ISO 100 hingga ISO 25000 dapat dipilih. Pengaturan ISO manual awalnya dilakukan dalam keseluruhan inkremen EV.

- Dalam menu utama, pilih **ISO**
- Pilih nilai yang diinginkan

Catatan

- Terutama jika nilai ISO tinggi digunakan atau gambar diedit nantinya, noise serta garis vertikal dan horizontal dapat terlihat, terutama di area subjek yang lebih besar dan cerah secara merata.

PENGATURAN OTOMATIS

Sensitivitas disesuaikan secara otomatis dengan kecepatan eksternal atau kombinasi kecepatan rana-apertur tertentu. Bersama dengan prioritas apertur, hal ini akan memperluas rentang kontrol pencahayaan otomatis. Sensitivitas ISO dikontrol secara otomatis dalam inkremen 1/3 EV.

- Dalam menu utama, pilih **ISO**
- Pilih **Auto ISO**

MEMBATASI RENTANG PENGATURAN

Nilai ISO maksimum dapat diatur untuk membatasi rentang pengaturan otomatis (**Maximum ISO**). Selain itu, waktu pencahayaan maksimum juga dapat diatur. Oleh karena itu, tersedia pengaturan otomatis serta kecepatan rana paling lambat yang tetap antara 1/2 detik dan 1/2000 detik.

Untuk fotografi dengan cahaya lampu flash, pengaturan terpisah dapat dilakukan.

MEMBATASI NILAI ISO

Semua nilai dari ISO 200 tersedia.

Pengaturan pabrik: **6400**

- Dalam menu utama, pilih **Auto ISO Settings**
- Pilih **Maximum ISO**
- Pilih nilai yang diinginkan

MEMBATASI KECEPATAN RANA

Pengaturan pabrik: **Auto**

- Dalam menu utama, pilih **Auto ISO Settings**
- Pilih **Shutter Speed Limit**
- Pilih nilai yang diinginkan
(**Auto**, 1/2000, 1/1000, 1/500, 1/250, 1/125, 1/60, 1/30, 1/15, 1/8, 1/4, 1/2)

KESEIMBANGAN PUTIH

Pada fotografi digital, keseimbangan putih memastikan reproduksi warna yang netral pada setiap cahaya. Hal ini karena sebelumnya kamera telah ditentukan untuk membuat warna terang tertentu sebagai warna putih.

Untuk itu, empat opsi tersedia:

- kontrol otomatis
- pengaturan awal permanen
- pengaturan manual melalui pengukuran
- pengaturan suhu warna secara langsung

Pengaturan pabrik: **Auto**

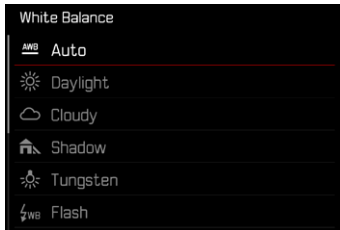

KONTROL OTOMATIS/PENGATURAN TETAP

- **Auto**: untuk kontrol otomatis yang memberikan hasil alami di sebagian besar situasi
- Enam preset tetap yang berbeda untuk sumber cahaya paling umum:

	Daylight	Untuk pengambilan gambar di luar ruangan di bawah sinar matahari
	Cloudy	Untuk pengambilan gambar di luar ruangan saat langit berawan
	Shadow	Untuk pengambilan gambar di luar ruangan dengan subjek utama dalam bayangan
	Tungsten	Untuk pengambilan gambar dalam ruangan dengan cahaya (dominan) lampu pijar
	Flash	Untuk pengambilan gambar dengan unit lampu flash

- Dalam menu utama, pilih **White Balance**
- Pilih pengaturan yang diinginkan

PENGATURAN MANUAL DENGAN PENGUKURAN

 **Gray Card**

Opsi pengukuran ini menangkap semua nuansa warna dalam bidang pengukuran dan menghitung nilai abu-abu rata-rata.

→ Dalam menu utama, pilih **White Balance**

→ Pilih  **Gray Card**

- Pada monitor ditampilkan:
 - Gambar berdasarkan keseimbangan putih otomatis
 - Bingkai di tengah gambar

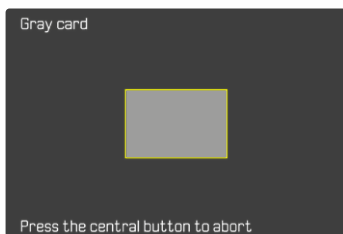

→ Sejajarkan bidang pengukuran dengan area abu-abu putih atau netral

- Gambar monitor berubah secara dinamis mengikuti area referensi dalam bingkai.

Untuk melakukan pengukuran

→ Ambil gambar

- Pengukuran dilakukan.

Untuk membatalkan pengukuran

→ Tekan tombol tengah

Catatan

- Nilai yang ditetapkan dengan cara ini tetap disimpan (yaitu akan digunakan untuk semua gambar berikutnya) hingga pengukuran baru dilakukan atau pengaturan keseimbangan putih lainnya dipilih.

PENGATURAN SUHU WARNA SECARA LANGSUNG

Nilai antara 2500 hingga 10000 K (Kelvin) dapat langsung diatur. Hal ini memberikan jangkauan luas, yang mencakup sebagian besar suhu warna yang dapat muncul pada praktiknya dan di dalam rentangnya, reproduksi warna dapat disesuaikan secara sangat mendetail dengan warna cahaya yang ada dan/atau preferensi pribadi.

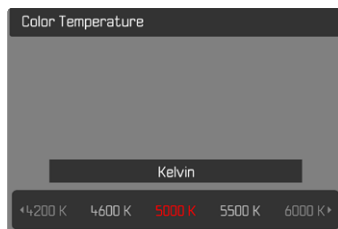

→ Dalam menu utama, pilih **White Balance**

→ Pilih **Color Temperature**

→ Pilih nilai yang diinginkan

PENCAHAYAAN

JENIS RANA

Leica D-Lux 8 memiliki rana mekanis dan juga fungsi rana elektronik. Rana elektronik memperluas jangkauan rana yang tersedia dan beroperasi sangat senyap, yang merupakan hal penting di beberapa lingkungan kerja.

Pengaturan pabrik: **Hybrid**

→ Dalam menu utama, pilih **Shutter Type**

→ Pilih pengaturan yang diinginkan
(**Mechanical**, **Electronic**, **Hybrid**)

Mechanical	Hanya rana mekanis yang digunakan. Kisaran kerja: 120 detik hingga 1/2000 detik
Electronic	Hanya fungsi rana elektronik yang digunakan. Kisaran kerja: 1 detik - 1/16000 detik.
Hybrid	Jika diperlukan kecepatan rana yang lebih tinggi daripada yang mungkin dengan rana mekanis, fungsi rana elektronik akan diaktifkan. Kisaran kerja: 120 detik hingga 1/2000 detik, 1/2500 detik hingga 1/16000 detik

PENGUNAAN

Rana mekanis akan memberikan umpan balik suara melalui bunyi rana yang biasa. Rana mekanis sangat cocok untuk pencahayaan lama dan mengambil gambar subjek bergerak.

Fungsi rana elektronik memungkinkan pengambilan gambar dengan apertur terbuka bahkan dalam cahaya terang berkat kecepatan rana yang sangat tinggi. Fungsi ini kurang cocok untuk subjek bergerak karena efek "rolling shutter" yang ditimbulkan.

Catatan

- Pengambilan gambar dengan lampu flash tidak dapat dilakukan dengan fungsi rana elektronik.
- Dalam pencahayaan LED dan lampu neon, fungsi rana elektronik bersama dengan kecepatan rana yang tinggi dapat menghasilkan garis-garis pada gambar.

METODE PENGUKURAN PENCAHAYAAN SPOT

Metode pengukuran pencahayaan berikut dapat dipilih.

Pengaturan pabrik: **Multi-Field**



Spot



Center-Weighted



Multi-Field

- Dalam menu utama, pilih **Exposure Metering**
- Pilih metode pengukuran yang diinginkan (**Spot**, **Center-Weighted**, **Multi-Field**)
 - Metode pengukuran yang diatur ditampilkan di baris atas gambar monitor.

Dalam pengukuran spot, bidang pengukuran dapat dipindahkan:

- Tekan tombol pilihan ke arah yang diinginkan

Catatan

- Informasi pencahayaan (nilai ISO, apertur, kecepatan rana, dan keseimbangan cahaya dengan skala kompensasi pencahayaan) membantu menentukan pengaturan yang diperlukan untuk pencahayaan yang tepat.

Metode pengukuran ini hanya terfokus pada area kecil di bagian tengah gambar. Dalam kombinasi metode pengukuran pencahayaan **Spot** dengan metode pengukuran AF **Spot** dan **Field**, penggabungan bidang pengukuran dilakukan. Pengukuran pencahayaan kemudian akan dilakukan pada titik yang ditentukan oleh bidang pengukuran AF, meskipun bidang ini dipindahkan.

CENTER-WEIGHTED

Metode ini memperhitungkan seluruh bidang pandang. Namun, bagian subjek yang diambil di tengah akan lebih menentukan penghitungan nilai pencahayaan daripada area tepi.

MULTI-FIELD

Metode pengukuran ini didasarkan pada pengumpulan beberapa nilai terukur. Nilai terukur dihitung dalam algoritme sesuai dengan situasinya dan menghasilkan nilai pencahayaan yang disesuaikan dengan reproduksi gambar yang tepat dari subjek utama yang diperikarakan.

MODE PENCAHAYAAN

Untuk penyesuaian yang optimal pada subjek atau komposisi gambar yang diinginkan, tersedia empat mode:

- Program otomatis (**P**)
- Prioritas apertur (**A**)
- Prioritas rana (**S**)
- Pengaturan manual (**M**)

Keempat mode operasi "klasik" ini dipanggil melalui pengaturan yang sesuai pada roda pengatur kecepatan rana dan ring pengatur apertur. Prasyarat untuk penggunaan **P**, **A**, **S**, dan **M** adalah pengaturan yang sesuai terhadap item menu **Scene Mode** (lihat halaman 115). Item menu ini harus diatur ke **P-A-S-M**. Jika salah satu dari 10 pilihan program otomatis yang sesuai dengan subjek dan situasi diatur, pengaturan ini akan diprioritaskan dibandingkan dengan elemen pengoperasian fisik. Roda pengatur kecepatan rana dan ring pengatur apertur menjadi tidak berfungsi.

MEMILIH MODE

Empat mode diaktifkan secara otomatis dengan kombinasi pengaturan berikut:

	Pengaturan pada roda pengatur kecepatan rana	Pengaturan pada ring pengatur apertur
P	A	A
A	A	pengaturan manual (bukan A)
S	pengaturan manual (bukan A)	A
M	pengaturan manual (bukan A)	pengaturan manual (bukan A)

- Dalam menu utama, pilih **Scene Mode**
- Pilih **P-A-S-M**
- Atur roda pengatur kecepatan rana ke posisi yang sesuai
- Atur ring pengatur apertur ke posisi yang sesuai

PENGATURAN PENCAHAYAAN OTOMATIS PENUH - P

MODE PROGRAM OTOMATIS – P

Program otomatis memberikan pengambilan foto yang sepenuhnya otomatis dan cepat. Pencahayaan dapat dikontrol dengan pengaturan otomatis kecepatan rana dan apertur.

- Dalam menu utama, pilih **Scene Mode**
- Pilih **P-A-S-M**
- Atur roda pengatur kecepatan rana ke posisi **A**
- Atur ring pengatur apertur ke posisi **A**
- Ketuk tombol rana dan tahan
 - Informasi pencahayaan ditampilkan di tepi bawah layar. Hal ini berisi pasangan nilai yang diatur secara otomatis dari pengaturan apertur dan kecepatan rana.
 - Semua indikator yang terlihat lainnya di panel informasi disembunyikan.
- Ambil gambar
atau
- Sesuaikan pasangan nilai yang secara otomatis diatur (Shift program)

MENGUBAH KOMBINASI KECEPATAN RANA-APERTUR STANDAR (SHIFT)

Perubahan nilai standar dengan fungsi shift memungkinkan penggabungan antara kepastian dan kecepatan kontrol pencahayaan yang sepenuhnya otomatis dengan kemampuan untuk setiap saat menyesuaikan kombinasi kecepatan rana/apertur yang dipilih oleh kamera menurut preferensi Anda. Pencahayaan total, yakni kecerahan gambar tetap tidak berubah. Kecepatan rana yang lebih cepat cocok misalnya untuk gambar olahraga, sedangkan kecepatan rana yang lebih lambat menghadirkan kedalaman ketajaman yang lebih besar, misalnya untuk gambar lanskap.

- Putar thumb wheel ke kiri/kanan (kanan = kedalaman bidang lebih besar dengan kecepatan rana lebih rendah, kiri = kecepatan rana lebih tinggi dengan kedalaman bidang lebih kecil)
 - Pasangan nilai yang diubah ditandai dengan bintang di sebelah .

Catatan

- Untuk memastikan pencahayaan yang sesuai, kisaran pengaturan akan dibatasi.

PENGATURAN PENCAHAYAAN SEMI-OTOMATIS - A/S

PRIORITAS APERTUR – A

Prioritas apertur akan mengontrol pencahayaan secara otomatis berdasarkan apertur yang sebelumnya dipilih secara manual. Oleh karena itu, prioritas rana sangat sesuai untuk pengambilan gambar, yakni kedalaman bidang menjadi unsur utama komposisi gambar.

Dengan menggunakan nilai apertur yang kecil, Anda dapat mengurangi area kedalaman bidang, misalnya untuk "menonjolkan" wajah yang digambarkan tajam pada potret di depan latar belakang yang tidak penting maupun mengganggu. Sebaliknya dengan nilai apertur yang lebih besar, Anda dapat meningkatkan area kedalaman bidang untuk menampilkan secara tajam latar depan hingga latar belakang dalam gambar lanskap.

- Dalam menu utama, pilih **Scene Mode**
- Pilih **P-A-S-M**
- Atur roda pengatur kecepatan rana ke posisi **A**
- Atur nilai apertur yang diinginkan
- Ketuk tombol rana dan tahan
 - Informasi pencahayaan ditampilkan di tepi bawah layar. Hal ini berisi pasangan nilai yang diatur secara otomatis dari pengaturan apertur dan kecepatan rana.
 - Semua indikator yang terlihat lainnya di panel informasi disembunyikan.
- Ambil gambar

MODE PRIORITAS RANA - S

Prioritas rana akan mengontrol pencahayaan secara otomatis berdasarkan kecepatan rana yang sebelumnya dipilih secara manual. Oleh karena itu, fitur ini sangat cocok untuk mengambil gambar subjek yang bergerak. Untuk subjek yang bergerak, ketajaman gerakan yang ditampilkan merupakan elemen yang menentukan dalam komposisi gambar.

Dengan kecepatan rana yang cepat, keburaman akibat gerakan yang tidak diinginkan misalnya dapat dihindari dan subjek dapat "di-freeze". Sebaliknya, menggunakan kecepatan rana yang lebih lambat, dinamika gerakan akan dipertegas dengan "efek buram" khusus.

- Dalam menu utama, pilih **Scene Mode**
- Pilih **P-A-S-M**
- Atur ring pengatur apertur ke posisi **A**
- Atur kecepatan rana yang diinginkan
 - dengan roda pengatur kecepatan rana: pada keseluruhan tingkat
 - dengan roda ibu jari: pengaturan halus dalam 1/3 tingkat
- Ketuk tombol rana dan tahan
 - Informasi pencahayaan ditampilkan di tepi bawah layar. Hal ini berisi pasangan nilai yang diatur secara otomatis dari pengaturan apertur dan kecepatan rana.
 - Semua indikator yang terlihat lainnya di panel informasi disembunyikan.
- Ambil gambar

Catatan

- Penyesuaian halus juga dapat dilakukan melalui layar status. Bergantung pada fungsi yang dialokasikan ke roda ibu jari (lihat halaman 55), penyesuaian ini mungkin hanya dapat dilakukan melalui layar status.

PENGATURAN PENCAHAYAAN MANUAL

- M

Pengaturan manual kecepatan rana dan apertur membantu:

- untuk mencapai efek gambar khusus, yang hanya dapat dicapai dengan pencahayaan yang sangat spesifik
- untuk memastikan pencahayaan yang benar-benar identik untuk beberapa pengambilan gambar dengan potongan gambar yang berbeda-beda

→ Dalam menu utama, pilih **Scene Mode**

→ Pilih **P-A-S-M**

→ Atur pencahayaan yang diinginkan secara manual (dengan roda pengatur kecepatan rana dan ring pengatur apertur lensa)



- Kompensasi pencahayaan dilakukan menggunakan skala keseimbangan cahaya.

→ Ketuk tombol rana dan tahan

- Informasi pencahayaan ditampilkan di tepi bawah layar.
- Semua indikator yang terlihat lainnya di panel informasi disembunyikan.

→ Ambil gambar

Indikator keseimbangan cahaya:

	Pencahayaan yang tepat
	Kekurangan pencahayaan atau kelebihan pencahayaan sesuai tingkat yang ditampilkan
	Kekurangan pencahayaan atau kelebihan pencahayaan sebesar lebih dari 3 EV (Exposure Value = nilai pencahayaan)

Catatan

- Jika **P-A-S-M** dipilih di item menu **Exposure Preview**, gambar monitor menampilkan pratinjau pencahayaan (setelahnya pengukuran pencahayaan dilakukan, lihat halaman 106).
- Dial pengatur kecepatan rana harus terkunci pada salah satu tanda kecepatan rana yang digrafir.

MENGATUR KECEPATAN RANA

Pengaturan kecepatan rana dilakukan dalam dua langkah.

1. dengan roda pengatur kecepatan rana: pada keseluruhan tingkat
2. dengan roda ibu jari: pengaturan halus dalam 1/3 tingkat

Roda pengatur kecepatan rana	Thumb wheel
Semua pengaturan dari 2 hingga 1000	Pengaturan halus kecepatan rana dalam 1/3 EV inkremen, maksimum $\pm 2/3$ EV
Pengaturan 1+	Kecepatan rana yang lebih lambat dari 1 detik (0,6 detik hingga 60 detik dalam 1/3 EV inkremen)
Pengaturan 2000	Kecepatan rana yang lebih cepat dari 1/1000 detik (1/1250 detik hingga 1/16000 detik dalam 1/3 EV inkremen)

CONTOH PENGATURAN HALUS KECEPATAN RANA

- Atur kecepatan rana 1/125 detik + putar roda ibu jari satu tingkat kunci ke kiri = 1/100 detik
- Atur kecepatan rana 1/500 detik + putar roda ibu jari dua tingkat kunci ke kanan = 1/800 detik

Catatan

- Penyesuaian halus juga dapat dilakukan melalui layar status. Bergantung pada fungsi yang dialokasikan ke roda ibu jari (lihat halaman 55), penyesuaian ini mungkin hanya dapat dilakukan melalui layar status.

PENCAHAYAAN LAMA

KECEPATAN RANA TETAP

Dalam mode **S** dan **M**, Leica D-Lux 8 memungkinkan kecepatan rana hingga 1 menit (bergantung pada pengaturan ISO). Untuk kecepatan rana yang lambat lebih dari 1 detik, waktu pencahayaan yang tersisa pada indikator akan dihitung mundur dalam hitungan detik setelah memicu rana.

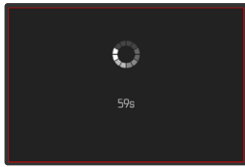
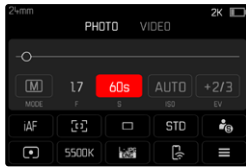

- Atur roda pengatur kecepatan rana ke **1+**
- Pilih kecepatan rana yang diinginkan.
(Hal ini harus dilakukan melalui pengaturan halus kecepatan rana, lihat halaman 103)
- Ambil gambar

FUNGSI T

Dengan pengaturan ini, rana akan tetap terbuka selama tombol rana terus ditekan (hingga maksimum 1 menit; tergantung pada pengaturan ISO).



- Atur roda pengatur kecepatan rana ke **1+**
- Atur ring pengatur apertur ke nilai tetap
- Sebagai kecepatan rana, pilih **T**
(Hal ini harus dilakukan melalui pengaturan halus kecepatan rana, lihat halaman 103)
- Ambil gambar

Catatan

- Kecepatan rana maksimal yang dapat dipilih akan bergantung pada, misalnya, pengaturan item menu **Shutter Type**, lihat halaman 97. Fungsi T hanya tersedia jika **Shutter Type** ke **Mechanical** atau **Hybrid** diatur.
- Untuk kecepatan rana yang lambat lebih dari 1 detik, waktu pencahayaan yang tersisa pada indikator akan dihitung mundur dalam hitungan detik setelah memicu rana.

PENGURANGAN NOISE

Dengan penggunaan sensitivitas yang lebih tinggi, noise gambar akan terlihat terutama di area yang seragam dan gelap. Waktu pencahayaan yang lama dapat mengakibatkan noise gambar yang tinggi. Untuk mengurangi fenomena yang mengganggu ini, kamera ini akan melakukan "pengambilan gambar hitam" kedua (dengan rana tertutup) secara otomatis setelah pengambilan gambar dengan kecepatan rana yang lebih lambat dan nilai ISO yang tinggi. Noise yang diukur selama pengambilan gambar paralel ini kemudian "ditarik" secara komputasi dari set data pengambilan gambar sebenarnya. Dengan demikian, sebagai petunjuk akan muncul pesan **Noise reduction in progress...** bersama data waktu yang sesuai.

Penggandaan waktu "pencahayaan" ini harus dipertimbangkan dalam pencahayaan lama. Kamera tidak dinonaktifkan sementara. Agar dapat mengambil gambar berturut-turut dalam kondisi ini, sebaiknya nonaktifkan pengurangan noise dan sebagai gantinya, lakukan pengurangan noise dalam pasca-pemrosesan. Untuk itu, gambar harus ditampilkan dalam format data mentah.

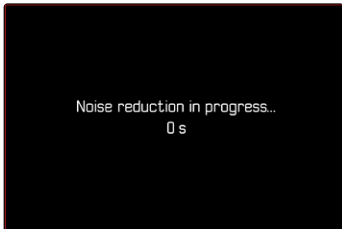

Asalkan fungsinya diaktifkan, pengurangan noise akan selalu dijalankan dalam kondisi tertentu. Hal ini mencakup pengambilan gambar dengan fungsi T dan pencahayaan lama dengan kecepatan rana ≥ 8 detik.

Dalam semua kasus lainnya, pengurangan noise akan bergantung pada kombinasi berbagai faktor (khususnya pengaturan ISO, kecepatan rana, dan suhu sensor). Tabel berikut mencantumkan kecepatan rana yang digunakan untuk pengurangan noise pada suhu sensor 25 °C.

ISO	Kecepatan rana lebih tinggi dari
100	7 s
200	6,4 s
400	5,9 s
800	5,4 s
1600	4,9 s
3200	4,5 s
6400	4,2 s
$\geq 12\,500$	3,8 s

Pengurangan noise dapat secara opsional dinonaktifkan (lihat halaman 69).

KONTROL PENCAHAYAAN

PRATINJAU PENCAHAYAAN

Selama tombol rana ditekan, kecerahan gambar monitor akan menunjukkan efek dari pengaturan pencahayaan yang dipilih. Hal ini memungkinkan penilaian dan pemeriksaan terhadap efek gambar yang muncul karena pengaturan cahaya masing-masing sebelum pengambilan gambar dilakukan. Hal ini berlaku, asal-kan kecerahan subjek dan pencahayaan yang sesuai tidak terlalu rendah atau tinggi dari nilai kecerahan yang ditetapkan.

Fungsi ini dapat dinonaktifkan untuk pengaturan pencahayaan manual (**M**).

Pengaturan pabrik: **P-A-S-M**

- Dalam menu utama, pilih **Exposure Preview**
- Pilih **P-A-S** (hanya untuk mode program otomatis, prioritas apertur, dan prioritas rana) atau **P-A-S-M** (juga dengan pengaturan manual)

Catatan

- Terlepas dari pengaturan yang dijelaskan di atas, kecerahan gambar monitor dapat berbeda dari pengambilan gambar sebenarnya, tergantung pada kondisi pencahayaan yang ada. Khususnya untuk pencahayaan dalam jangka waktu lama pada subjek gelap, gambar monitor ditampilkan jauh lebih gelap dari pengambilan gambar dengan cahaya yang benar.
- Pratinjau pencahayaan juga muncul jika pengukuran pencahayaan dilakukan dengan elemen pengoperasian lain (misalnya dengan tombol fungsi jika dialokasikan dengan fungsi **AE-L**).

PENYIMPANAN NILAI PENGUKURAN

Sering kali karena alasan artistik, bagian penting subjek harus disusun di luar bagian tengah gambar, dan terkadang bagian penting subjek ini terang atau gelap di atas rata-rata. Pengukuran titik berat tengah dan pengukuran spot pada dasarnya mendeteksi bagian pada tengah gambar dan dikalibrasikan ke nilai skala abu-abu rata-rata.

Dalam kasus tersebut, penyimpanan nilai pengukuran dapat mengukur subjek utama terlebih dulu dan setiap pengaturan dipertahankan selama jangka waktu tertentu hingga potongan gambar akhir ditentukan. Saat menggunakan mode fokus otomatis, hal yang sama berlaku untuk pemfokusan (**AF-L**).

Biasanya kedua penyimpanan (pemfokusan dan pencahayaan) dibuat secara bersamaan dengan tombol rana. Namun, kedua fungsi penyimpanan ini juga dapat dibagikan antara tombol rana dan sebuah tombol fungsi, atau keduanya dapat dijalankan menggunakan sebuah tombol fungsi.

Fungsi mencakup pengaturan dan penyimpanan.

AE-L (AUTO EXPOSURE LOCK)

Kamera menyimpan nilai pencahayaan. Terlepas dari pencahayaannya, dengan demikian pemfokusan dapat diatur ke objek lain.

AF-L (AUTO FOCUS LOCK)

Kamera menyimpan pengaturan jarak. Dengan cara ini, potongan gambar dapat diubah dengan lebih mudah saat menggunakan pengaturan jarak tetap.

AE-L/AF-L

Dengan opsi ini, kamera mengingat nilai pencahayaan dan pengaturan jarak ketika elemen pengoperasian yang dialokasikan ditekan.

Catatan

- Penyimpanan nilai pengukuran bersama dengan pengukuran beberapa bidang tidak dapat digunakan, karena pencatatan yang diarahkan dalam satu subjek tidak dapat dilakukan.
- Jika ring pengatur apertur atau dial pengatur kecepatan rana dioperasikan, penyimpanan nilai pengukuran apa pun yang mungkin sudah ada akan dibatalkan.

PENYIMPANAN NILAI PENGUKURAN DALAM MODE AF

Jika penyimpanan nilai pengukuran dilakukan dengan tombol fungsi, fungsi pengukuran berdasarkan setiap pengaturan akan terbagi sebagai berikut:

Alokasi tombol fungsi	Tombol fungsi	Tombol rana
AF-L + AE-L	Pencahayaan dan ketajaman	Tidak ada fungsi
AF-L	Ketajaman	Pencahayaan
AE-L	Pencahayaan	Ketajaman

Asalkan tidak ada penyimpanan nilai pengukuran yang dilakukan menggunakan tombol fungsi, tombol rana akan mempertahankan kedua fungsi tersebut.

Melalui tombol rana

- Bidik bagian subjek yang penting atau sebagai gantinya detail yang sebanding
- Ketuk tombol rana dan tahan
 - Pengukuran dan penyimpanan akan dilakukan.
- Ketika masih menekan tombol rana, geser kamera ke bagian gambar terakhir
- Ambil gambar

Melalui tombol fungsi

- Alokasikan fungsi penyimpanan yang diinginkan (**AF-L**, **+AE-L**, **AE-L**, **AF-L**) ke salah satu tombol fungsi
- Bidik subjeknya
- Tekan tombol fungsi
 - Pengukuran dan penyimpanan akan dilakukan.
 - Penyimpanan nilai pencahayaan ditunjukkan oleh simbol kunci kecil dengan huruf AE di kiri bawah monitor.
 - Penyimpanan pemfokusan ditunjukkan oleh bidang pengukuran AF berwarna hijau.
- Jika perlu, lakukan penyimpanan nilai pengukuran lainnya dengan tombol rana
- Tentukan potongan gambar akhir
- Ambil gambar

PENYIMPANAN NILAI PENGUKURAN DALAM MODE MF

Dalam mode MF, penyimpanan nilai pengukuran dengan tombol rana hanya mencakup pencahayaan. Oleh karena itu, tombol fungsi hanya dapat menerima fungsi ini (jika dialokasikan dengan fungsi **AF-L + AE-L** atau **AE-L**).

KOMPENSASI PENCAHAYAAN

Pengukur pencahayaan dikalibrasi ke nilai abu-abu rata-rata yang kecerahannya sesuai dengan subjek normal, yaitu subjek fotografi rata-rata. Detail subjek yang sesuai tidak memenuhi persyaratan ini, maka dapat dibuat untuk kompensasi pencahayaan yang tepat.

Terutama untuk beberapa pengambilan gambar berturut-turut, misalnya jika karena alasan tertentu, pencahayaan yang tepat atau luas diinginkan untuk suatu rangkaian pengambilan gambar, maka kompensasi pencahayaan memiliki fungsi yang sangat bermanfaat: kompensasi pencahayaan diatur sekali, dan berbeda dengan penyimpanan nilai pengukuran, kompensasi pencahayaan akan berlaku hingga diatur ulang.

Nilai kompensasi pencahayaan dapat diatur dalam kisaran ± 3 EV pada tingkat $1/3$ EV (EV: Exposure Value = nilai pencahayaan).

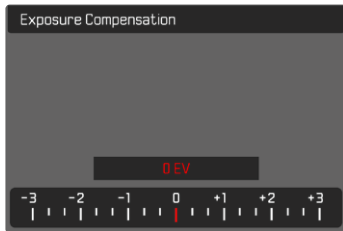

- A** Nilai kompensasi yang diatur (ditandai dengan 0 = dimatikan)

Melalui kontrol roda ibu jari

- Dalam menu utama, pilih **Thumb Wheel**
- Pilih **Exposure Compensation**
- Atur nilai yang diinginkan dengan roda ibu jari

Melalui kontrol menu

- Dalam menu utama, pilih **Exposure Compensation**
 - Pada monitor ditampilkan skala sebagai submenu.
- Tetapkan nilai yang diinginkan pada skala
 - Nilai yang ditetapkan akan ditampilkan pada skala.

Catatan

- Selama pengaturan, Anda dapat mengamati efeknya di gambar monitor yang menjadi lebih gelap atau lebih terang.
- Hal berikut ini berlaku untuk nilai kompensasi yang diatur, terlepas dari nilai kompensasi yang sebelumnya dimasukkan: Nilai kompensasi akan tetap berlaku hingga direset secara manual ke 0, meskipun kamera dimatikan dan dihidupkan kembali.
- Kompensasi pencahayaan yang diatur ditampilkan dengan tanda pada skala kompensasi pencahayaan di baris bawah.

MODE PENGAMBILAN GAMBAR

PENGAMBILAN GAMBAR RANGKAIAN

Berdasarkan pengaturan pabrik, kamera diatur ke pengambilan gambar tunggal (**Single**). Rangkaian pengambilan gambar juga dapat dibuat, misalnya untuk mengambil gambar urutan gerakan dalam beberapa tahap.

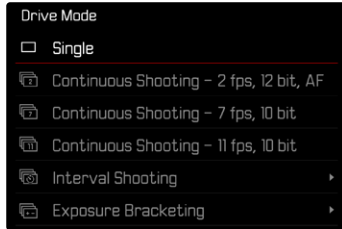

- Dalam menu utama, pilih **Drive Mode**
- Pilih pengaturan yang diinginkan (**Continuous Shooting - 2 fps, 12 bit, AF**, **Continuous Shooting - 7 fps, 10 bit**, **Continuous Shooting - 11 fps, 10 bit**)

Setelah pengaturan, pengambilan gambar rangkaian akan dilakukan selama tombol rana sepenuhnya ditekan (dan kapasitas kartu memori mencukupi).

Catatan

- Sebaiknya nonaktifkan mode peninjauan pratinjau (**Auto Review**) saat menggunakan fungsi ini.
- Terlepas dari berapa banyak pengambilan gambar yang dilakukan dalam satu rangkaian, dalam kedua mode pemutaran pertama-tama akan ditampilkan gambar rangkaian terakhir atau gambar rangkaian yang terakhir disimpan di kartu jika proses penyimpanan masih berlangsung.
- Pengambilan gambar berurutan tidak dapat dilakukan saat menggunakan lampu flash. Jika fungsi lampu flash diaktifkan, hanya satu gambar yang akan diambil.
- Pengambilan gambar rangkaian tidak memungkinkan kombinasi dengan timer otomatis.
- Memori buffer kamera hanya memungkinkan jumlah gambar terbatas untuk diambil dalam rangkaian pada frekuensi yang dipilih. Bila kapasitas buffer mencapai batas, frekuensi akan berkurang. Hal ini disebabkan karena waktu yang diperlukan untuk mengirim data dari memori cadangan ke kartu. Jumlah gambar yang tersisa akan ditampilkan di kanan bawah.
- Untuk pengambilan gambar rangkaian dengan 2 fps – 4 fps, hal berikut akan berlaku: Pengaturan otomatis (pengaturan pencahayaan dalam mode **P/A/S**, keseimbangan putih otomatis, dan fokus otomatis) akan diterapkan untuk setiap pengambilan gambar secara terpisah.
- Untuk pengambilan gambar rangkaian dengan 7 fps – 15 fps, hal berikut akan berlaku: Pengaturan otomatis (pengaturan pencahayaan dalam mode **P/A/S**, keseimbangan putih otomatis, dan fokus otomatis) akan ditentukan sebelum pengambilan gambar pertama dan akan diterapkan ke semua gambar berikutnya dalam rangkaian yang sama.

PENGAMBILAN GAMBAR INTERVAL

Dengan kamera ini, Anda dapat mengambil gambar urutan gerakan selama jangka waktu yang lebih lama secara otomatis dalam bentuk pengambilan gambar interval. Anda dapat mengatur jumlah pengambilan gambar, interval di antara pengambilan gambar, dan waktu mulai rangkaian.

Saat melakukan pengaturan pencahayaan dan pemfokusan, perlu diingat bahwa kondisi dapat berubah selama prosesnya.

MENETAPKAN JUMLAH PENGAMBILAN GAMBAR

- Dalam menu utama, pilih **Drive Mode**
- Pilih **Interval Shooting**
- Pilih **Number of Frames**
- Masukkan nilai yang diinginkan

MENETAPKAN INTERVAL DI ANTARA BEBERAPA PENGAMBILAN GAMBAR

- Dalam menu utama, pilih **Drive Mode**
- Pilih **Interval Shooting**
- Pilih **Interval**
- Masukkan nilai yang diinginkan

MENETAPKAN WAKTU TUNDA

- Dalam menu utama, pilih **Drive Mode**
- Pilih **Interval Shooting**
- Pilih **Start Time**
- Masukkan nilai yang diinginkan

Untuk memulai

- Tekan tombol rana
 - Di antara pengambilan gambar, monitor secara otomatis mati. Dengan mengetuk tombol rana, monitor kembali aktif.
 - Bagian sudut kanan bawah gambar menunjukkan waktu yang tersisa hingga pengambilan gambar berikutnya beserta nomornya.



Untuk membatalkan rangkaian pengambilan gambar yang sedang berjalan

- Tekan tombol **PLAY**
 - Menu kecil akan muncul.
- Pilih **End**

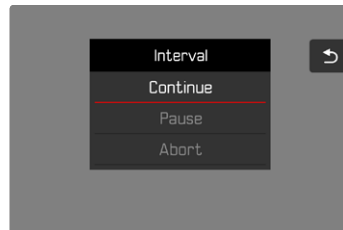

Catatan

- Penggunaan fokus otomatis selama pengambilan gambar interval dapat menyebabkan subjek yang sama tidak difokuskan pada semua pengambilan gambar.
- Jika penonaktifan kamera otomatis ditetapkan dan tidak ada pengoperasian yang dilakukan, maka pengambilan rangkaian gambar akan dinonaktifkan dan diaktifkan kembali di antara pengambilan gambar tunggal.
- Pengambilan gambar interval selama periode waktu yang lama di tempat yang dingin atau di tempat dengan suhu dan kelembapan tinggi dapat menyebabkan gangguan fungsi.
- Pengambilan gambar interval dihentikan atau dibatalkan dalam situasi berikut:
 - daya baterai habis
 - kamera dimatikanOleh karena itu, sebaiknya pastikan baterai terisi daya secara memadai.
- Jika pengambilan gambar interval dihentikan atau dibatalkan, Anda dapat melanjutkannya dengan mematikan kamera, mengganti baterai atau kartu memori, dan kemudian menghidupkan kembali kamera. Layar permintaan yang sesuai muncul jika kamera dimatikan dan dihidupkan lagi dengan fungsi **Interval Shooting** diaktifkan.
- Fungsi interval tetap aktif setelah rangkaian selesai dan setelah kamera dimatikan dan dihidupkan hingga jenis pengambilan gambar lainnya (Drive Mode) diatur.
- Fungsi interval tidak berarti bahwa kamera cocok digunakan sebagai perangkat pemantauan.
- Terlepas dari berapa banyak pengambilan gambar yang dilakukan dalam satu rangkaian, dalam kedua mode pemutaran pertama-tama akan ditampilkan gambar rangkaian terakhir atau gambar rangkaian yang terakhir disimpan di kartu jika proses penyimpanan masih berlangsung.

- Dalam mode pemutaran, gambar dari rangkaian interval akan ditandai dengan .
- Dalam keadaan tertentu, kamera mungkin tidak dapat mengambil gambar yang baik. Ini terjadi, misalnya, jika pemfokusan tidak berhasil. Dalam hal ini, tidak ada gambar yang dibuat dan rangkaian berlanjut pada interval berikutnya. Dalam tampilan muncul petunjuk **Some Frames are dropped**.

RANGKAIAN PENCAHAYAAN

Banyak subjek menarik yang sangat kontras dan menunjukkan area yang sangat terang dan juga area yang sangat gelap. Efek gambar mungkin berbeda-beda, tergantung pada bagian pencahayaan yang Anda sesuaikan. Dalam kasus tersebut, beberapa alternatif dapat dibuat dengan pencahayaan yang bertahap dan kecepatan rana yang berbeda-beda menggunakan mode prioritas apertur dengan rangkaian pencahayaan otomatis. Dalam penyambungan, Anda dapat memilih pengambilan gambar yang sesuai untuk penggunaan selanjutnya, atau menggunakan perangkat lunak pageditan gambar yang sesuai untuk menghasilkan gambar dari penyambungan tersebut, terutama dengan rentang kontras yang sangat tinggi (HDR).

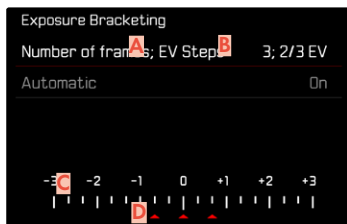

- A** Jumlah pengambilan gambar
- B** Perbedaan pencahayaan di antara gambar
- C** Skala nilai cahaya
- D** Nilai pencahayaan gambar yang ditunjukkan dengan warna merah
(Jika dalam waktu yang sama kompensasi pencahayaan diatur, skala digeser sebesar nilai yang sesuai.)

Jumlah pengambilan gambar dapat dipilih (3, 5 atau 7 pengambilan gambar). Perbedaan pencahayaan di antara gambar yang dapat diatur di bagian **EV Steps** adalah hingga 3 EV.

- Dalam menu utama, pilih **Drive Mode**
- Pilih **Exposure Bracketing**
- Dalam submenu di bagian **Number of Frames**, pilih jumlah pengambilan jumlah pengambilan gambar yang diinginkan
- Dalam submenu di bagian **EV Steps**, pilih tahapan pencahayaan yang diinginkan
- Di submenu, di bagian **Exposure Compensation**, pilih nilai kompensasi pencahayaan yang diinginkan
 - Nilai pencahayaan yang ditandai mengubah posisi menurut pengaturan masing-masing. Jika dilakukan kompensasi pencahayaan, skala juga akan bergeser.
 - Nilai kompensasi eksposur yang dipilih tergantung pada keseluruhan rangkaian pengambilan gambar.
- Dalam submenu **Automatic**, pilih pengaturan yang diinginkan
 - Menurut pengaturan pabrik (**On**) seluruh rangkaian gambar akan kedaluwarsa setelah rilis tunggal; dengan **Off** setiap gambar dari rangkaian ini harus dipicu satu per satu.
- Dengan pemicuan rana tunggal atau berulang, gambar dapat dibuat.

Catatan

- Jika rangkaian pencahayaan diatur, ini akan ditampilkan pada monitor dengan . Selama pengambilan gambar, Anda dapat mengamati efeknya di gambar monitor yang menjadi lebih gelap atau lebih terang.
- Tergantung pada mode pencahayaan, tahapan pencahayaan dihasilkan dengan mengubah kecepatan rana dan/atau apertur:
 - Kecepatan rana (**A/M**)
 - Apertur (**S**)
 - Kecepatan rana dan apertur (**P**)
- Berikut adalah urutan pengambilan gambar: pencahayaan yang benar / kekurangan pencahayaan / kelebihan pencahayaan.
- Tergantung pada kombinasi kecepatan rana/apertur yang tersedia, rentang pengoperasian rangkaian pencahayaan otomatis mungkin terbatas.
- Untuk kontrol otomatis sensitivitas ISO, sensitivitas yang ditetapkan oleh kamera secara otomatis untuk pengambilan gambar tanpa koreksi juga digunakan untuk semua pengambilan gambar lainnya, yaitu nilai ISO selama satu rangkaian tidak akan berubah. Hal ini dapat menyebabkan kecepatan rana paling lambat yang ditentukan dalam **Shutter Speed Limit** terlampaui.
- Tergantung pada kecepatan rana awal, rentang kerja rangkaian pencahayaan otomatis dapat terbatas. Terlepas dari kondisi di atas, jumlah pengambilan gambar yang ditetapkan akan selalu terpenuhi. Sebagai akibatnya, beberapa pengambilan gambar dari suatu rangkaian dapat memiliki pencahayaan yang sama.
- Fungsi tetap aktif hingga fungsi lain dipilih dalam submenu **Drive Mode**. Jika tidak ada fungsi lain yang dipilih, rangkaian pencahayaan selanjutnya dibuat setiap kali Anda menekan tombol rana.

TIMER OTOMATIS

Timer otomatis memungkinkan pengambilan gambar dengan penundaan yang telah dipilih sebelumnya. Dalam kasus seperti ini, sebaiknya pasang kamera dengan kuat pada tripod.



- Dalam menu utama, pilih **Self-timer**
- Pilih **Self-timer 2 s**/**Self-timer 12 s**
- Ambil gambar
 - Penghitungan mundur sisa waktu hingga pemicuan rana akan ditampilkan di monitor. LED timer otomatis yang berkedip pada bagian depan kamera menunjukkan waktu tunda yang berjalan. Led ini berkedip perlahan dalam 10 detik pertama, dan berkedip dengan cepat dalam 2 detik terakhir.
 - Selama waktu tunda timer otomatis berjalan, pengambilan gambar dapat dihentikan kapan saja dengan mengetuk tombol rana, dan pengaturan akan dipertahankan.

Catatan

- Pertama-tama pengukuran pencahayaan dilakukan, dan jika mode fokus otomatis digunakan, pemfokusan dijalankan. Selanjutnya, waktu tunda akan dimulai.
- Fungsi timer otomatis hanya dapat digunakan untuk pengambilan gambar bingkai tunggal dan rangkaian pencahayaan.
- Fungsi tetap aktif hingga pengaturan lain dipilih dalam submenu **Self-timer**.

JENIS PENGAMBILAN GAMBAR KHUSUS

MODE PEMANDANGAN

Dalam item menu **Scene Mode**, tersedia 10 pilihan program otomatis. Dalam 10 pilihan tersebut, tidak hanya kecepatan rana dan aperture yang dikontrol secara otomatis untuk pengambilan foto yang mudah dan aman (seperti dengan program otomatis "normal" **P**), tetapi juga sejumlah fungsi lainnya yang dioptimalkan untuk jenis subjek yang dipilih. Hal ini dapat mencakup, misalnya, pengaturan ISO atau pemfokusan.

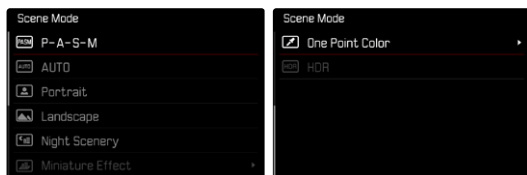

- Dalam menu utama, pilih **Scene Mode**
- Pilih pengaturan yang diinginkan

- **AUTO**: "Snapshot" otomatis untuk penggunaan umum
- Berikut 6 mode pemandangan yang disesuaikan dengan kebutuhan khusus untuk jenis subjek yang umum ditemukan:
 - **Portrait**, **Landscape**, **Night Scenery**, **Miniature Effect**, **One Point Color**, **HDR**

Detail ketiga fungsi ini dapat ditemukan di bagian berikut.

Catatan

- Program yang dipilih tetap diaktifkan hingga program lain dipilih, bahkan setelah kamera dimatikan.
- Saat mengubah mode (foto/video), item menu Scene Mode akan diatur ke **P-A-S-M**.
- Fungsi shift program, serta beberapa item menu tidak tersedia.
- Roda pengatur kecepatan rana dan ring pengatur aperture tidak berfungsi.
- Dalam semua program, pratinjau pencahayaan (lihat halaman 106) aktif.

FOTOGRAFI DENGAN LAMPU KILAT

Kamera menentukan daya lampu flash yang diperlukan dengan memicu satu atau beberapa cahaya flash pengukur sebelum pengambilan gambar yang sebenarnya. Segera setelahnya, selama pencahayaan, lampu flash utama akan dipicu. Semua faktor yang mempengaruhi pencahayaan (seperti filter, pengaturan apertur, jarak ke subjek utama, lembar reflektif, dst.) secara otomatis akan diperhitungkan.

UNIT LAMPU FLASH YANG DAPAT DIGUNAKAN

Seluruh kumpulan fungsi yang dijelaskan dalam panduan ini hanya tersedia dengan unit lampu flash sistem Leica seperti SF 40 atau perangkat dari Profoto. Pengukuran lampu flash TTL hanya dapat dilakukan dengan unit lampu flash yang disertakan dengan kamera. Unit lampu flash lainnya yang memiliki hanya satu kontak tengah positif dapat dengan aman dipicu melalui Leica D-Lux 8, tetapi tidak dapat dikontrol. Saat menggunakan unit lampu flash lain, pengoperasian yang tepat tidak dapat dijamin.

Catatan

- Jika unit lampu flash yang tidak dirancang khusus untuk kamera digunakan dan oleh karena itu tidak mengalihkan keseimbangan putih kamera secara otomatis, pengaturan **AWB** lampu flash harus digunakan.

Penting

- Penggunaan unit lampu flash yang tidak kompatibel dengan Leica D-Lux 8 pada kasus terburuk dapat menyebabkan kerusakan permanen pada kamera dan/atau unit lampu flash.

Catatan

- Unit lampu flash harus siap beroperasi. Jika tidak, mungkin akan terjadi kesalahan pencahayaan dan pesan kesalahan ditampilkan di kamera.
- Sistem lampu studio mungkin memiliki durasi penyalan yang sangat lama. Oleh karena itu, penggunaannya mungkin akan efektif jika memilih kecepatan rana yang lebih lambat dari 1/200 detik. Hal yang sama juga berlaku untuk tombol rana lampu flash yang dikontrol radio dengan "flash eksternal" karena transmisi radio dapat menimbulkan penundaan.
- Pengambilan gambar berurutan dan rangkaian pencahayaan otomatis dengan lampu flash tidak dapat dilakukan.
- Untuk mencegah gambar kabur saat menggunakan kecepatan rana lebih lambat, sebaiknya gunakan tripod. Atau, sensitivitas yang lebih tinggi dapat dipilih.

MEMASANG UNIT LAMPU FLASH

- Matikan kamera dan unit lampu flash
- Tarik penutup sepatu aksesoris ke belakang dan simpan dengan aman
- Geser kaki unit lampu flash seluruhnya ke dalam hot shoe dan, jika ada, gunakan mur kunci untuk menguncinya agar tidak lepas
 - Tindakan ini penting karena perubahan posisi hot shoe dapat mengganggu kontak yang diperlukan, sehingga menyebabkan kesalahan fungsi.

MELEPAS LAMPU FLASH

- Matikan kamera dan unit lampu flash
- Jika perlu, lepaskan kuncinya
- Melepas lampu flash
- Pasang kembali penutup hot shoe

Catatan

- Pastikan penutup hot shoe selalu dipasang jika tidak ada aksesoris yang digunakan (misalnya unit lampu flash).

PENGUKURAN PENCAHAYAAN LAMPU FLASH (PENGUKURAN TTL)

Mode lampu flash otomatis penuh yang dikontrol kamera tersedia di kamera ini dengan lampu flash yang kompatibel dengan sistem (lihat halaman 116) dan tersedia pada dua mode pencahayaan, yaitu prioritas apertur dan pengaturan manual.

Selain itu, kamera dengan prioritas apertur dan pengaturan manual dapat menggunakan teknik lampu flash lainnya yang kreatif dan menarik, misalnya sinkronisasi pemicuan lampu flash dan lampu flash dengan kecepatan rana yang lebih lambat dari waktu sinkronisasi maksimal.

Kamera juga akan mentransfer sensitivitas yang diatur ke unit lampu flash. Unit lampu flash dapat secara otomatis melacak data jangkauan, asalkan unit lampu flash tersebut dilengkapi dengan tampilan yang sesuai, dan asalkan apertur yang dipilih pada lensa juga dimasukkan pada unit lampu flash. Pengaturan sensitivitas ISO pada unit lampu flash yang kompatibel dengan sistem tidak dapat dipengaruhi dari unit lampu flash, karena pengaturannya telah ditransfer dari kamera.

Mode	
TTL	Kontrol otomatis melalui kamera
A	Unit lampu flash yang disertakan
M	Pencahayaan lampu flash harus ditetapkan dengan mengatur tingkat daya yang sesuai dengan nilai apertur dan jarak yang ditetapkan pada kamera.

Catatan

- Unit lampu flash harus diatur ke mode **TTL** agar dapat dikontrol secara otomatis oleh kamera.
- Bila diatur ke **A**, objek yang terang di atas atau di bawah rata-rata mungkin tidak dapat diterangi secara optimal.
- Untuk detail tentang pengoperasian lampu flash, unit lampu flash lainnya yang tidak ditetapkan secara khusus untuk kamera ini, serta berbagai mode unit lampu flash, lihat panduan masing-masing.

Ada tiga mode yang tersedia.

- Otomatis
- Aktif
- Pencahayaan lama

⚡ **MENGHIDUPKAN LAMPU FLASH SECARA OTOMATIS**

Ini adalah mode standar. Unit lampu flash akan dipicu secara otomatis jika waktu pencahayaan yang lebih lama dalam kondisi cahaya yang buruk dapat mengakibatkan gambar buram.

⚡ **MENGHIDUPKAN LAMPU FLASH SECARA MANUAL**

Mode ini cocok untuk pengambilan gambar dengan cahaya belakang yang objeknya tidak berformat penuh dan berada dalam bayangan, atau untuk situasi saat Anda ingin mengurangi kontras tinggi (misalnya di bawah sinar matahari langsung) dengan fill flash. Untuk itu, unit lampu flash akan dipicu pada setiap pengambilan gambar, bagaimanapun kondisi cahayanya. Output lampu flash akan dikontrol berdasarkan kecerahan sekitar yang diukur: dalam kondisi cahaya redup maupun dalam mode otomatis, dengan peningkatan kecerahan dan daya lebih rendah. Selanjutnya, lampu flash akan berfungsi sebagai lampu tambahan, misalnya untuk mencerahkan bayangan gelap di latar depan atau objek dengan lampu latar dan menciptakan pencahayaan yang secara keseluruhan lebih seimbang.

⚡📷 MENGHIDUPKAN LAMPU FLASH SECARA OTOMATIS DENGAN KECEPATAN RANA YANG LAMBAT (SINKRONISASI LAMBAT)

Pada saat yang sama, mode ini menghasilkan latar belakang gelap yang direproduksi dengan cahaya cukup dan lebih terang serta cahaya flash latar depan.

Dalam mode lampu flash lain, kecepatan rana tidak akan diperlambat melampaui 1/30 detik untuk mengurangi risiko buram. Namun untuk itu, saat mengambil gambar menggunakan lampu flash, latar belakang yang tidak diterangi lampu flash akan sangat tidak terang. Namun, dengan mode lampu flash ini, waktu pencahayaan yang lebih lama (hingga 30 detik) dibolehkan untuk menghindari efek ini.

- Dalam menu utama, pilih **Flash Settings**
- Pilih **Flash Mode**
- Pilih pengaturan yang diinginkan
 - Mode aktif akan ditampilkan di monitor.

KONTROL LAMPU FLASH

Hal yang dijelaskan dalam bagian berikut hanya mengacu pada pengaturan dan fungsi yang tersedia dengan kamera dan unit lampu flash yang kompatibel dengan sistem.

TITIK WAKTU SINKRONISASI

Pencahayaan pengambilan gambar dilakukan dengan dua sumber cahaya:

- cahaya yang tersedia dari lingkungan
- cahaya lampu flash tambahan

Bagian subjek yang secara khusus atau terutama diterangi oleh cahaya lampu flash hampir selalu direproduksi secara tajam dengan pengaturan ketajaman yang benar dikarenakan pulsa cahaya yang sangat cepat. Sebaliknya, semua bagian subjek lainnya akan ditampilkan dalam gambar yang sama dengan ketajaman yang berbeda-beda dan diterangi secara memadai oleh cahaya yang ada atau menggunakan cahaya sendiri. Apakah bagian subjek ini direproduksi secara tajam atau "buram", serta tingkat "pemburaman", akan ditentukan melalui dua faktor yang saling mempengaruhi:

- tingkat kecepatan rana
- kecepatan gerakan bagian subjek atau kamera selama pengambilan gambar

Semakin lambat kecepatan rana atau semakin cepat gerakan, maka semakin jelas perbedaan kedua gambar superimpose tersebut.

Titik waktu yang biasa untuk pemicuan lampu flash adalah di awal pencahayaan (**Start**). Hal ini bahkan dapat mengakibatkan kontradiksi yang terlihat seperti pada gambar kendaraan yang disusul oleh jejak cahayanya sendiri. Selain itu, kamera ini memungkinkan sinkronisasi dengan akhir pencahayaan (**End**). Dalam hal ini, gambar yang tajam mencerminkan akhir gerakan yang diambil. Teknik lampu flash ini memberikan kesan gerakan dan dinamika yang alami dalam foto. Fungsi tersedia dengan semua pengaturan kamera dan unit lampu flash.

Pengaturan pabrik: **End**

- Dalam menu utama, pilih **Flash Settings**
- Pilih **Flash Sync**
- Pilih pengaturan yang diinginkan (**Start**, **End**)
 - Waktu sinkronisasi yang diatur ditampilkan di baris atas.

Catatan

- Pada lampu flash dengan kecepatan rana yang lebih rendah, jarang terdapat perbedaan gambar di antara kedua waktu pemicuan atau perbedaan gambar hanya terdapat dalam gerakan sangat cepat.

KOMPENSASI PENCAHAYAAN LAMPU FLASH

Dengan fungsi ini, pencahayaan lampu flash dapat dikurangi atau ditambah, apa pun kondisi pencahayaan yang ada, misalnya untuk mencerahkan wajah seseorang di latar depan saat pengambilan gambar di luar ruangan pada malam hari, sementara kondisi cahaya harus dipertahankan.

Pengaturan pabrik: **0 EV**

- Dalam menu utama, pilih **Flash Settings**
- Pilih **Flash Exp. Compensation**
 - Submenu menampilkan skala dengan tanda pengaturan berwarna merah. Jika skala berada pada nilai **0**, ini menunjukkan bahwa fungsi dinonaktifkan.
- Tetapkan nilai yang diinginkan pada skala
- Nilai yang ditetapkan akan ditampilkan pada skala.

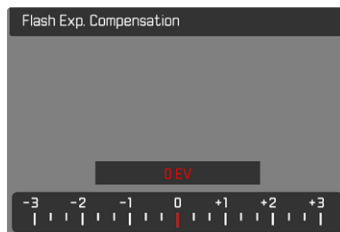

Catatan

- Hal berikut ini berlaku untuk nilai kompensasi yang diatur, terlepas dari nilai kompensasi yang sebelumnya dimasukkan: Nilai kompensasi akan tetap berlaku hingga direset secara manual ke **0**, meskipun kamera dimatikan dan dihidupkan kembali.
- **Flash Exp. Compensation** tidak tersedia jika unit lampu flash yang terpasang memiliki fungsi kompensasi (misalnya Leica SF 58 atau Leica SF 60). Nilai kompensasi yang sudah dimasukkan pada kamera tidak akan berlaku dalam kasus ini.
- Cahaya lampu flash lebih terang yang dipilih menggunakan kompensasi positif memerlukan daya lampu flash lebih besar. Oleh karena itu, kompensasi pencahayaan lampu flash kurang lebih memengaruhi jangkauan lampu flash: Kompensasi positif menurunkan jangkauan, sedangkan kompensasi negatif meningkatkan jangkauan.
- Kompensasi pencahayaan yang diatur pada kamera hanya mempengaruhi pengukuran cahaya yang ada. Dalam mode lampu flash, jika Anda secara bersamaan ingin mengoreksi pengukuran cahaya lampu flash TTL, maka Anda harus mengaturnya terlebih dulu pada unit lampu flash.

MENGAMBIL FOTO DENGAN LAMPU FLASH

- Aktifkan unit lampu flash
- Atur mode yang sesuai pada unit lampu flash untuk kontrol angka pemandu (misalnya, TTL atau GNC = Guide Number Control)
- Hidupkan kamera
- Tetapkan mode pencahayaan yang diinginkan atau kecepatan rana dan/atau apertur
 - Dalam hal ini, penting untuk memperhatikan waktu sinkronisasi lampu flash yang paling singkat karena menentukan apakah lampu flash pengambilan gambar "normal" atau lampu flash HSS yang dipicu.
- Sebelum setiap pengambilan gambar menggunakan lampu flash, ketuk tombol rana untuk mengaktifkan pengukuran pencahayaan
 - Jika langkah ini gagal karena tombol rana ditekan sepenuhnya dengan terlalu cepat dalam satu gerakan, maka unit lampu flash mungkin tidak akan dipicu.

Catatan

- Sebaiknya pilih metode pengukuran pencahayaan selain **Spot** saat mengambil foto dengan lampu flash.

MODE PEMUTARAN (FOTO)

Ada dua fungsi peninjauan independen:

- indikator sesaat langsung setelah pengambilan gambar (**Auto Review**)
- mode pemutaran normal untuk menampilkan dan mengelola gambar yang disimpan selama waktu yang diinginkan

Catatan

- Dalam mode pemutaran, gambar tidak secara otomatis dirotasi agar selalu muncul memenuhi seluruh permukaan monitor.
- File yang tidak dibuat dengan kamera ini mungkin tidak dapat diputar dengan kamera ini.
- Dalam beberapa kasus, gambar monitor tidak memiliki kualitas yang biasa, atau monitor tetap hitam dan hanya menampilkan nama file.
- Dari mode pemutaran, Anda dapat beralih ke mode pengambilan gambar setiap saat dengan menekan tombol rana.

ELEMEN PENGOPERASIAN DALAM MODE PEMUTARAN

ELEMEN PENGOPERASIAN PADA KAMERA

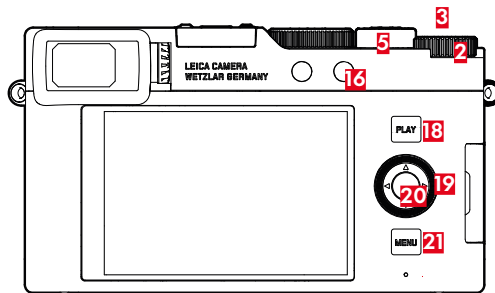

- | | | | |
|-----------|----------------------|-----------|--------------------|
| 2 | Thumb wheel | 20 | Tombol tengah |
| 3 | Tombol roda ibu jari | 19 | Tombol pilihan |
| 16 | Tombol fungsi | 21 | Tombol MENU |
| 18 | Tombol PLAY | 5 | Tuas zoom |

AKSES LANGSUNG DALAM MODE PEMUTARAN

Tombol fungsi juga dapat dialokasikan dengan fungsi tertentu satu per satu dalam mode pemutaran.

Dalam pengaturan pabrik, tombol fungsi dialokasikan dengan fungsi berikut.

Tombol	Fungsi
Tombol roda ibu jari	Magnification
Tombol fungsi 16	Delete Single
Tombol roda ibu jari 3	Menandai gambar (Rate / Unrate)
Tombol tengah	Toggle Info Levels

Penjelasan di bagian berikut ini didasarkan pada pengaturan pabrik.

Catatan

- Fungsi yang ditetapkan tidak bergantung pada tampilan saat ini. Misalnya, ikhtisar penghapusan juga dapat dibuka secara langsung di tampilan layar penuh.
- Fungsi yang dialokasikan tidak akan tersedia jika tombol fungsi mengontrol sebuah elemen pengoperasian di monitor (misalnya di layar penghapusan).

ELEMEN PENGOPERASIAN PADA MONITOR

Elemen pengoperasian pada monitor biasanya dapat dioperasikan secara intuitif dengan kontrol sentuh. Namun, elemen pengoperasian tersebut biasanya dapat juga dipilih dengan menekan salah satu dari tiga tombol di sebelah kanan monitor (tombol **PLAY**, tombol tengah, tombol **MENU**). Jika elemen pengoperasian tersebut muncul di header, simbol di sebelah kontrol akan menunjukkan tombol yang sesuai. Jika muncul di tepi monitor, elemen pengoperasian tersebut diposisikan tepat di sebelah tombol yang sesuai.

Misalnya, simbol kembali  dapat dipilih dengan dua cara:

- Tekan singkat secara langsung pada simbol "kembali"
- Tekan tombol yang sesuai (tombol paling atas = tombol **PLAY**)



- A** Elemen pengoperasian "kembali"
- B** Elemen pengoperasian "hapus"

MEMULAI/KELUAR DARI MODE PEMUTARAN

Pengambilan gambar



Pemutaran

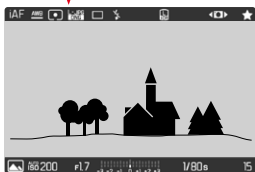

→ Tekan tombol **PLAY**

- Monitor menampilkan gambar terakhir yang diambil.
- Jika tidak ada file gambar pada kartu memori yang dimasukkan, pesan akan muncul: `No valid picture to play.`
- Bergantung pada tampilan saat ini, tombol **PLAY** memiliki fungsi yang berbeda-beda:

Situasi awal	Setelah menekan tombol PLAY
Pemutaran layar penuh untuk gambar	Mode pengambilan gambar
Pemutaran potongan gambar yang diperbesar/beberapa gambar kecil	Pemutaran layar penuh untuk gambar

MEMILIH/MENGGULIR GAMBAR

Gambar disusun dalam barisan horizontal imajiner. Pengurutan dilakukan hanya secara kronologis. Jika salah satu ujung rangkaian gambar tercapai saat menggulir, layar akan melompat ke ujung lainnya. Dengan demikian, semua gambar dapat dicapai di kedua arah.

SINGLE

Melalui kontrol sentuh

→ Geser ke kiri/kanan

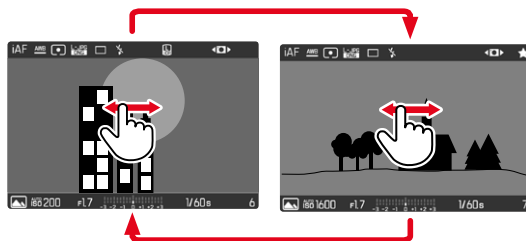

Melalui kontrol tombol

→ Tekan tombol pilihan ke kiri/ke kanan atau putar thumb wheel

KONTINU

- Geser ke kiri/kanan dan tahan jari di tepi layar
 - Gambar berikut akan melintas dengan stabil.

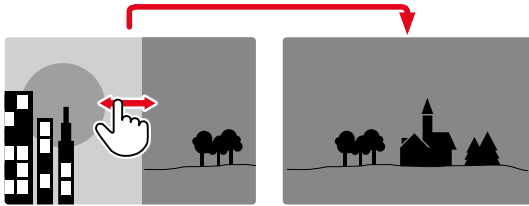

INDIKATOR INFO DALAM MODE PEMUTARAN

Untuk melihat gambar tanpa gangguan, pengambilan gambar dalam pengaturan pabrik akan muncul tanpa informasi pada bagian atas dan bagian bawah.



- Tekan tombol tengah
 - Panel informasi akan muncul (baris atas dan baris bawah selalu muncul dan menghilang secara bersamaan dalam mode pemutaran).

PEMUTARAN RANGKAIAN GAMBAR (GAMBAR INTERVAL)

Pengambilan gambar interval sering kali terdiri dari banyak gambar individual. Jika semua gambar ini selalu ditampilkan, akan jauh lebih sulit untuk menemukan gambar lain yang bukan termasuk dalam rangkaian. Pengelompokan gambar meningkatkan kejelasan dalam mode pemutaran.

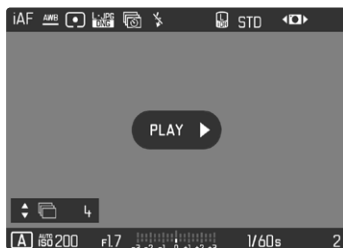

Gambar representatif ditampilkan di tengah dan kiri bawah.

Untuk memutar gambar dari grup, ada dua pilihan: pengguliran manual atau pemutaran otomatis.

MEMUTAR RANGKAIAN GAMBAR SECARA BERURUTAN

Gambar dari grup dapat diputar secara berurutan. Hal ini dapat menggambarkan operasi yang ditampilkan dengan jauh lebih jelas daripada dengan menggulir secara manual.

→ Ketuk ke **PLAY**

atau

→ Tekan tombol tengah

- Pemutaran otomatis dimulai.

Saat pemutaran sedang berjalan, layar permintaan dengan fungsi tambahan dapat dibuka.

→ Tekan tombol tengah

- Pemutaran dijeda, dan gambar saat ini dari rangkaian ditampilkan.

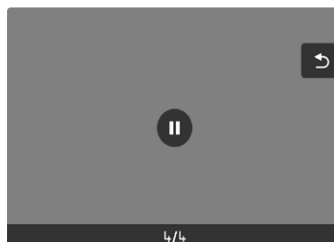

UNTUK BERALIH KE GAMBAR TERTENTU DALAM GRUP

→ Pilih gambar yang diinginkan menggunakan tombol pilihan



MELANJUTKAN PEMUTARAN

Selama elemen kontrol terlihat:



→ Tekan tombol tengah

MENGGULIR RANGKAIAN GAMBAR SECARA INDIVIDUAL

Gambar dari grup juga dapat dilihat secara individual. Untuk melakukannya, Anda harus beralih ke pengguliran manual.



→ Tekan tombol pilihan ke atas/ke bawah

- Dalam mode layar penuh, tampilan menghilang.
- Dengan tampilan informasi aktif, akan muncul   di kiri bawah dalam gambar.

→ Tekan tombol pilihan ke kiri/ke kanan atau



→ Geser ke kiri/kanan

Untuk kembali ke mode pemutaran normal

→ Tekan tombol pilihan ke atas/ke bawah

- Akan muncul   di kiri bawah dalam gambar.

Catatan

- Selama rangkaian gambar digulir, tampilan tetap terbatas pada gambar dari grup, bahkan pada tampilan ikhtisar dengan 12 atau 30 gambar yang lebih kecil.
- Gambar dari suatu rangkaian ditandai dengan  di baris atas, sedangkan gambar dari rangkaian gambar **Interval Shooting** ditandai dengan .

PERBESARAN POTONGAN GAMBAR

Untuk menilai gambar dengan lebih tepat, potongan gambar yang dipilih secara bebas dari pengambilan gambar dapat dibuka dalam tampilan yang diperbesar. Perbesaran dilakukan dengan thumb wheel dalam lima tingkat dengan kontrol sentuh secara kontinu.

Melalui kontrol sentuh

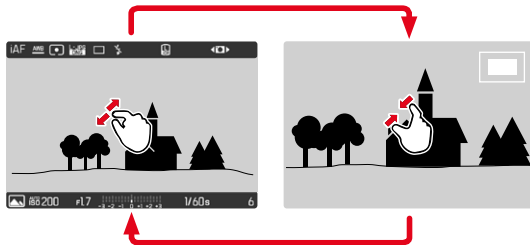

→ Satukan/pisahkan

- Gambar akan diperkecil/diperbesar pada titik yang sesuai.



→ Posisi potongan gambar dapat digeser secara bebas selama gambar diperbesar

- Persegi dalam bingkai yang terdapat di sisi kanan menunjukkan perbesaran saat ini dan posisi potongan gambar yang ditampilkan.

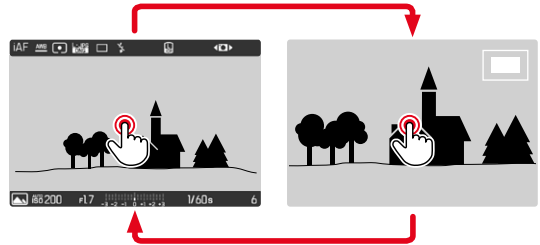

→ Ketuk dua kali

- Beralih antara tingkat perbesaran ke-1 pada titik yang disentuh dan tampilan layar penuh normal.

Melalui kontrol tombol

- Putar tuas zoom (ke kanan: tambah perbesaran, ke kiri: kurangi perbesaran)
- Dengan tombol pilihan, posisi potongan gambar dapat digeser secara bebas jika gambar diperbesar
 - Persegi dalam bingkai yang terdapat di sisi kanan menunjukkan perbesaran saat ini dan posisi potongan gambar yang ditampilkan.

Dalam gambar yang diperbesar, Anda juga dapat beralih ke gambar lainnya, yang akan ditampilkan langsung dalam perbesaran yang sama.

- Putar thumb wheel

Catatan

- Gambar yang telah dibuat menggunakan jenis kamera lainnya mungkin tidak dapat diperbesar.
- Perেকaman video tidak dapat diperbesar.

MENAMPILKAN BEBERAPA GAMBAR SECARA BERSAMAAN

Untuk gambaran umum yang lebih baik atau untuk dapat menemukan gambar yang dicari dengan lebih mudah, beberapa gambar yang lebih kecil dapat ditampilkan secara bersamaan dalam tampilan ikhtisar. Tersedia tampilan ikhtisar dengan 12 dan 30 gambar.

TAMPILAN IKHTISAR

Melalui kontrol sentuh

- Satukan
 - Tampilan berubah ke tampilan 12 gambar, lalu ke tampilan 30 gambar.

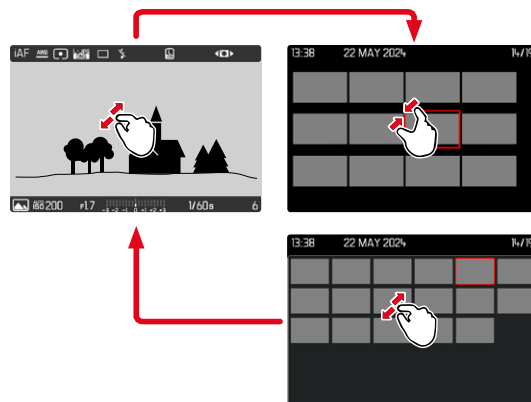

Melalui kontrol tombol

- Putar tuas zoom ke kiri
 - Tampilan berubah ke tampilan 12 gambar, lalu ke tampilan 30 gambar.

Untuk melihat gambar lainnya

→ Geser ke atas/bawah

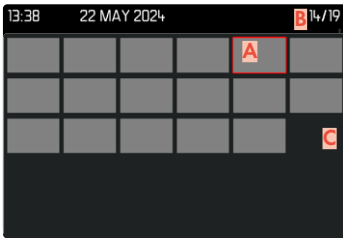
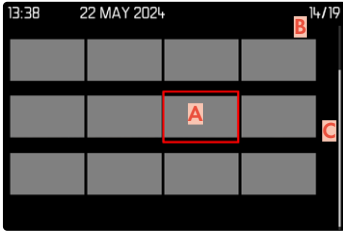

- A** Gambar yang dipilih saat ini
- B** Jumlah gambar yang dipilih saat ini
- C** Panel gulir

Gambar saat ini ditunjukkan oleh bingkai merah dan dapat dipilih untuk diamati.

Untuk menavigasi di antara beberapa gambar

→ Tekan tombol pilihan ke arah yang diinginkan

Untuk melihat gambar dalam ukuran normal

Melalui kontrol sentuh

→ Ketuk gambar yang diinginkan

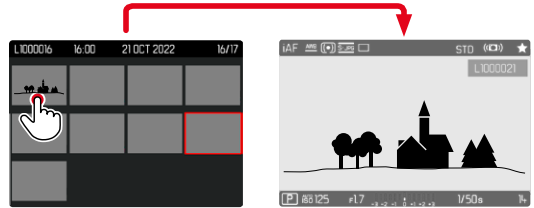

Melalui kontrol tombol

→ Putar tuas zoom ke kanan

atau

→ Tekan tombol tengah

MENANDAI/MENILAI GAMBAR

Anda dapat menandai setiap gambar sebagai favorit untuk membantu Anda menemukannya dengan lebih cepat atau untuk memudahkan penghapusan beberapa gambar nanti. Penandaan dapat dilakukan baik dalam tampilan normal maupun dalam tampilan ikhtisar.

Untuk menandai gambar

- Tekan tombol roda ibu jari
 - Gambar ditandai dengan .
 - Ketika dilihat dalam ukuran normal, simbol muncul di baris atas di paling kanan, sedangkan dalam tampilan ikhtisar, simbol muncul di sudut kiri atas gambar yang diperkecil.

Untuk membatalkan penandaan

- Tekan tombol roda ibu jari
 - Tanda akan hilang.

MENGHAPUS GAMBAR

Untuk penghapusan gambar, terdapat berbagai pilihan:

- menghapus masing-masing gambar
- menghapus beberapa gambar
- menghapus semua gambar yang tidak ditandai/tidak dinilai

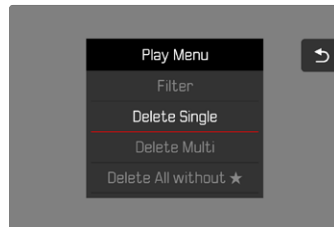

Penting

- Setelah dihapus, gambar tidak dapat dipanggil kembali.

MENGHAPUS MASING-MASING GAMBAR

- Tekan tombol fungsi (16)
 - Layar penghapusan akan muncul.

atau

- Tekan tombol **MENU**
- Dalam menu peninjauan, pilih **Delete Single**
 - Layar penghapusan akan muncul.
 - LED akan berkedip selama proses penghapusan. Hal ini mungkin memerlukan beberapa waktu.
 - Setelahnya, gambar berikutnya akan muncul. Jika tidak ada gambar lain yang disimpan di kartu, muncul pesan: **No valid picture to play.**

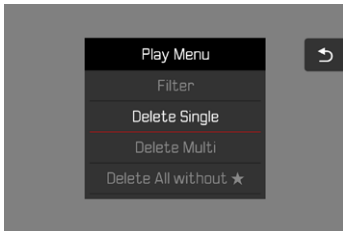

Untuk membatalkan penghapusan dan kembali ke mode pemutaran normal

- Pilih simbol kembali ↶
(tekan singkat secara langsung pada simbol atau tekan tombol **MENU**)

Catatan

- Layar penghapusan hanya dapat dibuka dari tampilan ikhtisar dengan menekan tombol **MENU** karena fungsi menu **Delete** dalam menu peninjauan tidak tersedia dalam konteks ini.
- Bahkan saat layar Hapus aktif, fungsi "gulir" dan "perbesar" selalu tersedia.

MENGHAPUS BEBERAPA GAMBAR

Dalam ikhtisar penghapusan yang menampilkan 9 gambar yang diperkecil, beberapa gambar dapat ditandai lalu dihapus sekaligus.

Untuk melakukannya, terdapat dua cara.

- Putar tuas zoom ke kiri
 - Tampilan ikhtisar muncul.
- Tekan tombol **MENU**
- Dalam menu pemutaran, pilih **Delete Multi**
 - Ikhtisar penghapusan muncul.

atau

- Tekan tombol **MENU**
- Dalam menu pemutaran, pilih **Delete**
 - Layar penghapusan akan muncul.

Banyak gambar dapat dipilih dalam tampilan ini.

Untuk memilih gambar yang akan dihapus

- Pilih gambar yang diinginkan
- Tekan tombol tengah

atau

- Ketuk gambar yang diinginkan
 - Gambar yang dipilih untuk dihapus ditandai dengan simbol hapus merah .

Untuk menghapus gambar yang dipilih

- Pilih simbol hapus 
(tekan singkat secara langsung pada simbol atau tekan tombol tengah)
 - Pertanyaan **Do you want to delete all marked files?** muncul.
- Pilih **Yes**

Untuk membatalkan penghapusan dan kembali ke mode pemutaran normal

- Pilih simbol kembali 
(tekan singkat secara langsung pada simbol atau tekan tombol **PLAY**)

MENGHAPUS GAMBAR YANG TIDAK DINILAI

- Tekan tombol **MENU**
- Dalam menu pemutaran, pilih **Delete All without**

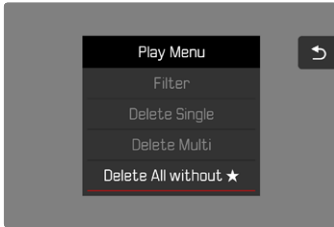

- Pertanyaan **Do you really want to delete ALL files without** muncul.
- Pilih **Yes**
- Selama penghapusan, LED berkedip. Hal ini mungkin memerlukan beberapa waktu. Gambar yang ditandai berikutnya kemudian akan muncul. Jika tidak ada gambar lain yang disimpan di kartu, muncul pesan **No valid picture to play.**

MENGHAPUS RANGKAIAN GAMBAR

Masing-masing gambar dalam rangkaian gambar dapat dihapus.

- Pilih gambar rujukan
- Tekan tombol pilihan ke atas/ke bawah
 - Dengan tampilan informasi aktif, akan muncul **⏮** di kiri bawah dalam gambar.
- Putar tuas zoom ke kiri

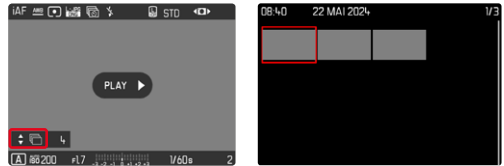

- Pilih gambar yang akan dihapus
- Tekan tombol **MENU**
- Dalam menu peninjauan, pilih **Delete Single**
 - Pertanyaan **Do you really want to delete this file?** muncul.
- Pilih **Yes**

PRATINJAU GAMBAR TERAKHIR

Gambar foto dapat secara otomatis ditampilkan segera setelah pengambilan gambar, misalnya, untuk dengan cepat dan mudah mengontrol keberhasilan pengambilan gambar. Durasi tampilan otomatis dapat diatur.

- Dalam menu utama, pilih **Auto Review**
- Pilih fungsi atau durasi yang diinginkan dalam sub-menu
(Off, 1 s, 3 s, 5 s, Permanent)

Permanent: Gambar terakhir akan ditampilkan hingga pemutaran otomatis dihentikan dengan menekan tombol **PLAY** atau mengetuk tombol rana.

Catatan

- Selama durasi pratinjau, berbagai elemen pengoperasian akan beralih ke mode pemutaran normal dan menjalankan fungsinya di sana. Setelah itu, kamera tetap dalam mode pemutaran hingga dihentikan.
- Penandaan dan penghapusan hanya dimungkinkan dalam mode pemutaran normal dan tidak selama peninjauan otomatis.
- Saat memfoto dengan fungsi pengambilan gambar rangkaian atau pengambilan gambar interval, akan ditampilkan terlebih dulu gambar terakhir dalam rangkaian atau gambar terakhir yang sudah tersimpan pada kartu selama proses penyimpanan masih berjalan.
- Selama durasi tampilan yang ditetapkan (1 s, 3 s, 5 s), pemutaran otomatis dapat dihentikan lebih awal dengan menekan tombol **PLAY** atau mengetuk tombol rana.

PEMUTARAN DENGAN FILTER

Gambar dapat difilter berdasarkan jenis gambar (foto atau video) saat diputar.

- Tekan tombol **MENU**
- Dalam menu pemutaran, pilih **Filter**

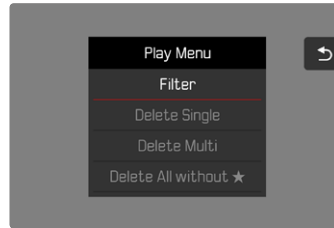

- Pertanyaan **All**, **Photo**, **Video** akan muncul.

PENGATURAN VIDEO

FORMAT FILE

Video dapat direkam dalam format file MP4.

Kombinasi resolusi dan kecepatan bingkai yang berbeda-beda dapat diatur. Hal ini membantu menyesuaikan dengan keperluan yang dimaksudkan atau dengan pemakaian kapasitas kartu memori yang tersedia.

FORMAT VIDEO

Kombinasi resolusi dan kecepatan bingkai berikut tersedia:

MP4

Kecepatan bingkai	Resolusi		
	4K	FHD	HD
60 fps		✓	
30 fps	✓	✓	✓
24 fps	✓		

RESOLUSI YANG TERSEDIA

Tersedia berbagai resolusi dengan rasio aspek yang dihasilkan.

Format file	Resolusi yang tersedia	
MP4	4K	3840 x 2160
MP4	FHD	1920 x 1080
MP4	HD	1280 x 720

KECEPATAN BINGKAI YANG TERSEDIA

Tergantung pada resolusi yang dipilih, tersedia hingga 3 kecepatan bingkai yang berbeda untuk dipilih dari 24 fps hingga 60 fps.

MENGATUR FORMAT VIDEO

Pengaturan pabrik: format file MP4, resolusi 4K, kecepatan bingkai 30 fps

MP4

- Dalam menu utama, pilih **Format**
- Pilih resolusi yang diinginkan (**4K**, **FHD**, **HD**)
- Pilih kecepatan bingkai yang diinginkan

Catatan

- Detail lebih lanjut tentang format video yang tersedia dicantumkan dalam bab "Data teknis" (lihat halaman 210). Di sana, Anda juga akan menemukan informasi tentang potensi keterbatasan pada output HDMI.

PROPERTI GAMBAR

Leica D-Lux 8 menyediakan profil **Video Style** yang dapat diatur secara individual untuk menyesuaikan perekaman video berdasarkan ide komposisi Anda.

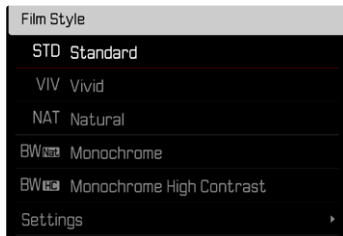

VIDEO LOOK

Properti gambar dari rekaman video dapat dengan mudah diubah menggunakan sejumlah parameter. Parameter tersebut tercakup dalam profil standar **Video Style**.

KONTRAS

Kontras, yaitu perbedaan antara area terang dan gelap, akan menentukan apakah sebuah gambar tampak "redup" atau "cerah". Dengan demikian, kontras dapat dipengaruhi oleh peningkatan atau pengurangan perbedaan ini, artinya area yang lebih terang dan lebih gelap dipengaruhi oleh reproduksi yang lebih terang atau lebih gelap.

KETAJAMAN

Pada gilirannya, efek gambar dalam fokus akan sangat ditentukan oleh ketajaman tepi, yakni seberapa kecilnya area transisi antara terang dan gelap pada tepi dalam gambar. Intensitas ketajaman juga dapat diubah dengan memperbesar atau memperkecil area tersebut.

SATURASI WARNA

Dalam gambar berwarna, saturasi warna akan menentukan apakah warna gambar akan lebih "pucat" dan seperti pastel atau "terang" dan berwarna. Meskipun kondisi cahaya dan cuaca (berkabut/cerah) sudah sesuai dengan persyaratan pengambilan gambar, Anda masih dapat mengubah reproduksinya di sini.

AREA TERANG/AREA GELAP

Tergantung pada pencahayaan dan rentang dinamis yang dipilih untuk subjek, detail di area terang atau gelap mungkin tidak lagi terlihat dengan jelas. Parameter **Highlight** dan **Shadow** memungkinkan kontrol yang berbeda terhadap area yang lebih atau kurang memiliki pencahayaan. Misalnya, jika sebagian subjek berada dalam bayangan, pengaturan **Shadow** yang lebih tinggi dapat membantu menerangi bagian ini sehingga membuat detail lebih mudah dilihat. Namun sebaliknya, bayangan yang ada atau bagian yang sangat terang juga dapat diperkuat untuk keperluan desain. Nilai positif berarti bagian yang terpengaruh akan diterangi, sedangkan nilai negatif berarti menggelapkannya.

PROFIL WARNA

Ada 3 profil yang ditetapkan sebelumnya yang tersedia untuk pengambilan gambar berwarna:

- **STD** **Standard**
- **VIV** **Vivid**
- **NAT** **Natural**

- Dalam menu utama, pilih **Video Settings**
- Pilih **Video Style**
- Pilih profil yang diinginkan

PROFIL HITAM PUTIH

Selain itu, ada dua profil untuk pengambilan gambar hitam/putih:

- **BW** **Monochrome**
- **BW** **Monochrome High Contrast**

- Dalam menu utama, pilih **Video Style**
- Pilih profil yang diinginkan

PENYESUAIKAN PROFIL VIDEO

Parameter ini dapat disesuaikan untuk semua profil yang tersedia (**Saturation** hanya dengan profil warna). Untuk detail tentang pengoperasian menu, lihat halaman 52.

- Dalam menu utama, pilih **Video Style**
- Pilih **Settings**
- Pilih profil yang diinginkan
- Pilih **Contrast/Sharpness/Saturation**
- Pilih tingkat yang diinginkan
(-2, -1, 0, 1, +2)

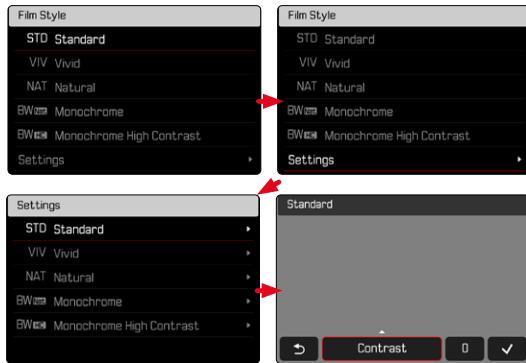

PENGATURAN AUDIO

MIKROFON

Sensitivitas mikrofon internal dapat diatur.

Pengaturan pabrik: **0 dB**

- Dalam menu utama, pilih **Video Settings**
- Pilih **Microphone Gain**
- Pilih tingkat yang diinginkan
(+6 dB, 0 dB, -6 dB, -12 dB)

Catatan

- Fungsi fokus otomatis dan pengaturan jarak manual menghasilkan noise yang juga terekam.

PENGURANGAN NOISE ANGIN

Pengurangan noise angin dapat diaktifkan atau dinonaktifkan.

Pengaturan pabrik: **Standard**

- Dalam menu utama, pilih **Video Settings**
- Pilih **Wind Noise Reduction**
- Pilih **High/Standard/Off**

PENGOPTIMALAN OTOMATIS

STABILISASI VIDEO

Fungsi stabilisasi membantu mengurangi guncangan kamera dalam situasi pengambilan gambar yang tidak stabil.

Pengaturan pabrik: **On**

- Dalam menu utama, pilih **OIS**
- Pilih **On/Off**

PENGOPTIMALAN AREA GELAP (IDR)

RENTANG DINAMIS

Rentang kontras subjek mencakup semua tingkat kecerahan dari titik paling terang hingga paling gelap dalam gambar. Jika rentang kontras subjek lebih rendah dari rentang dinamis kamera, semua tingkat kecerahan dapat terdeteksi oleh sensor. Jika terdapat perbedaan kecerahan yang besar pada subjek (misalnya gambar interior dengan jendela terang di latar belakang, gambar dengan bagian-bagian subjek dalam bayangan dan bagian-bagian subjek yang diterangi oleh sinar matahari langsung, gambar lanskap dengan area gelap dan langit sangat terang), kamera tidak mampu mereproduksi seluruh rentang kontras subjek karena rentang dinamisnya terbatas. Akibatnya, informasi di "area tepi" (kekurangan dan kelebihan pencahayaan) menjadi hilang.

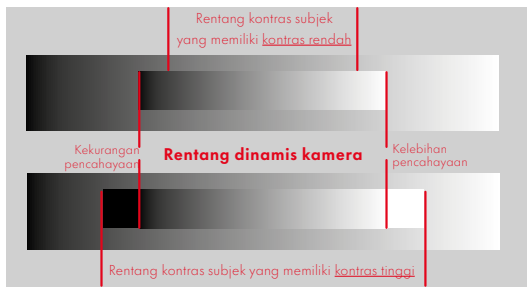

FUNGSI IDR

Fungsi **iDR** (Intelligent Dynamic Range) memungkinkan pengoptimalan area yang lebih gelap. Fungsi ini membuat detail lebih mudah dilihat.



Anda dapat menentukan sebelumnya apakah pengoptimalan area gelap harus dilakukan beserta tingkatnya (**High**, **Standard**, **Low**, **Off**). Jika diatur ke **Auto**, kamera akan otomatis memilih pengaturan yang sesuai tergantung pada rentang kontras subjek.

Selain pengaturan ini, efeknya juga akan tergantung pada pengaturan pencahayaan. Fungsi ini beroperasi paling baik dengan nilai ISO rendah dan kecepatan rana yang tinggi. Efeknya berkurang dengan nilai ISO yang lebih tinggi dan/atau kecepatan rana yang lebih tinggi.

Pengaturan pabrik: **Auto**

- Dalam menu utama, pilih **iDR**
- Pilih pengaturan yang diinginkan (**Auto**, **High**, **Standard**, **Low**, **Off**)

Catatan

- Dengan mengoptimalkan area gelap, perbedaan di area yang sangat terang akan sedikit berkurang.

PENGELOLAAN DATA

MEMFORMAT KARTU MEMORI

Kartu memori yang sudah dimasukkan biasanya tidak perlu diformat. Namun sebelum digunakan untuk pertama kalinya, kartu yang belum diformat harus diformat. Sebaiknya format kartu memori sesekali karena sejumlah data sisa (informasi yang menyertai gambar) dapat menghabiskan kapasitas penyimpanan.

- Dalam menu utama, pilih **Format Storage**
- Konfirmasikan operasinya
 - LED status bawah berkedip selama prosesnya.

Catatan

- Jangan matikan kamera saat prosesnya sedang berlangsung.
- Jika kartu memori diformat, semua data yang tersedia di dalamnya akan dihapus. Pemformatan tidak dapat dicegah dengan menandai gambar menggunakan perlindungan penghapusan.
- Oleh karena itu, semua gambar harus secara teratur ditransfer ke penyimpanan massal yang aman, misalnya hard disk komputer.
- Dengan pemformatan sederhana, data pada kartu tidak akan hilang secara permanen. Hanya direktori yang akan dihapus sehingga file yang ada tidak dapat lagi diakses secara langsung. Dengan perangkat lunak yang sesuai, data dapat diakses kembali. Data akan benar-benar terhapus secara permanen jika ditiimpa oleh data baru yang disimpan.
- Jika kartu memori diformat di perangkat lain, misalnya, komputer, maka Anda harus memformat ulang kartu memori tersebut dalam kamera.
- Jika kartu memori tidak dapat diformat/ditimpa, Anda harus meminta saran ke dealer Anda atau layanan pelanggan Leica (lihat halaman 216).

STRUKTUR DATA

STRUKTUR FOLDER

File (= gambar) pada kartu memori akan disimpan dalam folder yang dibuat secara otomatis. Tiga karakter pertama akan menunjukkan nomor folder (angka), sedangkan lima karakter terakhir akan menunjukkan nama folder (huruf). Folder pertama memperoleh nama "100LEICA", yang kedua "101LEICA". Nomor bebas berikutnya akan dijadikan sebagai nomor folder hingga mencapai maksimum 999 folder.

STRUKTUR FILE

Nama file dalam folder ini terdiri dari sebelas karakter. Berdasarkan pabrik pengaturan, file pertama bernama "L1000001.XXX", yang kedua bernama "L1000002.XXX" dst... Huruf inisial dapat dipilih, dan huruf "L" dari pengaturan pabrik adalah singkatan untuk merek kamera. Tiga digit pertama sama dengan nomor folder saat ini. Empat digit berikut menunjukkan nomor file secara berurutan. Setelah mencapai nomor file 9999, folder baru akan secara otomatis dibuat di mana penomoran file dimulai lagi dari 0001. Tiga karakter terakhir setelah titik akan menunjukkan format file (MOV atau MP4).

Catatan

- Saat menggunakan kartu memori yang belum diformat dengan kamera ini, nomor file akan diatur ulang ke 0001. Jika pada kartu memori yang digunakan sudah ada file dengan nomor yang lebih tinggi, maka penomoran akan diteruskan dari nomor tersebut secara sesuai.
- Jika nomor folder dan nomor gambar masing-masing sudah mencapai 999 dan 9999, maka pesan peringatan yang sesuai akan ditampilkan dalam monitor dan keseluruhan penomoran harus diatur ulang.
- Untuk mereset nomor folder ke 100, format kartu memori dan langsung reset nomor bingkai.

MENGUBAH NAMA FILE GAMBAR

- Dalam menu utama, pilih **Camera Settings**
- Pilih **Edit File Name**
 - Submenu keyboard akan muncul.
 - Baris input berisi pengaturan pabrik "L" sebagai huruf pertama nama file. Hanya huruf ini yang bisa diubah.
- Masukkan huruf yang diinginkan (lihat halaman 50)
- Konfirmasikan

Catatan

- Perubahan nama file berlaku untuk semua gambar berikutnya atau hingga diubah kembali nanti. Nomor urut tidak diubah karena hal ini; namun, nomor tersebut dapat diatur ulang jika folder baru dibuat.
- Ketika Anda mengatur ulang ke pengaturan pabrik, huruf inisial secara otomatis diatur ulang ke "L".
- Huruf kecil tidak tersedia.

TRANSFER DATA

Data dapat dengan mudah ditransfer ke perangkat seluler dengan Leica FOTOS. Atau, transfer dapat dilakukan melalui pembaca kartu atau melalui kabel USB.

MELALUI LEICA FOTOS

- Lihat bab "Leica FOTOS" (halaman 190)

Catatan

- Untuk transfer file yang lebih besar, sebaiknya gunakan pembaca kartu.
- Jangan putus sambungan USB saat data sedang ditransfer karena dapat menyebabkan komputer dan/atau kamera mengalami "crash" dan bahkan dapat menyebabkan kerusakan permanen pada kartu memori.
- Jangan matikan kamera atau jangan biarkan kamera mati akibat kapasitas baterai hampir habis saat data sedang ditransfer karena dapat menyebabkan komputer mengalami "crash". Oleh karena itu, baterai tidak boleh dikeluarkan selama sambungan aktif.

PENGATURAN STANDAR PRAKTIS

TOUCH AF

Dengan Touch AF, bidang pengukuran AF dapat ditempatkan secara langsung.

Pengaturan pabrik: **Touch AF**

→ Dalam menu utama, pilih **Focusing**

→ Pilih **Touch AF**

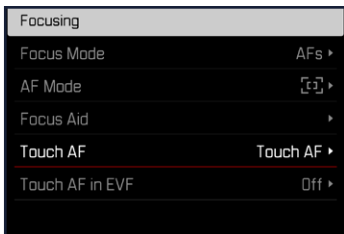

→ Pilih **Touch AF**



Untuk menempatkan bidang pengukuran AF

→ Ketuk posisi yang diinginkan pada monitor

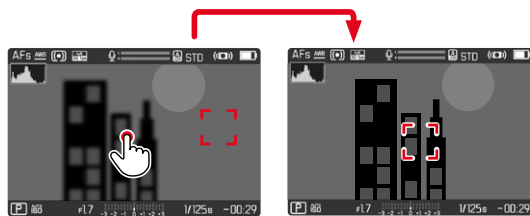

Catatan

- Fungsi ini tersedia dengan semua metode pengukuran AF kecuali **Multi-Field**.
- Dalam metode pengukuran **Tracking**, bidang pengukuran tetap berada pada titik yang dipilih dan fokus otomatis dimulai dengan mengetuk tombol rana. Dengan metode pengukuran AF lainnya, fokus otomatis akan segera dilakukan.
- Meskipun dengan pengaturan **Off**, posisi bidang pengukuran AF selalu dapat direset dengan mengencangkannya dua kali.

TOUCH AF DALAM MODE EVF

Saat EVF digunakan, Touch AF akan dinonaktifkan secara default untuk mencegah pergerakan bidang pengukuran AF yang tidak disengaja. Namun, pengaturan cepat AF (lihat halaman 160) tetap dapat dibuka.

Jika ini tidak diinginkan (misalnya saat memfokuskan dengan mata kiri), fungsi ini juga dapat dinonaktifkan.

Pengaturan pabrik: **Off**

→ Dalam menu utama, pilih **Focusing**

→ Pilih **Touch AF in EVF**

→ Pilih pengaturan yang diinginkan
(**On**, **Touchpad**, **Off**)

- **On**
 - Menempatkan bidang pengukuran AF (ketuk)
 - Membuka pengaturan cepat AF (ketuk dan tahan)
- **Touchpad**
 - Membuka pengaturan cepat AF (ketuk dan tahan)
- **Off**

INDIKATOR BANTU

Selain informasi default pada baris atas dan bawah, Anda dapat memilih baris tampilan lainnya untuk menyesuaikan gambar monitor dengan kebutuhan Anda. Fungsi berikut tersedia:

- Kisi (hanya mode pengambilan gambar, lihat halaman 148)
- Focus Peaking (lihat halaman 149)
- Zebra (lihat halaman 149)
- Pengukur kerataan (hanya mode pengambilan gambar, lihat halaman 150)
- Histogram (lihat halaman 151)

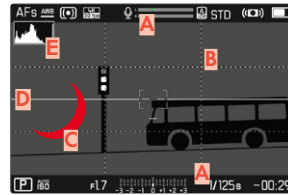

- A** Panel informasi (= baris atas dan baris bawah)
- B** Kisi
- C** Focus Peaking
- D** Zebra
- E** Pengukur kerataan
- F** Histogram

→ Dalam menu utama, pilih **Capture Assistants**

→ Pilih fungsi yang diinginkan

→ Pilih **On/Off**

Catatan

- Dalam mode video, semua tampilan selalu terlihat.

INDIKATOR YANG TERSEDIA

PANEL INFORMASI

Baris atas dan baris bawah saat ini menampilkan pengaturan aktif dan nilai pencahayaan. Daftar indikator dapat ditemukan di bab "Indikator" (lihat halaman 24).



KISI

Kisi membagi bidang gambar ke dalam beberapa bidang. Fungsi ini misalnya akan memudahkan komposisi gambar dan penyetaraan kamera secara tepat.



- Dalam menu utama, pilih **Capture Assistants**
- Pilih **Grid**
- Pilih **On/Off**

ZEBRA

Tampilan zebra menunjukkan area gambar yang sangat terang. Fungsi ini memberikan kontrol yang sangat mudah dan akurat terhadap pengaturan pencahayaan. Area yang terlalu terang tampak putih dengan garis-garis hitam yang bergerak.

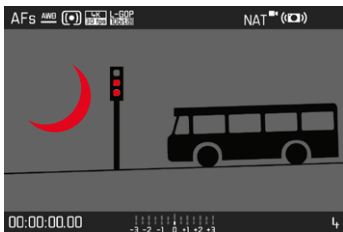

- Dalam menu utama, pilih **Capture Assistants**
- Pilih **Clipping / Zebra**
- Pilih **On/Off**

FOCUS PEAKING

Dalam fungsi bantuan ini, tepi bagian-bagian subjek yang diatur dengan fokus akan disorot dalam warna. Warna penanda bisa diatur. Sensitivitas juga dapat disesuaikan.



WARNA PENANDA

Pengaturan pabrik: **Red**

- Dalam menu utama, pilih **Focusing**
- Pilih **Focus Aid**
- Pilih **Focus Peaking**
- Pilih pengaturan yang diinginkan
(**Off**, **Red**, **Green**, **Blue**, **White**)

SENSITIVITAS

Pengaturan pabrik: **Medium**

- Dalam menu utama, pilih **Focusing**
- Pilih **Focus Aid**
- Pilih **Peaking Sensitivity**
- Pilih pengaturan yang diinginkan (**Low**, **Medium**, **High**)

Catatan

- Identifikasi bagian objek yang ditampilkan tajam didasarkan pada kontras objek, yaitu perbedaan terang-gelap. Akibatnya, bagian subjek dengan kontras tinggi dapat ditandai dengan keliru meskipun diatur secara tidak fokus.

PENGUKUR KERATAAN

Sensor terpadu memungkinkan kamera menunjukkan orientasinya. Tampilan ini dapat membantu mengarahkan kamera dengan tepat di sumbu longitudinal dan transversal untuk subjek kritis, misalnya pengambilan gambar arsitektur menggunakan tripod.

Penyimpangan terhadap sumbu longitudinal (jika kamera miring ke atas atau ke bawah dalam arah pandang) akan ditunjukkan dengan satu garis pendek di bagian tengah gambar (1). Penyimpangan terhadap sumbu transversal (jika kamera miring ke kiri atau ke kanan) akan ditunjukkan dengan dua garis panjang di bagian tengah gambar (2).

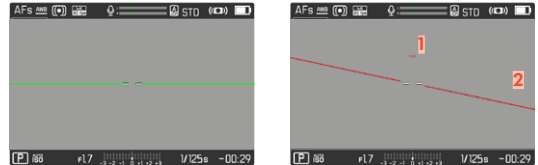

- Dalam menu utama, pilih **Capture Assistants**
- Pilih **Level Gauge**
- Pilih **On/Off**

Catatan

- Saat mengambil gambar dalam orientasi potret, kamera akan otomatis menyesuaikan orientasi pengukur kerataan sebagaimana diperlukan.

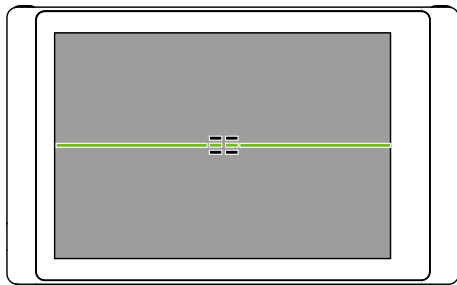

Orientasi yang tepat

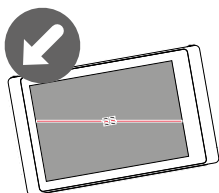

Miring ke kiri

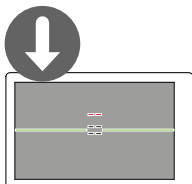

Miring ke bawah dalam arah pandang

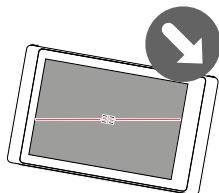

Miring ke kanan

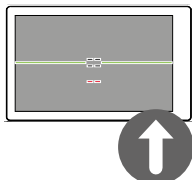

Miring ke atas dalam arah pandang

HISTOGRAM

Histogram menggambarkan penyebaran kecerahan pada gambar. Sumbu horizontal menampilkan nilai nada warna dari hitam (kiri) dan abu-abu hingga putih (kanan). Sumbu vertikal akan sesuai dengan jumlah piksel pada setiap tingkat kecerahan.

Bentuk penggambaran ini memungkinkan penilaian terhadap pengaturan pencahayaan yang cepat dan mudah.



- Dalam menu utama, pilih **Capture Assistants**
- Pilih **Histogram**
- Pilih **On/Off**

Catatan

- Histogram selalu didasarkan pada kecerahan yang ditampilkan, dan tergantung pada pengaturan yang digunakan, pencahayaan akhir mungkin tidak ditunjukkan.
- Dalam mode pengambilan gambar, histogram perlu dipahami sebagai "indikator kecenderungan".

MENAKTIFKAN/MENONAKTIFKAN FUNGSI SEMENTARA MASING-MASING

Fungsi bantuan berikut dapat diaktifkan dan dinonaktifkan sementara:

- Focus Peaking
- Clipping

- Alokasikan fungsi bantuan yang diinginkan ke tombol fungsi (lihat halaman 54)
- Tekan tombol fungsi yang sesuai
 - Status fungsi bantuan dialihkan.
 - Petunjuk yang sesuai akan muncul di gambar monitor.

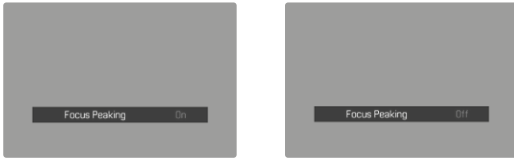

Pengaturan sementara ini akan direset saat kamera dimatikan.

FUNGSI BANTUAN AF

KONFIRMASI AF AKUSTIK

Pengukuran jarak yang berhasil dapat dikonfirmasi dalam mode AF dengan sinyal akustik.

Pengaturan pabrik: **Off**

- Dalam menu utama, pilih **Acoustic Signal**
- Pilih **AF Confirmation**
- Pilih **On**
- Pilih **Volume**
- Pilih **Low/High**

Catatan

- Sinyal hanya muncul selama pemfokusan sebelum merekam, bukan saat perekaman sedang berlangsung.

MEREKAM FILM

Pengaturan yang dijelaskan dalam bab ini hanya berlaku untuk mode video. Karena itu, pengaturan tersebut adalah bagian dari menu video dan harus selalu dibuka dan diatur dalam mode video (lihat bab "Pengoperasian kamera" di bagian "Kontrol menu"). Item menu dengan nama yang sama dalam menu foto tidak tergantung pada hal ini.

Catatan

- Perekaman video terus-menerus dapat dilakukan hingga durasi maksimum 29 menit.
- Dalam mode video, item menu tertentu tidak tersedia. Sebagai indikasinya, tulisan pada baris yang relevan akan berwarna abu-abu.
- Karena hanya sebagian permukaan sensor yang digunakan selama perekaman video, maka masing-masing jarak titik fokus efektif meningkat, sehingga potongan gambar menjadi sedikit mengecil.
- Karena perekaman video dengan Leica D-Lux 8 menggunakan rasio aspek yang berbeda tergantung pada resolusi yang dipilih, gambar monitor muncul dengan masking yang sesuai.
- Saat monitor dan EVF mati secara otomatis, sistem AF juga mati (lihat halaman <?>). Jika fokus otomatis akan digunakan saat merekam melalui HDMI, sebaiknya gunakan pengaturan .

MEMULAI/KELUAR DARI MODE VIDEO

Saat pertama kali dihidupkan dan setelah pengaturan ulang ke pengaturan pabrik, kamera berada dalam mode pengambilan foto. Peralihan antara mode foto dan video dapat dilakukan dengan dua cara:

Melalui kontrol sentuh

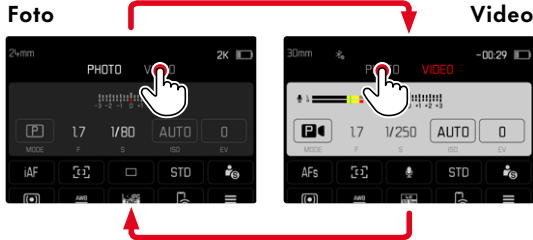

- Warna layar status berubah secara sesuai.

Melalui kontrol tombol

- Tekan tombol fungsi yang dialokasikan dengan fungsi **Photo - Video**
 - Berdasarkan pengaturan pabrik, ini adalah tombol fungsi 2 (16).

Catatan

- Kamera beralih ke mode foto atau video yang ditetapkan terakhir.

MEMULAI/MENGAKHIRI PENGAMBILAN GAMBAR



- Tekan tombol rana
 - Perekaman video dimulai.
 - Bingkai menyala merah.
 - Waktu pengambilan gambar berjalan.
 - LED status berkedip.
- Tekan kembali tombol rana
 - Perekaman video berakhir.
 - Bingkai menyala hijau.

Catatan

- Akses ke fungsi menu (termasuk akses langsung) dibatasi selama perekaman video.

PENGATURAN JARAK (PEMFOKUSAN)

Dengan Leica D-Lux 8, pengaturan jarak dapat dilakukan secara otomatis atau manual. Dalam fokus otomatis, tersedia 3 mode dan 4 metode pengukuran.

MEREKAM VIDEO DENGAN AF

Saat menggunakan **AFs**, pemfokusan akan dilakukan, jika perlu. Saat menggunakan **AFd**, area dalam bidang pengukuran AF terus terfokus.

- Geser ring pengatur mode fokus ke posisi yang diinginkan
- Mulai pengambilan gambar
- Kontrol fokus otomatis (lihat halaman 157)

MEREKAM VIDEO DENGAN MF

Pemfokusan dilakukan secara manual menggunakan ring pengatur jarak.

- Geser ring pengatur mode fokus ke posisi yang diinginkan
- Fokuskan dengan ring pengatur jarak

MODE FOKUS OTOMATIS

Mode AF berikut tersedia: **AFs**, **AFc** dan **Intelligent AF**. Mode AF saat ini ditampilkan di baris atas.

Pengaturan pabrik: **Intelligent AF**

- Dalam menu utama, pilih **Focusing**
- Pilih **Focus Mode**
- Pilih pengaturan yang diinginkan (**Intelligent AF**, **AFs**, **AFc**)

INTELLIGENT AF

Cocok untuk subjek. Kamera secara otomatis memilih antara **AFs** dan **AFc**.

AFs (single)

Cocok jika pengaturan jarak dijaga konstan dalam periode yang lebih lama. Memungkinkan kontrol pemfokusan yang lebih besar dan membantu menghindari pemfokusan yang salah.

AFc (continuous)

Cocok untuk subjek yang bergerak. Pengaturan jarak terus disesuaikan dengan subjek pada bidang pengukuran AF.

Memungkinkan kontrol pemfokusan intuitif, terutama dalam dengan **Touch AF**.

MENGONTROL FOKUS OTOMATIS

TOUCH AF

Saat merekam video, Touch AF memungkinkan kontrol pemfokusan yang intuitif, meskipun subjek yang paling penting bergerak keluar dari bagian tengah gambar. Informasi lebih lanjut dapat ditemukan di halaman 146.

- Ketuk langsung di posisi yang diinginkan pada monitor
 - Pemfokusan dilakukan setelah jari dilepas dari layar.

PEMFOKUSAN KONTINU

Saat menggunakan **AFc** dan **AFi**, area dalam bidang pengukuran AF akan terus terfokus. Hal ini terjadi secara otomatis, bahkan tanpa perlu menahan tombol rana. Jenis pemfokusan ini jauh lebih halus daripada pemfokusan yang dipanggil dengan tombol rana sehingga mencegah fokus beralih ke titik lain. Namun, jika perlu, pemfokusan yang lebih cepat dapat dipaksa menggunakan tombol rana atau Touch AF.

METODE PENGUKURAN FOKUS OTOMATIS

Untuk pengukuran jarak, berbagai metode pengukuran tersedia dalam mode AF. Pemfokusan yang berhasil ditunjukkan oleh bidang pengukuran berwarna hijau, yang tidak berhasil ditunjukkan oleh warna merah.

Pengaturan pabrik: **Multi-Field**



- Dalam menu utama, pilih **Focusing**
- Pilih **AF Mode**
- Pilih pengaturan yang diinginkan (**Multi-field**, **Field**, **Zone**, **Tracking**, **Eye / Face**)

Catatan

- Pengaturan jarak menggunakan AF mungkin gagal:
 - ketika jarak ke subjek yang ditargetkan terlalu besar (dalam mode makro) atau terlalu kecil
 - jika subjek tidak cukup terang

MULTI-FIELD

Beberapa bidang pengukuran dideteksi secara otomatis penuh.

FIELD

Metode ini hanya akan mendeteksi bagian subjek dalam bidang pengukuran AF masing-masing. Bidang pengukuran ditandai dengan bingkai kecil (bidang pengukuran). Untuk itu, bidang pengukuran AF dapat dipindahkan ke titik lain.

ZONA

Dalam metode pengukuran ini, potongan gambar subjek dengan grup-grup yang saling terhubung dari bidang-bidang 5x5 akan diambil.

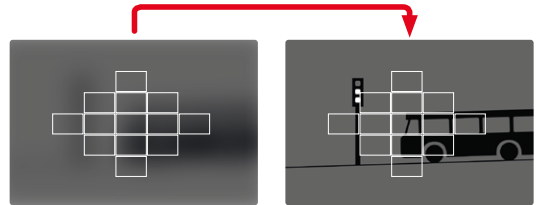

Setelah pengaturan selesai, akan ditampilkan bidang pengukuran yang berisi bagian subjek yang dihasilkan secara tajam.

PELACAKAN

Pilihan pengukuran bidang ini membantu menangkap subjek yang bergerak. Subjek di bawah bidang pengukuran akan terus difokuskan setelah ditangkap sekali.

- Arahkan bidang pengukuran ke subjek yang diinginkan (dengan mengayunkan kamera atau memindahkan bidang pengukuran)
- Ketuk tombol rana dan tahan
 - Subjek difokuskan.
 - Bidang pengukuran "melacak" subjek yang disimpang dan subjek akan terus difokuskan.

Catatan

- Metode pengukuran ini berfokus terus-menerus, bahkan jika ditetapkan sebagai mode AF **AFs**.

PENGENALAN ORANG (MATA/WAJAH)

Dalam metode pengukuran ini, kamera akan otomatis mengenali wajah dalam gambar. Wajah yang diambil pada jarak dekat difokuskan secara otomatis. Jika wajah tidak dapat dikenali, gunakan pengukuran bidang.

Jika ada mata yang terdeteksi selama pengenalan wajah, hal tersebut akan difokuskan. Jika sejumlah mata terdeteksi, Anda dapat memilih mata mana yang akan difokuskan. Mata yang dipilih saat ini akan disorot.

Selain itu, jika ada sejumlah wajah dalam foto, wajah yang diinginkan dapat dipilih dengan mudah.

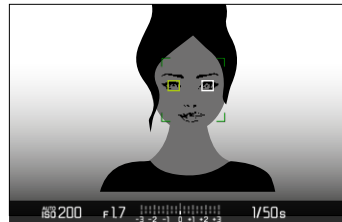

Untuk beralih di antara berbagai wajah dan/atau mata

- Tekan tombol pilihan ke arah yang diinginkan

PENGATURAN CEPAT AF

Pengaturan cepat AF memungkinkan ukuran bidang pengukuran diubah dengan cepat dalam beberapa metode pengukuran AF.

Gambar monitor tetap terlihat selama pengaturan.

MEMBUKA PENGATURAN CEPAT AF

- Ketuk dan tahan pada monitor
- Semua indikator bantu disembunyikan.
- Jika **Field/Zone/Eye/Face/Body Detection/Eye/Face/Body + Animal Detection** diatur sebagai metode pengukuran, segitiga merah muncul di dua sudut bidang pengukuran.



MENGUBAH UKURAN BIDANG PENGUKURAN AF

(hanya **Field, Zone, Eye/Face/Body Detection, Eye/Face/Body + Animal Detection**)

- Putar thumb wheel
- atau
- Satukan/pisahkan
 - Ukuran bidang pengukuran AF dapat diatur dalam 3 tingkat.

LAMPU BANTUAN AF

Lampu bantuan AF tidak aktif dalam mode video.

KONFIRMASI AF AKUSTIK

Pengukuran jarak yang berhasil dapat dikonfirmasi dalam mode AF dengan sinyal akustik (lihat halaman 63).

Catatan

- Selama pengambilan gambar berjalan, fungsi ini tidak tersedia.

PEMINDAHAN BIDANG PENGUKURAN AF

Semua metode pengukuran AF memungkinkan area pengukuran AF dipindahkan sebelum pemfokusan. Selama pengambilan gambar (dengan AFd), pemfokusan kontinu juga akan mengikuti bidang pengukuran AF.

- Tekan tombol pilihan ke arah yang diinginkan atau
- Ketuk posisi yang diinginkan pada monitor (Dengan Touch AF aktif)

Catatan

- Bidang pengukuran tetap berada pada posisi yang terakhir digunakan untuk metode pengukuran AF ini, meskipun Anda mengubah metode pengukuran AF atau mematikan kamera.
- Melalui kombinasi metode pengukuran pencahayaan **Spot** dengan metode pengukuran AF **Spot**, **Field**, dan **Zone**, penggabungan bidang pengukuran dilakukan. Pengukuran pencahayaan kemudian akan dilakukan pada titik yang ditentukan oleh bidang pengukuran AF, meskipun bidang ini dipindahkan.

PEMFOKUSAN MANUAL (MF)

Untuk subjek dan situasi tertentu, pemfokusan manual dapat lebih efektif daripada menggunakan fokus otomatis.

- jika pengaturan yang sama diperlukan untuk beberapa pengambilan gambar
- jika penggunaan penyimpanan nilai pengukuran lebih rumit
- jika selama pengambilan gambar lanskap, pengaturan tidak terbatas harus dipertahankan
- jika buruk, yang berarti kondisi pencahayaan yang sangat gelap tidak ada atau hanya pengoperasian AF yang lebih lambat

- Atur ring pengatur mode fokus ke posisi **MF**

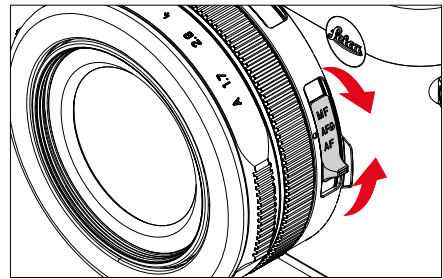

- Putar ring pengatur jarak hingga bagian subjek yang diinginkan ditampilkan dalam fokus

DENGAN FUNGSI BANTUAN

Fungsi bantuan berikut tersedia untuk pengukuran jarak manual.

FOCUS PEAKING

Dalam fungsi bantuan ini, tepi bagian-bagian subjek yang diatur dengan fokus akan disorot dalam warna. Warna penanda bisa diatur. Sensitivitas juga dapat disesuaikan. Untuk pengaturan, lihat halaman <?>.



- Dalam menu utama, pilih **Focusina**
- Pilih **Focus Aid**
- Pilih **Focus Peaking**
- Pilih pengaturan yang diinginkan (**Off**, **Red**, **Green**, **Blue**, **White**)
- Tentukan potongan gambar
- Putar ring pengatur jarak sehingga bagian subjek yang diinginkan disorot

Catatan

- Identifikasi bagian objek yang ditampilkan tajam didasarkan pada kontras objek, yaitu perbedaan terang-gelap. Akibatnya, bagian subjek dengan kontras tinggi dapat ditandai dengan keliru meskipun diatur secara tidak fokus.

PERBESARAN DALAM MODE MF

Semakin besar detail subjek yang ditampilkan, anda dapat menilai ketajamannya dengan lebih baik dan dapat fokus dengan lebih akurat.

Dalam pemfokusan manual, fungsi ini dapat secara otomatis diaktifkan atau dibuka kembali secara independen.

MEMBUKA FUNGSI DENGAN RING PENGATUR JARAK

Memutar ring pengatur jarak akan secara otomatis memperbesar potongan gambar yang ditampilkan.

- Dalam menu utama, pilih **Focusing**
- Pilih **Focus Aid**
- Pilih **Auto Magnification**
- Pilih **On**
- Putar ring pengatur jarak
 - Potongan gambar yang diperbesar akan muncul. Lokasinya tergantung pada posisi bidang pengukuran AF.
 - Persegi dalam bingkai yang terdapat di sisi kanan menunjukkan perbesaran saat ini dan posisi potongan gambar yang ditampilkan.

Untuk menyesuaikan tingkat perbesaran

- Tekan tombol tengah
 - Potongan gambar beralih di antara tingkat perbesaran.

Untuk mengubah lokasi potongan gambar

- Tekan tombol pilihan ke arah yang diinginkan

Untuk mengakhiri perbesaran

- Ketuk tombol rana

Catatan

- Sekitar 5 detik setelah putaran terakhir dial pengatur jarak, perbesaran secara otomatis dibatalkan.
- Tingkat perbesaran yang digunakan terakhir dipertahankan saat fungsi dibuka kembali nanti.

FUNGSI MAKRO

Dengan ring pengatur makro, area kerja pengaturan jarak dapat dengan cepat diubah dari rentang jarak normal (30 cm hingga tak terbatas) ke rentang makro (17 cm hingga 30 cm). Mode AF dan MF dimungkinkan di kedua rentang tersebut.

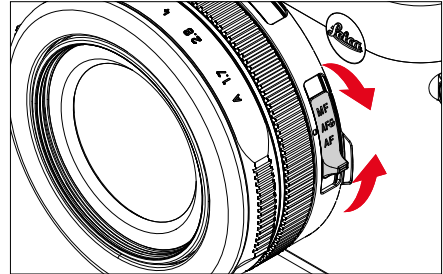

- Atur ring pengatur mode fokus ke posisi **AF** 

SENSITIVITAS ISO

Pengaturan ISO memiliki keseluruhan kisaran ISO 100 – ISO 25000 sehingga memungkinkan penyesuaian untuk setiap situasi.

Melalui pengaturan ISO otomatis, pengaturan pencahayaan manual menyediakan lebih banyak pilihan untuk menggunakan kombinasi kecepatan rana-apertur yang diinginkan. Dalam pengaturan otomatis, menetapkan prioritas, misalnya untuk alasan komposisi gambar dapat dilakukan.

Pengaturan pabrik: **Auto ISO**

NILAI ISO TETAP

Nilai ISO 100 hingga ISO 25000 dapat dipilih. Pengaturan ISO manual awalnya dilakukan dalam keseluruhan inkremen EV.

→ Dalam menu utama, pilih **ISO**

→ Pilih nilai yang diinginkan

Catatan

- Terutama jika nilai ISO tinggi digunakan atau gambar diedit nantinya, noise serta garis vertikal dan horizontal dapat terlihat, terutama di area subjek yang lebih besar dan cerah secara merata.

PENGATURAN OTOMATIS

Sensitivitas disesuaikan secara otomatis dengan kecerahan eksternal atau kombinasi kecepatan rana-apertur tertentu. Bersama dengan prioritas apertur, hal ini akan memperluas rentang kontrol pencahayaan otomatis. Sensitivitas ISO dikontrol secara otomatis dalam inkremen 1/3 EV.

→ Dalam menu utama, pilih **ISO**

→ Pilih **Auto ISO**

MEMBATASI RENTANG PENGATURAN

Nilai ISO maksimum dapat diatur untuk membatasi rentang pengaturan otomatis (**Maximum ISO**).

Selain itu, waktu pencahayaan maksimum juga dapat diatur. Oleh karena itu, tersedia pengaturan otomatis serta kecepatan rana paling lambat yang tetap antara **1/30** detik dan **1/2000** detik.

MEMBATASI NILAI ISO

Semua nilai dari ISO 200 tersedia.

Pengaturan pabrik: **6400**

→ Dalam menu utama, pilih **Auto ISO Settings**

→ Pilih **Maximum ISO**

→ Pilih nilai yang diinginkan

KESEIMBANGAN PUTIH

Keseimbangan putih memastikan reproduksi warna yang netral pada setiap kondisi cahaya. Hal ini karena sebelumnya kamera telah ditentukan untuk membuat warna terang tertentu sebagai warna putih.

Untuk itu, empat opsi tersedia:





- kontrol otomatis
- pengaturan awal permanen
- pengaturan manual melalui pengukuran
- pengaturan suhu warna secara langsung

Pengaturan pabrik: **Auto**



KONTROL OTOMATIS/PENGATURAN TETAP

- **Auto**: untuk kontrol otomatis yang memberikan hasil alami di sebagian besar situasi
- Enam preset tetap yang berbeda untuk sumber cahaya paling umum:

	Daylight	Untuk pengambilan gambar di luar ruangan di bawah sinar matahari
	Cloudy	Untuk pengambilan gambar di luar ruangan saat langit berawan
	Shadow	Untuk pengambilan gambar di luar ruangan dengan subjek utama dalam bayangan
	Tungsten	Untuk pengambilan gambar dalam ruangan dengan cahaya (dominan) lampu pijar
	Flash	Untuk pengambilan gambar dengan unit lampu flash

→ Dalam menu utama, pilih **White Balance**

→ Pilih pengaturan yang diinginkan

PENGATURAN MANUAL DENGAN PENGUKURAN

Gray Card

Opsi pengukuran ini menangkap semua nuansa warna dalam bidang pengukuran dan menghitung nilai abu-abu rata-rata.

→ Dalam menu utama, pilih **White Balance**

→ Pilih  **Gray Card**

- Pada monitor ditampilkan:
 - Gambar berdasarkan keseimbangan putih otomatis
 - Bingkai di tengah gambar

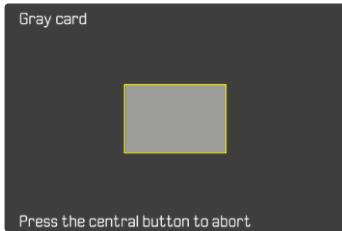

- Sejajarkan bidang pengukuran dengan area abu-abu putih atau netral
- Gambar monitor berubah secara dinamis mengikuti area referensi dalam bingkai.

Untuk melakukan pengukuran

- Ambil gambar
- Pengukuran dilakukan.

Untuk membatalkan pengukuran

- Tekan tombol tengah

Catatan

- Nilai yang ditetapkan dengan cara ini tetap disimpan (yaitu akan digunakan untuk semua gambar berikutnya) hingga pengukuran baru dilakukan atau pengaturan keseimbangan putih lainnya dipilih.

PENGATURAN SUHU WARNA SECARA LANGSUNG

Nilai antara 2500 hingga 10000 K (Kelvin) dapat langsung diatur. Hal ini memberikan jangkauan luas, yang mencakup sebagian besar suhu warna yang dapat muncul pada praktiknya dan di dalam rentangnya, reproduksi warna dapat disesuaikan secara sangat mendetail dengan warna cahaya yang ada dan/atau preferensi pribadi.

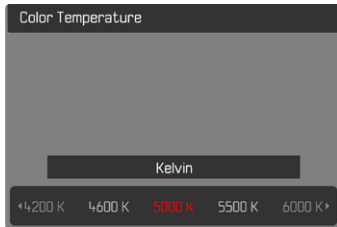

- Dalam menu utama, pilih **White Balance**
- Pilih **Color Temperature**
- Pilih nilai yang diinginkan

METODE PENGUKURAN PENCAHAYAAN

Metode pengukuran pencahayaan berikut dapat dipilih.

Pengaturan pabrik: **Multi-Field**

-  Spot
-  Center-Weighted
-  Multi-Field

- Dalam menu utama, pilih **Exposure Metering**
- Pilih metode pengukuran yang diinginkan (**Spot**, **Center-Weighted**, **Multi-Field**)
 - Metode pengukuran yang diatur ditampilkan di baris atas gambar monitor.

Dalam pengukuran spot, bidang pengukuran dapat dipindahkan:

- Tekan tombol pilihan ke arah yang diinginkan

Catatan

- Informasi pencahayaan (nilai ISO, apertur, kecepatan rana, dan keseimbangan cahaya dengan skala kompensasi pencahayaan) membantu menentukan pengaturan yang diperlukan untuk pencahayaan yang tepat.

SPOT

Metode pengukuran ini hanya terfokus pada area kecil di bagian tengah gambar. Dalam kombinasi metode pengukuran pencahayaan **Spot** dengan metode pengukuran AF **Spot** dan **Field**, penggabungan bidang pengukuran dilakukan. Pengukuran pencahayaan kemudian akan dilakukan pada titik yang ditentukan oleh bidang pengukuran AF, meskipun bidang ini dipindahkan.

CENTER-WEIGHTED

Metode ini memperhitungkan seluruh bidang pandang. Namun, bagian subjek yang diambil di tengah akan lebih menentukan penghitungan nilai pencahayaan daripada area tepi.

MULTI-FIELD

Metode pengukuran ini didasarkan pada pengumpulan beberapa nilai terukur. Nilai terukur dihitung dalam algoritme sesuai dengan situasinya dan menghasilkan nilai pencahayaan yang disesuaikan dengan reproduksi gambar yang tepat dari subjek utama yang diperkerikan.

MODE PENCAHAYAAN

Tersedia empat mode video:

- Program otomatis (**P**)
- Prioritas apertur (**A**)
- Prioritas rana (**S**)
- Pengaturan manual (**M**)

Keempat mode operasi "klasik" ini dipanggil melalui pengaturan yang sesuai pada roda pengatur kecepatan rana dan ring pengatur apertur. Prasyarat untuk penggunaan **P**, **A**, **S**, dan **M** adalah pengaturan yang sesuai terhadap item menu **Scene Mode** (lihat halaman 169). Item menu ini harus diatur ke **P-A-S-M**. Jika mode otomatis penuh **AUTO** ditetapkan, pengaturan ini akan diprioritaskan daripada pengaturan elemen pengoperasian fisik. Roda pengatur kecepatan rana dan ring pengatur apertur menjadi tidak berfungsi.

Catatan

- Hal berikut ini berlaku untuk semua mode pencahayaan: kecepatan rana yang dapat diatur atau yang tersedia untuk pengaturan otomatis bergantung pada kecepatan bingkai yang dipilih (**Video Format / Resolution**, lihat halaman 136).

MEMILIH MODE

Empat mode diaktifkan secara otomatis dengan kombinasi pengaturan berikut:

	Pengaturan pada roda pengatur kecepatan rana	Pengaturan pada ring pengatur apertur
P	A	A
A	A	pengaturan manual (bukan A)
S	pengaturan manual (bukan A)	A
M	pengaturan manual (bukan A)	pengaturan manual (bukan A)

- Dalam menu utama, pilih **Scene Mode**
- Pilih **P-A-S-M**
- Atur roda pengatur kecepatan rana ke posisi yang sesuai
- Atur ring pengatur apertur ke posisi yang sesuai

PENGATURAN PENCAHAYAAN OTOMATIS PENUH - P

MODE PROGRAM OTOMATIS – P

Program otomatis memberikan pengambilan foto yang sepenuhnya otomatis dan cepat. Pencahayaan dapat dikontrol dengan pengaturan otomatis kecepatan rana dan apertur.

- Dalam menu utama, pilih **Scene Mode**
- Pilih **P-A-S-M**
- Atur roda pengatur kecepatan rana ke posisi **A**
- Atur ring pengatur apertur ke posisi **A**
- Ketuk tombol rana dan tahan
 - Informasi pencahayaan ditampilkan di tepi bawah layar. Hal ini berisi pasangan nilai yang diatur secara otomatis dari pengaturan apertur dan kecepatan rana.
 - Semua indikator yang terlihat lainnya di panel informasi disembunyikan.
- Ambil gambar atau
- Sesuaikan pasangan nilai yang secara otomatis diatur (Shift program)

MENGUBAH KOMBINASI KECEPATAN RANA-APERTUR STANDAR (SHIFT)

Perubahan nilai standar dengan fungsi shift memungkinkan penggabungan antara kepastian dan kecepatan kontrol pencahayaan yang sepenuhnya otomatis dengan kemampuan untuk setiap saat menyesuaikan kombinasi kecepatan rana/apertur yang dipilih oleh kamera menurut preferensi Anda. Pencahayaan total, yakni kecerahan gambar tetap tidak berubah. Kecepatan rana yang lebih cepat cocok misalnya untuk gambar olahraga, sedangkan kecepatan rana yang lebih lambat menghadirkan kedalaman ketajaman yang lebih besar, misalnya untuk gambar lanskap.

- Putar thumb wheel ke kiri/kanan (kanan = kedalaman bidang lebih besar dengan kecepatan rana lebih rendah, kiri = kecepatan rana lebih tinggi dengan kedalaman bidang lebih kecil)
- Pasangan nilai yang diubah ditandai dengan bintang di sebelah .

Catatan

- Untuk memastikan pencahayaan yang sesuai, kisaran pengaturan akan dibatasi.

PENGATURAN PENCAHAYAAN SEMI-OTOMATIS - A/S

PRIORITAS APERTUR – A

Prioritas apertur akan mengontrol pencahayaan secara otomatis berdasarkan apertur yang sebelumnya dipilih secara manual. Oleh karena itu, prioritas apertur sangat sesuai untuk pengambilan gambar di mana kedalaman bidang merupakan unsur yang penting untuk komposisi gambar.

Dengan nilai apertur kecil yang sesuai, area kedalaman ketajaman dapat berkurang. Hal ini memungkinkan area yang terfokus lebih menonjol dibandingkan latar belakang yang tidak terfokus. Sebaliknya, area kedalaman ketajaman dapat bertambah dengan nilai apertur yang lebih besar. Ini berguna jika Anda ingin memfokuskan semuanya dari latar depan hingga latar belakang.

Pengaturan apertur yang dipilih dijaga konstan selama pengambilan gambar.

- Dalam menu utama, pilih **Scene Mode**
- Pilih **P-A-S-M**
- Atur roda pengatur kecepatan rana ke posisi **A**
- Atur nilai apertur yang diinginkan
- Mulai pengambilan gambar

MODE PRIORITAS RANA - S

Prioritas rana akan mengontrol pencahayaan secara otomatis berdasarkan kecepatan rana yang sebelumnya dipilih secara manual. Pengaturan kecepatan rana yang dipilih dijaga konstan selama pengambilan gambar.

- Dalam menu utama, pilih **Scene Mode**
- Pilih **P-A-S-M**
- Atur ring pengatur apertur ke posisi **A**
- Atur kecepatan rana yang diinginkan
 - dengan roda pengatur kecepatan rana: pada keseluruhan tingkat
 - dengan roda ibu jari: pengaturan halus dalam 1/3 tingkat
- Mulai pengambilan gambar

Catatan



- Penyesuaian halus juga dapat dilakukan melalui layar status. Bergantung pada fungsi yang dialokasikan ke roda ibu jari (lihat halaman 55), penyesuaian ini mungkin hanya dapat dilakukan melalui layar status.

PENGATURAN PENCAHAYAAN MANUAL - M

Pengaturan manual kecepatan rana dan apertur membantu:

- untuk menjaga pengaturan pencahayaan tetap konstan di antara pengambilan gambar yang berbeda-beda
 - untuk menjaga pengaturan pencahayaan tetap konstan selama pengambilan gambar, terutama dengan nilai ISO tetap
- Dalam menu utama, pilih **Scene Mode**
 - Pilih **P-A-S-M**
 - Atur pencahayaan yang diinginkan secara manual (dengan roda pengatur kecepatan rana dan ring pengatur apertur lensa)
 - Kompensasi pencahayaan dilakukan menggunakan skala keseimbangan cahaya.
 - Mulai pengambilan gambar

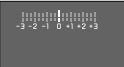
Indikator keseimbangan cahaya:

	Pencahayaan yang tepat
	Kekurangan pencahayaan atau kelebihan pencahayaan sesuai tingkat yang ditampilkan
	Kekurangan pencahayaan atau kelebihan pencahayaan sebesar lebih dari 3 EV

Catatan

- Dial pengatur kecepatan rana harus terkunci pada salah satu tanda kecepatan rana yang digrafi.

MENGATUR KECEPATAN RANA

Pengaturan kecepatan rana dilakukan dalam dua langkah.

1. dengan roda pengatur kecepatan rana: pada keseluruhan tingkat
2. dengan roda ibu jari: pengaturan halus dalam 1/3 tingkat

CONTOH PENGATURAN HALUS KECEPATAN RANA

- Atur kecepatan rana 1/125 detik + putar roda ibu jari satu tingkat kunci ke kiri = 1/100 detik
- Atur kecepatan rana 1/500 detik + putar roda ibu jari dua tingkat kunci ke kanan = 1/640 detik

Catatan

- Penyesuaian halus juga dapat dilakukan melalui layar status. Bergantung pada fungsi yang dialokasikan ke roda ibu jari (lihat halaman 55), penyesuaian ini mungkin hanya dapat dilakukan melalui layar status.
- Kecepatan rana maksimum yang dapat dipilih dibatasi oleh kecepatan bingkai yang diatur ([Video Resolution](#)).

KOMPENSASI PENCAHAYAAN

Pengukur pencahayaan dikalibrasi ke nilai abu-abu rata-rata yang kecerahannya sesuai dengan subjek normal, yaitu subjek fotografi rata-rata. Detail subjek yang sesuai tidak memenuhi persyaratan ini, maka dapat dibuat untuk kompensasi pencahayaan yang tepat. Terutama untuk beberapa pengambilan gambar berturut-turut, misalnya jika karena alasan tertentu, pencahayaan yang tepat atau luas diinginkan untuk suatu rangkaian pengambilan gambar, maka kompensasi pencahayaan memiliki fungsi yang sangat bermanfaat: kompensasi pencahayaan diatur sekali, dan berbeda dengan penyimpanan nilai pengukuran, kompensasi pencahayaan akan berlaku hingga diatur ulang. Nilai kompensasi pencahayaan dapat diatur dalam kisaran ± 3 EV pada tingkat 1/3 EV (EV: Exposure Value = nilai pencahayaan).

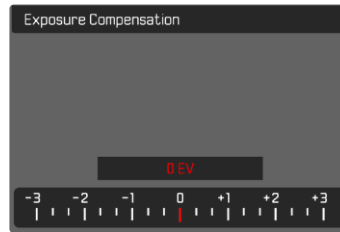

- A** Nilai kompensasi yang diatur (ditandai dengan 0 = dimatikan)

Melalui kontrol roda ibu jari

- Dalam menu utama, pilih **Thumb Wheel**
- Pilih **Exposure Compensation**
- Atur nilai yang diinginkan dengan roda ibu jari

Melalui kontrol menu

- Dalam menu utama, pilih **Exposure Compensation**
 - Pada monitor ditampilkan skala sebagai submenu.
- Tetapkan nilai yang diinginkan pada skala
 - Nilai yang ditetapkan akan ditampilkan pada skala.

Catatan

- Selama pengaturan, Anda dapat mengamati efeknya di gambar monitor yang menjadi lebih gelap atau lebih terang.
- Hal berikut ini berlaku untuk nilai kompensasi yang diatur, terlepas dari nilai kompensasi yang sebelumnya dimasukkan: Nilai kompensasi akan tetap berlaku hingga direset secara manual ke 0, meskipun kamera dimatikan dan dihidupkan kembali.
- Kompensasi pencahayaan yang diatur ditampilkan dengan tanda pada skala kompensasi pencahayaan di baris bawah.

JENIS PENGAMBILAN GAMBAR KHUSUS

PEREKAMAN FILM OTOMATIS PENUH

Dalam mode video otomatis penuh, pencahayaan akan dikontrol oleh kamera, sama seperti pengambilan gambar dengan mode program otomatis (P). Selain itu, semua faktor lain yang relevan dengan pencahayaan, seperti nilai ISO dan pengukuran pencahayaan, juga akan dikontrol secara otomatis.

- Dalam menu utama, pilih **Scene Mode**
- Pilih **AUTO**

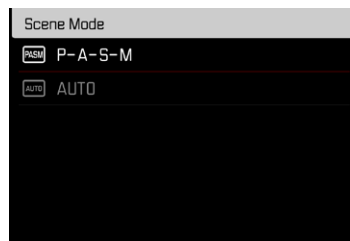

Catatan

- Program yang dipilih tetap diaktifkan hingga program lain dipilih, bahkan setelah kamera dimatikan.
- Saat mengubah mode (foto/video), item menu Scene Mode akan diatur ke **P-A-S-M**.
- Fungsi shift program, serta beberapa item menu tidak tersedia.
- Roda pengatur kecepatan rana dan ring pengatur aperture tidak berfungsi.

MODE PEMUTARAN (VIDEO)

Mode pemutaran digunakan untuk menampilkan dan mengelola gambar yang disimpan. Peralihan antara mode pengambilan gambar dan pemutaran serta sebagian besar tindakan di sana dapat dilakukan dengan kontrol gerakan atau tombol. Untuk informasi lebih lanjut tentang gerakan yang tersedia, lihat halaman 41.

Catatan

- Dalam mode pemutaran, gambar tidak secara otomatis dirotasi agar selalu muncul memenuhi seluruh permukaan monitor.
- File yang tidak dibuat dengan kamera ini mungkin tidak dapat diputar dengan kamera ini.
- Dalam beberapa kasus, gambar monitor tidak memiliki kualitas yang biasa, atau monitor tetap hitam dan hanya menampilkan nama file.
- Anda juga dapat beralih dari mode pemutaran ke mode pengambilan gambar kapan saja dengan mengetuk tombol rana.
- Perekaman video tidak dapat diperbesar.

ELEMEN PENGOPERASIAN DALAM MODE PEMUTARAN

ELEMEN PENGOPERASIAN PADA KAMERA

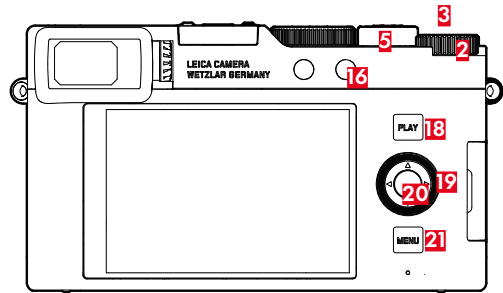

- | | | | |
|-----------|----------------------|-----------|--------------------|
| 2 | Thumb wheel | 20 | Tombol tengah |
| 3 | Tombol roda ibu jari | 19 | Tombol pilihan |
| 16 | Tombol fungsi | 21 | Tombol MENU |
| 18 | Tombol PLAY | 5 | Tuas zoom |

AKSES LANGSUNG DALAM MODE PEMUTARAN

Tombol fungsi juga dapat dialokasikan dengan fungsi tertentu satu per satu dalam mode pemutaran.

Dalam pengaturan pabrik, tombol fungsi dialokasikan dengan fungsi berikut.

Tombol	Fungsi
Tombol roda ibu jari	Magnification
Tombol fungsi 16	Delete Single
Tombol roda ibu jari 3	Menandai gambar (Rate / Unrate)
Tombol tengah	Toggle Info Levels

Penjelasan di bagian berikut ini didasarkan pada pengaturan pabrik.

Catatan

- Fungsi yang ditetapkan tidak bergantung pada tampilan saat ini. Misalnya, ikhtisar penghapusan juga dapat dibuka secara langsung di tampilan layar penuh.
- Fungsi yang dialokasikan tidak akan tersedia jika tombol fungsi mengontrol sebuah elemen pengoperasian di monitor (misalnya di layar penghapusan).

ELEMEN PENGOPERASIAN PADA MONITOR

Elemen pengoperasian pada monitor biasanya dapat dioperasikan secara intuitif dengan kontrol sentuh. Namun, elemen pengoperasian tersebut sering kali dapat dipilih dengan menekan salah satu dari tiga tombol di sebelah kanan monitor. Jika elemen pengoperasian tersebut muncul di header, simbol di sebelah kontrol akan menunjukkan tombol yang sesuai. Jika muncul di tepi monitor, elemen pengoperasian tersebut diposisikan tepat di sebelah tombol yang sesuai.

Misalnya, simbol kembali  dapat dipilih dengan dua cara:

- Tekan singkat secara langsung pada simbol "kembali"
- Tekan tombol yang sesuai (tombol paling atas = tombol **PLAY**)

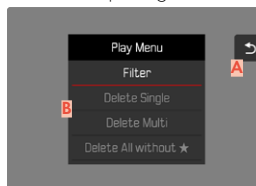

A Elemen pengoperasian "kembali"

B Elemen pengoperasian "hapus"

MEMULAI/KELUAR DARI MODE PEMUTARAN

Melalui kontrol sentuh

→ Geser ke atas/bawah

Pengambilan gambar



Pemutaran

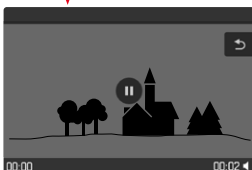

Melalui kontrol tombol

→ Tekan tombol **PLAY**

- Gambar yang terakhir diambil akan muncul di monitor.
- Jika tidak ada file (yang dapat ditampilkan) pada kartu memori yang dimasukkan, pesan akan muncul: **No valid picture to play.**
- Bergantung pada tampilan saat ini, tombol **PLAY** memiliki fungsi yang berbeda-beda:

Situasi awal	Setelah menekan tombol PLAY
Tampilan layar penuh satu gambar	Mode pengambilan gambar
Tampilan sejumlah gambar yang lebih kecil	Tampilan layar penuh untuk gambar

MEMILIH/MENGGULIR GAMBAR

Gambar disusun dalam barisan horizontal imajiner. Pengurutan dilakukan hanya secara kronologis. Jika salah satu ujung rangkaian gambar tercapai saat menggulir, layar akan melompat ke ujung lainnya. Dengan demikian, semua gambar dapat dicapai di kedua arah.

SINGLE

Melalui kontrol sentuh

→ Geser ke kiri/kanan

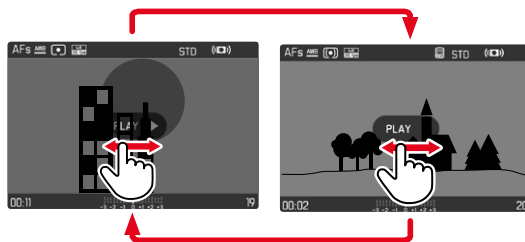

Melalui kontrol tombol

→ Tekan tombol pilihan ke kiri/ke kanan atau putar thumb wheel

KONTINU

- Geser ke kiri/kanan dan tahan jari di tepi layar
 - Gambar berikut akan melintas dengan stabil.

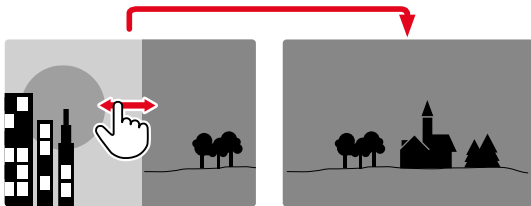

INDIKATOR INFO DALAM MODE PEMUTARAN

Perekaman video selalu ditampilkan dengan baris atas dan baris bawah serta **PLAY ▶**. Tidak ada indikator bantu lain yang ditampilkan.



Semua informasi akan disembunyikan selama pemutaran rekaman video.

MENAMPILKAN BEBERAPA GAMBAR SECARA BERSAMAAN

Untuk gambaran umum yang lebih baik atau untuk dapat menemukan gambar yang dicari dengan lebih mudah, beberapa gambar yang lebih kecil dapat ditampilkan secara bersamaan dalam tampilan ikhtisar. Tersedia tampilan ikhtisar dengan 12 dan 30 gambar.

TAMPILAN IKHTISAR

Melalui kontrol sentuh

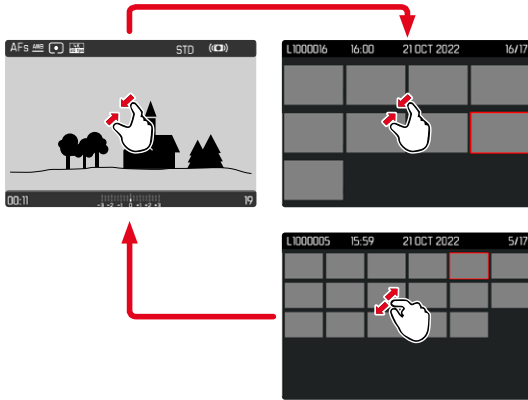

→ Satukan

- Tampilan berubah ke tampilan 12 gambar, lalu ke tampilan 30 gambar.

Untuk melihat gambar lainnya

→ Geser ke atas/bawah

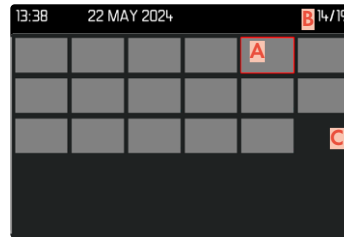
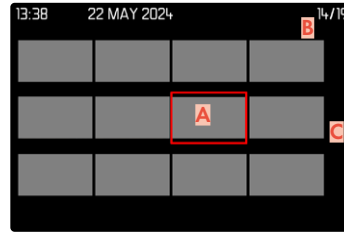

- A** Gambar yang dipilih saat ini
- B** Jumlah gambar yang dipilih saat ini
- C** Panel gulir

Gambar saat ini ditunjukkan oleh bingkai merah dan dapat dipilih untuk diamati.

Untuk menavigasi di antara beberapa gambar

→ Tekan tombol pilihan ke arah yang diinginkan

Untuk melihat gambar dalam ukuran normal

Melalui kontrol sentuh

→ Ketuk gambar yang diinginkan

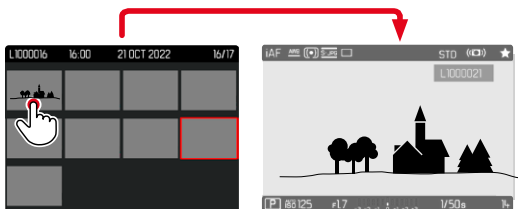

Melalui kontrol tombol

→ Putar tuas zoom ke kanan

atau

→ Tekan tombol tengah

MENANDAI/MENILAI GAMBAR

Anda dapat menandai setiap gambar sebagai favorit untuk membantu Anda menemukannya dengan lebih cepat atau untuk memudahkan penghapusan beberapa gambar nanti. Penandaan dapat dilakukan baik dalam tampilan normal maupun dalam tampilan ikhtisar.

Untuk menandai gambar

→ Tekan tombol roda ibu jari

- Gambar ditandai dengan .
- Ketika dilihat dalam ukuran normal, simbol muncul di baris atas di paling kanan, sedangkan dalam tampilan ikhtisar, simbol muncul di sudut kiri atas gambar yang diperkecil.

Untuk membatalkan penandaan

→ Tekan tombol roda ibu jari

- Tanda akan hilang.

MENGHAPUS GAMBAR

Untuk penghapusan gambar, terdapat berbagai pilihan:

- menghapus masing-masing gambar
- menghapus beberapa gambar
- menghapus semua gambar yang tidak ditandai/ tidak dinilai

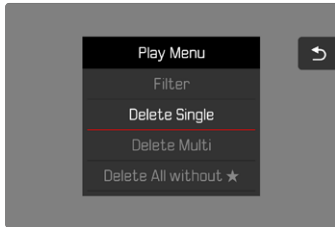

Penting

- Setelah dihapus, gambar tidak dapat dipanggil kembali.

MENGHAPUS MASING-MASING GAMBAR

- Tekan tombol fungsi **(i6)**
 - Layar penghapusan akan muncul.

atau

- Tekan tombol **MENU**
- Dalam menu peninjauan, pilih **Delete Single**
 - Layar penghapusan akan muncul.
 - LED akan berkedip selama proses penghapusan. Hal ini mungkin memerlukan beberapa waktu.
 - Setelahnya, gambar berikutnya akan muncul. Jika tidak ada gambar lain yang disimpan di kartu, muncul pesan: **No valid picture to play.**



Untuk membatalkan penghapusan dan kembali ke mode pemutaran normal

- Pilih simbol kembali ↶
(tekan singkat secara langsung pada simbol atau tekan tombol **PLAY**)

Catatan

- Layar penghapusan hanya dapat dibuka dari tampilan ikhtisar dengan menekan tombol **MENU** karena fungsi menu **Delete** dalam menu peninjauan tidak tersedia dalam konteks ini.
- Bahkan saat layar Hapus aktif, fungsi "gulir" dan "perbesar" selalu tersedia.

MENGHAPUS BEBERAPA GAMBAR

Dalam ikhtisar penghapusan dengan dua belas gambar yang lebih kecil, beberapa gambar dapat ditandai lalu dihapus sekaligus.

Untuk melakukannya, terdapat dua cara.

- Putar tuas zoom ke kiri
 - Tampilan ikhtisar muncul.
- Tekan tombol **MENU**
- Dalam menu pemutaran, pilih **Delete Multi**
 - Ikhtisar penghapusan muncul.

atau

- Tekan tombol **MENU**
- Dalam menu pemutaran, pilih **Delete**
 - Layar penghapusan akan muncul.

Banyak gambar dapat dipilih dalam tampilan ini.

Untuk memilih gambar yang akan dihapus

- Pilih gambar yang diinginkan
- Tekan tombol tengah

atau

- Ketuk gambar yang diinginkan
 - Gambar yang dipilih untuk dihapus ditandai dengan simbol hapus merah .

Untuk menghapus gambar yang dipilih

- Pilih simbol hapus 
(tekan singkat secara langsung pada simbol atau tekan tombol tengah)
 - Pertanyaan **Do you want to delete all marked files?** muncul.
- Pilih **Yes**

Untuk membatalkan penghapusan dan kembali ke mode pemutaran normal

- Pilih simbol kembali 
(tekan singkat secara langsung pada simbol atau tekan tombol **PLAY**)

MENGHAPUS GAMBAR YANG TIDAK DINILAI

- Tekan tombol **MENU**
- Dalam menu pemutaran, pilih **Delete All without**

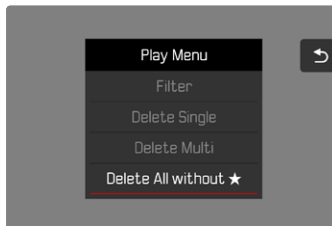

- Pertanyaan **Do you really want to delete ALL files without ?** muncul.
- Pilih **Yes**
 - Selama penghapusan, LED berkedip. Hal ini mungkin memerlukan beberapa waktu. Gambar yang ditandai berikutnya kemudian akan muncul. Jika tidak ada gambar lain yang disimpan di kartu, muncul pesan **No valid picture to play**

PEMUTARAN VIDEO

Jika rekaman video dipilih dalam mode pemutaran,

PLAY ▶ akan muncul di monitor.



MEMULAI PEMUTARAN

→ Tekan tombol tengah

atau

→ Ketuk **PLAY** ▶

MEMBUKA ELEMEN KONTROL

Elemen kontrol ditampilkan ketika pemutaran dihentikan.

Melalui kontrol sentuh

→ Ketuk di mana saja pada monitor

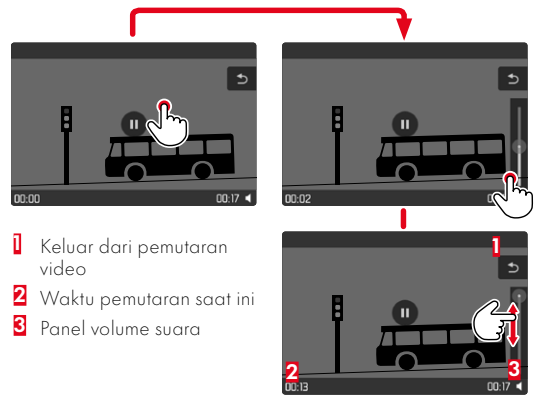

1 Keluar dari pemutaran video

2 Waktu pemutaran saat ini

3 Panel volume suara

Melalui kontrol tombol

→ Tekan tombol tengah

Catatan

- Elemen kontrol akan padam setelah sekitar 3 detik. Ketuk monitor atau tekan tombol untuk menampilkannya lagi.

MENJEDA PEMUTARAN

- Ketuk di mana saja pada monitor
atau
- Tekan tombol tengah

MELANJUTKAN PEMUTARAN

Melalui kontrol sentuh

Selama elemen kontrol terlihat:

- Ketuk di mana saja pada monitor

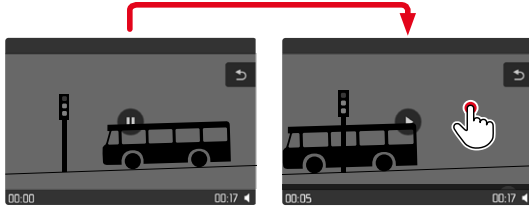

Melalui kontrol tombol

Selama elemen kontrol terlihat:

- Tekan tombol tengah

MENGAKHIRI PEMUTARAN

Melalui kontrol sentuh

Selama elemen kontrol terlihat:

- Ketuk kembali simbol ↶

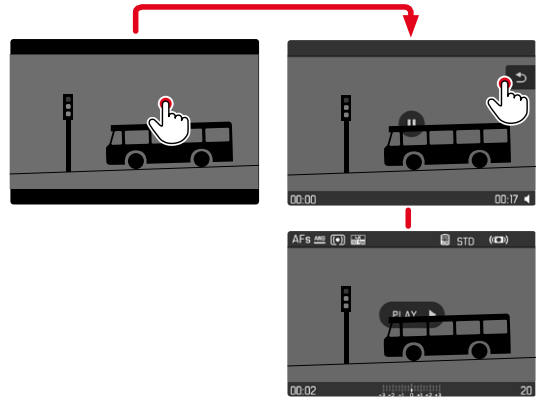

Melalui kontrol tombol

- Tekan tombol **PLAY**

MENGATUR VOLUME SUARA

Melalui kontrol sentuh

Selama elemen kontrol terlihat:

- Ketuk simbol volume
- Tekan singkat panel volume suara di posisi yang diinginkan

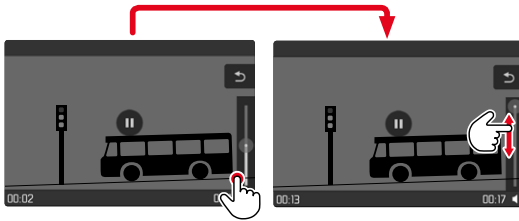

Melalui kontrol tombol

- Tekan tombol pilihan ke atas/ke bawah
 - Panel volume suara akan muncul.
- Tekan tombol pilihan ke atas (lebih kencang) atau ke bawah (lebih pelan)

Catatan

- Jika posisi terbawah pada panel tercapai, pemutaran suara akan dimatikan dan simbol volume suara berubah menjadi 

FUNGSI LAINNYA

Pengaturan yang dijelaskan dalam bab ini sama-sama berlaku untuk operasi foto dan video. Karenanya pengaturan tersebut juga tersedia di menu foto dan video (lihat bab "Pengoperasian kamera" di bagian "Kontrol menu"). Jika pengaturan dilakukan dalam satu mode, pengaturan ini juga berlaku untuk mode lainnya.

MENGATUR ULANG KAMERA KE PENGATURAN PABRIK

Dengan fungsi ini, Anda dapat mengatur ulang semua pengaturan menu individual yang dibuat ke setiap pengaturan pabrik secara sekaligus. Profil pengguna, pengaturan Wi-Fi dan Bluetooth, serta penomoran gambar dapat dicekualikan secara terpisah dari pengaturan ulang tersebut.

- Dalam menu utama, pilih **Reset Camera**
 - Pertanyaan **Do you want to reset the camera settings?** muncul.
- Konfirmasikan pemulihan pengaturan dasar (**Yes**)/tolak (**No**)
 - Jika memilih **No**, pengaturan ulang dibatalkan dan tampilan kembali ke menu utama. Jika Anda mengonfirmasi dengan **Yes**, beberapa pertanyaan lanjutan akan diberikan untuk pengaturan opsional yang dapat diatur ulang.
- Konfirmasikan pengaturan ulang Wi-Fi dan Bluetooth (**Yes**)/tolak (**No**)
- Konfirmasikan pengaturan ulang profil pengguna (**Yes**)/tolak (**No**)
- Konfirmasikan (**Yes**)/tolak (**No**) pengaturan ulang penomoran gambar
 - Petunjuk **Please restart the camera** muncul. Please Restart the Camera
- Nonaktifkan dan aktifkan kamera

Catatan

- Setelah pengaturan ulang, tanggal & waktu serta bahasa harus diatur kembali. Pertanyaan yang sesuai akan muncul.
- Pengaturan ulang penomoran gambar dapat dilakukan secara terpisah di item menu **Reset Image Numbering** (lihat halaman 186).

PEMBARUAN FIRMWARE

Leica terus berupaya mengembangkan dan mengoptimalkan kamera Anda secara lebih lanjut. Karena banyak fungsi kamera yang sepenuhnya dikontrol perangkat lunak, peningkatan dan penyempurnaan keseluruhan fungsi dapat diinstal ke kamera Anda. Untuk tujuan ini, Leica terkadang menawarkan pembaruan firmware yang dapat Anda unduh dari situs web kami dari waktu ke waktu.

Jika kamera telah didaftarkan, Leica akan memberitahukan pembaruan terkini kepada Anda. Pengguna Leica FOTOS juga secara otomatis akan diberi tahu tentang pembaruan firmware untuk kamera Leica mereka.

Pembaruan firmware dapat diinstal dengan dua cara berbeda.

- secara praktis melalui aplikasi Leica FOTOS (lihat halaman 190)
- secara langsung dari menu kamera

Untuk mengetahui versi firmware yang diinstal

- Dalam menu utama, pilih **Camera Information**
 - Di samping item menu **Firmware**, versi firmware saat ini akan ditampilkan.

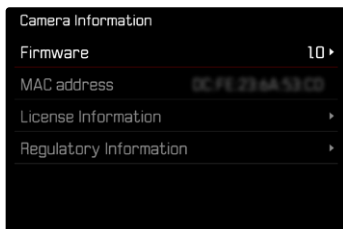

Informasi lebih lanjut tentang pendaftaran, pembaruan firmware, atau unduhannya untuk kamera Anda dan, jika perlu, perubahan dan penambahan pada penjelasan panduan ini dapat ditemukan di "Area Pelanggan" di:

<https://club.leica-camera.com>

MELAKUKAN PEMBARUAN FIRMWARE

Jika pembaruan firmware yang sedang berjalan dihentikan, kerusakan permanen yang parah dapat terjadi pada perlengkapan Anda!

Oleh karena itu, perhatikan informasi berikut dengan cermat selama pembaruan firmware:

- Jangan mematikan kamera!
- Jangan mengeluarkan kartu memori!
- Jangan mengeluarkan baterai!

Catatan

- Jika baterai tidak terisi penuh, pesan peringatan akan muncul. Dalam hal ini, isi baterai terlebih dahulu dan ulangi prosedur yang dijelaskan di atas.
- Di submenu **Camera Information** berisi tanda dan nomor persetujuan perangkat tambahan dan negara tertentu.

PERSIAPAN

- Isi daya baterai dan masukkan
- Jika ada, hapus semua file firmware dari kartu memori
 - Sebaiknya cadangkan semua gambar di kartu memori, lalu format kartu memori di kamera. (Perhatian: data akan hilang! Jika kartu memori diformat, semua data yang tersedia di dalamnya akan dihapus.)
- Unduh firmware terbaru
- Simpan ke kartu memori
 - File firmware harus disimpan di folder teratas dalam kartu memori (bukan di subfolder).
- Masukkan kartu memori ke kamera
- Hidupkan kamera

MEMPERBARUI FIRMWARE KAMERA

- Lakukan persiapan
- Dalam menu utama, pilih **Camera Information**
- Pilih **Firmware**
- Pilih **Firmware Update**
 - Pertanyaan dengan informasi tentang pembaruan muncul.
 - Pertanyaan **Save profiles on SD Card?** muncul.
- Pilih **Yes/No**
 - Pembaruan dimulai secara otomatis.
 - Selama prosesnya, LED status akan berkedip.
 - Setelah berhasil diselesaikan, pesan yang sesuai akan muncul dengan permintaan untuk melakukan pengaktifan ulang.
- Nonaktifkan dan aktifkan kamera

Catatan

- Setelah pengaktifan ulang, tanggal & waktu serta bahasa akan diatur ulang. Pertanyaan yang sesuai akan muncul.
- Jika pembaruan dimuat melalui Leica FOTOS, pengaturan ini akan diterapkan secara otomatis.

LEICA FOTOS

Kamera dapat dikontrol dari jauh menggunakan smart-phone/tablet. Untuk itu, aplikasi "Leica FOTOS" harus diinstal terlebih dulu di perangkat seluler. Selain itu, Leica FOTOS menawarkan berbagai fungsi berguna lainnya:

- Geotagging untuk gambar (lihat halaman 75)
- Transfer file
- Penginstalan pembaruan firmware
- Timer otomatis dengan waktu tunda yang dapat dipilih melalui remote control, misalnya untuk foto grup

Daftar fungsi yang tersedia serta petunjuk pengoperasian terdapat di Leica FOTOS. Baca juga pemberitahuan hukum di halaman 7.

→ Pindai kode QR berikut dengan perangkat seluler



atau

→ Instal aplikasi tersebut di Apple App Store™/Google Play Store™

KONEKSI (Pengguna iPhone)

MENYAMBUNGGAN DENGAN PERANGKAT SELULER PERTAMA KALI

Saat membuat koneksi pertama ke perangkat seluler, Anda harus melakukan pairing antara kamera dan perangkat seluler.

MELALUI MENU

Jika wizard sambungan tidak digunakan atau perangkat seluler lain akan dihubungkan, pengaturan yang sama juga selalu tersedia melalui item menu **Leica FOTOS**.

DI KAMERA

- Dalam menu utama, pilih **Leica FOTOS**
- Pilih **Pairing**

PADA PERANGKAT SELULER

- Aktifkan Leica FOTOS
- Pilih "Add Camera"
- Pilih model kamera
- Pilih "Scan the QR code"
- Pindai kode QR
 - Sambungan dibuat. Hal ini mungkin memerlukan beberapa waktu.
 - Setelah sambungan berhasil, LED status menyala sebentar dan kamera menampilkan pesan yang sesuai.

Catatan

- Proses pairing dapat berlangsung beberapa menit.
- Pairing hanya perlu dilakukan sekali untuk setiap perangkat seluler. Perangkat ditambahkan ke daftar perangkat yang dikenal.

MENYAMBUNGGAN KE PERANGKAT YANG DIKENAL

DI KAMERA

- Dalam menu utama, pilih **Leica FOTOS**
- Pilih **Pairing**

PADA PERANGKAT SELULER

- Aktifkan Leica FOTOS
- Pilih model kamera
- Konfirmasikan pertanyaan
 - Kamera secara otomatis tersambung ke perangkat seluler.

KONEKSI (Pengguna Android)

MENYAMBUNGGAN DENGAN PERANGKAT SELULER PERTAMA KALI

Sambungan dilakukan melalui WLAN. Saat membuat koneksi pertama ke perangkat seluler, Anda harus melakukan pairing antara kamera dan perangkat seluler.

MELALUI MENU

Jika wizard sambungan tidak digunakan atau perangkat seluler lain akan dihubungkan, pengaturan yang sama juga selalu tersedia melalui item menu **Leica FOTOS**.

DI KAMERA

- Dalam menu utama, pilih **Leica FOTOS**
- Pilih **Pairing**
- Tunggu hingga kode QR muncul di monitor

PADA PERANGKAT SELULER

- Aktifkan Leica FOTOS
- Pilih "Add Camera"
- Pilih model kamera
 - Sambungan dibuat. Hal ini mungkin memerlukan beberapa waktu.
 - Setelah sambungan berhasil, LED status menyala sebentar dan kamera menampilkan pesan yang sesuai.

Catatan

- Proses pairing dapat berlangsung beberapa menit.
- Pairing hanya perlu dilakukan sekali untuk setiap perangkat seluler. Perangkat ditambahkan ke daftar perangkat yang dikenal.

MENYAMBUNGAN KE PERANGKAT YANG DIKENAL

DI KAMERA

→ Dalam menu utama, pilih **Leica FOTOS**

→ Pilih **Pairing**

PADA PERANGKAT SELULER

→ Aktifkan Leica FOTOS

→ Pilih model kamera

→ Konfirmasikan pertanyaan

- Kamera secara otomatis tersambung ke perangkat seluler.

MELAKUKAN PEMBARUAN FIRMWARE

Jika pembaruan firmware yang sedang berjalan dihentikan, kerusakan permanen yang parah dapat terjadi pada perlengkapan Anda!

Oleh karena itu, perhatikan informasi berikut dengan cermat selama pembaruan firmware:

- Jangan mematikan kamera!
- Jangan mengeluarkan kartu memori!
- Jangan mengeluarkan baterai!
- Jangan melepaskan lensa!

Leica FOTOS akan memberi tahu Anda saat pembaruan firmware tersedia untuk kamera Leica Anda.

→ Ikuti petunjuk di aplikasi Leica FOTOS

Catatan

- Jika baterai tidak terisi penuh, pesan peringatan akan muncul. Dalam hal ini, isi baterai terlebih dahulu dan ulangi prosedur yang dijelaskan di atas.
- Sebagai alternatif, pembaruan firmware juga dapat diinstal melalui menu kamera (lihat halaman 187).

PERAWATAN/PENYIMPANAN

Jika Anda tidak menggunakan kamera dalam jangka waktu yang lama, sebaiknya:

- Matikan kamera
- Mengeluarkan kartu memori
- Lepaskan baterai (setelah sekitar 2 bulan, tanggal dan waktu yang dimasukkan akan hilang)

BODI KAMERA

- Jagalah kebersihan perlengkapan Anda karena setiap kotoran adalah tempat berkembangnya mikroorganisme.
- Bersihkan kamera hanya menggunakan kain kering yang lembut. Kotoran yang lengket harus dibasahi terlebih dahulu dengan deterjen cair yang sangat encer, lalu dilap dengan kain yang kering.
- Jika percikan air garam mengenai kamera, basahi kain yang lembut dengan air keran, peras secara menyeluruh, lalu gunakan untuk menyeka kamera. Kemudian, seka kamera menggunakan kain kering.
- Untuk menghilangkan noda dan sidik jari, kamera harus dibersihkan menggunakan kain bersih yang bebas serat. Kotoran pada sudut bodi kamera yang sulit dijangkau dapat dihilangkan menggunakan sikat kecil. Namun, lapisan tipis rana tidak boleh tersentuh.
- Sebaiknya simpan kamera dalam wadah tertutup dan berbantalan agar kamera terhindar dari kerusakan dan terlindung dari debu.
- Simpan kamera di tempat yang kering dan memiliki ventilasi yang memadai dan terlindung dari suhu dan kelembapan tinggi. Bila kamera digunakan di lingkungan yang lembap, kamera harus bebas dari kelembapan sebelum disimpan.
- Untuk mencegah pertumbuhan jamur, jangan simpan kamera dalam tas berbahan kulit dalam waktu lama.

- Tas foto yang basah selama penggunaan harus dikosongkan untuk mencegah kerusakan pada peralatan Anda yang disebabkan oleh kelembapan dan timbulnya residu bahan penyamak kulit yang dilepaskan.
- Semua bantalan yang bergerak secara mekanis dan permukaan geser kamera telah dilumasi. Jika kamera lama tidak digunakan, rana kamera harus dipicu beberapa kali setiap tiga bulan untuk mencegah perekatan pada titik pelumasan. Sebaiknya lakukan penyesuaian dan gunakan semua kontrol lainnya berulang kali.
- Selama penggunaan pada iklim tropis yang panas dan lembap, peralatan kamera harus sering dijemur di bawah sinar matahari dan terkena udara sebanyak mungkin untuk melindungi dari pertumbuhan jamur. Penyimpanan dalam wadah atau tas tertutup hanya disarankan jika bahan pengering seperti silika gel digunakan.

LENSA

- Debu di lensa luar biasanya dapat dibersihkan menggunakan sikat lembut. Namun, jika ada kotoran yang lebih bandel, maka bagian lensa tersebut dapat dengan hati-hati dibersihkan menggunakan kain lembut yang sangat bersih dan bebas dari benda asing dalam gerakan melingkar dari dalam ke arah luar. Sebaiknya gunakan kain serat mikro untuk tujuan ini, yang tersedia di toko khusus kamera dan kacamata dan yang disimpan dalam wadah pelindung. Kain tersebut dapat dicuci pada suhu hingga 40°C; jangan gunakan pelembut atau jangan setrika kain tersebut. Kain pembersih kacamata yang dibasahi dengan zat kimia tidak boleh digunakan karena dapat merusak kaca lensa.
- Gunakan filter UVA transparan untuk perlindungan lensa depan yang optimal dalam kondisi pengambilan gambar yang tidak mendukung (misalnya pasir, percikan air asin). Namun, harus diingat bahwa filter

tersebut sebagaimana filter lainnya dapat menyebabkan pantulan yang tidak diinginkan dalam kondisi cahaya belakang dan kontras yang tinggi.

- Penutup lensa juga akan melindungi lensa dari hujan dan sidik jari yang tidak disengaja.
- Semua bantalan yang bergerak secara mekanis dan permukaan geser lensa telah dilumasi. Jika lensa tidak digunakan untuk waktu yang lama, ring pengatur jarak dan ring pengatur apertur harus digerakkan dari waktu ke waktu untuk mencegah perekatan titik pelumas.

- Sebaiknya kartu memori diformat sesekali karena fragmentasi yang terjadi saat penghapusan dapat memblokir beberapa kapasitas memori.

JENDELA BIDIK/MONITOR

- Jika kelembapan kondensasi terbentuk pada atau di dalam kamera, Anda harus mematikannya selama 1 jam dan menyimpannya pada suhu kamar. Jika suhu ruangan dan kamera telah sesuai, kondensasi akan menghilang dengan sendirinya.

BATERAI

- Baterai lithium-ion harus disimpan hanya dalam kondisi terisi daya sebagian, yakni tidak kosong atau terisi penuh. Status pengisian daya baterai dapat ditemukan di indikator yang sesuai di monitor. Untuk periode penyimpanan yang sangat lama, baterai harus diisi sekitar dua kali setahun selama sekitar 15 menit guna mencegah pengosongan total.

KARTU MEMORI

- Demi keamanan, kartu memori harus selalu disimpan hanya dalam wadah antistatis yang telah disertakan.
- Jangan simpan kartu memori di tempat yang dapat terkena suhu tinggi, sinar matahari langsung, medan magnet, atau muatan listrik statis. Keluarkan kartu memori jika Anda tidak akan menggunakan kamera untuk waktu yang lama.

TANYA JAWAB

Masalah	Penyebab yang mungkin ada/ harus diperiksa	Rekomendasi solusi
Masalah dengan baterai		
Daya baterai cepat habis	Baterai terlalu dingin	Hangatkan baterai (mis. simpan di saku celana Anda) dan masukkan ke kamera tepat sebelum pengambilan gambar
	Baterai terlalu panas	Biarkan baterai menjadi dingin
	Kecerahan monitor atau EVF diatur sangat tinggi	Kurangi kecerahan
	Mode hemat energi tidak aktif	Aktifkan Auto Power Off
	Mode AF aktif dalam waktu lama	Pilih mode lain
	Sambungan WLAN dalam waktu lama	Nonaktifkan WLAN jika tidak digunakan
	Monitor digunakan dalam waktu lama (mis. mode Live View)	Nonaktifkan fungsi
	Baterai diisi daya berulang kali	Baterai telah mencapai akhir masa pengoperasiannya Masukkan baterai
	Tracking AF dengan AFc aktif	Gunakan AFs atau MF
Pratinjau gambar yang diambil (Auto Review) aktif	Nonaktifkan fungsi	
Proses pengisian daya membutuhkan waktu yang lama	Baterai terlalu dingin atau panas	Isi daya baterai pada suhu kamar
Lampu indikator pengisian daya menyala, tetapi baterai tidak diisi daya	Kontak baterai kotor	Bersihkan kontak dengan kain kering yang lembut
	Baterai diisi daya berulang kali	Baterai telah mencapai akhir masa pengoperasiannya Masukkan baterai
Masalah pada kamera		
Kamera mati tiba-tiba	Baterai kosong	Isi daya atau ganti baterai
Kamera tidak dapat dihidupkan	Baterai kosong	Isi daya atau ganti baterai
	Baterai terlalu dingin	Hangatkan baterai (mis. simpan di saku celana Anda)
Kamera langsung mati kembali setelah dihidupkan	Baterai kosong	Isi daya atau ganti baterai
Kamera menjadi panas	Panas terbentuk selama perekaman video resolusi tinggi (4K) atau pengambilan gambar rangkaian dengan DNG	Hal ini bukan gangguan fungsi, biarkan kamera menjadi dingin jika terjadi pemanasan yang tinggi

Kamera tidak mendeteksi kartu memori	Kartu memori tidak kompatibel atau rusak	Ganti kartu memori
	Kartu memori tidak diformat dengan benar	Format kartu memori dalam kamera (perhatian: data akan hilang!)
Menu dan tampilan		
Jendela bidik elektronik tampak gelap	Kecerahan EVF diatur terlalu rendah	Atur kecerahan EVF
Tampilan tidak diatur dalam bahasa pilihan	-	Dalam menu Language , pilih opsi English
Jendela bidik elektronik tampak gelap	Peralihan antara EVF dan LCD tidak diatur dengan benar	Pilih pengaturan yang cocok
Jendela bidik buram		Periksa pengaturan dioptri dan jika perlu, sesuaikan pengaturan dioptri
Layar monitor terlalu gelap atau terang/sulit terbaca	Kecerahan tidak diatur dengan benar	Atur kecerahan monitor
	Sudut pandang terlalu kecil	Lihat ke monitor secara tegak lurus sebisa mungkin
	Sensor kecerahan tertutupi	Pastikan sensor kecerahan tidak tertutupi
Live View berhenti tiba-tiba atau tidak dapat dijalankan	Kamera sangat panas karena suhu lingkungan yang tinggi, mode Live View yang lebih lama, pengambilan gambar film yang lebih lama, atau pengambilan gambar rangkaian	Biarkan menjadi dingin
Kecerahan dalam mode Live View tidak sesuai dengan kecerahan gambar	Pengaturan kecerahan monitor tidak memengaruhi pengambilan gambar	Jika perlu, sesuaikan pengaturan kecerahan
	Pratinjau pencahayaan tidak aktif	Aktifkan fungsi
Setelah pengambilan gambar, jumlah gambar yang tersisa tidak berkurang	Gambar membutuhkan sedikit ruang penyimpanan	Hal ini bukan gangguan fungsi, jumlah gambar yang tersisa ditentukan menurut perkiraan
Pengambilan gambar		
Monitor/jendela bidik menampilkan noise gambar ketika tombol rana ditekan hingga titik tekan pertama	Penguatan ditingkatkan untuk membantu komposisi gambar saat subjek memiliki pencahayaan yang rendah dan bukaan apertur diperkecil	Hal ini bukan gangguan fungsi, pengambilan gambar tidak terpengaruh
Monitor/jendela bidik mati setelah beberapa saat	Pengaturan hemat energi aktif	Jika perlu, ubah pengaturan
Tampilan mati setelah pengambilan gambar/monitor menjadi gelap setelah pengambilan gambar	Lampu kilat diisi daya setelah pengambilan gambar dan monitor mati selama waktu tersebut	Tunggu hingga lampu kilat diisi daya

Lampu kilat tidak terpicu	Lampu kilat tidak dapat digunakan dengan pengaturan saat ini	Perhatikan daftar pengaturan yang kompatibel dengan fungsi lampu kilat
	Baterai kosong	Isi daya atau ganti baterai
	Tombol rana ditekan saat lampu kilat masih diisi daya	Tunggu hingga lampu kilat diisi daya sepenuhnya
	Fungsi rana elektronik dipilih	Sesuaikan pengaturan
	Mode rangkaian pencahayaan otomatis atau pengambilan gambar rangkaian aktif	Sesuaikan pengaturan
Lampu kilat tidak sepenuhnya menerangi subjek	Subjek berada di luar jangkauan lampu kilat	Bawa subjek ke dalam jangkauan lampu kilat
	Cahaya lampu kilat terhalang	Pastikan lampu kilat tidak terhalang oleh jari atau benda
Rana kamera tidak terpicu/tombol rana nonaktif/pengambilan gambar tidak dapat dilakukan	Kartu memori penuh	Ganti kartu memori
	Kartu memori tidak diformat	Format kembali kartu memori (Perhatian: data akan hilang!)
	Kartu memori dilindungi dari penulisan	Nonaktifkan perlindungan penulisan pada kartu memori (gunakan tuas kecil pada bagian samping kartu memori)
	Terdapat kotoran pada kontak kartu memori	Bersihkan kontak dengan kain katun atau linen yang lembut
	Kartu memori rusak	Ganti kartu memori
	Sensor terlalu panas	Biarkan kamera menjadi dingin
	Kamera telah dimatikan secara otomatis (Auto Power Off)	Hidupkan kembali kamera Jika perlu, nonaktifkan penonaktifan otomatis
	Data gambar ditransfer ke kartu memori dan memori cadangan penuh.	Tunggu
	Fungsi pengurangan noise berfungsi (mis. setelah pengambilan gambar malam hari dengan waktu pencahayaan yang lama)	Tunggu atau nonaktifkan pengurangan noise
	Baterai kosong	Isi daya atau ganti baterai
	Kamera memproses gambar	Tunggu
Gambar tidak fokus secara otomatis	AF tidak diaktifkan	Aktifkan AF
	Tidak ada pengenalan wajah/wajah tidak dikenali	Singkirkan benda yang mengganggu
Gambar tidak fokus secara otomatis	Wajah mengambil ruang yang terlalu sedikit dalam gambar	Ubah komposisi gambar
	Wajah miring atau horizontal	Jaga wajah tetap tegak
	Kamera dipegang dengan miring	Jaga kamera tetap tegak
	Wajah memiliki pencahayaan yang buruk	Gunakan lampu kilat, tingkatkan pencahayaan

Kamera memilih objek/subjek yang salah	Objek yang dipilih secara salah lebih dekat ke bagian tengah gambar dibanding objek utama	Ubah potongan gambar atau ambil gambar menggunakan kunci fokus
	Objek yang dipilih secara salah adalah wajah	Nonaktifkan pengenalan wajah
Pengambilan gambar kontinu tidak dapat dilakukan	Kamera mengalami panas berlebih dan fitur sementara dinonaktifkan untuk perlindungan Anda	Biarkan kamera menjadi dingin
Gambar pada monitor muncul dengan noise	Fungsi penguatan cahaya pada monitor berfungsi di lingkungan yang gelap	Hal ini bukan gangguan fungsi, pengambilan gambar tidak terpengaruh
Penyimpanan gambar membutuhkan waktu yang sangat lama	Pengurangan noise untuk pencahayaan lama diaktifkan	Nonaktifkan fungsi
	Kartu memori yang lambat dimasukkan	Gunakan kartu memori yang sesuai
Keseimbangan putih manual tidak memungkinkan	Subjek terlalu gelap atau terang	
Kamera tidak fokus	Bagian subjek yang diinginkan terlalu dekat dengan kamera	Pilih mode makro
	Bagian subjek yang diinginkan sangat jauh	Akhiri mode makro
	Subjek tidak cocok untuk AF	Gunakan kunci fokus/kunci ketajaman atau pilih fokus manual
Bidang pengukuran AF disorot dalam warna merah ketika AF aktif, gambar buram	Pemfokusan tidak berhasil	Coba kembali pemfokusan
Tidak ada bidang pengukuran AF yang dapat dipilih	Ring pengatur jarak tidak pada posisi AF	Atur ring pengatur jarak ke posisi AF
	Kontrol bidang pengukuran otomatis atau pengenalan wajah dalam mode AF dipilih	Pilih kontrol lain
	Salah satu mode pemandangan aktif	Dalam menu Scene Mode , pilih pengaturan P.A.S.M.
	Pemutaran gambar aktif	Nonaktifkan pemutaran gambar
	Kamera berada dalam kondisi siaga	Tekan tombol rana hingga titik tekan pertama
Lampu bantuan AF tidak menyala	Kamera berada dalam mode perekaman video	Ubah mode
	Fungsi tidak aktif	Aktifkan AF
Perekaman video		
Perekaman video tidak dapat dilakukan	Kamera mengalami panas berlebih dan fitur sementara dinonaktifkan untuk perlindungan Anda	Biarkan kamera menjadi dingin

Perekaman video berhenti dengan sendirinya	Durasi maksimum untuk pengambilan gambar tercapai	
	Kecepatan penulisan kartu memori terlalu rendah untuk resolusi/kompresi video yang dipilih	Masukkan kartu memori lain atau ubah metode penyimpanan
Dalam mode video, L.Lag tidak dapat dipilih	Format video 10 bit tidak dipilih	Dalam format video, alihkan ke format 10 bit atau MOV
Pemutaran dan pengelolaan gambar		
Gambar yang dipilih tidak dapat dihapus	Sebagian gambar yang dipilih dilindungi dari penulisan	Hapus perlindungan penulisan (dengan perangkat yang file-nya awalnya dilindungi dari penulisan)
Penomoran file tidak dimulai dari 1	Gambar sudah ada di kartu memori	Lihat bagian "Pengelolaan data"
Pengaturan waktu dan tanggal salah atau hilang	Kamera tidak digunakan dalam waktu lama (terutama jika baterai telah dilepas)	Masukkan baterai yang terisi daya dan lakukan pengaturan kembali
Stempel waktu dan tanggal pada foto salah	Waktu diatur dengan salah	Atur waktu dengan benar Perhatian: jika kamera tidak digunakan dalam waktu lama/disimpan dengan baterai kosong, pengaturan waktu akan hilang
Stempel waktu dan tanggal pada foto tidak diinginkan	Pengaturan tidak diterapkan	Tidak dapat dihapus setelahnya Jika perlu, nonaktifkan fungsi
Gambar rusak atau hilang	Kartu memori dikeluarkan saat indikator kesiapan berkedip	Jangan keluarkan kartu saat indikator kesiapan berkedip. Isi daya baterai.
	Pemformatan kartu salah atau rusak	Format kembali kartu memori (perhatian: data akan hilang!)
Gambar terakhir tidak ditampilkan di monitor	Pratinjau tidak aktif	Aktifkan Auto Review
Sebagian potongan video saya tidak lengkap dalam gambar	Perbedaan rasio aspek antara kamera dan media pemutaran	Atur rasio aspek yang benar di kamera
Kualitas gambar		
Noise gambar	Waktu pencahayaan lama (> 1 detik)	Aktifkan fungsi pengurangan noise untuk pencahayaan lama
	Sensitivitas ISO diatur terlalu tinggi	Kurangi sensitivitas ISO
Warna tidak alami	Keseimbangan putih tidak/salah diatur	Sesuaikan keseimbangan putih dengan sumber cahaya atau lakukan secara manual
Bintik putih bundar, mirip dengan gelembung sabun	Pengambilan gambar dengan lampu kilat di lingkungan yang sangat gelap: pantulan dari partikel debu	Matikan lampu kilat

Gambar buram	Lensa kotor	Bersihkan lensa
	Lensa terhalang	Singkirkan benda dari lensa
	Kamera bergerak selama pengambilan gambar	Gunakan lampu kilat
		Pasang kamera di atas tripod
	Gunakan kecepatan rana yang lebih cepat	
	Fungsi Makro	Pilih mode yang sesuai
Gambar memiliki pencahayaan berlebih	Lampu kilat aktif di lingkungan yang terang	Ubah mode lampu kilat
	Sumber cahaya yang kuat dalam gambar	Hindari sumber cahaya yang kuat dalam gambar
	Cahaya latar (cahaya latar setengah) masuk ke dalam lensa (bahkan dari sumber cahaya di luar area pengambilan gambar)	Gunakan tudung lensa atau ubah subjek
	Waktu pencahayaan yang terlalu lama dipilih	Pilih waktu pencahayaan yang lebih singkat
Buram/stabilisator gambar tidak berfungsi	Pengambilan gambar di lokasi gelap tanpa lampu kilat	Gunakan tripod
Gambar kasar atau noise gambar	Sensitivitas ISO diatur terlalu tinggi	Kurangi sensitivitas ISO
Strip horizontal	Pengambilan gambar dengan rana elektronik di bawah sumber cahaya seperti lampu neon atau lampu LED	Coba kecepatan rana yang lebih singkat
Warna dan kecerahan terdistorsi	Pengambilan gambar dengan sumber pencahayaan buatan atau kecerahan ekstrim	Atur keseimbangan putih atau pilih preset pencahayaan yang sesuai
Tidak ada gambar yang ditampilkan	Kartu memori tidak ada	Masukkan kartu memori.
	Gambar telah dibuat dengan kamera lain	Transfer gambar ke perangkat lain untuk ditampilkan
Gambar tidak dapat ditampilkan	Nama file untuk gambar telah diubah dengan komputer	Gunakan perangkat lunak yang sesuai untuk mentransfer gambar dari komputer ke kamera
Kualitas video		
Pengambilan gambar film dengan kedipan/pembentukan strip	Gangguan dari sumber cahaya dari pencahayaan buatan	Untuk Video Format / Resolution , pilih laju bingkai yang berbeda (yang cocok dengan frekuensi saluran listrik AC lokal)
Noise kamera selama perekaman video	Roda pengaturan dioperasikan	Jika memungkinkan, jangan gunakan roda pengaturan selama perekaman video

Suara tidak ada selama pemutaran video	Volume pemutaran diatur terlalu rendah	Tingkatkan volume pemutaran
	Mikrofon tertutupi saat pengambilan gambar	Saat pengambilan gambar, jaga mikrofon tetap bebas
	Speaker tertutupi	Pastikan speaker tidak tertutupi selama pemutaran
	Mikrofon dimatikan selama pengambilan gambar	Hidupkan mikrofon
Kedipan atau strip horizontal pada video	Sensor CMOS menunjukkan fenomena ini dalam sumber cahaya seperti lampu LED atau lampu tabung fluorezen	Kondisi ini mungkin dapat diatasi dengan memilih kecepatan rana tetap secara manual (misalnya 1/100 detik)
Smartphone/WLAN		
Sambungan WLAN dibatalkan	Kamera dimatikan saat mengalami panas berlebih (fungsi perlindungan)	Biarkan kamera menjadi dingin
Pairing dengan perangkat seluler tidak memungkinkan	Perangkat seluler sudah memiliki pairing dengan kamera	Pada perangkat seluler, hapus pendaftaran kamera yang disimpan dalam pengaturan Bluetooth dan ulangi pairing
Sambungan dengan perangkat seluler/transfer gambar tidak berfungsi	Perangkat seluler terlalu jauh	Kurangi jarak
	Gangguan yang disebabkan oleh perangkat lain di sekitarnya, misalnya ponsel atau oven microwave	Jauhkan dari sumber gangguan
	Gangguan dari beberapa perangkat seluler di lingkungan	Sambungkan kembali/jauhkan perangkat seluler lain
	Perangkat seluler sudah tersambung ke perangkat lain	Periksa sambungan
Kamera tidak muncul pada layar konfigurasi WLAN perangkat seluler	Perangkat seluler tidak mendeteksi kamera	Nonaktifkan dan aktifkan fungsi WLAN pada perangkat seluler

IKHTISAR MENU

TOMBOL FUNGSI

Elemen pengoperasian berikut tersedia untuk akses langsung (lihat halaman 54).

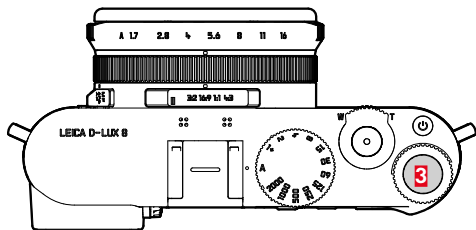

3 Tombol roda ibu jari

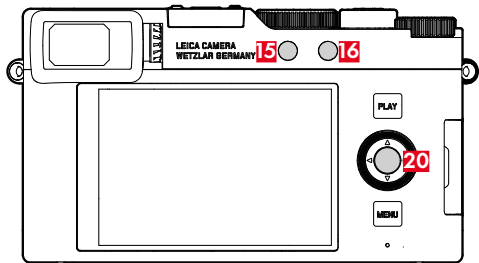

15 Tombol fungsi 1

16 Tombol fungsi 2

20 Tombol tengah

KETERANGAN SIMBOL

◆ = Dapat diakses melalui layar status

● = Tersedia untuk tombol fungsi

● = Pengaturan pabrik tombol fungsi

AKSES LANGSUNG

Fungsi	FOTO			VIDEO		
	Layar status	Tombol fungsi		Layar status	Tombol fungsi	
Photo - Video*	◆	●	● (16)	◆	●	● (16)
Toggle Info Levels		●	● (20)			
Penyimpanan nilai pengukuran						
AF-L + AE-L		●				
AE-L		●				
AF-L		●				
Drive Mode	◆	●				
Interval Shooting		●				
Exposure Bracketing		●				
Self-timer		●				
Focusing		●			●	
Focus Mode	◆	●		◆	●	
AF Mode	◆	●		◆	●	
Focus Aid		●			●	
Auto Magnification		●			●	
Focus Peaking		●			●	
AF Assist Lamp		●			●	
Touch AF		●			●	
Touch AF in EVF		●			●	
Exposure Metering	◆	●		◆	●	
Exposure Compensation	◆	●		◆	●	

* Beberapa fungsi hanya tersedia melalui akses langsung. Fungsi tersebut dicantumkan di awal tabel.

ISO	◆	●	● (3)	◆	●	● (3)
Auto ISO Settings		●			●	
White Balance	◆	●		◆	●	
Gray Card		●			●	
Color Temperature		●			●	
Photo File Format	◆	●				
JPG Settings						
JPG Resolution	◆	●				
Noise Reduction (JPG)	◆	●				
Film Style		●			●	
Highlight / Shadow		●			●	
iDR		●			●	
Scene Mode	◆	●		◆	●	
OIS						
Shutter Type		●				
Flash Settings		●				
Flash Mode						
Exposure Preview		●				
Auto Review						
Noise Reduction (long exposure)		●				
Thumb Wheel						
User Profile	◆	●		◆	●	
Manage Profiles						
Capture Assistants						
Display Settings						
EVF <-> LCD		●			●	

LCD Brightness						
LCD Color Adjustment						
EVF Color Adjustment						
Leica FOTOS	◆	●		◆	●	
Format Storage				◆	●	
Camera Settings						
Edit File Name						
Reset Image Numbering						
Power Saving				◆	●	
Acoustic Signal					●	
Volume						
Date & Time					●	
Camera Information				◆	●	
Firmware						
Firmware Update		●	● (15)		●	● (15)
License Information		●				
Regulatory Information		●			●	
Language						
Reset Camera		●				

AKSES LANGSUNG DALAM MODE PEMUTARAN

Fungsi	Pemutaran (foto/video)		
	Menu pemutaran	Tombol fungsi	
Toggle Info Levels		●	● 20
Rate / Unrate		●	● 3
EVF-LCD		●	● 15
Delete Single	●	●	● 16
Filter	●	●	
Delete Multi	●	●	
Delete All without ★	●	●	

DATA TEKNIS

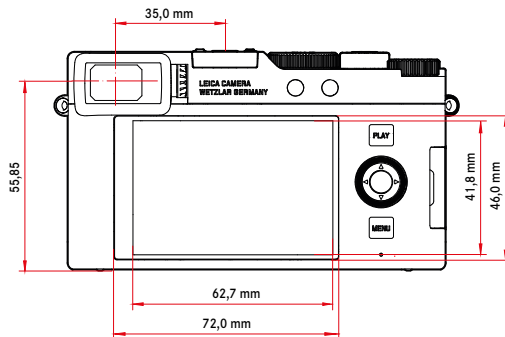
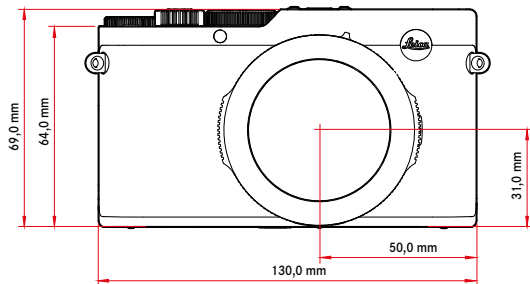
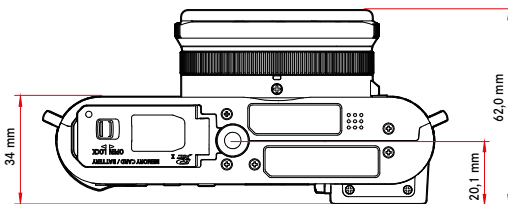
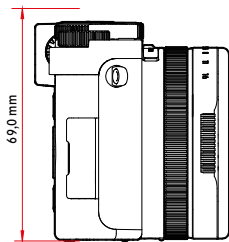

KAMERA

Nama

Leica D-Lux 8

Tipe kamera

Kamera saku digital

Nomor model

3952A

No. pemesanan

19191

Memori cadangan

DNG™: 14 atau lebih*, JPG: 100 atau lebih*

	DNG	DNG + JPG	JPG
11 fps	12	12	100
7 fps	13	13	100
2 fps	23	14	100

*Berdasarkan standar CIPA dan kartu memori dengan kecepatan baca/tulis yang tinggi. Kapasitas akan bergantung pada kecepatan bingkai dan format gambar, serta nilai perkiraan (kemungkinan jumlah gambar dalam memori cadangan)

Media penyimpanan

Kartu memori UHS-II (direkomendasikan), UHS-I, SD-/SDHC-/SDXC

Material

Bodi logam penuh: Cetak cor magnesium, pelapis bahan kulit buatan

Kondisi pengoperasian

0°C hingga +40°C

Antarmuka

Dudukan aksesori ISO dengan kontak kontrol tambahan untuk unit lampu kilat Leica, soket HDMI tipe D, USB 3.1 Gen 1 tipe C

Ulir tripod

A 1/4 DIN 4503 (1/4") dari baja antikorosi di dasar

Berat

Sekitar 397g/357g (dengan/tanpa baterai)

SENSOR

Ukuran sensor

4/3" Sensor CMOS, 21,77 MP/17 MP (total/efektif)

Filter

Filter warna RGB, filter UV/IR

Format file

Foto: DNG™ (data mentah), DNG + JPG, JPG (DCF 2.0, Exif 2.31)

Video: MP4, h.264, AAC stereo

Resolusi foto

	Rasio aspek	Resolusi
DNG™	16:9	5152 x 2904 (15 MP)
	3:2	4928 x 3288 (16,2 MP)
	4:3	4736 x 3552 (16,8 MP)
	1:1	3552 x 3552 (12,6 MP)
L-JPG	16:9	5152 x 2904 (15 MP)
	3:2	4928 x 3288 (16,2 MP)
	4:3	4736 x 3552 (16,8 MP)
	1:1	3552 x 3552 (12,6 MP)
M-JPG	16:9	3840 x 2160 (8,3 MP)
	3:2	3504 x 2336 (8,2 MP)
	4:3	3360 x 2520 (8,5 MP)
	1:1	2528 x 2528 (6,4 MP)
S-JPG	16:9	1920 x 1080 (2,1 MP)
	3:2	2496 x 1664 (4,2 MP)
	4:3	2368 x 1776 (4,2 MP)
	1:1	1776 x 1776 (3,2 MP)

Ukuran file

DNG™: sekitar 31 MB, tergantung pada resolusi dan konten gambar

JPG: tergantung pada resolusi dan konten gambar

Video: Durasi maks.: 29 menit

Kedalaman warna

DNG™: 12 bit

JPG: 8 bit

Ruang warna

Foto: sRGB

Video Resolution

	Resolusi
4K	3840 x 2160
Full HD	1920 x 1080
HD	1280 x 720

Kecepatan bingkai/bitrate video

4K 30 p	29,97 fps	4K 4:2:0 / 8 bit	h.264	L-GOP	100 Mbps
4K 24 p	23,98 fps	4K 4:2:0 / 8 bit	h.264	L-GOP	100 Mbps
FHD 60 p	59,94 fps	FHD 4:2:0 / 8 bit	h.264	L-GOP	28 Mbps
FHD 30 p	29,97 fps	FHD 4:2:0 / 8 bit	h.264	L-GOP	20 Mbps
HD 30 p	29,97 fps	HD 4:2:0 / 8 bit	h.264	L-GOP	10 Mbps

LENSA

Nama

Leica DC Vario-Summilux 1:1,7–2,8/10,9–34 ASPH., setara 35 mm: 24–75 mm, kisaran apertur: 1,7–16 / 2,8–16 (untuk 10,9/34 mm)

Ulir filter lensa

E43

Stabilisasi gambar

Sistem kompensasi optik untuk pengambilan gambar foto dan video

Kisaran apertur

Tergantung pada tingkat zoom (sudut lebar) F1,7 hingga F16; (Tele) F2,8 hingga F16 dalam tingkat EV1/3

JENDELA BIDIK/MONITOR

Jendela bidik (EVF)

OLED, resolusi: 2.360.000 piksel (dot), 60 fps, perbesaran: 0,74x dengan rasio aspek: 4:3, posisi pupil keluar: 20 mm, dapat diatur dari -4 dpt hingga +4 dpt, dengan sensor mata untuk peralihan otomatis antara jendela bidik dan monitor, waktu tunda 0,005 dtk

Monitor

LCD TFT 3 inci, sekitar 1.843.200 piksel (dot), 384 ppi, rasio aspek 3:2, layar sentuh

RANA

Jenis rana

Rana pusat mekanis atau secara opsional rana elektronik

Kecepatan rana

Rana mekanis: 60 detik hingga 1/4000 detik

Fungsi rana elektronik: 1 detik hingga 1/16000 detik

Tombol rana

Dua tahap

(Tingkat ke-1: Pengaktifan sistem elektronik kamera termasuk fokus otomatis dan pengukuran pencahayaan; Tingkat ke-2: Pelepasan rana)

Timer otomatis

Waktu tunda: 2 detik atau 12 detik

Drive Mode

Single, Interval Shooting, Exposure Bracketing

Pengambilan gambar rangkaian:

- Continuous Shooting - 2 fps, 12 bit, AF
- Continuous Shooting - 7 fps, 10 bit
- Continuous Shooting - 11 fps, 10 bit

PENGATURAN JARAK

Kisaran kerja

50 cm hingga ∞

Pada pengaturan makro: dari 3 cm (sudut lebar), dari 30 cm (Tele)

Mode fokus

Otomatis, otomatis (makro), atau manual

Sistem fokus otomatis

Deteksi kontras

Mode fokus otomatis

Intelligent AF (memilih secara otomatis antara AFs dan AFc), AFs, AFc

Metode pengukuran fokus otomatis

Spot (dapat disesuaikan), Field (dapat disesuaikan dan dapat diskalakan), Multi-Field, Zone (dapat disesuaikan), Eye / Face, Tracking

Bidang pengukuran fokus otomatis

49

PENCAHAYAAN

Pengukuran pencahayaan

TTL (pengukuran pencahayaan melalui lensa), aperture kerja

Prinsip pengukuran

Pengukuran pencahayaan dilakukan melalui sensor gambar untuk semua metode pengukuran pencahayaan

Metode pengukuran pencahayaan

Spot, Center-Weighted, Multi-Field

Mode pencahayaan

Program otomatis (P)

Prioritas aperture (A): Pengaturan manual aperture

Prioritas rana (S): Pengaturan manual kecepatan rana

Manual (M): pengaturan manual kecepatan rana dan aperture

Berbagai pilihan program otomatis penuh (Scene Mode):

Auto, Portrait, Landscape, Night Scenery, Miniature Effect, One Point Color, HDR

Kompensasi pencahayaan

±3 EV dalam tingkat EV 1/3

Rangkaian pencahayaan otomatis

3, 5 atau 7 gambar, tahapan di antara gambar hingga 1 EV, dalam tingkat EV 1/3

Kompensasi pencahayaan tambahan opsional: hingga ±3 EV

Kisaran sensitivitas ISO

	Foto	Video
Auto ISO	ISO 200–25 000	ISO 200–6 400
Manual	ISO 100–25 000	ISO 100–6 400

Keseimbangan putih

Otomatis (Auto), preset (Daylight, Cloudy, Shadow, Tungsten, Flash), pengukuran manual (Gray Card), pengaturan suhu warna manual (Color Temperature, 2500 K hingga 10000 K)

LAMPU FLASH

Unit lampu kilat

Dalam kemasan: Leica CF D

Sudut lampu kilat

Cocok untuk jarak titik fokus terpendek lensa 10,9 mm

Nomor panduan

10/7 (dengan ISO 200/100)

Jangkauan lampu kilat

Sekitar 0,6–14,1 m / 0,3–8,5 m (dengan jarak titik fokus terpendek/terpanjang)

Sambungan unit lampu flash

Melalui hot shoe

Waktu sinkronisasi lampu flash

↔ : 1/4000 detik, kecepatan rana yang lebih lambat dapat digunakan

Kompensasi pencahayaan lampu flash

±3 EV dalam tingkat EV 1/3

PERLENGKAPAN

Mikrofon

Stereo

Speaker

Mono

WLAN

Fungsi WLAN untuk menyambung ke aplikasi "Leica FOTOS" Dapat diperoleh di Apple App Store™ atau di Google Play Store™.

IEEE802.11b/g/n Saluran 1-11 (2412-2462 MHz), daya maksimum (EIRP): 5,9 dBm, metode enkripsi: WPA™/WPA2™ yang kompatibel dengan WLAN

Bluetooth

Bluetooth 5.0 LE: Saluran 0-39 (2402-2480 MHz), daya maksimum (EIRP): 1,2 dBm

GPS

Dapat diaktifkan melalui aplikasi Leica FOTOS, tergantung pada undang-undang yang berlaku, tidak tersedia untuk semua negara. Data akan ditulis ke header Exif pada file gambar.

Bahasa menu

Inggris, Jerman, Prancis, Italia, Spanyol, Portugis, Rusia, Jepang, Tionghoa Tradisional, Tionghoa Modern, Korea

DAYA LISTRIK

Baterai (Leica BP-DC15)

Baterai lithium-ion, tegangan nominal 7,2V (DC), kapasitas 1025 mAh (minimal), produsen: Panasonic Energy (Wuxi) Co. Ltd., dibuat di Tiongkok

Pengisian daya melalui USB

Dengan kamera dimatikan: 5V/1500 mA (2,5W atau lebih)

Tegangan/arus input nominal

7,2V \equiv 0,9 A (baterai), 5V \equiv 1,0 A (USB)

LAYANAN PELANGGAN LEICA

Untuk pemeliharaan peralatan Leica Anda serta saran untuk semua produk Leica dan pemesanannya, layanan pelanggan Leica Camera AG siap membantu Anda. Jika terjadi perbaikan atau kerusakan, Anda juga dapat menghubungi layanan pelanggan atau layanan perbaikan dari perwakilan Leica setempat Anda.

LEICA JERMAN

Leica Camera AG

Layanan pelanggan Leica
Am Leitz-Park 5
35578 Wetzlar
Germany

Telepon: +49 6441 2080-189

Faks: +49 6441 2080-339

Email: customer.care@leica-camera.com

<https://leica-camera.com>

PERWAKILAN NEGARA ANDA

Anda dapat menemukan layanan pelanggan resmi di area Anda di situs web kami:

<https://leica-camera.com/en-int/contact>

AKADEMI LEICA

Seluruh program seminar kami dengan banyak lokakarya menarik tentang subjek fotografi dapat ditemukan di:

<https://leica-camera.com/en-int/leica-akademie>

