



LEICA D-LUX 8

Instrukcja obsługi

UWAGA WSTĘPNA

Szanowna Klientko, Szanowny Kliencie,
Życzymy wiele przyjemności i sukcesów w fotografowaniu Państwa nowym aparatem Leica D-Lux 8. Aby w pełni wykorzystać możliwości aparatu, należy najpierw zapoznać się z niniejszą instrukcją. Wszystkie informacje na temat Leica D-Lux 8 można w każdej chwili znaleźć na stronie <https://leica-camera.com>.

Leica Camera AG

ZAKRES DOSTAWY

Przed rozpoczęciem korzystania z aparatu należy sprawdzić, czy dostarczone akcesoria są kompletne*.

- Leica D-Lux 8
- Akumulator litowo-jonowy (Leica BP-DC15)
- Lampa błyskowa
- Zakrywka obiektywu wraz z linką zabezpieczającą
- Pasek na rękę
- Skrócona instrukcja obsługi

* Projekt i konstrukcja mogą ulec zmianie bez powiadomienia.

CZĘŚCI ZAMIENNE/AKCESORIA

Aby uzyskać szczegółowe informacje na temat aktualnego, szerokiego asortymentu części zamiennych/akcesoriów do aparatu, należy skontaktować się z Działem Obsługi Klienta Leica lub odwiedzić stronę główną Leica Camera AG:

<https://leica-camera.com/pl-PL/akcesoria>

Z aparatem mogą być używane wyłącznie akcesoria wymienione i opisane w niniejszej instrukcji lub przez Leica Camera AG (akumulator, ładowarka, wtyczka sieciowa, kabel sieciowy itd.) Te akcesoria należy stosować wyłącznie do tego produktu. Akcesoria pochodzące od innych producentów mogą prowadzić do nieprawidłowego działania urządzenia lub spowodować jego uszkodzenie.

Przed użyciem aparatu należy najpierw zapoznać się z rozdziałami „Informacje prawne”, „Instrukcje bezpieczeństwa” i „Informacje ogólne”, aby uniknąć uszkodzenia produktu oraz zapobiec ewentualnym obrażeniom i zagrożeniom.

WSKAZÓWKI PRAWNE

WSKAZÓWKI O PRAWACH AUTORSKICH

- Prosimy o uważne przestrzeganie przepisów o prawach autorskich. Nagrywanie i publikowanie samodzielnie nagranych mediów (np. taśm, płyt CD lub innych publikowanych lub wysyłanych materiałów) może naruszać prawa autorskie. Dotyczy to w równym stopniu całego dostarczonego oprogramowania.
- Do korzystania z filmów nagranych za pomocą tego aparatu mają zastosowanie następujące przepisy: produkt jest objęty licencją AVC Patent Portfolio License i jest przeznaczony do użytku osobistego przez użytkownika końcowego. Dopuszczalne są również takie rodzaje użytkowania, za które użytkownik końcowy nie otrzymuje żadnego wynagrodzenia, np. (i) kodowanie zgodnie ze standardem AVC ("film AVC") i/lub (ii) dekodowanie filmu AVC, który został zakodowany zgodnie ze standardem AVC przez użytkownika końcowego w ramach użytku osobistego i/lub który prywatny użytkownik końcowy otrzymał od dostawcy, który z kolei nabył licencję na oferowanie filmów AVC. Dla wszystkich innych zastosowań nie udzielono ani wyraźnych ani domniemyanych licencji. Wszelkie inne zastosowania, w szczególności odpłatne udostępnianie filmów AVC, mogą wymagać zawarcia odrębnej umowy licencyjnej z MPEG LA, L.L.C. Więcej informacji można uzyskać od MPEG LA, L.L.C. pod adresem www.mpegla.com.
- Oznaczenia „SD”, „SDHC”, „SDXC” i „microSDHC” oraz powiązane z nimi logo są zarejestrowanymi znakami towarowymi firmy SD-3C, LLC.

WSKAZÓWKI PRAWNE DOTYCZĄCE NINIEJSZEJ INSTRUKCJI

PRAWA AUTORSKIE

Wszelkie prawa zastrzeżone.

Wszystkie teksty, zdjęcia i grafiki podlegają prawu autorskiemu i innym ustawom o ochronie własności intelektualnej. Nie mogą być one kopiowane, zmieniane lub wykorzystywane w celach komercyjnych lub w celu rozpowszechniania.

DANE TECHNICZNE

Po zamknięciu wydania niniejszej instrukcji mogły nastąpić zmiany w produktach i funkcjach. Producent zastrzega sobie prawo do wprowadzenia zmian w zakresie konstrukcji lub formy, odchyień odcienia koloru oraz zmian zakresu dostawy lub wykonania w okresie dostawy, o ile zmiany lub odchylenia są akceptowalne dla Klienta z uwzględnieniem interesów Leica Camera AG. W związku z tym Leica Camera AG zastrzega sobie prawo do wprowadzania zmian, jak również prawo do ewentualnych błędów w publikacji. Ilustracje mogą zawierać akcesoria, wyposażenie specjalne lub inne elementy niebędące częścią standardowego zakresu dostawy lub usług. Poszczególne strony mogą również zawierać opisy rodzajów i usług, które nie są oferowane w poszczególnych krajach.

MARKI I LOGO

Marki i logo użyte w tej instrukcji są chronionymi znakami towarowymi. Wykorzystywanie tych znaków towarowych lub logo bez uprzedniej zgody Leica Camera AG jest niedozwolone.

PRAWA LICENCYJNE

Camera AG pragnie zaoferować Państwu innowacyjną i pomocną dokumentację. Ze względu na kreatywny charakter produktu prosimy o zrozumienie, że Leica Camera AG musi chronić swoją własność intelektualną, w tym patenty, znaki towarowe i prawa autorskie. Dlatego też niniejsza dokumentacja nie przyznaje żadnych praw licencyjnych do własności intelektualnej Leica Camera AG.

WSKAZÓWKI REGULACYJNE

Datę produkcji aparatu można znaleźć na naklejkach na karcie gwarancyjnej lub na opakowaniu.
Format daty to rok/miesiąc/dzień.

ZEZWOLENIA W POSZCZEGÓLNYCH KRAJACH

W menu aparatu znajdują się informacje o zezwoleniach dla poszczególnych krajów właściwe dla tego urządzenia.

- W menu głównym wybrać **Camera Information**
- Wybrać **Regulatory Information**

INFORMACJE O LICENCJI

W menu aparatu znajdują się informacje o licencjach dla poszczególnych krajów właściwe dla tego urządzenia.

- W menu głównym wybrać **Camera Information**
- Wybrać **License Information**

OZNACZENIE CE

Oznaczenie CE naszych produktów dokumentuje zgodność z podstawowymi wymaganiami odpowiednich dyrektyw UE.

Język polski

Deklaracja Zgodności (DoC)

Niniejszym „Leica Camera AG” potwierdza, że produkt ten odpowiada zasadniczym wymaganiom oraz pozostałym istotnym wytycznym zarządzenia 2014/53/EU.

Klienci mogą pobrać kopię oryginalnego certyfikatu DoC dla naszych produktów z naszego serwera DoC:

<https://cert.leica-camera.com>

W razie dalszych pytań należy skontaktować się z Działem Pomocy Technicznej Leica Camera AG: Am Leitz-Park 5, 35578 Wetzlar, Niemcy

**Pasma częstotliwości użytkowej / ograniczenia w użytkowaniu:
patrz dane techniczne**

UTYLIZACJA URZĄDZEŃ ELEKTRYCZNYCH I ELEKTRONICZNYCH

(Dotyczy UE oraz innych krajów europejskich, w których obowiązują systemy selektywnej zbiórki odpadów).



To urządzenie zawiera elementy elektryczne i/lub elektroniczne i dlatego nie wolno go utylizować ze zwykłymi odpadami domowymi. Zamiast tego należy urządzenie oddać do recyklingu w odpowiednich punktach zbiórki odpadów udostępnianych przez gminę.

Utylizacja jest oferowana bezpłatnie. Jeżeli urządzenie zawiera wymienne baterie lub akumulatory, muszą one zostać wcześniej wyjęte i w razie potrzeby zutylizowane zgodnie z przepisami.

W celu uzyskania dalszych informacji proszę zwrócić się do władz lokalnych, zakładu utylizacji odpadów lub do sklepu, w którym nabyli Państwo to urządzenie.

WAŻNE WSKAZÓWKI DOTYCZĄCE UŻYWANIA WLAN/BLUETOOTH®

- W przypadku korzystania z urządzeń lub systemów komputerowych, które wymagają bardziej niezawodnych zabezpieczeń niż urządzenia WLAN, należy upewnić się, że zastosowano odpowiednie środki bezpieczeństwa i ochrony przed zakłóceniami w używanych systemach.
- Leica Camera AG nie ponosi odpowiedzialności za szkody powstałe w wyniku używania aparatu do celów innych niż korzystanie z niego jako urządzenia WLAN.
- Wychodzi się z założenia, że funkcja WLAN będzie stosowana w krajach, gdzie aparat jest dostępny w sprzedaży. Istnieje ryzyko, że aparat może naruszać przepisy radiowe, jeśli będzie używany w krajach innych niż te, w których jest dystrybuowany. Leica Camera AG nie ponosi żadnej odpowiedzialności za tego rodzaju wykroczenia.
- Należy pamiętać, że istnieje ryzyko przechwycenia przez osoby trzecie danych wysyłanych i odbieranych drogą radiową. W celu zapewnienia bezpieczeństwa informacji zdecydowanie zaleca się włączenie szyfrowania w ustawieniach Wireless Access Points.
- Należy unikać używania aparatu na obszarach z polem magnetycznym, elektrycznością statyczną lub zakłóceniami, np. w pobliżu kuchенок mikrofalowych. W przeciwnym wypadku transmisje radiowe mogą nie docierać do aparatu.
- Używanie aparatu w pobliżu takich urządzeń, jak kuchenki mikrofalowe lub telefony bezprzewodowe, które wykorzystują pasmo częstotliwości radiowej 2,4 GHz, może pogorszyć działanie obu urządzeń.
- Nie należy łączyć się z sieciami bezprzewodowymi, do używania których nie macie Państwo uprawnień.
- Jeśli funkcja WLAN jest włączona, sieci bezprzewodowe są wyszukiwane automatycznie. W takim przypadku mogą być również wyświetlane sieci, z których użytkownik nie ma prawa korzystać (SSID: nazwa sieci WLAN). Nie należy próbować połączyć się z taką siecią, gdyż może być to uznane za nieupoważniony dostęp.

- Zaleca się wyłączenie funkcji WLAN podczas podróży samolotem.
- Korzystanie z pasma częstotliwości radiowej WLAN od 5150 MHz do 5350 MHz jest dozwolone tylko w zamkniętych pomieszczeniach.
- W przypadku niektórych funkcji programu Leica FOTOS, należy zapoznać się z ważnymi wskazówkami na str. 190.

INSTRUKCJE BEZPIECZEŃSTWA

WSKAZÓWKI OGÓLNE

- Nie należy używać aparatu w bezpośrednim sąsiedztwie urządzeń, w których występują silne pola magnetyczne, elektrostatyczne lub elektromagnetyczne (np. piecze indukcyjne, kuchenki mikrofalowe, monitory telewizyjne lub komputerowe, konsole do gier wideo, telefony komórkowe, urządzenia radiowe). Ich pola elektromagnetyczne mogą zakłócać zapisy obrazów.
- Silne pola magnetyczne, np. pochodzące z głośników lub dużych silników elektrycznych, mogą uszkodzić zapisane dane lub zakłócić nagrania.
- Jeśli aparat działa nieprawidłowo z powodu narażenia na działanie pól elektromagnetycznych, należy go wyłączyć, na krótko wyjąć akumulator, a następnie ponownie włączyć.
- Nie należy używać aparatu w bezpośrednim sąsiedztwie nadajników radiowych lub linii wysokiego napięcia. Ich pola elektromagnetyczne również mogą zakłócać zapisy obrazów.
- Małe części, takie jak osłona gorącej stopki, należy zawsze przechowywać w następujący sposób:
 - z dala od dzieci
 - w miejscu zabezpieczonym przed utratą i kradzieżą
- Nowoczesne komponenty elektroniczne reagują wrażliwie na wyładowania elektrostatyczne. Ponieważ ciało ludzkie np. podczas chodzenia po syntetycznej wykładzinie może osiągnąć napięcie odpowiadające wartości kilkudziesięciu tysięcy woltów, może dojść do wyładowania podczas dotknięcia aparatu, zwłaszcza jeśli leży on na przewodzącej powierzchni. Jeśli wyładowanie dotyczy tylko korpusu aparatu jest ono całkowicie nieszkodliwe dla elementów elektronicznych. Jednak ze względów bezpieczeństwa nie powinno dotykać się kontaktów prowadzących na zewnątrz (np. w gorącej stopce) mimo wbudowanych dodatkowych zabezpieczeń.
- Należy unikać zabrudzenia lub porysowania czujnika detekcji rodzaju soczewek w bagniecie. Należy

upewnić się również, że nie ma tam ziaren piasku lub podobnych cząstek, które mogłyby porysować bagnet. Czyścić ten element tylko na sucho (w przypadku aparatów systemowych).

- W celu ewentualnego oczyszczenia styków nie używać ściereczki z mikrofibry optycznej (syntetycznej), lecz ściereczkę bawełnianą lub linią. Bezpieczne usunięcie ładowania elektrostatycznego możliwe jest przez świadome dotknięcie rury od ogrzewania lub wodociągów (a więc uziemionego materiału przewodzącego). Zabrudzeń i utleniania styków można również uniknąć przechowując aparat w suchym miejscu z założoną zakrywką obiektywu i osłoną gorącej stopki/gniazda wizjera (w przypadku aparatów systemowych).
- Należy używać wyłącznie akcesoriów przeznaczonych do tego modelu, aby uniknąć nieprawidłowego działania, zwarć lub porażenia prądem.
- Nie należy próbować zdejmować części obudowy (pokryw). Profesjonalne naprawy należy przeprowadzać wyłącznie w autoryzowanych punktach serwisowych.
- Chronić aparat przed kontaktem ze sprayami na owady i innymi agresywnymi środkami chemicznymi. Do czyszczenia nie wolno używać benzyny, rozcieńczalników i alkoholu. Niektóre substancje chemiczne i płyny mogą uszkodzić obudowę aparatu lub jego powłokę.
- Ponieważ guma i tworzywa sztuczne mogą wydzielać agresywne substancje chemiczne, nie powinny pozostawać w kontakcie z aparatem przez dłuższy czas.
- Należy uważać, aby do aparatu nie przedostał się piasek, kurz lub woda, np. podczas opadów śniegu, deszczu lub przebywając na plaży. Należy o tym pamiętać w szczególności podczas wymiany obiektywów (w przypadku aparatów systemowych) oraz przy wkładaniu i wyjmowaniu karty pamięci lub akumulatora. Piasek i kurz mogą uszkodzić aparat, obiektyw, kartę pamięci lub akumulator. Wilgoć może doprowadzić do uszkodzenia funkcji aparatu i karty pamięci a nawet do ich całkowitego zniszczenia.

OBIEKTYW

- Obiektyw działa jak lupa, gdy jasne światło słoneczne bezpośrednio uderza na aparat. Dlatego należy koniecznie chronić urządzenie przed silnymi promieniami słonecznymi.
- Założenie zakrytki obiektywu i przechowywanie aparatu w cieniu (lub najlepiej w torbie) pomoże zapobiec uszkodzeniu wnętrza aparatu.

AKUMULATOR

- Stosowanie akumulatora niezgodnie z przepisami lub stosowanie nieprzeznaczonych dla produktu typów akumulatorów może doprowadzić do wybuchu!
- Nie należy wystawiać akumulatora na działanie promieni słonecznych, ciepła, wilgoci lub wody przez dłuższy czas. Nie wolno także umieszczać akumulatorów w kuchence mikrofalowej lub w pojemniku wysokociśnieniowym, gdyż zachodzi wówczas ryzyko pożaru lub wybuchu!
- Wilgotnych lub mokrych akumulatorów nigdy nie wolno ładować ani umieszczać w aparacie.
- Zawór bezpieczeństwa w akumulatorze zapewnia kontrolę nad nadciśnieniem, które może powstać w przypadku niewłaściwej obsługi. Spuchnięte akumulatory należy jednak natychmiast usunąć. Istnieje niebezpieczeństwo wybuchu!
- Zawsze utrzymywać styki akumulatora w czystości i zapewnić swobodny dostęp do nich. Baterie litowo-jonowe są wprawdzie zabezpieczone przed zwarcieniem, ale mimo to kontakty powinny być chronione przed przedmiotami metalowymi takimi jak klamry biurowe lub biżuteria. Akumulator po zwarciu może stać się bardzo gorący i spowodować silne poparzenia.
- Jeśli akumulator upadnie na ziemię, należy sprawdzić, czy obudowa lub kontakty nie uległy uszkodzeniu. Włożenie uszkodzonego akumulatora może spowodować uszkodzenie samego aparatu.
- W przypadku pojawienia się nieprzyjemnego zapachu, odbarwienia, deformacji, przegrzania lub wycieku płynu, akumulator należy natychmiast wyjąć z aparatu lub ładowarki i wymienić. W przeciwnym ra-

zie istnieje ryzyko przegrzania, pożaru i/lub wybuchu w przypadku dalszego używania akumulatora!

- Nigdy nie wrzucać akumulatora do ognia, ponieważ grozi to niebezpieczeństwem wybuchu.
- W przypadku wycieku płynu lub zapachu palenizny, należy trzymać akumulator z dala od źródeł ciepła. Wyciekająca ciecz może spowodować wybuch!
- Użycie innych ładowarek niezatwierdzonych przez Leica Camera AG może doprowadzić do uszkodzenia akumulatora i w skrajnych przypadkach do poważnych zagrożających życiu obrażeń.
- Upewnić się, że używane gniazdo sieciowe jest swobodnie dostępne.
- Nie wolno otwierać ani akumulatora ani ładowarki. Naprawy mogą być przeprowadzane tylko przez autoryzowane warsztaty.
- Upewnić się, że akumulatory nie dostaną się w ręce dzieci. Połknięcie akumulatora może spowodować uduszenie.

PIERWSZA POMOC

- Jeśli płyn z akumulatora wejdzie w kontakt z oczami, istnieje ryzyko ślepoty. Natychmiast dokładnie przepłukać oczy czystą wodą. Nie wcierać w oczy. Natychmiast udać się do lekarza.
- Jeśli rozlana ciecz dostanie się na skórę lub ubranie, istnieje ryzyko obrażeń. Umyć stosowne miejsca czystą wodą.

ŁADOWARKA

- Jeśli ładowarka jest używana w pobliżu odbiorników radiowych, ich odbiór może być zakłócony. Zapewnić odległość co najmniej 1 m między urządzeniami.
- Gdy ładowarka jest używana, może wydawać dźwięki („brzęczenie”). Jest to normalne i nie stanowi usterki.
- Odłączyć ładowarkę od sieci, gdy nie jest używana, w przeciwnym razie będzie ona pobierać (bardzo małą) ilość energii, nawet gdy akumulator nie jest włożony.

- Zawsze utrzymywać styki baterii w czystości i nigdy nie dopuszczać do powstania zwarcia.
- Można używać tylko dostarczonych przewodów zasilających. Przewodów zasilających można używać wyłącznie z dostarczoną ładowarką. Nie należy próbować używać przewodu zasilającego lub ładowarki do innych celów.

KARTA PAMIĘCI

- Dopóki na karcie pamięci zapisane jest nagranie lub karta pamięci jest odczytywana, nie wolno jej wyjmować. W tym czasie nie wolno również wyłączać aparatu ani narażać go na wibracje.
- Dopóki status LED się świeci, sygnalizując, że aparat uzyskuje dostęp do pamięci, nie należy otwierać komory ani wyjmować karty pamięci ani akumulatora. W przeciwnym razie dane na karcie mogą zostać zniszczone, a aparat może działać nieprawidłowo.
- Nie należy upuszczać ani zginać kart pamięci, ponieważ mogą one ulec uszkodzeniu, a zapisane na nich dane mogą zostać utracone.
- Nie dotykać styków z tyłu karty pamięci i trzymać jej z dala od brudu, kurzu i wilgoci.
- Upewnić się, że karty pamięci są niedostępne dla dzieci. W przypadku połknięcia kart pamięci istnieje niebezpieczeństwo udławienia się.

CZUJNIK

- Promieniowanie na dużych wysokościach (np. podczas lotów samolotem) może powodować uszkodzenia pikseli.

PASEK DO NOSZENIA

- Pasek do noszenia jest z zasady wykonany z wyjątkowo mocnego materiału. Dlatego należy je trzymać z dala od dzieci. Nie są one zabawkami i są potencjalnie niebezpieczne dla dzieci ze względu na ryzyko uduszenia.
- Pasów należy używać wyłącznie do przenoszenia aparatu fotograficznego lub lornetki. Każde inne

użycie wiąże się z ryzykiem obrażeń ciała i może spowodować uszkodzenie paska do noszenia, dlatego jest niedozwolone.

- Pasków nie należy używać z aparatami fotograficznymi ani lornetkami podczas uprawiania sportu, gdy istnieje szczególnie wysokie ryzyko zaczepienia paskiem (np. podczas wspinaczki górskiej i podobnych sportów uprawianych na świeżym powietrzu).

STATYW

- W przypadku korzystania ze statywu należy sprawdzić jego stabilność i przekręcić aparat, zmieniając położenie statywu, a nie przekręcając sam aparat. Podczas korzystania ze statywu należy również uważać, aby nie dokręcić zbyt mocno śruby statywu, nie używać niepotrzebnej siły itp. Unikać transportowania aparatu z zamocowanym statywem. Można zranić siebie lub inne osoby albo uszkodzić aparat.

LAMPA BŁYSKOWA

- Używanie niekompatybilnych lamp błyskowych z Leica D-Lux 8 może w najgorszym przypadku doprowadzić do nieodwracalnego uszkodzenia aparatu lub lampy błyskowej.

WAŻNE UWAGI DOTYCZĄCE ŁADOWANIA PRZEZ USB

- Należy używać zasilacza o maksymalnej mocy wyjściowej 100 W lub mniejszej, który jest zgodny ze standardem USB-PD. Należy upewnić się, że spełnia on normy bezpieczeństwa IEC62368-1 (zgodność z ES1, PS2 - 60V lub mniej, 100W lub mniej). Jeśli nie ma pewności, czy spełnia on normy bezpieczeństwa, należy skontaktować się z producentem zasilacza.

WSKAZÓWKI OGÓLNE

Więcej informacji o koniecznych działaniach, które należy podjąć w przypadku wystąpienia problemów, można znaleźć w rozdziale "Pielęgnacja/przechowywanie".

APARAT/OBIEKTYW

- Należy zanotować numer fabryczny aparatu oraz obiektywów, ponieważ jest on niezwykle ważny w przypadku utraty aparatu.
- Numer seryjny aparatu jest wygrawerowany na gorącej stopce lub na spodzie aparatu, w zależności od modelu.
- Zaślepka bagnetu lub tylna osłona obiektywu nie powinny być przechowywane w kieszeni spodni, ponieważ mogą one się w niej zakurzyć i kurz może następnie przedostać się do wnętrza aparatu przy ich zakładaniu.

EKRAN

- Jeśli aparat jest narażony na duże wahania temperatury, na ekranie może tworzyć się kondensacja. Należy wytrzeć go ostrożnie miękką i suchą szmatką.
- Jeśli w momencie włączenia aparatu jest bardzo zimno, obraz na monitorze będzie początkowo nieco ciemniejszy niż zwykle. Gdy tylko ekran się rozgrzeje, powróci do normalnej jasności.

AKUMULATOR

- Akumulator może być ładowany tylko w określonym zakresie temperatur. Szczegółowe informacje na temat warunków pracy można znaleźć w rozdziale „Dane techniczne” (patrz str. 210).
- Akumulatory litowo-jonowe mogą być ładowane w każdej chwili, niezależnie od ich stanu naładowania. Jeśli akumulator jest tylko częściowo rozładowany na początku ładowania, pełne ładowanie będzie odpowiednio szybsze.

- Nowe akumulatory są tylko częściowo naładowane fabrycznie, więc powinny zostać w pełni naładowane przed pierwszym użyciem.
- Nowe akumulatory osiągają pełną wydajność dopiero po 2–3-krotnym całkowitym ładowaniu i - przez używanie aparatu - po ich ponownym wyładowaniu. Wyładowanie powinno być powtarzane co ok. 25 cykli.
- Podczas procesu ładowania, zarówno akumulator jak i ładowarka ulegają rozgrzaniu. Jest to normalne i nie stanowi usterki.
- Jeśli dioda LED miga szybko (> 2 Hz) po rozpoczęciu ładowania, oznacza to błąd ładowania (np. z powodu przekroczenia maksymalnego czasu ładowania, napięcia lub temperatury poza dozwolonym zakresem lub zwarcia). W takim przypadku należy odłączyć ładowarkę od sieci elektrycznej i wyjąć akumulator. Upewnij się, że warunki termalne wymienione powyżej są spełnione i następnie ponownie rozpocząć proces ładowania. Jeżeli problem nadal występuje, należy skontaktować się ze sprzedawcą, przedstawicielem firmy Leica w kraju lub firmą Leica Camera AG.
- Akumulatory litowo-jonowe wielokrotnego ładowania wytwarzają energię elektryczną w wyniku wewnętrznych reakcji chemicznych. Na te reakcje wpływa również temperatura i wilgotność powietrza na zewnątrz. Aby zapewnić maksymalną żywotność akumulatora, nie należy wystawiać go na działanie skrajnie wysokich lub niskich temperatur (np. w stojącym samochodzie w lecie lub w zimie).
- Żywotność każdego akumulatora - nawet w optymalnych warunkach pracy - jest ograniczona! Po kilkuset cyklach ładowania można to zauważyć po wyraźnie krótszych czasach pracy.
- Wymienny akumulator zasila drugi akumulator (tzw. akumulator buforowy) zainstalowany na stałe w aparacie, co zapewnia przechowywanie czasu i daty przez kilka tygodni. Jeśli pojemność akumulatora buforowego zostanie wyczerpana, należy go naładować poprzez włożenie naładowanego akumulatora. Jednak po całkowitym rozładowaniu obu akumulatorów trzeba ponownie ustawić czas i datę.

- Jeśli pojemność akumulatora zmniejszy się lub używany jest stary akumulator, w zależności od używanej funkcji aparatu pojawiają się komunikaty ostrzegawcze, a działanie funkcji może być ograniczone lub całkowicie zablokowane.
- Wyjąć akumulator, jeśli aparat nie będzie używany przez dłuższy czas. Najpierw wyłączyć aparat za pomocą głównego wyłącznika. W przeciwnym razie po kilku tygodniach akumulator może ulec głębokiemu rozładowaniu, tzn. napięcie może gwałtownie spaść, ponieważ aparat pobiera niewielką ilość prądu spoczynkowego do zapisywania ustawień, nawet gdy jest wyłączony.
- Uszkodzone akumulatory należy oddać do punktu zbiórki w celu prawidłowego recyklingu zgodnie z odpowiednimi przepisami.
- Data produkcji znajduje się na samym akumulatorze. Format daty to tydzień/rok.

KARTA PAMIĘCI

- Asortyment oferowanych kart SD/SDHC/SDXC jest zbyt duży, aby Leica Camera AG mogła w pełni przetestować wszystkie dostępne typy pod kątem kompatybilności i jakości. Z reguły nie należy spodziewać się uszkodzeń aparatu lub karty. Jednakże Leica Camera AG nie ponosi gwarancji funkcjonalności dla użycia tzw. kart generycznych (niemarkowych), które szczególnie często nie spełniają standardów SD/SDHC/SDXC.
- Zaleca się od czasu do czasu formatować kartę pamięci, ponieważ fragmentacja zachodząca na skutek usuwania danych może sprawić, że część pamięci będzie zablokowana.
- Zazwyczaj nie jest konieczne formatowanie już włożonych kart pamięci w celu ich inicjalizacji. Należy jednak o niej pamiętać w przypadku pierwszego użycia karty, która nie jest jeszcze sformatowana lub została sformatowana w innym urządzeniu (np. w komputerze).
- Ponieważ pola elektromagnetyczne, ładunki elektrostatyczne oraz wady aparatu i karty mogą dopro-

wadzić do uszkodzenia lub utraty danych na karcie pamięci, zaleca się dodatkowe przeniesienie danych do komputera i zapisanie ich tam.

- Karty pamięci SD, SDHC i SDXC posiadają suwak zabezpieczenia przed zapisem, który może być użyty do zablokowania ich przed niezamierzonym zapisem i usunięciem. Suwak znajduje się po ściętej stronie karty. W dolnej pozycji, oznaczonej LOCK, dane są zabezpieczone.
- W przypadku formatowania karty pamięci wszystkie znajdujące się na niej dane zostaną utracone. Zabezpieczenie przed usunięciem odpowiednio oznaczonych nagrań nie uniemożliwia formatowania.

CZUJNIK

- Jeśli do szkła pokrywy czujnika przylegają cząsteczki kurzu lub brudu, to w zależności od wielkości cząsteczek mogą one być widoczne w postaci ciemnych plam lub przebarwień na zdjęciach (w przypadku aparatów systemowych). Aby wyczyścić czujnik, można wysłać aparat do Działu Obsługi Klienta Leica (patrz. str. 216). Czyszczenie to nie wchodzi jednak w zakres usług gwarancyjnych i podlega opłacie.

DANE

- Wszystkie dane, w tym dane osobowe, mogą zostać zmienione lub usunięte w wyniku wadliwej lub przypadkowej obsługi, elektryczności statycznej, wypadków, awarii, napraw i innych działań.
- Proszę zwrócić uwagę, że Leica Camera AG nie ponosi żadnej odpowiedzialności za bezpośrednie lub wtórne szkody wynikające ze zmiany lub zniszczenia danych i informacji osobowych.

AKTUALIZACJA OPROGRAMOWANIA SPRZĘTOWEGO

Leica nieustannie pracuje nad dalszym rozwojem i optymalizacją modelu Leica D-Lux 8. Ponieważ w przypadku aparatów cyfrowych bardzo wiele funkcji jest sterowanych czysto elektronicznie, ulepszenia i rozszerzenia zakresu funkcji mogą być zainstalowane w aparacie w późniejszym czasie. W tym celu Leica wprowadza w nieregularnych odstępach czasu tak zwane aktualizacje oprogramowania sprzętowego. W zasadzie aparaty są dostarczane już w stanie fabrycznym z najnowszym oprogramowaniem, ale można również łatwo pobrać oprogramowanie samodzielnie z naszej strony internetowej i zainstalować je w aparacie.

Po rejestracji jako właściciel sprzętu na stronie głównej Leica Camera, można abonować newsletter informujący o dostępności aktualizacji oprogramowania.

Dalsze informacje dotyczące rejestracji i aktualizacji oprogramowania sprzętowego dla Leica D-Lux 8, jak również wszelkie zmiany i uzupełnienia wyjaśnień zawartych w instrukcji obsługi, można znaleźć zarówno w ob-szarze pobierania jak i w części „Obszar Klienta” Leica Camera AG pod adresem: club.leica-camera.com

WARUNKI GWARANCJI LEICA CAMERA AG

Szanowny Kliencie, Klientko Leica, gratulujemy zakupu nowego produktu Leica, nabyliście Państwo produkt znanej na całym świecie marki.

Oprócz ustawowych roszczeń gwarancyjnych wobec sprzedawcy, Leica Camera AG („LEICA”), zapewnia dobrowolne usługi gwarancyjne dla produktu Leica zgodnie z poniższymi przepisami („Gwarancja Leica”). Gwarancja Leica nie ogranicza zatem ustawowych praw konsumenta wynikających z obowiązującego prawa ani praw konsumenta wobec sprzedawcy, z którym zawarto umowę kupna.

GWARANCJA LEICA

Nabyli Państwo produkt, który został wyprodukowany zgodnie ze specjalnymi standardami jakości i sprawdzony na poszczególnych etapach produkcji przez doświadczonych specjalistów. Leica udziela gwarancji na ten produkt, w tym na akcesoria znajdujące się w oryginalnym opakowaniu, która jest ważna od 01 kwietnia 2023 r. Należy pamiętać, że gwarancja nie jest udzielana na użytek komercyjny.

W przypadku niektórych produktów Leica oferują przedłużenie okresu gwarancji po zarejestrowaniu się na koncie Leica. Szczegóły można znaleźć na stronie internetowej www.leica-camera.com.

ZAKRES GWARANCJI LEICA

W okresie gwarancyjnym reklamacje dotyczące wad produkcyjnych i materiałowych będą usuwane bezpłatnie, według uznania LEICA, poprzez naprawę, wymianę wadliwych części lub wymianę na podobny produkt Leica w idealnym stanie. Wymienione części lub produkty stają się własnością LEICA.

Wszelkie dalsze roszczenia jakiegokolwiek rodzaju i na jakiegokolwiek podstawie prawnej w związku z niniejszą gwarancją Leica są wykluczone.

WYŁĄCZONE Z GWARANCJI LEICA

Gwarancja Leica nie obejmuje części podlegających zużyciu, takich jak muszle oczne, skórzane pokrycia, paski do przenoszenia, wzmocnienia, baterie i części podlegające naprężeniom mechanicznym, chyba że wada została spowodowana wadą produkcyjną lub materiałową. Dotyczy to również uszkodzeń powierzchni.

WYGAŚNIĘCIE ROSZCZEŃ Z TYTUŁU GWARANCJI LEICA

Roszczenia z tytułu gwarancji są nieważne, jeśli dana wada jest spowodowana niewłaściwą obsługą; mogą być również nieważne, jeśli, między innymi, użyto akcesoriów innych firm, produkt Leica nie został prawidłowo otwarty lub nie został prawidłowo naprawiony. Roszczenia gwarancyjne są również nieważne, jeśli numer seryjny jest nierozpoznawalny.

REALIZACJA GWARANCJI LEICA

W celu zgłoszenia roszczenia gwarancyjnego wymagana jest kopia dowodu zakupu produktu Leica od autoryzowanego sprzedawcy LEICA („Autoryzowany Sprzedawca Leica”). Dowód zakupu musi zawierać datę zakupu, produkt Leica z numerem artykułu oraz z numerem seryjnym oraz dane Autoryzowanego Sprzedawcy Leica. Leica zastrzega sobie prawo do poproszenia o okazanie oryginalnego paragonu. Alternatywnie można przesłać kopię karty gwarancyjnej; należy pamiętać, że musi być ona wypełniona w całości, a sprzedaż musi być dokonana za pośrednictwem Autoryzowanego Sprzedawcy Leica.

Prosimy o przesłanie produktu Leica wraz z kopią dowodu zakupu lub karty gwarancyjnej oraz opisem reklamacji na adres

Leica Camera AG, Customer Care, Am Leitz-Park 5, 35578 Wetzlar, Niemcy

E-mail: customer.care@leica-camera.com

Telefon: +49 6441 2080-189

lub do Autoryzowanego Sprzedawcy Leica.

Produkt Leica - fotografia	Okres gwarancji
wszystkie produkty	2 lata

SPIS TREŚCI

UWAGA WSTĘPNA.....	2
ZAKRES DOSTAWY.....	2
CZĘŚCI ZAMIENNE/AKCESORIA	3
WSKAZÓWKI PRAWNE.....	4
INSTRUKCJE BEZPIECZEŃSTWA	8
WSKAZÓWKI OGÓLNE	12
WARUNKI GWARANCJI LEICA CAMERA AG ..	15
SPIS TREŚCI	16
OZNACZENIE CZĘŚCI	22
POWIADOMIENIA.....	24
ZDJĘCIE.....	24
FILM.....	26
PRZYGOTOWANIA	28
ZAŁOŻENIE LINKI ZABEZPIECZAJĄCEJ	28
MOCOWANIE PASKA NA NADGARSTEK.....	28
ŁADOWANIE PRZEZ ZŁĄCZE USB.....	29
WKŁADANIE/WYJMOWANIE AKUMULATORA	29
WKŁADANIE/WYJMOWANIE KARTY PAMIĘCI.....	30
REGULACJA DIOPTRII	32
INSTRUKCJA OBSŁUGI APARATU	34
ELEMENTY OBSŁUGI	34
GŁÓWNY WYŁĄCZNIK.....	34
SPUST MIGAWKI	35
DŹWIGNIA REGULACJI POWIĘKSZENIA	36
POKRĘTŁO CZASU OTWARCIA MIGAWKI	36
TYLNE POKRĘTŁO REGULACYJNE.....	37
PRZYCISK TYLNEGO POKRĘTŁA REGULACYJNEGO... 37	
PRZYCISK WYBORU / ŚRODKOWY PRZYCISK.....	38
PRZYCISK PLAY / PRZYCISK MENU.....	38
EKRAN.....	39
PRZYCISKI FUNKCYJNE	40
EKRAN (EKRAN DOTYKOWY).....	41
STEROWANIE MENU.....	42

ELEMENTY OBSŁUGI	42
OBSZARY MENU	42
USTAWIENIA W TRYBIE ZDJĘCIE I FILM.....	43
ZMIANA OBSZARU MENU.....	44
EKRAN STATUSU.....	45
MENU GŁÓWNE	47
NAWIGACJA W MENU.....	48
PODMENU	50
KLAWIATURA/KLAWIATURA NUMERYCZNA	50
PASEK MENU.....	51
MENU SKALOWANIA.....	51
MENU DATY/CZASU.....	52
KOMBI MENU (WŁAŚCIWOŚCI ZDJĘĆ).....	52
ZINDYWIDUALIZOWANA OBSŁUGA	54
BEZPOŚREDNI DOSTĘP DO FUNKCJI MENU.....	54
PROFIL UŻYTKOWNIKA.....	55
PODSTAWOWE USTAWIENIA APARATU	58
JĘZYK MENU	58
DATA/CZAS	58
TRYB OSZCZĘDZANIA ENERGII (TRYB GOTOWOŚCI)	59
USTAWIENIA EKRANU I WIZJERA.....	60
ZASTOSOWANIE EKRANU/EVF	60
CZUŁOŚĆ CZUJNIKA ZBLIŻENIA OKA.....	61
JASNOŚĆ	61
EKRAN	61
ODWZOROWANIE KOLORÓW	62
EKRAN	62
EVF	62
CZĘSTOTLIWOŚĆ ODŚWIEŻANIA LCD.....	62
CZĘSTOTLIWOŚĆ ODŚWIEŻANIA EVF	62
SYGNAŁY DŹWIĘKOWE	63
GŁOŚNOŚĆ	63
SZUM MIGAWKI ELEKTRONICZNEJ	63
USTAWIENIA ZDJĘCIA	64
FORMAT PLIKU	64
ROZDZIELCZOŚĆ	65
ROZDZIELCZOŚĆ JPG	65
WŁAŚCIWOŚCI ZDJĘĆ	65

FILM STYLE.....	66	ZOOM.....	85
JASNE OBSZARY/CIEMNE OBSZARY.....	66	USTAWIANIE OSTROŚCI	86
PROFILE KOLOROWE	67	FOTOGRAFOWANIE Z AF	86
PROFILE CZARNO-BIAŁE	67	TRYBY PRACY FUNKCJI AUTOFOKUS	86
INDYWIDUALIZACJA PROFILI ZDJĘĆ	68	INTELIGENTNY AF	86
AUTOMATYCZNE OPTIMALIZACJE.....	69	AFs (single).....	86
TŁUMIENIE SZUMU	69	AFc (continuous)	86
TŁUMIENIE SZUMU PRZY DŁUGIM CZASIE EKSPOZYCJI	69	METODY POMIARU FUNKCJI AUTOFOKUS	87
TŁUMIENIE SZUMU PODCZAS NAGRAŃ JPG	70	POMIAR WIEŁOPOŁOWY	87
STABILIZACJA OBRAZU.....	70	POMIAR PUNKTOWY/POŁOWY	87
OPTIMALIZACJA CIEMNYCH STREF (IDR)	71	OBSZAR.....	88
ZAKRES DYNAMIKI	71	ŚLEDZENIE	88
FUNKCJA IDR	71	ROZPOZNAWANIE OSÓB (OCZY/TWARZ)	89
ZARZĄDZANIE DANYMI.....	72	SZYBKI USTAWIENIE AF.....	89
FORMATOWANIE KARTY PAMIĘCI	72	WYWOŁANIE SZYBKIEGO USTAWIENIA AF	89
STRUKTURA DANYCH	73	ZMIANA WIELKOŚCI POŁA POMIAROWEGO AF	89
ZMIANA NAZWY PLIKÓW	74	FUNKCJE POMOCCNICZE AF	90
ZAPISYWANIE LOKALIZACJI ZAPISU	74	OŚWIETLENIE WSPOMAGAJĄCE AF	90
TRANSMISJA DANYCH	75	AKUSTYCZNE POTWIERDZENIE AF	90
PRAKTYCZNE USTAWIENIA DOMYŚLNE	76	PRZESUWANIE POŁA POMIARU AF	90
TOUCH AF.....	76	RĘCZNE USTAWIANIE OSTROŚCI (MF).....	91
TOUCH AF + RELEASE	77	FUNKCJE POMOCCNICZE MF.....	91
TOUCH AF W TRYBIE EVF	77	FOCUS PEAKING.....	91
EKRANY POMOCY	77	POWIĘKSZENIE W TRYBIE MF	92
WYŚWIETLACZE INFORMACYJNE W TRYBIE		MAKRO FUNKCJA.....	93
NAGRYWANIA.....	78	CZUŁOŚĆ ISO	93
DOSTĘPNE POWIADOMIENIA	78	STAŁE WARTOŚCI ISO	93
PASKI INFORMACYJNE.....	78	AUTOMATYCZNE USTAWIENIE	94
SIATKI.....	79	ZAKRESY USTAWIEŃ LIMITÓW	94
FOCUS PEAKING.....	79	BALANS BIELI	95
POZIOMICA.....	80	REGULACJA AUTOMATYCZNA/USTAWIENIA STAŁE ..	95
CLIPPING	81	RĘCZNE USTAWIENIE PRZEZ POMIAR.....	96
HISTOGRAM.....	81	BEZPOŚREDNIE USTAWIENIE TEMPERATURY	
CZASOWE WŁĄCZENIE/WYŁĄCZENIE		BARWOWEJ	96
POSZCZEGÓLNYCH FUNKCJI	82	EKSPOZYCJA	97
FUNKCJE POMOCCNICZE AF	82	TYP MIGAWKI.....	97
OŚWIETLENIE WSPOMAGAJĄCE AF.....	82	METODY POMIARU EKSPOZYCJI	98
FOTOGRAFOWANIE	84	TRYBY EKSPOZYCJI	99
TRYB NAGRYWANIA	84	WYBÓR TRYBU PRACY	99

W PEŁNI AUTOMATYCZNE USTAWIENIE EKSPOZYCJI - P..100	
AUTOMATYKA PROGRAMOWA – P ..100	
ZMIANA DOMYŚLNYCH KOMBINACJI CZASU OTWARCIA	
MIGAWKI I PRZYSŁONY (PRZESUNIĘCIE).....100	
PÓŁAUTOMATYCZNE USTAWIENIE EKSPOZYCJI - A/S..101	
AUTOMATYKA Z PRESELEKCJĄ PRZYSŁONY – A ..101	
AUTOMATYKA Z PRESELEKCJĄ CZASU – S ..101	
RĘCZNE USTAWIANIE EKSPOZYCJI - M ..102	
USTAWIENIE CZASU OTWARCIA MIGAWKI ..103	
DŁUGI CZAS EKSPOZYCJI.....104	
STAŁE CZASY OTWARCIA MIGAWKI ..104	
FUNKCJA T ..104	
TŁUMIENIE SZUMU ..105	
KONTROLA EKSPOZYCJI ..106	
PODGLĄD EKSPOZYCJI.....106	
PRZECHOWYWANIE WARTOŚCI POMIAROWYCH ..106	
KOMPENSACJA EKSPOZYCJI ..109	
TRYBY NAGRYWANIA ..110	
ZAPIS SERYJNY ..110	
ZAPIS INTERWAŁOWY ..111	
BRACKETING EKSPOZYCJI ..113	
SAMOWYZWALACZ ..114	
SPECJALNE TRYBY NAGRYWANIA ..115	
SCENE MODE ..115	
FOTOGRAFOWANIE Z LAMPĄ BŁYSKOWĄ.....116	
UŻYTECZNE LAMPY BŁYSKOWE ..116	
POMIAR EKSPOZYCJI Z LAMPĄ BŁYSKOWĄ (POMIAR TTL) ..117	
USTAWIENIA W LAMPIE BŁYSKOWEJ.....118	
TRYBY PRACY LAMPY BŁYSKOWEJ.....118	
AUTOMATYCZNE WŁĄCZANIE LAMPY BŁYSKOWEJ.....118	
RĘCZNE WŁĄCZANIE LAMPY BŁYSKOWEJ ..118	
AUTOMATYCZNE WŁĄCZANIE LAMPY BŁYSKOWEJ PRZY	
DŁUŻSZYCH CZASACH OTWARCIA MIGAWKI	
(SYNCHRONIZACJA Z DŁUGIMI CZASAMI).....119	
STEROWANIE LAMPY BŁYSKOWEJ ..119	
CZAS SYNCHRONIZACJI ..119	
KOMPENSACJA EKSPOZYCJI LAMPY BŁYSKOWEJ ..120	
TRYB ODTWARZANIA (ZDJĘCIE) ..122	
ELEMENTY OBSŁUGI W TRYBIE ODTWARZANIA122	
BEZPOŚREDNI DOSTĘP W TRYBIE ODTWARZANIA123	
ELEMENTY OBSŁUGI NA EKRANIE ..123	
URUCHAMIANIE I OPUSZCZANIE TRYBU	
ODTWARZANIA ..124	
WYBÓR I PRZEWIJANIE ZDJĘĆ.....124	
INFORMACJE WYŚWIETLANE W TRYBIE	
ODTWARZANIA ..125	
ODTWARZANIE SERII NAGRAŃ	
(NAGRYWANIE INTERWAŁOWE).....126	
PRZEJŚCIE DO KONKRETNIEGO NAGRANIA Z GRUPY ..127	
KONTYNUACJA ODTWARZANIA.....127	
PRZEWIJANIE SERII NAGRAŃ JEDNO PO DRUGIM.....127	
POWIĘKSZANIE FRAGMENTU.....128	
WYŚWIETLANIE KILKU ZDJĘĆ W TYM SAMYM	
CZASIE ..129	
ZAZNACZANIE I OCENIANIE ZDJĘĆ.....131	
USUWANIE ZDJĘĆ.....131	
USUWANIE POJEDYŃCZYCH ZDJĘĆ ..132	
USUWANIE KILKU ZDJĘĆ NA RAZ ..133	
USUWANIE ZDJĘĆ BEZ OCENY ..134	
USUWANIE SERII NAGRAŃ.....134	
PODGLĄD OSTATNIEGO ZDJĘCIA.....135	
ODTWARZANIE Z FILTREM ..135	
USTAWIENIA FILMU ..136	
FORMAT PLIKU ..136	
FORMAT FILM.....136	
MP4.....136	
DOSTĘPNE ROZDZIELCZOŚCI.....137	
DOSTĘPNE LICZBY KLATEK NA SEKUNDĘ ..137	
USTAWIANIE FORMATU FILMU.....137	
WŁAŚCIWOŚCI ZDJĘĆ ..138	
VIDEO STYLE ..138	
PROFILE KOLOROWE ..139	
PROFILE CZARNO-BIAŁE ..139	
INDYWIDUALIZACJA PROFILI FILMU ..140	
USTAWIENIA AUDIO ..140	
MIKROFON ..140	
REDUKCJA SZUMU WIATRU ..141	
AUTOMATYCZNE OPTIMALIZACJE.....141	
STABILIZACJA FILMU.....141	

OPTIMALIZACJA CIEMNYCH STREF (IDR)	142	FUNKCJE POMOCNICZE MF.....	162
ZAKRES DYNAMIKI	142	FOCUS PEAKING.....	162
FUNKCJA iDR	142	POWIĘKSZENIE W TRYBIE MF.....	162
ZARZĄDZANIE DANYMI.....	143	MAKRO FUNKCJA.....	163
FORMATOWANIE KARTY PAMIĘCI	143	CZUŁOŚĆ ISO	164
STRUKTURA DANYCH	144	STAŁE WARTOŚCI ISO	164
ZMIANA NAZWY PLIKÓW	145	AUTOMATYCZNE USTAWIENIE	164
TRANSMISJA DANYCH	145	BALANS BIELI.....	165
PRAKTYCZNE USTAWIENIA DOMYŚLNE	146	REGULACJA AUTOMATYCZNA/USTAWIENIA STAŁE ..	165
TOUCH AF.....	146	RĘCZNE USTAWIENIE PRZEZ POMIAR.....	166
TOUCH AF W TRYBIE EVF	147	BEZPOŚREDNIE USTAWIENIE TEMPERATURY	
EKRANY POMOCY	147	BARWOWEJ	167
DOSTĘPNE POWIADOMIENIA	148	TRYBY EKSPOZYCJI	168
PASKI INFORMACYJNE.....	148	WYBÓR TRYBU PRACY.....	169
SIATKI.....	148	W PEŁNI AUTOMATYCZNE USTAWIENIE EKSPOZYCJI - P..	169
ZEBRA.....	149	AUTOMATYKA PROGRAMOWA – P	169
FOCUS PEAKING.....	149	ZMIANA DOMYŚLNYCH KOMBINACJI CZASU	
POZIOMICA.....	150	OTWARCIA MIGAWKI I PRZYSŁONY (PRZESUNIĘCIE) ..	170
HISTOGRAM.....	151	CZĘŚCIOWO AUTOMATYCZNE USTAWIENIE	
ZASOWE WŁĄCZENIE/WYŁĄCZENIE		EKSPOZYCJI – A/S	170
POSZCZEGÓLNYCH FUNKCJI	152	RĘCZNE USTAWIANIE EKSPOZYCJI - M.....	171
FUNKCJE POMOCNICZE AF	152	USTAWIENIE CZASU OTWARCIA MIGAWKI	172
AKUSTYCZNE POTWIERDZENIE AF.....	152	KOMPENSACJA EKSPOZYCJI	172
NAGRYWANIE	154	SPECJALNE TRYBY NAGRYWANIA	173
URUCHAMIANIE/WYŁĄCZANIE TRYBU FILM	155	TRYB ODTWARZANIA (FILM)	174
URUCHOMIENIE/ZATRZYMANIE NAGRYWANIA ..	155	ELEMENTY OBSŁUGI W TRYBIE ODTWARZANIA....	174
USTAWIANIE OSTROŚCI	156	BEZPOŚREDNI DOSTĘP W TRYBIE ODTWARZANIA	175
TRYBY PRACY FUNKCJI AUTOFOKUS	156	URUCHAMIANIE I OPUSZCZANIE TRYBU	
STEROWANIE AUTOFOKUSEM.....	157	ODTWARZANIA	176
TOUCH AF.....	157	WYBÓR I PRZEWIJANIE FILMÓW.....	176
CIĄGŁE UKIERUNKOWANIE	157	INFORMACJE WYŚWIETLANE W TRYBIE	
METODY POMIARU FUNKCJI AUTOFOKUS	158	ODTWARZANIA	177
ROZPOZNAWANIE OSÓB (OCZY/TWARZ)	159	WYŚWIETLANIE KILKU FILMÓW W TYM SAMYM	
SZYBKIE USTAWIENIE AF.....	160	CZASIE	178
WYWOŁANIE SZYBKIEGO USTAWIENIA AF.....	160	ZAZNACZANIE I OCENIANIE FILMÓW.....	179
ZMIANA WIELKOŚCI POŁA POMIAROWEGO AF	160	USUWANIE FILMÓW	180
PRZESUWANIE POŁA POMIARU AF	161	USUWANIE POJEDYNCZYCH FILMÓW	180
RĘCZNE USTAWIANIE OSTROŚCI (MF).....	161	USUWANIE KILKU FILMÓW NA RAZ	181
		USUWANIE FILMÓW BEZ OCENY.....	182

ODTWARZANIE FILMU	183
POZOSTAŁE FUNKCJE	186
RESETOWANIE APARATU DO USTAWIENÍ FABRYCZNYCH	186
AKTUALIZACJE OPROGRAMOWANIA SPRZĘTOWEGO	187
PRZEPROWADZANIE AKTUALIZACJI OPROGRAMOWANIA SPRZĘTOWEGO	188
LEICA FOTOS	190
POŁĄCZENIE (iPhone)	190
POŁĄCZENIE Z MOBILNYM URZĄDZENIEM PO RAZ PIERWSZY	190
POŁĄCZENIE ZE ZNANYMI URZĄDZENIAMI	191
POŁĄCZENIE (Android)	191
POŁĄCZENIE Z MOBILNYM URZĄDZENIEM PO RAZ PIERWSZY	191
POŁĄCZENIE ZE ZNANYMI URZĄDZENIAMI	192
PRZEPROWADZANIE AKTUALIZACJI OPROGRAMOWANIA SPRZĘTOWEGO	192
PIELĘGNACJA/PRZECHOWYWANIE	194
CZĘSTE PROBLEMY	196
PRZEGLĄD MENU	204
DANE TECHNICZNE	210
LEICA CUSTOMER CARE	216
LEICA AKADEMIE	216

**Znaczenie poszczególnych kategorii informacji
w niniejszej instrukcji**

Wskazówka

Informacje dodatkowe

Ważne

Nieprzestrzeganie tego zalecenia może spowodować uszkodzenie aparatu, akcesoriów lub nagrań

Uwaga

Nieprzestrzeganie przepisów może doprowadzić do obrażeń ciała

OZNACZENIE CZĘŚCI

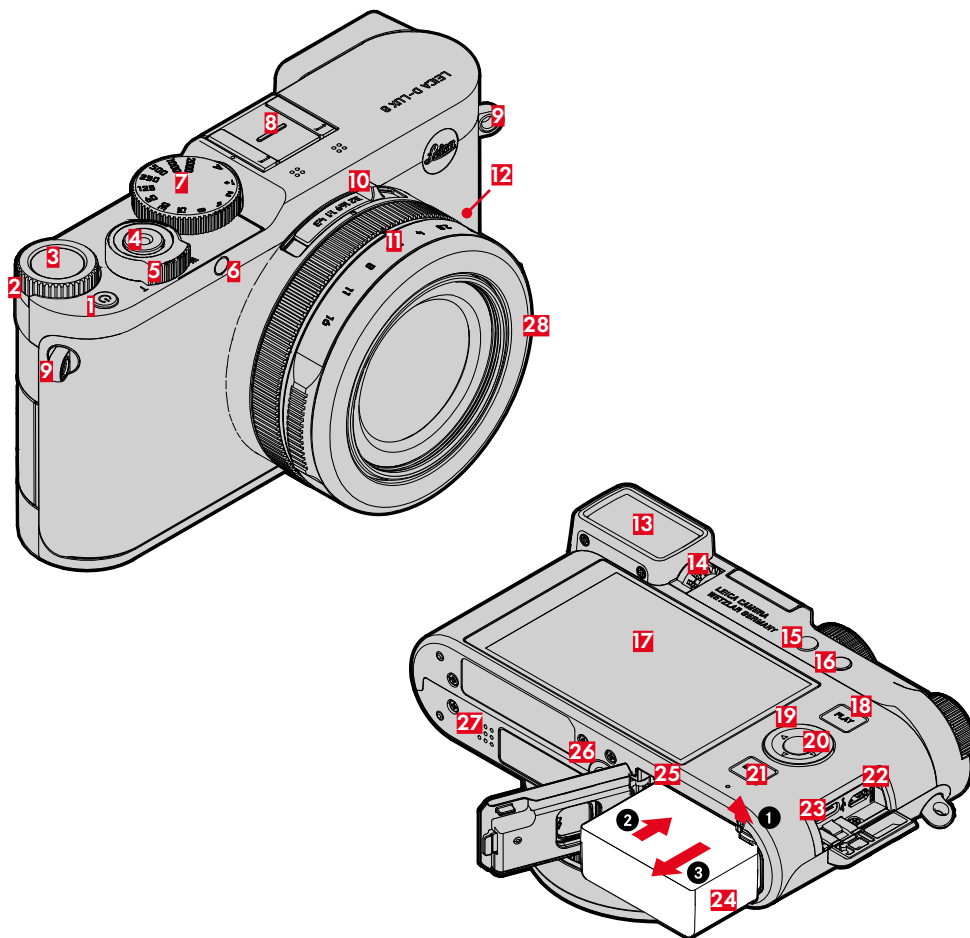

LEICA D-LUX 8

- 1 Główny wyłącznik
- 2 Tylnie pokrętko regulacyjne
- 3 Przycisk tylnego pokrętki regulacyjnego
- 4 Spust migawki
- 5 Dźwignia regulacji powiększenia
- 6 LED samowyzwalacza / oświetlenie wspomagające AF
- 7 Pokrętko czasu otwarcia migawki
- 8 Gorąca stopka
- 9 Uszka do noszenia
- 10 Przełącznik wyboru formatu obrazu
- 11 Pierścień regulacji przysłony
- 12 Pierścień regulacji trybu ostrości
- 13 Okular wizjera
- 14 Pierścień regulacji dioptrii
- 15 Przycisk funkcyjny 1
- 16 Przycisk funkcyjny 2
- 17 Ekran
- 18 Przycisk **PLAY**
- 19 Przycisk wyboru
- 20 Środkowy przycisk
- 21 Przycisk **MENU**
- 22 Port HDMI
- 23 Złącze USB-C
- 24 Komora akumulatora
- 25 Gniazdo kart pamięci
- 26 Gwint statywu
- 27 Głośnik
- 28 Pierścień zabezpieczający gwint

POWIADOMIENIA

Obraz na ekranie nie jest identyczny z tym w wizjerze.

ZDJĘCIE

EKRAN STATUSU

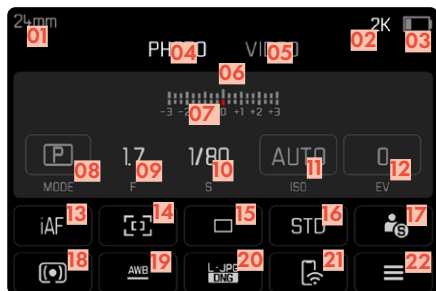

W TRAKCIE ROBIENIA ZDJĘCIA

Wszystkie oznaczenia/wartości odnoszą się do aktualnych ustawień.

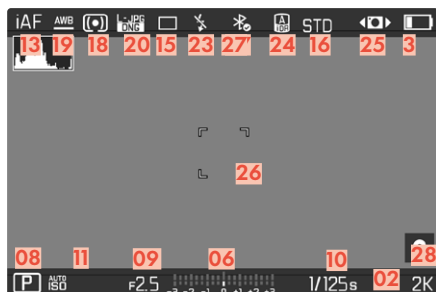

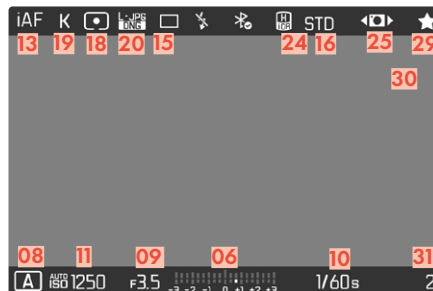

W TRAKCIE ODTWARZANIA

Wszystkie oznaczenia/wartości odnoszą się do aktualnego nagrania.

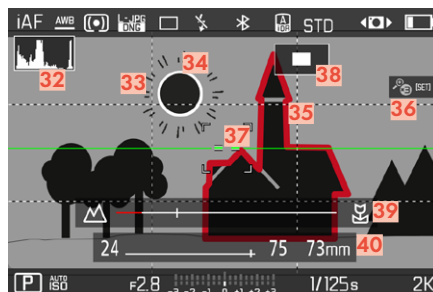

AKTYWOWANA FUNKCJA Capture Assistants



- 01 Ogniskowa
- 02 Pozostała pojemność pamięci
- 03 Pojemność akumulatora
- 04 Menu PHOTO
- 05 Menu VIDEO
- 06 Skala światła
- 07 Skala kompensacji ekspozycji
- 08 Tryb ekspozycji
- 09 Wartość przysłony
- 10 Czas otwarcia migawki
- 11 Czułość ISO
- 12 Wartość kompensacji ekspozycji
- 13 Tryb ustawiania ostrości
- 14 Metoda pomiaru autofokusa
- 15 Tryb nagrywania (Drive Mode)
- 16 Odwzorowanie kolorów (Film Style)
- 17 Profil użytkownika
- 18 Metoda pomiaru ekspozycji
- 19 Tryb balansu bieli
- 20 Format pliku/poziom kompresji/rozdzielczość
- 21 Leica FOTOS
- 22 Menu główne
- 23 Tryb lampy błyskowej/ kompensacja ekspozycji lampy błyskowej
- 24 iDR
- 25 Uruchomiona stabilizacja
- 26 Pole AF
- 27 Bluetooth® (Leica FOTOS)
- 28 Geotagowanie
Automatyczna rejestracja miejsca zapisu (dane Exif)
- 29 Symbol do zaznaczonego zapisu
- 30 Nazwa pliku
- 31 Numer pliku wyświetlanego zapisu
- 32 Histogram
- 33 Linie siatkowe
- 34 Oznaczenie prześwietlonych części motywu za pomocą Clippingu
- 35 Automatyczne powiększenie jako pomoc przy ręcznym ustawianiu ostrości (możliwe 3x  lub 6x )
- 36 Focus Peaking
(Zaznaczenie ostro zarysowanych krawędzi w motywie)
- 37 Poziomica
- 38 Wyświetlanie wielkości i pozycji fragmentu (widoczne tylko wtedy, gdy fragment jest powiększony)
- 39 Skala odległości tryb MF
- 40 Poziom powiększenia

FILM

EKRAN STATUSU

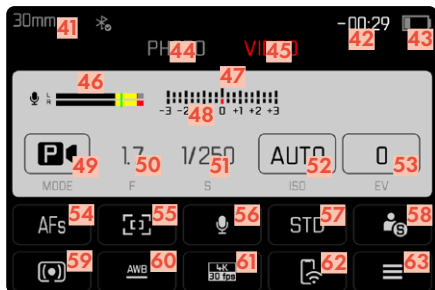

PODCZAS ODTWARZANIA

Wszystkie oznaczenia/wartości odnoszą się do aktualnego nagrania.

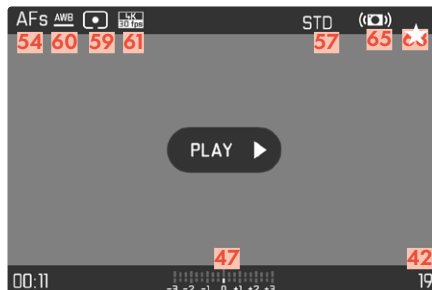

PODCZAS FILMOWANIA

Wszystkie oznaczenia/wartości odnoszą się do aktualnych ustawień.

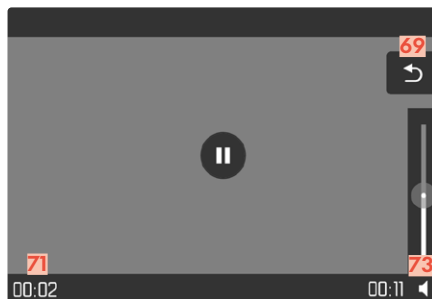
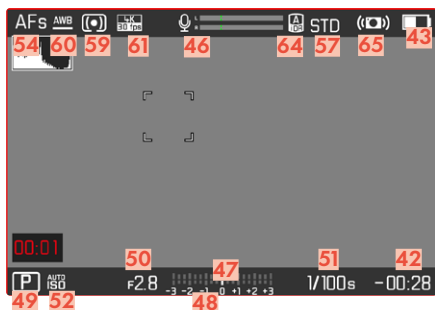

- 41 Ogniskowa
- 42 Pozostała pojemność pamięci
- 43 Pojemność akumulatora
- 44 Menu PHOTO
- 45 Menu VIDEO
- 46 Poziom nagrywania mikrofonu
- 47 Skala światła
- 48 Skala kompensacji ekspozycji
- 49 Tryb ekspozycji
- 50 Wartość przystony
- 51 Czas otwarcia migawki
- 52 Czulość ISO
- 53 Wartość kompensacji ekspozycji
- 54 Tryb ustawiania ostrości
- 55 Metoda pomiaru autofokusa
- 56 Czulość mikrofonu (Microphone Gain)
- 57 Odwzorowanie kolorów (Video Style)
- 58 Profil użytkownika
- 59 Metoda pomiaru ekspozycji
- 60 Tryb balansu bieli
- 61 Rozdzielczość/częstotliwość odświeżania
- 62 Leica FOTOS
- 63 Menu główne
- 64 iDR
- 65 Uruchomiona stabilizacja
- 66 Wskazówka dotycząca trwającego nagrania wideo
- 67 Długość nagrania wideo
- 68 Symbol zaznaczonego zapisu wideo
- 69 Zakończenie odtwarzania filmu
- 71 Aktualny czas odtwarzania
- 73 Pasek głośności

STAN NAŁADOWANIA NA EKRANIE

Stan naładowania akumulatora ukazuje się zarówno na ekranie statusu jak i w prawym górnym nagłówku.



Wyświetlacz	Stan naładowania
	Ok. 75 % lub więcej
	Ok. 74–50 %
	Ok. 49–25 %
	Ok. 24 % lub mniej
	Ok. 0% Wymagana wymiana akumulatora lub jego naładowanie

Wskazówka

- Wyświetlany poziom naładowania baterii jest wartością przybliżoną. Dokładny poziom naładowania zależy od środowiska i warunków pracy.

PRZYGOTOWANIA

Przed użyciem aparatu należy najpierw zapoznać się z rozdziałami „Informacje prawne”, „Instrukcje bezpieczeństwa” i „Informacje ogólne”, aby uniknąć uszkodzenia produktu oraz zapobiec ewentualnym obrażeniom i zagrożeniom.

ZAŁOŻENIE LINKI ZABEZPIECZAJĄCEJ

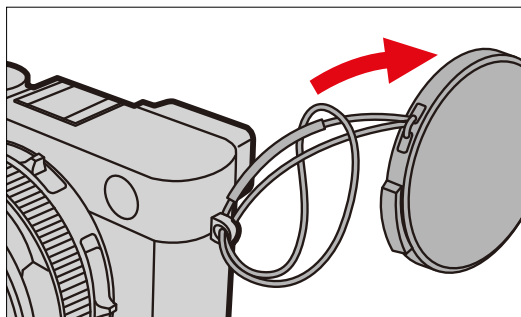
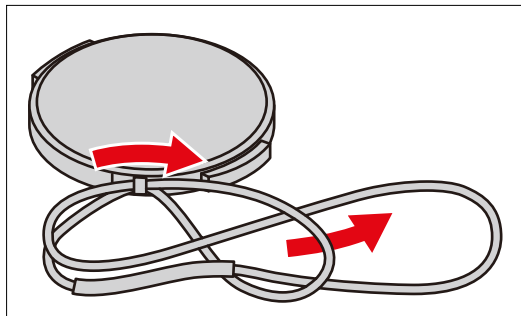

MOCOWANIE PASKA NA NADGARSTEK

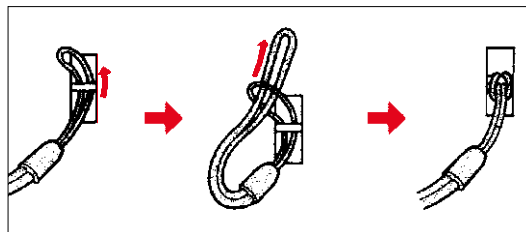

Uwaga

- Po założeniu paska na rękę należy upewnić się, że jest on prawidłowo zamocowany, aby zapobiec upadkowi aparatu.

ŁADOWANIE PRZEZ ZŁĄCZE USB

Akumulator włożony do aparatu może być ładowany automatycznie po podłączeniu aparatu do komputera lub innego odpowiedniego źródła zasilania za pomocą kabla USB.

Wskazówka

- Proces ładowania rozpoczyna się automatycznie po wyłączeniu aparatu.

WKŁADANIE/WYJMOWANIE AKUMULATORA

→ Należy upewnić się, że aparat jest wyłączony (patrz str. 34)

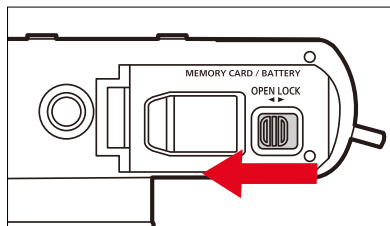

→ Przesunąć blokadę komory akumulatora do pozycji **OPEN**

- Komora akumulatora otwiera się.

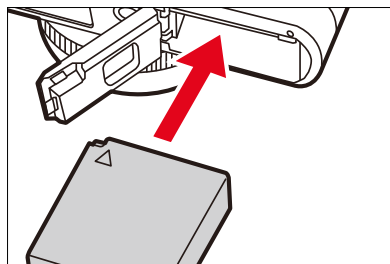

→ Wsunąć akumulator do komory oznaczeniem do góry.

- Dźwignia zwalniania akumulatora zatrzaskuje się w słyszalny sposób.

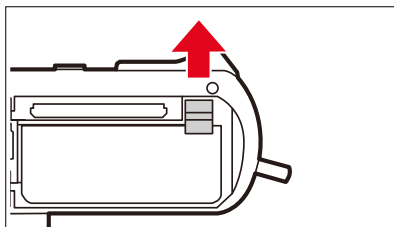

→ Należy popchnąć dźwignię zwalniającą akumulator do góry

- Akumulator nieco się wysuwa.

→ Wyjąć akumulator

Ważne

- Wyjęcie akumulatora, gdy aparat jest włączony, może spowodować utratę indywidualnych ustawień i uszkodzenie karty pamięci.

WKŁADANIE/WYJMOWANIE KARTY PAMIĘCI

Aparat zapisuje nagrania na karcie SD (Secure Digital), SDHC (-High Capacity) lub SDXC (-eXtended Capacity).

Wskazówki

- Karty pamięci SD/SDHC/SDXC są dostępne u różnych dostawców i mają różne pojemności oraz prędkości odczytu/zapisu. Szczególnie te o dużej pojemności i prędkości odczytu/zapisu umożliwiają szybkie nagrywanie i odtwarzanie.
- W zależności od pojemności karty pamięci, może ona nie być obsługiwana lub może być konieczne jej sformatowanie w aparacie przed pierwszym użyciem (patrz str. 72). W takim przypadku w aparacie pojawia się odpowiedni komunikat. Informacje na temat obsługiwanych kart można znaleźć w rozdziale „Dane techniczne”.
- Jeśli nie można włożyć karty pamięci, należy sprawdzić jej prawidłowe ułożenie.
- Dalsze odniesienia można znaleźć na str. 10 oraz str. 13.
- Zwłaszcza nagrania wymagają dużej szybkości zapisu.

→ Należy upewnić się, że aparat jest wyłączony (patrz str. 34)

OTWORZYĆ KOMORĘ AKUMULATORA

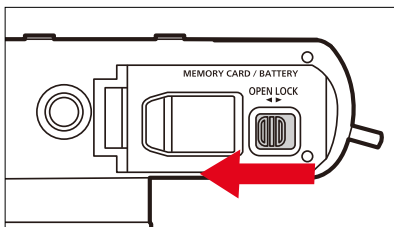

- Przesunąć blokadę komory akumulatora do pozycji **OPEN**
- Komora akumulatora otwiera się.

ZAMKNAĆ KOMORĘ AKUMULATORA

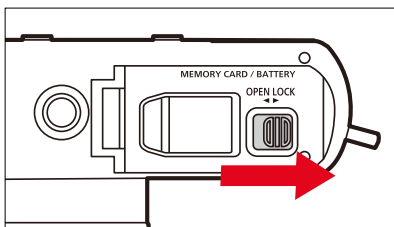

- Zamknąć kłapkę i przytrzymać
- Przesunąć blokadę komory akumulatora do pozycji **LOCK**

WKŁADANIE

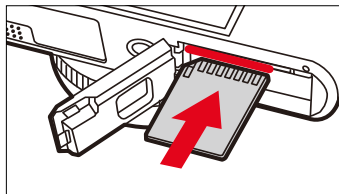

- Wcisnąć kartę pamięci do gniazda stykami skierowanymi do ekranu, aby usłyszeć i poczuć jej kliknięcie.

WYJMOWANIE

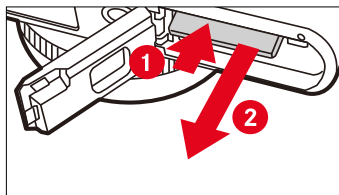

- Wcisnąć kartę do momentu usłyszenia delikatnego kliknięcia
- Karta nieco się wysuwa.
- Wyjąć kartę

REGULACJA DIOPTRII

Aby umożliwić osobom noszącym okulary wykonywanie zdjęć bez okularów, wizjer można dostosować do własnego oka w zakresie od -4 do $+2$ dioptrii (kompensacja dioptrii).

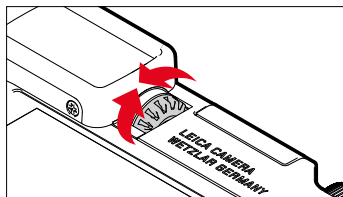

- Patrzeć przez wizjer
- Wybrać obiekt i ustawić fokus
- Przekręcać pierścień regulacji dioptrii, aż obraz w wizjerze i na wyświetlaczu będzie ostry

INSTRUKCJA OBSŁUGI APARATU WYŁĄCZYĆ APARAT

ELEMENTY OBSŁUGI

GŁÓWNY WYŁĄCZNIK

Aparat jest włączany i wyłączany za pomocą głównego wyłącznika.

WŁĄCZYĆ APARAT

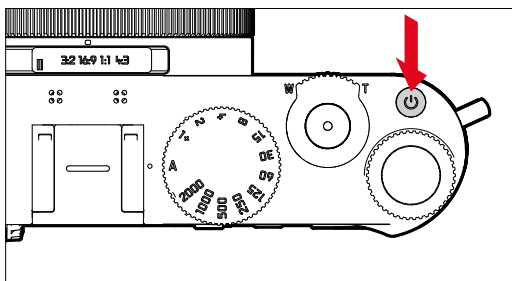

Wskazówki

- Po ok. 1 sek. od włączenia urządzenie jest gotowe do pracy.
- Po włączeniu na krótko zapala się dioda LED i pojawiają się powiadomienia w wizjerze.

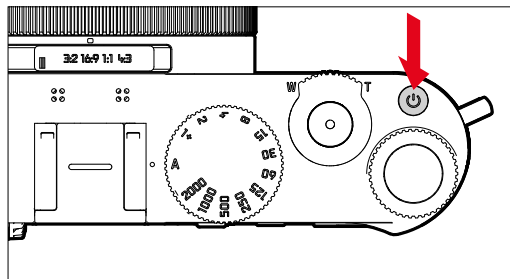

Wskazówka

- Funkcja **Auto Power Off** (patrz str. 59) może być używana do automatycznego wyłączenia aparatu, jeśli w określonym czasie nie zostanie wykonana żadna czynność. Jeśli funkcja ta ustawiona jest na **Off**, a aparat nie jest używany przez dłuższy czas, należy go zawsze wyłączać głównym wyłącznikiem, aby zapobiec przypadkowemu zwolnieniu i rozładowaniu akumulatora.

SPUST MIGAWKI

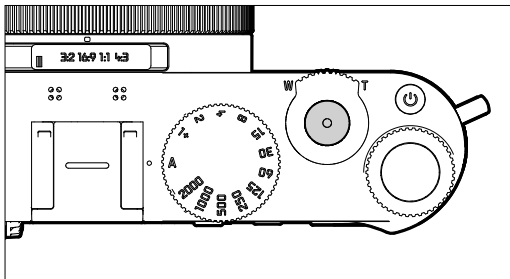

Spust działa dwustopniowo.

1. **Dotknięcie** (=nacisnąć do pierwszego punktu nacisku)

- Aktywacja elektroniki aparatu i powiadomień
- Przechowywanie wartości pomiarowych (pomiar i przechowywanie):
 - Tryb AF: pomiar odległości (AF-L)
 - (Pół)automatyczne tryby ekspozycji: Pomiar ekspozycji (AE-L)
- Anulowanie uruchomionego samowyzwalacza czasowego
- Powrót do trybu nagrywania
 - z trybu odtwarzania
 - z menu sterowania

2. **Ponowne naciśnięcie migawki**

- Naciśnięcie spustu migawki
 - Dane są następnie przenoszone na kartę pamięci.
- Rozpoczęcie nagrywania filmów
- Uruchomienie wybranego wcześniej czasu samowyzwalacza
- Rozpoczęcie nagrywania serii lub interwału

Wskazówki

- Aby uniknąć drgań aparatu, spust migawki należy wciśnąć delikatnie, nie gwałtownie, aż do momentu, gdy migawka wyzwoi się z cichym kliknięciem.
- Spust pozostaje zablokowany:
 - jeśli włożona karta pamięci i/lub wewnętrzna pamięć buforowa są (chwilowo) pełne
 - gdy akumulator osiągnął limit wydajności (pojemność, temperatura, wiek).
 - jeśli karta pamięci jest zabezpieczona przed zapisem lub uszkodzona
 - jeśli czujnik jest zbyt gorący

DŹWIGNIA REGULACJI POWIĘKSZENIA

Ogniskową obiektywu można zmieniać za pomocą zoomu, aby określić część obrazu, która ma zostać uchwycona i jak duży jest przedstawiony obiekt.

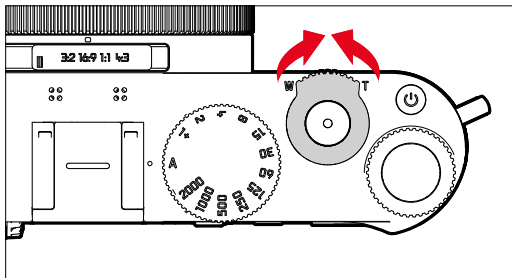

- **T**: Dłuższe ogniskowe (teleobiektyw) w celu powiększenia obiektu
- **W**: Krótsze (szerokokątne) ogniskowe, umożliwiające uchwycenie większego obszaru

Wskazówki

- Podczas powiększania nie należy dotykać tubusu obiektywu.
- Najpierw ustawić ogniskową, a następnie ostrość obrazu.
- Podczas przesuwania dźwigni regulacji powiększenia aparat może wydawać odgłosy i wibrować. Nie jest to jednak zaburzenie funkcjonalne.

POKRĘTŁO CZASU OTWARCIA MIGAWKI

Pokrętło czasu otwarcia migawki nie ma ogranicznika, tzn. można je przekręcić z dowolnego położenia w dowolnym kierunku. Zatrząskuje się we wszystkich wygrawerowanych pozycjach. Nie wolno używać położeń pośrednich poza tymi, na których się zatrząskuje pokrętło. Aby uzyskać szczegółowe informacje na temat ustawiania prawidłowej ekspozycji, należy przeczytać rozdział „Ekspozycja” (patrz str. 97 i 168).

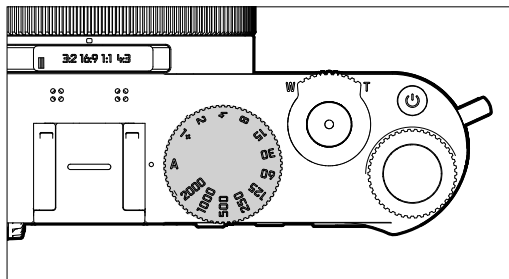

- **A**: Automatyka z preselekcją przysłony (automatyczne sterowanie czasem otwarcia migawki)
- **2000 – 1+**: Stałe czasy otwarcia migawki

TYLNE POKRĘTŁO REGULACYJNE

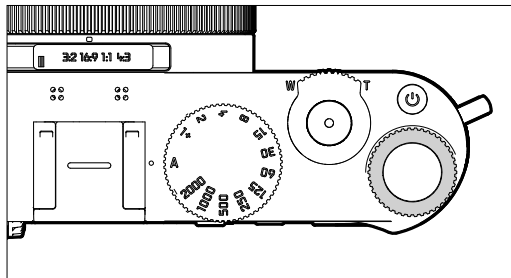

- Nawigacja w różnych menu
- Ustawianie wartości kompensacji ekspozycji
- Ustawianie wartości ISO
- Powiększanie/pomniejszanie oglądanych zdjęć
- Ustawianie wybranych punktów menu/funkcji
- Ustawianie przesunięcia programu

PRZYCIŚK TYLNEGO POKRĘTŁA REGULACYJNEGO

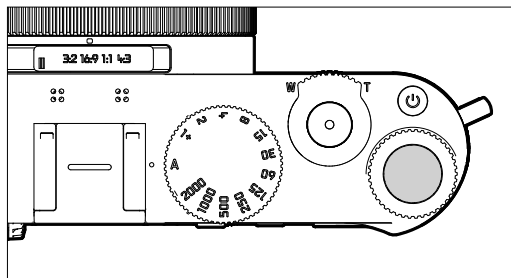

- Przejmowanie ustawień menu
- Bezpośredni dostęp do funkcji menu
- Wywoływanie podmenu

PRZYCIISK WYBORU / ŚRODKOWY PRZYCIISK

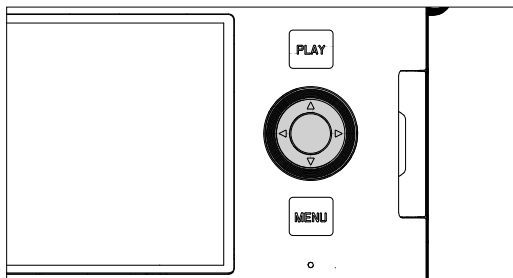

PRZYCIISK WYBORU

- Nawigacja w różnych menu
- Ustawianie wybranych punktów menu/funkcji
- Przewijanie pamięci nagrań
- Przesuwanie pola pomiarowego

ŚRODKOWY PRZYCIISK

- Wywołanie powiadomienia informacyjnego
- Wywoływanie podmenu
- Przejmowanie ustawień menu
- Wyświetlanie ustawień/danych podczas robienia zdjęcia
- Wyświetlanie danych zdjęcia podczas odtwarzania
- Odtwarzanie nagrań filmowych
- Potwierdzenie zapytania
- Bezpośredni dostęp do funkcji menu

PRZYCIISK PLAY / PRZYCIISK MENU

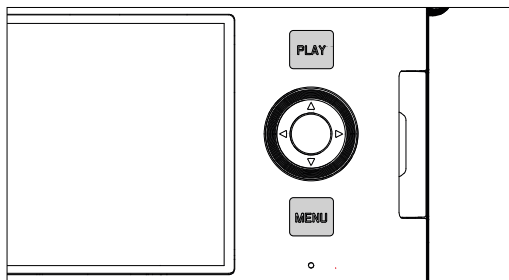

PRZYCIISK PLAY

- Włączanie i wyłączanie trybu odtwarzania (ciągłego)
- Powrót do wyświetlania na pełnym ekranie

PRZYCIISK MENU

- Wywoływanie menu (w tym ekranu statusu)
- Wywoływanie menu odtwarzania
- Wyjście z aktualnie wyświetlanego (pod)menu
- Przewijać strona po stronie w menu głównym

EKRAN



- Wyświetlanie najważniejszych bieżących ustawień
- Szybki dostęp do niektórych menu
- Sterowanie dotykowe

PRZYCISKI FUNKCYJNE

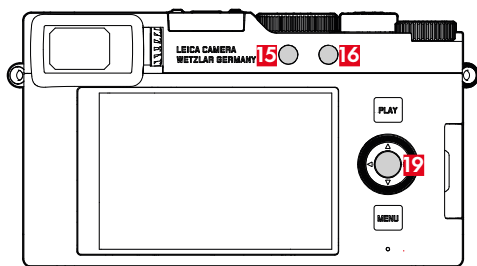
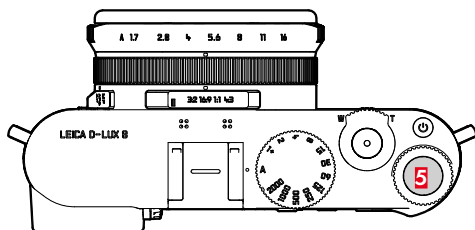

Bezpośredni dostęp do różnych menu i funkcji. Wszystkie przyciski funkcyjne są indywidualnie konfigurowalne (patrz str. 54).

USTAWIENIE FABRYCZNE	
W trybie nagrywania	W trybie odtwarzania
Przycisk funkcyjny 1 (15)	
EVF <> LCD	
Przycisk funkcyjny 2 (16)	
Zmiana trybu pracy (zdjęcie/film)	Delete Single
Przycisk tylnego pokrętła regulacyjnego (5)	
Ustawienie ISO	Zaznaczyć nagrania ☆
Środkowy przycisk (19)	
Toggle Info Levels (zdjęcie)	Toggle Info Levels

(patrz str. 204)

EKRAN (EKAN DOTYKOWY)

STEROWANIE DOTYKOWE*		W trybie nagrywania	W trybie odtwarzania
	„dotknąć”	Przesuwanie pola pomiaru AF i ustawianie ostrości (z aktywnym Touch AF)	Wybór nagrań
	„dwukrotnie dotknąć”		Powiększanie/pomniejszanie oglądanych zdjęć
	„przesunąć”	Przesuwanie pola pomiaru AF w trybie AF i MF	Przewijanie pamięci nagrań Przesunięcie powiększonego fragmentu zdjęcia
	„przesunąć poziomo” (cała długość)	Zmiana trybu pracy (zdjęcie/film)	Przewijanie pamięci nagrań
	„dotknąć i przytrzymać”	Wywołanie ustawienia szybkości AF	
	„zsuwać przesuwając palcami” „rozciągnąć przesuwając palcami”	Zmiana rozmiaru pola pomiaru AF (z niektórymi trybami AF)	Powiększanie/pomniejszanie oglądanych zdjęć
	„przesunąć i przytrzymać” „przytrzymać i przesunąć”	Przesuwanie pola pomiaru AF	Przewijanie ciągle

* Wystarczy lekkie dotknięcie, nie należy naciskać.

STEROWANIE MENU

ELEMENTY OBSŁUGI

Do sterowania menu wykorzystywane są następujące elementy.

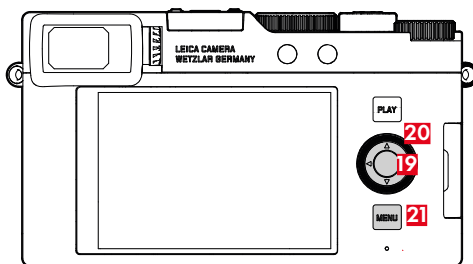
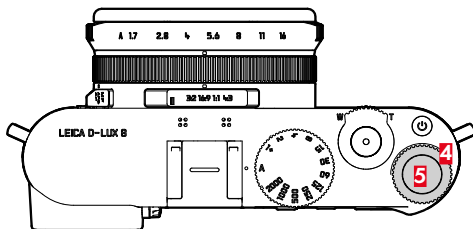

- 4** Tyłne pokrętko regulacyjne
- 5** Przycisk tylnego pokrętko regulacyjnego
- 19** Środkowy przycisk
- 20** Przycisk wyboru
- 21** Przycisk **MENU**

OBSZARY MENU

Dostępne są dwa obszary menu: ekran statusu i menu główne **Hauptmenu**.

Ekran statusu:

- Oferuje szybki dostęp do najważniejszych ustawień

Main Menu:

- Oferuje dostęp do wszystkich punktów menu
- Zawiera liczne podmenu

Aktualnie używany tryb pracy (tryb zdjęcie lub film) jest zaznaczony kolorem we wszystkich obszarach menu.

Obszar	ZDJĘCIE	FILM
Ekran statusu	Ciemne tło	Jasne tło
Menu główne (najwyższy poziom)	Ciemny nagłówek	Jasny nagłówek
Menu główne (Podmenu)		

EKRAN STATUSU

Zdjęcie

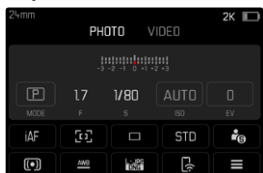

FILM

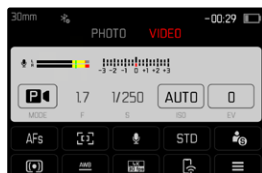

MENU GŁÓWNE

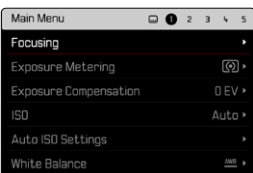
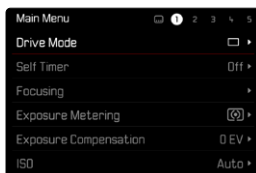

USTAWIENIA W TRYBIE ZDJĘCIE I FILM

Dostępne ustawienia zależą od aktualnie używanego trybu (tryb zdjęcie/film).

- Większość pozycji menu głównego i ich podpozycji jest specyficzna dla trybu pracy. Oznacza to, że zmiany dokonane w tym miejscu dotyczą tylko aktualnie używanego trybu pracy. Punkty menu o tej samej nazwie w innym trybie pracy są od tego niezależne. Dotyczy to na przykład ustawień ostrości, pomiaru ekspozycji lub balansu bieli.

Globalnie działające ustawienia i funkcje to:

- User Profile
- Capture Assistants
- Play Mode Setup
- Display Settings
- Leica FOTOS
- Format Card
- Camera Settings
- Camera Information
- Language
- Reset Camera

ZMIANA OBSZARU MENU

Jako pierwszy obszar menu pojawia się zawsze ekran statusu. Górny poziomy menu jest podzielony na „strony”, które są wyświetlane w nagłówku: Ekran statusu i kilka sekcji menu głównego. Można przełączać się między obszarami menu, przewijając stronę po stronie. Alternatywnie, ekran statusu ma dostęp do menu głównego jako ostatniej pozycji menu.

Aby przewinąć do przodu

→ Nacisnąć przycisk **MENU**

- Po ostatniej stronie menu głównego ponownie pojawia się ekran statusu.

Aby przewinąć do tyłu

→ Nacisnąć przycisk wyboru w lewo

- Wstecz można tylko przewinąć do ekranu stanu.

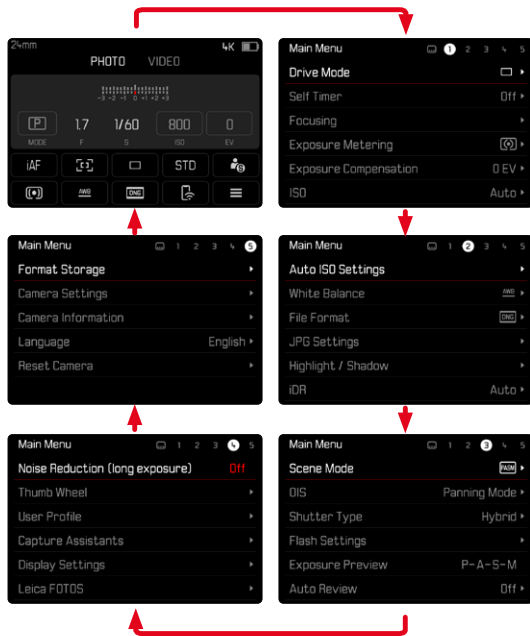

EKRAN STATUSU

Ekran statusu zawiera przegląd najważniejszych informacji o bieżącym stanie aparatu i aktywnych ustawieniach. Zapewnia on również szybki dostęp do ważnych ustawień. Ekran statusu jest zoptymalizowany do obsługi dotykowej.



- A** Tryb pracy: zdjęcie/film (patrz str. 155)
- A** Ustawienia ekspozycji (patrz str. 97 oraz str. 168)
- B** Punkty menu
- C** Dostęp do menu głównego

Wskazówki

- Jeśli obsługa dotykowa nie jest możliwa lub pożądana (np. w trybie EVF), ekran stanu można również obsługiwać za pomocą przycisku wyboru, przycisku środkowego, tylnego pokrętki regulacyjnego i przycisku tylnego pokrętki regulacyjnego.
- Ustawienia wchodzą w życie natychmiast.
- Obramowane panele sterowania są wybieralne. Wartości nieokreślone są wartościami ustawianymi automatycznie (w zależności od aktywnego trybu ekspozycji).
- Dostępne punkty menu różnią się w przypadku trybu zdjęć i film (patrz str. 24 oraz str. 26).

DOKONYWANIE USTAWIEŃ

Ustawienia można wprowadzać na różne sposoby z poziomu ekranu statusu. Typ ustawienia różni się w zależności od menu.

- Dotknąć żądany panel sterowania
 - Pojawia się odpowiednie menu.

PRZY BEZPOŚREDNIM USTAWIENIU

W dolnej części ekranu statusu pojawia się wariant menu paskowego (patrz str. 51).

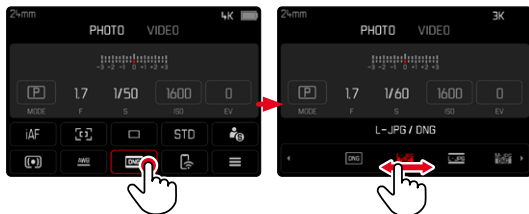

- Wybrać bezpośrednio żądaną funkcję lub przesunąć palcem

PRZY WYWOŁYWANIU NORMALNEGO PODMENU

Te menu zachowują się tak, jak przy wywołaniu z menu głównego (patrz str. 48). Sterowanie dotykowe nie jest więc dostępne. Zamiast jednak przechodzić do wyższego punktu menu, następuje powrót z niego do ekranu statusu.

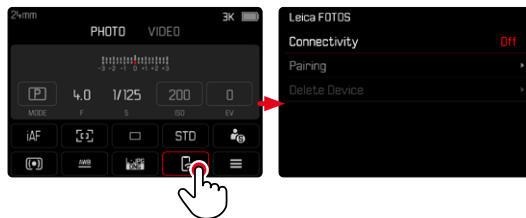

- Wybrać żądane ustawienie

MENU GŁÓWNE

Menu główne zapewnia dostęp do wszystkich ustawień. Większość z nich jest zorganizowana w podmenu.

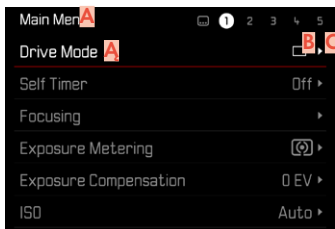

- A** Obszar menu: `Main Menu`
- A** Nazwa punktów menu
- B** Ustawianie punktów menu
- C** Odesłanie do podmenu

PODMENU

Istnieją różne rodzaje podmenu. Informacje na temat obsługi znajdują się na kolejnych stronach.

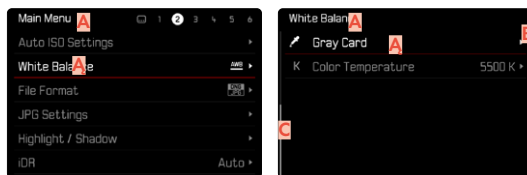

- A** Bieżący punkt menu
- A** Punkt podmenu
- B** Wskazówki dotyczące dalszych podmenu
- C** Pasek przewijania

NAWIGACJA W MENU

NAWIGACJA WEDŁUG STRON

Aby przewinąć do przodu

- Nacisnąć przycisk **MENU** (w razie potrzeby kilkakrotnie)
 - Po ostatniej stronie menu głównego ponownie pojawia się ekran statusu.

Aby przewinąć do tyłu

- Nacisnąć przycisk wyboru w lewo
 - Wstecz można tylko przewinąć do ekranu stanu.

NAWIGACJA WEDŁUG STRON

(Wybór funkcji/wariantów funkcji)

→ Nacisnąć przycisk wyboru w górę lub w dół
lub

- Przekręcić tylne pokrętko regulacyjne (w prawo = w dół, w lewo = w górę)
 - Po ostatnim punkcie menu w danym kierunku wyświetlacz automatycznie przeskakuje na następną/ poprzednią stronę. Mimo tego, bieżący obszar menu (Favorites, Main Menu) pozostaje aktualny.

Wskazówka

- Niektóre punkty menu mogą być dostępne tylko w określonych warunkach. Wskazuje na to kolor czcionki w odpowiednich wierszach, który jest szary.

WYWOŁANIE PODMENU

→ Nacisnąć środkowy przycisk / przycisk tylnego pokrę-
tła regulacyjnego

lub

→ Nacisnąć przycisk wyboru w prawo

POTWIERDZENIE WYBORU

→ Nacisnąć środkowy przycisk / przycisk tylnego pokrę-
tła regulacyjnego

- Obraz na ekranie zmienia się z powrotem na aktywny punkt menu. Ustawiony wariant funkcji jest wymieniony po prawej stronie w odpowiednim wierszu menu.

Wskazówka

- Przy wyborze **On** lub **Off** nie jest wymagane potwier-
dzenie. Jest on zapisywany automatycznie.

JEDEN KROK WSTECZ (powrót do nadrzędnego punktu menu)

- Nacisnąć przycisk wyboru w lewo
- Opcja ta jest dostępna tylko dla podmenu w formie listy.

POWRÓT DO NAJWYŻSZEGO POZIOMU MENU

- Nacisnąć przycisk **MENU** **lx**
- Widok zmienia się na górny poziom bieżącego obszaru menu.

WYJŚCIE Z MENU

W każdej chwili można wyjść z menu i podmenu, akcep-
tując lub nie akceptując dokonanych tam ustawień.

Przejdźcie do trybu nagrywania

→ Nacisnąć spust migawki

Przejdźcie do trybu odtwarzania

→ Nacisnąć przycisk **PLAY**

PODMENU

KLAWIATURA/KLAWIATURA NUMERYCZNA

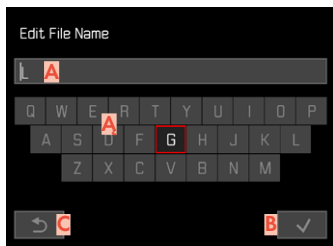

A Linia wejściowa

A Klawiatura

B Przycisk „Potwierdź”

C Powrót do poprzedniego poziomu menu

PRZYCIŚK (KLAWISZ ZNAKOWY/FUNKCYJNY)

Za pomocą sterowania przyciskami

- Naciśnięcie przycisku wyboru w wybranym kierunku
 - Aktualnie aktywny przycisk jest podświetlony
- Naciśnięcie środkowy przycisk / przycisk tylnego pokrętkła regulacyjnego

lub

- Przekręcić tylne pokrętkło regulacyjne
 - Aktualnie aktywny przycisk jest podświetlony
 - Gdy osiągnięty zostanie koniec/początek linii, system przełącza się na następną/poprzednią linię.
- Naciśnięcie środkowy przycisk / przycisk tylnego pokrętkła regulacyjnego

Za pomocą sterowania dotykowego

- Wybrać bezpośrednio żądany przycisk

ZAPISAĆ

- Wybrać przycisk **C**

PRZERWIJ

- Wybrać przycisk **D**

PASEK MENU

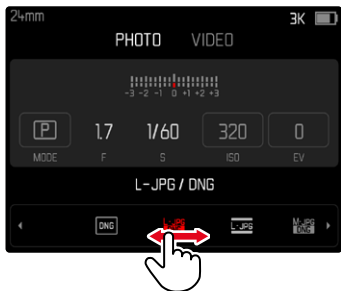

Za pomocą sterowania przyciskami

- Naciśnąć przycisk wyboru w lewo lub w prawo lub
- Przekręcić tylne pokrętkę regulacyjną

Za pomocą sterowania dotykowego

- Wybrać bezpośrednio żądaną funkcję lub przesunąć palcem

Wskazówki

- Aktualnie aktywowane ustawienie na środku jest zaznaczone na czerwono.
- Ustawiona wartość jest wyświetlana nad skalą/powyżej paska menu.
- W przypadku dostępu bezpośredniego obowiązuje następująca zasada: Ustawienie nie musi być dodatkowo potwierdzone, jest ono natychmiast aktywne.

MENU SKALOWANIA

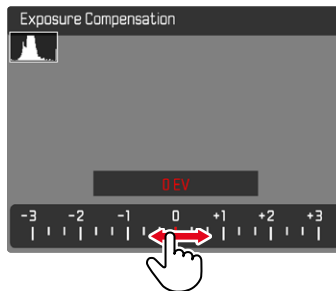

Za pomocą sterowania przyciskami

- Naciśnąć przycisk wyboru w lewo lub w prawo lub
- Przekręcić tylne pokrętkę regulacyjną

Za pomocą sterowania dotykowego

- Wybrać bezpośrednio żądane ustawienie lub przesunąć palcem

Wskazówki

- Aktualnie aktywowane ustawienie na środku jest zaznaczone na czerwono.
- Ustawiona wartość jest wyświetlana nad skalą/powyżej paska menu.

MENU DATY/CZASU

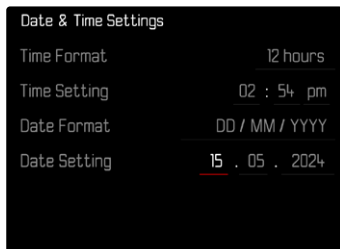

Aby przejść do następnego pola ustawień

→ Nacisnąć przycisk wyboru w lewo lub w prawo

Aby ustawić wartości

→ Nacisnąć przycisk wyboru w górę lub w dół
lub

→ Przekręcić tylne pokrętkę regulacyjne

Aby zapisać i powrócić do nadrzędnego punktu menu

→ Nacisnąć środkowy przycisk

KOMBI MENU (WŁAŚCIWOŚCI ZDJĘĆ)

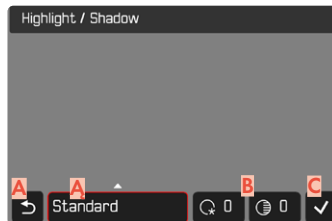

- A** Przycisk „Wstecz”
(Zakończ bez zapisywania)
- A** Przycisk „Parametr”
- B** Przycisk „Ustawienie”
- C** Przycisk „Potwierdź”
(Zapisać/Wyjść)

Obsługa różni się nieznacznie w zależności od tego, czy ustawienia dokonywane są za pomocą przycisków czy sterowania dotykowego.

Obraz na ekranie pozostaje widoczny przez cały czas trwania ustawienia. W ten sposób można natychmiast zaobserwować rezultat ustawień.

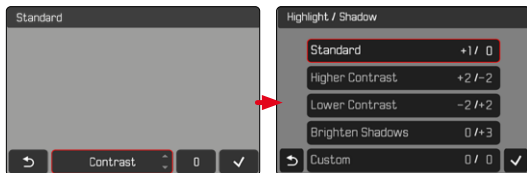

Za pomocą sterowania przyciskami

Aby poruszać się pomiędzy przyciskami

- Nacisnąć przycisk wyboru w lewo lub w prawo
 - Aktywny przycisk jest oznaczony czerwonym obramowaniem.



Aby dokonać ustawień

- Nacisnąć przycisk wyboru w górę lub w dół
 - Przycisk przełącza natychmiast pomiędzy alternatywami.

lub

- Nacisnąć środkowy przycisk
 - Wyświetlane są możliwe do wyboru alternatywy.
 - Za pomocą przycisku „Parametr” dla każdego parametru wyświetlana jest również aktualnie ustawiona wartość.



- Nacisnąć przycisk wyboru w górę lub w dół
 - Aktywny przycisk jest oznaczony czerwonym obramowaniem.

- Nacisnąć środkowy przycisk
 - Alternatywy nie są już wyświetlane.

Za pomocą sterowania dotykowego

- Dotknąć żądany przycisk
 - Alternatywy, które można wybrać, pojawiają się na przyciskach „Parametr” i „Ustawienie”.
 - Za pomocą przycisku „Parametr” dla każdego parametru wyświetlana jest również aktualnie ustawiona wartość.
- Dotknąć wybraną alternatywę

ZAPISAĆ

- Wybrać przycisk „Potwierdź”

PRZERWIJ

- Wybrać przycisk „Wstecz”

ZINDYWIDUALIZOWANA OBSŁUGA

BEZPOŚREDNI DOSTĘP DO FUNKCJI MENU

Dla szczególnie szybkiej obsługi poprzez bezpośredni dostęp w trybie nagrywania, można przypisać funkcje menu z indywidualnie utworzonej listy do następujących elementów obsługi („przyciski funkcyjne”).

- Przycisk funkcyjny 1 (15)
- Przycisk funkcyjny 2 (16)
- Środkowy przycisk (20)
- Przycisk tylnego pokrętkła regulacyjnego (3)

Przyporządkowanie odbywa się niezależnie dla trybu zdjęcie i film. Dostępne funkcje są wyświetlane na liście na str. 204. Informacje na temat ustawień fabrycznych, patrz str. 40.

Wskazówki

- Podmenu wywoływane za pomocą dostępu bezpośredniego mogą mieć inną postać niż te wywoływane za pomocą menu głównego. W szczególności są one często projektowane jako menu paskowe, aby umożliwić szybkie ustawienie.
- Ustawienia można wprowadzać za pomocą przycisków lub bezpośrednio na ekranie za pomocą sterowania dotykowego. Sposób działania zależy od postaci podmenu.

ZMIANA PRZYPORZĄDKOWANIA

- Przełączyć na żądany tryb pracy (zdjęcie lub film)
- Nacisnąć długo przycisk funkcyjny
- Wybrać żądany punkt menu za pomocą środkowego przycisku
 - Potwierdzenie nie jest konieczne. Zmiana obowiązuje od razu.

WYWOŁANIE PRZYPORZĄDKOWANEJ FUNKCJI MENU

- Nacisnąć krótka przycisk funkcyjny
 - Zostanie wywołana przypisana funkcja lub na ekranie pojawi się podmenu (patrz str. 204).

PRZYPISANIE TYLNEGO POKRĘTŁA REGULACYJNEGO

Ustawienie fabryczne: **Auto**

W ustawieniu fabrycznym funkcja tylnego pokrętkła regulacyjnego zależy od aktywnego trybu ekspozycji. Jednak pokrętkło może być również na stałe przypisane do innej funkcji.

- Przełączyć na żądany tryb pracy (zdjęcie lub film)
- W menu głównym wybrać **Thumb Wheel**
- Wybrać żądane ustawienie

W ustawieniu **Auto** pokrętkło ma różne funkcje w zależności od trybu ekspozycji (patrz str. 97/S. 172).

	Off	Auto	Exp. Comp.	ISO
P	–	Przesunięcie programu	Kompensacja ekspozycji	ISO
A	–	Kompensacja ekspozycji	Kompensacja ekspozycji	ISO
S	–	Czas otwarcia migawki	Kompensacja ekspozycji	ISO
M	–	Czas otwarcia migawki	Kompensacja ekspozycji	ISO

WYWOŁANIE PRZYPORZĄDKOWANEJ FUNKCJI MENU

- Przekręcić tylne pokrętkło w lewo lub w prawo

PROFIL UŻYTKOWNIKA

W tym aparacie można zapisać na stałe dowolną kombinację wszystkich ustawień menu, aby np. w przypadku powtarzających się sytuacji/motywów móc je w każdej chwili szybko i łatwo wywołać. Zapisywany jest również aktualnie wybrany tryb pracy (zdjęcie/film).

Dla takich kombinacji dostępnych jest łącznie trzy miejsc w pamięci oraz niezmiennie ustawienie fabryczne, które można w każdej chwili wywołać (**Default Profile**).

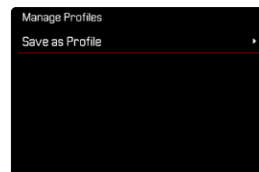
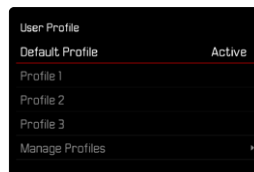

TWORZENIE PROFILI

Zapisywanie ustawień/tworzenie profilu.

- Ustawić pojedyncze żądane funkcje w menu sterowania
- W menu głównym wybrać **User Profile**
- Wybrać **Manage Profiles**
- Wybrać **Save as Profile**
- Wybrać żądaną lokalizację pamięci

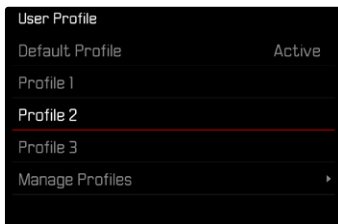

Wskazówka

- Istniejące profile są nadpisywane bieżącymi ustawieniami.

ZASTOSOWAĆ/AKTYWOWAĆ PROFILE

Ustawienie fabryczne: **Default Profile**

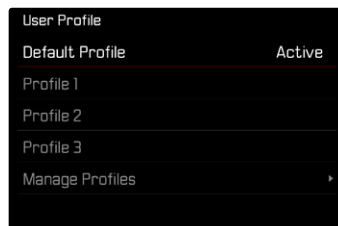

- W menu głównym wybrać **User Profile**
 - Zostanie wyświetlona lista z nazwami profili.
- Wybrać żądany profil
 - Wybrany profil jest oznaczony jako **Active**.
 - Nieużywane miejsca w pamięci są zaznaczone na szaro.

PODSTAWOWE USTAWIENIA APARATU

Gdy aparat jest włączany po raz pierwszy, po przywróceniu ustawień fabrycznych (patrz str. 186) lub po aktualizacji oprogramowania sprzętowego, pojawiają się punkty menu **Language** oraz **Date & Time** automatycznie do ustawienia.

JĘZYK MENU

Ustawienie fabryczne: Angielski

Alternatywne języki menu: niemiecki, francuski, włoski, hiszpański, portugalski, rosyjski, japoński, koreański, chiński tradycyjny lub uproszczony

- W menu głównym wybrać **Language**
- Wybrać żądany język
 - Z nielicznymi wyjątkami, język wszystkich informacji zostaje zmieniony.

DATA/CZAS

Dostępne są 3 warianty kolejności prezentacji.

- W menu głównym wybrać **Camera Settings**
- Wybrać **Date & Time**
- Wybrać **Date & Time Settings**
- Wybrać żądany format wyświetlania (**12 Hours**, **24 Hours**)
- Ustawić czas (Wybrać dodatkowo dla formatu 12-godzinnego **am** lub **pm**)
- Wybrać żądany format wyświetlania daty (**Day/Month/Year**, **Month/Day/Year**, **Year/Month/Day**)
- Ustawienie daty

STREFA CZASOWA

- W menu głównym wybrać **Camera Settings**
- Wybrać **Date & Time**
- Wybrać **Time Zone**
- Wybrać żądaną strefę/aktualną lokalizację
 - W rzędach po lewej stronie: różnica w stosunku do Greenwich Mean Time
 - W rzędach po prawej stronie: większe miasta w poszczególnych strefach czasowych

CZAS LETNI

- W menu głównym wybrać **Camera Settings**
- Wybrać **Date & Time**
- Wybrać **Daylight Saving Time**
- Wybrać **On/Off**

TRYB OSZCZĘDZANIA ENERGII (TRYB GOTOWOŚCI)

Po włączeniu tej funkcji aparat wyłącza się, aby wydłużyć żywotność baterii.

Energię elektryczną można oszczędzać w dwóch etapach.

- Aktywacja automatycznego wyłączenia
- Automatyczne wyłączenie wyświetlaczy

Ustawienie fabryczne: **2 min**

- W menu głównym wybrać **Camera Settings**
- Wybrać **Power Saving**
- Wybrać **Auto Power Off**
- Wybrać żądane ustawienie (**Off**, **1 min**, **2 min**, **5 min**, **10 min**)

Wskazówka

- Nawet jeśli aparat znajduje się w trybie gotowości, można go w każdej chwili ponownie uaktywnić, naciśnięciem spustu migawki lub wyłączając i ponownie włączając go za pomocą głównego przełącznika.

USTAWIENIA EKRANU I WIZJERA

Aparat posiada kolorowy ekran ciekłokrystaliczny o przekątnej 3", chroniony przez osłonę wykonaną z wyjątkowo twardego, szczególnie odpornego na zarysowania szkła.

Następujące funkcje mogą być ustawiane i wykorzystywane indywidualnie:

- Korzystanie z ekranu i wizjera elektronicznego (EVF)
- Czulość czujnika oka
- Jasność
- Odzworowanie kolorów
- Częstotliwość odświeżania EVF
- Automatyczne wyłączenie ekranu i EVF

ZASTOSOWANIE EKRANU/EVF

Istnieje możliwość ustawienia, w jakich sytuacjach mają być używane EVF i ekran. Powiadomienia są identyczne niezależnie od tego, czy są wyświetlane na ekranie, czy w wizjerze.

Ustawienie fabryczne: **Auto**

	EVF	Ekran
Auto	Czujnik oka w wizjerze automatycznie przełącza aparat między ekranem a EVF. <ul style="list-style-type: none">• Nagranie• Odtwarzanie• Sterowanie menu	
LCD		<ul style="list-style-type: none">• Nagranie• Odtwarzanie• Sterowanie menu
EVF	<ul style="list-style-type: none">• Nagranie• Odtwarzanie• Sterowanie menu	

→ W menu głównym wybrać **Display Settings**

→ Wybrać **EVF <> LCD**

→ Wybrać żądane ustawienie

Wskazówka

- Jeśli ekran ma pozostać wyłączony (np. w ciemnym otoczeniu), należy wybrać **EVF**.

CZUŁOŚĆ CZUJNIKA ZBLIŻENIA OKA

Aby automatyczne przełączanie działało niezawodnie również w przypadku noszenia okularów, można regulować czułość czujnika wzroku.

Ustawienie fabryczne: High

- W menu głównym wybrać Display Settings
- Wybrać Eye Sensor Sensitivity
- Wybrać żądane ustawienie

JASNOŚĆ

Jasność można regulować w celu zapewnienia optymalnej widoczności w różnych warunkach oświetleniowych. Wyboru można dokonać zarówno za pomocą klawiszy, jak i sterowania dotykowego.

EKRAN

- W menu głównym wybrać Display Settings
- Wybrać LCD Brightness
- Wybrać żądaną jasność lub Auto
- Potwierdzić wybór

ODWZOROWANIE KOLORÓW

Odwzorowanie kolorów może być regulowane. Jest ona ustawiana oddzielnie dla ekranu i wizjera. Wyboru można dokonać zarówno za pomocą klawiszy, jak i sterowania dotykowego.

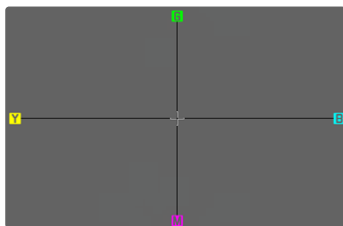

EKRAN

- W menu głównym wybrać **Display Settings**
- Wybrać **LCD Color Adjustment**
- Wybrać żądane ustawienie kolorów
- Potwierdzić wybór

EVF

- W menu głównym wybrać **Display Settings**
- Wybrać **EVF Color Adjustment**
- Patrzeć w wizjer
- Wybrać żądane ustawienie kolorów
- Potwierdzić wybór

CZĘSTOTLIWOŚĆ ODŚWIEŻANIA LCD

Można regulować częstotliwość odświeżania ekranu. Ustawienie fabryczne: **30 fps**

- W menu głównym wybrać **Display Settings**
- Wybrać **LCD Frame Rate**
- Wybrać żądane ustawienie (**30 fps**, **60 fps**)

CZĘSTOTLIWOŚĆ ODŚWIEŻANIA EVF

Częstotliwość odświeżania obrazu w EVF można regulować.

Ustawienie fabryczne: **60 fps**

- W menu głównym wybrać **Display Settings**
- Wybrać **EVF Frame Rate**
- Wybrać żądane ustawienie (**30 fps**, **60 fps**)

SYGNAŁY DŹWIĘKOWE

Niektóre funkcje mogą być potwierdzane za pomocą sygnałów dźwiękowych. Następujące funkcje specjalne mogą być ustawiane oddzielnie:

- Szum migawki elektronicznej
- Potwierdzenie AF

GŁOŚNOŚĆ

Głośność aktywnych sygnałów może być regulowana.

Ustawienie fabryczne: **Low**

- W menu głównym wybrać **Camera Settings**
- Wybrać **Acoustic Signal**
- Wybrać **Volume**
- Wybrać **Off/Low/High**

SZUM MIGAWKI ELEKTRONICZNEJ

Ustawienie fabryczne: **Off**

- W menu głównym wybrać **Camera Settings**
- Wybrać **Acoustic Signal**
- Wybrać **Shutter Sound**
- Wybrać **On**

USTAWIENIA ZDJĘCIA

FORMAT PLIKU

Dostępny jest format JPG **[JPG]** oraz znormalizowany format danych surowych **DNG** („digital negative”). Mogą one być stosowane osobno lub razem.

Przy tworzeniu JPG przetwarzanie odbywa się już w aparacie. Automatycznie regulowane są różne parametry, takie jak kontrast, nasycenie, poziom czerni czy ostrość krawędzi. Wynik jest zapisywany w postaci skompresowanej. To natychmiast daje obraz, który jest zoptymalizowany do wielu zastosowań i szybkiego podglądu. Z kolei do przetwarzania końcowego zalecane są obrazy w formacie DNG.

Pliki DNG zawierają wszystkie surowe dane zarejestrowane przez matrycę aparatu podczas fotografowania. Aby przeglądać lub pracować z plikami w formacie DNG, wymagane jest specjalne oprogramowanie (np. Adobe® Photoshop® Lightroom® lub Capture One Pro®). Podczas obróbki końcowej można dostosować bardzo wiele parametrów dokładnie do własnych wyobrażeń.

Ustawienie fabryczne: **DNG + JPG**

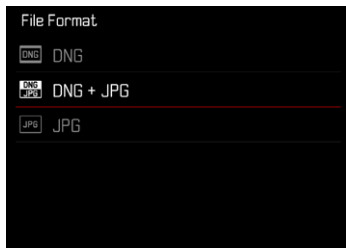

→ W menu głównym wybrać **File Format**

→ Wybrać pożądaný format
(**DNG**, **DNG + JPG**, **JPG**)

Wskazówki

- Standardowy format DNG jest używany do przechowywania surowych danych nagrań.
- Pozostała liczba klatek wyświetlanych na ekranie niekoniecznie zmienia się po każdym ujęciu. Zależy to od motywu; bardzo drobne struktury dają większe ilości danych, obszary jednorodne mniejsze.

ROZDZIELCZOŚĆ

ROZDZIELCZOŚĆ JPG

Jeśli wybrany jest format JPG **JPG**, zdjęcia mogą być wykonywane w 3 różnych rozdzielczościach (liczba pikseli). Dostępne są **L-JPG**, **M-JPG** oraz **S-JPG**. Pozwala to na precyzyjne dostosowanie do zamierzonego zastosowania lub do wykorzystania dostępnej pojemności karty pamięci.

Ustawienie fabryczne: **L-JPG**

- W menu głównym wybrać **JPG Settings**
- Wybrać **JPG Resolution**
- Wybrać żądaną rozdzielczość

WŁAŚCIWOŚCI ZDJĘĆ

Jedną z wielu zalet fotografii cyfrowej jest to, że bardzo łatwo można zmienić istotne właściwości zdjęcia. Leica D-Lux 8 oferuje funkcję dostosowywania zdjęć w formacie JPG: indywidualnie dostosowywane profile **Film Style**.



FILM STYLE

Właściwości obrazów JPG można łatwo zmienić za pomocą wielu parametrów. Są one pogrupowane we wcześniej określone profile [Film Style](#).

KONTRAST

Kontrast, czyli różnica między jasnymi i ciemnymi obszarami, decyduje o tym, czy obraz wygląda „nudno” czy „świetnie”. W rezultacie, na kontrast można wpływać poprzez zwiększanie lub zmniejszanie tej różnicy, tzn. poprzez rozjaśnianie lub przyciemnianie jaśniejszych lub ciemniejszych części.

OSTROŚĆ

Wrażenie ostrości obrazu jest silnie zdeterminowane przez ostrość krawędzi, czyli przez to, jak mały jest obszar przejścia między światłem a ciemnością na krawędziach obrazu. Powiększając lub pomniejszając takie obszary, można również zmienić wrażenie ostrości.

NASYCENIE KOLORÓW

Nasycenie decyduje o tym, czy kolory na zdjęciu wydają się „blade” i pastelowe, czy „jaskrawe” i kolorowe. O ile warunki oświetleniowe i pogodowe (mglisto/jasno) są podane jako warunki fotografowania, o tyle na odtwarzanie można mieć wpływ.

JASNE OBSZARY/CIEMNE OBSZARY

W zależności od wybranej ekspozycji i zakresu dynamicznego obiektu, szczegóły w jasnych lub ciemnych obszarach mogą nie być już wyraźnie widoczne. Parametry [Highlight](#) oraz [Shadow](#) pozwalają na zróżnicowaną kontrolę mniej lub bardziej eksponowanych obszarów. Jeśli na przykład część obiektu znajduje się w cieniu, wyższe ustawienie parametru [Shadow](#) może pomóc rozjaśnić te obszary, a tym samym sprawić, że szczegóły będą lepiej widoczne. Z drugiej strony, cienie lub szczególnie jasne obszary, powstałe ze względów twórczych, mogą się nasilić. Wartości dodatnie rozjaśniają dotknięte obszary, wartości ujemne przyciemniają je.

PROFILE KOLOROWE

Dostępne są 3 uprzednio określone profile dla fotografii kolorowej:

Ustawienie fabryczne: Standard

- STD Standard
- VIV Vivid
- NAT Natural

→ W menu głównym wybrać JPG Settings

→ Wybrać Film Style

→ Wybrać żądany profil



PROFILE CZARNO-BIAŁE

Dostępne są 2 uprzednio określone profile dla fotografii czarno-białej

- BW Monochrome

- BW Monochrome High Contrast

→ W menu głównym wybrać JPG Settings

→ Wybrać Film Style

→ Wybrać żądany profil

INDYWIDUALIZACJA PROFILI ZDJĘĆ

Parametry mogą być regulowane dla wszystkich dostępnych profili (Saturation tylko dla profili kolorowych). Aby uzyskać szczegółowe informacje na temat obsługi menu, patrz str. 52.

- W menu głównym wybrać **JPG Settings**
- Wybrać **Film Style**
- Wybrać **Film Style Settings**
- Wybrać żądany profil
- Wybrać **Contrast/Highlight/Shadow/Sharpness/Saturation**
- Wybrać wymagany stopień (2, 1, 0, -1, -2)
- Potwierdzić

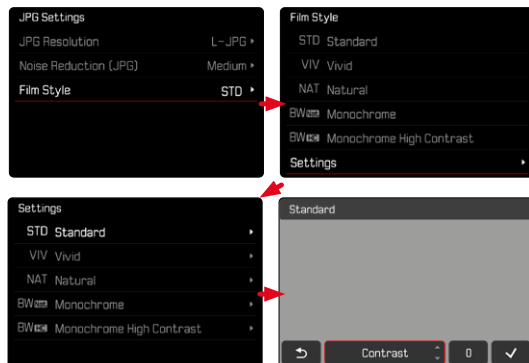

AUTOMATYCZNE OPTIMALIZACJE

TŁUMIENIE SZUMU

TŁUMIENIE SZUMU PRZY DŁUGIM CZASIE EKSPOZYCJI

W fotografii cyfrowej występowanie wadliwych pikseli, które mogą być zarówno białe, jak i czerwone, niebieskie i zielone, nazywane jest szumem. Przy zastosowaniu wyższych czułości szumy obrazu są szczególnie widoczne w równych, ciemnych obszarach. Długie czasy naświetlania mogą powodować bardzo silne zakłócenia obrazu. Aby ograniczyć to rozpraszające zjawisko, aparat automatycznie tworzy drugie „czarne ujęcie” (na tle zamkniętej migawki) po zdjęciach z dłuższymi czasami otwarcia migawki i przy wysokich wartościach ISO. Szum zmierzony podczas tego równoległego zapisu jest następnie matematycznie „odejmowany” od zestawu danych rzeczywistego zapisu. W takich przypadkach, pojawia się, jako zawiadomienie, komunikat **Noise reduction in progress...** wraz z odpowiednim wskazaniem czasu.

To podwojenie czasu „ekspozycji” musi być brane pod uwagę przy długich ekspozycjach. W tym czasie nie należy wyłączać aparatu. Aby móc w tych warunkach stworzyć kilka ujęć pod rząd, warto wyłączyć redukcję szumów i wykonać ją w ramach postprocessingu. W tym celu nagrania muszą być wykonane w formacie surowych danych.

Ustawienie fabryczne: **On**

- W menu głównym wybrać **Noise Reduction (long exposure)**
- Wybrać **On/Off**

Dopóki funkcja jest aktywna, redukcja szumów odbywa się zawsze w określonych warunkach. Należą do nich ujęcia z funkcją T, a także długie ekspozycje z czasami otwarcia migawki ≥ 8 s.

We wszystkich innych przypadkach redukcja szumów zależy od kombinacji czynników (zwłaszcza ustawienia ISO, czasu otwarcia migawki i temperatury czujnika). W poniższej tabeli wymieniono czasy otwarcia migawki, od których przeprowadzana jest redukcja szumów dla temperatury czujnika 25°C.

ISO	Czas otwarcia migawki dłuższy niż
100	7 s
200	6,4 s
400	5,9 s
800	5,4 s
1600	4,9 s
3200	4,5 s
6400	4,2 s
$\geq 12\,500$	3,8 s

TELUMIENIE SZUMU PODCZAS NAGRAŃ JPG

Na szczęście, poza przypadkami stosowania wysokich czułości, szumy przez większość czasu pozostają nieistotne. Podczas tworzenia plików graficznych JPG, redukcja szumów jest jednak zawsze częścią przetwarzania danych. Ponieważ z drugiej strony ma ona również wpływ na odwzorowanie ostrości, można osłabić lub wzmocnić redukcję szumów w porównaniu z ustawieniem standardowym.

Ustawienie fabryczne: **Medium**

- W menu głównym wybrać **JPG Settings**
- Wybrać **Noise Reduction (JPG)**
- Wybrać żądane ustawienie (**Low**, **Medium**, **High**)

Wskazówka

- To ustawienie dotyczy tylko nagrań w formacie JPG.

STABILIZACJA OBRAZU

Im gorsze warunki oświetleniowe podczas fotografowania, tym wolniejsze czasy otwarcia migawki wymagane do uzyskania prawidłowej ekspozycji. Optyczna stabilizacja obrazu pomaga zapobiegać rozmyciu obrazu spowodowanym drganiami aparatu.

Ustawienie fabryczne: **Panning Mode**



- W menu głównym wybrać **OIS**
- Wybrać żądane ustawienie (**On**, **Off**, **Panning Mode**)

OPTIMALIZACJA CIEMNYCH STREF (IDR) FUNKCJA iDR

ZAKRES DYNAMIKI

Zakres kontrastu motywu obejmuje wszystkie stopnie jasności od najjaśniejszej do najciemniejszej części obrazu. Jeśli zakres kontrastu obiektu jest mniejszy niż zakres dynamiki aparatu, czujnik może uchwycić wszystkie stopnie jasności. W przypadku dużych różnic w jasności fotografowanego obiektu (np. zdjęcia wewnątrz z jasnymi oknami w tle, zdjęcia, na których część obiektu znajduje się w cieniu, a część jest bezpośrednio oświetlona przez słońce, zdjęcia krajobrazów z ciemnymi obszarami i bardzo jasnym niebem) aparat nie jest w stanie odtworzyć całego zakresu kontrastu obiektu ze względu na ograniczony zakres dynamiki. W rezultacie dochodzi do utraty informacji w „obszarach peryferyjnych” (niedoświetlenie i przeświecienie).

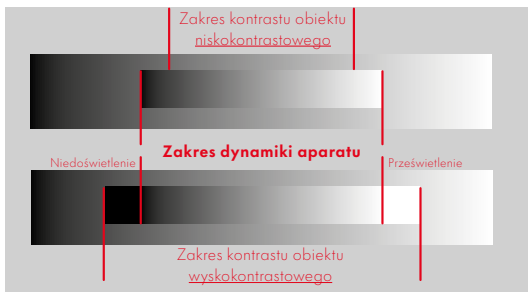

Funkcja **iDR** (Intelligent Dynamic Range) umożliwia optymalizację ciemniejszych obszarów. Dzięki temu szczegóły są znacznie lepiej widoczne. To funkcja dotyczy tylko nagrań w formacie JPG.



Z góry można określić, czy i w jakim stopniu ma nastąpić optymalizacja obszarów ciemnych (**High**, **Standard**, **Low**, **Off**). W przypadku ustawienia **Auto** aparat automatycznie wybiera odpowiednie ustawienie w zależności od zakresu kontrastu fotografowanego obiektu. Oprócz tego ustawienia, efekt zależy od ustawień ekspozycji. Funkcja ta jest najbardziej efektywna w połączeniu z niskimi wartościami ISO i szybkimi czasami otwarcia migawki. Efekt ten jest mniejszy przy wyższych wartościach ISO i/lub wolniejszych czasach otwarcia migawki.

Ustawienie fabryczne: **Auto**

- W menu głównym wybrać **iDR**
- Wybrać żądane ustawienie (**Auto**, **High**, **Standard**, **Low**, **Off**)

Wskazówki

- Poprzez optymalizację ciemnych obszarów, rozróżnienie w bardzo jasnych obszarach jest nieco zredukowane.
- To funkcja dotyczy tylko nagrań w formacie JPG.

ZARZĄDZANIE DANYMI

FORMATOWANIE KARTY PAMIĘCI

Zazwyczaj nie jest konieczne formatowanie używanych już kart pamięci. Jednakże, gdy jeszcze niesformatowana karta jest używana po raz pierwszy, należy ją sformatować. Zaleca się okresowe formatowanie kart pamięci, ponieważ niektóre dane szcztkowe (informacje towarzyszące nagraniom) mogą zajmować pojemność pamięci.

- W menu głównym wybrać **Format Storage**
- Potwierdzić operację
 - Podczas procesu miga dioda statusu LED

Wskazówki

- Nie należy wyłączać aparatu podczas pracy.
- W przypadku formatowania karty pamięci wszystkie znajdujące się na niej dane zostaną utracone. Zabezpieczenie przed usunięciem odpowiednio oznaczonych nagrań nie uniemożliwia formatowania.
- Dlatego też wszystkie nagrania powinny być regularnie przenoszone na bezpieczne urządzenie pamięci masowej, takie jak dysk twardy komputera.
- Dzięki prostemu formatowaniu, dane na karcie nie są początkowo bezpowrotnie tracone. Usuwany jest tylko spis, tak że istniejące pliki nie są już bezpośrednio dostępne. Dzięki odpowiedniemu oprogramowaniu dane te mogą być ponownie udostępnione. Tylko te dane, które są następnie nadpisywane przez zapisywanie nowych danych, są rzeczywiście trwale usuwane.
- Jeśli karta pamięci została sformatowana w innym urządzeniu, np. w komputerze, należy ją ponownie sformatować w aparacie.
- Jeżeli karta pamięci nie może zostać sformatowana/nadpisana, należy skontaktować się ze sprzedawcą lub Działem Obsługi Klienta firmy Leica (patrz str. 216).

STRUKTURA DANYCH

STRUKTURA FOLDERÓW

Pliki (= nagrania) na kartach pamięci są zapisywane w automatycznie tworzonych folderach. Pierwsze trzy cyfry oznaczają numer folderu (cyfry), a ostatnie pięć nazwę folderu (litery). Pierwszy folder nosi nazwę „100LEICA”, drugi „101LEICA”. Następny wolny numer jest zawsze tworzony jako numer folderu, maksymalnie można utworzyć do 999 folderów.

STRUKTURA DANYCH

Nazwy plików w tych folderach składają się z jedenaśtu cyfr. W ustawieniach fabrycznych pierwszy plik jest oznaczony jako „L1000001.XXX”, drugi jako „L1000002.XXX” itd. Można wybrać początkową literę, „L” w ustawieniu fabrycznym oznacza markę aparatu. Pierwsze trzy cyfry są identyczne z bieżącym numerem folderu. Kolejne cztery cyfry oznaczają kolejny numer pliku. Po osiągnięciu numeru pliku 9999 automatycznie tworzony jest nowy folder, w którym numeracja zaczyna się ponownie od 0001. Ostatnie trzy cyfry po kropce oznaczają format pliku (DNG lub JPG).

Wskazówki

- W przypadku korzystania z kart pamięci, które nie zostały sformatowane w tym aparacie, numer pliku jest automatycznie resetowany do 0001. Jeśli jednak na używanej karcie pamięci znajduje się już plik o wyższym numerze, numeracja będzie kontynuowana odpowiednio od tego numeru.
- Jeżeli osiągnięty zostanie numer folderu 999 i numer pliku 9999, na monitorze pojawi się odpowiedni komunikat ostrzegawczy, a cała numeracja musi zostać zresetowana.
- Jeśli chcesz zresetować numer folderu do 100, sformatuj kartę pamięci, a następnie natychmiast zresetuj numer obrazu.

ZMIANA NAZWY PLIKÓW

- W menu głównym wybrać **Camera Settings**
- Wybrać **Edit File Name**
 - Pojawia się podmenu klawiatury.
 - Linia wejściowa zawiera ustawienie fabryczne „L” jako pierwszą literę nazwy pliku. Tylko ta litera może zostać zmieniona.
- Wprowadzić wybraną literę (patrz str. 50)
- Potwierdzić

Wskazówki

- Zmiana nazwy pliku obowiązuje dla wszystkich kolejnych nagrań lub do czasu jej ponownej zmiany. Numer sekwencji nie jest przez to zmieniany; jest on jednak resetowany podczas tworzenia nowego folderu.
- Podczas przywracania ustawień fabrycznych, początkowa litera jest automatycznie ustawiana na „L”.
- Małe litery są niedostępne.

ZAPISYWANIE LOKALIZACJI ZAPISU (TYLKO W POŁĄCZENIU Z APLIKACJĄ LEICA FOTOS)

W połączeniu z aplikacją Leica FOTOS, informacje o lokalizacji można uzyskać z urządzenia mobilnego. Informacje o bieżącej lokalizacji są następnie zapisywane w danych Exif obrazów (geotagowanie).



- Włączyć usługi lokalizacyjne w urządzeniu mobilnym
- Włączyć program Leica FOTOS i połączyć go z aparatem (patrz rozdział „Leica FOTOS”)
- Włączyć geotagowanie dla tego aparatu w programie Leica FOTOS

Wskazówki

- W niektórych krajach czy regionach korzystanie z systemu GPS i związanych z nim technologiami może być ograniczone. Naruszenie przepisów będzie ścigane przez władze państwowe. Z tego też powodu należy koniecznie przed wyjazdem za granicę uzyskać informacje w ambasadzie danego kraju bądź też u operatora turystycznego.
- Nawiązanie połączenia Bluetooth trwa kilka sekund. Jeśli w aparacie jest aktywna funkcja automatycznego wyłączenia, należy to uwzględnić przy wyborze odpowiedniego czasu realizacji.
- Podczas odtwarzania nagrania z informacjami o lokalizacji są oznaczane symbolem geotagowania.

STATUS GEOTAGOWANIA

Stan dostępnych informacji o lokalizacji jest wyświetlany na ekranie, o ile paski informacyjne są widoczne i geotagowanie jest aktywne. Na ekranie statusu jest zawsze wyświetlany bieżący status geotagowania.

	Informacje o położeniu są aktualne (ostatnie określenie położenia nastąpiło maksymalnie 15 minut temu).
	Informacje o położeniu nie są już w pełni aktualne (ostatnie określenie położenia nastąpiło maksymalnie 12 godzin temu).
	Dostępne informacje o lokalizacji są nieaktualne (ostatnie określenie pozycji nastąpiło ponad 12 godzin temu). W danych Exif nie są zapisywane żadne dane o położeniu.
Brak ikony	Geotagowanie nie jest aktywne.

Tak długo jak aparat jest połączony z programem Leica FOTOS, informacje o położeniu są stale aktualizowane. Aby uzyskać najbardziej aktualne informacje, funkcja Bluetooth w aparacie oraz w urządzeniu przenośnym musi być włączona. Aplikacja nie musi być jednak otwarta na pierwszym planie.

TRANSMISJA DANYCH

Dane mogą być wygodnie przenoszone do urządzeń mobilnych za pomocą programu Leica FOTOS. Alternatywnie, transfer może być odbywać się za pomocą czytnika kart.

PRAKTYCZNE USTAWIENIA DOMYŚLNE

TOUCH AF

Funkcja dotykowej automatycznej ostrości Touch AF pozwala na bezpośrednie ustawienie pola pomiarowego AF.

Ustawienie fabryczne: **Touch AF**

→ W menu głównym wybrać **Focusing**

→ Wybrać **Touch AF**

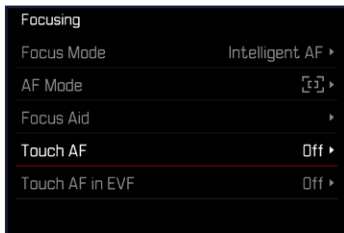

→ Wybrać **Touch AF**

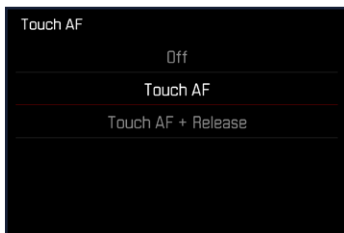

Aby ustawić pole pomiarowe AF

→ Dotknąć żądane miejsce na ekranie

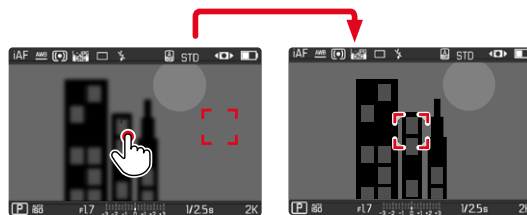

Wskazówki

- Ta funkcja jest dostępna ze wszystkimi metodami pomiaru AF z wyjątkiem **Multi-field**.
- Natomiast w przypadku metody ustawiania **Tracking** pole pomiarowe pozostaje w wybranej pozycji, a ustawianie ostrości rozpoczyna się po naciśnięciu spustu migawki. W przypadku pozostałych metod pomiaru AF automatyczne ustawianie ostrości jest wykonywane natychmiast.
- Nawet przy ustawieniu **Off**, pozycję punktu AF można zawsze zresetować poprzez dwukrotne dotknięcie.

TOUCH AF + RELEASE

Dzięki **Touch AF + Release** można bezpośrednio umieścić punkt AF i natychmiast zrobić zdjęcie.

- W menu głównym wybrać **Focusing**
- Wybrać **Touch AF**
- Wybrać **Touch AF + Release**
- Dotknąć żądane miejsce na ekranie

Wskazówka

- Jeśli **Touch AF + Release** jest aktywny, nie można zresetować pola pomiarowego poprzez dwukrotne dotknięcie.

TOUCH AF W TRYBIE EVF

Podczas korzystania z EVF funkcja Touch AF jest domyślnie wyłączona, aby zapobiec przypadkowemu przesunięciu punktu AF. Nadal można jednak wywołać szybkie ustawienie (patrz str. 89). Jeśli nie jest to pożądane (np. przy ustawianiu ostrości lewym okiem), można również wyłączyć tę funkcję.

Ustawienie fabryczne: **Off**

- W menu głównym wybrać **Focusing**
- Wybrać **Touch AF in EVF**
- Wybrać żądane ustawienie (**On**, **Touchpad**, **Off**)
- **On**
 - Ustawianie pola pomiarowego AF (dotknięcie)
 - Wywoływanie ustawienia szybkości AF (dotknąć i przytrzymać)
- **Touchpad**
 - Pozycjonowanie pola pomiaru AF (przez dotknięcie) przy włączonym ekranie i aktywnym EVF.
- **Off**

EKRANY POMOCY

Oprócz standardowych informacji w nagłówku i stopce można wybrać kilka innych elementów wyświetlania, aby dostosować obraz ekranu do swoich potrzeb. Dostępne są następujące funkcje:

- Siatki (tylko tryb nagrywania, patrz str. 79)
- Focus Peaking (patrz str. 79)
- Clipping (patrz str. 81)
- Poziomica (tylko tryb nagrywania, patrz str. 80)
- Histogram (patrz str. 81)

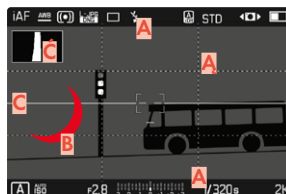

- A** Paski informacyjne (= nagłówek i stopka)
- A** Siatki
- B** Focus Peaking
- C** Clipping
- C** Poziomica
- D** Histogram

- W menu głównym wybrać **Capture Assistants**
- Wybrać żądaną funkcję
- Wybrać **On/Off**

WYŚWIETLACZE INFORMACYJNE W TRYBIE NAGRYWANIA

Dostępne są trzy opcje wyświetlania

→ Nacisnąć środkowy przycisk

- Na wyświetlaczu pojawiają się cyklicznie opcje powiadomień.



– Brak informacji

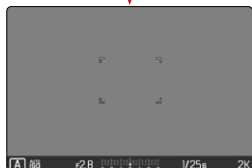

– Stopka z informacjami o ekspozycji, ekrany pomocy



– Nagłówek z informacjami o nagrywaniu, stopka z informacjami o ekspozycji, ekrany pomocy

Aby pokazać lub ukryć informacje na krótki czas

→ Nacisnąć i przytrzymać spust migawki

- Wyświetlane są (tylko) informacje o ekspozycji i aktywne ekrany pomocy

DOSTĘPNE POWIADOMIENIA

PASKI INFORMACYJNE

W nagłówkach i stopkach wyświetlane są aktualnie aktywne ustawienia i wartości ekspozycji. Wykaz powiadomień zawiera rozdział „Powiadomienia” (patrz str. 24).

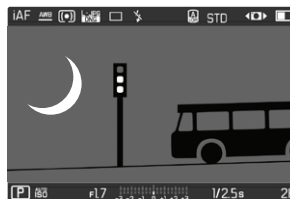

SIATKI

Siatki (Grids) dzielą obraz na kilka pól. Ułatwiają one między innymi kompozycję obrazu oraz dokładne ustawienie aparatu.



- W menu głównym wybrać **Capture Assistants**
- Wybrać **Grid**
- Wybrać **On/Off**

FOCUS PEAKING

Dzięki tej funkcji pomocy krawędzie ostro ustawionych części motywu są wyróżnione kolorem. Kolor oznakowań można ustawiać. Możliwe jest również dostosowywanie czułości.

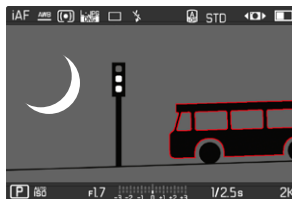

KOLOR OZNAKWAŃ

Ustawienie fabryczne: **Red**

- W menu głównym wybrać **Focusing**
- Wybrać **Focus Aid**
- Wybrać **Focus Peaking**
- Wybrać żądane ustawienie
(**Off**, **Red**, **Green**, **Blue**, **White**)

Wskazówka

- **Focus Peaking** jest dostępny tylko w trybie MF.

POZIOMICA

Dzięki zintegrowanym czujnikom aparat może pokazywać swoją orientację. Dzięki tym powiadomieniom można precyzyjnie ustawić aparat w osi podłużnej i poprzecznej w przypadku motywów krytycznych, takich jak ujęcia architektury ze statywem.

Odchylenia względem osi podłużnej (gdy aparat jest przechylony w górę lub w dół w kierunku patrzenia) są zaznaczone krótką linią w środku obrazu (1). Odchylenia względem osi poprzecznej (gdy aparat jest przechylony w lewo lub w prawo) są oznaczone dwiema długimi liniami na lewo i na prawo od środka obrazu (2).

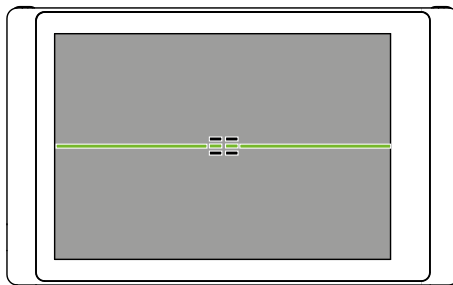

Prawidłowe wyrównanie



- W menu głównym wybrać **Capture Assistants**
- Wybrać **Level Gauge**
- Wybrać **On/Off**

Wskazówka

- Podczas fotografowania w formacie portretowym aparat automatycznie dostosowuje orientację poziomicę.

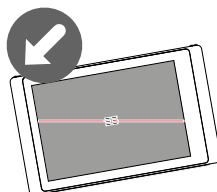

Przechylone w bok w lewo

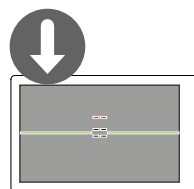

Pochylone w dół w kierunku patrzenia

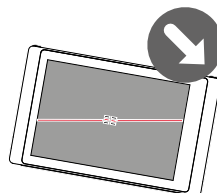

Przechylone w bok w prawo

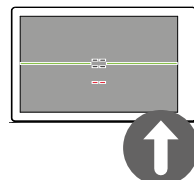

Pochylone w górę w kierunku patrzenia

CLIPPING

Wskaźnik przycięcia (Clipping) zaznacza bardzo jasne obszary obrazu. Ta funkcja umożliwia bardzo łatwą i dokładną kontrolę ustawień ekspozycji. Prześwietlone obszary migają na czarno.

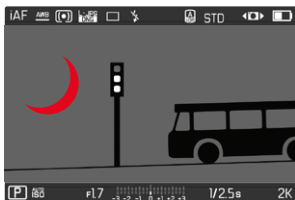

- W menu głównym wybrać **Capture Assistants**
- Wybrać **Clipping / Zebra**
- Wybrać **On/Off**

- Nacisnąć i przytrzymać spust migawki
 - Pojawia się wskaźnik przycięcia.

HISTOGRAM

Histogram przedstawia rozkład jasności na obrazie. Oś pozioma odpowiada wartościom tonalnym od czerni (po lewej) do szarości i bieli (po prawej). Oś pionowa odpowiada liczbie pikseli o danej jasności.

Taki sposób przedstawienia informacji pozwala na szybką i łatwą ocenę ustawień ekspozycji.



- W menu głównym wybrać **Capture Assistants**
- Wybrać **Histogram**
- Wybrać **On/Off**

Wskazówki

- Histogram jest zawsze oparty na wyświetlanej jasności i w zależności od użytych ustawień może nie odzwierciedlać ostatecznej ekspozycji.
- W trybie nagrywania histogram należy rozumieć jako „wskaźnik trendu”.
- Podczas odtwarzania obrazu histogram może się znacznie różnić od histogramu podczas nagrywania.
- Histogram zawsze odnosi się do aktualnie wyświetlanego fragmentu zdjęcia.
- Położenie histogramu na ekranie można zmienić poprzez dwukrotne dotknięcie.

CZASOWE WŁĄCZENIE/WYŁĄCZENIE POSZCZEGÓLNYCH FUNKCJI

Następujące funkcje pomocnicze mogą być czasowo włączane i wyłączane:

- Focus Peaking
 - Clipping
- Przyporządkować żądaną funkcję pomocniczą do przycisku funkcyjnego (patrz str.54)
- Nacisnąć odpowiedni przycisk funkcyjny
- Status funkcji pomocniczej przełącza się.
 - Na ekranie pojawia się odpowiednia wskazówka.

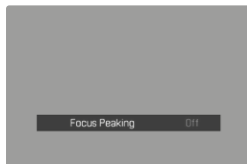
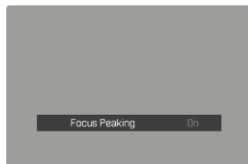

Po wyłączeniu aparatu ustawienie tymczasowe jest resetowane.

FUNKCJE POMOCNICZE AF

OŚWIETLENIE WSPOMAGAJĄCE AF

Wbudowane oświetlenie wspomagające AF rozszerza zakres działania systemu AF na warunki słabego oświetlenia. Po aktywacji tej funkcji oświetlenie staje się aktywne w takich warunkach podczas wykonywania pomiaru.

Ustawienie fabryczne: **On**

- W menu głównym wybrać **Focusing**
- Wybrać **Focus Aid**
- Wybrać **AF Assist Lamp**
- Wybrać **On/Off**

Wskazówki

- Oświetlenie wspomagające AF oświetla obszar o zasięgu do około 5 m.
- Oświetlenie wspomagające AF gaśnie automatycznie, gdy pomiar odległości zakończył się pomyślnie (pole pomiaru AF zielone) lub niepomyślnie (pole pomiaru AF czerwone).

FOTOGRAFOWANIE

Ustawienia opisane w tym rozdziale dotyczą tylko trybu zdjęcie. Są one zatem częścią menu fotografowania i dlatego muszą być zawsze wywoływane i ustawiane w trybie zdjęcie (patrz rozdział „Obsługa aparatu” w części „Sterowanie menu”). Punkty menu o tej samej nazwie w menu film są od tego niezależne.

TRYB NAGRYWANIA

Opisane poniżej funkcje i opcje ustawień odnoszą się zasadniczo do robienia pojedynczych zdjęć. Oprócz nagrywania pojedynczych klatek, aparat Leica D-Lux 8 oferuje kilka innych trybów pracy. Informacje na temat ich działania i możliwości ustawień można znaleźć w odpowiednich rozdziałach.

→ W menu głównym wybrać **Drive Mode**

→ Wybrać żądany wariant funkcji

Tryb	Ustawianie opcji/wariantów
Zapis pojedynczych klatek	Single
Zapis seryjny (patrz str. 110)	Szybkość: <ul style="list-style-type: none">- Continuous Shooting - 2 fps, 12 bit, AF- Continuous Shooting - 7 fps, 10 bit- Continuous Shooting - 11 fps, 10 bit
Zapis interwałowy (patrz str. 111)	Number of frames Odstępy między nagraniami (Interval) Czas realizacji (Countdown)
Bracketing ekspozycji (patrz str. 113)	Number of frames (3, 5 lub 7) EV Steps Automatic
Samowyzwalacz (patrz str. 114)	Czas realizacji: <ul style="list-style-type: none">- Self-timer 2 s- Self-timer 12 s

ZOOM

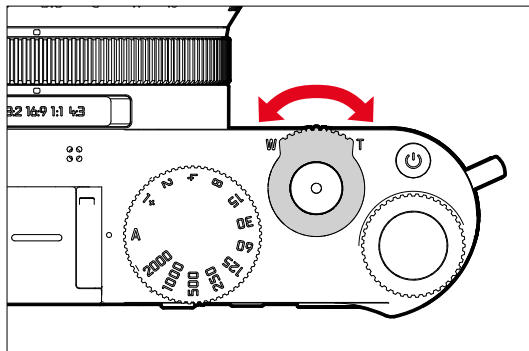

Oprócz pełnej sekcji obrazu Leica DC Vario-Summilux 1:1,7-2,8/10,9-34 ASPH. dostępnych jest kilka dodatkowych poziomów powiększenia. W przybliżeniu odpowiadają one ogniskowym (odpowiednio 35 mm 24–75 mm) 10,9 / 34 mm. Na wyświetlaczu pojawi się odpowiedni fragment, który będzie widoczny na zdjęciu. Poziom powiększenia wyświetlany jest jako ekwiwalent ogniskowej, tzn. pokazywana jest ogniskowa sekcji obrazu.

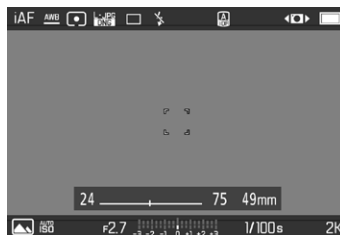

USTAWIANIE OSTROŚCI

W Leica D-Lux 8 można ustawić ostrość zarówno automatycznie, jak i ręcznie. Podczas fotografowania z użyciem autofokusa dostępne są 3 tryby i 4 metody pomiaru.

FOTOGRAFOWANIE Z AF

- Ustawić pierścień regulacji trybu ostrości w pozycji **AF**
- W razie potrzeby ustawić pole pomiaru AF
- Nacisnąć i przytrzymać spust migawki
 - Ustawianie ostrości jest wykonywane jednorazowo (AFs) lub w sposób ciągły (AFc).
 - Jeśli pomiar się powiódł: pole pomiarowe AF jest zielone.
 - Jeśli pomiar się nie powiódł: pole pomiarowe AF jest czerwone.
 - Alternatywnie można dokonać ustawienia ostrości i/lub ekspozycji i zapisać je za pomocą jednego z przycisków funkcyjnych (zapis wartości pomiarowych, patrz str. 106).
- Naciśnięcie spustu migawki

FOTOGRAFOWANIE Z MF

- Ustawić pierścień regulacji trybu ostrości w pozycji **MF**
- Ustawić ostrość za pomocą pierścienia regulacji ostrości
- Naciśnięcie spustu migawki

Więcej informacji na ten temat znajduje się w następujących rozdziałach.

TRYBY PRACY FUNKCJI AUTOFOKUS

Następujące tryby pracy AF są do dyspozycji: **AFs**, **AFc** oraz **Intelligent AF**. Bieżący tryb AF jest wyświetlany w nagłówku.

Ustawienie fabryczne: **Intelligent AF**

- W menu głównym wybrać **Focusing**
- Wybrać **Focus Mode**
- Wybrać żądane ustawienie (**Intelligent AF**, **AFs**, **AFc**)

INTELLIGENTNY AF

Nadaje się do wszystkich motywów. Aparat wybiera automatycznie pomiędzy AFs i AFc.

AFs (single)

Odpowiednie dla obiektów bez ruchu lub z bardzo niewielkim ruchem. Ustawianie ostrości jest dokonywane tylko raz i pozostaje zapamiętane tak długo, jak długo spust migawki jest trzymany w punkcie nacisku. Dotyczy to również sytuacji, gdy punkt AF jest skierowany na inny obiekt.

AFc (continuous)

Nadaje się do ruchomych motywów. Ustawianie ostrości jest stale dostosowywane do obiektu znajdującego się w polu pomiaru AF, dopóki spust migawki jest przytrzymywany w pierwszym punkcie nacisku.

METODY POMIARU FUNKCJI AUTOFOKUS

Do pomiaru odległości w trybie AF dostępne są różne metody pomiarowe. Udane ustawienie ostrości sygnalizowane jest zielonym polem pomiarowym, nieudane - czerwonym.

Ustawienie fabryczne: **Multi-field**



- W menu głównym wybrać **Focusina**
- Wybrać **AF Mode**
- Wybrać żądane ustawienie (**Multi-field**, **Spot**, **Field**, **Zone**, **Tracking**, **Eye / Face**)

Wskazówki

- Ustawianie ostrości za pomocą AF może się nie powieść.
 - jeśli odległość do obiektu jest zbyt duża (w trybie makro) lub zbyt mała
 - jeśli obiekt nie jest wystarczająco oświetlony
- Funkcja dotykowej automatycznej ostrości Touch AF pozwala na bezpośrednie ustawienie pola pomiarowego AF. Dodatkowe informacje patrz str. 76

POMIAR WIELOPOLOWY

Dalsze pola pomiarowe są rejestrowane w pełni automatycznie. Funkcja ta jest szczególnie przydatna w przypadku zdjęć migawkowych.

POMIAR PUNKTOWY/POLOWY

Obie metody wykrywają jedynie fragmenty obiektu znajdujące się w obrębie odpowiednich pól pomiarowych AF. Pola pomiarowe oznaczone są małą ramką (pomiar polowy) lub krzyżykiem (pomiar punktowy). Dzięki szczególnie małemu zakresowi pomiarowemu pomiar punktowy pozwala na ustawienie ostrości bardzo małych szczegółów motywu.

Nieco większy zakres pomiarowy pomiaru polowego jest mniej krytyczny przy celowaniu, ale nadal umożliwia selektywny pomiar.

Te metody pomiarowe mogą być również stosowane w przypadku serii zdjęć, w których część obiektu, na której ustawiona jest ostrość, powinna być zawsze umieszczona w tym samym, niecentralnym punkcie obrazu.

W tym celu można przesunąć punkt AF w inne miejsce (patrz str. 90).

OBSZAR

W tej metodzie pomiarowej fragmenty motywów są rejestrowane w grupie sąsiadujących ze sobą pól 5 x 5. Funkcja ta łączy w sobie pewne zabezpieczenie dla zdjęć migawkowych z możliwością fotografowania większych obiektów.

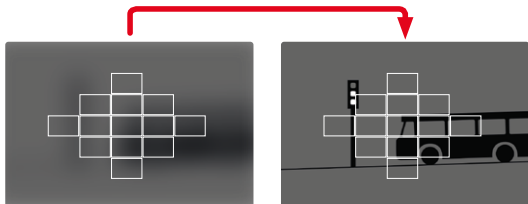

Po dokonaniu ustawienia wyświetlane są pola pomiarowe, w których części obiektu są ostre.

ŚLEDZENIE

Ten wariant pomiaru pola pomaga w uchwyceniu poruszających się obiektów. Obiekt znajdujący się pod polem pomiarowym jest stale wyostrzany po tym, jak został już raz uchwycony.

- Skierować pole pomiarowe na wybrany obiekt (pochylając aparat lub przesuując pole pomiarowe)
 - Nacisnąć i przytrzymać spust migawki
- lub

- Nacisnąć przycisk funkcyjny (jeśli przypisano funkcję **AF-L** lub **AF-L + AE-L**, patrz str. 106)
 - Obiekt zostaje zogniskowany.
- Przekręcić aparat dożądanego fragmentu
 - Pole pomiarowe „śledzi” zapisany obiekt, a obiekt jest stale zogniskowany.

Wskazówka

- Ta metoda pomiaru ustawia ostrość w sposób ciągły, nawet gdy tryb AF jest ustawiony na **AFs**.

ROZPOZNAWANIE OSÓB (OCZY/TWARZ)

Dzięki tej metodzie pomiaru aparat automatycznie rozpoznaje twarze na zdjęciu. Ostrość twarzy uchwyconych w najbliższej odległości jest ustawiana automatycznie. Jeśli nie zostaną wykryte żadne twarze, stosowany jest pomiar połowy.

Jeśli podczas rozpoznawania twarzy zostanie wykryte oko, na nim jest skupiana uwaga. Jeśli wykryto kilka oczu, można wybrać oko, na którym ma zostać ustawiona ostrość. Aktualnie wybrane oko jest podświetlone.

Ponadto, jeśli na zdjęciu znajduje się kilka twarzy, można łatwo wybrać żądaną twarz.



Aby przełączyć się między twarzami i/lub oczami

→ Nacisnąć przycisk wyboru w wybranym kierunku

SZYBKE USTAWIENIE AF

Szybkie ustawienie AF pozwala na szybką zmianę rozmiaru obszaru ostrości przy użyciu niektórych metod pomiaru AF.

Obraz na ekranie pozostaje widoczny przez cały czas trwania ustawienia.

WYWOŁANIE SZYBKIEGO USTAWIENIA AF

- Dotknąć ekran
- Wszystkie powiadomienia pomocnicze są ukryte.
- Jeśli jako metodę pomiaru ustawiono **Field/Zone/Eye/Face/Body Detection/Eye/Face/Body + Animal Detection**), w dwóch narożnikach pola pomiarowego pojawiają się czerwone trójkąty.



ZMIANA WIELKOŚCI POLA POMIAROWEGO AF

(tylko **Field/Zone/Eye/Face/Body Detection/Eye/Face/Body + Animal Detection**)

→ Przekręcić tylne pokrętło regulacyjne

lub

→ Zsuwać lub rozciągać

- Wielkość pola pomiarowego AF można regulować w 3 stopniach.

FUNKCJE POMOCNICZE AF

OŚWIETLENIE WSPOMAGAJĄCE AF

Wbudowane oświetlenie wspomagające AF rozszerza zakres działania systemu AF na warunki słabego oświetlenia. Po aktywacji tej funkcji oświetlenie staje się aktywne w takich warunkach podczas wykonywania pomiaru. Informacje na temat ustawień fabrycznych, patrz str. 82.

AKUSTYCZNE POTWIERDZENIE AF

W trybie AF możliwe jest potwierdzenie udanego pomiaru ostrości sygnałem akustycznym (patrz str. 63).

PRZESUWANIE POLA POMIARU AF

Wszystkie metody pomiaru AF pozwalają na przesunięcie punktu AF przed ustawieniem ostrości.

→ Nacisnąć przycisk wyboru w wybranym kierunku
lub

→ Dotknąć żądane miejsce na ekranie
(z aktywnym Touch AF)

Wskazówki

- Pole pomiarowe pozostaje w ostatniej pozycji użytej dla tej metody pomiaru AF nawet po zmianie metody pomiaru AF i wyłączeniu aparatu.
- W przypadku połączenia metody pomiaru ekspozycji **Spot** z metodami pomiaru **Spot**, **Field** i **Zone** AF, pola pomiarowe są sprzężone. Pomiar ekspozycji odbędzie się wtedy w pozycji określonej przez pole pomiarowe AF, nawet jeśli zostanie ono przesunięte.

RĘCZNE USTAWIANIE OSTROŚCI (MF)

W przypadku niektórych obiektów i sytuacji ręczne ustawianie ostrości może być korzystniejsze niż korzystanie z autofokusa.

- jeśli to samo ustawienie jest wymagane dla kilku nagrań
- jeżeli stosowanie przechowywania wartości mierzonej byłoby bardziej kosztowne
- jeśli podczas fotografowania krajobrazów ustawienie ma być utrzymane na nieskończoności
- gdy słabe, tj. bardzo ciemne, warunki oświetleniowe nie pozwalają na działanie AF lub umożliwiają jedynie powolne działanie AF.

→ Ustawić pierścień regulacji trybu ostrości w pozycji **MF**

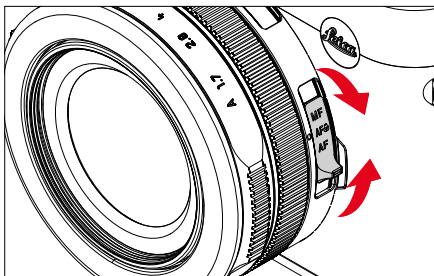

→ Przekręcić pierścień regulacji ostrości, aż żądana część obiektu znajdzie się w polu ostrości

FUNKCJE POMOCNICZE MF

Do ręcznego pomiaru odległości dostępne są następujące funkcje pomocnicze.

FOCUS PEAKING

Dzięki tej funkcji pomocy krawędzie ostro ustawionych części motywu są wyróżnione kolorem. Kolor oznakowań można ustawiać. Możliwe jest również dostosowywanie czułości. Informacje na temat ustawień fabrycznych, patrz str. 79.

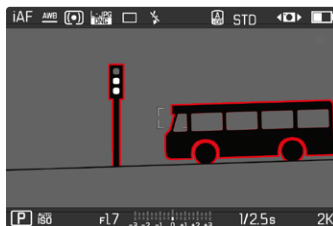

→ W menu głównym wybrać **Focusing**

→ Wybrać **Focus Aid**

→ Wybrać **Focus Peaking**

→ Wybrać żądane ustawienie (Off, Red, Green, Blue, White)

→ Wybrać fragment zdjęcia

→ Przekręcić pierścień regulacji ostrości tak, aby wybrane części motywu były zaznaczone

Wskazówka

- Oznaczenie ostro przedstawionych części motywu opiera się na kontraście motywu, tzn. na różnicach między światłem a ciemnością. Wskutek tego części motywu o wysokim kontraście mogą zostać błędnie zaznaczone, nawet jeśli nie są ostre.

POWIĘKSZENIE W TRYBIE MF

Im więcej szczegółów obiektu jest przedstawionych, tym lepiej można ocenić ich ostrość i precyzyjniej ustawić ostrość.

Funkcję powiększenia można włączyć automatycznie podczas ustawiania ostrości lub wywołać ją niezależnie.

WYWOŁANIE PIERŚCIENIEM REGULACJI OSTROŚCI

Przy przekręcaniu pierścienia regulacji ostrości fragment kadru jest automatycznie wyświetlany w powiększeniu.

- W menu głównym wybrać **Focusina**
- Wybrać **Focus Aid**
- Wybrać **Auto Magnification**
- Wybrać **On**
- Przekręcić pierścień regulacji ostrości
 - Pojawia się powiększony fragment zdjęcia. Jego położenie zależy od położenia pola pomiarowego AF.
 - Prostokąt wewnątrz ramki po prawej stronie pokazuje aktualne powiększenie i pozycję pokazanego fragmentu.

Aby wyregulować stopień powiększenia

- Przekręcić tylne pokrętło regulacyjne
 - Przekrój obrazu zmienia się pomiędzy poziomami powiększenia.

Aby zmienić pozycję fragmentu

- Nacisnąć przycisk wyboru w wybranym kierunku
- Przesuwanie za pomocą dotyku

Aby zakończyć powiększenie

- Nacisnąć spust migawki

Wskazówki

- Po około 5 sekundach od ostatniego ruchu pierścienia regulacji ostrości, powiększenie jest automatycznie deaktywowane.
- Ostatnio użyty poziom powiększenia jest zachowywany przy następnym wywołaniu funkcji.

MAKRO FUNKCJA

Pierścień regulacji makro pozwala szybko przełączyć zakres roboczy ustawienia odległości z normalnego zakresu odległości (30 cm do nieskończoności) na zakres makro (17 cm do 30 cm). W obu zakresach możliwa jest zarówno praca w trybie AF, jak i MF.

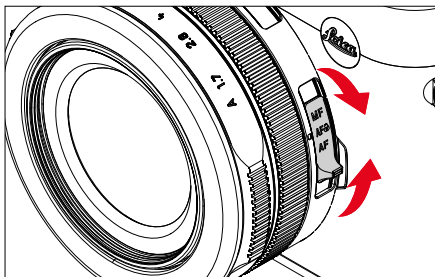

→ Ustawić pierścień regulacji trybu ostrości w pozycji **AF**

CZUŁOŚĆ ISO

Ustawienie ISO obejmuje całkowity zakres od ISO 100 do ISO 25 000, co pozwala na dostosowanie do odpowiednich sytuacji, w zależności od potrzeb.

Przy ręcznym ustawieniu ekspozycji, automatyczne ustawienie ISO daje większą swobodę w stosowaniu pożądanej kombinacji czasu otwarcia migawki i przysłony. W ramach ustawień automatycznych możliwe jest ustawienie priorytetów, np. ze względu na kompozycję obrazu.

Ustawienie fabryczne: **Auto ISO**

STAŁE WARTOŚCI ISO

Wartości od ISO 100 do ISO 25 000 można wybierać. Ręczne ustawienie ISO jest początkowo wykonywane w pełnych krokach EV.

→ W menu głównym wybrać **ISO**

→ Wybrać żadaną wartość

Wskazówka

- Szczególnie przy wysokich wartościach ISO i późniejszej obróbce obrazu mogą być widoczne szumy oraz pionowe i poziome pasy, zwłaszcza w większych i równomiernie oświetlonych obszarach obiektu.

AUTOMATYCZNE USTAWIENIE

Czułość jest automatycznie dostosowywana do jasności zewnętrznej lub danej kombinacji czasu otwarcia migawki i przysłony. Wraz z priorytetem przysłony rozszerza to zakres automatycznej kontroli ekspozycji. Automatyczna kontrola czułości ISO odbywa się w krokach co 1/3 EV.

- W menu głównym wybrać **ISO**
- Wybrać **Auto ISO**

ZAKRESY USTAWIEŃ LIMITÓW

Można ustawić maksymalną wartość ISO, aby zawęzić zakres automatycznego ustawienia (**Maximum ISO**). Ponadto można ustawić maksymalny czas ekspozycji. W tym celu dostępne są ustawienia automatyczne oraz stałe najdłuższe czasy otwarcia migawki w zakresie 1/2 s i 1/2000 s.

W przypadku fotografowania z lampą błyskową możliwe są oddzielne ustawienia.

OGRANICZENIE WARTOŚCI ISO

Dostępne są wszystkie wartości od ISO 200.

Ustawienie fabryczne: **6400**

- W menu głównym wybrać **Auto ISO Settings**
- Wybrać **Maximum ISO**
- Wybrać żądaną wartość

OGRANICZENIE CZASU OTWARCIA MIGAWKI

Ustawienie fabryczne: **Auto**

- W menu głównym wybrać **Auto ISO Settings**
- Wybrać **Shutter Speed Limit**
- Wybrać żądaną wartość
(**Auto, 1/2000, 1/1000, 1/500, 1/250, 1/125, 1/60, 1/30, 1/15, 1/8, 1/4, 1/2**)

BALANS BIELI

W fotografii cyfrowej balans bieli zapewnia neutralne odwzorowanie kolorów w każdym świetle. Polega on na tym, że akumulator jest z góry nastawiony do tego, jaki kolor światła ma być odtworzony jako biały.

W tym celu dostępne są cztery opcje:



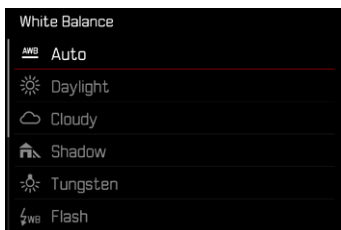

- regulacja automatyczna
- stałe ustawienia domyślne
- ręczne ustawienie przez pomiar
- bezpośrednia ustawienie temperatury barwowej

Ustawienie fabryczne: **Auto**



REGULACJA AUTOMATYCZNA/ USTAWIENIA STAŁE

- **Auto**: do regulacji automatycznej, która zapewnia neutralne wyniki w większości sytuacji
- Różne stałe ustawienia wstępne dla najbardziej popularnych źródeł światła:

	Daylight	Do zdjęć w plenerze w pełnym słońcu
	Cloudy	Do zdjęć w plenerze przy zachmurzonym niebie
	Shadow	Do zdjęć plenerowych z głównym obiektem w cieniu
	Tungsten	Do fotografowania w pomieszczeniach z (przeważającym) światłem żarowym
	Flash	W przypadku fotografowania z lampą błyskową

- W menu głównym wybrać **White Balance**
- Wybrać żądane ustawienie

RĘCZNE USTAWIENIE PRZEZ POMIAR

Gray Card

Ten wariant pomiaru wychwytuje wszystkie tony barwne w polu pomiarowym i oblicza z nich średnią wartość szarości.

- W menu głównym wybrać **White Balance**
- Wybrać  **Gray Card**
 - Na ekranie wyświetli się:
 - zdjęcie na podstawie automatycznego balansu bieli
 - ramka pośrodku obrazu

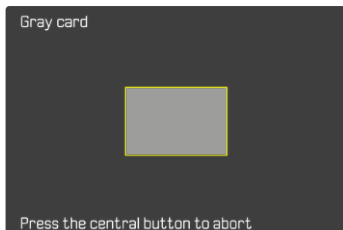

- Skierować pole pomiarowe na białą lub neutralnie szarą powierzchnię
 - Obraz na ekranie zmienia się dynamicznie w zależności od obszaru odniesienia w ramce.

Aby przeprowadzić pomiar

- Naciśnięcie spustu migawki
 - Pomiar jest wykonywany.

Aby przerwać pomiar

- Nacisnąć środkowy przycisk

Wskazówka

- Ustalona w ten sposób wartość pozostaje zapisana (tzn. jest używana do wszystkich kolejnych zdjęć) do momentu wykonania nowego pomiaru lub wybrania jednego z innych ustawień balansu bieli.

BEZPOŚREDNIE USTAWIENIE TEMPERATURY BARWOWEJ

Można bezpośrednio ustawić wartości w zakresie od 2500 do 10 000 K (kelwinów). Zapewnia to bardzo szeroki zakres, który obejmuje prawie wszystkie temperatury barwowe spotykane w praktyce i w którym oddawanie barw można bardzo szczegółowo dostosować do istniejącej barwy światła i osobistych preferencji.

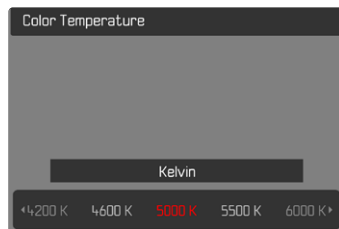

- W menu głównym wybrać **White Balance**
- Wybrać **Color Temperature**
- Wybrać żądaną wartość

EKSPOZYCJA

TYP MIGAWKI

Leica D-Lux 8 posiada zarówno mechaniczną migawkę, jak i funkcję migawki elektronicznej. Elektroniczna migawka rozszerza zakres dostępnych migawek i działa całkowicie bezgłośnie, co jest ważne w niektórych środowiskach pracy.

Ustawienie fabryczne: **Hybrid**

→ W menu głównym wybrać **Shutter Type**

→ Wybrać żądane ustawienie
(**Mechanical**, **Electronic**, **Hybrid**)

Mechanical	Stosowana jest tylko migawka mechaniczna. Zakres roboczy: 120 s – 1/2000 s.
Electronic	Wykorzystywana jest tylko funkcja elektronicznego zamykania. Zakres pracy: 1 s - 1/16000 s.
Hybrid	Jeśli wymagane są szybsze czasy otwarcia migawki, niż jest to możliwe w przypadku migawki mechanicznej, włączana jest funkcja migawki elektronicznej. Zakres roboczy: 120 s – 1/2000 s + 1/2500 s – 1/16000 s.

ZASTOSOWANIE

Mechaniczna migawka zapewni akustyczną informację zwrotną w postaci tradycyjnego dźwięku migawki. Dobrze nadaje się do długich czasów naświetlania oraz do fotografowania poruszających się obiektów.

Funkcja elektronicznej migawki umożliwia fotografowanie z otwartą przysłoną nawet w jasnym świetle dzięki bardzo krótkim czasom otwarcia migawki. Jest on mniej odpowiedni do fotografowania poruszających się obiektów ze względu na wyraźny efekt „rolling shutter”.

Wskazówki

- Fotografowanie z lampą błyskową nie jest możliwe przy użyciu funkcji elektronicznej migawki.
- W przypadku oświetlenia diodami LED i lampami fluorescencyjnymi przy użyciu funkcji elektronicznej migawki w połączeniu z szybkimi czasami otwarcia migawki mogą wystąpić smugi.

METODY POMIARU EKSPOZYCJI

Można wybrać następujące metody pomiaru ekspozycji.

Ustawienie fabryczne: **Multi-field**



Punkt



Podkreślone w centrum



Wielopolowe

- W menu głównym wybrać **Exposure Metering**
- Wybrać żądaną metodę pomiaru (**Spot**, **Center-weighted**, **Multi-field**)
 - Ustawiona metoda pomiaru jest wyświetlana w nagłówku ekranu.

W przypadku pomiaru punktowego pole pomiarowe można przesuwać:

- Nacisnąć przycisk wyboru w wybranym kierunku

Wskazówka

- Informacje o ekspozycji (wartość ISO, przysłona, czas otwarcia migawki i światłomierz ze skalą korekcji ekspozycji) pomagają określić ustawienia potrzebne do uzyskania prawidłowej ekspozycji.

PUNKT

Ta metoda pomiaru koncentruje się wyłącznie na małym obszarze w centrum obrazu. W przypadku połączenia metody pomiaru ekspozycji **Spot** z metodami pomiaru **Spot** i **Field** AF, pola pomiarowe są sprzężone. Pomiar ekspozycji odbędzie się wtedy w pozycji określonej przez pole pomiarowe AF, nawet jeśli zostanie ono przesunięte.

PODKREŚLONE W CENTRUM

W tej metodzie uwzględnia się całe pole obrazu. Jednak części obiektu uchwycone w centrum w znacznie większym stopniu wpływają na obliczanie wartości ekspozycji niż obszary peryferyjne.

WIELOPOLOWE

Ta metoda pomiaru opiera się na uzyskaniu kilku wartości pomiarowych. Są one obliczane w algorytmie w zależności od sytuacji i dają w rezultacie wartość ekspozycji dopasowaną do odpowiedniego odwzorowania założonego tematu głównego.

TRYBY EKSPOZYCJI

Dostępne są cztery tryby pracy dla optymalnego dopasowania do danego motywu lub pożądanej kompozycji obrazu:

- Automatyka programowa (**P**)
- Automatyka z preselekcją przysłony (**A**)
- Automatyka z preselekcją czasu (**S**)
- Ustawienie ręczne (**M**)

Dostęp do tych czterech „klasycznych” trybów uzyskuje się poprzez dokonanie odpowiednich ustawień na pokrętle czasu otwarcia migawki i pierścieniu regulacji przysłony. Warunkiem korzystania z **P**, **A**, **S** i **M** jest odpowiednie ustawienie pozycji menu **Scene Mode** (patrz str. 115). Pozycja menu musi być ustawiona na **P-A-S-M**. Jeśli zamiast tego ustawiony jest jeden z 10 wariantów automatycznych programów tematycznych i sytuacyjnych, to ma on pierwszeństwo przed ustawieniami na fizycznych elementach sterujących. Pokrętko czasu otwarcia migawki i pierścień regulacji przysłony są wtedy bez funkcji.

WYBÓR TRYBU PRACY

Cztery tryby pracy są automatycznie aktywowane przez następujące kombinacje ustawień:

	Ustawienie na pokrętle czasu otwarcia migawki	Ustawienie na pierścieniu regulacji przysłony
P	A	A
A	A	ustawienie ręczne (nie A)
S	ustawienie ręczne (nie A)	A
M	ustawienie ręczne (nie A)	ustawienie ręczne (nie A)

- W menu głównym wybrać **Scene Mode**
- Wybrać **P-A-S-M**
- Ustawić pokrętko czasu otwarcia migawki w odpowiedniej pozycji
- Ustawić pierścień regulacji przysłony w odpowiedniej pozycji

W PEŁNI AUTOMATYCZNE USTAWIENIE EKSPOZYCJI - P

AUTOMATYKA PROGRAMOWA – P

Program automatyczny jest używany do szybkiego, w pełni automatycznego fotografowania. Ekspozycja jest kontrolowana przez automatyczne ustawienie czasu otwarcia migawki i przysłony.

- W menu głównym wybrać **Scene Mode**
- Wybrać **P-A-S-M**
- Ustawić pokrętko czasu otwarcia migawki w pozycji **A**
- Ustawić pierścień regulacji przysłony w pozycji **A**
- Nacisnąć i przytrzymać spust migawki
 - Informacje o ekspozycji są wyświetlane w dolnej części ekranu. Zawierają one automatycznie ustawioną parę wartości ustawienia przysłony i czasu otwarcia migawki.
 - Wszystkie inne ewentualnie widoczne ekrany pałków informacyjnych są ukryte.
- Naciśnięcie spustu migawki
lub
- Dostosować automatycznie ustawioną parę wartości (Przesunięcie programu)

ZMIANA DOMYŚLNYCH KOMBINACJI CZASU OTWARCIA MIGAWKI I PRZYSŁONY (PRZESUNIĘCIE)

Zmiana zaprogramowanych wartości za pomocą funkcji przesunięcia łączy bezpieczeństwo i szybkość w pełni automatycznej kontroli ekspozycji z możliwością zmiany kombinacji czasu i przysłony wybranej przez aparat w dowolnym momencie, aby dostosować ją do własnych preferencji. Ogólna ekspozycja, tj. jasność obrazu, pozostaje niezmienną. Szybsze czasy otwarcia migawki są odpowiednie np. dla fotografii sportowej, natomiast wolniejsze czasy otwarcia migawki zapewniają większą głębię ostrości na przykład dla fotografii krajobrazowej.

- Przekręcić tylne pokrętko w lewo lub w prawo (po prawej = większa głębia ostrości przy wolniejszych czasach otwarcia migawki, po lewej = szybsze czasy otwarcia migawki przy płytszej głębi ostrości).
 - Pary wartości przesuniętych są oznaczone gwiazdką obok 

Wskazówka

- Aby zapewnić prawidłową ekspozycję, zakres regulacji jest ograniczony.

PÓŁAUTOMATYCZNE USTAWIENIE EKSPOZYCJI - A/S

AUTOMATYKA Z PRESELEKCJĄ PRZYSŁONY – A

Automatyka z preselekcją przysłony automatycznie steruje ekspozycją w zależności od ręcznie wybranej przysłony. Dzięki temu nadaje się szczególnie do ujęć, w których głębia ostrości jest decydującym elementem kompozycji zdjęcia.

Przy odpowiednio małej wartości przysłony można zmniejszyć zakres głębi ostrości, na przykład w celu "uwolnienia" ostrej twarzy na nieistotnym lub rozpraszającym tle w portrecie. I odwrotnie, przy odpowiednio większej wartości przysłony można zwiększyć zakres głębi ostrości, aby na zdjęciach krajobrazowych ostre było wszystko, od pierwszego planu po tło.

- W menu głównym wybrać **Scene Mode**
- Wybrać **P-A-S-M**
- Ustawić pokrętło czasu otwarcia migawki w pozycji **A**
- Ustawić żądaną wartość przysłony
- Nacisnąć i przytrzymać spust migawki
 - Informacje o ekspozycji są wyświetlane w dolnej części ekranu. Zawierają one automatycznie ustawioną parę wartości ustawienia przysłony i czasu otwarcia migawki.
 - Wszystkie inne ewentualnie widoczne ekrany pałków informacyjnych są ukryte.
- Naciśnięcie spustu migawki

AUTOMATYKA Z PRESELEKCJĄ CZASU – S

Automatyka z preselekcją czasu automatycznie steruje ekspozycją w zależności od ręcznie wybranego czasu otwarcia migawki. Dzięki temu nadaje się on szczególnie do ujęć poruszających się obiektów, gdzie ostrość przedstawionego ruchu jest decydującym elementem konstrukcji zdjęcia.

Przy odpowiednio krótkim czasie otwarcia migawki można na przykład uniknąć niepożądanego rozmycia ruchu i „zamrozić” fotografowany obiekt. I odwrotnie, przy odpowiednio dłuższym czasie otwarcia migawki, dynamika ruchu może być wyrażona poprzez ukierunkowane „efekty wycierania”.

- W menu głównym wybrać **Scene Mode**
- Wybrać **P-A-S-M**
- Ustawić pierścień regulacji przysłony w pozycji **A**
- Ustawić żądany czas otwarcia migawki
 - za pomocą pokrętła czasu otwarcia migawki: w pełnych stopniach
 - za pomocą pokrętła: precyzyjna regulacja w 1/3 stopnia
- Nacisnąć i przytrzymać spust migawki
 - Informacje o ekspozycji są wyświetlane w dolnej części ekranu. Zawierają one automatycznie ustawioną parę wartości ustawienia przysłony i czasu otwarcia migawki.
 - Wszystkie inne ewentualnie widoczne ekrany pałków informacyjnych są ukryte.
- Naciśnięcie spustu migawki

Wskazówka

- Precyzyjną regulację można alternatywnie przeprowadzić za pomocą ekranu stanu. W zależności od przyporządkowania tylnego pokrętła regulacyjnego (patrz str. 55), jest to jedyna opcja.

RĘCZNE USTAWIANIE EKSPOZYCJI - M

Dobrym pomysłem jest ręczne ustawianie czasu otwarcia migawki i przysłony:

- aby uzyskać specjalny efekt obrazu, który można uzyskać tylko dzięki bardzo specyficznej ekspozycji.
- w celu zapewnienia absolutnie identycznej ekspozycji dla kilku ujęć o różnych przekrojach

→ W menu głównym wybrać **Scene Mode**

→ Wybrać **P-A-S-M**

→ Ustawić ręcznie żądaną ekspozycję (za pomocą pokrętła czasu otwarcia migawki i pierścienia regulacji przysłony obiektywu).

- Ekspozycja jest regulowana za pomocą skali światłomierza.

→ Nacisnąć i przytrzymać spust migawki

- Informacje o ekspozycji są wyświetlane w dolnej części ekranu.
- Wszystkie inne ewentualnie widoczne ekrany pałków informacyjnych są ukryte.

→ Naciśnięcie spustu migawki

Powiadomienia światłomierza:

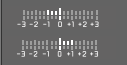
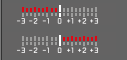
	Prawidłowe naświetlenie
	Niedoświetlenie lub prześwietlenie o wyższej wartości
	Niedoświetlenie lub prześwietlenie o więcej niż 3 EV (wartość ekspozycji)

Wskazówki

- Jeśli w punkcie menu wybrano **Exposure Preview P-A-S-M**, na obrazie ekranu wyświetlany jest podgląd ekspozycji (po wykonaniu pomiaru ekspozycji, patrz str. 106).
- Pokrętło czasu otwarcia migawki musi być ustawione na jednym z wygrawerowanych czasów otwarcia migawki.

USTAWIENIE CZASU OTWARCIA MIGAWKI

Czas otwarcia migawki jest ustawiany w dwóch krokach.

1. za pomocą pokrętła czasu otwarcia migawki: w pełnych stopniach
2. za pomocą pokrętła: precyzyjna regulacja w $1/3$ stopnia

Pokrętło czasu otwarcia migawki	Tylne pokrętło regulacyjne
Wszystkie ustawienia od 2 do 1000	Dokładna regulacja czasu otwarcia migawki w krokach co $1/3$ EV, maksymalnie $\pm 2/3$ EV
Ustawienie na 1+	Czasy otwarcia migawki wolniejsze niż 1 s (od 0,6 s do 60 s w odstępach co $1/3$ EV)
Ustawienie na 2000	Czasy otwarcia migawki szybsze niż $1/1000$ s (od $1/1250$ s do $1/16000$ s w krokach co $1/3$ EV)

PRZYKŁADY PRECYZYJNEJ REGULACJI CZASU OTWARCIA MIGAWKI

- ustawiony czas otwarcia migawki $1/125$ s + przekręcić pokrętło o jeden stopień w lewo = $1/100$ s
- ustawiony czas otwarcia migawki $1/500$ s + przekręcić pokrętło o jeden stopień w prawo = $1/800$ s

Wskazówka

- Precyzyjną regulację można alternatywnie przeprowadzić za pomocą ekranu stanu. W zależności od przyporządkowania tylnego pokrętła regulacyjnego (patrz str. 55), jest to jedyna opcja.

DŁUGI CZAS EKSPOZYCJI

STAŁE CZASY OTWARCIA MIGAWKI

W trybach **S** oraz **M** aparat Leica D-Lux 8 umożliwia pracę z czasami otwarcia migawki do 1 min (w zależności od ustawienia ISO). W przypadku czasów otwarcia migawki krótszych niż 1 s, pozostały czas naświetlania jest odliczany w sekundach na wyświetlaczu po zwolnieniu migawki.

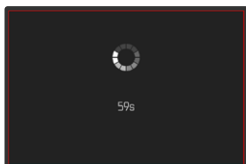
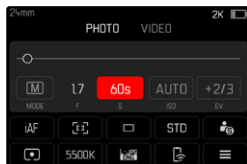

- Ustawić pokrętkę czasu otwarcia migawki w pozycji **1+**
- Ustawić żądany czas otwarcia migawki (Należy to zrobić za pomocą precyzyjnej regulacji czasu otwarcia migawki, patrz str. 103)
- Naciśnięcie spustu migawki

FUNKCJA T

Przy tym ustawieniu migawka pozostaje otwarta po zwolnieniu do momentu ponownego naciśnięcia spustu migawki (maksymalnie do 1 min; w zależności od ustawienia ISO).

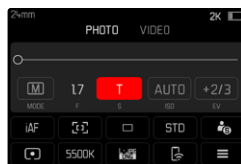

- Ustawić pokrętkę czasu otwarcia migawki w pozycji **1+**
- Ustawić pierścień regulacji przysłony na stałą wartość
- Wybrać **T** jako czas otwarcia migawki. (Należy to zrobić za pomocą precyzyjnej regulacji czasu otwarcia migawki, patrz str. 103)
- Naciśnięcie spustu migawki

Wskazówki

- Maksymalny możliwy do wybrania czas otwarcia migawki zależy m.in. od ustawienia punktu menu **Shutter Type**, patrz str. 97. Funkcja T jest dostępna tylko wtedy, gdy **Shutter Type** jest ustawiona na **Mechanical** lub **Hybrid**.
- W przypadku czasów otwarcia migawki krótszych niż 1 s, pozostały czas naświetlania jest odliczany w sekundach na wyświetlaczu po zwolnieniu migawki.

TŁUMIENIE SZUMU

Przy zastosowaniu wyższych czułości szumy obrazu są szczególnie widoczne w równych, ciemnych obszarach. Długie czasy naświetlania mogą powodować bardzo silne zakłócenia obrazu. Aby ograniczyć to rozpraszające zjawisko, aparat automatycznie tworzy drugie „czarne ujęcie” (na tle zamkniętej migawki) po zdjęciach z dłuższymi czasami otwarcia migawki i przy wysokich wartościach ISO. Szum zmierzony podczas tego równoległego zapisu jest następnie matematycznie „odejmowany” od zestawu danych rzeczywistego zapisu. W takich przypadkach, pojawia się, jako zawiadomienie, komunikat **Noise reduction in progress...** wraz z odpowiednim wskazaniem czasu.

To podwojenie czasu „ekspozycji” musi być brane pod uwagę przy długich ekspozycjach. W tym czasie nie należy wyłączać aparatu. Aby móc w tych warunkach stworzyć kilka ujęć pod rząd, warto wyłączyć redukcję szumów i wykonać ją w ramach postprocessingu. W tym celu nagrania muszą być wykonane w formacie surowych danych.

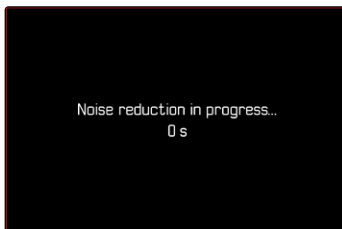

Dopóki funkcja jest aktywna, redukcja szumów odbywa się zawsze w określonych warunkach. Należą do nich ujęcia z funkcją T, a także długie ekspozycje z czasami otwarcia migawki ≥ 8 s.

We wszystkich innych przypadkach redukcja szumów zależy od kombinacji czynników (zwłaszcza ustawienia ISO, czasu otwarcia migawki i temperatury czujnika). W poniższej tabeli wymieniono czasy otwarcia migawki, od których przeprowadzana jest redukcja szumów dla temperatury czujnika 25°C.

ISO	Czas otwarcia migawki dłuższy niż
100	7 s
200	6,4 s
400	5,9 s
800	5,4 s
1600	4,9 s
3200	4,5 s
6400	4,2 s
$\geq 12\,500$	3,8 s

Redukcję szumów można opcjonalnie wyłączyć (patrz str. 69).

KONTROLA EKSPOZYCJI

PODGLĄD EKSPOZYCJI

Gdy spust migawki jest przytrzymany, jasność obrazu na ekranie pokazuje efekty wybranych ustawień ekspozycji. Pozwala to na ocenę i kontrolę efektu obrazu wynikającego z danego ustawienia ekspozycji przed wykonaniem zdjęcia. Ma to zastosowanie, o ile jasność obiektu i ustawiona ekspozycja nie powodują zbyt niskich lub wysokich wartości jasności.

W przypadku ręcznego ustawiania ekspozycji (**M**) funkcja ta może być wyłączona.

Ustawienie fabryczne: **P-A-S-M**

→ W menu głównym wybrać **Exposure Preview**

→ **P-A-S** (tylko przy ustawieniu programu, czasu i automatyki z preselekcją czasu) lub **P-A-S-M** (również przy ustawieniu ręcznym)

Wskazówki

- Niezależnie od opisanych powyżej ustawień, jasność obrazu na ekranie może różnić się od jasności rzeczywistych zdjęć w zależności od panujących warunków oświetleniowych. Szczególnie w przypadku długich czasów naświetlania ciemnych obiektów, obraz na ekranie wydaje się znacznie ciemniejszy niż prawidłowo naświetlone zdjęcie.
- Podgląd ekspozycji pojawia się również wtedy, gdy pomiar ekspozycji jest wykonywany za pomocą innego elementu sterującego (np. za pomocą przycisku funkcyjnego, gdy jest przypisany za pomocą **AE-L**).

PRZECHOWYWANIE WARTOŚCI POMIAROWYCH

Często ważne części motywu powinny być umieszczone poza centrum zdjęcia z powodów projektowych i czasami te ważne części motywu są również jaśniejsze lub ciemniejsze niż przeciętnie. Jednakże, pomiar centralnie ważony i pomiar punktowy zasadniczo rejestrują obszar w centrum zdjęcia i są kalibrowane do średniej wartości szarości.

W takich przypadkach funkcja zapisu wartości zmierzonych umożliwia najpierw wykonanie pomiaru głównego obiektu, a następnie zapisanie odpowiednich ustawień aż do ustalenia ostatecznego przekroju obrazu. W przypadku korzystania z trybu autofokusa to samo dotyczy ustawiania ostrości (AF-L).

Zazwyczaj obie blokady (ostrości i ekspozycji) następują w tym samym czasie, co wyzwolenie migawki. Alternatywnie funkcje pamięci można podzielić między wyzwolacz i przycisk funkcyjny lub jedynie przycisk funkcyjny.

Funkcje te obejmują odpowiednio ustawianie i przechowywanie.

AE-L (AUTO EXPOSURE LOCK)

Aparat zapisuje wartość ekspozycji. Niezależnie od ekspozycji można w ten sposób ustawić ostrość na inny obiekt.

AF-L (AUTO FOCUS LOCK)

Aparat zapisuje ustawienie ostrości. Gdy ustawianie ostrości jest stałe, ułatwia to zmianę kadru.

AE-L/AF-L

Dzięki tej opcji aparat zapamiętuje wartość ekspozycji i ustawienie odległości po naciśnięciu przypisanego elementu sterującego.

Wskazówki

- Nie ma sensu zapisywać mierzonych wartości wraz z pomiarem wielopolowym, ponieważ w takim przypadku nie jest możliwe selektywne uchwycenie pojedynczego fragmentu motywu.
- Regulacja pierścienia ustawiania przysłony lub pokrętkła ustawiania czasu otwarcia migawki powoduje anulowanie wszelkich istniejących zapisów wartości pomiarowych.

ZAPISYWANIE POMIARÓW W TRYBIE AF

Przy zapisywaniu wartości pomiarowych za pomocą przycisku funkcyjnego, funkcje pomiarowe są rozdzielane w zależności od ustawienia w następujący sposób:

Przypisanie przycisku funkcyjnego	Przycisk funkcyjny	Spust migawki
AF-L + AE-L	Ekspozycja i ostrość	Brak funkcji
AF-L	Ostrość	Ekspozycja
AE-L	Ekspozycja	Ostrość

Dopóki za pomocą przycisku funkcyjnego nie zostanie przeprowadzony zapis wartości pomiarowych, spust zachowuje obie funkcje.

Za pomocą spustu migawki

- Wycelować w istotną część motywu lub w porównywalny szczegół
- Naciśnąć i przytrzymać spust migawki
 - Odbywa się pomiar i przechowywanie
- Trzymając nadal wciśnięty spust migawki, przekręcić aparat do końcowego fragmentu zdjęcia
- Naciśnięcie spustu migawki

Za pomocą przycisku funkcyjnego

- Przypisanie żądanej funkcji pamięci (AF-L + AE-L, AE-L, AF-L) do jednego z przycisków funkcyjnych.
- Wycelować w żądany motyw
- Nacisnąć przycisk funkcyjny
 - Odbywa się pomiar i przechowywanie
 - Zapisanie wartości ekspozycji sygnalizowane jest małym symbolem blokady z literami AE w lewej dolnej części ekranu.
 - Zapisanie ustawienia ostrości jest sygnalizowane przez zielony punkt AF.
- W razie potrzeby należy zapisać dalsze pomiary za pomocą spustu migawki
- Określić końcowy kadr
- Naciśnięcie spustu migawki

ZAPISYWANIE POMIARÓW W TRYBIE MF

W trybie MF pomiary dokonywane za pomocą spustu migawki obejmują tylko ekspozycję. W związku z tym przycisk funkcyjny przejmuje tylko tę funkcję (jeśli jest przypisany za pomocą AF-L + AE-L lub AE-L).

KOMPENSACJA EKSPOZYCJI

Ekspozytory są kalibrowane do średniej wartości szarości, która odpowiada jasności normalnego, tj. przeciętnego obiektu fotograficznego. Jeśli odpowiednia szczegółowość obiektu nie spełnia tych wymagań, można zastosować odpowiednią korektę ekspozycji.

Kompensacja ekspozycji jest bardzo pomocną funkcją, szczególnie w przypadku kilku kolejnych zdjęć, np. jeśli z pewnych względów celowo pożądana jest nieco ciśniejsza lub bogatsza ekspozycja dla serii zdjęć: raz ustawiona kompensacja pozostaje skuteczna aż do jej zresetowania, w przeciwieństwie do przechowywania wartości zmierzonej.

Wartości kompensacji ekspozycji można ustawić w zakresie ± 3 EV w krokach co $1/3$ EV (EV: wartość ekspozycji).

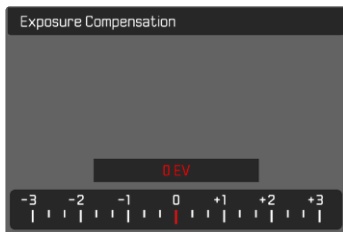

- A** Ustawianie wartości korekcji (znaki na 0 = wyłączone)

Za pomocą tylnego pokrętki regulacyjnego

- W menu głównym wybrać **Thumb Wheel**
- Wybrać **Exposure Compensation**
- Ustawić żądaną wartość za pomocą tylnego pokrętki regulacyjnego

Za pomocą sterowania menu

- W menu głównym wybrać **Exposure Compensation**
 - Skala jest wyświetlana na ekranie jako podmenu.
- Ustawić żądaną wartość na skali
 - Ustawiona wartość jest wyświetlana nad skalą.

Wskazówki

- Podczas fotografowania można zaobserwować ten efekt, ponieważ obraz na ekranie staje się odpowiednio ciemniejszy lub jaśniejszy.
- Dla ustawionych korekt, niezależnie od tego, w jaki sposób zostały one pierwotnie wprowadzone, obowiązuje następująca zasada: pozostają one skuteczne do momentu ich ręcznego zresetowania na wartość 0, czyli też wówczas, gdy aparat zostanie w międzyczasie wyłączony i ponownie włączony.
- Ustawiona kompensacja ekspozycji jest wskazywana przez znak na skali kompensacji ekspozycji w stopce.

ZAPIS SERYJNY

W ustawieniu fabrycznym aparat jest ustawiony na zdjęcia pojedyncze (**Single**). Można jednak tworzyć również serie nagrań, np. w celu rejestracji sekwencji ruchów w kilku etapach.

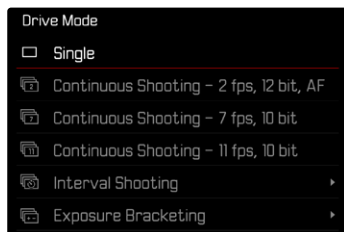

→ W menu głównym wybrać **Drive Mode**

→ Wybrać żądane ustawienie

(**Continuous Shooting - 2 fps, 12 bit, AF**, **Continuous Shooting - 7 fps, 10 bit**, **Continuous Shooting - 11 fps, 10 bit**)

Po wprowadzeniu ustawień zdjęcia seryjne są wykonywane tak długo, jak długo spust migawki jest wciśnięty (a pojemność karty pamięci jest wystarczająca).

Wskazówki

- Zaleca się wyłączenie trybu odtwarzania z podglądem (**Auto Review**) podczas korzystania z tej funkcji.
- Niezależnie od tego, ile zdjęć zostało wykonanych w serii, w obu trybach odtwarzania jako pierwsze wyświetlane jest ostatnie zdjęcie z serii lub, podczas trwającego jeszcze procesu zapisu, ostatnie zdjęcie z serii, które zostało już zapisane na karcie.
- Fotografowanie w trybie ciągłym nie jest możliwe z lampą błyskową. Jeśli mimo to aktywowana jest funkcja lampy błyskowej, wykonywane jest tylko jedno zdjęcie.
- Fotografowanie w trybie ciągłym nie jest możliwe w połączeniu z samowyzwalaczem.
- Pamięć buforowa aparatu umożliwia wykonanie tylko ograniczonej liczby zdjęć w serii przy wybranej częstotliwości fotografowania. Jeśli osiągnięty zostanie limit pojemności bufora, częstotliwość zapisu zostanie zmniejszona. Wynika to z czasu potrzebnego na przeniesienie danych z bufora na kartę. Pozostała liczba zdjęć jest wyświetlana na dole po prawej stronie.
- Do zdjęć seryjnych z 2 fps - 4 fps stosuje się: Ustawienia automatyczne (ustawienia ekspozycji w trybach **P/A/S**, automatyczny balans bieli, a także autofokus) są wprowadzane indywidualnie dla każdego zdjęcia.
- Do zdjęć seryjnych z 7 fps - 15 fps stosuje się: Ustawienia automatyczne (ustawienia ekspozycji w trybach **P/A/S**, automatyczny balans bieli, a także autofokus) są określane przed wykonaniem pierwszego zdjęcia i mają zastosowanie do wszystkich kolejnych zdjęć w tej samej serii.

ZAPIS INTERWAŁOWY

Dzięki temu aparatowi można automatycznie rejestrować sekwencje ruchu w dłuższym okresie czasu w formie zdjęć interwałowych. Tutaj definiuje się liczbę zdjęć, odstępy między zdjęciami oraz czas rozpoczęcia serii.

Podczas dokonywania ustawień ekspozycji i ostrości należy pamiętać, że warunki mogą ulec zmianie w trakcie procesu.

USTAWIANIE LICZBY NAGRAŃ

- W menu głównym wybrać **Drive Mode**
- Wybrać **Interval Shooting**
- Wybrać **Number of frames**
- Wprowadzić żądaną wartość

USTAWIANIE ODSTĘPÓW CZASOWYCH POMIĘDZY NAGRANIAMI

- W menu głównym wybrać **Drive Mode**
- Wybrać **Interval Shooting**
- Wybrać **Interval**
- Wprowadzić żądaną wartość

CZAS REALIZACJI

- W menu głównym wybrać **Drive Mode**
- Wybrać **Interval Shooting**
- Wybrać **Start Time**
- Wprowadzić żądaną wartość

Aby rozpocząć

- Nacisnąć spust migawki
 - Ekran wyłączy się automatycznie między kolejnymi ujęciami. Naciśnięcie na spust migawki aktywuje go ponownie.
 - Czas pozostały do następnego nagrania i jego numer są wyświetlane w prawym dolnym rogu ekranu.



Aby anulować trwającą serię nagrań

- Nacisnąć przycisk **PLAY**
 - Pojawia się małe menu.
- Wybrać **End**

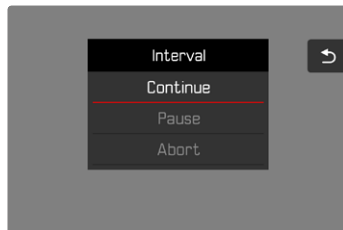

Wskazówki

- Użycie autofokusa podczas fotografowania z interwałem może spowodować, że ten sam obiekt nie będzie ustawiony na ostrość we wszystkich ujęciach.
- Jeśli aparat jest ustawiony na automatyczne wyłączenie i nie ma żadnych operacji, w razie potrzeby wyłączy się i włączy ponownie między ujęciami.
- Wykonywanie zdjęć interwałowych przez dłuższy czas w zimnym miejscu lub w miejscu o wysokiej temperaturze i wilgotności może spowodować nieprawidłowe działanie aparatu.
- Nagrywanie interwałowe jest przerywane lub anulowane w następujących sytuacjach:
 - gdy akumulator jest rozładowany
 - gdy aparat jest wyłączonyDlatego zaleca się upewnienie się, że akumulator jest dostatecznie naładowany.
- Jeśli nagrywanie interwałowe zostanie przerwane lub anulowane, można je wznowić, wyłączając aparat, wymieniając akumulator lub kartę pamięci, a następnie ponownie włączając aparat. Odpowiedni ekran zapytaniem pojawia się po wyłączeniu i ponownym włączeniu aparatu z włączoną funkcją **Interval Shooting**.
- Funkcja interwału pozostaje aktywna po zakończeniu serii, jak również po wyłączeniu i włączeniu aparatu, aż do ustawienia innego rodzaju zapisu (Drive Mode).
- Funkcja interwału nie oznacza, że aparat nadaje się jako urządzenie do nadzoru.
- Niezależnie od tego, ile zdjęć zostało wykonanych w serii, w obu trybach odtwarzania jako pierwsze wyświetlane jest ostatnie zdjęcie z serii lub, podczas trwającego jeszcze procesu zapisu, ostatnie zdjęcie z serii, które zostało już zapisane na karcie.
- Podczas odtwarzania, nagrania serii interwałów są oznaczone symbolem .
- W pewnych okolicznościach aparat może nie być w stanie zrobić dobrego zdjęcia. Dzieje się tak na przykład wtedy, gdy ustawianie ostrości nie powiodło się. W tym przypadku nie jest wykonywany zapis i seria jest kontynuowana od następnego przedziału

czasowego. Następnie na wyświetlaczu pojawia się wskazówka **Some Frames are dropped**.

BRACKETING EKSPOZYCJI

Wiele uroczych motywów jest bardzo kontrastowych i posiada zarówno bardzo jasne, jak i bardzo ciemne obszary. W zależności od proporcji, w jakich została skorygowana ekspozycja, efekt zdjęcia może być różny. W takich przypadkach można utworzyć kilka alternatyw z różną ekspozycją i różnymi czasami otwarcia migawki, korzystając z automatyki z preselekcją przysłony i automatycznego bracketingu ekspozycji. W takich przypadkach można utworzyć kilka alternatyw z różną ekspozycją i różnymi czasami otwarcia migawki, korzystając z priorytetu przysłony i automatycznego bracketingu ekspozycji (HDR).

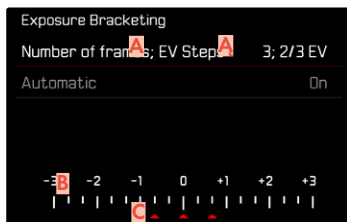

- A** Liczba nagrań
- A** Różnica ekspozycji pomiędzy zdjęciami
- B** Skala wartości światła
- C** Wartości ekspozycji dla nagrań zaznaczonych na czerwono
(Jeśli w tym samym czasie ustawiona jest kompensacja ekspozycji, skala zostanie przesunięta o odpowiednią wartość).

Liczba zdjęć jest do wyboru (3, 5 lub 7 zdjęć). Różnica ekspozycji pomiędzy zdjęciami, które można ustawić w krokach **EV Steps** wynosi do 3 EV.

- W menu głównym wybrać **Drive Mode**
- Wybrać **Exposure Bracketing**
- Wybrać żądaną liczbę zdjęć w podmenu **Number of frames**
- Wybrać żądaną różnicę ekspozycji w podmenu pod **EV Steps**
- Wybrać żądaną wartość kompensacji ekspozycji w podmenu pod **Exposure Compensation**
 - Zaznaczone wartości ekspozycji zmieniają pozycję zgodnie z odpowiednimi ustawieniami. W przypadku kompensacji ekspozycji skala również ulega przesunięciu.
 - Wybrana wartość kompensacji ekspozycji ma zastosowanie do całej serii zdjęć.
- Wybrać żądane ustawienie w podmenu **Automatic**
 - W ustawieniu fabrycznym (**On**) cała seria zdjęć przebiega po jednokrotnym wyzwoleniu; w przypadku **Off** każde zdjęcie w serii musi być wyzwolone indywidualnie.
- Zwalniając migawkę raz lub kilka razy powstają ujęcia.

Wskazówki

- Jeśli ustawiony jest bracketing ekspozycji, jest to sygnalizowane na ekranie przez . Podczas fotografowania można zaobserwować ten efekt, ponieważ obraz na ekranie staje się odpowiednio ciemniejszy lub jaśniejszy.
- Gradacje są tworzone poprzez zmianę czasu otwarcia migawki i/lub przysłony w zależności od trybu ekspozycji:
 - Czas otwarcia migawki (**A/M**)
 - Przysłona (**S**)
 - Czas otwarcia migawki i przysłona (**P**)
- Sekwencja ujęć: Niedoświetlenie/poprawna ekspozycja/przekroczenie ekspozycji.
- W zależności od dostępnej kombinacji czasu otwarcia migawki i przysłony, zakres roboczy automatycznego bracketingu ekspozycji może być ograniczony.
- W przypadku automatycznej kontroli czułości ISO, czułość automatycznie określona przez aparat dla nieskorygowanego zdjęcia jest również używana dla wszystkich innych zdjęć w serii, tzn. ta wartość ISO nie jest zmieniana podczas serii. Może to doprowadzić do przekroczenia najdłuższego czasu otwarcia migawki określonego w punkcie **Shutter Speed Limit**.
- W zależności od wyjściowego czasu otwarcia migawki, zakres roboczy automatycznego bracketingu ekspozycji może być ograniczony. Niezależnie od tego, zawsze wykonywana jest określona liczba zdjęć. W rezultacie kilka zdjęć w serii może być naświetlonych w ten sam sposób.
- Funkcja pozostaje aktywna do momentu wybrania innej funkcji w podmenu **Drive Mode**. Jeśli nie została wybrana żadna inna funkcja, po każdym naciśnięciu spustu migawki wykonywana jest kolejna seria ekspozycji.

SAMOWYZWALACZ

Samowyzwalacz pozwala na robienie zdjęć z wybranym opóźnieniem. W takich przypadkach warto zamontować aparat na statywie.



- W menu głównym wybrać **Self-timer**
- Wybrać **Self-timer 2 s / Self-timer 12 s**
- Naciśnąć spust migawki
 - Na ekranie odliczany jest czas pozostały do zwolnienia. Z przodu aparatu migająca dioda LED samowyzwalacza sygnalizuje upływanie czasu na wykonanie zdjęcia. W pierwszych 10 s miga powoli, w ostatnich 2 s miga szybko.
 - Podczas trwania czasu samowyzwalacza nagrywanie można w każdej chwili anulować, naciskając spust migawki; odpowiednie ustawienie zostaje zachowane.

Wskazówki

- Najpierw mierzona jest ekspozycja, a w trybie autofocusu ustawiana jest ostrość. Dopiero wtedy zaczyna się czas realizacji.
- Funkcji samowyzwalacza można używać tylko w przypadku zdjęć jednoklatkowych i bracketingu ekspozycji.
- Funkcja pozostaje aktywna do momentu wybrania innej funkcji w podmenu **Self-timer**.

SPECJALNE TRYBY NAGRYWANIA

SCENE MODE

W punkcie menu **Scene Mode** dostępnych jest 10 wariantów automatycznych. We wszystkich 10 nie tylko czas otwarcia migawki i przysłona są sterowane automatycznie dla szczególnie łatwego i bezpiecznego fotografowania (jak w przypadku „normalnego” programu automatycznego **A**), ale także szereg innych funkcji zoptymalizowanych dla wybranego typu obiektu. Można to dotychczas na przykład ustawić ISO lub ustawienia ostrości.

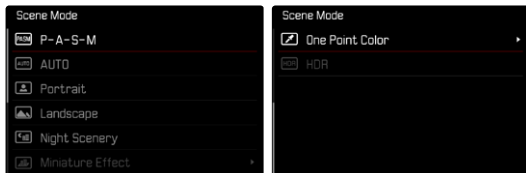

→ W menu głównym wybrać **Scene Mode**

→ Wybrać żądane ustawienie

- **AUTO**: automatyczny „Snapshot” do użytku ogólnego
- 6 programów scenicznych opracowanych w celu spełnienia specyficznych wymagań często spotykanych rodzajów przedmiotów:
 - **Portrait**, **Landscape**, **Night Scenery**, **Miniature Effect**, **One Point Color**, **HDR**

Szczegóły dotyczące tych trzech funkcji znajdują się w kolejnych rozdziałach.

Wskazówki

- Wybrany program pozostaje aktywny do czasu wybrania innego, nawet po wyłączeniu aparatu.
- Przy zmianie trybu pracy (zdjęcie/film) pozycja menu Programy sceniczne jest resetowana do **P-A-S-M**.
- Funkcja zmiany programu i niektóre pozycje menu są niedostępne.
- Pokrętko czasu otwarcia migawki i pierścień regulacji przysłony nie mają żadnej funkcji.
- Podgląd ekspozycji (patrz str. 106) jest aktywny we wszystkich programach.

FOTOGRAFOWANIE Z LAMPĄ BŁYSKOWĄ

Aparat określa wymaganą moc błysku poprzez wywołanie jednego lub więcej błysków pomiarowych przed właściwym ujęciem. Natychmiast po tym, podczas naswietlania, zostaje wyzwolona główna lampa błyskowa. Automatycznie uwzględniane są wszystkie czynniki wpływające na ekspozycję (np. filtr, ustawienie przysłony, odległość od głównego obiektu, sufity odbijające światło itp.).

UŻYTECZNE LAMPY BŁYSKOWE

Cały zakres funkcji opisanych w niniejszej instrukcji jest dostępny tylko z systemowymi lampami błyskowymi Leica, takimi jak SF 40 lub Profoto. Pomiar błysku TTL jest możliwy tylko z lampą błyskową wchodzącą w zakres dostawy. Inne lampy błyskowe z tylko jednym dodatnim stykiem centralnym może być niezawodnie wyzwolane przez aparat Leica D-Lux 8, jednak bez możliwości sterowania. Nie można zagwarantować prawidłowego działania w przypadku korzystania z innych lamp błyskowych.

Wskazówka

- Jeśli używane są lampy błyskowe, które nie są specjalnie dopasowane do aparatu i dlatego nie przełączają automatycznie balansu bieli aparatu, należy użyć ustawienia **WB Flash**.

Ważne

- Używanie niekompatybilnych lamp błyskowych z Leica D-Lux 8 może w najgorszym przypadku doprowadzić do nieodwracalnego uszkodzenia aparatu lub lampy błyskowej.

Wskazówki

- Lampa błyskowa musi być gotowa do pracy, w przeciwnym razie może to spowodować nieprawidłową ekspozycję oraz komunikaty o błędach aparatu.
- Studyjne lampy błyskowe mogą mieć bardzo długi czas świecenia. Przy ich użyciu sensowne może być więc wybranie czasu otwarcia migawki wolniejszego niż 1/200 s. To samo dotyczy sterowanych radiowo wyzwalaczy lamp błyskowych do „Off-Camera Flash”, ponieważ mogą one powodować opóźnienie czasowe ze względu na radiowy przesył sygnału.
- Zdjęcia seryjne i automatyczny bracketing ekspozycji z lampą błyskową nie są możliwe.
- Aby uniknąć poruszonych zdjęć spowodowanych wolnymi czasami otwarcia migawki, zaleca się użycie statywu. Alternatywnie można wybrać wyższą czułość.

ZAKŁADANIE LAMPY BŁYSKOWEJ

- Wyłączyć aparat i lampę błyskową
- Ściągnąć do tyłu pokrowiec na gorącą stopkę i odłożyć w bezpieczne miejsce
- Wsunąć stopkę lampy błyskowej do końca gorącej stopki i zabezpieczyć ją ewentualnie dostępną nakrętką zaciskową, aby zapobiec przypadkowemu wypadnięciu
 - Jest to ważne, ponieważ zmiany pozycji w gorącej stopce mogą spowodować przerwanie niezbędnych styków i tym samym zakłócenia działania.

ZDEJMOWANIE LAMPY BŁYSKOWEJ

- Wyłączyć aparat i lampę błyskową
- W razie potrzeby poluzować blokadę
- Zdjąć lampę błyskową
- Zamocować ponownie pokrowiec na gorącą stopkę

Wskazówka

- Upewnić się, że osłona gorącej stopki jest zawsze na swoim miejscu gdy nie są używane żadne akcesoria (np. lampa błyskowa).

POMIAR EKSPOZYCJI Z LAMPĄ BŁYSKOWĄ (POMIAR TTL)

W pełni automatyczny tryb lampy błyskowej sterowany przez aparat jest dostępny w tym aparacie z lampami błyskowymi zgodnymi z systemem (patrz str. 116) i z obydwoma trybami ekspozycji, priorytetem przysłony i ustawieniem ręcznym.

Ponadto automatyka z preselekcją przysłony i ustawienia ręczne aparatu pozwalają na zastosowanie innych, twórczo interesujących technik błysku, takich jak synchronizacja błysku i błysk przy czasach otwarcia migawki krótszych niż maksymalny czas synchronizacji.

Dodatkowo aparat przesyła ustawioną czułość do lampy błyskowej. Jeśli lampa błyskowa jest wyposażona w odpowiednie wskazania i jeśli przysłona wybrana na obiektywie zostanie również wprowadzana ręcznie w lampie błyskowej, lampa może dzięki temu może automatycznie dostosować swoje wskazanie zasięgu. W przypadku lamp błyskowych zgodnych z systemem nie można wpływać na ustawienie czułości ISO z poziomu lampy błyskowej, ponieważ jest ono już przekazywane przez aparat.

USTAWIENIA W LAMPIE BŁYSKOWEJ

Tryb pracy	
TTL	Automatyczne sterowanie przez aparat
A	Lampa błyskowa w zestawie
M	Ekspozycja lampy błyskowej musi być dostosowana do wartości przysłony i odległości określonych przez aparat poprzez ustawienie odpowiedniego poziomu mocy.

Wskazówki

- Lampa błyskowa powinna być ustawiona na tryb pracy **TTL**, aby aparat mógł sterować nią automatycznie.
- Po ustawieniu opcji **A** obiekty o jasności powyżej lub poniżej średniej mogą nie być optymalnie naświetlone.
- Aby uzyskać szczegółowe informacje na temat trybu zdjęć z lampą błyskową przy zastosowaniu innych lamp błyskowych, które nie zostały zaprojektowane specjalnie dla tego aparatu, a także na temat różnych trybów działania lampy błyskowej, należy zapoznać się z odpowiednią instrukcją obsługi.

TRYBY PRACY LAMPY BŁYSKOWEJ

Dostępne są trzy tryby pracy.

- Automatyczny
- Włączone
- Długi czas ekspozycji

AUTOMATYCZNE WŁĄCZANIE LAMPY BŁYSKOWEJ

Jest to standardowy tryb pracy. Lampa błyskowa uruchamia się automatycznie, jeśli dłuższe czasy naświetlania mogłyby doprowadzić do rozmycia zdjęć w złych warunkach oświetleniowych.

RĘCZNE WŁĄCZANIE LAMPY BŁYSKOWEJ

Tryb ten nadaje się do ujęć podświetlanych, gdzie główny obiekt nie wypełnia formatu i znajduje się w cieniu, lub w przypadkach, gdy wysokie kontrasty (np. w bezpośrednim świetle słonecznym) mają być zmiękczone przez błysk wypełniający. W tym celu lampa błyskowa jest wyzwolana przy każdym ujęciu niezależnie od panujących warunków oświetleniowych. Moc błysku jest kontrolowana w zależności od zmierzonej jasności na zewnątrz: w słabym świetle jak w trybie automatycznym, z mniejszą mocą w miarę wzrostu jasności. Lampa błyskowa działa wtedy jako światło wypełniające, np. w celu rozjaśnienia ciemnych cieni na pierwszym planie lub obiektów oświetlonych od tyłu i stworzenia bardziej zrównoważonego oświetlenia ogólnego.

⚡Ⓜ AUTMATYCZNE WŁĄCZANIE LAMPY BŁYSKOWEJ PRZY DŁUŻSZYCH CZASACH OTWARCIA MIGAWKI (SYNCHRONIZACJA Z DŁUGIMI CZASAMI)

W tym trybie uzyskuje się jednocześnie odpowiednio naświetlone, jaśniej oddane ciemne tło oraz błyskawiczne rozjaśnienie pierwszego planu.

W pozostałych trybach lampy błyskowej czas otwarcia migawki nie jest wydłużany poza 1/30 s, aby zminimalizować ryzyko wystąpienia drgań aparatu. Często jednak powoduje to, że w przypadku użycia lampy błyskowej tło nieoświetlone przez lampę jest mocno niedoświetlone. Z kolei ten tryb lampy błyskowej umożliwia dłuższe czasy naświetlania (do 30 s), aby uniknąć tego efektu.

- W menu głównym wybrać **Flash Settings**
- Wybrać **Flash Mode**
- Wybrać żądane ustawienie
 - Aktywny tryb pracy jest wyświetlany na ekranie.

STEROWANIE LAMPY BŁYSKOWEJ

Ustawienia i operacje opisane w poniższych akapitach dotyczą tylko ustawień i operacji dostępnych w tym aparacie i lamp błyskowych zgodnych z systemem.

CZAS SYNCHRONIZACJI

Naświetlenie zdjęć z użyciem lampy błyskowej ma miejsce z dwóch źródeł światła:

- dostępne światło z otoczenia
- dodatkowa lampa błyskowa

Części obiektu, które są oświetlone wyłącznie lub w przeważającej mierze przez światło lampy błyskowej, są prawie zawsze odtwarzane z zachowaniem ostrości dzięki bardzo krótkiemu impulsowi światła przy prawidłowo ustawionej ostrości. Natomiast wszystkie inne części motywu na tym samym zdjęciu, które są wystarczająco oświetlone przez dostępne światło lub same świecą, są pokazywane z różną ostrością. O tym, czy te części motywu zostaną odtworzone ostro lub w sposób „rozmażany”, a także o stopniu „rozmażania” decydują dwa współzależne czynniki:

- długość czasu otwarcia migawki
- prędkość poruszania się części motywu lub aparatu podczas wykonywania zdjęcia

Im dłuższy czas otwarcia migawki lub im szybszy ruch, tym wyraźniej mogą różnić się dwa nałożone na siebie częściowe obrazy.

Umowny czas wyzwolenia lampy błyskowej to początek ekspozycji (**Start**). Może to prowadzić do pozornych sprzeczności, jak na przykład obraz pojazdu wyprzedzanego przez ślady własnych świateł. Aparat umożliwia alternatywnie synchronizację z końcem ekspozycji (**End**). Ostry obraz w tym przypadku odzwierciedla koniec uchwyconego ruchu. Ta technika zdjęć z lampą błyskową daje bardziej naturalne wrażenie ruchu i dynamiki na zdjęciu.

Funkcja ta jest dostępna przy wszystkich ustawieniach aparatu i lampy błyskowej.

Ustawienie fabryczne: **End**

→ W menu głównym wybrać **Flash Settings**

→ Wybrać **Flash Sync**

→ Wybrać żądane ustawienie (**Start**, **End**)

- Ustawiony czas synchronizacji jest wyświetlany w nagłówku.

Wskazówki

- W przypadku błysku przy krótszych czasach otwarcia migawki, różnica pomiędzy tymi dwoma momentami zapłonu błysku jest prawie żadna lub występuje tylko przy bardzo szybkich ruchach.

KOMPENSACJA EKSPOZYCJI LAMPY BŁYSKOWEJ

Dzięki tej funkcji ekspozycja lampy błyskowej może zostać specjalnie słumiona lub wzmacniona niezależnie od ekspozycji przy użyciu dostępnego światła, np. w celu rozjaśnienia twarzy osoby na pierwszym planie w wieczornym ujęciu plenerowym, przy jednoczesnym zachowaniu nastroju oświetlenia.

Ustawienie fabryczne: **0 EV**

→ W menu głównym wybrać **Flash Settings**

→ Wybrać **Flash Exp. Compensation**

- W podmenu wyświetlana jest skala z czerwonym znacznikiem ustawień. Ustawienie wartości **0** odpowiada wyłączeniu danej funkcji.
- Ustawić żądaną wartość na skali
- Ustawiona wartość jest wyświetlana nad skalą.

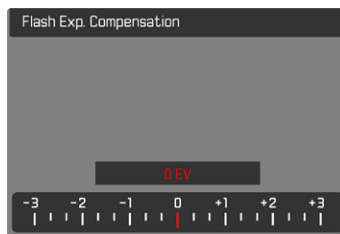

Wskazówki

- Dla ustawionych korekt, niezależnie od tego, w jaki sposób zostały one pierwotnie wprowadzone, obowiązuje następująca zasada: pozostają one skuteczne do momentu ich ręcznego zresetowania na wartość 0, czyli też wówczas, gdy aparat zostanie w międzyczasie wyłączony i ponownie włączony.
- **Flash Exp. Compensation** nie jest dostępne podczas używania lamp błyskowych z własną funkcją korekcji (takich jak Leica SF 58 lub Leica SF 60). Wartość korekty wprowadzona w aparacie jest w tym przypadku nieskuteczna.
- Jaśniejsze oświetlenie błyskowe wybrane z korektą dodatnią wymaga większej mocy błysku. Dlatego kompensacja ekspozycji lampy błyskowej wpływa na zasięg błysku w mniejszym lub większym stopniu: korekta dodatnia zmniejsza go, a ujemna zwiększa.
- Kompensacja ekspozycji ustawiona w aparacie wpływa jedynie na pomiar dostępnego światła. Jeśli podczas pracy z lampą błyskową ma być jednocześnie zastosowana korekta pomiaru TTL, należy ją dodatkowo ustawić w lampie błyskowej.

FOTOGRAFOWANIE Z LAMPĄ BŁYSKOWĄ

- Włączyć lampę błyskową
- Ustawić odpowiedni tryb sterowania liczbą przewodniej w lampie błyskowej (np. TTL lub GNC = Guide Number Control)
- Włączyć aparat
- Ustawić żądany tryb ekspozycji bądź żądany czas otwarcia migawki lub przysłonę
 - Zwrócić uwagę na najkrótszy czas synchronizacji błysku, ponieważ decyduje on o tym, czy zostanie wyzwolony „normalny” błysk, czy też błysk HSS.
- Przed wykonaniem każdego zdjęcia z lampą błyskową należy nacisnąć spust migawki, aby włączyć pomiar ekspozycji
 - Jeśli wskutek zbyt szybkiego i całkowitego naciśnięcia spustu migawki jednym ruchem ta operacja nie zostanie wykonana, lampka błyskowa może nie zadziałać.

Wskazówka

- Podczas fotografowania z lampą błyskową zaleca się wybranie metody pomiaru ekspozycji innej niż **Spot**.

TRYB ODTWARZANIA (ZDJĘCIE)

Istnieją dwie niezależne funkcje odtwarzania:

- krótkie wyświetlenie bezpośrednio po wykonaniu zdjęć (Auto Review)
- tryb normalnego odtwarzania do wyświetlania i zarządzania zapisanymi zdjęciami przez nieograniczony czas

Wskazówki

- Zdjęcia nie są automatycznie obracane w trybie odtwarzania, aby zawsze wykorzystać całą powierzchnię ekranu.
- Odtwarzanie plików niezapisanych tym aparatem jest ewentualnie niemożliwe przy jego użyciu.
- W niektórych przypadkach obraz na ekranie nie ma typowej jakości lub ekran pozostaje czarny i pokazuje tylko nazwę pliku.
- Można również w każdej chwili przełączyć z trybu odtwarzania na tryb nagrywania, naciskając spust migawki.

ELEMENTY OBSŁUGI W TRYBIE ODTWARZANIA

ELEMENTY OBSŁUGI NA APARacie

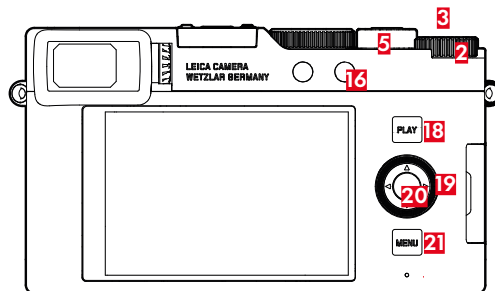

- | | | | |
|-----------|---|-----------|---------------------------------|
| 2 | Tylne pokrętło regulacyjne | 20 | Środkowy przycisk lacyjne |
| 3 | Przycisk tylnego pokrętła regulacyjnego | 19 | Przycisk wyboru |
| 16 | Przycisk funkcyjny | 21 | Przycisk MENU |
| 18 | Przycisk PLAY | 5 | Dźwignia regulacji powiększenia |

BEZPOŚREDNI DOSTĘP W TRYBIE ODTWARZANIA

Przyciski funkcyjne można również przypisać indywidualnie w trybie odtwarzania.

W ustawieniu fabrycznym przyciskiem funkcyjnym przypisane są następujące funkcje.

Przycisk	Funkcja
Przycisk tylnego pokrętkła regulacyjnego	Magnification
Przycisk funkcyjny 16	Delete Single
Przycisk tylnego pokrętkła regulacyjnego 3	Zaznaczanie zdjęć (Rate / Unrate)
Środkowy przycisk	Toggle Info Levels

Opisy w kolejnych sekcjach dotyczą ustawień fabrycznych.

Wskazówki

- Przyporządkowana funkcja jest niezależna od aktualnego wskazania, np. przegląd kasowania można wywołać również bezpośrednio we wskazaniu pełnoekranowym.
- Przypisana funkcja nie jest dostępna, jeśli przycisk funkcyjny steruje elementem sterującym w ekranie (np. w ekranie kasowania).

ELEMENTY OBSŁUGI NA EKRANIE

Z elementów obsługi na ekranie można zazwyczaj intuicyjnie korzystać przez ich dotknięcie. Często jednak można je również wybrać, naciskając jeden z trzech przycisków po prawej stronie ekranu (**PLAY**, środkowy przycisk, **MENU**). Gdy pojawiają się one w nagłówku, symbol obok elementu obsługi wskazuje odpowiedni przycisk. Natomiast jeżeli pojawiają się one przy krawędzi ekranu, są umieszczone bezpośrednio obok odpowiedniego przycisku.

Na przykład symbol powrotu ↶ można wybrać na dwa sposoby:

- bezpośrednie dotknięcie symbolu powrotu
- naciśnięcie odpowiedniego przycisku (górny przycisk = przycisk **PLAY**)

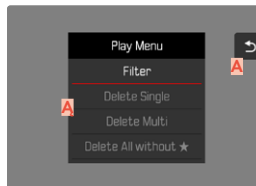

A Element obsługi „Powrót”

A Element obsługi „Usuń”

URUCHAMIANIE I OPUSZCZANIE TRYBU ODTWARZANIA

Zdjęcie



Odtwarzanie



→ Nacisnąć przycisk **PLAY**

- Na ekranie pojawia się ostatnio wykonane zdjęcie.
- Jeśli na włożonej karcie pamięci nie ma pliku z obrazem, pojawi się komunikat **No valid picture to play.**
- W zależności od aktualnie wyświetlanego obrazu przycisk **PLAY** ma różne funkcje:

Sytuacja wyjściowa	Po naciśnięciu przycisku PLAY
Odtwarzanie zdjęcia na pełnym ekranie	Tryb nagrywania
Odtwarzanie powiększonego fragmentu lub kilku mniejszych zdjęć	Odtwarzanie zdjęcia na pełnym ekranie

WYBÓR I PRZEWIJANIE ZDJĘĆ

Zdjęcia są ułożone w wymyślnym poziomie rzędzie. Sortowanie jest ściśle chronologiczne. Jeśli podczas przewijania osiągnięty zostanie koniec serii zdjęć, wyświetlacz przeskakuje na drugi koniec. W ten sposób można przeglądać wszystkie zdjęcia w obu kierunkach.

SINGLE

Za pomocą sterowania dotykowego

→ Przesunąć palcem w lewo lub w prawo



Za pomocą sterowania przyciskami

→ Nacisnąć przycisk wyboru w lewo/w prawo lub przekreślić pokrętko

CIĄGŁE

- Przesunąć palcem w lewo lub w prawo i przytrzymać nacisk na krawędzi wyświetlacza
 - Następujące po sobie zdjęcia są równomiernie wyświetlane jedno po drugim.

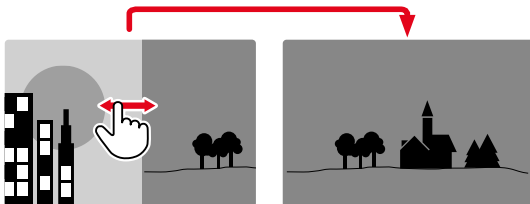

INFORMACJE WYŚWIETLANE W TRYBIE ODTWARZANIA

W celu niezakłóconego oglądania, nagrania pojawiają się w ustawieniu fabrycznym bez informacji w nagłówkach i stopkach.



- Nacisnąć środkowy przycisk
 - Pojawiają się paski informacyjne (nagłówek i stopka) są zawsze pokazywane i ukrywane razem w trybie odtwarzania).

ODTWARZANIE SERII NAGRAŃ (NAGRYWANIE INTERWAŁOWE)

Nagrania interwałowe często skutkują dużą liczbą pojedynczych nagrań. Gdyby wszystkie te ujęcia były zawsze pokazywane, znacznie trudniej byłoby szybko znaleźć inne ujęcia, które nie należą do danej serii. Grupowanie nagrań zwiększa przejrzystość w trybie odtwarzania.

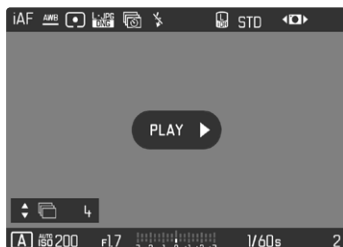

Na zdjęciu zastępczym widać **PLAY** w środku i  na dole po lewej.

Istnieją dwa sposoby odtwarzania nagrań grupy: przewijanie ręczne lub odtwarzanie automatyczne.

ODTWARZANIE SERII NAGRAŃ W JEDNYM KAWAŁKU

Nagrania grupy mogą być odtwarzane w jednym kawałku. Może to w pewnych okolicznościach zilustrować przedstawione procesy znacznie żywiej, niż byłoby to możliwe przy ręcznym przewijaniu.

→ Dotknąć **PLAY** 

lub

- Nacisnąć środkowy przycisk
- Rozpoczyna się automatyczne odtwarzanie.

Podczas odtwarzania można wywołać ekran zapytania z dalszymi funkcjami.

- Nacisnąć środkowy przycisk
- Odtwarzanie jest wstrzymane, wyświetlane jest bieżące zdjęcie z serii.

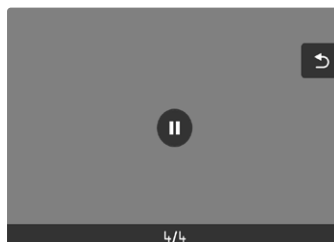

PRZEJŚCIE DO KONKRETNEGO NAGRANIA Z GRUPY

→ Należy użyć przycisku wyboru, aby wybrać żądane nagranie



KONTYNUACJA ODTWARZANIA



Podczas gdy elementy sterujące są widoczne:

→ Nacisnąć środkowy przycisk



PRZEWIJANIE SERII NAGRAŃ JEDNO PO DRUGIM

Nagrania grupy mogą być również przeglądane indywidualnie. Aby to zrobić, należy przełączyć się na ręczne przewijanie.





- Nacisnąć przycisk wyboru w górę lub w dół
 - W trybie pełnoekranowym powiadomienia znikają.
 - Gdy powiadomienia informacyjne są aktywne, w lewej dolnej części ekranu pojawia się  .
- Nacisnąć przycisk wyboru w lewo lub w prawo lub
- Przesunąć palcem w lewo lub w prawo

Aby powrócić do normalnego trybu odtwarzania

- Nacisnąć przycisk wyboru w górę lub w dół
 - W lewej dolnej części ekranu pojawia się  .

Wskazówki

- Dopóki seria nagrań jest przewijana, wyświetlanie pozostaje ograniczone do nagrań danej grupy, nawet na wyświetlaczu przeglądowym z 12 lub 30 zredukowanymi nagraniami.
- Zdjęcia z serii są oznaczone  w nagłówku, zdjęcia z serii [Interval Shooting](#) przez .

POWIĘKSZANIE FRAGMENTU

Do bardziej szczegółowej oceny można powiększyć dowolnie wybrany fragment zdjęcia. Powiększenie odbywa się za pomocą koła kciuka w pięciu stopniach, bezstopniowo - przy sterowaniu dotykowym.

Za pomocą sterowania dotykowego

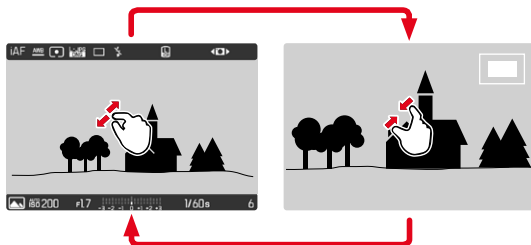

→ Zsuwać lub rozciągać

- Zdjęcie jest zmniejszane lub powiększane w danym miejscu.



→ Dowolnie przeciągając, przesunąć pozycję fragmentu na powiększonym zdjęciu

- Prostokąt wewnątrz ramki po prawej stronie pokazuje aktualne powiększenie i pozycję pokazanego fragmentu.

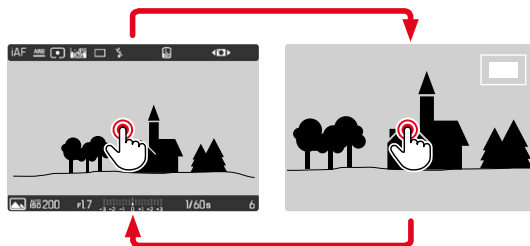

→ Dwukrotnie dotknąć

- Przełącza pomiędzy 1. poziomem powiększenia w dotkniętym punkcie a normalnym widokiem pełnoekranowym.

Za pomocą sterowania przyciskami

- Przesunąć dźwignię regulacji powiększenia (w prawo: zwiększenie powiększenia, w lewo: zmniejszenie powiększenia)
- Użyć przycisku wyboru, aby przesunąć pozycję sekcji w zależności od potrzeb, gdy obraz jest powiększony
 - Prostokąt wewnątrz ramki po prawej stronie pokazuje aktualne powiększenie i pozycję pokazanego fragmentu.

Nawet przy powiększonym zdjęciu można przejść do innego zdjęcia, które będzie wyświetlane od razu w tym samym powiększeniu.

- Przekręcić tylne pokrętko regulacyjne

Wskazówki

- Zdjęcia wykonane przy użyciu innego aparatu mogą nie pozwalać się powiększyć.
- Nagrania nie mogą być powiększane.

WYŚWIETLANIE KILKU ZDJĘĆ W TYM SAMYM CZASIE

Aby uzyskać lepszy przegląd lub ułatwić znalezienie szukanego zdjęcia, możliwe jest jednoczesne wyświetlanie kilku pomniejszonych zdjęć w widoku przeglądowym. Dostępne są widoki przeglądowe z 12 i 30 zdjęciami.

WIDOK PRZEGLĄDOWY

Za pomocą sterowania dotykowego

- Zsuwać przesuując palcami
 - Widok zmienia się na 12, a następnie 30 zdjęć.

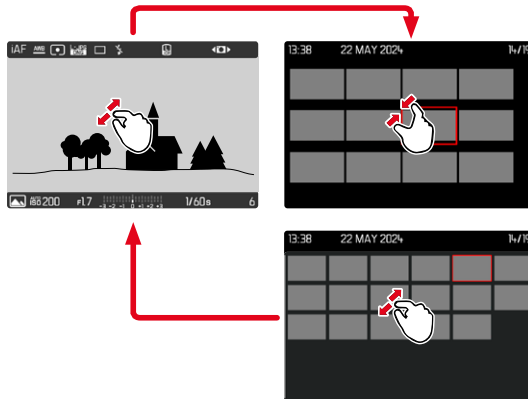

Za pomocą sterowania przyciskami

- Przesunąć dźwignię regulacji powiększenia w lewo
 - Widok zmienia się na 12, a następnie 30 zdjęć.

Aby uzyskać dostęp do następnych zdjęć

→ Przesunąć palcem w górę lub w dół

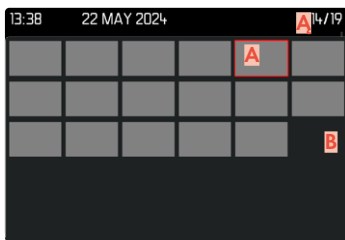
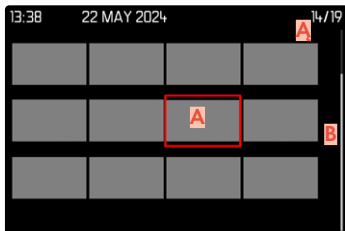

- A** Aktualnie wybrane zdjęcie
- A** Numer aktualnie wybranego zdjęcia
- B** Pasek przewijania

Wybranie zdjęcie jest zaznaczone czerwoną ramką, co umożliwia przejście do jego przeglądarki.

Aby poruszać się pomiędzy zdjęciami

→ Nacisnąć przycisk wyboru w wybranym kierunku

Aby wyświetlić zdjęcie w normalnym rozmiarze

Za pomocą sterowania dotykowego

→ Dotknąć żądanego zdjęcia

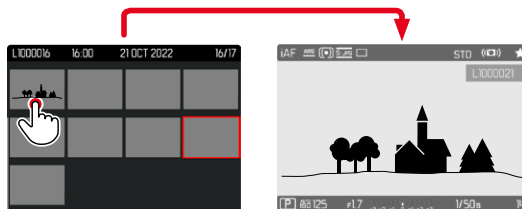

Za pomocą sterowania przyciskami

- Przesunąć dźwignię regulacji powiększenia w prawo lub
- Nacisnąć środkowy przycisk

ZAZNACZANIE I OCENIANIE ZDJĘĆ

Zdjęcia można zaznaczyć jako ulubione, aby móc je szybciej odnaleźć lub aby ułatwić sobie późniejsze usuwanie kilku zdjęć. Zaznaczanie jest możliwe zarówno w widoku normalnym, jak i w widoku przeglądowym.

Aby zaznaczyć zdjęcia

- Nacisnąć przycisk tylnego pokrętki regulacyjnego
 - Nagranie jest oznaczone symbolem 
 - Symbol ten pojawia się w nagłówku po prawej stronie przy normalnym rozmiarze oraz w lewym górnym rogu pomniejszonych zdjęć w widoku przeglądowym.

Aby anulować zaznaczenie

- Nacisnąć przycisk tylnego pokrętki regulacyjnego
 - Symbol  znika.

USUWANIE ZDJĘĆ

Istnieje kilka opcji usuwania zdjęć:

- usuwanie pojedynczych zdjęć
- usuwanie kilku zdjęć na raz
- usuwanie wszystkich niezaznaczonych zdjęć lub zdjęć bez oceny

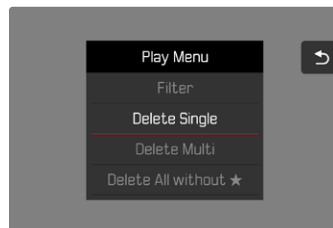

Ważne

- Po usunięciu zdjęć nie można ich już przywrócić.

USUWANIE POJEDYNCZYCH ZDJĘĆ

→ Nacisnąć przycisk funkcyjny **(16)**

- Pojawia się ekran usuwania.

lub

→ Nacisnąć przycisk **MENU**

→ W menu odtwarzania wybrać opcję **Delete Single**

- Pojawia się ekran usuwania.
- Podczas procesu miga dioda. Może to zająć chwilę.
- Następnie pojawia się kolejne zdjęcie. Jeśli na karcie nie ma zapisanego żadnego innego zdjęcia, pojawi się komunikat **No valid picture to play**.

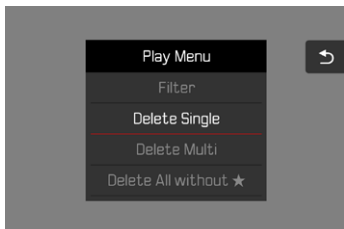

Aby przerwać usuwanie i powrócić do normalnego trybu odtwarzania

→ Wybrać symbol powrotu ↶
(dotknąć symbol lub nacisnąć przycisk **MENU**)

Wskazówki

- Dostęp do ekranu usuwania można uzyskać tylko z ekranu przeglądowego, naciskając przycisk **MENU**, ponieważ funkcja **Delete** menu odtwarzania nie jest dostępna w tym kontekście.
- Nawet przy aktywnym ekranie usuwania zawsze dostępne są funkcje „przewijania” i „powiększania”.

USUWANIE KILKU ZDJĘĆ NA RAZ

W przeglądarce usuwania z 9 zminimalizowanymi nagraniami można zaznaczyć kilka nagrań, a następnie usunąć je jednocześnie.

Jest to możliwe na dwa sposoby.

- Przesunąć dźwignię regulacji powiększenia w lewo
 - Pojawia się widok przeglądkowy.
- Nacisnąć przycisk **MENU**
- W menu odtwarzania wybrać opcję `Delete Multi`
 - Pojawia się przegląd usuwania.

lub

- Nacisnąć przycisk **MENU**
- W menu odtwarzania wybrać opcję `Delete`
 - Pojawia się ekran usuwania.

W tym widoku można wybrać dowolną liczbę zdjęć.

Aby wybrać zdjęcia do usunięcia

- Wybrać żądane zdjęcie
- Nacisnąć środkowy przycisk

lub

- Dotknąć żądanego zdjęcia
 - Zdjęcia wybrane do usunięcia są zaznaczone czerwonym symbolem usuwania .

Aby usunąć wybrane zdjęcia

- Wybrać symbol usuwania 
(dotknąć symbol lub nacisnąć środkowy przycisk)
 - Pojawia się zapytanie `Do you want to delete all marked files?`
- Wybrać `Yes`

Aby przerwać usuwanie i powrócić do normalnego trybu odtwarzania

- Wybrać symbol powrotu 
(dotknąć symbol lub nacisnąć przycisk **PLAY**)

USUWANIE ZDJĘĆ BEZ OCENY

- Nacisnąć przycisk **MENU**
- W menu odtwarzania wybrać opcję **Delete All without**

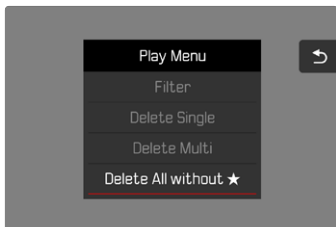

- Pojawia się zapytanie **Do you really want to delete ALL files without ?**.
- Wybrać **Yes**
- Podczas usuwania miga dioda. Może to zająć chwilę. Następnie pojawia się kolejne zaznaczone zdjęcie. Jeśli na karcie nie ma zapisanego żadnego innego zdjęcia, pojawi się komunikat **No valid picture to play**.

USUWANIE SERII NAGRAŃ

Pojedyncze nagrania z serii nagrań mogą zostać usunięte.

- Wybrać zdjęcie zastępcze
- Nacisnąć przycisk wyboru w górę lub w dół
 - Gdy powiadomienia informacyjne są aktywne, w lewej dolnej części ekranu pojawia się .
- Przesunąć dźwignię regulacji powiększenia w lewo



- Wybrać nagrania do usunięcia
- Nacisnąć przycisk **MENU**
- W menu odtwarzania wybrać opcję **Delete Single**
 - Pojawia się zapytanie **Do you really want to delete this file?**
- Wybrać **Yes**

PODGLĄD OSTATNIEGO ZDJĘCIA

Zdjęcia mogą być automatycznie wyświetlane bezpośrednio po ich wykonaniu, na przykład w celu szybkiego i łatwego sprawdzenia jakości ujęcia. Można ustawić czas trwania automatycznego wyświetlania.

- W menu głównym wybrać **Auto Review**
- W podmenu wybrać wymaganą funkcję lub czas trwania (Off, 1 s, 3 s, 5 s, Dauerhaft)

Permanen!: ostatnie zdjęcie jest pokazywane aż do momentu zakończenia automatycznego odtwarzania przez naciśnięcie przycisku **PLAY** lub naciśnięcie spustu migawki.

Wskazówki

- Podczas podglądu różne elementy obsługi zostają przełączone do normalnego trybu odtwarzania, w którym realizują przypisane im funkcje. Następnie aparat pozostaje w trybie odtwarzania aż do jego zakończenia.
- Zaznaczanie i usuwanie są możliwe tylko w trybie normalnego odtwarzania, a nie podczas odtwarzania automatycznego.
- Jeśli zdjęcia zostały wykonane przy użyciu funkcji Serial Shooting lub Interval Shooting, wyświetlane jest ostatnie zdjęcie z serii lub, podczas trwającego procesu zapisywania, ostatnie zdjęcie z serii już zapisane na karcie.
- Przy ustawionym czasie wyświetlania (1 s, 3 s, 5 s) automatyczne odtwarzanie można zakończyć wcześniej przez naciśnięcie przycisku **PLAY** lub naciśnięcie spustu migawki.

ODTWARZANIE Z FILTREM

Podczas odtwarzania nagrania można filtrować według typu nagrania (zdjęcia lub wideo).

- Nacisnąć przycisk **MENU**
- W menu odtwarzania wybrać opcję **Filter**

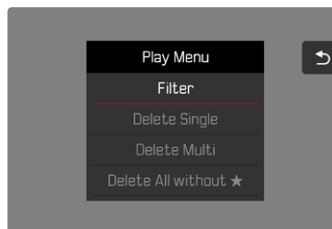

- Pojawi się zapytanie **All, Photo, Video**.

USTAWIENIA FILMU

FORMAT PLIKU

Filmy można nagrywać w formacie MP4.

Można ustawić różne kombinacje rozdzielczości i liczby klatek na sekundę. Pozwala to na precyzyjne dostosowanie do zamierzonego zastosowania lub do wykorzystania dostępnej pojemności karty pamięci.

FORMAT FILM

Dostępne są następujące kombinacje rozdzielczości i częstotliwości odświeżania:

MP4

Liczba klatek na sekundę	Rozdzielczości		
	4K	FHD	HD
60 fps		✓	
30 fps	✓	✓	✓
24 fps	✓		

DOSTĘPNE ROZDZIELCZOŚCI

Dostępne są różne rozdzielczości wraz z wyprowadzonymi z nich współczynnikami proporcji.

Format pliku	Dostępne rozdzielczości	
MP4	4K	3840 x 2160
MP4	FHD	1920 x 1080
MP4	HD	1280 x 720

DOSTĘPNE LICZBY KLATEK NA SEKUNDĘ

W zależności od wybranej rozdzielczości do wyboru jest aż 3 różnych częstotliwości odświeżania obrazu od 24 fps do 60 fps.

USTAWIANIE FORMATU FILMU

Ustawienie fabryczne: format pliku MP4, rozdzielczość 4K, częstotliwość odświeżania 30 fps

MP4

- W menu głównym wybrać **Format**
- Wybrać żądaną rozdzielczość (**4K**, **FHD**, **HD**)
- Wybrać żądaną liczbę klatek na sekundę

Wskazówki

- W rozdziale „Dane techniczne” podano dalsze szczegóły dotyczące dostępnych formatów wideo (patrz str. 210). Można tam znaleźć również informacje o ewentualnych ograniczeniach związanych z wyjściem HDMI.

WŁAŚCIWOŚCI ZDJĘĆ

Leica D-Lux 8 oferuje konfigurowalne profile **Video Style**-Profile, aby dostosować nagrania do własnych preferencji:

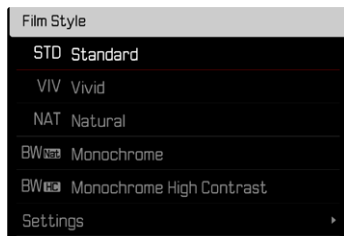

VIDEO STYLE

Właściwości obrazu nagrań można łatwo zmienić, korzystając z kilku parametrów. Są one zestawione w predefiniowanych profilach **Video Style**.

KONTRAST

Kontrast, czyli różnica między jasnymi i ciemnymi obszarami, decyduje o tym, czy obraz wygląda „nudno” czy „świetnie”. W rezultacie, na kontrast można wpływać poprzez zwiększanie lub zmniejszanie tej różnicy, tzn. poprzez rozjaśnianie lub przyciemnianie jaśniejszych lub ciemniejszych części.

OSTROŚĆ

Wrażenie ostrości obrazu jest silnie zdeterminowane przez ostrość krawędzi, czyli przez to, jak mały jest obszar przejścia między światłem a ciemnością na krawędziach obrazu. Powiększając lub pomniejszając takie obszary, można również zmienić wrażenie ostrości.

NASYCENIE KOLORÓW

Nasylenie decyduje o tym, czy kolory na zdjęciu wydają się „blade” i pastelowe, czy „jaskrawe” i kolorowe. O ile warunki oświetleniowe i pogodowe (mglisto/jasno) są podane jako warunki fotografowania, o tyle na odwzorowanie można mieć wpływ.

JASNE OBSZARY/CIEMNE OBSZARY

W zależności od wybranej ekspozycji i zakresu dynamicznego obiektu, szczegóły w jasnych lub ciemnych obszarach mogą nie być już wyraźnie widoczne. Parametry **Highlight** oraz **Shadow** pozwalają na zróżnicowaną kontrolę mniej lub bardziej eksponowanych obszarów. Jeśli na przykład część obiektu znajduje się w cieniu, wyższe ustawienie parametru **Shadow** może pomóc rozjaśnić te obszary, a tym samym sprawić, że szczegóły będą lepiej widoczne. Z drugiej strony, cienie lub szczególnie jasne obszary, powstałe ze względów twórczych, mogą się nasilić. Wartości dodatnie rozjaśniają dotknięte obszary, wartości ujemne przyciemniają je.

PROFILE KOLOROWE

Dostępne są 3 uprzednio określone profile dla fotografii kolorowej:

- **STD** **Standard**
- **VIV** **Vivid**
- **NAT** **Natural**

- W menu głównym wybrać **Video Settings**
- Wybrać **Video Style**
- Wybrać żądany profil

PROFILE CZARNO-BIAŁE

Dodatkowo dostępne są dwa profile dla nagrań czarno-białych:

- **BW** **Monochrome**
- **BW** **Monochrome High Contrast**

- W menu głównym wybrać **Video Style**
- Wybrać żądany profil

INDYWIDUALIZACJA PROFILI FILMU

Parametry mogą być regulowane dla wszystkich dostępnych profili (**Saturation** tylko dla profili kolorowych). Aby uzyskać szczegółowe informacje na temat obsługi menu, patrz str. 52.

- W menu głównym wybrać **Video Style**
- Wybrać **Settings**
- Wybrać żądany profil
- Wybrać **Contrast/Sharpness/Saturation**
- Wybrać wymagany stopień
(-2, -1, 0, +1, +2)

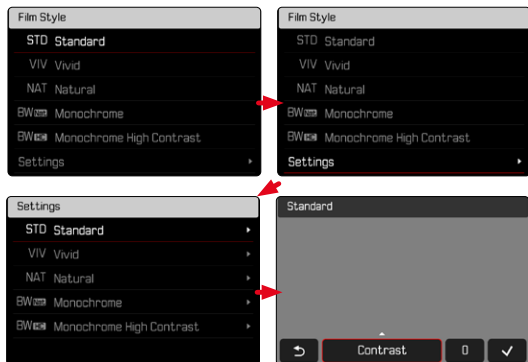

USTAWIENIA AUDIO

MIKROFON

Czułość wbudowanego mikrofonu może być regulowana. Ustawienie fabryczne: **0 dB**

- W menu głównym wybrać **Video Settings**
- Wybrać **Microphone Gain**
- Wybrać wymagany stopień
(+6 dB, 0 dB, -6 dB, -12 dB)

Wskazówki

- Zarówno funkcja autofokusu, jak i ręczne ustawianie ostrości powodują powstawanie szumów, które są również rejestrowane.

REDUKCJA SZUMU WIATRU

Redukcja szumu wiatru może być opcjonalnie włączona lub wyłączona.

Ustawienie fabryczne: **Standard**

- W menu głównym wybrać **Video Settings**
- Wybrać **Wind Noise Reduction**
- Wybrać **High/Standard/Off**

AUTOMATYCZNE OPTIMALIZACJE

STABILIZACJA FILMU

Funkcja stabilizacji pomaga zredukować drgania aparatu w niestabilnych sytuacjach zdjęciowych.

Ustawienie fabryczne: **On**

- W menu głównym wybrać **OIS**
- Wybrać **On/Off**

ZAKRES DYNAMIKI

Zakres kontrastu motywu obejmuje wszystkie stopnie jasności od najjaśniejszej do najciemniejszej części obrazu. Jeśli zakres kontrastu obiektu jest mniejszy niż zakres dynamiki aparatu, czujnik może uchwycić wszystkie stopnie jasności. W przypadku dużych różnic w jasności fotografowanego obiektu (np. zdjęcia wewnątrz z jasnymi oknami w tle, zdjęcia, na których część obiektu znajduje się w cieniu, a część jest bezpośrednio oświetlona przez słońce, zdjęcia krajobrazów z ciemnymi obszarami i bardzo jasnym niebem) aparat nie jest w stanie odtworzyć całego zakresu kontrastu obiektu ze względu na ograniczony zakres dynamiki. W rezultacie dochodzi do utraty informacji w „obszarach peryferyjnych” (niedoświetlenie i prześwietlenie).

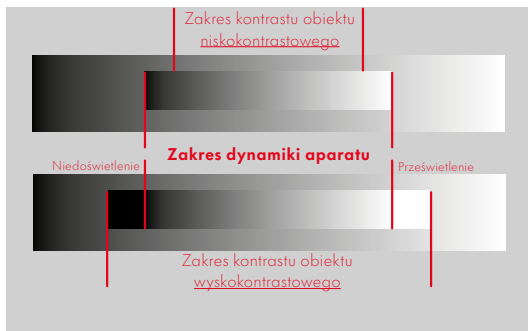

Funkcja **iDR** (Intelligent Dynamic Range) umożliwia optymalizację ciemniejszych obszarów. Dzięki temu szczegóły są znacznie lepiej widoczne.



Z góry można określić, czy i w jakim stopniu ma nastąpić optymalizacja obszarów ciemnych (**High**, **Standard**, **Low**, **Off**). W przypadku ustawienia **Auto** aparat automatycznie wybiera odpowiednie ustawienie w zależności od zakresu kontrastu fotografowanego obiektu.

Oprócz tego ustawienia, efekt zależy od ustawień ekspozycji. Funkcja ta jest najbardziej efektywna w połączeniu z niskimi wartościami ISO i szybkimi czasami otwarcia migawki. Efekt ten jest mniejszy przy wyższych wartościach ISO i/lub wolniejszych czasach otwarcia migawki.

Ustawienie fabryczne: **Auto**

→ W menu głównym wybrać **iDR**

→ Wybrać żądane ustawienie (**Auto**, **High**, **Standard**, **Low**, **Off**)

Wskazówka

- Poprzez optymalizację ciemnych obszarów, rozróżnienie w bardzo jasnych obszarach jest nieco zredukowane.

ZARZĄDZANIE DANYMI

FORMATOWANIE KARTY PAMIĘCI

Zazwyczaj nie jest konieczne formatowanie używanych już kart pamięci. Jednakże, gdy jeszcze niesformatowana karta jest używana po raz pierwszy, należy ją sformatować. Zaleca się okresowe formatowanie kart pamięci, ponieważ niektóre dane szcztkowe (informacje towarzyszące nagraniom) mogą zajmować pojemność pamięci.

→ W menu głównym wybrać **Format Storage**

→ Potwierdzić operację

- Podczas procesu miga dolna dioda statusu LED.

Wskazówki

- Nie należy wyłączać aparatu podczas pracy.
- W przypadku formatowania karty pamięci wszystkie znajdujące się na niej dane zostaną utracone. Zabezpieczenie przed usunięciem odpowiednio oznaczonych nagrań nie uniemożliwia formatowania.
- Dlatego też wszystkie nagrania powinny być regularnie przenoszone na bezpieczne urządzenie pamięci masowej, takie jak dysk twardy komputera.
- Dzięki prostemu formatowaniu, dane na karcie nie są początkowo bezpowrotnie tracone. Usuwany jest tylko spis, tak że istniejące pliki nie są już bezpośrednio dostępne. Dzięki odpowiedniemu oprogramowaniu dane te mogą być ponownie udostępnione. Tylko te dane, które są następnie nadpisywane przez zapisywanie nowych danych, są rzeczywiście trwale usuwane.
- Jeśli karta pamięci została sformatowana w innym urządzeniu, np. w komputerze, należy ją ponownie sformatować w aparacie.
- Jeżeli karta pamięci nie może zostać sformatowana/nadpisana, należy skontaktować się ze sprzedawcą lub Działem Obsługi Klienta firmy Leica (patrz str. 216).

STRUKTURA DANYCH

STRUKTURA FOLDERÓW

Pliki (= nagrania) na kartach pamięci są zapisywane w automatycznie tworzonych folderach. Pierwsze trzy cyfry oznaczają numer folderu (cyfry), a ostatnie pięć nazwę folderu (litery). Pierwszy folder nosi nazwę „100LEICA”, drugi „101LEICA”. Następny wolny numer jest zawsze tworzony jako numer folderu, maksymalnie można utworzyć do 999 folderów.

STRUKTURA DANYCH

Nazwy plików w tych folderach składają się z jedenaśtu cyfr. W ustawieniach fabrycznych pierwszy plik jest oznaczony jako „L1000001.XXX”, drugi jako „L1000002.XXX” itd. Można wybrać początkową literę, „L” w ustawieniu fabrycznym oznacza markę aparatu. Pierwsze trzy cyfry są identyczne z bieżącym numerem folderu. Kolejne cztery cyfry oznaczają kolejny numer pliku. Po osiągnięciu numeru pliku 9999 automatycznie tworzony jest nowy folder, w którym numeracja zaczyna się ponownie od 0001. Ostatnie trzy cyfry po kropce oznaczają format pliku (MOV lub MP4).

Wskazówki

- W przypadku korzystania z kart pamięci, które nie zostały sformatowane w tym aparacie, numer pliku jest automatycznie resetowany do 0001. Jeśli jednak na używanej karcie pamięci znajduje się już plik o wyższym numerze, numeracja będzie kontynuowana odpowiednio od tego numeru.
- Jeżeli osiągnięty zostanie numer folderu 999 i numer pliku 9999, na monitorze pojawi się odpowiedni komunikat ostrzegawczy, a cała numeracja musi zostać zresetowana.
- Jeśli chcesz zresetować numer folderu do 100, sformatuj kartę pamięci, a następnie natychmiast zresetuj numer obrazu.

ZMIANA NAZWY PLIKÓW

- W menu głównym wybrać **Camera Settings**
- Wybrać **Edit File Name**
 - Pojawia się podmenu klawiatury.
 - Linia wejściowa zawiera ustawienie fabryczne „L” jako pierwszą literę nazwy pliku. Tylko ta litera może zostać zmieniona.
- Wprowadzić wybraną literę (patrz str. 50)
- Potwierdzić

Wskazówki

- Zmiana nazwy pliku obowiązuje dla wszystkich kolejnych nagrań lub do czasu jej ponownej zmiany. Numer sekwencji nie jest przez to zmieniany; jest on jednak resetowany podczas tworzenia nowego folderu.
- Podczas przywracania ustawień fabrycznych, początkowa litera jest automatycznie ustawiana na „L”.
- Małe litery są niedostępne.

TRANSMISJA DANYCH

Dane mogą być wygodnie przenoszone do urządzeń mobilnych za pomocą programu Leica FOTOS. Alternatywnie, transfer może odbywać się za pomocą czytnika kart lub poprzez kabel USB.

NA TEMAT LEICA FOTOS

- Patrz rozdział „Leica FOTOS” (str. 190)

Wskazówki

- W przypadku przesyłania większych plików zalecane jest użycie czytnika kart.
- Dopóki przesyłane są dane, nie wolno przerywać połączenia USB, gdyż w przeciwnym razie może dojść do „awarii” komputera i/lub aparatu, a nawet do nieodwracalnego uszkodzenia karty pamięci.
- Dopóki przesyłane są dane, nie wolno wyłączać aparatu ani wyłączać się z powodu zmniejszającej się pojemności akumulatora, w przeciwnym razie może dojść do „awarii” komputera. Z tego samego powodu nie wolno w żadnym wypadku wyjmować akumulatora, gdy połączenie jest aktywne.

PRAKTYCZNE USTAWIENIA DOMYŚLNE

TOUCH AF

Funkcja dotykowej automatycznej ostrości Touch AF pozwala na bezpośrednie ustawienie pola pomiarowego AF.

Ustawienie fabryczne: **Touch AF**

→ W menu głównym wybrać **Focusing**

→ Wybrać **Touch AF**

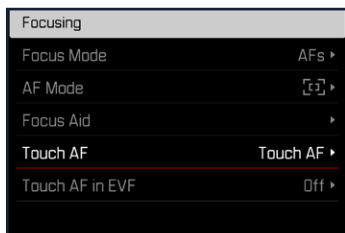

→ Wybrać **Touch AF**



Aby ustawić pole pomiarowe AF

→ Dotknąć żądane miejsce na ekranie

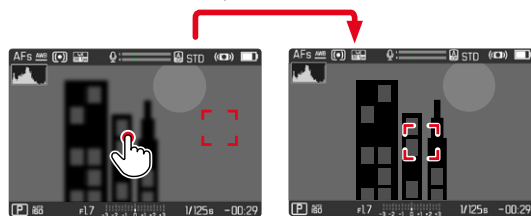

Wskazówki

- Ta funkcja jest dostępna ze wszystkimi metodami pomiaru AF z wyjątkiem **Multi-field**.
- Natomiast w przypadku metody ustawiania **Tracking** pole pomiarowe pozostaje w wybranej pozycji, a ustawianie ostrości rozpoczyna się po naciśnięciu spustu migawki. W przypadku pozostałych metod pomiaru AF automatyczne ustawianie ostrości jest wykonywane natychmiast.
- Nawet przy ustawieniu **Off**, pozycję punktu AF można zawsze zresetować poprzez dwukrotne dotknięcie.

TOUCH AF W TRYBIE EVF

Podczas korzystania z EVF funkcja Touch AF jest domyślnie wyłączona, aby zapobiec przypadkowemu przesunięciu punktu AF. Nadal można jednak wywołać szybkie ustawienie (patrz str. 160). Jeśli nie jest to pożądane (np. przy ustawianiu ostrości lewym okiem), można również wyłączyć tę funkcję.

Ustawienie fabryczne: **Off**

→ W menu głównym wybrać **Focusing**

→ Wybrać **Touch AF in EVF**

→ Wybrać żądane ustawienie

(**On**, **Touchpad**, **Off**)

– **On**

- Ustawianie pola pomiarowego AF (dotknięcie)
- Wywoływanie ustawienia szybkości AF (dotknąć i przytrzymać)

– **Touchpad**

- Wywoływanie ustawienia szybkości AF (dotknąć i przytrzymać)

– **Off**

EKRANY POMOCY

Oprócz standardowych informacji w nagłówku i stopce można wybrać kilka innych elementów wyświetlania, aby dostosować obraz ekranu do swoich potrzeb. Dostępne są następujące funkcje:

- Siatki (tylko tryb nagrywania, patrz str. 148)
- Focus Peaking (patrz str. 149)
- Zebra (patrz str. 149)
- Poziomica (tylko tryb nagrywania, patrz str. 150)
- Histogram (patrz str. 151)

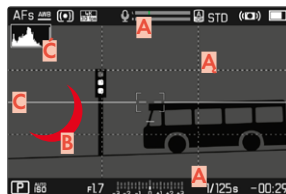

A Paski informacyjne (= nagłówek i stopka)

A Siatki

B Focus Peaking

C Zebra

C Poziomica

D Histogram

→ W menu głównym wybrać **Capture Assistants**

→ Wybrać żądaną funkcję

→ Wybrać **On/Off**

Wskazówka

- W trybie nagrywania wszystkie powiadomienia są zawsze widoczne.

DOSTĘPNE POWIADOMIENIA

PASKI INFORMACYJNE

W nagłówkach i stopkach wyświetlane są aktualnie aktywne ustawienia i wartości ekspozycji. Wykaz powiadomień zawiera rozdział „Powiadomienia” (patrz str. 24).



SIATKI

Siatki (Grids) dzielą obraz na kilka pól. Ułatwiają one między innymi kompozycję obrazu oraz dokładne ustawienie aparatu.



- W menu głównym wybrać **Capture Assistants**
- Wybrać **Grid**
- Wybrać **On/Off**

ZEBRA

Wskaźnik zebry zaznacza bardzo jasne obszary obrazu. Ta funkcja umożliwia bardzo łatwą i dokładną kontrolę ustawień ekspozycji. Prześwietlone obszary są białe z ruchomymi czarnymi pasami.

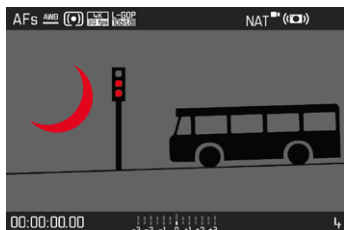

- W menu głównym wybrać **Capture Assistants**
- Wybrać **Clipping / Zebra**
- Wybrać **On/Off**

FOCUS PEAKING

Dzięki tej funkcji pomocy krawędzie ostro ustawionych części motywu są wyróżnione kolorem. Kolor oznakowań można ustawiać. Możliwe jest również dostosowywanie czułości.



KOLOR OZNAKOWAŃ

Ustawienie fabryczne: **Red**

- W menu głównym wybrać **Focusing**
- Wybrać **Focus Assist**
- Wybrać **Focus Peaking**
- Wybrać żądane ustawienie
(**Off**, **Red**, **Green**, **Blue**, **White**)

CZUŁOŚĆ

Ustawienie fabryczne: **Medium**

- W menu głównym wybrać **Focusing**
- Wybrać **Focus Assist**
- Wybrać **Peaking Sensitivity**
- Wybrać żądane ustawienie
(**Low**, **Medium**, **High**)

Wskazówka

- Oznaczenie ostro przedstawionych części motywu opiera się na kontraście motywu, tzn. na różnicach między światłem a ciemnością. Wskutek tego części motywu o wysokim kontraście mogą zostać błędnie zaznaczone, nawet jeśli nie są ostre.

POZIOMICA

Dzięki zintegrowanym czujnikom aparat może pokazywać swoją orientację. Dzięki tym powiadomieniom można precyzyjnie ustawić aparat w osi podłużnej i poprzecznej w przypadku motywów krytycznych, takich jak ujęcia architektury ze statywu.

Odchylenia względem osi podłużnej (gdy aparat jest przechylny w górę lub w dół w kierunku patrzenia) są zaznaczone krótką linią w środku obrazu (1). Odchylenia względem osi poprzecznej (gdy aparat jest przechylny w lewo lub w prawo) są oznaczone dwiema długimi liniami na lewo i na prawo od środka obrazu (2).

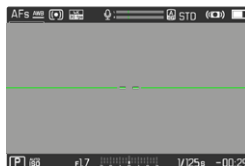

- W menu głównym wybrać **Capture Assistants**
- Wybrać **Level Gauge**
- Wybrać **On/Off**

Wskazówka

- Podczas fotografowania w formacie portretowym aparat automatycznie dostosowuje orientację poziomicy.

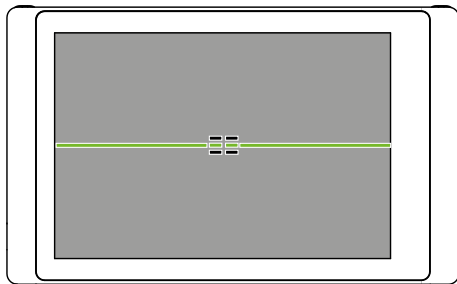

Prawidłowe wyrównanie

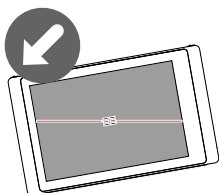

Przechylone w bok w lewo

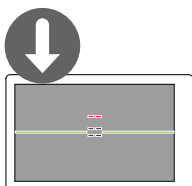

Pochylone w dół w kierunku patrzenia

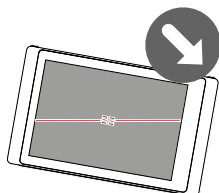

Przechylone w bok w prawo

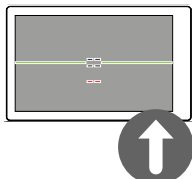

Pochylone w górę w kierunku patrzenia

HISTOGRAM

Histogram przedstawia rozkład jasności na obrazie. Oś pozioma odpowiada wartościom tonalnym od czerni (po lewej) do szarości i bieli (po prawej). Oś pionowa odpowiada liczbie pikseli o danej jasności.

Taki sposób przedstawienia informacji pozwala na szybką i łatwą ocenę ustawień ekspozycji.



- W menu głównym wybrać **Capture Assistants**
- Wybrać **Histogram**
- Wybrać **On/Off**

Wskazówki

- Histogram jest zawsze oparty na wyświetlanej jasności i w zależności od użytych ustawień może nie odzwierciedlać ostatecznej ekspozycji.
- W trybie nagrywania histogram należy rozumieć jako „wskaźnik trendu”.

CZASOWE WŁĄCZENIE/WYŁĄCZENIE POSZCZEGÓLNYCH FUNKCJI

Następujące funkcje pomocnicze mogą być czasowo włączane i wyłączane:

- Focus Peaking
- Clipping
- Przyporządkować żadaną funkcję pomocniczą do przycisku funkcyjnego (patrz str.54)
- Nacisnąć odpowiedni przycisk funkcyjny
 - Status funkcji pomocniczej przełącza się.
 - Na ekranie pojawia się odpowiednia wskazówka.

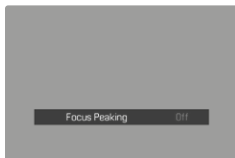
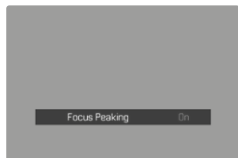

Po wyłączeniu aparatu ustawienie tymczasowe jest resetowane.

FUNKCJE POMOCNICZE AF

AKUSTYCZNE POTWIERDZENIE AF

W trybie AF możliwe jest potwierdzenie udanego pomiaru odległości sygnałem akustycznym.

Ustawienie fabryczne: **Off**

- W menu głównym wybrać **Acoustic Signal**
- Wybrać **AF Confirmation**
- Wybrać **On**
- Wybrać **Volume**
- Wybrać **Low/High**

Wskazówka

- Sygnał pojawia się tylko podczas ustawiania ostrości przed nagraniem, a nie podczas trwającego nagrania.

NAGRYWANIE

Ustawienia opisane w tym rozdziale dotyczą tylko trybu film. Są one częścią menu film i muszą być zawsze wywoływane i ustawiane w trybie film (patrz rozdział „Obsługa kamery” w części „Sterowanie menu”). Pozycje menu o tej samej nazwie w menu zdjęć są od tego niezależne.

Wskazówki

- Możliwe są nieprzerwane nagrania o maksymalnej długości 29 min.
- W trybie film niektóre pozycje menu nie są dostępne. Wskazuje na to kolor czcionki w odpowiednich wierszach, który jest szary.
- Ponieważ do nagrań wykorzystywana jest tylko część powierzchni czujnika, zwiększa się odpowiednia efektywna długość ogniskowej i tym samym nieznacznie zmniejszają się klatki.
- Ponieważ nagrania z aparatem Leica D-Lux 8 są wykonywane w różnych proporcjach w zależności od wybranej rozdzielczości, obraz na monitorze pojawia się z odpowiednim maskowaniem.
- Gdy monitor i EVF są automatycznie wyłączone, system AF jest również wyłączany (patrz str. 62). Jeśli podczas nagrywania przez HDMI ma być używany autofokus, zalecane jest ustawienie .

URUCHAMIANIE/WYŁĄCZANIE TRYBU FILM

Przy pierwszym uruchomieniu lub po przywróceniu ustawień fabrycznych aparat znajduje się w trybie foto (w trybie robienia zdjęć). Przelączenie pomiędzy trybem zdjęciowym a trybem film jest możliwe na dwa sposoby:

Za pomocą sterowania dotykowego

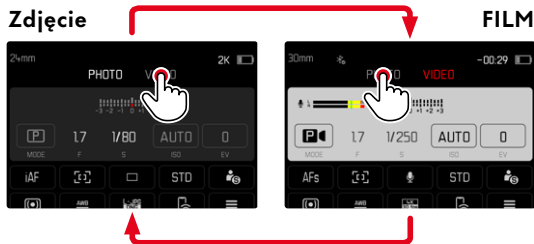

- Kolor ekranu stanu zmienia się odpowiednio.

Za pomocą sterowania przyciskami

→ Nacisnąć przycisk funkcyjny odpowiedzialny za funkcję

Photo - Video

- W ustawieniu fabrycznym jest to przycisk funkcyjny 2 (1/2).

Wskazówka

- Aparat przelącza się na ostatnio ustawiony tryb zdjęć lub film.

URUCHOMIENIE/ZATRZYMANIE NAGRYWANIA



- Nacisnąć spust migawki
 - Rozpoczyna się nagrywanie.
 - Ramka świeci się na czerwono.
 - Czas nagrywania trwa.
 - Dioda statusu LED miga.
- Ponownie nacisnąć spust migawki
 - Kończy się nagrywanie.
 - Ramka świeci się na szaro.

Wskazówka

- Podczas nagrywania dostęp do funkcji menu (w tym dostęp bezpośredni) jest ograniczony.

USTAWIANIE OSTROŚCI

W Leica D-Lux 8 można ustawić ostrość zarówno automatycznie, jak i ręcznie. Dla funkcji autofocus dostępne są 3 tryby i 4 metody pomiaru.

NAGRYWANIE FILMÓW Z AF

Podczas korzystania z AFs ustawianie ostrości odbywa się w zależności od potrzeby. Podczas korzystania z funkcji AFc obszar w polu pomiarowym AF jest ustawiany w sposób ciągły.

- Przekręcić pierścień regulacji trybu ostrości do żądanej pozycji.
- Rozpocząć nagrywanie
- Sterowanie autofokusem (patrz str. 157)

NAGRYWANIE FILMÓW Z MF

Ustawianie ostrości odbywa się manualnie za pomocą pierścienia regulacji odległości.

- Przekręcić pierścień regulacji trybu ostrości do żądanej pozycji.
- Ustawić ostrość za pomocą pierścienia regulacji ostrości

TRYBY PRACY FUNKCJI AUTOFOKUS

Następujące tryby pracy AF są do dyspozycji: AFs, AFc oraz Intelligent AF. Bieżący tryb AF jest wyświetlany w nagłówku.

Ustawienie fabryczne: Intelligent AF

- W menu głównym wybrać Focusing
- Wybrać Focus Mode
- Wybrać żądane ustawienie (Intelligent AF, AFs, AFc)

INTELLIGENTNY AF

Nadaje się do wszystkich motywów. Aparat wybiera automatycznie pomiędzy AFs i AFc.

AFs (single)

Odpowiednia w sytuacji, gdy ustawienie ostrości ma być utrzymywane na stałym poziomie przez dłuższy czas. Umożliwia większą kontrolę nad ustawianiem ostrości i pomaga uniknąć jego błędów.

AFc (continuous)

Nadaje się do ruchomych motywów. Ustawienie ostrości jest stale dostosowywane do motywu znajdującego się w polu pomiaru AF.

Umożliwia intuicyjne sterowanie ustawianiem ostrości, zwłaszcza w przypadku korzystania z funkcji Touch AF.

STEROWANIE AUTOFOKUSEM

TOUCH AF

Podczas nagrywania funkcja Touch AF zapewnia intuicyjną kontrolę nad ustawianiem ostrości, nawet jeśli najważniejszy motyw znajdzie się poza centrum kadru. Dalsze odniesienia można znaleźć na str. 146.

- Dotknąćżądanego miejsca na ekranie
 - Ustawianie ostrości nastąpi po puszczeniu.

CIĄGŁE UKIERUNKOWANIE

Podczas korzystania z funkcji **AFd** i **AF** obszar w punkcie AF jest stale ogniskowany. Dzieje się to automatycznie, nawet bez przytrzymywania spustu migawki. Ten rodzaj ustawiania ostrości działa znacznie płynniej niż ustawianie ostrości wywołane spustem migawki, co pozwala uniknąć skoków. W razie potrzeby można jednak wymusić szybsze ustawianie ostrości za pomocą spustu migawki lub dotykowego AF.

METODY POMIARU FUNKCJI AUTOFOKUSU

Do pomiaru odległości w trybie AF dostępne są różne metody pomiarowe. Udań ustawienie ostrości sygnalizowane jest zielonym polem pomiarowym, nieudane - czerwonym.

Ustawienie fabryczne: **Multi-field**



- W menu głównym wybrać **Focusing**
- Wybrać **AF Mode**
- Wybrać żądane ustawienie (**Multi-field**, **Field**, **Zone**, **Tracking**, **Eye / Face**)

Wskazówka

- Ustawianie ostrości za pomocą AF może się nie powieść.
 - jeśli odległość do obiektu jest zbyt duża (w trybie makro) lub zbyt mała
 - jeśli obiekt nie jest wystarczająco oświetlony

WIELOPOLOWE

Dalsze pola pomiarowe są rejestrowane w pełni automatycznie.

POLE

Metody te rejestrują tylko części obiektu w obrębie danego punktu pomiarowego AF. Pole pomiarowe charakteryzuje się małą ramką (pomiar pola). W tym celu pole pomiarowe AF można przesunąć w inne miejsce.

OBSZAR

W tej metodzie pomiarowej fragmenty motywów są rejestrowane w grupie sąsiadujących ze sobą pól 5x5.

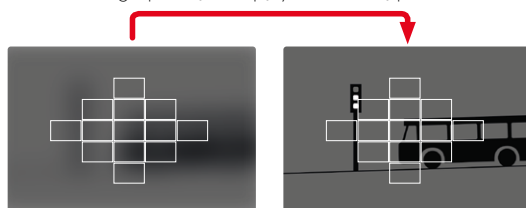

Po dokonaniu ustawienia wyświetlane są pola pomiarowe, w których części obiektu są ostre.

ŚLEDZENIE

Ten wariant pomiaru pola pomaga w uchwyceniu poruszających się obiektów. Obiekt znajdujący się pod polem pomiarowym jest stale wyostrzany po tym, jak został już raz uchwycony.

- Nakierować pole pomiaru na żądany motyw (pochylając aparat lub przesuwając pole pomiarowe)
- Nacisnąć i przytrzymać spust migawki
 - Obiekt zostaje zogniskowany.
 - Pole pomiarowe „podąża” za zapisanym motywem i jest on stale ogniskowany.

Wskazówka

- Ta metoda pomiaru ustawia ostrość w sposób ciągły, nawet gdy tryb AF jest ustawiony na **AF-S**.

ROZPOZNAWANIE OSÓB (OCZY/TWARZ)

Dzięki tej metodzie pomiaru aparat automatycznie rozpoznaje twarze na zdjęciu. Ostrość twarzy uchwyconych w najbliższej odległości jest ustawiana automatycznie. Jeśli nie zostaną wykryte żadne twarze, stosowany jest pomiar polowy.

Jeśli podczas rozpoznawania twarzy zostanie wykryte oko, na nim jest skupiana uwaga. Jeśli wykryto kilka oczu, można wybrać oko, na którym ma zostać ustawiona ostrość. Aktualnie wybrane oko jest podświetlone. Ponadto, jeśli na zdjęciu znajduje się kilka twarzy, można łatwo wybrać żądaną twarz.

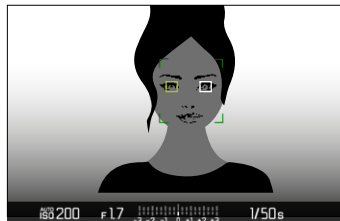

Aby przełączać się między twarzami i/lub oczami

- Nacisnąć przycisk wyboru w wybranym kierunku

SZYBKE USTAWIENIE AF

Szybkie ustawienie AF pozwala na szybką zmianę rozmiaru obszaru ostrości przy użyciu niektórych metod pomiaru AF.

Obraz na ekranie pozostaje widoczny przez cały czas trwania ustawienia.

WYWOŁANIE SZYBKIEGO USTAWIENIA AF

- Dotknąć ekran i przytrzymać
- Wszystkie powiadomienia pomocnicze są ukryte.
- Jeśli jako metodę pomiaru ustawiono **Field/Zone/ Eye/Face/Body Detection/ Eye/Face/Body + Animal Detection**), w dwóch narożnikach pola pomiarowego pojawiają się czerwone trójkąty.



ZMIANA WIELKOŚCI POLA POMIAROWEGO AF

(tylko **Field/Zone/ Eye/Face/Body Detection/ Eye/Face/ Body + Animal Detection**)

- Przekręcić tylne pokrętko regulacyjne
- lub
- Zsuwać lub rozciągać
- Wielkość pola pomiarowego AF można regulować w 3 stopniach.

OŚWIETLENIE WSPOMAGAJĄCE AF

Oświetlenie wspomagające AF nie jest aktywne w trybie film.

AKUSTYCZNE POTWIERDZENIE AF

W trybie AF możliwe jest potwierdzenie udanego pomiaru ostrości sygnałem akustycznym (patrz str. 63).

Wskazówka

- Ta funkcja nie jest dostępna podczas trwającego nagrywania.

PRZESUWANIE POLA POMIARU AF

Wszystkie metody pomiaru AF pozwalają na przesunięcie punktu AF przed ustawieniem ostrości. Ciągłe ustawianie ostrości podczas fotografowania (z **AF*a***) również podąża za polem pomiarowym AF.

→ Nacisnąć przycisk wyboru w wybranym kierunku lub

→ Dotknąć żądane miejsce na ekranie (z aktywnym Touch AF)

Wskazówki

- Pole pomiarowe pozostaje w ostatniej pozycji użytej dla tej metody pomiaru AF nawet po zmianie metody pomiaru AF i wyłączeniu aparatu.
- W przypadku połączenia metody pomiaru ekspozycji **Spot** z metodami pomiaru AF **Spot**, **Field** i **Zone** następuje sprzężenie pól pomiarowych. Pomiar ekspozycji odbędzie się wtedy w pozycji określonej przez pole pomiarowe AF, nawet jeśli zostanie ono przesunięte.

RĘCZNE USTAWIANIE OSTROŚCI (MF)

W przypadku niektórych obiektów i sytuacji ręczne ustawianie ostrości może być korzystniejsze niż korzystanie z autofokusa.

- jeśli to samo ustawienie jest wymagane dla kilku nagrań
- jeżeli stosowanie przechowywania wartości mierzonej byłoby bardziej kosztowne
- jeśli podczas fotografowania krajobrazów ustawienie ma być utrzymane na nieskończoności
- gdy słabe, tj. bardzo ciemne, warunki oświetleniowe nie pozwalają na działanie AF lub umożliwiają jedynie powolne działanie AF.

→ Ustawić pierścień regulacji trybu ostrości w pozycji **MF**

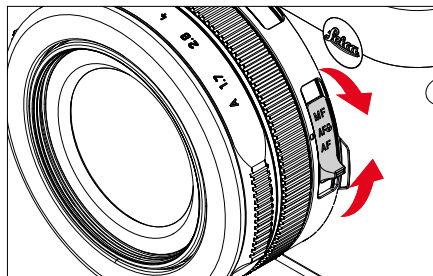

→ Przekręcić pierścień regulacji ostrości, aż żądana część obiektu znajdzie się w polu ostrości

Aby wyregulować stopień powiększenia

- Nacisnąć środkowy przycisk
 - Przekrój obrazu zmienia się pomiędzy poziomami powiększenia.

Aby zmienić pozycję fragmentu

- Nacisnąć przycisk wyboru w wybranym kierunku

Aby zakończyć powiększenie

- Nacisnąć spust migawki

Wskazówki

- Po około 5 sekundach od ostatniego obrotu pierścieniem ustawiania odległości powiększenie jest automatycznie deaktywowane.
- Ostatnio użyty poziom powiększenia jest zachowywany przy następnym wywołaniu funkcji.

MAKRO FUNKCJA

Pierścień regulacji makro pozwala szybko przelączyć zakres roboczy ustawienia odległości z normalnego zakresu odległości (30 cm do nieskończoności) na zakres makro (17 cm do 30 cm). W obu zakresach możliwa jest zarówno praca w trybie AF, jak i MF.

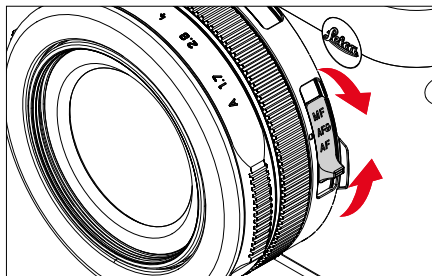

- Ustawić pierścień regulacji trybu ostrości w pozycji AF 

CZUŁOŚĆ ISO

Ustawienie ISO obejmuje całkowity zakres od ISO 100 do ISO 25000, co pozwala na dostosowanie do odpowiednich sytuacji, w zależności od potrzeb.

Przy ręcznym ustawieniu ekspozycji, automatyczne ustawienie ISO daje większą swobodę w stosowaniu pożądanej kombinacji czasu otwarcia migawki i przysłony. W ramach ustawień automatycznych możliwe jest ustawienie priorytetów, np. ze względu na kompozycję obrazu.

Ustawienie fabryczne: **Auto ISO**

STAŁE WARTOŚCI ISO

Wartości od ISO 100 do ISO 25 000 można wybierać. Ręczne ustawienie ISO jest początkowo wykonywane w pełnych krokach EV.

→ W menu głównym wybrać **ISO**

→ Wybrać żądaną wartość

Wskazówka

- Szczególnie przy wysokich wartościach ISO i późniejszej obróbce obrazu mogą być widoczne szумы oraz pionowe i poziome pasy, zwłaszcza w większych i równomiernie oświetlonych obszarach obiektu.

AUTOMATYCZNE USTAWIENIE

Czułość jest automatycznie dostosowywana do jasności zewnętrznej lub danej kombinacji czasu otwarcia migawki i przysłony. Wraz z priorytetem przysłony rozszerza to zakres automatycznej kontroli ekspozycji. Automatyczna kontrola czułości ISO odbywa się w krokach co 1/3 EV.

→ W menu głównym wybrać **ISO**

→ Wybrać **Auto ISO**

ZAKRESY USTAWIEŃ LIMITÓW

Można ustawić maksymalną wartość ISO, aby zawęzić zakres automatycznego ustawienia (**Maximum ISO**).

Ponadto można ustawić maksymalny czas ekspozycji. W tym celu dostępne są ustawienia automatyczne oraz stałe najdłuższe czasy otwarcia migawki w zakresie 1/30 s i 1/2000 s.

OGRANICZENIE WARTOŚCI ISO

Dostępne są wszystkie wartości od ISO 200.

Ustawienie fabryczne: **6400**

→ W menu głównym wybrać **Auto ISO Settings**

→ Wybrać **Maximum ISO**

→ Wybrać żądaną wartość

BALANS BIELI

Balans bieli zapewnia neutralne odwzorowanie kolorów w każdym świetle. Polega on na tym, że aparat jest z góry nastawiany do tego, jaki kolor światła ma być odtworzony jako biały.

W tym celu dostępne są cztery opcje:

- regulacja automatyczna
- stałe ustawienia domyślne
- ręczne ustawienie przez pomiar
- bezpośrednia ustawienie temperatury barwowej

Ustawienie fabryczne: **Auto**

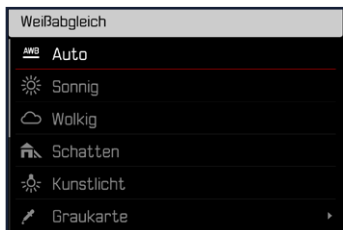

REGULACJA AUTOMATYCZNA/ USTAWIENIA STAŁE

- **Auto**: do regulacji automatycznej, która zapewnia neutralne wyniki w większości sytuacji
- Różne stałe ustawienia wstępne dla najbardziej popularnych źródeł światła:

	Daylight	Do zdjęć w plenerze w pełnym słońcu
	Cloudy	Do zdjęć w plenerze przy zachmurzonym niebie
	Shadow	Do zdjęć plenerowych z głównym obiektem w cieniu
	Tungsten	Do fotografowania w pomieszczeniach z (przeważającym) światłem żarowym
	Flash	W przypadku fotografowania z lampą błyskową

- W menu głównym wybrać **White Balance**
- Wybrać żądane ustawienie

RĘCZNE USTAWIENIE PRZEZ POMIAR

Gray Card

Ten wariant pomiaru wychwytuje wszystkie tony barwne w polu pomiarowym i oblicza z nich średnią wartość szarości.

→ W menu głównym wybrać **White Balance**

→ Wybrać  **Gray Card**

- Na ekranie wyświetla się:
 - obraz w oparciu o automatyczny balans bieli
 - ramka pośrodku obrazu

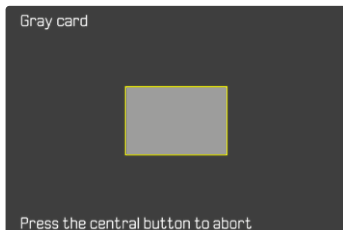

→ Skierować pole pomiarowe na białą lub neutralnie szarą powierzchnię

- Obraz na ekranie zmienia się dynamicznie w zależności od obszaru odniesienia w ramce.

Aby przeprowadzić pomiar

- Naciśnięcie spustu migawki
 - Pomiar jest wykonywany.

Aby przerwać pomiar

- Naciśnięcie środkowego przycisku

Wskazówka

- Ustalona w ten sposób wartość pozostaje zapisana (tzn. jest używana do wszystkich kolejnych zdjęć) do momentu wykonania nowego pomiaru lub wybrania jednego z innych ustawień balansu bieli.

BEZPOŚREDNIE USTAWIENIE TEMPERATURY BARWOWEJ

Można bezpośrednio ustawić wartości w zakresie od 2500 do 10 000 K (kelwinów). Zapewnia to bardzo szeroki zakres, który obejmuje prawie wszystkie temperatury barwowe spotykane w praktyce i w którym oddawanie barw można bardzo szczegółowo dostosować do istniejącej barwy światła i osobistych preferencji.

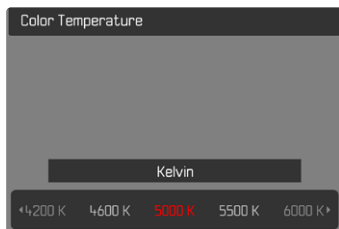



- W menu głównym wybrać **White Balance**
- Wybrać **Color Temperature**
- Wybrać żądaną wartość

METODY POMIARU EKSPOZYCJI

Można wybrać następujące metody pomiaru ekspozycji.

Ustawienie fabryczne: **Multi-field**

-  Punkt
-  Podkreślone w centrum
-  Wielopolowe

- W menu głównym wybrać **Exposure Metering**
- Wybrać żądaną metodę pomiaru (**Spot**, **Center-weighted**, **Multi-field**)
 - Ustawiona metoda pomiaru jest wyświetlana w nagłówku ekranu.

W przypadku pomiaru punktowego pole pomiarowe może być przesuwane:

- Nacisnąć przycisk wyboru w wybranym kierunku

Wskazówka

- Informacje o ekspozycji (wartość ISO, przysłona, czas otwarcia migawki i światłomierz ze skalą korekcji ekspozycji) pomagają określić ustawienia potrzebne do uzyskania prawidłowej ekspozycji.

PUNKT

Ta metoda pomiaru koncentruje się wyłącznie na małym obszarze w centrum obrazu. W przypadku połączenia metody pomiaru ekspozycji **Spot** z metodami pomiaru **Spot** i **Field** AF, pola pomiarowe są sprzężone. Pomiar ekspozycji odbędzie się wtedy w pozycji określonej przez pole pomiarowe AF, nawet jeśli zostanie ono przesunięte.

PODKREŚLONE W CENTRUM

Metoda ta uwzględnia całe pole obrazu. Jednak fragmenty motywu uchwycone pośrodku w znacznie większym stopniu wpływają na obliczenie wartości ekspozycji niż obszary peryferyjne.

WIELOPOLOWE

Ta metoda pomiarowa opiera się na uzyskaniu kilku wartości pomiarowych. Są one obliczane w algorytmie w zależności od sytuacji i dają w efekcie wartość ekspozycji dopasowaną do odpowiedniego odwzorowania założonego motywu głównego.

TRYBY EKSPOZYCJI

Dostępne są cztery tryby filmu:

- Automatyka programowa (**P**)
- Automatyka z preselekcją przysłony (**A**)
- Automatyka z preselekcją czasu (**S**)
- Ustawienie ręczne (**M**)

Dostęp do tych czterech „klasycznych” trybów uzyskuje się poprzez dokonanie odpowiednich ustawień na pokrętle czasu otwarcia migawki i pierścieniu regulacji przysłony. Warunkiem korzystania z **P**, **A**, **S** i **M** jest odpowiednie ustawienie pozycji menu **Scene Mode** (patrz str. 169). Pozycja menu **musi** być ustawiona na **P-A-S-M**. Jeśli zamiast tego ustawiony jest w pełni automatyczny tryb pracy **AUTO**, ma on pierwszeństwo przed ustawieniami na fizycznych elementach sterujących. Pokrętko czasu otwarcia migawki i pierścień regulacji przysłony są wtedy bez funkcji.

Wskazówka

- Dla wszystkich trybów ekspozycji obowiązuje następująca zasada: czasy otwarcia migawki, które można ustawić lub które są dostępne do ustawienia automatycznego, zależą od wybranej liczby klatek na sekundę (**Video Format / Resolution**, patrz str. 136).

WYBÓR TRYBU PRACY

Cztery tryby pracy są automatycznie aktywowane przez następujące kombinacje ustawień:

	Ustawienie na pokrętle czasu otwarcia migawki	Ustawienie na pierścieniu regulacji przysłony
P	A	A
A	A	ustawienie ręczne (nie A)
S	ustawienie ręczne (nie A)	A
M	ustawienie ręczne (nie A)	ustawienie ręczne (nie A)

- W menu głównym wybrać **Scene Mode**
- Wybrać **P-A-S-M**
- Ustawić pokrętkę czasu otwarcia migawki w odpowiedniej pozycji
- Ustawić pierścień regulacji przysłony w odpowiedniej pozycji

W PEŁNI AUTOMATYCZNE USTAWIENIE EKSPOZYCJI - P

AUTOMATYKA PROGRAMOWA – P

Program automatyczny jest używany do szybkiego, w pełni automatycznego fotografowania. Ekspozycja jest kontrolowana przez automatyczne ustawienie czasu otwarcia migawki i przysłony.

- W menu głównym wybrać **Scene Mode**
- Wybrać **P-A-S-M**
- Ustawić pokrętkę czasu otwarcia migawki w pozycji **A**
- Ustawić pierścień regulacji przysłony w pozycji **A**
- Naciśnąć i przytrzymać spust migawki
 - Informacje o ekspozycji są wyświetlane w dolnej części ekranu. Zawierają one automatycznie ustawioną parę wartości ustawienia przysłony i czasu otwarcia migawki.
 - Wszystkie inne ewentualnie widoczne ekrany pałków informacyjnych są ukryte.
- Naciśnięcie spustu migawki lub
- Dostosować automatycznie ustawioną parę wartości (Przesunięcie programu)

ZMIANA DOMYŚLNYCH KOMBINACJI CZASU OTWARCIA MIGAWKI I PRZYSŁONY (PRZESUNIĘCIE)

Zmiana zaprogramowanych wartości za pomocą funkcji przesunięcia łączy bezpieczeństwo i szybkość w pełni automatycznej kontroli ekspozycji z możliwością zmiany kombinacji czasu i przysłony wybranej przez aparat w dowolnym momencie, aby dostosować ją do własnych preferencji. Ogólna ekspozycja, tj. jasność obrazu, pozostaje niezmienniona. Szybsze czasy otwarcia migawki są odpowiednie np. dla fotografii sportowej, natomiast wolniejsze czasy otwarcia migawki zapewniają większą głębię ostrości na przykład dla fotografii krajobrazowej.

- Przekręcić tylne pokrętło w lewo lub w prawo (po prawej = większa głębia ostrości przy wolniejszych czasach otwarcia migawki, po lewej = szybsze czasy otwarcia migawki przy płytszej głębi ostrości).
- Pary wartości przesuniętych są oznaczone gwiazdką obok 

Wskazówka

- Aby zapewnić prawidłową ekspozycję, zakres regulacji jest ograniczony.

CZĘŚCIOWO AUTOMATYCZNE USTAWIENIE EKSPOZYCJI – A/S

AUTOMATYKA Z PRESELEKCJĄ PRZYSŁONY – A

Automatyka z preselekcją przysłony automatycznie steruje ekspozycją w zależności od ręcznie wybranej przysłony. Dzięki temu nadaje się szczególnie do nagrań, w których głębia ostrości jest decydującym elementem aranżacji.

Przy odpowiednio małej wartości przysłony można ograniczyć zakres głębi ostrości. Dzięki temu zogniskowany obszar będzie się bardziej wyróżniał na nieostrym tle. I odwrotnie, większa wartość przysłony może zwiększyć zakres głębi ostrości. Jest to przydatne, jeśli wszystko od pierwszego do drugiego planu ma być ostre.

Wybrane ustawienie przysłony jest utrzymywane na stałym poziomie podczas nagrywania.

- W menu głównym wybrać **Scene Mode**
- Wybrać **P-A-S-M**
- Ustawić pokrętło czasu otwarcia migawki w pozycji **A**
- Ustawić żądaną wartość przysłony
- Rozpocząć nagrywanie

AUTOMATYKA Z PRESELEKCJĄ CZASU – S

Automatyka z preselekcją czasu automatycznie steruje ekspozycją w zależności od ręcznie wybranego czasu otwarcia migawki. Wybrane ustawienie czasu otwarcia migawki jest utrzymywane na stałym poziomie podczas nagrywania.

- W menu głównym wybrać **Scene Mode**
- Wybrać **P-A-S-M**
- Ustawić pierścień regulacji przysłony w pozycji **A**
- Ustawić żądany czas otwarcia migawki
 - za pomocą pokrętkła czasu otwarcia migawki: w pełnych stopniach
 - za pomocą pokrętkła: precyzyjna regulacja w 1/3 stopnia
- Rozpocząć nagrywanie

Wskazówka



- Precyzyjną regulację można alternatywnie przeprowadzić za pomocą ekranu stanu. W zależności od przyporządkowania tylnego pokrętkła regulacyjnego (patrz str. 55), jest to jedyna opcja.

RĘCZNE USTAWIANIE EKSPOZYCJI - M

Ręczne ustawianie czasu otwarcia migawki i przysłony ma sens:

- aby utrzymać stałe ustawienia ekspozycji pomiędzy różnymi ujęciami
 - aby umożliwić utrzymanie stałych ustawień ekspozycji podczas nagrywania, szczególnie w połączeniu ze stałymi wartościami ISO
- W menu głównym wybrać **Scene Mode**
 - Wybrać **P-A-S-M**
 - Ustawić ręcznie żądaną ekspozycję (za pomocą pokrętkła czasu otwarcia migawki i pierścienia regulacji przysłony obiektywu).
 - Ekspozycja jest regulowana za pomocą skali światłomierza.
 - Rozpocząć nagrywanie

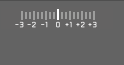
Powiadomienia światłomierza:

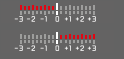
	Prawidłowe naświetlenie
	Niedoświetlenie lub prześwietlenie o wyświeżlaną wartość
	Niedoświetlenie lub prześwietlenie o więcej niż 3 EV

Wskazówka

- Pokrętkło czasu otwarcia migawki musi być ustawione na jednym z wygrawerowanych czasów otwarcia migawki.

USTAWIENIE CZASU OTWARCIA MIGAWKI

Czas otwarcia migawki jest ustawiany w dwóch krokach.

1. za pomocą pokrętki czasu otwarcia migawki: w pełnych stopniach
2. za pomocą pokrętki: precyzyjna regulacja w 1/3 stopnia

PRZYKŁADY PRECYZYJNEJ REGULACJI CZASU OTWARCIA MIGAWKI

- ustawiony czas otwarcia migawki 1/125 s + przekręcić pokrętko o jeden stopień w lewo = 1/100 s
- ustawiony czas otwarcia migawki 1/500 s + przekręcić pokrętko o jeden stopień w prawo = 1/640 s

Wskazówki

- Precyzyjną regulację można alternatywnie przeprowadzić za pomocą ekranu stanu. W zależności od przyporządkowania tylnego pokrętki regulacyjnego (patrz str. 55), jest to jedyna opcja.
- Maksymalny wybrany czas otwarcia migawki jest ograniczony przez ustaloną liczbę klatek na sekundę (*Video Resolution*).

KOMPENSACJA EKSPOZYCJI

Ekspozytory są kalibrowane do średniej wartości szarości, która odpowiada jasności normalnego, tj. przeciętnego obiektu fotograficznego. Jeśli odpowiednia szczegółowość obiektu nie spełnia tych wymagań, można zastosować odpowiednią korektę ekspozycji.

Kompensacja ekspozycji jest bardzo pomocną funkcją, szczególnie w przypadku kilku kolejnych zdjęć, np. jeśli z pewnych względów celowo pożądana jest nieco ciśniejsza lub bogatsza ekspozycja dla serii zdjęć: raz ustawiona kompensacja pozostaje skuteczna aż do jej zresetowania, w przeciwnieństwie do przechowywania wartości zmierzonej.

Wartości kompensacji ekspozycji można ustawić w zakresie ± 3 EV w krokach co 1/3 EV (EV: wartość ekspozycji).

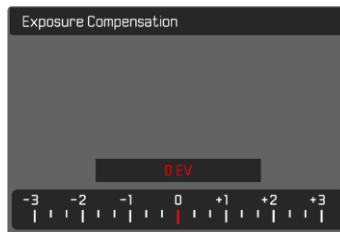

- A** Ustawiona wartość korekcji (znaki na 0 = wyłączone)

Za pomocą tylnego pokrętkła regulacyjnego

- W menu głównym wybrać **Thumb Wheel**
- Wybrać **Exposure Compensation**
- Ustawić żądaną wartość za pomocą tylnego pokrętkła regulacyjnego

Za pomocą sterowania menu

- W menu głównym wybrać **Exposure Compensation**
 - Skala jest wyświetlana na ekranie jako podmenu.
- Ustawić żądaną wartość na skali
 - Ustawiona wartość jest wyświetlana nad skalą.

Wskazówki

- Podczas fotografowania można zaobserwować ten efekt, ponieważ obraz na ekranie staje się odpowiednio ciemniejszy lub jaśniejszy.
- Dla ustawionych korekt, niezależnie od tego, w jaki sposób zostały one pierwotnie wprowadzone, obowiązuje następująca zasada: pozostają one skuteczne do momentu ich ręcznego zresetowania na wartość 0, czyli też wówczas, gdy aparat zostanie w międzyczasie wyłączony i ponownie włączony.
- Ustawiona kompensacja ekspozycji jest wskazywana przez znak na skali kompensacji ekspozycji w stopce.

SPECJALNE TRYBY NAGRYWANIA

CAŁKOWICIE AUTOMATYCZNE FILMOWANIE

W całkowicie automatycznym trybie nagrywania ekspozycja jest kontrolowana przez aparat, tak jak podczas fotografowania z użyciem automatyki programowej (P). Ponadto wszystkie inne czynniki istotne dla ekspozycji, takie jak wartości ISO i pomiar ekspozycji, są również kontrolowane automatycznie.

- W menu głównym wybrać **Scene Mode**
- Wybrać **AUTO**

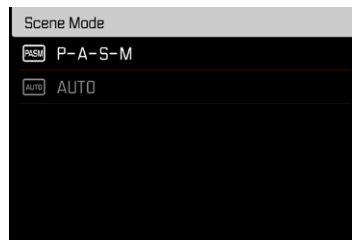

Wskazówki

- Wybrany program pozostaje aktywny do czasu wybrania innego, nawet po wyłączeniu aparatu.
- Przy zmianie trybu pracy (zdjęcie/film) pozycja menu Programy sceniczne jest resetowana do **P-A-S-M**.
- Funkcja zmiany programu i niektóre pozycje menu są niedostępne.
- Pokrętko czasu otwarcia migawki i pierścień regulacji przysłony nie mają żadnej funkcji.

TRYB ODTWARZANIA (FILM)

Tryb odtwarzania służy do wyświetlania zapisanych filmów i zarządzania nimi. Zarówno przełączanie pomiędzy trybem nagrywania i odtwarzania, jak i większość innych operacji w tym zakresie można wykonać, korzystając z gestów lub przycisków. Więcej informacji na temat dostępnych gestów znajdziesz na str. 41.

Wskazówki

- Zdjęcia nie są automatycznie obracane w trybie odtwarzania, aby zawsze wykorzystać całą powierzchnię ekranu.
- Odtwarzanie plików niezapisanych tym aparatem jest ewentualnie niemożliwe przy jego użyciu.
- W niektórych przypadkach obraz na ekranie nie ma typowej jakości lub ekran pozostaje czarny i pokazuje tylko nazwę pliku.
- Można również w każdej chwili przełączyć z trybu odtwarzania na tryb nagrywania, naciskając spust migawki.
- Nagrania nie mogą być powiększane.

ELEMENTY OBSŁUGI W TRYBIE ODTWARZANIA

ELEMENTY OBSŁUGI NA APARACIE

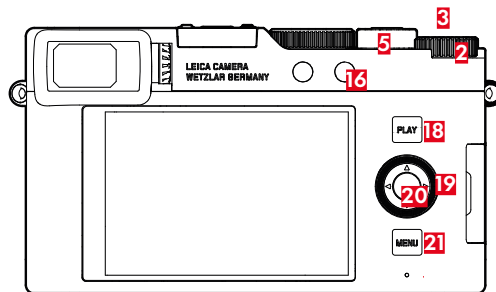

- | | | | |
|-----------|---|-----------|---------------------------------|
| 2 | Tylne pokrętło regulacyjne | 20 | Środkowy przycisk |
| 3 | Przycisk tylnego pokrętła regulacyjnego | 19 | Przycisk wyboru |
| 16 | Przycisk funkcyjny | 21 | Przycisk MENU |
| 18 | Przycisk PLAY | 5 | Dźwignia regulacji powiększenia |

BEZPOŚREDNI DOSTĘP W TRYBIE ODTWARZANIA

Przyciski funkcyjne można również przypisać indywidualnie w trybie odtwarzania.

W ustawieniu fabrycznym przyciskom funkcyjnym przypisane są następujące funkcje.

Przycisk	Funkcja
Przycisk tylnego pokrętki regulacyjnego	Magnification
Przycisk funkcyjny 16	Delete Single
Przycisk tylnego pokrętki regulacyjnego 3	Zaznaczanie zdjęć (Rate / Unrate)
Środkowy przycisk	Toggle Info Levels

Opisy w kolejnych sekcjach dotyczą ustawień fabrycznych.

Wskazówka

- Przyporządkowana funkcja jest niezależna od aktualnego wskazania, np. przegląd kasowania można wywołać również bezpośrednio we wskazaniu pełnoekranowym.
- Przypisana funkcja nie jest dostępna, jeśli przycisk funkcyjny steruje elementem sterującym w ekranie (np. w ekranie kasowania).

ELEMENTY OBSŁUGI NA EKRANIE

Z elementów obsługi na ekranie można zazwyczaj intuicyjnie korzystać przez ich dotknięcie. Często jednak można je również wybrać, naciskając jeden z trzech przycisków znajdujących się po prawej stronie ekranu. Gdy pojawiają się one w nagłówku, symbol obok elementu obsługi wskazuje odpowiedni przycisk. Natomiast jeżeli pojawiają się one przy krawędzi ekranu, są umieszczone bezpośrednio obok odpowiedniego przycisku.

Na przykład symbol powrotu ↶ można wybrać na dwa sposoby:

- bezpośrednie dotknięcie symbolu powrotu
- naciśnięcie odpowiedniego przycisku (górny przycisk = przycisk **PLAY**)

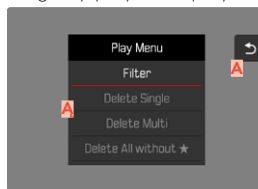

A Element obsługi „Powrót”

A Element obsługi „Usuń”

URUCHAMIANIE I OPUSZCZANIE TRYBU ODTWARZANIA

Za pomocą sterowania dotykowego

→ Przesunąć palcem w górę lub w dół

Film  **Odtwarzanie**

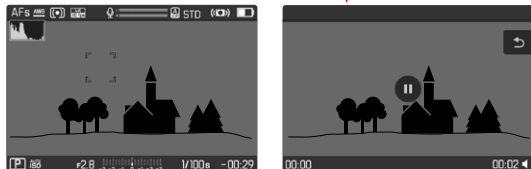

Za pomocą sterowania przyciskami

→ Nacisnąć przycisk **PLAY**

- Na ekranie pojawia się ostatni nagrany film.
- Jeśli na włożonej karcie pamięci nie ma pliku (możliwego do wyświetlenia), pojawi się komunikat **No valid picture to play**.
- W zależności od aktualnie wyświetlanego obrazu przycisk **PLAY** ma różne funkcje:

Sytuacja wyjściowa	Po naciśnięciu przycisku PLAY
Odtwarzanie filmu na pełnym ekranie	Tryb nagrywania
Wyświetlanie kilku mniejszych filmów	Odtwarzanie filmu na pełnym ekranie

WYBÓR I PRZEWIJANIE FILMÓW

Filmy są ułożone w wymyślnym poziomie rzędzie. Sortowanie jest ściśle chronologiczne. Jeśli podczas przewijania osiągnięty zostanie koniec serii filmów, wyświetlacz przeskakuje na drugi koniec. W ten sposób można przeglądać wszystkie filmy w obu kierunkach.

SINGLE

Za pomocą sterowania dotykowego

→ Przesunąć palcem w lewo lub w prawo

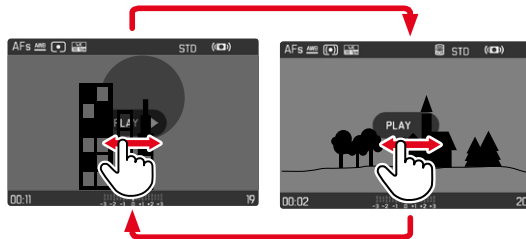

Za pomocą sterowania przyciskami

→ Nacisnąć przycisk wyboru w lewo/w prawo lub przekręcić pokrętko

CIĄGŁE

- Przesunąć palcem w lewo lub w prawo i przytrzymać nacisk na krawędzi wyświetlacza
 - Następujące po sobie filmy są równomiernie wyświetlane jeden po drugim.

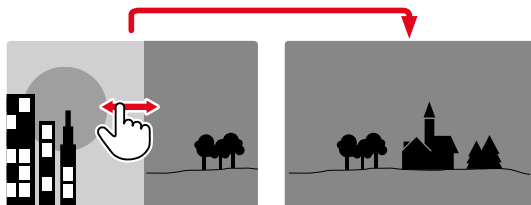

INFORMACJE WYŚWIETLANE W TRYBIE ODTWARZANIA

Nagrania są zawsze wyświetlane z nagłówkiem, stopką i **PLAY** ►. Nie są wyświetlane żadne inne powiadomienia pomocnicze.

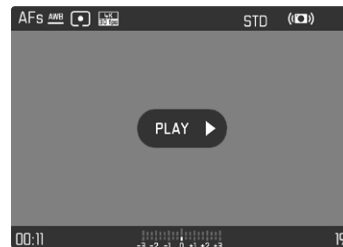

Podczas odtwarzania nagrania wszystkie informacje są ukryte.

WYŚWIETLANIE KILKU FILMÓW W TYM SAMYM CZASIE

Aby uzyskać lepszy przegląd lub ułatwić znalezienie szukanego filmu, możliwe jest jednoczesne wyświetlanie kilku pomniejszonych filmów w widoku przeglądowym. Dostępne są widoki przeglądowe z 12 i 30 filmami.

WIDOK PRZEGLĄDOWY

Za pomocą sterowania dotykowego

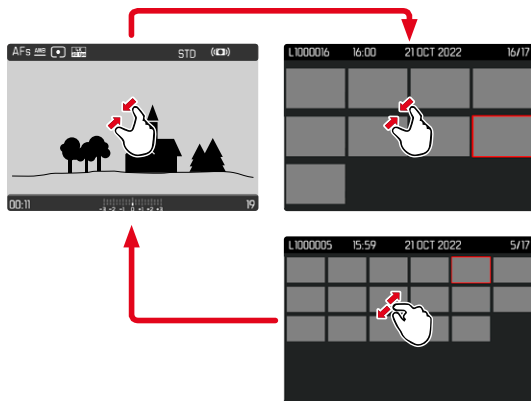

→ Zsuwać przesuwając palcami

- Widok zmienia się na 12, a następnie 30 filmów.

Aby uzyskać dostęp do następujących filmów

→ Przesunąć palcem w górę lub w dół

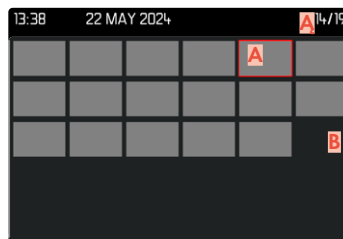
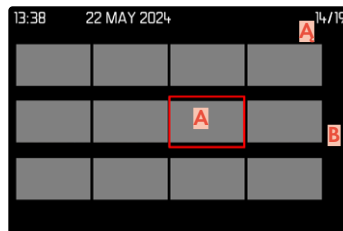

- A** Aktualnie wybrany film
- A** Numer aktualnie wybranego filmu
- B** Pasek przewijania

Wybrany film jest zaznaczony czerwoną ramką, co umożliwia przejście do jego oglądania.

Aby poruszać się pomiędzy filmami

→ Nacisnąć przycisk wyboru w wybranym kierunku

Aby wyświetlić film w normalnym rozmiarze

Za pomocą sterowania dotykowego

→ Dotknąćżądanego filmu

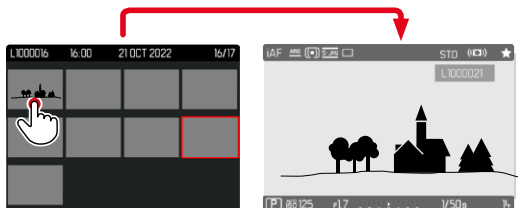

Za pomocą sterowania przyciskami

→ Przesunąć dźwignię regulacji powiększenia w prawo lub

→ Nacisnąć środkowy przycisk

ZAZNACZANIE I OCENIANIE FILMÓW

Filmy można zaznaczyć jako ulubione, aby móc je szybciej odnaleźć lub aby ułatwić sobie późniejsze usuwanie kilku filmów. Zaznaczanie jest możliwe zarówno w widoku normalnym, jak i w widoku przeglądalowym.

Aby zaznaczyć filmy

- Nacisnąć przycisk tylnego pokręta regulacyjnego
- Nagranie jest oznaczone symbolem 
 - Symbol ten pojawia się w nagłówku po prawej stronie przy normalnym rozmiarze oraz w lewym górnym rogu pomniejszonych filmów w widoku przeglądalowym.

Aby usunąć zaznaczenie

- Nacisnąć przycisk tylnego pokręta regulacyjnego
- Symbol  znika.

USUWANIE FILMÓW

Istnieje kilka opcji usuwania filmów:

- usuwanie pojedynczych filmów
- usuwanie kilku filmów na raz
- usuwanie wszystkich niezaznaczonych filmów lub filmów bez oceny

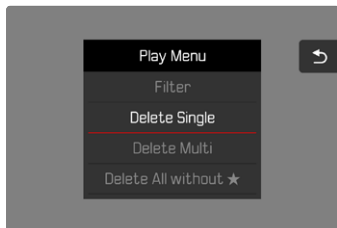

Ważne

- Po usunięciu filmów nie można ich już przywrócić.

USUWANIE POJEDYNCZYCH FILMÓW

→ Naciśnięcie przycisku funkcyjny **(16)**

- Pojawia się ekran usuwania.

lub

→ Naciśnięcie przycisku **MENU**

→ W menu odtwarzania wybrać opcję **Delete Single**

- Pojawia się ekran usuwania.
- Podczas procesu miga dioda. Może to zająć chwilę.
- Następnie pojawia się kolejny film. Jeśli na karcie nie ma zapisanego żadnego innego zdjęcia, pojawia się komunikat **No valid picture to play**.



Aby przerwać usuwanie i powrócić do normalnego trybu odtwarzania

- Wybrać symbol powrotu ↶
(dotknąć symbol lub nacisnąć przycisk **PLAY**)

Wskazówki

- Dostęp do ekranu usuwania można uzyskać tylko z ekranu przeglądowego, naciskając przycisk **MENU**, ponieważ funkcja **Delete** menu odtwarzania nie jest dostępna w tym kontekście.
- Nawet przy aktywnym ekranie usuwania zawsze dostępne są funkcje „przewijania” i „powiększania”.

USUWANIE KILKU FILMÓW NA RAZ

W przeglądzie usuwania z dwunastoma pomniejszonymi filmami można zaznaczyć kilka filmów i jednocześnie je usunąć.

Jest to możliwe na dwa sposoby.

- Przesunąć dźwignię regulacji powiększenia w lewo
 - Pojawia się widok przeglądowy.
- Nacisnąć przycisk **MENU**
- W menu odtwarzania wybrać opcję **Delete Multi**
 - Pojawia się przegląd usuwania.

lub

- Nacisnąć przycisk **MENU**
- W menu odtwarzania wybrać opcję **Delete**
 - Pojawia się ekran usuwania.

W tym widoku można wybrać dowolną liczbę filmów.

Aby wybrać filmy do usunięcia

- Wybrać żądany film
- Nacisnąć środkowy przycisk

lub

- Dotknąć żądanego filmu
 - Filmy wybrane do usunięcia są zaznaczone czerwonym symbolem usuwania .

Aby usunąć wybrane filmy

- Wybrać symbol usuwania  (dotknąć symbol lub nacisnąć środkowy przycisk)
 - Pojawia się zapytanie `Do you want to delete all marked files?`
- Wybrać `Yes`

Aby przerwać usuwanie i powrócić do normalnego trybu odtwarzania

- Wybrać symbol powrotu  (dotknąć symbol lub nacisnąć przycisk **PLAY**)

USUWANIE FILMÓW BEZ OCENY

- Nacisnąć przycisk **MENU**
- W menu odtwarzania wybrać opcję `Delete All without`

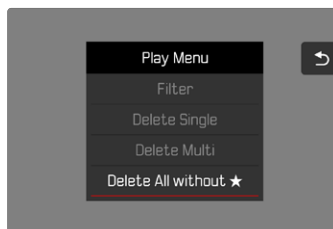

- Pojawia się zapytanie `Do you really want to delete ALL files without`.
- Wybrać `Yes`
- Podczas usuwania miga dioda. Może to zająć chwilę. Następnie pojawia się kolejny zaznaczony film. Jeśli na karcie nie ma zapisanego żadnego innego zdjęcia, pojawi się komunikat `No valid picture to play`.

ODTWARZANIE FILMU

Jeżeli w trybie odtwarzania zostanie wybrany film, na ekranie pojawia się symbol **PLAY ▶**.

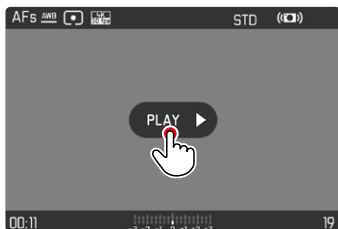

URUCHAMIANIE ODTWARZANIA

→ Nacisnąć środkowy przycisk

lub

→ Dotknąć **PLAY ▶**

WYWOŁYWANIE ELEMENTÓW OBSŁUGI

Elementy obsługi są pokazywane po zatrzymaniu odtwarzania.

Za pomocą sterowania dotykowego

→ Dotknąć dowolne miejsce na ekranie

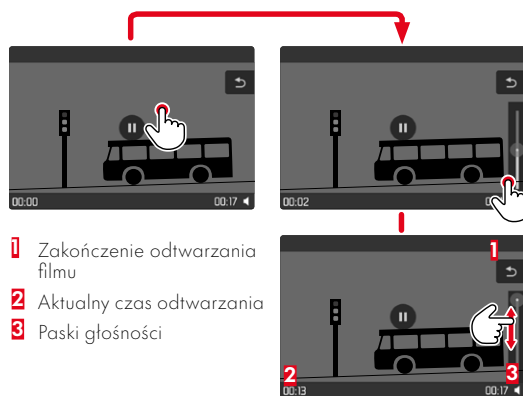

Za pomocą sterowania przyciskami

→ Nacisnąć środkowy przycisk

Wskazówka

- Elementy obsługi znikają po ok. 3 s. Ponowne dotknięcie ekranu spowoduje ich ponowne wyświetlenie.

PRZERYWANIA ODTWARZANIA

- Dotknąć dowolne miejsce na ekranie lub
- Nacisnąć środkowy przycisk

KONTYNUACJA ODTWARZANIA

Za pomocą sterowania dotykowego
Podczas gdy elementy sterujące są widoczne:

- Dotknąć dowolne miejsce na ekranie



Za pomocą sterowania przyciskami

Podczas gdy elementy sterujące są widoczne:

- Nacisnąć środkowy przycisk

ZAKOŃCZENIE ODTWARZANIA

Za pomocą sterowania dotykowego

Podczas gdy elementy sterujące są widoczne:

- Dotknąć symbol powrotu ↶

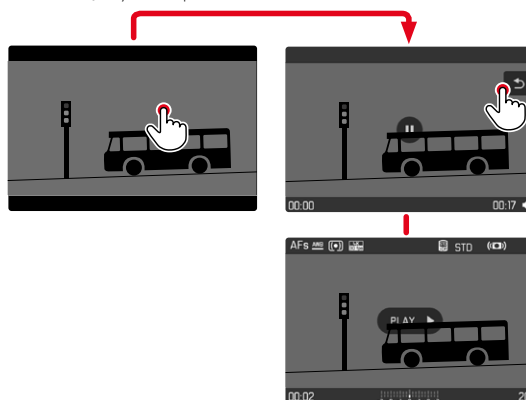

Za pomocą sterowania przyciskami

- Nacisnąć przycisk **PLAY**

REGULOWANIE GŁOŚNOŚCI

Za pomocą sterowania dotykowego

Podczas gdy elementy sterujące są widoczne:

- Dotknąć symbol głośności
- Dotknąć paska głośności w wybranym miejscu

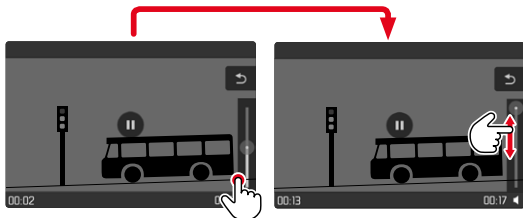

Za pomocą sterowania przyciskami

- Naciśnięcie przycisku wyboru w górę lub w dół
 - Pojawia się pasek głośności.
- Przesunięcie przycisku wyboru w górę (głośniej) lub w dół (ciszej)

Wskazówka

- Po ustawieniu paska głośności w najniższym położeniu dźwięk zostaje wyłączony, a symbol głośności zmienia się na .

POZOSTAŁE FUNKCJE

Ustawienia opisane w tym rozdziale dotyczą w równym stopniu trybu zdjęcie i film. Dlatego są one również dostępne w menu zdjęć i film (patrz rozdział „Obsługa aparatu” w części „Sterowanie menu”). Jeśli ustawienie zostało dokonane w jednym z dwóch trybów pracy, obowiązuje ono również w drugim trybie pracy.

RESETOWANIE APARATU DO USTAWIEŃ FABRYCZNYCH

Za pomocą tej funkcji można jednorazowo przywrócić wszystkie indywidualne ustawienia menu do odpowiednich ustawień fabrycznych. Możliwe jest niezależne od siebie wyłączenie profili użytkownika, ustawień Wi-Fi i Bluetooth oraz numeracji zdjęć z resetu.

- W menu głównym wybrać **Reset Camera**
 - Pojawia się zapytanie **Do you want to reset the camera settings?**
- Potwierdzić (**Yes**)/odrzucić (**No**) przywrócenie ustawień podstawowych
 - Jeśli wybrano **No**, reset jest anulowany i wyświetlacz powraca do menu głównego. Jeśli potwierdzono **Yes**, pojawi się kilka zapytań dotyczących ustawień opcjonalnych.
- Potwierdzić (**Yes**)/odrzucić (**No**) resetowanie ustawień Wi-Fi- oraz Bluetooth
- Potwierdzić (**Yes**)/odrzucić (**No**) resetowanie profili użytkowników
- Potwierdzić (**Yes**)/odrzucić (**No**) resetowanie numeracji zdjęć
 - Zostanie wyświetlony komunikat **Please restart the camera.**
- Należy wyłączyć aparat i włączyć go jeszcze raz

Wskazówki

- Po zresetowaniu urządzenia należy ponownie ustawić datę i godzinę oraz język. Pojawia się odpowiednie zapytanie.
- Zerowanie numeracji zdjęć można również wykonać oddzielnie w punkcie menu **Reset Image Numbering** (patrz str. 186).

AKTUALIZACJE OPROGRAMOWANIA SPRZĘTOWEGO

Leica nieustannie pracuje nad dalszym rozwojem i optymalizacją Państwa aparatu. Ponieważ bardzo wiele funkcji aparatu jest sterowanych wyłącznie oprogramowaniem, ulepszenia i rozszerzenia zakresu funkcji mogą być zainstalowane w aparacie w późniejszym czasie. W tym celu Leica oferuje w nieregularnych odstępach czasu aktualizacje oprogramowania, które są dostępne do pobrania na naszej stronie internetowej.

Po zarejestrowaniu aparatu, Leica będzie informować Państwa o wszelkich nowych aktualizacjach. Użytkownicy programu Leica FOTOS są również automatycznie informowani o aktualizacjach oprogramowania sprzętowego dla swoich aparatów Leica.

Aktualizacje oprogramowania sprzętowego można instalować na dwa różne sposoby.

- wygodnie za pomocą aplikacji Leica FOTOS (patrz str. 190)
- bezpośrednio w menu aparatu

Aby ustalić, która wersja oprogramowania jest zainstalowana

- W menu głównym wybrać **Camera Information**
- Bieżąca wersja oprogramowania sprzętowego jest wyświetlana obok punktu menu **Firmware**.

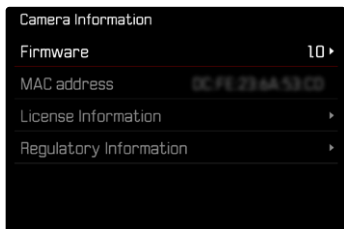

Dalsze informacje dotyczące rejestracji, aktualizacji oprogramowania sprzętowego i pobierania plików dla aparatu, a także wszelkie zmiany i uzupełnienia informacji zawartych w niniejszej instrukcji obsługi można znaleźć w części „Obszar Klienta” pod adresem:

<https://club.leica-camera.com>

PRZEPROWADZANIE AKTUALIZACJI OPROGRAMOWANIA SPRZĘTOWEGO

Przerwanie trwającej aktualizacji oprogramowania sprzętowego może spowodować poważne i nieodwracalne uszkodzenie urządzenia!

Dlatego podczas aktualizacji oprogramowania sprzętowego należy zwrócić szczególną uwagę na poniższe instrukcje:

- Nie wyłączać aparatu!
- Nie wyjmować karty pamięci!
- Nie wyjmować akumulatora!

Wskazówki

- Jeśli akumulator nie jest wystarczająco naładowany, pojawi się komunikat ostrzegawczy. W takim przypadku należy najpierw naładować akumulator i powtórzyć procedurę opisaną powyżej.
- W podmenu **Camera Information** znajdują się dalsze znaki lub numery dopuszczenia właściwe dla danego urządzenia i kraju.

PRZYGOTOWANIA

- Całkowicie naładować i włożyć akumulator
- Usunąć z karty pamięci wszelkie pliki oprogramowania sprzętowego
 - Zalecane jest utworzenie kopii zapasowej wszystkich nagrań z karty pamięci, a następnie sformatowanie jej w aparacie.
(Uwaga: utrata danych! W przypadku formatowania karty pamięci wszystkie znajdujące się na niej dane zostaną utracone.)
- Pobrać najnowsze oprogramowanie sprzętowe
- Zapisać na karcie pamięci
 - Plik z oprogramowaniem sprzętowym musi być zapisany na najwyższym poziomie karty pamięci (nie w podkatalogu).
- Włożyć kartę pamięci do aparatu
- Włączyć aparat

AKTUALIZACJA OPROGRAMOWANIA APARATU

- Przeprowadzić przygotowania
- W menu głównym wybrać **Camera Information**
- Wybrać **Firmware**
- Wybrać **Firmware Update**
 - Zostanie wyświetlone zapytanie z informacją o aktualizacji.
 - Pojawia się zapytanie **Save profiles on SD Card?**
- Wybrać **Yes/No**
 - Aktualizacja rozpocznie się automatycznie.
 - Podczas tego procesu miga dioda statusu.
 - Po pomyślnym zakończeniu pojawia się odpowiedni komunikat z prośbą o ponowne uruchomienie.
- Należy wyłączyć aparat i włączyć go jeszcze raz

Wskazówka

- Po ponownym uruchomieniu urządzenia należy ponownie ustawić datę i godzinę oraz język. Pojawia się odpowiednie zapytanie.
- Jeśli aktualizacja jest importowana przez Leica FOTOS, ustawienia te są automatycznie przyjmowane.

LEICA FOTOS

Aparat można sterować zdalnie za pomocą smartfona/tabletu. W tym celu należy najpierw zainstalować na urządzeniu mobilnym aplikację „Leica FOTOS”. Ponadto Leica FOTOS oferuje wiele innych przydatnych funkcji:

- Geotagowanie dla zdjęć (patrz str. 75)
- Przesyłanie plików
- Instalowanie aktualizacji oprogramowania sprzętowego
- Samowyzwalacz z możliwością wyboru czasu realizacji za pomocą pilota, np. do zdjęć grupowych

Listę dostępnych funkcji oraz instrukcję obsługi można znaleźć w Leica FOTOS. Należy również zapoznać się z informacjami prawnymi na stronie 6.

- Należy zeskanować poniższy kod QR za pomocą urządzenia mobilnego



lub

- Zainstalować aplikację przez Apple App Store™ lub Google Play Store™

POŁĄCZENIE (iPhone)

POŁĄCZENIE Z MOBILNYM URZĄDZENIEM PO RAZ PIERWSZY

Przy pierwszym połączeniu z urządzeniem mobilnym aparat i urządzenie mobilne muszą zostać sparowane.

INFORMACJE O MENU

Jeśli kreator połączeń nie został użyty lub ma być podłączonych więcej urządzeń przenośnych, te same ustawienia są w każdej chwili dostępne za pośrednictwem punktu menu **Leica FOTOS**.

W APARACIE FOTOGRAFICZNYM

- W menu głównym wybrać **Leica FOTOS**
- Wybrać **Pairing**

NA URZĄDZENIU MOBILNYM

- Uruchomić Leica FOTOS
- Wybrać „Add Camera”
- Wybrać model aparatu
- Wybrać „Scan the QR code”
- Zeskanować kod QR
 - Połączenie zostanie nawiązane. Może to zająć chwilę.
 - Po pomyślnym nawiązaniu połączenia dioda stanu LED zaświeci się na krótko, a aparat wyświetli odpowiedni komunikat.

Wskazówki

- Proces parowania może potrwać kilka minut.
- Parowanie należy przeprowadzić tylko jeden raz dla każdego mobilnego urządzenia. Dzięki temu urządzenie zostanie dodane do listy znanych urządzeń.

POŁĄCZENIE ZE ZNANYMI URZĄDZENIAMI

W APARACIE FOTOGRAFICZNYM

- W menu głównym wybrać **Leica FOTOS**
- Wybrać **Pairing**

NA URZĄDZENIU MOBILNYM

- Uruchomić Leica FOTOS
- Wybrać model aparatu
- Potwierdzić zapytanie
 - Aparat automatycznie łączy się z urządzeniem mobilnym.

POŁĄCZENIE (Android)

POŁĄCZENIE Z MOBILNYM URZĄDZENIEM PO RAZ PIERWSZY

Połączenie odbywa się za pomocą WLAN. Przy pierwszym połączeniu z urządzeniem mobilnym aparat i urządzenie mobilne muszą zostać sparowane.

INFORMACJE O MENU

Jeśli kreator połączeń nie został użyty lub ma być podłączonych więcej urządzeń przenośnych, te same ustawienia są w każdej chwili dostępne za pośrednictwem punktu menu **Leica FOTOS**.

W APARACIE FOTOGRAFICZNYM

- W menu głównym wybrać **Leica FOTOS**
- Wybrać **Pairing**
- Należy poczekać aż na ekranie pojawi się kod QR

NA URZĄDZENIU MOBILNYM

- Uruchomić Leica FOTOS
- Wybrać „Add Camera”
- Wybrać model aparatu
 - Połączenie zostanie nawiązane. Może to zająć chwilę.
 - Po pomyślnym nawiązaniu połączenia dioda stanu LED zaświeci się na krótko, a aparat wyświetli odpowiedni komunikat.

Wskazówki

- Proces parowania może potrwać kilka minut.
- Parowanie należy przeprowadzić tylko jedyn raz dla każdego mobilnego urządzenia. Dzięki temu urządzenie zostanie dodane do listy znanych urządzeń.

POŁĄCZENIE ZE ZNANYMI URZĄDZENIAMI

W APARACIE FOTOGRAFICZNYM

- W menu głównym wybrać **Leica FOTOS**
- Wybrać **Pairing**

NA URZĄDZENIU MOBILNYM

- Uruchomić Leica FOTOS
- Wybrać model aparatu
- Potwierdzić zapytanie
 - Aparat automatycznie łączy się z urządzeniem mobilnym.

PRZEPROWADZANIE AKTUALIZACJI OPROGRAMOWANIA SPRZĘTOWEGO

Przerwanie trwającej aktualizacji oprogramowania sprzętowego może spowodować poważne i nieodwracalne uszkodzenie urządzenia!

Dlatego podczas aktualizacji oprogramowania sprzętowego należy zwrócić szczególną uwagę na poniższe instrukcje:

- Nie wyłączać aparatu!
- Nie wyjmować karty pamięci!
- Nie wyjmować akumulatora!
- Nie zdejmować obiektywu!

Program Leica FOTOS informuje o dostępności aktualizacji oprogramowania sprzętowego dla aparatów Leica.

- Postępować zgodnie z instrukcjami w aplikacji Leica FOTOS

Wskazówki

- Jeśli akumulator nie jest wystarczająco naładowany, pojawi się komunikat ostrzegawczy. W takim przypadku należy najpierw naładować akumulator i powtórzyć procedurę opisaną powyżej.
- Aktualizacje oprogramowania sprzętowego można również instalować za pośrednictwem menu aparatu (patrz str. 187).

PIELĘGNACJA/ PRZECHOWYWANIE

Jeśli aparat nie będzie używany przez dłuższy czas, zalecamy następujące czynności:

- Wyłączyć aparat
- Wyjąć kartę pamięci
- Wyjąć akumulator (po ok. 2 miesiącach wprowadzony czas i data zostaną utracone)

OBUDOWA APARATU

- Sprzęt należy utrzymywać w czystości, ponieważ wszelkie zabrudzenia są pożywką dla mikroorganizmów.
- Należy czyścić aparat wyłącznie miękką i suchą ściereczką. Uporczywe zabrudzenia należy najpierw zwilżyć silnie rozcieńczonym płynem do mycia naczyń, a następnie wytrzeć suchą szmatką.
- Jeśli na aparat rozprysnie się słona woda, należy zwilżyć miękką ściereczkę wodą z kranu, dokładnie wykręcić i następnie wytrzeć nią aparat. Następnie poprawić suchą ściereczką.
- Aby usunąć plamy i odciski palców, należy przetrzeć aparat czystą, niestrzępiącą się ściereczką. Większe zanieczyszczenia w trudno dostępnych zakamarkach obudowy aparatu można usunąć za pomocą małego pędzelka. Nie wolno przy tym w żadnym wypadku dotykać listew blokujących.
- Aparat należy przechowywać najlepiej w zamkniętym i wyściełanym pojemniku, aby nic o niego nie ocierało i aby był chroniony przed kurzem.
- Aparat należy przechowywać w suchym i odpowiednio wentylowanym miejscu, chronionym przed wysokimi temperaturami i wilgocią. Jeśli aparat jest używany w wilgotnym środowisku, należy koniecznie usunąć wszelką wilgoć przed ponownym przechowywaniem.
- Aby uniknąć rozwoju grzybów, nie należy przechowywać aparatu w skórzanej torbie przez dłuższy czas.
- Torby, które uległy zamoczeniu podczas użytkowania, powinny zostać opróżnione, aby zapobiec uszkodze-

niu sprzętu przez wilgoć i ewentualne pozostałości garbnika.

- Wszystkie mechanicznie poruszające się łożyska i powierzchnie ślizgowe aparatu są nasmarowane. Jeśli aparat nie jest używany przez dłuższy czas, należy go uruchomić kilkakrotnie co trzy miesiące, aby zapobiec zjęczeniu posmarowanych miejsc. Zalecana jest również wielokrotna regulacja i użycie wszystkich innych elementów obsługi.
- W przypadku stosowania w gorącym i wilgotnym klimacie tropikalnym, sprzęt fotograficzny powinien być wystawiony w jak największym stopniu na działanie słońca i powietrza w celu ochrony przed grzybami. Zaleca się przechowywanie w szczelnie zamkniętych pojemnikach lub torbach tylko wówczas, gdy stosowany jest także środek wysuszający (np. żel krzemionkowy).

OBIEKTYW

- W przypadku zewnętrznych soczewek obiektywu usuwanie kurzu za pomocą pędzelka z miękkim włosiem jest zazwyczaj w zupełności wystarczające. Jeśli soczewki są jednak znacznie zabrudzone, można je starannie wyczyścić czystą i miękką ściereczką pozbawioną ciał obcych, wykonując okrężne ruchy od wewnątrz do zewnątrz. Do tego celu zalecane są przechowywane w ochronnym pojemniku ściereczki z mikrofibry dostępne w specjalistycznych sklepach fotograficznych i optycznych. Mogą one być prane w temperaturach do 40°C. Nie należy jednak używać płynu do płukania tkanin i ich prasować. Ściereczki do czyszczenia obiektywu impregnowane chemikaliami nie powinny być stosowane, ponieważ mogą one uszkodzić szkło soczewek.
- Optymalną ochronę przedniej soczewki w niekorzystnych warunkach fotografowania (np. piasek, zachłapanie słońcem wodą) zapewniają bezbarwne filtry UVA. Należy jednak wziąć pod uwagę, że (jak każdy filtr) mogą one powodować niepożądane odbicia w niektórych sytuacjach podświetlenia i przy dużych kontrastach.
- Zakrywki obiektywu chronią go również przed przypadkowymi odciskami palców i deszczem.

- Wszystkie mechanicznie poruszające się łożyska i powierzchnie ślizgowe obiektywu są nasmarowane. Jeśli obiektyw nie jest używany przez dłuższy czas, należy poruszyć od czasu do czasu pierścieniem regulacji ostrości i regulacji przysłony, aby zapobiec zjęczeniu posmarowanych miejsc.

WIZJER/EKRAN

- Jeśli na lub w aparacie utworzyła się wilgoć kondensacyjna, należy go wyłączyć i pozostawić w temperaturze pokojowej na około 1 godzinę. Po wyrównaniu się temperatur w pomieszczeniu i w aparacie wilgoć kondensacyjna zniknie automatycznie.

AKUMULATOR

- Akumulatory litowo-jonowe powinny być przechowywane tylko w stanie częściowo naładowanym, tzn. ani całkowicie rozładowane, ani całkowicie naładowane. Stan ładowania jest wyświetlany na ekranie. W przypadku przechowywania sprzętu przez bardzo długi czas należy ładować akumulator dwa razy w roku przez ok. 15 minut, aby uniknąć całkowitego rozładowania.

KARTY PAMIĘCI

- Ze względów bezpieczeństwa karty pamięci powinny być przechowywane wyłącznie w odpowiednim pojemniku antystatycznym.
- Nie należy przechowywać kart pamięci w miejscach, w których są one narażone na działanie wysokich temperatur, bezpośredniego światła słonecznego, pól magnetycznych lub wyładowań elektrostatycznych. Należy zawsze wyjąć kartę pamięci, jeśli aparat nie będzie używany przez dłuższy czas.
- Zaleca się od czasu do czasu formatować kartę pamięci, ponieważ fragmentacja zachodząca na skutek usuwania danych może sprawić, że część pamięci będzie zablokowana.

CZĘSTE PROBLEMY

Problem	Prawdopodobna przyczyna	Propozycje naprawy usterek
Problemy z akumulatorem		
Akumulator wyczerpuje się bardzo szybko	Zbyt zimny akumulator	Rozgrzać akumulator (np. w kieszeni spodni) i włożyć go dopiero bezpośrednio przed fotografowaniem
	Zbyt gorący akumulator	Odczekać, aż akumulator ostygnie
	Jasność ekranu lub EVF ustawiona na bardzo wysokim poziomie	Zmniejszyć jasność
	Tryb oszczędzania energii nie jest aktywny	Wybrać Auto Power Off
	Tryb AF stale aktywny	Wybrać inny tryb
	Stale połączenie WLAN	Wyłączyć sieć WLAN gdy nie jest używana
	Ciągłe korzystanie z ekranu (np. tryb podglądu na żywo)	Wyłączyć funkcję
	Wielokrotne ładowanie akumulatora	Akumulator osiągnął koniec swojego czasu eksploatacji Wymienić akumulator
	Namierzenie AF z aktywnym AFc	Użyć AFs lub MF
Aktywny podgląd zapisanych zdjęć (Auto Review)	Wyłączyć funkcję	
Ładowanie trwa długo	Zbyt zimny lub zbyt gorący akumulator	Ładować akumulator w temperaturze pokojowej
Lampka kontrolna ładowania świeci się, ale akumulator nie jest ładowany	Na stykach akumulatora znajduje się brud	Wyczyścić styki miękką, suchą szmatką
	Wielokrotne ładowanie akumulatora	Akumulator osiągnął koniec swojego czasu eksploatacji Wymienić akumulator
Problemy z aparatem		
Aparat nagle się wyłącza	Wyczerpany akumulator	Naładować lub wymienić akumulator
Aparat nie włącza się	Wyczerpany akumulator	Naładować lub wymienić akumulator
	Zbyt zimny akumulator	Rozgrzać akumulator (np. w kieszeni spodni)
Aparat wyłącza się ponownie natychmiast po włączeniu	Wyczerpany akumulator	Naładować lub wymienić akumulator
Nagrzewanie się aparatu	Generowanie ciepła podczas nagrywania filmów o wysokiej rozdzielczości (4K) lub wykonywania zdjęć seryjnych przy użyciu formatu DNG	Brak usterek, w przypadku silnego nagrzania należy pozwolić aparatowi ostygnąć

Aparat nie rozpoznaje karty pamięci	Karta pamięci jest niekompatybilna lub uszkodzona	Wymienić kartę pamięci
	Karta pamięci jest nieprawidłowo sformatowana	Sformatować kartę pamięci w aparacie (Uwaga: utrata danych!)
Menu i powiadomienia		
Wizjer elektroniczny jest ciemny	Jasność EVF ustawiona na zbyt niskim poziomie	Ustawić jasność EVF
Menu nie jest po polsku	-	W menu Language wybrać wymagany język English
Wizjer elektroniczny jest ciemny	Przełączanie między EVF i LCD nieprawidłowo ustawione	Wybrać odpowiednie ustawienie
Obraz w wizjerze jest nieostry		Sprawdzić ustawienie dioptrii, w razie potrzeby wyregulować ustawienie dioptrii
Ekran jest zbyt ciemny lub zbyt jasny/ słabo widoczny	Jasność jest ustawiona nieprawidłowo	Ustawić jasność ekranu
	Zbyt mały kąt patrzenia	Patrzeć na ekran tak pionowo, jak to możliwe
	Zasłonięty czujnik jasności	Upewnić się, że czujnik jasności nie jest zakryty
Live View nagle się zatrzymuje lub nie uruchamia	Aparat mocno się nagrzewa z powodu wysokiej temperatury otoczenia, długotrwałej pracy w trybie podglądu na żywo, długotrwałego nagrywania filmów lub zdjęć seryjnych	Pozostawić do ostygnięcia
Jasność w trybie Live View nie odpowiada jasności nagrań	Ustawienia jasności ekranu nie mają wpływu na nagrania	W razie potrzeby dostosować ustawienia jasności
	Podgląd ekspozycji nie jest aktywny	Włączyć funkcję
Po zrobieniu zdjęcia liczba pozostałych zdjęć nie jest zmniejszana	Zdjęcie zajmuje niewiele miejsca w pamięci	Brak usterki, liczba pozostałych zdjęć jest przybliżona
Zdjęcia		
Szum pojawiają się na ekranie/w wizjerze, gdy spust migawki jest wciśnięty do pierwszego punktu nacisku	Wzmocnienie jest zwiększane w celu ułatwienia kompozycji, gdy obiekt jest słabo oświetlony, a otwór przysłony jest zmniejszany	Brak usterki, nagrania nie są zakłócone
Ekran/wizjer wyłącza się po bardzo krótkim czasie	Aktywne ustawienia oszczędzania energii	W razie potrzeby zmienić ustawienia
Wyświetlacz wyłącza się po nagraniu/ekran ciemnieje po nagraniu	Lampa błyskowa ładuje się po nagraniu, ekran wyłącza się na ten czas	Począcać, aż lampa błyskowa zostanie naładowana

Lampa błyskowa nie wyzwala się	Przy obecnych ustawieniach nie można używać lampy błyskowej	Uwzględnić listę ustawień kompatybilnych z funkcją lampy błyskowej
	Wyczerpany akumulator	Naładować lub wymienić akumulator
	Naciśnięcie spustu migawki, gdy lampa błyskowa jest jeszcze ładowana	Począkać, aż lampa błyskowa zostanie w pełni naładowana
	Wybrana funkcja blokady elektronicznej	Dostosować ustawienie
	Aktywny automatyczny bracketingu ekspozycji lub tryb zdjęć seryjnych	Dostosować ustawienie
Lampa błyskowa nie oświetla całkowicie obiektu	Obiekt poza zasięgiem lampy błyskowej	Doprowadzić obiekt do zasięgu lampy błyskowej
	Światło lampy błyskowej jest przysłonięte	Upewnić się, że lampa błyskowa nie jest zakryta przez palce lub przedmioty.
Aparat się nie odblokowuje/ wyzwalacz wyłączony/brak możliwości nagrywania	Karta pamięci jest pełna	Wymienić kartę pamięci
	Karta pamięci nie jest sformatowana	Sformatować ponownie kartę pamięci (Uwaga: utrata danych!)
	Karta pamięci jest zabezpieczona przed zapisem	Wyłączyć zabezpieczenie karty pamięci przed zapisem (mała dźwignia z boku karty pamięci)
	Brud na stykach karty pamięci	Wyczyścić styki miękką bawełnianą lub lnianą ściereczką
	Karta pamięci jest uszkodzona	Wymienić kartę pamięci
	Przegrzanie czujnika	Odczekać, aż aparat ostygnie
	Aparat wyłączył się automatycznie (Auto Power Off)	Ponownie włączyć aparat W razie potrzeby wyłączyć funkcję automatycznego wyłączania
	Dane zdjęć są przesyłane na kartę pamięci, a bufor jest pełny	Proszę czekać
	Funkcja redukcji szumów działa (np. po zdjęciach nocnych z długim czasem naświetlania)	Odczekać lub wyłączyć redukcję szumów
	Wyczerpany akumulator	Naładować lub wymienić akumulator
	Aparat przetwarza nagranie	Proszę czekać
	Numeracja zdjęć jest wyczerpana	Patrz rozdział „Zarządzanie danymi”
Obraz nie jest automatycznie wyostrzony	AF nie jest włączony	Włączyć AF
Brak wykrywania twarzy/twarz nie jest rozpoznawana	Zakryta twarz (okulary przeciwsłoneczne, kapelusz, długie włosy itp.)	Usunąć przeszkadzające przedmioty
	Twarz zajmuje zbyt mało miejsca na zdjęciu	Zmienić kompozycję zdjęcia
	Twarz nachylona lub pozioma	Trzymać twarz prosto
	Aparat jest trzymany krzywo	Trzymać aparat prosto
	Trzymać aparat prosto	Użyć lampy błyskowej, poprawić oświetlenie

Aparat wybiera niewłaściwy obiekt/ motyw	Nieprawidłowo wybrany obiekt znajduje się bliżej środka obrazu niż obiekt główny	Zmienić fragment zdjęcia lub wykonać zdjęcia z wykorzystaniem blokady ostrości
	Obiektem wybranym przez pomyłkę jest twarz	Wyłączyć rozpoznawanie twarzy
Zapis ciągly nie jest możliwy	Aparat się przegrzał i funkcja została tymczasowo wyłączona w celu jego ochrony	Odczekać, aż aparat ostygnie
Obraz na ekranie wydaje się zaszumiony	Funkcja wzmacniania światła ekranu w ciemnym otoczeniu	Brak usterki, nagrania nie są zakłócone
Zapisywanie nagrań trwa bardzo długo	Aktywna redukcja szumów przy długim czasie ekspozycji	Wyłączyć funkcję
	Włożona karta pamięci działa wolno	Użyć odpowiedniej karty pamięci
Brak możliwości ręcznego balansu bieli	Motyw zbyt ciemny lub zbyt jasny	
Aparat nie ustawia ostrości	Żądany obiekt znajduje się zbyt blisko aparatu	Wybrać tryb makro
	Żądana część motywu jest bardzo daleko	Zakończyć tryb makro
	Motyw nie nadaje się do AF	Użyć blokady ostrości/zapisywanie ostrości lub wybrać ręczne ustawianie ostrości
Punkt AF zaznaczony na czerwono, gdy AF jest aktywny, obrazy rozmażane	Ustawianie ostrości nie powiodło się	Należy ponownie spróbować ustawić ostrość
Brak możliwości wyboru punktu AF	Pierścień regulacji ostrości nie znajduje się w położeniu AF	Ustawić pierścień regulacji ostrości w położeniu AF
	Wybrana jest automatyczna kontrola pola pomiaru lub wykrywanie twarzy w trybie AF	Wybrać inną regulację
	Jeden z programów scenicznych jest aktywny	W ustawieniu Scene Mode wybrać P-A-S-M
	Aktywne odtwarzanie zdjęć	Wyłączyć odtwarzania zdjęć
	Aparat w trybie gotowości	Nacisnąć spust migawki do pierwszego punktu nacisku
Nie świeci się oświetlenie wspomaga- jące AF	Aparat jest w trybie nagrywania	Zmienić tryb pracy
	Funkcja nie jest aktywna	Włączyć AF
Nagrania		
Nagrywanie nie jest możliwe	Aparat się przegrzał i funkcja została tymczasowo wyłączona w celu jego ochrony	Odczekać, aż aparat ostygnie

Nagrywanie zatrzymuje się samoczynnie	Osiągnięto maksymalny czas trwania pojedynczego nagrania	
	Prędkość zapisu na karcie pamięci jest zbyt niska dla wybranej rozdzielczości/kompresji filmu	Włożyć inną kartę pamięci lub zmienić metodę przechowywania danych
W trybie „Video” nie można wybrać opcji L-Log	Jako format filmu nie został wybrany format 10-bitowy	Przełączenie na format 10-bitowy lub MOV w formacie film.
Odtwarzanie i zarządzanie nagraniami		
Nie można usunąć wybranych nagrań	Niektóre z wybranych nagrań są tylko do odczytu	Usunąć ochronę przed zapisem (za pomocą urządzenia, za pomocą którego plik był pierwotnie chroniony przed zapisem)
Numeracja plików nie zaczyna się od 1	Na karcie pamięci znajdują się już nagrania	Patrz rozdział „Zarządzanie danymi”
Ustawienia czasu i daty są nieprawidłowe lub ich brak	Aparat nie był używany przez długi czas (zwłaszcza z wyjątkiem akumulatora)	Włożyć naładowany akumulator i wprowadzić nowe ustawienia
Znaczniki czasu i daty na zdjęciach nie są poprawne	Nieprawidłowo ustawiony czas	Ustawić prawidłowo czas Uwaga: ustawienia czasu zostaną utracone, jeśli akumulator nie będzie używany przez dłuższy czas/aparat będzie przechowywany z rozładowanym akumulatorem
Znaczniki czasu i daty na zdjęciach są niepořadane	Ustawienie nie jest przestrzegane	Nie można później skasować. W razie potrzeby wyłączyć funkcję.
Nagrania są uszkodzone lub ich brakuje	Karta pamięci została wyjęta, podczas gdy migła kontrolka gotowości	Nie wyjmować karty, gdy miga kontrolka gotowości Naładować akumulator.
	Błędne lub uszkodzone formatowanie karty	Ponownie sformatować kartę pamięci (Uwaga: utrata danych!)
Ostatnie nagranie nie jest wyświetlane na ekranie	Podgląd nie jest aktywny	Włączyć Auto Review
Części moich scen filmowych nie są w pełni widoczne na obrazie	Różnica w proporcjach obrazu między aparatem fotograficznym a nośnikiem reprodukcji	Ustawić w aparacie prawidłowe proporcje obrazu
Jakość obrazu		
Szumy w obrazie	Długi czas ekspozycji (>1s)	Włączyć funkcję redukcji szumów dla długich czasów ekspozycji
	Czułość ISO ustawiona zbyt wysoko	Zmniejszyć czułość ISO
Kolory nienaturalne	Balans bieli nie ustawiony/nieprawidłowo ustawiony	Dostosować balans bieli do źródła światła lub zrobić to ręcznie
Okrągłe białe plamki, podobne do baniek mydlanych	Fotografia z lampą błyskową w bardzo ciemnym otoczeniu: odbicia cząsteczek kurzu	Wyłączyć lampę błyskową

Zdjęcia są nieostre	Obiektyw jest zabrudzony	Wyczyścić obiektyw
	Obiektyw jest zablokowany	Trzymać przedmioty z dala od obiektywu
	Aparat został poruszony podczas nagrywania	Użyć lampy błyskowej
		Zamontować aparat na statywie
	Makro funkcja	Wybrać żądany tryb
Zdjęcia są prześwietlone	Lampa błyskowa aktywna nawet w jasnym otoczeniu	Zmienić tryb lampy błyskowej
	Silne źródło światła na zdjęciu	Unikać silnych źródeł światła na zdjęciu
	(Pół)światło tylne wpada do obiektywu (również ze źródeł światła spoza obszaru fotografowania)	Użyć osłony przeciwsłonecznej lub zmienić obiekt
	Wybrano zbyt długi czas ekspozycji	Wybrać krótszy czas ekspozycji
Rozmycie/stabilizator obrazu nie działa	Fotografowanie w ciemnych miejscach bez lampy błyskowej	Użyć statywu
Obraz gruboziarnisty lub szumy w obrazie	Czułość ISO ustawiona zbyt wysoko	Zmniejszyć czułość ISO
Poziome paski	Fotografowanie z migawką elektroniczną przy źródłach światła takich jak lampa fluorescencyjna lub lampa LED	Spróbować krótszych czasów otwarcia migawki
Kolory i jasność zniekształcone	Nagrywanie przy sztucznym oświetleniu lub dużej jasności	Ustawić balans bieli lub wybrać odpowiednie preseły oświetlenia
Nie są wyświetlane żadne zdjęcia	Brak karty pamięci	Włożyć kartę pamięci
	Nagrania zostały wykonane innym aparatem	Prześłać nagrania do innego urządzenia w celu ich przeglądania
Nie można wyświetlić zdjęć	Nazwa pliku zdjęcia została zmieniona za pomocą komputera	Użyć odpowiedniego oprogramowania do przesyłania obrazów z komputera do aparatu
Jakość obrazu filmu		
Filmowanie z migotaniem/powstawianiem pasków	Zakłócenia od źródła światła przy sztucznym oświetleniu	W przypadku rozdzielczości Video Format / Resolution wybrać inną częstotliwość odświeżania (zgodną z lokalną częstotliwością sieci zasilającej)
Szumy aparatu na nagraniach	Obsługa pokręteł	Nie używać pokręteł regulacyjnych podczas nagrywania
Brak dźwięku podczas odtwarzania filmu	Głośność odtwarzania ustawiona zbyt nisko	Zwiększyć głośność odtwarzania
	Mikrofon zasłonięty podczas nagrywania	Upewnić się, że mikrofon jest odsłonięty podczas nagrywania
	Głośniki są ukryte	Odsłonić głośniki podczas odtwarzania
	Mikrofon był wyłączony podczas nagrywania	Włączyć mikrofon

Migotanie lub poziome paski na filmach	Czujniki CMOS wykazują to zjawisko przy źródłach światła takich jak lampy LED lub świetlówki	Wybrać ręcznie stały czas otwarcia migawki (np 1/100 s)
Smartfony/WLAN		
Połączenie WLAN jest przerwane	Aparat wyłącza się w przypadku przegrzania (funkcja ochronna)	Odczekać, aż aparat ostygnie
Brak możliwości sparowania z urządzeniem mobilnym	Urządzenie mobilne zostało już sparowane z aparatem	W telefonie komórkowym skasować zapisaną w ustawieniach Bluetooth rejestrację aparatu i powtórzyć sparowanie
Połączenie z urządzeniem mobilnym/przenoszenie zdjęć nie działa	Urządzenie mobilne znajduje się zbyt daleko	Zmniejszyć odległość
	Zakłócenia powodowane przez inne urządzenia znajdujące się w pobliżu, np telefony komórkowe lub kuchenki mikrofalowe	Zwiększyć odległość od źródeł zakłóceń
	Zakłócenia powodowane przez wiele urządzeń przenośnych w otoczeniu	Podłączyć ponownie/usunąć inne urządzenia mobilne
	Urządzenie mobilne jest już połączone z innym urządzeniem	Sprawdzić połączenia
Aparat nie jest wyświetlany na ekranie konfiguracji Wi-Fi w urządzeniu mobilnym	Urządzenie mobilne nie rozpoznaje aparatu	Wyłączyć i ponownie włączyć funkcję WLAN w mobilnym urządzeniu

PRZEGLĄD MENU

PRZYCISKI FUNKCYJNE

Następujące elementy sterujące są dostępne w bezpośrednim dostępie (patrz str. 54).

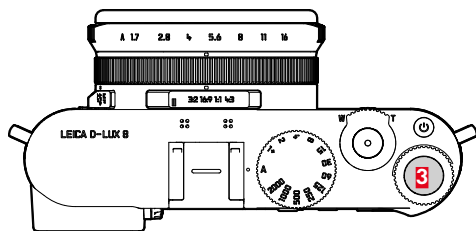

3 Przycisk tylnego pokrętki regulacyjnego

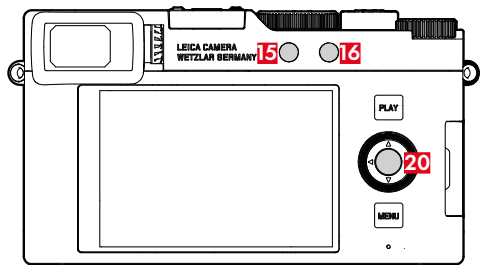

15 Przycisk funkcyjny 1

16 Przycisk funkcyjny 2

20 Środkowy przycisk

WYJAŚNIENIE SYMBOLI

◆ = Dostęp przez ekran statusu ● = Dostępne dla przycisków funkcyjnych ● = Ustawienie fabryczne przycisków funkcyjnych

BEZPOŚREDNI DOSTĘP

Funkcja	ZDJĘCIE			FILM		
	Ekran statusu	Przyciski funkcyjne		Ekran statusu	Przyciski funkcyjne	
Photo - Video*	◆	●	● (16)	◆	●	● (16)
Toggle Info Levels		●	● (20)			
Exposure Lock						
AF-L + AE-L		●				
AE-L		●				
AF-L		●				
Drive Mode	◆	●				
Interval Shooting		●				
Exposure Bracketing		●				
Self-timer		●				
Focusing		●			●	
Focus Mode	◆	●		◆	●	
AF Mode	◆	●		◆	●	
Focus Aid		●			●	
Auto Magnification		●			●	
Focus Peaking		●			●	
AF Assist Lamp		●			●	
Touch AF		●			●	
Touch AF in EVF		●			●	
Exposure Metering	◆	●		◆	●	
Exposure Compensation	◆	●		◆	●	

* Niektóre funkcje są dostępne tylko poprzez bezpośredni dostęp. Są one wymienione na początku tabeli.

ISO	◆	●	● (3)	◆	●	● 3
Auto ISO Settings		●			●	
White Balance	◆	●		◆	●	
Gray Card		●			●	
Color Temperature		●			●	
Photo File Format	◆	●				
JPG Settings						
JPG Resolution	◆	●				
Noise Reduction (JPG)	◆	●				
Film Style		●			●	
Highlight / Shadow		●			●	
iDR		●			●	
Scene Mode	◆	●		◆	●	
OIS						
Shutter Type		●				
Flash Settings		●				
Flash Mode						
Exposure Preview		●				
Auto Review						
Noise Reduction (long exposure)		●				
Thumb Wheel						
User Profile	◆	●		◆	●	
Manage Profiles						
Capture Assistants						
Display Settings						
EVF <> LCD		●			●	
LCD Brightness						

LCD Color Adjustment						
EVF Color Adjustment						
Leica FOTOS	◆	●		◆	●	
Format Storage				◆	●	
Camera Settings						
Edit File Name						
Reset Image Numbering						
Power Saving				◆	●	
Acoustic Signal					●	
Volume						
Date & Time					●	
Camera Information				◆	●	
Firmware						
Firmware Update		●	● (15)		●	● (15)
License Information		●				
Regulatory Information		●			●	
Language						
Reset Camera		●				

BEZPOŚREDNI DOSTĘP W TRYBIE ODTWARZANIA

Funkcja	Odtwarzanie (Zdjęcie/Film)	
	Menu odtwarzania	Przyciski funkcyjne
Toggle Info Levels		● (20)
Rate / Unrate		● (3)
EVF <> LCD		● (15)
Delete Single	●	● (16)
Filter	●	●
Delete Multi	●	●
Delete All without ★	●	●

DANE TECHNICZNE

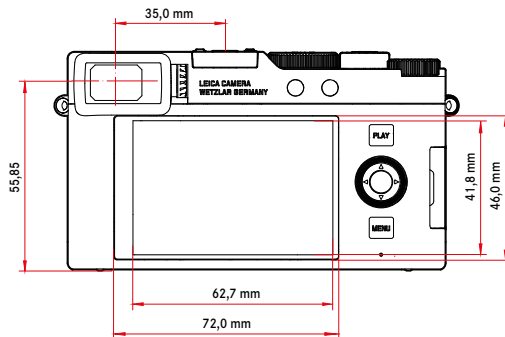
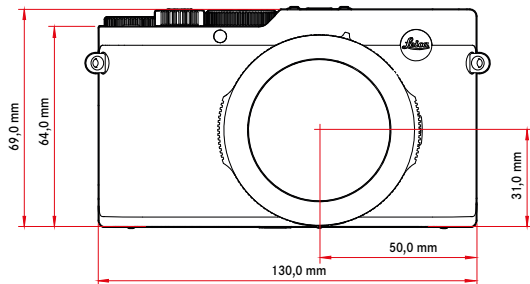
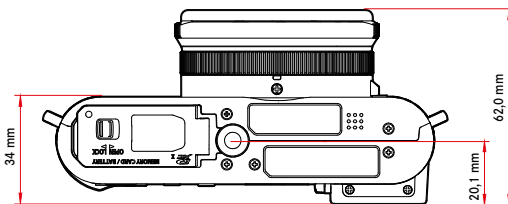
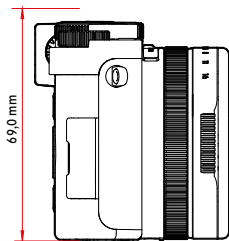

APARAT FOTOGRAFICZNY

Opis

Leica D-Lux 8

Rodzaj aparatu

Cyfrowy aparat kompaktowy

Nr. modelu

3952A

Nr. zamówienia

19191

Bufor

DNG™: 14 lub więcej*, JPG: 100 lub więcej*

	DNG	DNG + JPG	JPG
11 fps	12	12	100
7 fps	13	13	100
2 fps	23	14	100

*W oparciu o standardy CIPA i kartę pamięci o wysokiej prędkości odczytu/zapisu. Pojemność zależy od częstotliwości odświeżania i formatu obrazu, przybliżona specyfikacja (liczba możliwych zdjęć w pamięci buforowej)

Nośnik pamięci

UHS-II (zalecane), UHS-I, karta pamięci SD/SDHC/SDXC

Tworzywo

Całkowicie metalowa obudowa: ciśnieniowy odlew magnezowy, osłona z imitacji skóry

Warunki eksploatacji

0 °C do +40 °C

Złącza

Gorąca stopka ISO z dodatkowymi stykami sterującymi dla lamp błyskowych Leica, gniazdo HDMI typu D, USB 3.1 Gen 1 typu C

Gwint statywu

Stal nierdzewna 1/4 DIN 4503 (1/4") w podstawie

Waga

Ok. 397 g/357 g (z/bez akumulatora)

CZUJNIK

Rozmiar czujnika

4/3" czujnik CMOS, 21,77 MP/17 MP (całkowity/efektywny)

Filtry

Filtr kolorowy RGB, filtr UV/IR

Formaty plików

Zdjęcie: DNG™ (dane pierwotne), DNG + JPG, JPG (DCF 2.0, Exif 2.31)

Film: MP4, H.264, AAC stereo

Rozdzielczość zdjęć

	Format obrazu	Rozdzielczość
DNG™	16:9	5152 x 2904 (15 MP)
	3:2	4928 x 3288 (16,2 MP)
	4:3	4736 x 3552 (16,8 MP)
	1:1	3552 x 3552 (12,6 MP)
L-JPG	16:9	5152 x 2904 (15 MP)
	3:2	4928 x 3288 (16,2 MP)
	4:3	4736 x 3552 (16,8 MP)
	1:1	3552 x 3552 (12,6 MP)

M-JPG	16:9	3840 x 2160 (8,3 MP)
	3:2	3504 x 2336 (8,2 MP)
	4:3	3360 x 2520 (8,5 MP)
	1:1	2528 x 2528 (6,4 MP)
S-JPG	16:9	1920 x 1080 (2,1 MP)
	3:2	2496 x 1664 (4,2 MP)
	4:3	2368 x 1776 (4,2 MP)
	1:1	1776 x 1776 (3,2 MP)

Rozmiar pliku

DNG™: ok. 31 MB, w zależności od rozdzielczości i zawartości obrazu

JPG: w zależności od rozdzielczości i zawartości obrazu

Film: maks. długość: 29 min

Głębia kolorów

DNG™: 12 bit

JPG: 8 bit

Przestrzeń barw

Zdjęcie: sRGB

Rozdzielczość filmu

	Rozdzielczość
4K	3840x2160
Full HD	1920x1080
HD	1280x720

Liczba klatek filmu na sekundę/szybkość transmisji

4K 30p	29,97fps	4K 4:2:0 / 8 bit	h.264	L-GOP	100 Mbps
4K 24p	23,98fps	4K 4:2:0 / 8 bit	h.264	L-GOP	100 Mbps
FHD 60p	59,94fps	FHD 4:2:0 / 8 bit	h.264	L-GOP	28 Mbps
FHD 30p	29,97fps	FHD 4:2:0 / 8 bit	h.264	L-GOP	20 Mbps
HD 30p	29,97fps	HD 4:2:0 / 8 bit	h.264	L-GOP	10 Mbps

OBIEKTYW

Opis

Leica DC Vario-Summilux 1:1,7–2,8/10,9–34 ASPH., ekwiwalent dla formatu 35 mm: 24–75 mm, zakres przysłony: 1,7–16 / 2,8–16 (przy 10,9 / 34 mm)

Gwint filtra obiektywu

E43

Stabilizacja obrazu

System kompensacji optycznej do rejestracji zdjęć i filmów

Zakres przysłony

W zależności od poziomu zoomu (szerokokątny) od F1,7 do F16; (teleobiektyw) od F2,8 do F16 w krokach co 1/3 EV

WIZJER/EKRAN

Wizjer (EVF)

OLED, rozdzielczość: 2 360 000 pikseli (punktów), 60 fps, powiększenie: 0,74x przy proporcjach 4:3, pozycja źrenicy wyjściowej: 20 mm, regulacja od -4 dpt do +4 dpt, z czujnikiem oka do automatycznego przełączania między wizjerem a ekranem, opóźnienie czasowe 0,005 s

Ekran

3" TFT LCD, ok. 1 843 200 pikseli (punktów), 384 ppi, proporcje 3:2, wyświetlacz dotykowy

Migawka

Typ migawki

Mechaniczna zasuwa centralna lub opcjonalnie zasuwa elektroniczna

Czas otwarcia migawki

Migawka mechaniczna: 60 s do 1/4000 s

Funkcja migawki elektronicznej: od 1 s do 1/16000 s

Spust migawki

Dwustopniowy

(1. stopień: aktywacja elektroniki aparatu włącznie z autofokusem i pomiarem ekspozycji; 2. stopień: wyzwolenie)

Samowyzwalacz

Czas opóźnienia: 2 s lub 12 s

Tryb nagrywania

Single, Interval Shooting, Exposure Bracketing

Zapis seryjny:

- Continuous Shooting - 2 fps, 12 bit, AF
- Continuous Shooting - 7 fps, 10 bit
- Continuous Shooting - 11 fps, 10 bit

USTAWIANIE OSTROŚCI

Zakres roboczy

od 50 cm do ∞

Z ustawieniem makro: od 3 cm (szeroki kąt), od 30 cm (teleobiektyw)

Tryb ustawiania ostrości

Automatyczny, automatyczny (makro) lub ręczny

System autofokusa

Pomiar kontrastu

Tryby pracy funkcji autofokusa

Intelligent AF (samoczynnie wybiera pomiędzy AFs i AFc), AFs, AFc

Metody pomiaru funkcji autofocus

Spot (z możliwością przesuwania), **Field** (z możliwością przesuwania i skalowania), **Multi-field**, **Zone** (z możliwością przesuwania), **Eye / Face**, **Tracking**

Pola pomiarowe funkcji autofocus

49

EKSPOZYCJA

Pomiar ekspozycji

TTL (pomiar ekspozycji przez obiektyw), przysłona robocza

Zasada pomiaru

Pomiar ekspozycji jest realizowany przez przetwornik obrazu dla wszystkich metod pomiaru ekspozycji

Metody pomiaru ekspozycji

Spot, **Center-weighted**, **Multi-field**

Tryby ekspozycji

Automatyka programowa (P)

Automatyka z preselekcją przysłony (A): ręczne ustawianie przysłony

Automatyka z preselekcją czasu (S): ręczne ustawianie czasu otwarcia migawki

Ręcznie (M): ręczne ustawianie czasu otwarcia migawki i przysłony

Różne w pełni automatyczne warianty (**Scene Mode**):

Auto, **Portrait**, **Landscape**, **Night Scenery**, **Miniature Effect**, **One Point Color**, **HDR**

Kompensacja ekspozycji

±3 EV w krokach po 1/3 EV

Automatyczny bracketing ekspozycji

3, 5 lub 7 zdjęć, gradacja pomiędzy zdjęciami do 1 EV, w krokach po 1/3 EV

opcjonalna dodatkowa kompensacja ekspozycji: do ±3 EV

Zakres czułości ISO

	Zdjęcie	Film
Auto ISO	ISO 200–25 000	ISO 200–6 400
Ręcznie	ISO 100–25 000	ISO 100–6 400

Balans bieli

Automatyczne (**Auto**), Ustawienia standardowe (**Daylight**, **Cloudy**, **Shadow**, **Tungsten**, **Flash**), pomiar ręczny (**Gray Card**), ręczna regulacja temperatury barwowej (**Color Temperature**, 2500 K bis 10000 K)

LAMPA BŁYSKOWA

Lampa błyskowa

Zestaw zawiera: Leica CF D

Kąt lampy błyskowej

Dopasowany do najkrótszej ogniskowej obiektywu 10,9 mm

Numer przewodni

10/7 (przy ISO 200/100)

Zasięg lampy błyskowej

Około 0,6-14,1 m / 0,3-8,5 m (przy najkrótszej / najdłuższej ogniskowej)

Przylącze lampy błyskowej

za pośrednictwem gorącej stopki

Czas synchronizacji błysku

⚡ : 1/4000 s, można stosować dłuższe czasy otwarcia migawki

Kompensacja ekspozycji lampy błyskowej

±3 EV w krokach po 1/3 EV

WYPOSAŻENIE

Mikrofon

Stereo

Głośnik

Mono

WLAN

Funkcja Wi-Fi umożliwiająca połączenie z aplikacją „Leica FOTOS”. Dostępne w Apple App Store™ lub Google Play Store™.

IEEE802.11b/g/n kanał 1–11 (2412–2462 MHz),
maksymalna wydajność (e.i.r.p.): 5,9 dBm, metoda
szyfrowania: zgodna z WLAN WPA™/WPA2™

Bluetooth

Bluetooth 5.0 LE: kanał 0–39 (2402–2480 MHz),
maksymalna wydajność (e.i.r.p.): 1,2 dBm

GPS

Może być aktywowany poprzez Leica FOTOS App, nie wszędzie dostępny ze względu na przepisy obowiązujące w danym kraju. Dane są zapisywane w nagłówku Exif plików nagrań.

Języki menu

Angielski, niemiecki, francuski, włoski, hiszpański,
portugalski, rosyjski, japoński, chiński tradycyjny, chiński
uproszczony, koreański

ZASILANIE

Akumulator (Leica BP-DC15)

Akumulator litowo-jonowy, napięcie nominalne 7,2 V
(DC), pojemność 1025 mAh (min.), producent: Panasonic
Energy (Wuxi) Co. Ltd, wyprodukowano w Chinach

Ładowanie przez złącze USB

Przy wyłączonym aparacie: 5 V/1500 mA (2,5 W lub
więcej)

Wartości nominalne napięcie wejściowe / prąd

7,2 V \Rightarrow 0,9 A (Akku), 5 V \Rightarrow 1,0 A (USB)

LEICA CUSTOMER CARE

W sprawie konserwacji sprzętu Leica oraz porad dotyczących wszelkich produktów Leica i ich zamawiania, prosimy o kontakt z Biurem Obsługi Klienta Leica Camera AG. W celu dokonania naprawy lub w przypadku uszkodzenia urządzenia można również skontaktować się bezpośrednio z Działem Obsługi Klienta lub serwisem naprawczym przedstawiciela firmy Leica w danym kraju.

LEICA NIEMCY

Leica Camera AG

Leica Customer Care
Am Leitz-Park 5
35578 Wetzlar
Niemcy

Telefon: +49 6441 2080-189

Fax: +49 6441 2080-339

E-mail: customer.care@leica-camera.com

<https://leica-camera.com>

PRZEDSTAWICIELSTWO KRAJOWE

Biuro Obsługi Klienta właściwe dla miejsca zamieszkania można znaleźć na naszej stronie internetowej:

<https://leica-camera.com/pl-PL/kontakt>

LEICA AKADEMIE

Cały nasz program seminariów z wieloma interesującymi warsztatami na temat fotografii można znaleźć na stronie: <https://leica-camera.com/pl-PL/leica-akademie>

