



LEICA CINE 1

Aufbauanleitung Cine 1

Abstände und Höhe

Die folgende Grafik zeigt den Abstand des Cine 1 zur Leinwand und die Höhe der Leinwand über dem Projektor.

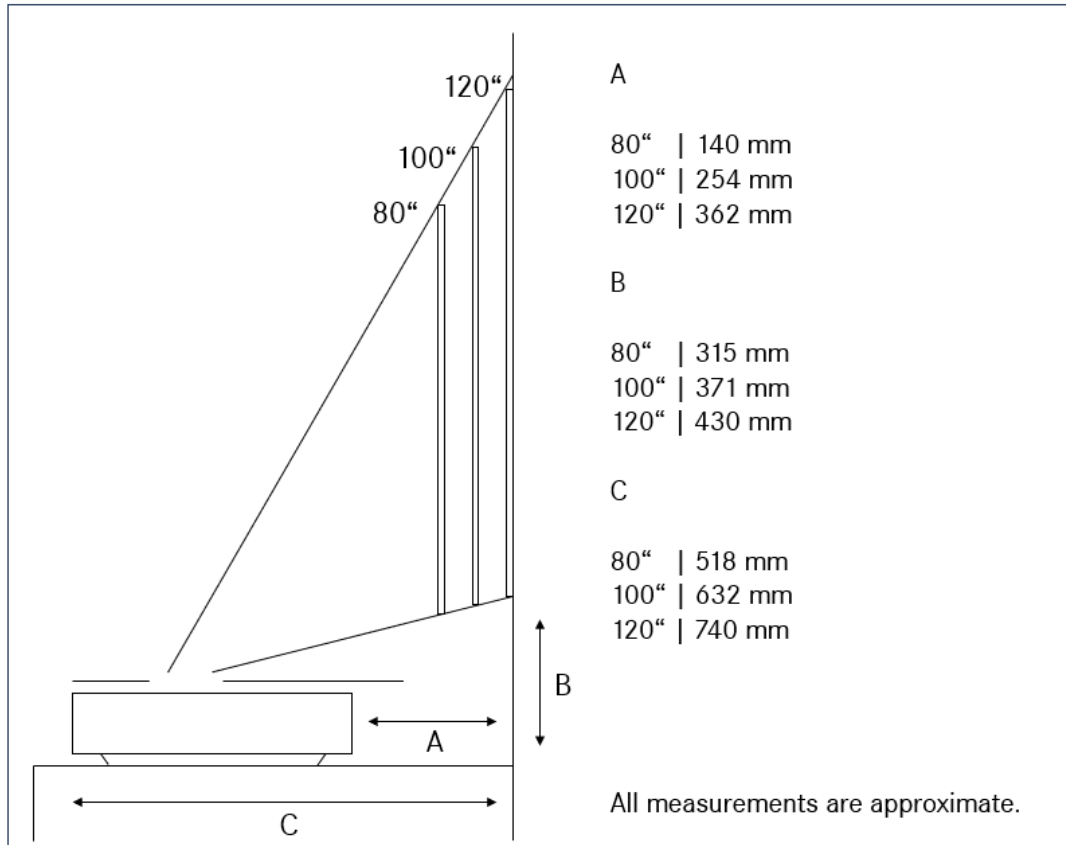

| POSITION | LEICA CINE 1 UND 120 | LEICA CINE 1 UND 100 | LEICA CINE 1 und 80 |
|---|----------------------|----------------------|---------------------|
| A - Abstand Rückseite Cine 1 zum Bildschirm | 362 mm | 254 mm | 140 mm |
| B - Abstand Standfläche Cine 1 zum Bildschirm | 430 mm | 371 mm | 315 mm |
| C - Abstand Vorderseite Cine 1 zum Bildschirm | 740 mm | 632 mm | 518 mm |

* Die max. Abweichung des Maßes B beträgt $\pm 5\%$. Die Abweichung wird durch Anpassung der Höhe der Leinwand ausgeglichen.

* Die Maße A und B werden zur Leinwand (nicht zur Wand) gemessen.



LEICA CINE 1

Horizontale Verschiebung des Cine 1 in Bezug auf das Bild auf die Leinwand

Aus technischen Gründen kann das projizierte Bild zum Projektor leicht horizontal verschoben sein (siehe Bild unten).

Insbesondere bei Integration einer motorisierten Leinwand in ein Möbel sollte die Ausrichtung durch eine horizontale Verschiebung der Leinwand und nicht durch ein Verschieben des Projektors erfolgen, damit der Projektor mittig auf dem Möbel positioniert ist.

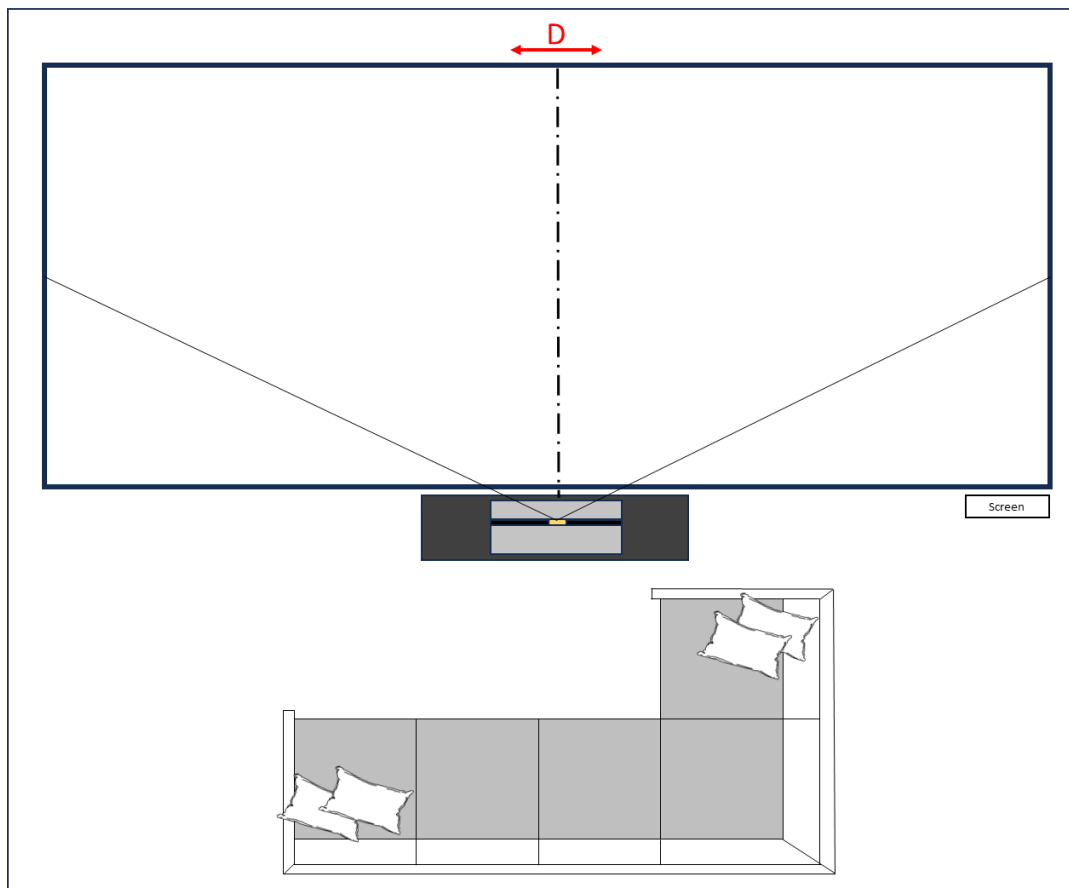

Maximale Verschiebung zwischen Projektor und Bild auf der Leinwand.

| DIMENSION | LEICA CINE 1 -120 | LEICA CINE 1 - 100 | LEICA CINE 1 - 80 |
|--|-------------------|--------------------|-------------------|
| D - Max. Verschiebung zwischen dem projizierten Bild und dem Projektor | 45 mm | 35 mm | 25 mm |

Verzögertes Abschalten in den Standby-Modus

Wenn Sie eine motorisierte Leinwand verwenden, kann das Auf- und Einrollen mit einem USB-Kabel ausgelöst werden. Bitte beachten Sie, dass bei bestimmten Einstellungen am Cine 1 (wie z.B. Wake on Cast, Wake on Wireless Network und Wake on LAN) das Einrollen der Leinwand deutlich verzögert startet.