



LEICA SOFORT 2

Manual de instruções



PREFÁCIO

Cara Cliente, Caro Cliente,

Desejamos-lhe muito prazer e sucesso ao fotografar com a sua nova Leica Sofort 2. Para aproveitar ao máximo todos os níveis de desempenho da sua câmara, por favor leia primeiro este manual de instruções. Todas as informações sobre a Leica Sofort 2 podem ser encontradas a qualquer momento em <https://leica-camera.com>.

A Leica Camera AG

CONTEÚDO DA EMBALAGEM

Antes de utilizar a sua câmara, verifique por favor a integralidade dos acessórios fornecidos.

- Leica Sofort 2
- Cabo USB (BO38A34001)
- Correia de transporte
- Breves instruções
- Tampa da objetiva

* Reservamo-nos o direito de alteração da construção e do modelo.

PEÇAS SOBRESSELENTES/ACESSÓRIOS

Para mais detalhes sobre a gama atual e extensa de peças sobresselentes/acessórios para a sua câmera, contacte por favor o Leica Customer Care ou visite a homepage da Leica Camera AG:

<https://leica-camera.com/en-int/photography/accessories>

Apenas os acessórios listados e descritos neste manual de instruções ou pela Leica Camera AG (bateria, carregador, ficha elétrica, cabo de alimentação etc.) podem ser utilizados com a câmera. Utilize estes acessórios exclusivamente para este produto. Acessórios de outros fabricantes podem causar avarias ou danos.

Antes de utilizar a sua câmera, leia os capítulos "Avisos Legais", "Instruções de segurança" e "Informações gerais" para evitar danos no produto e para prevenir possíveis ferimentos e riscos.



Significado das diferentes categorias de informação neste manual de instruções

Nota

Informações adicionais

Importante

A não observância pode resultar em danos para a câmera, acessórios ou imagens

Atenção

A não observância pode levar a danos pessoais

AVISOS SOBRE OS DIREITOS DE AUTOR

- Por favor, preste particular atenção à legislação sobre os direitos de autor. A gravação e publicação de suportes que tenha gravado anteriormente, tais como cassetes, CDs ou outro material publicado ou difundido, pode violar a legislação sobre os direitos de autor. Isto também se aplica a todo o software fornecido.
- As designações "SD", "SDHC", "SDXC" e "microSDHC", bem como os logótipos correspondentes são marcas registadas de SD-3C, LLC.

AVISOS LEGAIS SOBRE ESTE MANUAL DE INSTRUÇÕES**DIREITOS DE AUTOR**

Todos os direitos reservados.

Todos os textos, imagens, gráficos estão sujeitos a direitos de autor e outra legislação para a proteção da propriedade intelectual. Não podem ser copiados, alterados ou utilizados para fins comerciais ou para divulgação.

DADOS TÉCNICOS

Podem ter ocorrido alterações nos produtos e serviços após o prazo editorial. O fabricante reserva-se o direito a fazer alterações no design ou na forma, desvios no tom de cor e alterações no âmbito da entrega ou desempenho durante o período de entrega, desde que as alterações ou os desvios sejam razoáveis para o cliente tendo em conta os interesses da Leica Camera AG. A este respeito, a Leica Camera AG reserva-se o direito de fazer alterações, bem como o direito a erros. As ilustrações podem também conter acessórios, extras opcionais ou outros itens que não fazem parte do âmbito padrão de entrega ou desempenho. Algumas páginas podem também conter tipos e serviços que não são oferecidos em determinados países.

MARCAS E LOGÓTIPOS

As marcas e logótipos utilizados no documento são marcas comerciais protegidas. Não é permitida a utilização destas marcas ou logótipos sem o consentimento prévio da Leica Camera AG.

DIREITOS DE LICENÇA

A Leica Camera AG pretende oferecer-lhe uma documentação inovadora e informativa. No entanto, devido ao desenho criativo, pedimos-lhe que compreenda que a Leica Camera AG deve proteger a sua propriedade intelectual, incluindo patentes, marcas registadas e direitos de autor, e que esta documentação não concede quaisquer direitos de licença à propriedade intelectual da Leica Camera AG.

AVISOS REGULAMENTARES

Pode encontrar a data de produção da sua câmara nos autocolantes no cartão de garantia ou na embalagem.

A grafia é ano/mês/dia.

MARCAÇÃO CE

A marcação CE dos nossos produtos documenta a conformidade com os requisitos básicos das diretivas válidas da UE.

ELIMINAÇÃO DE DISPOSITIVOS ELÉTRICOS E ELETRÓNICOS

(Aplica-se à UE, bem como a outros países europeus com sistemas de recolha separada)



Este dispositivo contém componentes elétricos e/ou eletrónicos e não deve, portanto, ser eliminado no lixo doméstico normal. Em vez disso, deve ser entregue para reciclagem em pontos de recolha adequados disponibilizados pelos municípios.

Isto é gratuito para si. Se o próprio dispositivo contiver pilhas substituíveis ou baterias recarregáveis, estas devem ser previamente removidas e, se necessário, eliminadas por si, de acordo com os regulamentos.

Para mais informações, contacte a sua câmara municipal, a sua empresa de eliminação de resíduos ou a loja onde adquiriu este dispositivo.

Português

Declaração de conformidade (DoC)

A "Leica Camera AG" confirma que este produto cumpre os requisitos essenciais e outras especificações relevantes da Diretiva 2014/53/UE.

Os clientes podem descarregar uma cópia do DoC original para os nossos produtos sem fios a partir do nosso servidor DoC:

<https://cert.leica-camera.com>

Se tiver mais perguntas, por favor contacte o Departamento de Apoio ao Produto da Leica Camera AG: Am Leitz-Park 5, 35578 Wetzlar, Alemanha

Banda de frequência utilizável/limitações para a utilização:

ver dados técnicos

NOTAS IMPORTANTES SOBRE A UTILIZAÇÃO DE WLAN/BLUETOOTH®

- Ao utilizar dispositivos ou sistemas informáticos que requerem uma segurança mais fiável do que os dispositivos WLAN, assegurar que as medidas adequadas de segurança e de prevenção de interferências estão em vigor para os sistemas utilizados.
- A Leica Camera AG não aceita qualquer responsabilidade por danos que ocorram quando a câmara é utilizada para outros fins que não como um dispositivo WLAN.
- Assume-se que a função WLAN é utilizada nos países onde esta câmara é vendida. Existe o risco da câmara poder violar os regulamentos de rádio se for utilizada em países que não aqueles em que é distribuída. A Leica Camera AG não assume qualquer responsabilidade por tais violações.
- Tenha em consideração que existe o perigo de que os dados enviados e recebidos por radiotransmissão possam ser intercetados por terceiros. Recomenda-se vivamente que ative a encriptação nas definições do Wireless Access Point para garantir a segurança da informação.
- Evite utilizar a câmara em áreas com campos magnéticos, eletricidade estática ou interferências, tais como perto de fornos de micro-ondas. Caso contrário, as radiotransmissões podem não chegar à câmara.
- Se a câmara for utilizada perto de dispositivos tais como fornos micro-ondas ou telefones sem fios que utilizam a banda de radiofrequência de 2,4 GHz, ambos os dispositivos podem sofrer degradação do desempenho.
- Não ligue a redes sem fios que não esteja autorizado a utilizar.
- Quando a função WLAN é ativada, as redes sem fios são automaticamente pesquisadas. Quando isto acontece, também podem ser exibidas redes que não está autorizado a utilizar (SSID: refere-se ao nome de uma rede sem fios). No entanto, não tente ace-

der a uma rede dessas, uma vez que isto poderia ser considerado acesso não autorizado.

- É recomendado desligar a função WLAN no avião.
- A banda de radiofrequência WLAN de 5150 MHz a 5350 MHz só pode ser utilizada dentro de casa.
- Sobre determinadas funções de Leica FOTOS, por favor leia as notas importantes na p. 72.

GERAL

- Não utilize a sua câmara na proximidade imediata de dispositivos com fortes campos magnéticos ou com campos eletrostáticos ou eletromagnéticos (tais como fornos de indução, fornos micro-ondas, ecrãs de TV ou de computador, consolas de jogos de vídeo, telemóveis, rádios). Os seus campos eletromagnéticos podem perturbar as registos de imagens.
- Campos magnéticos fortes, por exemplo, de altifalantes ou grandes motores elétricos, podem danificar os dados armazenados ou interferir com as imagens.
- Se a câmara avariar devido à exposição a campos eletromagnéticos, desligue-a, retire a bateria por um momento, e depois volte a ligá-la.
- Guarde sempre as peças pequenas como p. ex. a cobertura da sapata para acessórios como se segue:
 - fora do alcance das crianças
 - num local seguro contra perda e roubo
- Os componentes eletrónicos modernos reagem de forma sensível às descargas eletrostáticas. Visto que as pessoas, p. ex. ao andarem em cima de alcatifas sintéticas, admitem facilmente cargas elétricas de vários 10 000 volts, tocar na câmara pode causar uma descarga, especialmente quando esta é colocada sobre uma superfície condutora. Se afetar apenas o corpo da câmara, esta descarga é completamente inofensiva para a eletrónica. No entanto, por razões de segurança, os contactos que levam ao exterior, por exemplo, na base, não devem ser tocados, se possível, apesar de estarem instalados circuitos de proteção adicionais.

- Utilize apenas os acessórios destinados a este modelo para evitar interferências, curto-circuitos ou choques elétricos.
- Não tente remover quaisquer partes do corpo (tampas). As reparações profissionais só devem ser efetuadas em centros de serviço autorizados.
- Certifique-se de que areia, pó e água não entram na câmara quando neva, chove, ou na praia. Isto é especialmente importante quando se mudam as objetivas (para câmeras do sistema) e quando se insere e retira o cartão de memória e a bateria. Areia e pó podem danificar a câmara, as objetivas, o cartão de memória e a bateria. A humidade pode causar mau funcionamento e mesmo danos irreparáveis na câmara e no cartão de memória.

OBJETIVA

- Uma objetiva age como uma lente convergente quando a luz do sol brilha de frente para a câmara. É portanto essencial proteger a câmara da forte luz solar. A colocação da tampa da objetiva na câmara e a colocação da câmara à sombra (ou idealmente num saco) ajuda a evitar danos no interior da câmara.

BATERIA

- As baterias novas têm de ser carregadas, antes da primeira utilização, para serem ativadas para a utilização na câmara. Para este fim, recomenda-se que a bateria seja carregada totalmente, visto que as baterias são fornecidas apenas parcialmente carregadas.
- Nunca atire baterias para ao fogo, pois podem explodir.
- Mantenha a bateria longe de fontes de calor em caso de fuga de líquidos ou cheiro a queimado. Líquido derramado pode incendiar-se!

- A utilização de outros carregadores não aprovados pela Leica Camera AG pode danificar as baterias e, em casos extremos, pode levar a lesões graves e com risco de vida.
- Assegure-se de que a tomada elétrica utilizada pode ser acedida facilmente.
- A bateria e o carregador não podem ser abertos. As reparações só podem ser efetuadas por oficinas autorizadas.

PRIMEIROS SOCORROS

- Se o líquido da bateria entrar em contacto com os olhos, existe perigo de perda de visão. Lave imediatamente os olhos com água limpa. Não esfregue os olhos. Consulte imediatamente um médico.
- Existe perigo de ferimentos, se o líquido se derramar sobre a pele ou sobre o vestuário. Lave as áreas afetadas com água limpa.

CARREGADOR

- Se o carregador for utilizado próximo de recetores de rádio, a receção pode ser prejudicada. Assegure uma distância de pelo menos 1 m entre os dispositivos.
- Quando o carregador é utilizado, pode fazer um ruído ("zumbido") - isto é normal e não é uma avaria.
- Desligue o carregador da corrente quando não estiver a ser utilizado, caso contrário consumirá uma quantidade (muito pequena) de energia mesmo quando a bateria não estiver inserida.
- Mantenha sempre os contactos do carregador limpos e nunca os curto-circuite.

CARTÃO DE MEMÓRIA

- Não remova o cartão de memória enquanto uma imagem estiver a ser armazenada no cartão de memória ou o cartão de memória estiver a ser lido. Além disso, não desligue a câmara nem a submeta a vibrações durante este tempo.
- Enquanto o LED de estado estiver aceso para indicar que a câmara está a aceder à memória, não abra o compartimento ou remova o cartão de memória ou a bateria. Caso contrário, os dados no cartão podem ser destruídos e a câmara pode funcionar mal.
- Não deixe cair ou dobrar cartões de memória, pois podem ser danificados e os dados neles armazenados podem ser perdidos.
- Não toque nos contactos na parte de trás do cartão de memória e mantenha a sujidade, pó e humidade longe dos mesmos.
- Certifique-se de que os cartões de memória não são acessíveis às crianças. Se os cartões de memória forem engolidos, existe o perigo de asfixia.

SENSOR

- A radiação de altitude (por exemplo, durante os voos) pode causar defeitos de píxeis.

CORREIA DE TRANSPORTE

- As correias de transporte são geralmente feitas de material particularmente resistente. Por isso, mantenha-as longe das crianças. Não são brinquedos e são potencialmente perigosas para as crianças, devido ao perigo de estrangulamento.
- Utilize a correia de transporte apenas na sua função como correia de transporte de câmara ou binóculo. Qualquer outra utilização envolve um risco de ferimentos e pode eventualmente levar a danos na correia de transporte, pelo que não é permitida.



- As correias de transporte não devem ser utilizadas durante atividades desportivas em câmeras ou binóculos se houver um risco particularmente elevado de ficar preso na correia de transporte (p. ex. ao escalar montanhas e em outros desportos ao ar livre).
- O emissor Bluetooth funciona na banda de frequência de 2,4-GHz. A potência de saída standard é de aprox. 3,16 mW.

TRIPÉ

- Ao utilizar um tripé, verifique se está estável e rode a câmera, movendo o tripé em vez de rodar a própria câmera. Ao utilizar um tripé, ter também o cuidado de não apertar demasiado o parafuso do tripé, aplicar força desnecessária ou algo semelhante. Evite transportar a câmera com o tripé colocado. Pode ferir-se a si próprio ou a outros ou danificar a câmera.

FILME E CÓPIAS

- Certifique-se de que as imagens estão fora do alcance das crianças. Observe também as indicações na documentação que acompanha cada embalagem de filme.

BLUETOOTH

- É Possível que os dados transmitidos sem fios (imagens) possam ser intercetados por terceiros. A segurança dos dados, que são transmitidos por redes sem fios, não está garantida.
- Não utilize o aparelho em locais, nos quais este seja exposto a campos magnéticos, eletricidade estática ou interferências radioelétricas.
- Não utilize o emissor na proximidade de fornos de micro-ondas ou outros aparelhos, onde a ocorrência de campos magnéticos, eletricidade estática ou interferências radioelétricas podem impedir a transmissão de sinais de rádio. Interferências mútuas podem ocorrer na proximidade de outros aparelhos sem fios que também funcionem na banda de 2,4-GHz.



INFORMAÇÕES GERAIS

Leia mais sobre as medidas necessárias a serem tomadas em caso de problemas em "Cuidados/Armazenamento".

CÂMERA/OBJETIVA

- Tome nota do número de série da sua câmera e das objetivas, uma vez que é extremamente importante em caso de perda.
- O número de série da sua câmera está gravado, consoante o modelo, na base ou na parte de baixo da câmera.
- A tampa da baioneta da câmera ou a tampa traseira da objetiva não devem ser guardadas no bolso das calças, pois atraem pó que pode entrar dentro da câmera quando são colocadas.

ECRÃ

- Se a câmera for exposta a grandes flutuações de temperatura, pode formar-se condensação no ecrã. Limpe-o cuidadosamente com um pano macio e seco.
- Se a câmera estiver muito fria quando é ligada, a imagem do ecrã será inicialmente um pouco mais escura do que o habitual. Assim que o ecrã ficar mais quente, voltará ao seu brilho normal.

BATERIA

- O carregamento da bateria só pode ser realizado numa gama de temperaturas determinada. Poderá encontrar pormenores sobre as condições de funcionamento no capítulo "Dados técnicos" (ver p. 82).
- As baterias de iões de lítio podem ser carregadas em qualquer altura, independentemente do seu nível de carga. Se uma bateria só é descarregada parcialmente no início do carregamento, o

carregamento completo é atingido de forma correspondentemente mais rápida.

- As baterias novas são apenas parcialmente carregadas na fábrica, pelo que devem ser totalmente carregadas antes da sua primeira utilização.
- Uma nova bateria só atingirá a sua capacidade total após ter sido carregada totalmente 2-3 vezes e depois descarregada através da operação na câmera. Este processo de descarga deve ser repetido aprox. a cada 25 ciclos.
- Durante o carregamento, tanto a bateria como o carregador aquecem. Isto é normal e não é um mau funcionamento.
- As baterias de iões de lítio recarregáveis geram eletricidade através de reações químicas internas. Estas reações são também influenciadas pela temperatura e humidade exteriores. Para uma duração e durabilidade máximas da bateria, esta não deve ser permanentemente exposta a temperaturas extremamente altas ou baixas (por exemplo, num veículo estacionado no Verão ou no Inverno).
- A durabilidade de cada bateria é limitada - mesmo em condições de funcionamento ideais! Após várias centenas de ciclos de carregamento, isto pode ser reconhecido pelos tempos de funcionamento que são cada vez mais curtos.

CARTÃO DE MEMÓRIA

- A gama de cartões microSD/SDHC/SDXC é demasiado grande para que a Leica Camera AG possa verificar completamente todos os tipos disponíveis quanto à compatibilidade e qualidade. Geralmente não são de esperar danos na câmera ou no cartão. Contudo, uma vez que os chamados cartões sem nome, em particular, nem sempre cumprem os standards SD/SDHC/SDXC, a Leica Camera AG não pode assumir qualquer garantia pelo seu funcionamento.

- Recomenda-se que os cartões de memória sejam formatados ocasionalmente, uma vez que a fragmentação que ocorre durante o apagamento pode bloquear alguma da capacidade de memória.
- Normalmente, não é necessário formatar (inicializar) os cartões de memória que já estão inseridos. No entanto, quando um cartão não formatado ou formatado noutra dispositivo (tal como um computador) é utilizado pela primeira vez, deve ser formatado.
- Uma vez que campos eletromagnéticos, carga eletrostática e defeitos na câmara e no cartão podem causar danos ou perda de dados no cartão de memória, recomenda-se que os dados sejam adicionalmente transferidos para um computador e aí armazenados.
- Os cartões de memória SD, SDHC e SDXC têm um seletor de proteção de escrita que pode ser utilizado para os bloquear contra armazenamento e apagamento acidentais. O deslizador está localizado no lado não inclinado do cartão. Na sua posição inferior, marcada com LOCK, os dados estão seguros.
- Ao formatar o cartão de memória todos os dados no cartão são perdidos. A formatação não é impedida pela proteção contra apagamento de imagens marcadas apropriadamente.

SENSOR

- Se pó ou partículas de sujidade aderirem ao vidro da tampa do sensor, isto pode ser notado como manchas escuras ou manchas nas imagens, dependendo do tamanho da partícula (para câmeras do sistema). Para limpar o sensor, pode enviar a sua câmara para o Serviço de Atendimento ao Cliente Leica (ver p. 86). No entanto, esta limpeza não faz parte dos serviços de garantia e está, portanto, sujeita a pagamento.

DADOS

- Todos os dados, incluindo dados pessoais, podem ser alterados ou apagados por funcionamento defeituoso ou acidental, eletricidade estática, acidentes, mau funcionamento, reparações e outras medidas.
- Observe que a Leica Camera AG não aceita qualquer responsabilidade por danos diretos ou consequentes resultantes da modificação ou destruição de dados e informações pessoais.

ATUALIZAÇÃO DE FIRMWARE

A Leica está constantemente a trabalhar no desenvolvimento e otimização da Leica Sofort 2. Uma vez que no caso das câmeras digitais muitas funções são controladas simplesmente eletronicamente, melhorias e extensões da gama de funções podem ser instaladas na câmara numa data posterior. Para este efeito, a Leica introduz as chamadas atualizações de firmware a intervalos irregulares. Basicamente, as câmeras já estão equipadas com o mais recente firmware de fábrica, mas também pode facilmente descarregá-lo da nossa homepage e transferi-lo para a sua câmara.

Caso se registre como proprietário na homepage da Leica Camera, pode receber uma newsletter que o informa quando está disponível uma atualização de firmware.

Mais informações sobre o registo e atualizações de firmware para a sua Leica Sofort 2 e, se necessário, alterações e adições às informações do manual de instruções podem ser encontradas tanto na área de download como na "Área do Cliente" da Leica Camera AG em <https://club.leica-camera.com>



CONDIÇÕES DE GARANTIA DA LEICA CAMERA AG

Estimada Cliente da Leica, estimado Cliente da Leica, Muitos parabéns pela compra do seu novo produto Leica, comprou um produto de marca conhecido em todo o mundo.

Para além dos seus direitos legais de garantia sobre o seu vendedor a nossa empresa, a Leica Camera AG ("LEICA"), concede-lhe ainda serviços de garantia voluntários para o seu produto Leica de acordo com as seguintes disposições ("Garantia da Leica"). Por conseguinte, a garantia da Leica não limita nem os seus direitos de consumidor segundo o direito em vigor nem os seus direitos como consumidor sobre o revendedor, com o qual celebrou o contrato de compra e venda.

A GARANTIA DA LEICA

Comprou um produto Leica, que foi fabricado de acordo com diretivas de qualidade específicas e verificado por especialistas competentes nas diferentes etapas de produção. Concedemos para este produto Leica, incluindo os acessórios contidos na respetiva embalagem original, a seguinte garantia da Leica que é válida a partir de 1 de abril de 2023. Por favor, tenha em consideração que não concedemos qualquer garantia, caso o produto seja utilizado para fins comerciais.

Para alguns produtos Leica, disponibilizamos o prolongamento da garantia, caso se registre na nossa Leica Account. Mais detalhes poderão ser encontrados no nosso site www.leica-camera.com.

ÂMBITO DA GARANTIA DA LEICA

Durante o período de garantia reclamações, causadas por erros de fabrico e material, serão corrigidas gratuitamente e ao critério da LEICA através de reparação, substituição de peças defeituosas ou

troca por um produto Leica equivalente e em perfeito estado. Peças e produtos substituídos passam ser propriedade da LEICA.

Direitos mais abrangentes, qualquer que seja o tipo ou fundamento jurídico no âmbito desta garantia ficam excluídos.

EXCLUÍDOS DA GARANTIA DA LEICA

Da garantia da Leica estão excluídas peças de desgaste como p. ex. apoio ocular, elementos de couro, correia de transporte, armações, baterias, bem como peças sujeitas a esforço mecânico, a não ser que o defeito tenha sido causado por erro de fabrico ou material. Isto também se aplica a danos da superfície.

NÃO APLICAÇÃO DOS DIREITOS DE GARANTIA DA LEICA

Os direitos sobre os serviços de garantia não se aplicam quando o defeito em causa tenha sido causado por manuseamento incorreto; eles também podem não se aplicar quando forem utilizados acessórios de outros fabricantes e o produto Leica não tiver sido devidamente aberto ou reparado. Os direitos sobre os serviços de garantia também não se aplicam, quando o número de série estiver irreconhecível.

ACIONAMENTO DA GARANTIA DA LEICA

Para poder reivindicar um direito que lhe advém do serviço de garantia, necessitamos de uma cópia do comprovativo da compra do seu produto Leica junto do revendedor autorizado da LEICA ("Revendedor Autorizado da Leica"). O comprovativo de compra deve conter a data da compra, o produto Leica com número de artigo, número de série e os dados do Revendedor Autorizado da Leica. Reservamo-nos o direito de lhe solicitar a apresentação do comprovativo original. Em alternativa, poderá enviar uma cópia do documento de garantia; por favor tenha em consideração que este

documento deve estar preenchido na íntegra e a venda deve ter sido realizada por um Revendedor Autorizado da Leica.

Por favor, envie o seu produto Leica acompanhado pela cópia do comprovativo de compra ou do documento de garantia, bem como uma exposição da reclamação para

Leica Camera AG, Customer Care, Am Leitz-Park 5, 35578 Wetzlar, Alemanha

E-mail: customer.care@leica-camera.com, telefon: +49 6441 2080-189

ou para um Revendedor Autorizado da Leica.

Fotografia do produto Leica	Período de garantia
Todos os produtos	2 anos

PREFÁCIO.....	2	SUBSTITUIR A CASSETE DE FILME.....	26
CONTEÚDO DA EMBALAGEM.....	2	INSERÇÃO	26
PEÇAS SOBRESSELENTES/ACESSÓRIOS	3	REMOVER	27
AVISOS LEGAIS	4	OPERAÇÃO DA CÂMERA	28
INSTRUÇÕES DE SEGURANÇA	8	ELEMENTOS DE OPERAÇÃO.....	28
GERAL	8	INTERRUPTOR PRINCIPAL	28
OBJETIVA	8	BOTÃO DE DISPARO	29
BATERIA	8	RODA DE AJUSTE "EFEITO DE FILME"	30
CARREGADOR	9	RODA DE AJUSTE "EFEITO ÓTICO"	30
CARTÃO DE MEMÓRIA	9	BOTÃO DE REPOR EFEITOS.....	31
SENSOR	9	CURSOR SELETOR / BOTÃO MENU/OK	31
CORREIA DE TRANSPORTE	9	BOTÃO PLAY / BOTÃO BACK / BOTÃO FN.....	32
TRIPÉ.....	10	ECRÃ.....	32
FILME E CÓPIAS.....	10	ALAVANCA DE IMPRESSÃO	32
BLUETOOTH	10	CONTROLO DO MENU.....	33
INFORMAÇÕES GERAIS.....	12	ELEMENTOS DE OPERAÇÃO	33
CONDIÇÕES DE GARANTIA DA LEICA CAMERA AG.....	14	ÁREAS DO MENU	33
ÍNDICE	16	MENU DE ÍCONES.....	34
DESIGNAÇÃO DAS PEÇAS.....	18	MENU DE LISTA.....	36
VISUALIZAÇÕES	20	NAVEGAÇÃO NO MENU.....	37
PREPARAÇÕES	24	DEFINIÇÕES BÁSICAS DA CÂMERA	38
COLOCAR A PEGA MANUAL.....	24	IDIOMA DO MENU	38
CARREGAR A BATERIA	24	DATA/HORA	38
CARREGAR POR USB.....	24	MODO DE POUPANÇA DE ENERGIA (MODO STANDBY).....	39
INSERÇÃO/REMOÇÃO DO CARTÃO DE MEMÓRIA.....	25	SINAIS ACÚSTICOS	39
		SONS DE TECLAS	39
		RÚÍDO OBTURADOR ELETRÓNICO	39
		SOM DE LIGAÇÃO	39
		FOTOGRAFAR SEM RÚÍDO.....	40
		DEFINIÇÕES FOTOGRAFIA.....	42
		EFEITO DE FILME.....	42

EFEITO ÓTICO	43	SELECIONAR/PERCORRER IMAGENS	58
ARMAZENAR COMBINAÇÃO DE EFEITOS.....	44	VISUALIZAR INFORMAÇÃO EM MODO DE REPRODUÇÃO	58
CARIMBO DE DATA	44	AMPLIAÇÃO DO RECORTE.....	59
GESTÃO DE DADOS	45	EXIBIR VÁRIAS IMAGENS EM SIMULTÂNEO	59
FORMATAR O CARTÃO DE MEMÓRIA.....	45	APAGAR IMAGENS.....	60
TRANSFERÊNCIA DE DADOS.....	46	APAGAR IMAGENS INDIVIDUAIS.....	61
SOBRE A LEICA FOTOS	46	APAGAR TODAS AS IMAGENS	62
FOTOGRAFAR	48	RODAR CAPTAÇÃO	63
FOCAGEM (FOCALIZAÇÃO).....	48	DESLOCAR SECÇÃO DE IMAGEM	64
FOTOGRAFAR COM AF	48	RECORTAR SECÇÃO DE IMAGEM.....	64
ZOOM DIGITAL	48	COPIAR IMAGENS.....	65
RECONHECIMENTO FACIAL.....	49	APAGAR IMAGENS IMPRESSAS	66
LUZ AUXILIAR AF.....	49	TRANSFERIR IMAGENS IMPRESSAS.....	66
CONFIRMAÇÃO AF ACÚSTICA.....	49	OUTRAS FUNÇÕES	68
FUNÇÃO MACRO.....	50	REPOR A CÂMERA NA CONFIGURAÇÃO DE FÁBRICA	68
BALANÇO DE BRANCO	50	ATUALIZAÇÕES DE FIRMWARE.....	69
COMANDO AUTOMÁTICO/DEFINIÇÕES FIXAS.....	51	REALIZAR ATUALIZAÇÕES DE FIRMWARE	70
EXPOSIÇÃO	51	LEICA FOTOS	72
COMPENSAÇÃO DA EXPOSIÇÃO.....	51	LIGAÇÃO	72
MODOS DE DISPARO.....	52	CONETAR PELA PRIMEIRA VEZ COM O DISPOSITIVO MÓVEL	72
DISPARADOR AUTOMÁTICO.....	52	SALTAR EMPARELHAMENTO PELA PRIMEIRA VEZ.....	73
FOTOGRAFIA COM FLASH.....	53	LIGAR A DISPOSITIVOS CONHECIDOS.....	73
FOTOGRAFAR SEM FLASH (SUPRESSÃO DE FLASH).....	53	REALIZAR ATUALIZAÇÕES DE FIRMWARE	74
IMPRIMIR	54	CUIDADOS/ARMAZENAMENTO	76
MODO DE IMPRESSÃO	55	FAQ	78
BRILHO DE IMPRESSÃO.....	55	DADOS TÉCNICOS.....	82
MODO DE REPRODUÇÃO	56	LEICA CUSTOMER CARE.....	86
ELEMENTOS DE OPERAÇÃO NO MODO DE REPRODUÇÃO	56	LEICA AKADEMIE	87
ACESSO DIRETO NO MODO DE REPRODUÇÃO.....	57		
INICIAR/TERMINAR O MODO DE REPRODUÇÃO	57		



DESIGNAÇÃO DAS PEÇAS

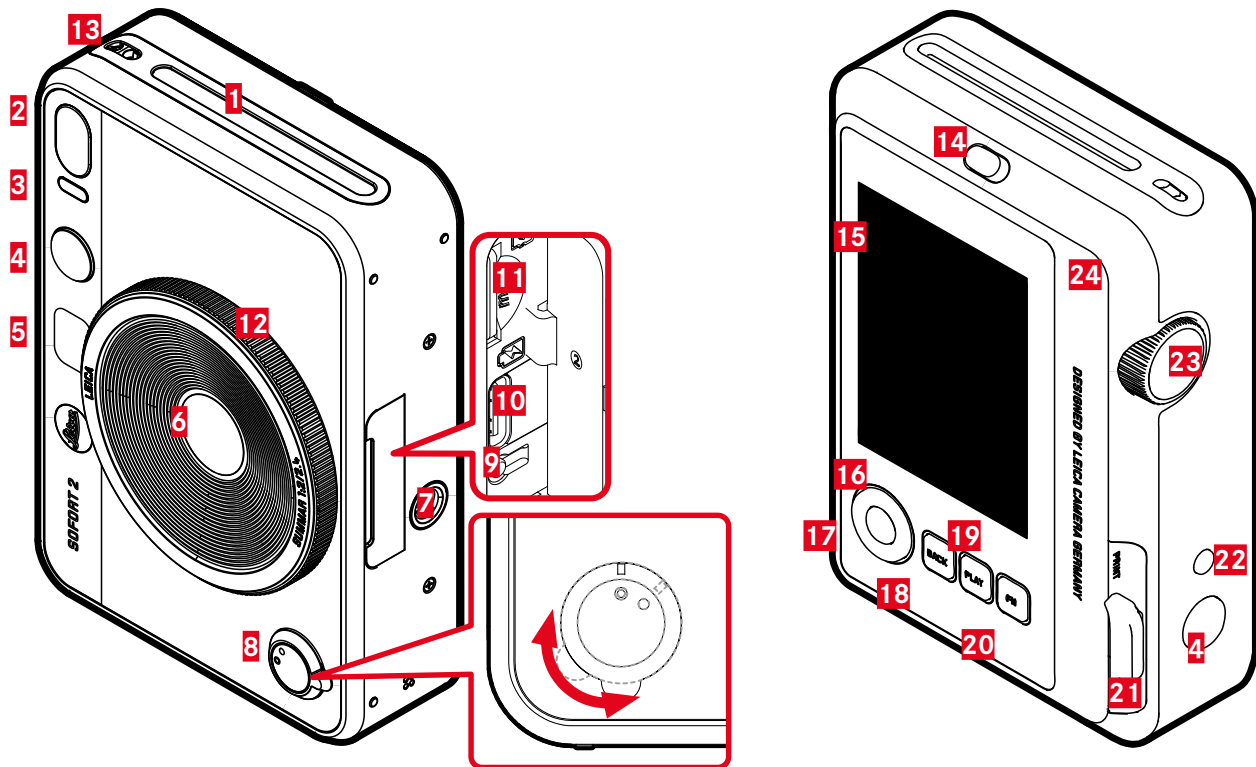

LEICA SOFORT 2

- 1** Ranhura de saída do filme
- 2** Flash
- 3** LED do disparador automático/LED de estado da carga
- 4** Botão de disparo
- 5** Espelho para selfie
- 6** Objetiva: Leica Summar 1:2/2.4
- 7** Encaixe do tripé
- 8** Interruptor principal
- 9** Botão de reinício
- 10** Ligação USB-C
- 11** Ranhura para cartão de memória (MicroSD)
- 12** Roda de ajuste "Efeito ótico"
- 13** Olhais de transporte
- 14** Bloqueio da parede traseira
- 15** Ecrã
- 16** Cursor seletor
- 17** Botão MENU/OK
- 18** Botão BACK
- 19** Botão PLAY
- 20** Botão FN
- 21** Alavanca de impressão
- 22** Botão "Repôr efeitos"
- 23** Roda de ajuste "Efeito de filme"
- 24** Parede traseira (desdobrável)



VISUALIZAÇÕES

ECRÃ DE ESTADO

- ▶ Pressionar o botão **BACK**
 - São exibidas informações adicionais.

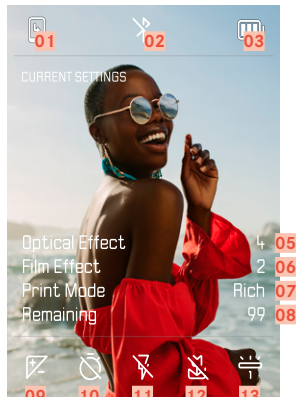

- 01** Capacidade restante: cassete de filme
- 02** Bluetooth® (Leica FOTOS)
- 03** Capacidade da bateria
- 04** Número do ficheiro da imagem apresentada
- 05** "Efeito ótico" ativo
- 06** "Efeito de filme" ativo
- 07** Impressão

EM REPRODUÇÃO

Todas as visualizações/valores referem-se à imagem exibida.

- ▶ Pressionar o botão **BACK**
 - São exibidas informações adicionais.



- 08** Capacidade restante: cartão de memória
- 09** Compensação da exposição
- 10** Disparador automático
- 11** Modo Flash
- 12** Modo de operação macro
- 13** Modo de operação do balanço de branco

MENU DE CAPTAÇÃO

em modo de disparo:

- ▶ Pressionar o botão **MENU/OK**

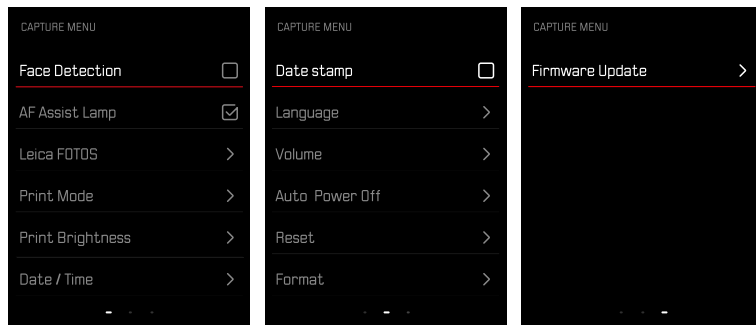

MENU DE REPRODUÇÃO

em modo de reprodução:

- ▶ Pressionar o botão **MENU/OK**

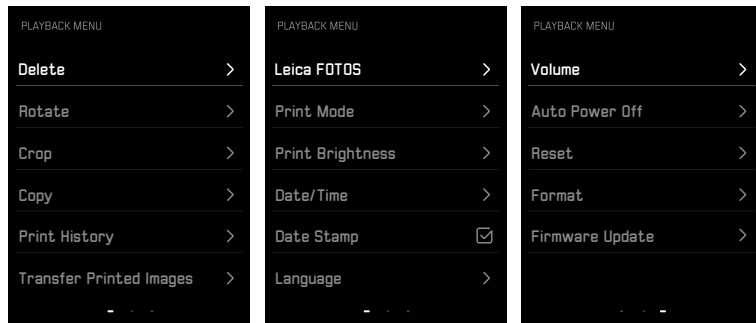



VISUALIZAÇÃO DO ESTADO DA CARGA NO ECRÃ

O nível de carga da bateria é apresentado no ecrã de estado e no cabeçalho no canto superior direito.

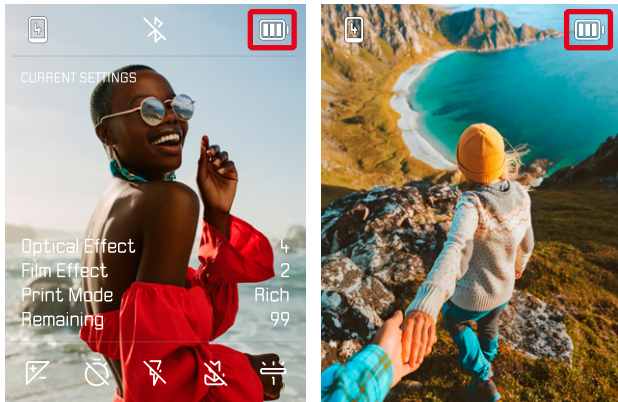

Visualização	Estado da carga
	Aprox. 80 – 100%
	Aprox. 50 – 79%
	Aprox. 20 – 49%
	Aprox. 0% Carregamento da bateria necessário





PREPARAÇÕES

Antes de utilizar a sua câmera, leia os capítulos "Avisos Legais", "Instruções de segurança" e "Informações gerais" para evitar danos no produto e para prevenir possíveis ferimentos e riscos.

COLOCAR A PEGA MANUAL

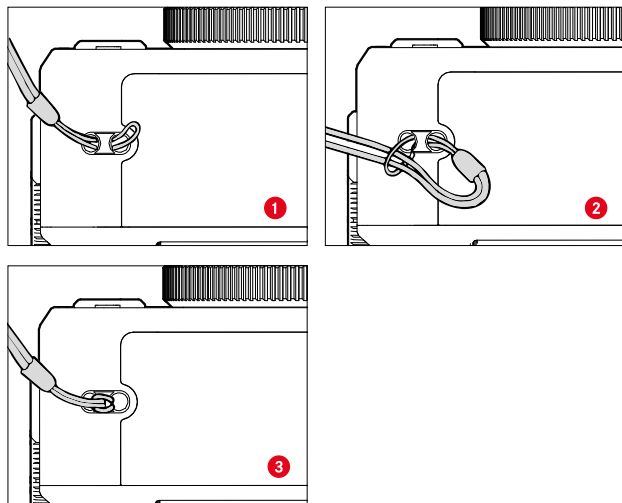

CARREGAR A BATERIA

A câmera é alimentada por uma bateria de íões de lítio.

CARREGAR POR USB

A bateria montada na câmera pode ser carregada automaticamente, quando a câmera está ligada a um computador por meio de um cabo USB ou a outra fonte de alimentação adequada.

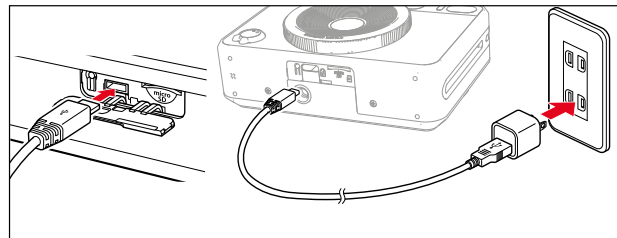

- ▶ Desligar a câmera
- ▶ Colocar o cabo USB-C (consultar a figura em cima)

Nota

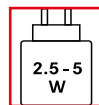

A potência fornecida pelo carregador tem de se encontrar no mínimo entre 2,5 Watt e no máximo 5 Watt para alcançar a velocidade máxima de carregamento.

INSERÇÃO/REMOÇÃO DO CARTÃO DE MEMÓRIA

A câmera pode armazenar as imagens num cartão microSD (Secure Digital) ou SDHC (-High Capacity).

Notas

- Os cartões de memória microSD/SDHC estão disponíveis de vários fornecedores e com diferentes capacidades e velocidades de leitura/escrita. Especialmente aqueles com alta capacidade e velocidade de leitura/escrita permitem uma rápida captação e reprodução.
- Dependendo da capacidade do cartão de memória, pode não ser suportado ou pode ter de ser formatado antes da primeira utilização na câmera (ver p. 45). Neste caso, uma mensagem correspondente aparece na câmera. Informações sobre os cartões suportados podem ser encontradas no ponto "Dados Técnicos".
- Se o cartão de memória não puder ser inserido, verifique se está corretamente alinhado.
- Um cartão microSD não está incluído no conteúdo da embalagem.

ABRIR A TAMPA DA RANHURA DO CARTÃO DE MEMÓRIA

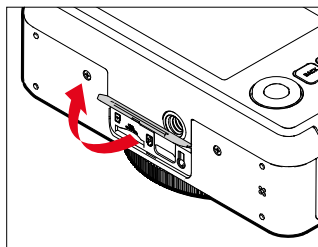

- ▶ Certifique-se de que a câmera está desligada (ver p. 28)
- ▶ Abrir a tampa como ilustrado na figura

INSERÇÃO

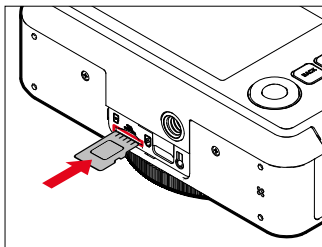

- ▶ Empurre o cartão de memória para dentro da ranhura com os contactos para o lado da objetiva até que ele encaixe de forma audível e perceptível

REMOÇÃO

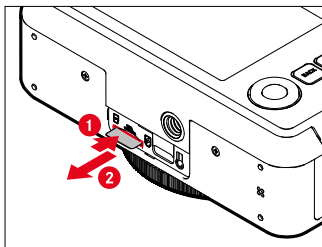

- ▶ Empurrar o cartão até ouvir um clique suave
 - O cartão desliza um pouco para fora.
- ▶ Retirar o cartão

SUBSTITUIR A CASSETE DE FILME

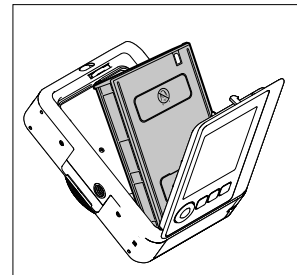
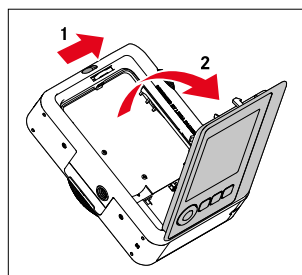

INSERÇÃO

- ▶ Pressionar o bloqueio da parede traseira para abrir a parede traseira
- ▶ Pegar na cassete por ambos os lados
- ▶ Alinhar as marcações na câmera (amarela) e na cassete de filme entre si
- ▶ Inserir a cassete em linha reta
- ▶ Fechar parede traseira
- ▶ Remover capa

Importante

- **Não abrir o painel traseiro enquanto o transporte de filme estiver a funcionar!**

REMOVER

- ▶ Pressionar o bloqueio da parede traseira para abrir a parede traseira
- ▶ Pegar na cassete de filme pelas duas aberturas retangulares na parte traseira e puxá-la para fora em linha reta

Importante

- **Não abrir o painel traseiro enquanto o transporte de filme estiver a funcionar!**
- Não abrir a parede traseira, antes de o filme ter sido gasto; caso contrário o resto do filme é exposto à luz e deixa de poder ser utilizado.
- Ao inserir a cassete de filme, não pressionar as duas aberturas retangulares na parte traseira.
- Utilizar apenas Leica color film instantâneo. Estas estão disponíveis em 2 variantes: color film pack (mini) instantâneo, Warm White: 19677 e color film pack (mini) instantâneo Neo Gold: 19678.





OPERAÇÃO DA CÂMERA

ELEMENTOS DE OPERAÇÃO

INTERRUPTOR PRINCIPAL

A câmera é ligada e desligada com o interruptor principal.

LIGAR A CÂMERA

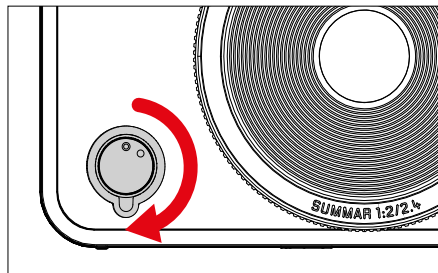

Nota

- Ao ligar, a disponibilidade operacional é alcançada após aprox. 1 s.

DESLIGAR A CÂMERA

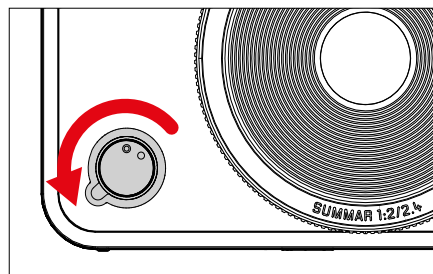

Nota

- Com a função **Desligamento autom.** a câmera pode ser desligada automaticamente, se nenhuma operação ocorrer dentro do tempo especificado. Se esta função estiver configurada para **Desligar** e a câmera não for usada por um longo período de tempo, ela deve sempre ser desligada com o interruptor principal para evitar o disparo acidental e o descarregamento da bateria.

BOTÃO DE DISPARO

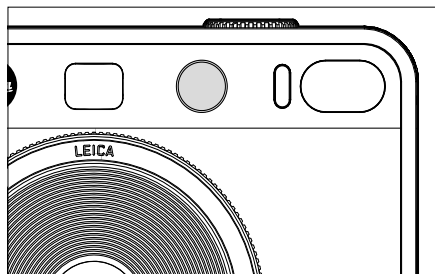
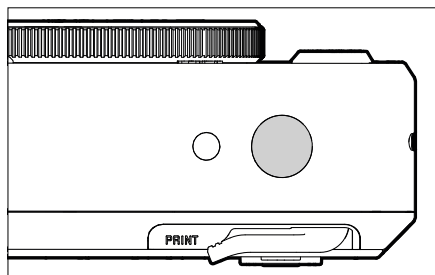

O botão de disparo funciona em duas fases.

1. **Tocar** (=pressionar para baixo até ao 1.º ponto de pressão)
 - Ativação da eletrónica da câmara e das visualizações
 - Armazenamento do valor de medição (medição e armazenamento):
 - Modo AF: medição da distância
 - Modos de exposição (semi)automáticos: medição da exposição
 - Regressar ao modo de disparo
 - a partir do modo de reprodução
 - a partir do controlo do menu
2. **Pressionar**
 - Acionar
 - Os dados são transferidos depois para o cartão de memória ou para a memória interna.
 - Início de um tempo de espera pré-selecionado para o disparador automático

Notas

- Para evitar o tremer da câmara, o botão de disparo deve ser pressionado suavemente e não deve ser sacudido até que o obturador clique suavemente.
- O botão de disparo fica bloqueado:
 - quando o cartão de memória inserido e/ou a memória intermédia interna estão cheios (temporariamente)
 - quando a bateria tiver atingido o seu limite de desempenho (capacidade, temperatura, idade)
 - quando o cartão de memória está protegido contra a escrita ou danificado



RODA DE AJUSTE "EFEITO DE FILME"

A roda de ajuste "Efeito de filme" não tem batente, pelo que pode ser rodada em qualquer direção a partir de qualquer posição. Encaixa em todas as funções. Ativa um menu com 10 efeitos ajustáveis. Sobre este assunto, ver p.43.

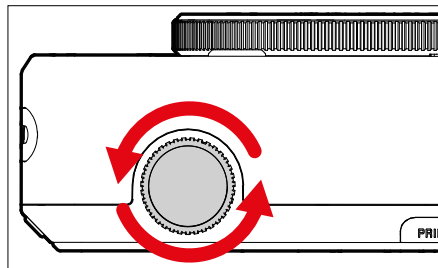

RODA DE AJUSTE "EFEITO ÓTICO"

A roda de ajuste "Efeito ótico" também não tem batente, pelo que pode ser rodada em qualquer direção a partir de qualquer posição. Chama um menu com mais 10 "Efeitos óticos" para composição da imagem. Ver p. 42.

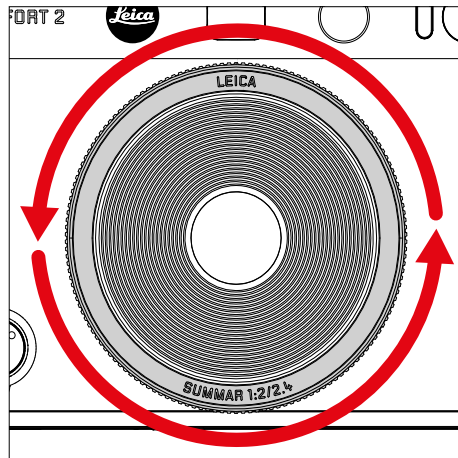

BOTÃO DE REPOR EFEITOS

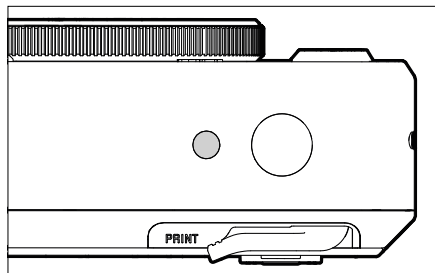

- Repor os efeitos selecionados

CURSOR SELETOR / BOTÃO MENU/OK

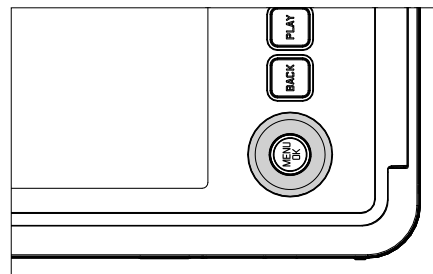

CURSOR SELETOR

- Navegação nos menus
- Definição dos pontos de menu/funções selecionadas
- Percorrer a memória de imagens

BOTÃO MENU/OK

- Chamar o submenu
- Aceitação das definições do menu
- Confirmação de consultas
- Acesso direto às funções do menu



BOTÃO PLAY / BOTÃO BACK / BOTÃO FN

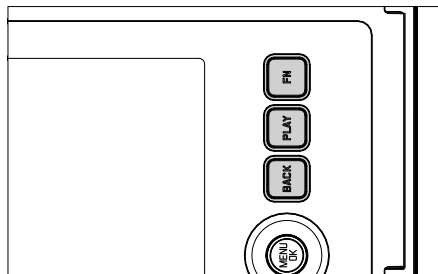

BOTÃO FN

- Armazenar o "Efeito ótico" e o "Efeito de filme" selecionado
- Chamar a combinação de "Efeito ótico" e "Efeito de filme" armazenada

BOTÃO PLAY

- Ligar e desligar (a duração do) modo de reprodução

BOTÃO BACK

- Chamar a visualização de informação
- Visualização das definições/dados durante a captação
- Visualização dos dados da imagem durante a reprodução
- Abandonar um submenu

ECRÃ

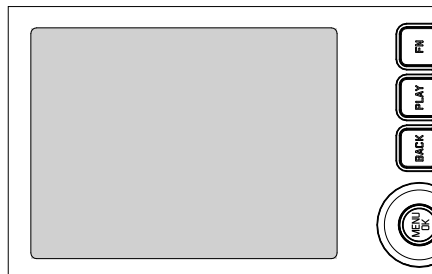

- Visualização das definições atuais mais importantes
- Acesso rápido a alguns menus

ALAVANCA DE IMPRESSÃO

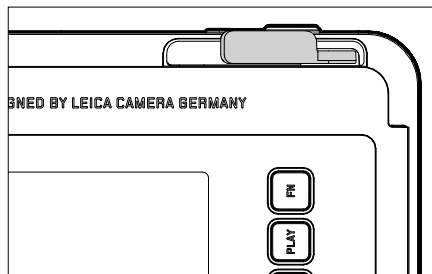

- Inicia o processo de impressão de uma captação previamente selecionada

CONTROLO DO MENU

ELEMENTOS DE OPERAÇÃO

Os seguintes elementos são utilizados para o controlo do menu.

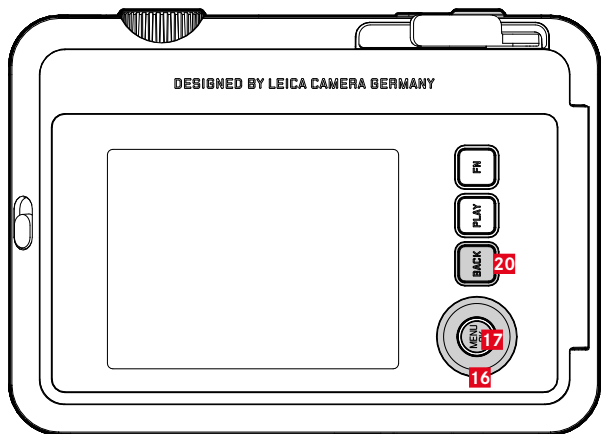

20 Botão FN

17 Botão MENU/OK

16 Cursor seletor

ÁREAS DO MENU

Existem áreas de menu: menu de ícones e menu de lista (**MENU DE CAPTAÇÃO** e **MENU DE REPRODUÇÃO**).

Menu de ícones:

- oferece acesso rápido às definições mais importantes

Menu de lista:

- fornece acesso a todos os pontos de menu
- contém numerosos submenus

MENU DE ÍCONES

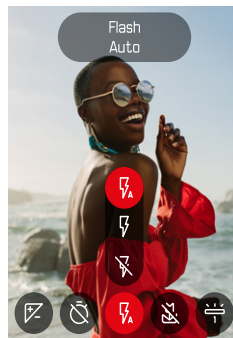

MENU DE LISTA

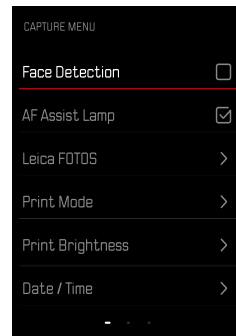



MENU DE ÍCONES

O ecrã de estado fornece uma visão geral das informações mais importantes sobre o estado atual da câmara e as definições ativas. Proporciona também acesso rápido a definições importantes.

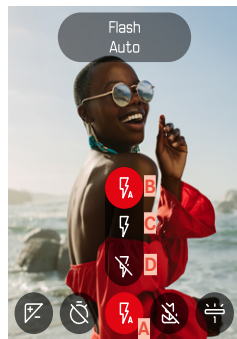

- A** Ponto de menu: definições Flash
- B** Autom.
- C** Ligar
- D** Desligar

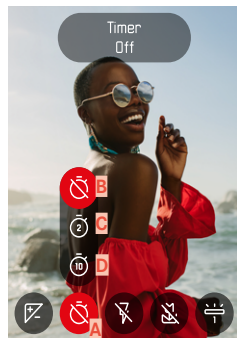

- A** Ponto de menu: disparador automático
- B** Desligar
- C** 2 s
- D** 10 s

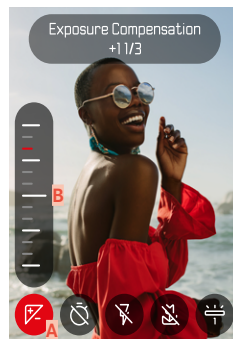

- A** Ponto de menu: compensação da exposição
- B** Escala de compensação da exposição

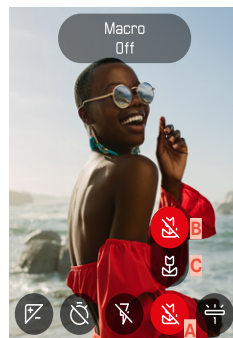

- A** Ponto de menu: definição macro
- B** Desligar
- C** Ligar

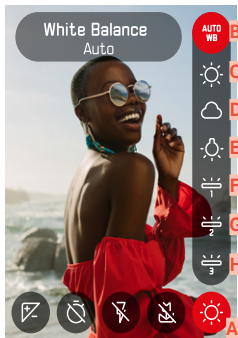

A Ponto de menu: balanço de branco

B Autom.

C Sol

D Nublado

E Luz artificial

F Fluorescente 1

G Fluorescente 2

H Fluorescente 3

Nota

- As definições entram em vigor imediatamente.

REALIZAR DEFINIÇÕES

Para chamar o menu de ícones

- ▶ Pressionar o cursor seletor à esquerda/direita

Para selecionar um ponto de menu

- ▶ Pressionar o cursor seletor à esquerda/direita

Para efetuar uma definição desejada

- ▶ Pressionar o cursor seletor para cima/baixo

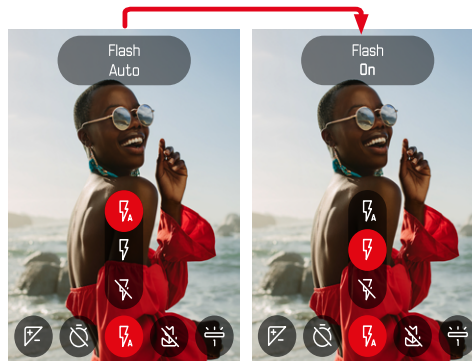



MENU DE LISTA

O menu de listas permite o acesso a todas as definições. A maioria está organizada em submenus.

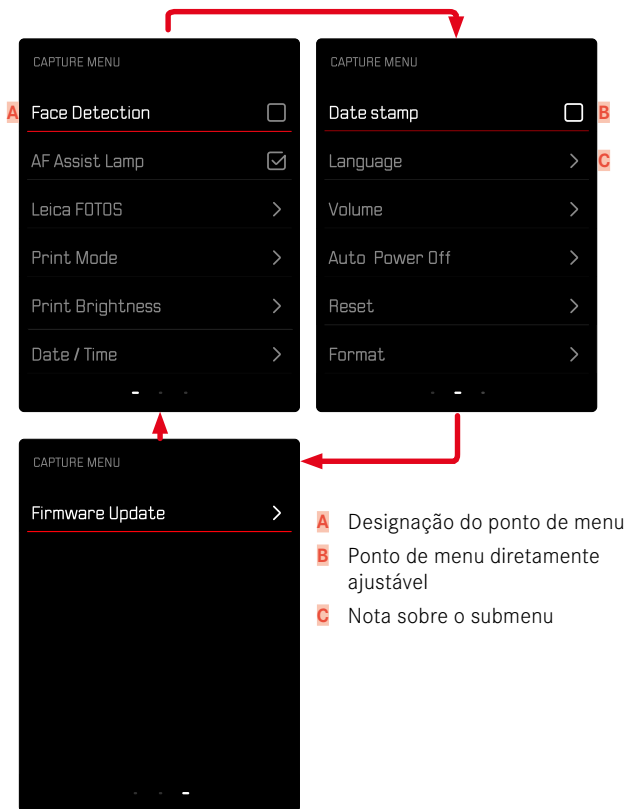

SUBMENU

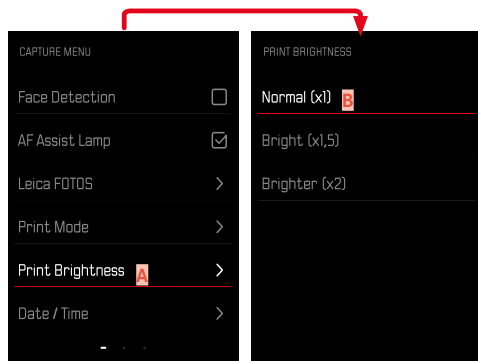

A Ponto de menu atual

B Item do submenu

NAVEGAÇÃO NO MENU

VISUALIZAR SUBMENUS

- ▶ Pressionar o botão **MENU/OK**
- ▶ Pressionar o cursor seletor à direita

CONFIRMAR A SELEÇÃO

- ▶ Pressionar o botão **MENU/OK**
 - A imagem do ecrã muda novamente para o ponto de menu ativo.

Nota

- Nenhuma confirmação é necessária ao selecionar **Ligar** ou **Desligar**. É guardado automaticamente.

VOLTAR UM PASSO ATRÁS

(voltar ao ponto de menu superior)

- ▶ Pressionar o cursor seletor à esquerda ou o botão **BACK**
 - Esta opção só está disponível para submenus em forma de lista.

ABANDONAR O MENU

Pode sair dos menus e submenus em qualquer altura com/sem aceitar as definições aí efetuadas.

Para modo de disparo

- ▶ Tocar no botão de disparo ou pressionar o botão **BACK**

Para modo de reprodução

- ▶ Pressionar o botão **PLAY**



DEFINIÇÕES BÁSICAS DA CÂMERA

Quando a câmera é ligada pela primeira vez, reponha para a configuração de fábrica (ver p. 68) ou após uma atualização de firmware, os pontos de menu **Language** e **Data / Hora** aparecem para a definição automática.

IDIOMA DO MENU

Configuração de fábrica: inglês

Idiomas do menu alternativos: alemão, francês, italiano, espanhol, português, russo, japonês, chinês tradicional ou simplificado, coreano.

- ▶ No menu de captura, selecionar **Language**
- ▶ Selecionar o idioma desejado
 - Com algumas exceções, o idioma de todas as indicações será alterado.

DATA/HORA

Há 6 variantes disponíveis para a ordem de apresentação.

- ▶ No menu de captura, selecionar **Data / Hora**
- ▶ Selecionar o formato de visualização da data e da hora desejado (**Ano / Mês / Dia / 12 h**, **Ano / Mês / Dia / 24 h**, **Dia / Mês / Ano / 12 h**, **Dia / Mês / Ano / 24 h**, **Mês / Dia / Ano / 12 h**, **Mês / Dia / Ano / 24 h**)
- ▶ Definir a data e hora

MODO DE POUPANÇA DE ENERGIA (MODO STANDBY)

Quando esta função está ativa, a câmara muda para o modo standby de poupança de energia para conservar a vida útil da bateria.

É possível poupar energia a dois níveis.

- Ativação do modo standby após 2 min/5 min
- Desconexão automática do ecrã (ver pág. 39)

Configuração de fábrica: 2 min

- ▶ No menu de captação, selecionar **Desligamento autom.**
- ▶ Selecionar a definição desejada (5 min, 2 min, Desligar)

Nota

- Quando a câmara está em modo standby, pode ser reativada com o interruptor principal, desligando-a e voltando a ligá-la.

SINAIS ACÚSTICOS

Algumas funções podem ser confirmadas com sinais acústicos. As seguintes funções especiais podem ser definidas separadamente:

- Ruído obturador eletrónico
- Confirmação AF

SONS DE TECLAS

O volume dos sinais ativos pode ser ajustado.

Configuração de fábrica: 2

- ▶ No menu de captação, selecionar **Volume de som**
- ▶ Selecionar **Sons de teclas**
- ▶ Selecionar o nível de som desejado (Desligar, 1, 2, 3)

RUÍDO OBTURADOR ELETRÓNICO

Configuração de fábrica: 2

- ▶ No menu de captação, selecionar **Volume de som**
- ▶ Selecionar **Ruído de obturador**
- ▶ Selecionar o nível de som desejado (Desligar, 1, 2, 3)

SOM DE LIGAÇÃO

Configuração de fábrica: 2

- ▶ No menu de captação, selecionar **Volume de som**
- ▶ Selecionar **Som de ligação**
- ▶ Selecionar o nível de som desejado (Desligar, 1, 2, 3)





FOTOGRAFAR SEM RUÍDO

Quando se pretende fotografar o mais silenciosamente possível.

- ▶ No menu de captação, selecionar **Volume de som**
- ▶ Selecionar **Sons de teclas/Ruído de obturador/Som de ligação**
- ▶ Selecionar **Desligar** para cada ponto de menu





DEFINIÇÕES FOTOGRAFIA

Uma das muitas vantagens da fotografia digital é que é muito fácil mudar as propriedades essenciais da imagem. A Leica Sofort 2 disponibiliza várias funções para poder adaptar as imagens às ideias próprias.

EFEITO DE FILME

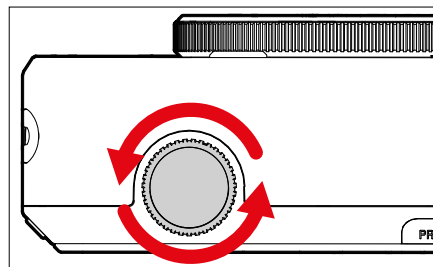

- ▶ No modo de disparo, rodar a roda de ajuste "Efeito de filme"
 - Aparece o menu correspondente.

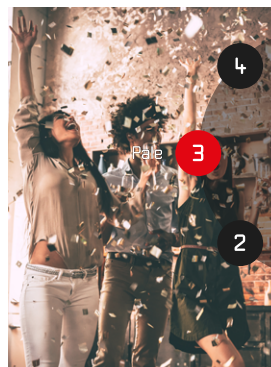

- 1 Normal
- 2 Vivo
- 3 Pálido
- 4 Tela
- 5 Monocromático
- 6 Sépia
- 7 Amarelo
- 8 Vermelho
- 9 Azul
- 10 Retro

EFEITO ÓTICO

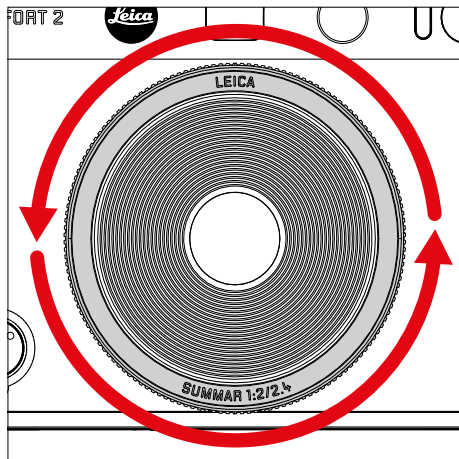

- ▶ No modo de disparo, rodar a roda de ajuste "Efeito ótico"
 - Aparece o menu correspondente.

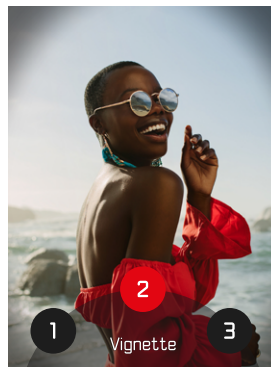

- 1 Normal
- 2 Vigneta
- 3 Focagem suave
- 4 Desfocagem
- 5 Olho de peixe
- 6 Desvio de cor
- 7 Vazamento de luz
- 8 Espelho
- 9 Exposição dupla
- 10 Meia moldura

ARMAZENAR COMBINAÇÃO DE EFEITOS

Uma combinação de efeitos preferidos pode ser armazenada em até três favoritos. Isto permite uma chamada direta das combinações de efeitos.

- ▶ No modo de disparo, rodar a roda de ajuste "Efeito ótico"
 - Aparece o menu correspondente.
- ▶ Selecionar o "Efeito ótico" desejado, rodando
- ▶ Rodar Roda de ajuste "Efeito de filme"
 - Aparece o menu correspondente.
- ▶ Selecionar o "Efeito de filme" desejado, rodando
- ▶ Pressionar o botão **FN**



- ▶ Selecionar **Guardar favorito**
- ▶ Selecionar o espaço de armazenamento desejado
- ▶ Pressionar o botão **OK**
 - A combinação é armazenada.

CARIMBO DE DATA

Com esta função, a data da captação pode ser armazenada na imagem.



- ▶ No menu de captação, selecionar **Carimbo de data**
- ▶ Pressionar botão **OK** para ativar ou desativar
 - A data da captação é visível numa impressão e na imagem armazenada.

GESTÃO DE DADOS

FORMATAR O CARTÃO DE MEMÓRIA

Com os cartões de memória já inseridos, normalmente não é necessário formatá-los. Contudo, quando um cartão não formatado é utilizado pela primeira vez, deve ser formatado. Recomenda-se que os cartões de memória sejam formatados ocasionalmente, uma vez que certos dados residuais (informação que acompanha a captação) podem ocupar a capacidade de armazenamento.

- ▶ No menu de captação, seleccionar **Formatar**
- ▶ Confirmar o processo
 - O LED de estado pisca durante o processo.

Notas

- Não desligue a câmara enquanto a operação estiver em curso.
- Ao formatar o cartão de memória todos os dados no cartão são perdidos. A formatação não é impedida pela proteção contra apagamento de imagens marcadas apropriadamente.
- Todas as imagens devem, portanto, ser transferidas regularmente para um dispositivo de armazenamento em massa seguro, tal como o disco rígido de um computador.
- Com uma formatação simples, os dados no cartão não se perdem irrevogavelmente no início. Apenas o diretório é apagado, de modo a que os ficheiros existentes deixam de estar diretamente acessíveis. Com o software apropriado, os dados podem ser tornados novamente acessíveis. Apenas os dados, que são subsequentemente sobrescritos através do armazenamento de novos dados, são de facto apagados permanentemente.
- Se o cartão de memória foi formatado noutro dispositivo ou num computador, deve ser formatado novamente na câmara.
- Se o cartão de memória não puder ser formatado/sobrescrito, deve perguntar ao seu revendedor ou ao Atendimento ao Cliente Leica (ver p. 86) para obter orientação.





TRANSFERÊNCIA DE DADOS

Os dados podem ser facilmente transferidos para dispositivos móveis com Leica FOTOS. Em alternativa, a transferência pode ser feita por meio de um leitor de cartões ou por cabo USB.

SOBRE A LEICA FOTOS

- ▶ Consultar o capítulo "Leica FOTOS" (p. 72)

Notas

- Para a transferência de ficheiros maiores, é recomendada a utilização de um leitor de cartões.
- Enquanto os dados estão a ser transferidos, a ligação USB não pode ser interrompida, caso contrário o computador e/ou a câmara podem "entrar em crash" e até mesmo provocar danos irreparáveis no cartão de memória.
- Enquanto os dados estão a ser transferidos, a câmara não pode ser desligada ou desligar-se-á, ela própria, devido à redução da capacidade de bateria, caso contrário o computador pode "entrar em crash". Pela mesma razão, a bateria não pode ser removida em caso algum, se a ligação estiver ativada.





FOTOGRAFAR

FOCAGEM (FOCALIZAÇÃO)

Com a Leica Sofort 2, a focagem é realizada automaticamente. Ao fotografar com autofocagem, estão disponíveis alguns recursos.

FOTOGRAFAR COM AF

- ▶ Tocar no botão de disparo e manter
 - A focagem é realizada:
 - Se a medição for bem-sucedida: o campo de medição AF emite luz verde.
 - Se a medição não for bem-sucedida: campo de medição AF emite luz vermelha.
- ▶ Acionar

ZOOM DIGITAL

Além da secção de imagem completa da Leica Summar 1:2/2.4, estão disponíveis outros tamanhos de secção.

No ecrã aparece a secção de imagem que será vista na imagem.

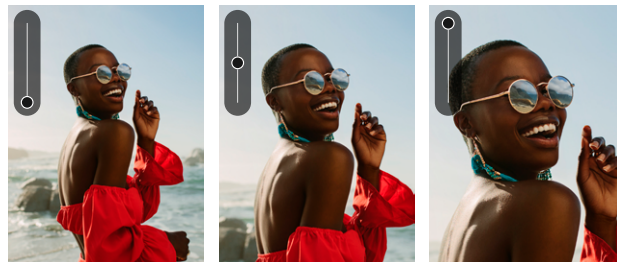

DEFINIÇÃO PERMANENTE

- ▶ Pressionar o cursor seletor em cima
 - A escala de ampliação  aparece.

Para mudar os níveis de zoom (10 níveis)

- ▶ Pressionar o cursor seletor para cima/baixo

Nota

- A definição permanece ativa até a câmara ser desligada e novamente ligada ou o nível de zoom adaptado com o cursor seletor.

RECONHECIMENTO FACIAL

Com este método de medição, a Leica Sofort 2 reconhece automaticamente os rostos na imagem. Os rostos detetados na distância mais curta são automaticamente focados. Se não forem detetados rostos, é utilizada a medição campo.

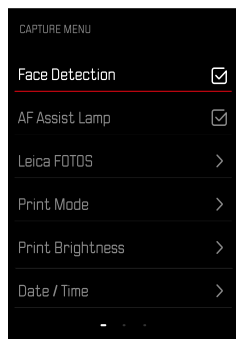

- ▶ No menu de captação, selecionar **Reconhecimento facial**
- ▶ Pressionar botão **OK** para ativar ou desativar

LUZ AUXILIAR AF

A luz auxiliar AF incorporada alarga a gama de funcionamento do sistema AF mesmo com más condições de iluminação. Quando a função está ativada, esta luz está acesa sob essas condições, enquanto a medição é realizada.

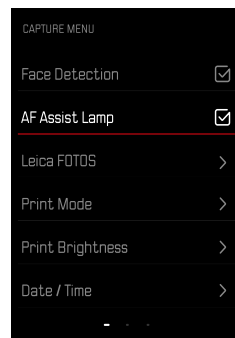

- ▶ No menu de captação, selecionar **Luz auxiliar AF**
- ▶ Pressionar botão **OK** para ativar ou desativar

CONFIRMAÇÃO AF ACÚSTICA

A medição da distância bem-sucedida é confirmada através de um sinal acústico. Mais detalhes sobre este assunto na área "Sinais acústicos" a partir da p. 39



FUNÇÃO MACRO

Com a função macro, a área de trabalho para a focagem pode ser rapidamente alterada da área de distância normal (30 cm até ao infinito) para a área de macro (17 cm a 30 cm).

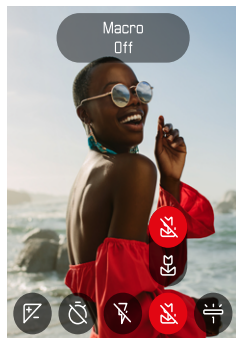

- ▶ No menu de ícones (ver p. 33) Selecionar **Macro**
- ▶ Selecionar **Ligar** ou **Desligar**

BALANÇO DE BRANCO

Na fotografia digital, o balanço de branco garante uma reprodução neutra da cor com qualquer luz. Ele parte do princípio que a câmara foi regulada anteriormente para a cor da luz que deve ser reproduzida como branco.

Para este fim estão à disposição 2 possibilidades:

- comando automático
- predefinições fixas



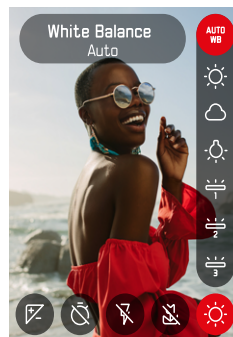

Configuração de fábrica: **Auto**



- ▶ No menu de ícones, selecionar **Balanço de branco**
- ▶ Selecionar a definição desejada

COMANDO AUTOMÁTICO/DEFINIÇÕES FIXAS

- **Auto**: para o comando automático, que na maioria dos casos apresenta resultados neutros
- Diferentes predefinições fixas para as fontes de luz mais frequentes:

 Auto	Comando automático
 Sol	Para captações exteriores com sol
 Nublado	Para captações exteriores com céu nublado
 Luz artificial	Para captações interiores com luz de lâmpadas (predominante)
 Fluorescente 1	Para captações interiores com luz de lâmpadas (predominantemente) fluorescentes Estão disponíveis 3 variantes.

EXPOSIÇÃO

COMPENSAÇÃO DA EXPOSIÇÃO

Os medidores de exposição são calibrados para um valor de cinzento médio que corresponde ao brilho de um motivo normal, ou seja, médio, fotográfico. Se o detalhe do motivo apropriado não atender a esses requisitos, pode ser realizada uma compensação da exposição apropriada.

Uma vez definida, ela permanece efetiva até que seja redefinida, ao contrário do armazenamento do valor de medição.

Podem ser definidos valores de compensação da exposição no intervalo de ± 2 EV em etapas de $1/3$ EV (EV: Exposure Value = valor de exposição).

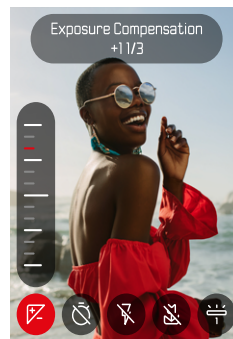



- ▶ No menu de ícones, selecionar **compensação da exposição**
- ▶ Definir o valor desejado na escala
 - O valor definido é exibido por cima da escala.

Notas

- Durante a definição, pode observar o efeito na imagem do ecrã à medida que se torna mais escuro ou claro.
- Para as correções definidas, independentemente de como foram originalmente introduzidas, é válido o seguinte: permanecem em vigor até serem repostas manualmente para 0, i. e. mesmo que a câmara tenha sido desligada e ligada de novo entretanto.

MODOS DE DISPARO

DISPARADOR AUTOMÁTICO

O disparador automático permite realizar imagens com um atraso pré-selecionado. Nesses casos, recomenda-se que a câmara seja montada sobre um tripé.

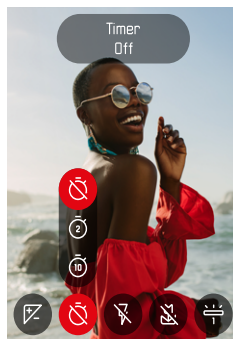

- ▶ No menu de ícones, selecionar **disparador automático**
- ▶ Selecionar **Disparador automático 2 s/Disparador automático 10 s**
- ▶ Acionar
 - O ecrã fará uma contagem decrescente do tempo restante até ao disparo. Na parte da frente da câmara, o LED do disparador automático intermitente indica o fim do tempo de espera.
 - Enquanto o avanço do tempo de espera do disparador automático está a funcionar, a captação pode ser cancelada a qualquer momento, tocando levemente no botão **BACK**, a definição respetiva é mantida.

FOTOGRAFIA COM FLASH



FOTOGRAFAR SEM FLASH (SUPRESSÃO DE FLASH)

Quando a utilização da luz de flash é proibida ou supérflua, o flash pode ser suprimido.

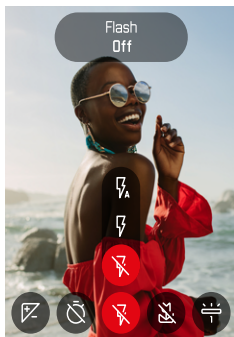

- ▶ No menu de ícones, seleccionar **Flash**
- ▶ Seleccionar **Desligar**

Para terminar a supressão de flash

- ▶ No menu de ícones, seleccionar **Flash**
- ▶ Seleccionar **Auto** ou **Ligar**

Nota

- Nós recomendamos a utilização de um tripé, quando está escuro.



IMPRIMIR

A Leica Sofort 2 permite imprimir as imagens mais bonitas como fotografia instantânea.

- ▶ Pressionar o botão **PLAY**
- ▶ Selecionar a imagem desejada com o cursor seletor
- ▶ Tensionar a alavanca de impressão

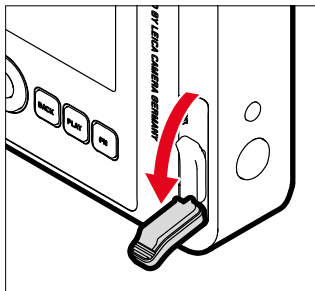

- ▶ Aguardar, enquanto a fotografia instantânea é emitida
- ▶ Quando a fotografia instantânea está emitida (a câmera já não faz nenhum ruído), pegar numa ponta da fotografia instantânea e puxar para fora
- ▶ Aguardar, enquanto a fotografia instantânea é revelada
 - O tempo de revelação é aprox. 90 segundos, dependendo da temperatura ambiente.

Em cada captação, o contador de imagens conta a partir de "10" de forma decrescente, quando chega a "0" o filme está gasto. Quando no contador de imagens é visualizado "0", a cassete de filme tem de ser substituída (ver p.26).

Nota

- Certifique-se de que os seus dedos ou a correia de transporte não tapam o flash, o sensor de flash, o sensor de exposição, a objetiva ou a Ranhura de saída do filme.

MODO DE IMPRESSÃO

Para a emissão de uma imagem, estão à disposição 2 perfis de cor diferentes. Uma variante intensa, bem como uma natural. Consoante a situação de captação, pode assim ser selecionada a reprodução da cor das cópias.

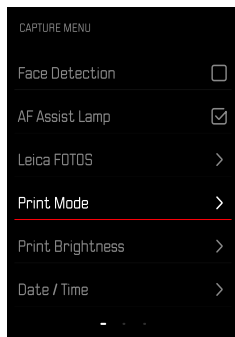

- ▶ No menu de captação, seleccionar **Impressão**
- ▶ Seleccionar a definição desejada (**Natural** / **Intenso**)

BRILHO DE IMPRESSÃO

Para poder corrigir parcialmente o brilho das cópias, estão à disposição 3 níveis de brilho das imagens.

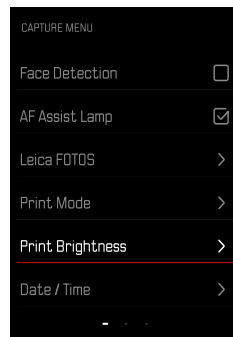

- ▶ No menu de captação, seleccionar **Brilho de impressão**
- ▶ Seleccionar o nível de brilho desejado (**Normal (x1)** / **Claro (x1,5)** / **Muito claro (x2)**)





MODO DE REPRODUÇÃO

Existem duas funções de reprodução independentes:

- visualização breve diretamente após a captação
- modo de reprodução normal para visualização e gestão ilimitada de imagens armazenadas

Notas

- As imagens não são automaticamente rodadas no modo de reprodução para utilizar sempre toda a área do ecrã para exibição.
- Os ficheiros, que não foram captados com esta câmara, não podem ser reproduzidos eventualmente com a mesma.
- Em alguns casos, a imagem do ecrã não possui a qualidade habitual ou o ecrã pode permanecer preto e exibir apenas o nome do ficheiro.
- Pode passar do modo de reprodução para o modo de disparo em qualquer altura, tocando no botão de disparo.

ELEMENTOS DE OPERAÇÃO NO MODO DE REPRODUÇÃO

ELEMENTOS DE OPERAÇÃO NA CÂMERA

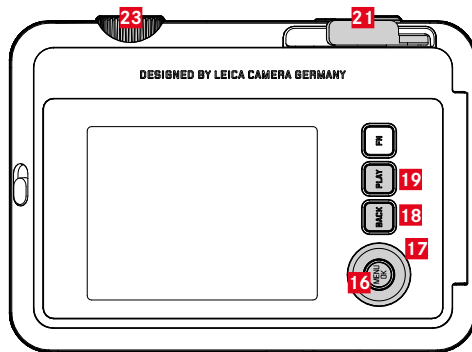

16 Cursor seletor

17 Botão MENU/OK

18 Botão BACK

19 Botão PLAY

21 Alavanca de impressão

23 Roda de ajuste "Efeito de filme"

ACESSO DIRETO NO MODO DE REPRODUÇÃO

Os botões de função também podem ser ocupados individualmente no modo de reprodução.

Na configuração de fábrica, os botões de função estão ocupados com as seguintes funções:

Botão	Função
Roda de ajuste "Efeito de filme"	Ampliação
Botão MENU/DK	Apagar
Botão BACK	Mudar perfis de informação

As descrições nos pontos seguintes são baseadas na configuração de fábrica.

Nota

- A função atribuída é independente da visualização atual, assim também pode ser chamada p. ex. diretamente a vista geral de apagamento na visualização de ecrã inteiro.

INICIAR/TERMINAR O MODO DE REPRODUÇÃO



► Pressionar o botão **PLAY**

- O ecrã exibe a imagem mais recentemente captada.
- Se não houver um ficheiro de imagem no cartão de memória inserido, a mensagem **Não existe imagem válida para visualização** aparece.
- Dependendo da visualização atual, o botão **PLAY** tem diferentes funções:

Situação inicial	Depois de pressionar o botão PLAY
Reprodução em ecrã inteiro de uma imagem	Modo de disparo
Reprodução de uma secção ampliada/de várias imagens mais pequenas	Reprodução da imagem em ecrã total

SELECIONAR/PERCORRER IMAGENS

As imagens estão dispostas numa fila horizontal imaginária. A ordenação é realizada estritamente de forma cronológica. Se uma extremidade da série de imagens for alcançada ao percorrer, a exibição salta para a outra extremidade. Desta forma, todas as imagens podem ser alcançadas em ambas as direções.

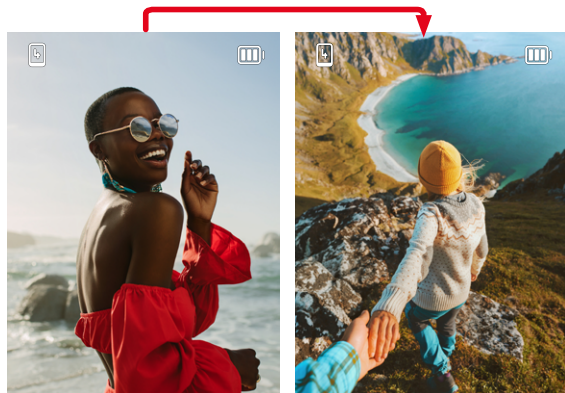

- ▶ Pressionar o cursor seletor para cima/baixo

VISUALIZAR INFORMAÇÃO EM MODO DE REPRODUÇÃO

Para uma visualização sem perturbações, as imagens são exibidas na configuração de fábrica sem as informações.

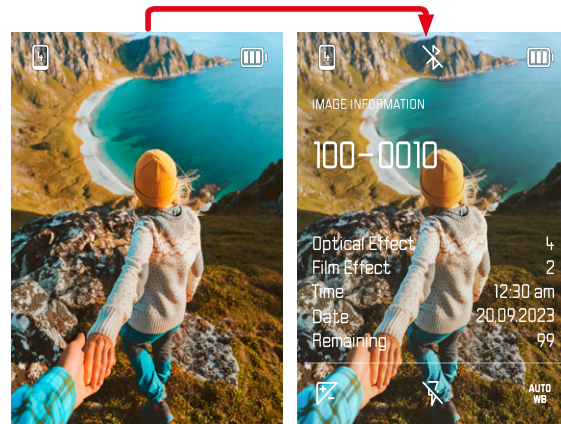

- ▶ Pressionar o botão **BACK**
 - As informações aparecem.

AMPLIAÇÃO DO RECORTE

Para uma avaliação mais precisa, uma secção livremente selecionada de uma imagem pode ser ampliada. A ampliação é realizada com a roda de ajuste do "Efeito de filme" em oito níveis.



- ▶ Pressionando o cursor seletor, é possível deslocar aleatoriamente a posição da secção na imagem ampliada

Nota

- Poderá não ser possível ampliar as imagens realizadas com outros tipos de câmeras.

EXIBIR VÁRIAS IMAGENS EM SIMULTÂNEO

Para uma melhor visão geral ou para poder encontrar mais facilmente a imagem desejada, é possível exibir várias imagens em escala reduzida ao mesmo tempo numa visualização geral. Estão disponíveis visualizações gerais com 4 e 9 imagens.

APRESENTAÇÃO GERAL

- ▶ Rodar a roda de ajuste "Efeito de filme" para a esquerda
 - 4 imagens são exibidas simultaneamente. Ao voltar a rodar, é possível observar 9 imagens ao mesmo tempo.

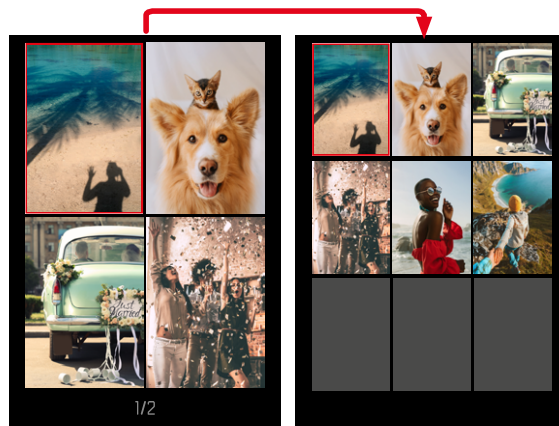

A imagem atualmente selecionada é marcada pela moldura vermelha e pode ser selecionada para visualização.

Para navegar entre as imagens

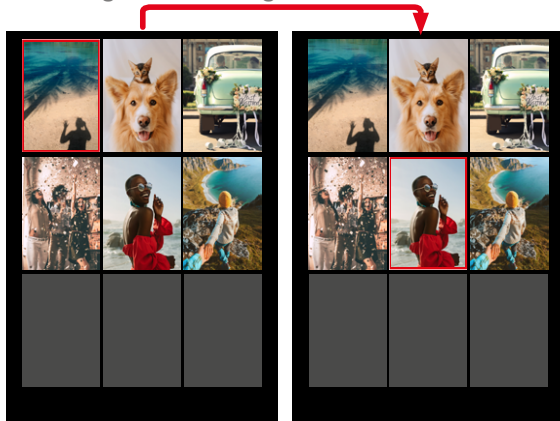

▶ Pressionar o cursor seletor na direção desejada

Para exibir a imagem no tamanho normal

▶ Pressionar o botão **BACK**

ou

▶ Pressionar o botão **PLAY**

APAGAR IMAGENS

Há várias maneiras de apagar imagens:

- apagar imagens individuais
- apagar todas as imagens

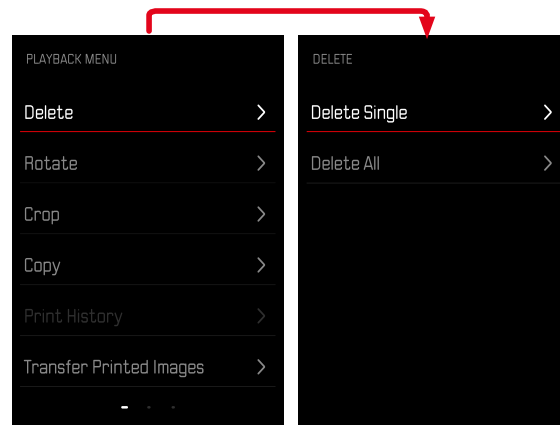

Importante

- Depois de apagadas, as imagens não podem ser recuperadas.

APAGAR IMAGENS INDIVIDUAIS

- ▶ Pressionar o botão **PLAY**
- ▶ Pressionar o botão **MENU/OK**
- ▶ Pressionar o cursor seletor à direita
- ▶ Selecionar **Apagar individualmente**
- ▶ Pressionar o cursor seletor à direita
 - O ecrã de apagamento aparece.

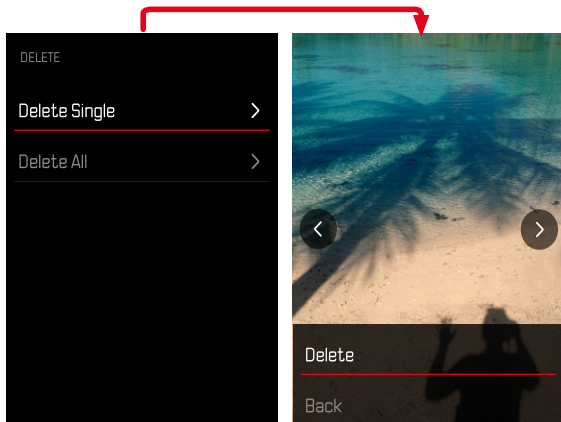

- ▶ Selecionar **Apagar**

Para confirmar o processo de apagamento

- ▶ Pressionar o botão **MENU/OK**
 - A imagem é apagada sem qualquer outra consulta.
 - A seguir aparece a próxima imagem. Se não houver outra imagem armazenada no cartão, a mensagem **Não existe imagem válida para visualização**, aparece.

Para cancelar o apagamento e voltar ao modo de reprodução normal

- ▶ Selecionar **Voltar**



APAGAR TODAS AS IMAGENS

- ▶ Pressionar o botão **PLAY**
- ▶ Pressionar o botão **MENU/DK**
- ▶ Selecionar no menu de reprodução **Apagar todos**
 - A consulta **Pretende realmente apagar todos os ficheiros?** aparece.

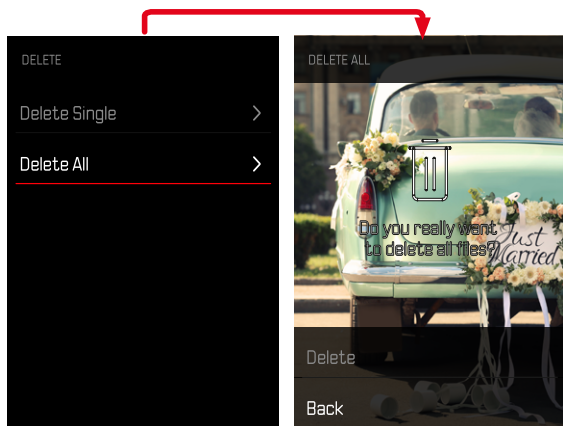

- ▶ Selecionar **Apagar**
 - As imagens são apagadas sem qualquer outra consulta.

Nota

- Após o apagamento bem sucedido, aparece a seguinte mensagem **Não existe imagem válida para visualização**. Se a operação de apagamento não foi bem-sucedida, a imagem original é novamente exibida. Ao apagar várias ou todas as imagens, pode aparecer temporariamente um ecrã de informação devido ao tempo necessário para processar os dados.

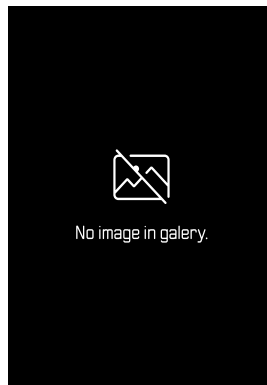

RODAR CAPTAÇÃO

- ▶ Pressionar o botão **PLAY**
- ▶ Pressionar o botão **MENU/OK**
- ▶ Selecionar no menu de reprodução **Rodar**
- ▶ Selecionar **Rodar esta imagem** ou **Selecionar outra imagem**

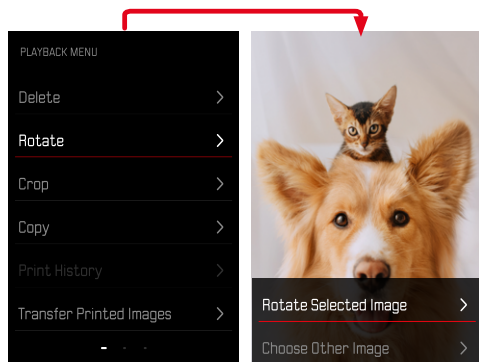

- ▶ Selecionar **Rodar**
- ▶ Pressionar o cursor seletor na direção desejada

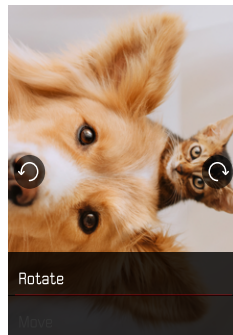



DESLOCAR SECÇÃO DE IMAGEM

- ▶ Pressionar o botão **PLAY**
- ▶ Pressionar o botão **MENU/OK**
- ▶ Selecionar no menu de reprodução **Rodar**
- ▶ Selecionar **Rodar esta imagem** ou **Selecionar outra imagem**

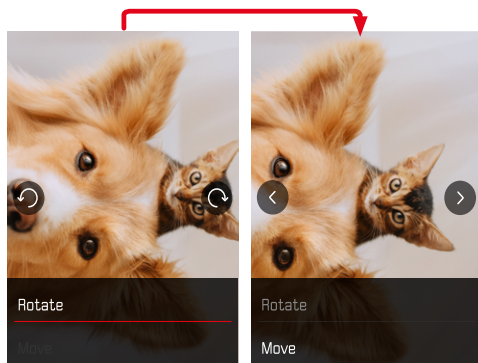

- ▶ Selecionar **Deslocar**
- ▶ Pressionar o cursor seletor na direção desejada

Para abandonar o menu de reprodução

- ▶ Pressionar o botão **BACK** ou botão **PLAY**

RECORTAR SECÇÃO DE IMAGEM

- ▶ Pressionar o botão **PLAY**
- ▶ Pressionar o botão **MENU/OK**
- ▶ Selecionar no menu de reprodução **Recortar**
- ▶ Selecionar **Rodar esta imagem** ou **Selecionar outra imagem**

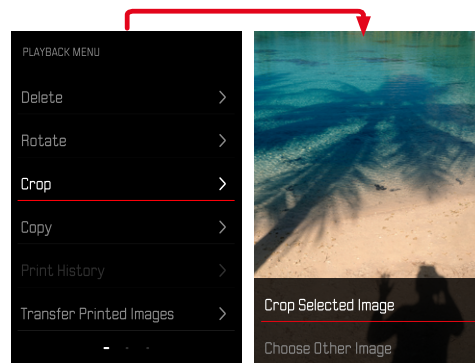

Para ampliar a secção

- ▶ Rodar a roda de ajuste "Efeito de filme" para a esquerda

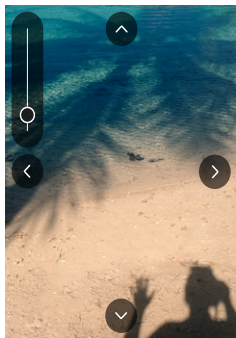

Para deslocar a secção

- ▶ Pressionar o cursor seletor na direção desejada

Para armazenar a secção desejada

- ▶ Pressionar o botão **MENU/OK**

COPIAR IMAGENS

- ▶ Pressionar o botão **PLAY**
- ▶ Pressionar o botão **MENU/OK**
- ▶ Selecionar no menu de reprodução **Copiar**
- ▶ Selecionar o ponto de menu desejado

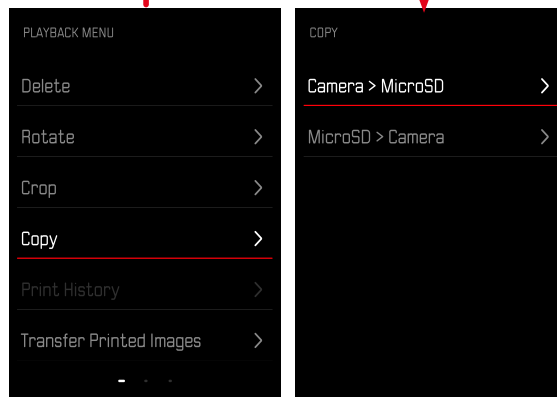

- ▶ Selecionar **Copiar individualmente** ou **Copiar todos**
- ▶ Selecionar **Copiar**



APAGAR IMAGENS IMPRESSAS

- ▶ Pressionar o botão **PLAY**
- ▶ Pressionar o botão **MENU/OK**
- ▶ Selecionar no menu de reprodução **Imagens impressas**
- ▶ Selecionar **Apagar**

Para selecionar a imagem

- ▶ Pressionar cursor seletor à esquerda ou direita

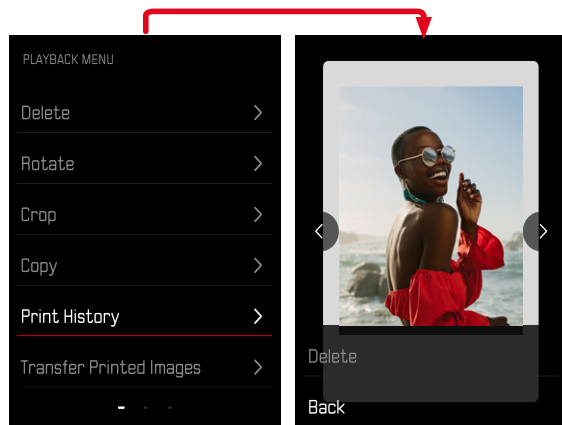

Para cancelar o apagamento e voltar ao modo de reprodução normal

- ▶ Selecionar **Voltar**
- ou
- ▶ Pressionar o botão **PLAY**

TRANSFERIR IMAGENS IMPRESSAS

As imagens já imprimidas podem ser transferidas para o seu dispositivo móvel através da Leica FOTOS. Para tal, a app "Leica FOTOS" deve primeiro ser instalada no dispositivo móvel. Sobre este assunto, consultar o capítulo Leica FOTOS.

- ▶ Pressionar o botão **PLAY**
- ▶ Pressionar o botão **MENU/OK**
- ▶ Selecionar no menu de reprodução **Transferir impressas**
 - Aparece uma visão geral das imagens impressas.

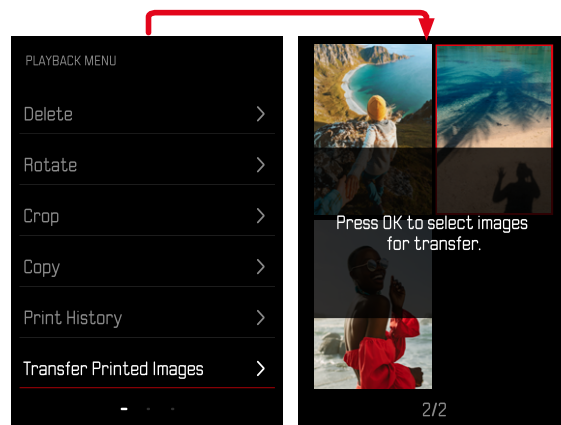

Para selecionar a imagem

- ▶ Pressionar o botão **MENU/OK**

Para selecionar mais imagens

- ▶ Pressionar o cursor seletor na direção desejada

Para iniciar a transferência

- ▶ Pressionar o botão **FN**
 - Aparece uma mensagem correspondente

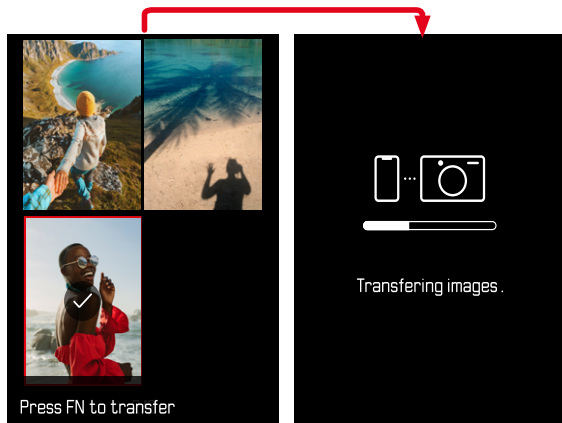



OUTRAS FUNÇÕES

As definições descritas neste capítulo aplicam-se tanto ao modo de fotografia como de vídeo de igual forma. Elas estão disponíveis, por isso, tanto no Menu de fotografia como no Menu de vídeo (consultar o capítulo "Operação da câmera" no ponto "Controlo do menu"). Se for realizada uma definição num dos dois modos de operação, ela também se aplica ao outro modo de operação.

REPOR A CÂMERA NA CONFIGURAÇÃO DE FÁBRICA

Com esta função, todas as definições individuais do menu realizadas podem ser repostas para a respetiva configuração de fábrica de uma só vez. Ao mesmo tempo é possível excluir da reposição os perfis de utilizador, as definições Wi-Fi e Bluetooth, bem como a numeração das imagens, independentemente umas das outras.

- ▶ No menu de captação, seleccionar **Repor**
 - A consulta **Pretende repor as definições básicas?** aparece.
- ▶ Confirmar a restauração das definições básicas (**Confirmar**)/recusar (**Voltar**)
 - Se seleccionar **Voltar**, a reposição será cancelada e o visor retornará ao menu de captação.
- ▶ Desligar e voltar a ligar a câmera

ATUALIZAÇÕES DE FIRMWARE

A Leica está constantemente a trabalhar no desenvolvimento e otimização da sua câmara. Uma vez que muitas das funções da câmara são comandadas exclusivamente pelo software, as melhorias e os alargamentos da gama de funções podem ser instalados na sua câmara numa data posterior. Para este fim, a Leica oferece atualizações de firmware em intervalos irregulares, que estão disponíveis para download na nossa homepage.

Depois de ter registado a sua câmara, a Leica informá-lo-á sobre todas as novas atualizações. Os utilizadores da Leica FOTOS também são informados automaticamente sobre as atualizações de firmware para as suas câmeras Leica.

A instalação de atualizações de firmware pode ser realizada através de dois caminhos diferentes.

- Confortavelmente através da app Leica FOTOS (ver p. 72)
- Diretamente através do menu da câmara

Para determinar que versão de firmware está instalada

- ▶ No menu de captação, selecionar **Atualização de firmware**
 - A versão de firmware atual é visualizada no submenu.

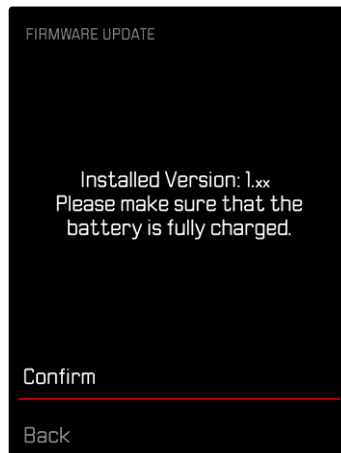

Mais informações sobre o registo, atualizações de firmware ou os seus downloads para a sua câmara, bem como quaisquer alterações e complementos às explicações deste manual de instruções, podem ser encontrados na "Área do Cliente" em:

<https://club.leica-camera.com>



REALIZAR ATUALIZAÇÕES DE FIRMWARE

A interrupção de uma atualização de firmware em curso pode provocar danos graves e irreparáveis no seu equipamento! Por esta razão, durante a atualização do firmware deve respeitar sobretudo as seguintes indicações:

- Não desligar a câmera!
- Não remover o cartão de memória!
- Não remover a bateria!

Nota

- Se a bateria não estiver suficientemente carregada, aparecerá uma mensagem de aviso. Neste caso, carregue primeiro a bateria e repita o procedimento acima descrito.

PREPARAÇÕES

- ▶ Carregar completamente a bateria e colocá-la na câmera
- ▶ Remover do cartão de memória todos os ficheiros de firmware eventualmente existentes
 - Recomenda-se que todas as imagens do cartão de memória sejam armazenadas para posteriormente serem formatadas na câmera.
(Atenção: perda de dados! Ao formatar o cartão de memória todos os dados no cartão são perdidos.)
- ▶ Descarregar o firmware mais recente
- ▶ Guardar no cartão de memória
 - O ficheiro de firmware tem de ser armazenado no nível mais superior do cartão de memória (não numa subpasta).
- ▶ Colocar o cartão de memória na câmera
- ▶ Ligar a câmera



ATUALIZAR O FIRMWARE DA CÂMERA

- ▶ Realizar as preparações
- ▶ No menu de captura, selecionar **Atualização de firmware**
- ▶ Selecionar **Confirmar**
 - Aparece uma consulta com informações sobre a atualização.
 - A atualização começa automaticamente.
 - O LED de estado pisca durante o processo.
 - Após a conclusão com êxito, aparece uma mensagem correspondente com uma solicitação de reinício.
- ▶ Desligar e voltar a ligar a câmera

Notas

- Após o reinício, a data e hora, bem como o idioma devem ser novamente definidos. As consultas correspondentes aparecem.
- Quando a atualização é instalada através de Leica FOTOS, estas definições são assumidas automaticamente.



LEICA FOTOS

A câmara pode ser controlada à distância com um smartphone/tablet. Para tal, a app "Leica FOTOS" deve primeiro ser instalada no dispositivo móvel. Além disso a Leica FOTOS disponibiliza uma série de outras funções úteis:

- Transferência de ficheiros
- Mostrar atualizações de firmware
- Disparador automático com tempo de espera seleccionável por controlo remoto, p. ex. fotografias de grupo

Uma lista das funções disponíveis, bem como as instruções de utilização podem ser encontradas em Leica FOTOS. Por favor, leia ainda os avisos legais da página 6.

- ▶ Digitalizar o seguinte código QR com o dispositivo móvel



ou

- ▶ Instalar a aplicação da Apple App Store™/Google Play Store™

LIGAÇÃO

CONETAR PELA PRIMEIRA VEZ COM O DISPOSITIVO MÓVEL

Na primeira ligação com um dispositivo móvel, deve ser feito um emparelhamento entre a câmara e o dispositivo móvel.

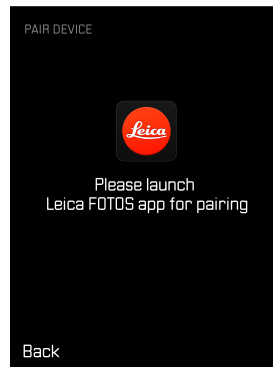
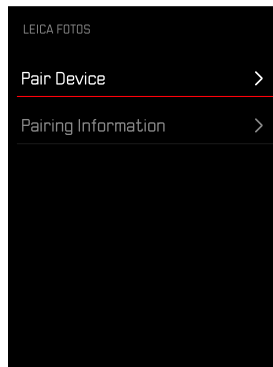



NA CÂMERA

- ▶ No menu de captação, selecionar **Leica FOTOS**
- ▶ Selecionar **Adicionar dispositivo**
- ▶ Esperar até aparecer o código QR no ecrã

NO DISPOSITIVO MÓVEL

- ▶ Iniciar Leica FOTOS
- ▶ Selecionar "Adicionar câmera"
- ▶ Selecionar o modelo de câmera
- ▶ Selecionar "Digitalizar código QR"
- ▶ Digitalizar código QR
 - A ligação será estabelecida. Isto pode demorar algum tempo.
 - Após uma ligação com sucesso, o LED de estado acende por pouco tempo e a câmera indica uma mensagem correspondente.

Notas

- O processo de emparelhamento pode demorar alguns minutos.
- O emparelhamento só precisa de ser realizado uma vez para cada dispositivo móvel. A câmera é adicionada à lista de dispositivos conhecidos.

SALTAR EMPARELHAMENTO PELA PRIMEIRA VEZ

- ▶ Pressionar o botão **BACK**

LIGAR A DISPOSITIVOS CONHECIDOS

ATRAVÉS DE BLUETOOTH

NA CÂMERA

- ▶ No menu de captação, selecionar **Leica FOTOS**
- ▶ Selecionar **Adicionar dispositivo**
 - A câmera liga-se automaticamente ao dispositivo móvel.

NO DISPOSITIVO MÓVEL

- ▶ Iniciar Leica FOTOS
- ▶ Selecionar o modelo de câmera
- ▶ Confirmar consulta
 - A câmera liga-se automaticamente ao dispositivo móvel.



REALIZAR ATUALIZAÇÕES DE FIRMWARE

A interrupção de uma atualização de firmware em curso pode provocar danos graves e irreparáveis no seu equipamento!

Por esta razão, durante a atualização do firmware deve respeitar sobretudo as seguintes indicações:

- Não desligar a câmera!
- Não remover o cartão de memória!
- Não remover a bateria!
- Não remover a objetiva!

A Leica FOTOS informa-o, se existirem atualizações de firmware para a sua câmera Leica.

- ▶ Seguir as instruções na app Leica FOTOS

Notas

- Se a bateria não estiver suficientemente carregada, aparecerá uma mensagem de aviso. Neste caso, carregue primeiro a bateria e repita o procedimento acima descrito.
- Em alternativa, as atualizações de firmware também podem ser instaladas através do menu da câmera (ver p. 69).



CUIDADOS/ARMAZENAMENTO

Se não utilizar a câmera durante muito tempo, recomenda-se o seguinte:

- Desligar a câmera
- Retirar o cartão de memória
- Retirar a bateria (após aprox. 2 meses a hora e data introduzidas serão perdidas)

CORPO DA CÂMERA

- Mantenha o seu equipamento cuidadosamente limpo, pois qualquer sujeidade representa também um local de reprodução de microrganismos.
- Limpar a câmera apenas com um pano macio e seco. A sujeidade difícil deve primeiro ser humedecida com um detergente fortemente diluído e depois limpa com um pano seco.
- Se a câmera for salpicada com água salgada, humedeça primeiro um pano macio com água da torneira, torça-o bem, e depois limpe a câmera com ele. Em seguida, limpe bem com um pano seco.
- Para remover manchas e impressões digitais, limpe a câmera com um pano limpo e sem pelos. A sujeidade mais grosseira em cantos de difícil acesso do corpo da câmera pode ser removida com um pincel pequeno. Não se deve tocar de forma alguma nas lamelas de fecho.
- Guardar a câmera de preferência num recipiente fechado e acolchoado de modo que esta não seja sujeita a abrasão e fique protegida do pó.
- Guardar a câmera num local seco, bem ventilado e protegido de altas temperaturas e humidade. Se a câmera for utilizada num ambiente húmido, é essencial que esteja livre de toda a humidade antes de ser guardada.

- Para evitar infestação por fungos, não deve guardar a câmera num saco de couro durante longos períodos de tempo.
- As bolsas fotográficas, que se tenham molhado durante a utilização, devem ser esvaziadas para evitar danos no seu equipamento por humidade e quaisquer resíduos de agentes de curtimento de couro que possam ser libertados.
- Todos os rolamentos movidos mecanicamente e superfícies deslizantes da sua câmera são lubrificadas. Se a câmera não for utilizada durante um longo período de tempo, deve ser acionada várias vezes a cada três meses, aproximadamente, para evitar que os pontos de lubrificação se tornem resinosos. Recomenda-se também o ajuste e a utilização repetida de todos os outros elementos de operação.
- Quando usado em climas tropicais quentes e húmidos, o equipamento da câmera deve ser exposto ao sol e ao ar tanto quanto possível para a proteção contra infestação por fungos. O armazenamento em recipientes ou sacos bem fechados só é recomendado se também for utilizado um agente de secagem como p. ex. o gel de sílica.

OBJETIVA

- Nas lentes exteriores da objetiva, a remoção do pó com uma escova de pelo macia é normalmente suficiente. No entanto, se estiverem mais sujas, podem ser cuidadosamente limpas com um pano limpo, macio e seguramente isento de corpos estranhos, em movimentos circulares do interior para o exterior. São recomendados panos de microfibra para este fim, que estão disponíveis em lojas especializadas em fotografia e ótica e são guardados num recipiente protetor. Podem ser lavados a temperaturas até 40 °C, mas não usar amaciador de tecidos nem engomá-los. Panos de limpeza de vidros impregnados com subs-

tâncias químicas não devem ser utilizados, uma vez que podem danificar as lentes das objetivas.

- Proteção ideal da objetiva frontal em condições desfavoráveis de captação (p. ex. areia, salpicos de água salgada) é conseguida com filtros UVA incolores. Contudo, deve ter-se em conta que eles podem causar reflexos indesejados, como qualquer filtro, em certas situações de contraluz e grandes contrastes.
- A tampa da objetiva também protege a objetiva contra impressões digitais acidentais e chuva.
- Todos os rolamentos movidos mecanicamente e as superfícies deslizantes das suas objetivas são lubrificadas. Quando a objetiva não é utilizada durante muito tempo, o anel de focagem e o anel de abertura devem ser deslocados de tempos a tempos para evitar que os pontos de lubrificação se tornem resinosos.

ECRÃ

- Caso se tenha formado humidade de condensação em cima da câmara ou na câmara, deve desligá-la e deixá-la à temperatura ambiente durante cerca de 1 hora. Assim que a temperatura ambiente e a temperatura da câmara se tiverem aproximado, a humidade de condensação desaparece por si.

BATERIA

- As baterias de iões de lítio só devem ser guardadas num estado de carga parcial, ou seja, nem totalmente descarregadas nem carregadas. O nível de carga é exibido na visualização correspondente no ecrã. Se a bateria for guardada durante muito tempo, deverá carregá-la durante aprox. 15 minutos cerca de duas vezes por ano para evitar uma descarga profunda.

CARTÕES DE MEMÓRIA

- Por razões de segurança, os cartões de memória só devem ser guardados no recipiente antiestático correspondente.
- Não guarde cartões de memória num local, onde estejam expostos a altas temperaturas, luz solar direta, campos magnéticos ou descarga estática. Retire sempre o cartão de memória quando não utilizar a câmara durante um período de tempo prolongado.
- Recomenda-se que o cartão de memória seja formatado ocasionalmente, uma vez que a fragmentação que ocorre durante o apagamento pode bloquear alguma da capacidade de memória.

Problema	Causa possível/a ser verificada	Sugestões de resolução
Problemas com a bateria		
A bateria esvazia-se muito rapidamente	Bateria demasiado fria	Aqueça a bateria (por exemplo, no bolso das calças) e introduza-a apenas diretamente antes da captação
	Bateria demasiado quente	Deixar arrefecer a bateria
	Brilho do ecrã ou EVF com definição muito alta	Reduzir brilho
	Conexão WLAN permanente	Desativar a WLAN quando não está a ser utilizada
	A bateria foi carregada muitas vezes	A bateria atingiu o fim do seu tempo de funcionamento Substituir a bateria
Problemas com a câmara		
A câmara desliga-se subitamente	Bateria descarregada	Carregar a bateria
A câmara não pode ser ligada	Bateria descarregada	Carregar a bateria
	Bateria demasiado fria	Aquecer a bateria
A câmara desliga-se imediatamente após ser ligada	Bateria descarregada	Carregar a bateria
A câmara não reconhece o cartão de memória	O cartão de memória não é compatível ou está defeituoso	Retirar o cartão de memória
	O cartão de memória está formatado incorretamente	Formatar o cartão de memória na câmara (Atenção: perda de dados!)
Menus e visualizações		
Visualização não está em português	-	No menu Language , selecionar a opção Português
	Ângulo de visão demasiado pequeno	Dentro do possível, olhe para o ecrã verticalmente
Depois de uma imagem ser capturada, o número de imagens restantes não é reduzido	A imagem ocupa pouco espaço de armazenamento	Sem avarias, o número de imagens restantes é aproximadamente determinado
Imagem		
O ruído aparece no ecrã/visor quando o botão de disparo é pressionado ao primeiro ponto de pressão	O reforço é aumentado para ajudar a composição da imagem quando o motivo é pouco iluminado e a abertura do diafragma é reduzida	Nenhuma avaria, as imagens não são afetadas
Ecrã/visor desliga-se após um tempo muito curto	Definições de poupança de energia ativas	Alterar definições, se necessário
O visor desliga-se após a captação/o ecrã escurece após a captação	Carregamento do flash após captação realizada, enquanto isso o ecrã desliga-se	Espere até que o flash esteja carregado

O flash não dispara	Flash não pode ser utilizado com as definições atuais	Ver a lista de definições compatíveis com o modo flash
	Bateria descarregada	Carregar ou substituir a bateria
	Pressionar o botão de disparo enquanto o flash está a carregar	Espere até que o flash esteja completamente carregado
	Efeito de imagem ativo	Ajustar a definição
Flash não ilumina totalmente o motivo	Motivo para além do alcance do flash	Trazer o motivo para dentro do alcance do flash
	Flash é ocultado	Certificar-se de que o flash não está coberto por dedos ou objetos
A câmara não pode ser acionada/botão de disparo desativado/não é possível fazer captação	O cartão de memória está cheio	Substituir o cartão de memória
	O cartão de memória não está formatado	Reformatar o cartão de memória (atenção: perda de dados!)
	O cartão de memória está protegido contra a escrita	Desligue a proteção de escrita no cartão de memória (alavanca pequena na lateral do cartão de memória)
	Sujidade nos contactos do cartão de memória	Limpar os contactos com um pano macio de algodão ou linho
	Cartão de memória danificado	Substituir o cartão de memória
	A câmara desligou-se automaticamente (Desligamento autom.)	Ligar novamente a câmara desativar o desligamento automático, se necessário
	Os dados de imagem são transferidos para o cartão de memória e a memória intermédia está cheia	Aguardar
	Bateria descarregada	Carregar ou substituir a bateria
Nenhum reconhecimento facial/face não é reconhecida	A câmara processa uma imagem	Aguardar
	Face coberta (óculos de sol, chapéu, cabelo comprido, etc.)	Remover objetos perturbadores
	A face ocupa muito pouco espaço na imagem	Mudar a composição da imagem
	Face inclinada ou horizontal	Manter a face direita
	A câmara é mantida num ângulo	Segurar a câmara a direito
	A face está mal-iluminada	Usar flash, melhorar a iluminação
A imagem no ecrã parece ruidosa	O objeto selecionado erroneamente é uma face	Desligar o reconhecimento facial
	Função de amplificação da luz do ecrã em ambiente escuro	Nenhuma avaria, as imagens não são afetadas
O armazenamento das imagens demora muito tempo	Redução do ruído ativada para exposição prolongada	Desativar função
	Cartão de memória lento inserido	Utilizar um cartão de memória adequado

Reprodução e gestão das imagens		
As definições da data e da hora estão incorretas ou em falta	A câmera não é utilizada há muito tempo (especialmente com a bateria removida)	Insira uma bateria carregada e faça novas definições
Os carimbos de hora e data nas fotografias não estão corretos	Hora ajustada incorretamente	Definir corretamente a hora Atenção: as definições da hora são perdidas se a bateria não for utilizada durante um período longo de tempo ou for armazenada com a bateria vazia
Os carimbos de hora e data nas fotografias não estão corretos	Definição não observada	Não pode ser apagado posteriormente Desativar a função, se necessário
As imagens estão danificadas ou faltam	O cartão de memória foi removido enquanto a lâmpada indicadora estava a piscar	Não retire o cartão enquanto a lâmpada indicadora estiver a piscar. Carregue a bateria.
	Formatar o cartão incorretamente ou danificado	Reformatar o cartão de memória (Atenção: perda de dados!)
Qualidade da imagem		
Imagem demasiado brilhante	Sensor de luz escondido durante a captação	Certifique-se de que o sensor de luz está livre quando realizar uma captação
Cores artificiais	O balanço de branco não está definido/está definido incorretamente	Adaptar o balanço de branco à fonte de luz ou realizar manualmente
Manchas brancas redondas, semelhantes a bolhas de sabão	Fotografia com flash em ambientes muito escuros: reflexos de partículas de pó	Desligar o flash
As imagens estão desfocadas	A objetiva está suja	Limpar a objetiva
	A objetiva está bloqueada	Manter os objetos afastados da objetiva
	A câmera foi movida durante a captação	Utilizar o flash Montagem da câmera sobre um tripé
As imagens estão desfocadas	Flash ativo mesmo em ambientes brilhantes	Alterar modo flash
	Forte fonte de luz na imagem	Evitar fontes de luz fortes na imagem
	(Metade) da luz traseira cai dentro da objetiva (também de fontes de luz fora da área da captação)	Usar o para-sol ou mudar o motivo
Desfocado/estabilizador de imagem não funciona	Captação em local escuro sem flash	Utilizar tripé
Faixas horizontais	Captação com obturador eletrónico sob fontes de luz tais como lâmpada fluorescente ou lâmpada LED	Tente velocidades de obturador mais rápidas
Cores e brilho distorcidas	Captação com fontes de iluminação artificiais ou brilho extremo	Realizar balanço de branco ou selecionar predefinições de iluminação

Não são exibidas imagens	Falta cartão de memória	Colocar cartão de memória
	As imagens foram realizadas com outra câmara	Transferência de imagens para outro dispositivo para exibição
As imagens não podem ser exibidas	O nome do ficheiro da imagem foi alterado com um computador	Utilizar software apropriado para transferência de imagens do computador para a câmara
Smartphones/WLAN		
A ligação WLAN é interrompida	A câmara desliga-se quando sobreaquece (função de proteção)	Deixar arrefecer a câmara
Emparelhamento com um dispositivo móvel não é possível	Para o dispositivo móvel, já foi feito um emparelhamento com a câmara	No dispositivo móvel, apagar o registo da câmara armazenado nas definições Bluetooth e repetir o emparelhamento
A ligação com dispositivo móvel/transferência de imagens não funciona	Dispositivo móvel demasiado distante	Reduzir a distância
	Interferência de outros dispositivos próximos, por exemplo, telemóveis ou fornos micro-ondas	Aumentar a distância a fontes de interferência
	Interferência de múltiplos dispositivos móveis nas proximidades	Realizar a ligação de novo/remover outros dispositivos móveis
	O dispositivo móvel já está ligado a outro dispositivo	Verificar conexões
A câmara não é exibida no ecrã de configuração WLAN do dispositivo móvel	O dispositivo móvel não reconhece a câmara	Desligar e voltar a ligar a função WLAN no dispositivo móvel
Impressão		
Não é impressa nenhuma imagem	Não está selecionada nenhuma captação	Selecionar a imagem para impressão
	Não está inserida nenhuma cassete de filme	Inserir nova cassete de filme
	Cassete de filme gasta	
As cores da impressão são demasiado fracas	O modo de impressão Natural está selecionado	Selecionar modo de impressão Intenso
Mensagem de erro durante o processo de impressão	A película de proteção da cassete de filme não foi emitida corretamente	Remover cassete de filme e corrigir a aba da película de proteção. Não puxar para fora!



DADOS TÉCNICOS

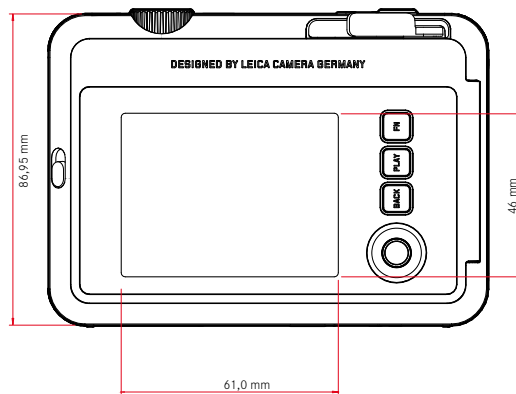
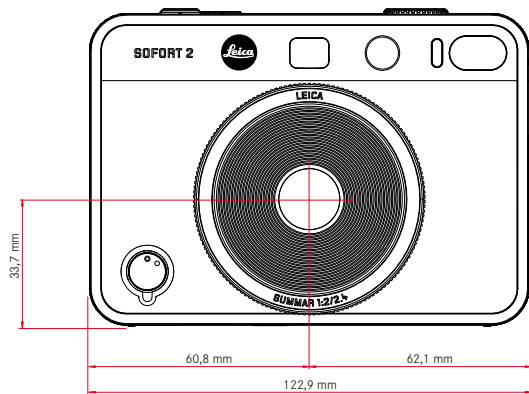
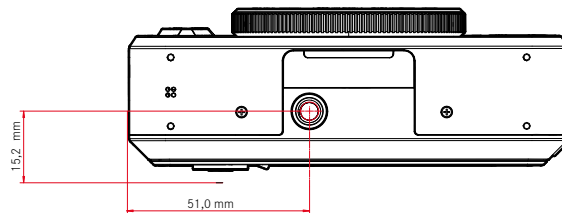
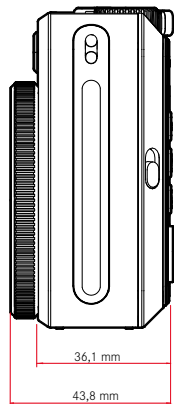

CÂMERA

Designação

Leica Sofort 2

Tipo de câmera

Câmera instantânea híbrida com função de impressão

N.º de tipo

8262

N.º de encomenda

Branco: 19188, Vermelho: 19189, Preto: 19190

Dispositivo de armazenamento

Memória interna (aprox. 45 imagens) , cartão microSD/microSDHC (aprox. 850 imagens com cartão microSD de 1 GB)

Material

Corpo plástico: suporte de policarbonato com placa dianteira e traseira de polimetil-metacrilato

Condições de funcionamento

5 °C a +40 °C

Interfaces

USB 3.1 Gen1 tipo C

Encaixe do tripé

A 1/4 DIN 4503 (1/4") no fundo

Peso

Aprox. 320 g (com tampa da objetiva, sem cassete de filme)

SENSOR

Tamanho do sensor

Sensor CMOS, 1/5 polegadas

Filtro

Filme a cores RGB

Formatos do ficheiro

JPG (DCF 2.0, Exif 2.31)

Resolução da fotografia

2560 x 1920 píxeis (4,9 MP)

Tamanho do ficheiro

aprox. 1,2 MB

Espectro de cor

Fotografia: sRGB

OBJETIVA

Designação

Leica Summar 1:2/2.4 (corresponde aprox. a 28 mm em imagens de 35 mm)

Área de abertura

f2 até f16 (comando automático da exposição)

Funções criativas

Normal, Vinheta, Focagem suave, Desfocagem, Olho de peixe, Desvio de cor, Vazamento de luz, Espelho, Exposição dupla, Meia moldura

EMISSÃO DE FOTOGRAFIAS

Variantes de emissão

As imagens da memória interna, bem como do cartão de memória utilizado podem ser impressas. As últimas 50 impressões estão armazenadas e podem ser emitidas repetidamente. Se a app Leica FOTOS estiver ligada, também é possível enviar fotografias à câmera após a impressão bem-sucedida, para a emissão.

Resolução da emissão

1600 x 600 píxeis (800 x 600 píxeis na emissão através da app Leica FOTOS)

Filmes compatíveis

Cartucho de filme instantâneo para a Leica

Sofort color film pack (mini), Warm White: 19677

Sofort color film pack (mini) Neo Gold: 19678

Sofort color film duo pack (mini), Warm White: 19679



Emissão efeitos de filme

Normal, Vivo, Pálido, Tela, Monocromático, Sépia, Amarelo, Vermelho, Azul, Retro

Tempo de emissão da imagem

aprox. 16 segundos

Tempo de revelação

aprox. 90 segundos

Tamanho do filme

86 x 54 mm

Tamanho da imagem

62 x 46 mm

ECRÃ

3" TFT LCD, aprox. 460 000 pontos de imagem (Dots)

OBTURADOR

Velocidades de obturador

1/4 - 1/8000s (comando automático da exposição)

FOCAGEM

Área de trabalho

10 cm até ∞

Modo de focagem

AFs

EXPOSIÇÃO

Medição da exposição

TTL 256 medição split, medição múltipla

Modos de exposição

Programação automática

Compensação da exposição

±2 EV em níveis de 1/3 EV

Gama de sensibilidade ISO

ISO 100 até ISO 1600 (comando automático da exposição)

Balanco de branco

Automático (Auto), predefinições (Luz diurna, Nuvens, Luz artificial, Fluorescente 1, Fluorescente 2, Fluorescente 3)

FLASH

Alcance

Alcance efetivo: aprox. 0,5 m-1,5 m

Comando do flash

Flash automático (Auto)/flash sempre ativado (Ligar)/desativar flash (Desligar)

EQUIPAMENTO

Bluetooth

Bluetooth 4.2 LE: 2402-2480 MHz, potência máxima (e.i.r.p.): 7,79 dBm

Idiomas do menu

Inglês, alemão, francês, italiano, espanhol, português, russo, japonês, chinês simplificado, chinês tradicional, coreano

FUNÇÃO DE ALIMENTAÇÃO

Bateria interna

Bateria de íões de lítio (interna, não removível), fabricada na China; 3,7V, 740mAh, 2,6 W

Aprox. 100 imagens instantâneas (com a bateria carregada)

Tempo de carregamento aprox. 2-3 horas com a câmera desligada: 5V/500mA (2,5W até 5W)

Fonte de alimentação USB

Quando em modo standby ou desligada: função de carregamento USB
Quando ligada: fonte de alimentação USB e carregamento temporário

Conteúdo da embalagem

Cabo USB, correia de transporte, breves instruções, tampa da objetiva



LEICA CUSTOMER CARE

Para a manutenção do seu equipamento Leica, bem como o aconselhamento sobre todos os produtos Leica e a sua encomenda, o Customer Care da Leica Camera AG está à sua disposição. Em caso de reparações ou danos, pode também contactar o Customer Care ou diretamente o serviço de reparação da representação Leica no seu país.

LEICA ALEMANHA

Leica Camera AG

Leica Customer Care
Am Leitz-Park 5
35578 Wetzlar
Alemanha

Telefone: +49 6441 2080-189

Fax: +49 6441 2080-339

E-Mail: customer.care@leica-camera.com

<https://leica-camera.com>

A REPRESENTAÇÃO NO SEU PAÍS

Encontrará o Customer Care competente para a sua área de residência na nossa página de Internet:

<https://leica-camera.com/en-int/contact>

LEICA AKADEMIE

Pode encontrar o nosso programa completo de seminários com muitos workshops interessantes sobre o tema fotografia em:

<https://leica-camera.com/en-int/leica-akademie>

