



**CALONOX 2 SIGHT**  
**CALONOX 2 SIGHT LRF**

Bruksanvisning

## FÖRORD

Bästa kund,

Vi hoppas du får stor glädje av din nya Leica-produkt.

Läs först igenom denna bruksanvisning så att du kan använda produktens prestanda fullt ut.

Använd endast produkten enligt beskrivningen i denna bruksanvisning. Detta är en förutsättning för en säker och enkel användning.

All information kring din produkt hittar du här:

<https://leica-camera.com/calonox>

Vännerna på Leica Camera AG

**Läs igenom kapitlen "Säkerhetsanvisningar" och "Viktig information" innan du använder produkten. Detta är viktigt för att undvika skador på produkten och förebygga personskador och risker.**

## LEVERANSINNEHÅLL

Standardinnehållet\* omfattar följande delar:

- Leica Calonox 2 Sight resp. Leica Calonox 2 Sight LRF
- Cordura-väska
- Laddningskabel
- Bärrem
- Kort bruksanvisning
- Putsduk för linser
- Gummiögonmussla
- Tenebraex Flip Cap
- Testcertifikat

## RESERVDELAR/TILLBEHÖR

Detaljerad information om aktuella reservdelar/tillbehörssortimentet kan du få från Leica Customer Care eller din Leica-återförsäljare:

<https://leica-camera.com/dealer-locator>

\*Det aktuella leveransinnehållet beror på utrustningens utförande.

## JURIDISK INFORMATION

### JURIDISK INFORMATION TILL DENNA BRUKSANVISNING

#### UPPHOVSRÄTT

Med ensamrätt.

Alla texter, bilder och illustrationer omfattas av upphovsrätten och andra lagar som skyddar immateriell egendom. De får inte ändras, återges, kopieras eller användas i kommersiellt syfte.

#### MÄRKEN OCH LOGOTYPER

De märken och logotyper som ingår i dokumentet är skyddade varumärken. Det är inte tillåtet att använda dessa märken eller logotyper utan föregående tillstånd från Leica Camera AG.

#### LICENSRÄTTIGHETER

Leica Camera AG vill erbjuda en innovativ och informativ dokumentation. På grund av den kreativa utformningen vill vi dock be om er förståelse för att Leica Camera AG måste skydda sin immateriella egendom inklusive patent, egna varumärken och upphovsrättigheter. Därför ger denna dokumentation ingen licensrätt till den immateriella egendomen som tillhör Leica Camera AG.

## REGULATORISK INFORMATION

Produktionsdatum för din produkt anges på dekalen på förpackningen. Datumet anges i formatet år/månad/dag.

- ▶ Öppna huvudmenyn genom att trycka på menyknappen.
- ▶ Tryck på knappen med nedåtpil i huvudmenyn för att gå till menypunkten "Settings".
- ▶ Öppna undermenyn "Settings" genom att trycka på menyknappen.
- ▶ Tryck på knappen med nedåtpil i inställningsmenyn för att gå till menypunkten "Info".
- ▶ Öppna Info-sidan genom att trycka på menyknappen.

## TEKNISKA DATA

Efter det här dokumentets slutförande är det möjligt att produkterna eller tjänsterna har ändrats. Vi förbehåller oss rätten till ändringar i konstruktion eller form, avvikelser i färgtonen samt ändringar i leverans- eller serviceinnehåll från tillverkarens sida under leveranstiden, under förutsättning att dessa ändringar eller avvikelser är skäligen för kunden med hänsyn till de intressen som gäller för Leica Camera AG. Vidare förbehåller sig Leica Camera AG rätten att göra ändringar samt reserverar oss för felaktiga uppgifter. Bilderna kan även omfatta tillbehör, specialutrustning eller annat som inte ingår i det standardmässiga leverans- eller serviceinnehållet. Enstaka sidor kan även innehålla typer och tjänster som inte erbjuds i vissa länder.

## TEKNISKA DATA FÖR LASERN

Laserklass	IEC/EN klass 1
Våglängd (nm)	905
Utgångseffekt (mW)	0,832 mW
Stråldivergens (mrad)	8 mrad × 4 mrad

**CLASS 1  
LASER PRODUCT**

Uppfyller kraven i 21 CFR 1040.10 och 1040.11 med undantag för överensstämmelse med IEC 60825-1 Ed. 3, enligt beskrivningen i Laser Notice nr 56 från den 8 maj 2019.

## CE-MÄRKNING

CE-märkningen på våra produkter dokumenterar att grundläggande krav i gällande EU-direktiv uppfylls.

### Svenska

#### Försäkran om överensstämmelse (DoC)

"Leica Camera AG" bekräftar härmed att denna produkt uppfyller grundläggande krav och övriga bestämmelser i direktiv 2014/53/EU.

Kunder kan ladda ner en kopia av originalförsäkran om överensstämmelse för våra radiobaserade produkter från vår DoC-server:

[www.cert.leica-camera.com](http://www.cert.leica-camera.com)

Om du har ytterligare frågor, vänligen kontakta produktsupport hos Leica Camera AG: Am Leitz-Park 5, 35578 Wetzlar, Tyskland

#### Produktberoende (se Tekniska data)

Typ	Frekvensband (mittfrekvens)	Maximal prestanda (dBm E.I.R.P.)
WLAN	2400-2484 MHz	20
Bluetooth® Wireless Technology	2402-2480 MHz	10

## AVFALLSHANTERING AV ELEKTRISK OCH ELEKTRONISK UTRUSTNING



(Gäller för EU samt andra europeiska länder med separata insamlingssystem.)

Denna utrustning innehåller elektriska eller elektroniska komponenter och får därför inte kastas bland de normala hushållsoporna. Dessa komponenter ska därför lämnas in till en återvinningsstation i din kommun.

Denna återvinning är gratis. Om själva utrustningen innehåller batterier (laddbara eller icke-laddbara) som kan bytas ut, måste dessa tas ut och eventuellt avfallshandteras enligt lokala föreskrifter.

Mer information om detta kan du få från din kommun, ditt avfallshandteringsbolag eller butiken där du köpte utrustningen.

**Made in Germany**



## VIKTIG INFORMATION

### ALLMÄN INFORMATION

- Det är inte tillåtet att ta isär, sätta ihop eller försöka reparera Leica Calonox 2. Låt endast behöriga verkstäder utföra reparationer.
- Kyla gör att batteriets prestanda försämras. Vid låga temperaturer ska utrustningen därför om möjligt förvaras nära kroppen och användas med ett nytt batteri.
- Rör inte vid glasytorna med fingrarna. Detta gäller särskilt om de har behandlats med handkräm, insektsskyddsmedel eller liknande. Dessa medel kan innehålla kemikalier som skadar eller förstör beläggningen på glasytorna.

### MÄTVÄRDEN

- Långa avstånd gör att påverkan från samtliga ballistiskt relevanta faktorer ökar påtagligt, vilket kan leda till stora avvikelser.
- Det är ditt ansvar att alltid göra en bedömning av den aktuella jaktsituationen, oavsett om du använder dig av informationen här eller inte!
- Starka elektromagnetiska fält från t.ex. radaranläggningar kan orsaka störningar och/eller felaktiga värden.
- Även det jordmagnetiska fältet kan orsaka avvikande värden.

## VIKTIG INFORMATION FÖR ANVÄNDNING AV VÄRMEKAMEROR

### JURIDISKA ANVÄNDNINGSBEGRENSNINGAR

#### I Tyskland

- Användningen av värmekameror som tillsats- eller tillbehörsutrustning täcks av vapen- och jaktförordningarna samt andra bestämmelser som kan variera beroende på användningsland. Informera dig hos behöriga myndigheter angående aktuella bestämmelser innan du använder produkten.

#### Utanför Tyskland

- I vissa länder eller regioner är användning av termiska utrustningar och tillhörande teknik möjligtvis begränsad. Av denna anledning måste du inför utlandsresor kontakta det aktuella landets ambassad eller höra efter med din researrangör. Lagöverträdelser beivras av behöriga myndigheter i det aktuella landet.

## VIKTIG INFORMATION FÖR ANVÄNDNING AV WLAN/BLUETOOTH®

### (ANSLUTNING TILL APPEN LEICA 2HUNT)

För anslutning till appen Leica 2Hunt, se sid. 32.

- Om sådana utrustningar eller datorsystem används som kräver en tillförlitlig säkerhet som WLAN-utrustningar, måste det garanteras att lämpliga åtgärder för säkerhet och skydd mot störningar i motsvarande system har vidtagits.
- Leica Camera AG tar inget ansvar för skador som kan härledas till att kameran har använts i andra syften än som utrustning i ett trådlöst nätverk.
- Vi utgår ifrån att den trådlösa nätverksfunktionen används i de länder där denna kamera säljs. Det finns risk för att kameran bryter mot bestämmelser för radiobaserad överföringsteknik om

den används i andra länder än där den säljs. Leica Camera AG tar inget ansvar för sådana överträdelser.

- Tänk även på risken att data som sänds och tas emot med radioöverföring kan avlyssnas av tredje part. Vi rekommenderar starkt att krypteringen aktiveras i inställningarna för det lokala nätverkets åtkomstpunkt för att garantera en säker överföring av information.
- Undvik att använda kameran inom områden med magnetfält, statisk elektricitet eller störningar, t.ex. i närheten av mikrovågsugnar. I annat fall finns det risk för att radioöverföringen inte når fram till kameran.
- Om kameran används i närheten av utrustningar, t.ex. mikrovågsugnar eller trådlösa telefoner, som använder 2,4 GHz-radiofrekvensbandet finns det risk för begränsad prestanda vid båda utrustningar.
- Anslut dig inte till trådlösa nätverk som du saknar behörighet för.
- Om den trådlösa nätverksfunktionen är aktiverad kommer tillgängliga nätverk att sökas automatiskt. När detta genomförs kan även sådana nätverk visas som du inte är behörig till (SSID: anger namnet på ett trådlöst nätverk). Försök inte att upprätta en anslutning till ett sådant nätverk eftersom detta kan betraktas som obehörig åtkomst.
- Vi rekommenderar att den trådlösa nätverksfunktionen avaktiveras på flygplan.

## SÄKERHETSANVISNINGAR

### VARNING

**Om följande punkter inte följs finns det risk för svåra personskador eller dödsfall.**

### LASER

- Om användningsinstruktionerna inte följs eller om det görs ändringar på utrustningen finns det risk för exponering för farlig strålning.
- Om du kan se indikeringar i okularet så är produkten aktiv och skickar ut osynlig laserstrålning. Laserfokuseringsoptiken får då inte riktas mot någon.
- Tryck inte på funktionsknappen om du siktar på ett mänskligt öga eller om du tittar in i optiken från objektivsidan.
- Rikta inte lasern mot ett öga.
- Rikta inte lasern mot människor.

### ALLMÄN INFORMATION

- Undvik att titta direkt med utrustningen på mycket varma objekt såsom solen eller öppen eld, eftersom det kan göra att sensorn skadas.

## FÖRSIKTIGHET

**Om följande punkter inte följs finns det risk för personskador eller för att utrustningen skadas.**

### LASER

- Om du inte behöver använda avståndsmätningen för tillfället ska du undvika att trycka på funktionsknappen, eftersom det då sänds ut en laserstråle.
- Det är inte tillåtet att ta isär, sätta ihop eller försöka reparera Leica Calonox 2. Laserstrålningen som sänds ut kan skada hälsan. Tillverkarens garanti gäller inte för utrustning som har tagits isär, satts ihop igen eller reparerats.
- Om höljet på utrustningen har skadats eller om utrustningen avger en ovanlig signal efter att den har fallit ned på marken (eller av någon annan anledning) så får utrustningen inte användas längre!

### ALLMÄN INFORMATION

- Förvara inte utrustningen inom räckhåll för småbarn.
- Titta inte in i okularet medan du går. Det finns risk för att du ramlar.
- Demontera eller ändra inte på utrustningen. Om den interna elektroniken friläggs kan detta leda till skador eller elstöt.

### SENSOR

- Höjdstrålning (t.ex. vid flygresor) kan orsaka pixelfel.

### BATTERI

- Nya batterier måste laddas innan de används första gången för att kunna aktiveras i utrustningen. Vi rekommenderar då att batteriet laddas upp fullständigt, eftersom batterierna endast är delvis laddade vid leverans.
- Utrustning med inbyggda batterier får aldrig slängas i öppen eld eftersom de då kan explodera.
- Om det läcker ut vätska eller luktar bränt från ett batteri ska det genast flyttas bort från värmekällor. Utläckande vätska kan fatta eld!
- Se till att nätuttaget som används alltid är fritt åtkomligt.

### BLUETOOTH®

- Det finns risk för att obehöriga personer kan komma åt data som överförs trådlöst (bilder och videos). Säkerheten för data som överförs via trådlösa nätverk kan inte garanteras.
- Använd inte utrustningen på platser där den kan utsättas för magnetiska fält, statisk elektricitet eller radiostörningar.
- Använd inte sändaren i närheten av mikro vågsugnar eller annan utrustning där det kan uppstå magnetiska fält, statisk elektricitet eller radiostörningar som kan störa mottagningen av radiosignalerna. Ömsesidiga störningar kan uppträda i närheten av annan trådlös utrustning som också är verksam i 2,4 GHz-bandet.
- Bluetooth®-sändaren är verksam i frekvensbandet 2,4 GHz. Standardutseffekten är cirka 4,15 mW.

## LEICA JAKTETIK

### JAKTETIK MED LEICA VÄRMEKAMEROR

- Vi jagar uteslutande vildsvin och rovdjur under nattetid.
- Vi jagar vildsvin företrädesvis på fält, men inte vid daglegor och tillbakadragna platser i skogen.
- Vi använder tekniken inte endast för att spåra upp, utan även för att observera och dokumentera.
- Vi vill jaga bättre genom att vi lokaliserar vilt lättare och bättre så att vi kan undvika felskjutning.
- Vi använder den nya dynamiken i tekniska lösningar för spännande jaktupplevelser, även vid smygjakt, och förhindrar därmed viltskador.

### GARANTIVILLKOR FÖR LEICA CAMERA AG

Bästa Leica-kund,

Vi gratulerar dig till ditt köp av en ny Leica-produkt. Du är nu ägare av en världsberömd kvalitetsprodukt.

Förutom de lagstadgade garantianspråken du har gentemot din återförsäljare får du även garantier från Leica Camera AG ("LEICA") för denna Leica-produkt enligt bestämmelserna nedan ("Leica-garanti"). Leica-garantin begränsar alltså varken dina lagstadgade rättigheter som konsument enligt gällande nationell lagstiftning eller dina rättigheter som konsument gentemot återförsäljaren som härleds från köpekontraktet som slutits mellan er.

#### LEICA-GARANTIN

Du har skaffat en Leica-produkt som har tillverkats enligt särskilda kvalitetsriktlinjer och som har kontrollerats av erfarna specialister vid de separata produktionsstegen. Vi ger följande garanti för denna Leica-produkt (inklusive de tillbehör som medföljer i originalförpackningen) som gäller från och med den 1 april 2023.

Observera att vi inte ger någon garanti vid kommersiell användning av utrustningen.

Vi erbjuder en förlängd garanti för vissa Leica-produkter om du registrerar dig på vårt Leica-konto. Mer information om detta finns på vår webbplats [www.leica-camera.com](http://www.leica-camera.com).

#### OMFATTNING AV LEICA-GARANTIN

Vi åtgärdar fabriktions- och materialfel kostnadsfritt under hela garantitiden. LEICA har då rätt att efter egen bedömning reparera produkten, byta ut defekta delar eller ersätta produkten med en likvärdig felfri Leica-produkt. Utbytta delar eller produkter övergår i LEICAs ägo.

Andra anspråk, oavsett vilken typ eller oavsett rättslig grund i samband med denna Leica-garanti är uteslutna.

#### UNDANTAG FRÅN LEICA-GARANTIN

Slitdelar, t.ex. ögonmusslor, delar av läder, bärremmar, armeringar, batterier samt delar som utsätts för mekanisk påverkan täcks inte av Leica-garantin, såvida det inte gäller fabriktions- eller materialfel. Detta gäller även för ytskador.

#### EJ GODKÄNDA ANSPRÅK PÅ LEICA-GARANTIN

Anspråk på garantin kan inte göras om det aktuella felet kan härledas till felaktig hantering, och inte heller om tillbehör av andra fabrikat har använts eller om Leica-produkten har öppnats eller reparerats på ett icke yrkesmässigt sätt. Anspråk på garantin kan inte heller göras om serienumret inte går att tyda.

#### GÖRA ANSPRÅK PÅ LEICA-GARANTIN

För att du ska kunna göra anspråk på Leica-garantin behöver vi en kopia av kvittot på köpet av din Leica-produkt från en återförsäljare som är auktoriserad av LEICA ("auktoriserad LEICA-återförsäljare"). Kvittot måste innehålla inköpsdatumet, namnet på Leica-produkten med artikelnummer och serienummer samt information om den auktoriserade LEICA-återförsäljaren. Vi förbehåller oss även rätten att be om originalkvittot. Alternativt kan du skicka in en kopia av garantisedeln. Observera att den måste vara fullständig ifyllt och att köpet måste vara gjort hos en auktoriserad LEICA-återförsäljare.



Skicka in din Leica-produkt tillsammans med en kopia på kvittot eller garantise-  
deln samt en beskrivning av reklamationen till:

**Leica Camera AG, Customer Care, Am Leitz-Park 5, 35578 Wetzlar,**

**Tyskland**

**E-post: [customer.care@leica-camera.com](mailto:customer.care@leica-camera.com), telefon: +49 6441 2080-189**

Leica-produkt, sportoptik	Garantitid Optik/mekanik	Garantitid Elektronik
Värmekameror	3 år	3 år

### Leica Calonox 2-modellerna är skyddade mot stänkvatten (IP67).

Utrustningen har testats under kontrollerade laborativillkor och klassificerats under IP67 enligt DIN EN 60529. Obs: Skyddet mot stänkvatten och damm är inte varaktigt och reduceras under tidens lopp. Garantin omfattar inte skador som orsakats av vätska. Om utrustningen öppnas av en icke-auktoriserad återförsäljare eller servicepartner leder detta till att garantin mot stänkvatten och damm upphör att gälla.

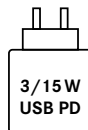

Effekten hos nätadaptern för att ladda batteriet i kameran beror på kamerans driftstatus. Om kameran är avstängd behövs en minimieffekt hos nätadaptern på 3 watt. Om kameran är påslagen behövs en effekt på 15 watt.

USB-PD-kompatibel.

## HÄMTSERVICE FÖR REPARATIONSRETUR

(Gäller endast för EU)

Om du kan konstatera ett fel på utrustningen under garantitiden kan vi vid behov organisera retur till vår Customer Care-avdelning. Kontakta vår serviceavdelning på tel. +49 6441 2080-189 så att vi kan komma överens om ett datum. Vår hämtservice hämtar din Leica-produkt på avtalad tid utan kostnad och ser sedan till att produkten vidarebefordras till Customer Care för inspektion.

Kontakt: <https://leica-camera.com/contact>

# INNEHÅLL

FÖRORD.....	2	FÖRBEREDELSE.....	16
LEVERANSINNEHÅLL.....	2	SÄTTA FAST BÄRREMME.....	16
RESERVDELAR/TILLBEHÖR.....	2	LADDA BATTERIET.....	16
JURIDISK INFORMATION.....	3	MONTERA ÖGONMUSSLAN.....	17
JURIDISK INFORMATION TILL DENNA BRUKSANVISNING.....	3	MONTERA SOM TILLBEHÖRSUTRUSTNING.....	17
REGULATORISK INFORMATION.....	3	MONTERA REDUCERINGSRING.....	18
CE-MÄRKNING.....	4	MONTERA ADAPTERRING.....	18
VIKTIG INFORMATION FÖR ANVÄNDNING AV VÄRMEKAMEROR.....	5	MONTERA FLIP CAP.....	18
VIKTIG INFORMATION FÖR ANVÄNDNING AV WLAN/BLUETOOTH®.....	5	ANVÄNDNING.....	20
SÄKERHETSANVISNINGAR.....	6	SLÅ PÅ/STÄNGA AV UTRUSTNINGEN.....	20
VARNING.....	6	STÄLLA IN SKÄRPAN PÅ MOTIVET (FOKUSERING).....	20
FÖRSIKTIGHET.....	7	ÖPPNA OCH NAVIGERA I MENYN.....	21
SENSOR.....	7	STÄLLA IN LJUSSTYRKA.....	21
BLUETOOTH®.....	7	STÄLLA IN FÄRGLÄGE.....	22
LEICA JAKTETIK.....	8	VÄLJA ANVÄNDNINGSLÄGE.....	23
GARANTIVILLKOR FÖR LEICA CAMERA AG.....	8	STÄLLA IN TILLFÄLLIG FÖRSTORING.....	24
ÖVERSIKT ÖVER UTRUSTNINGEN.....	12	STÄLLA IN INTERFACE SCALING.....	24
INDIKERINGAR.....	14	UTFÖRA AVSTÅNDSMÄTNING.....	24
OBSERVATIONSLÄGE.....	14	TA BILDER OCH FILMA.....	25
MENY.....	14	UTFÖRA KALIBRERING (KORRIGERING AV BRISTANDE ENHETLIGHET).....	26
		KORRIGERA BILDPUNKTSFEL.....	26
		RADERA ALLA BILDER OCH VIDEOS.....	27
		ÅTERSTÄLLA UTRUSTNINGEN TILL FABRIKINSTÄLLNINGEN.....	27
		FUNKTIONSOVERSIKT FÖR KNAPPARNA.....	28

BESKRIVNING AV PROGRAMVARAN .....	29
<b>MENYSTRUKTUR .....</b>	<b>29</b>
<b>BESKRIVNING AV MENYERNA .....</b>	<b>29</b>
<b>SETTINGS .....</b>	<b>29</b>
CUSTOMIZATION .....	29
LANGUAGE .....	29
UNITS (på LRF-modeller) .....	30
FACTORY RESET .....	30
BAD PIXEL .....	30
INFO .....	30
<b>MEDIA .....</b>	<b>30</b>
CONTRAST BOOST .....	30
COLOR MODE .....	30
NUC .....	30
QUICK GUIDE .....	30
<b>MÄTRÅCKVIDD/-NOGGRANNHET .....</b>	<b>31</b>
<b>FJÄRRKONTROLL CALONOX 2 GO .....</b>	<b>31</b>
<b>PAIRING .....</b>	<b>31</b>
<b>VÄLJA FUNKTIONSLÄGE .....</b>	<b>31</b>
<b>APPEN LEICA 2HUNT .....</b>	<b>32</b>
<b>SKÖTSEL/RENGÖRING .....</b>	<b>33</b>
<b>TEKNISKA DATA .....</b>	<b>34</b>
<b>LEICA CUSTOMER CARE .....</b>	<b>36</b>

Förklaring av olika kategorier av information i denna bruksanvisning

#### **Varning**

- Om anvisningarna inte följs finns det risk för dödsfall eller svåra personskador.

#### **Försiktighet**

- Om anvisningarna inte följs finns det risk för måttliga personskador.

#### **Anmärkning**

- Om anvisningarna inte följs finns det risk för skador på utrustning och tillbehör.

#### **Information**

- Extra information

## ÖVERSIKT ÖVER UTRUSTNINGEN

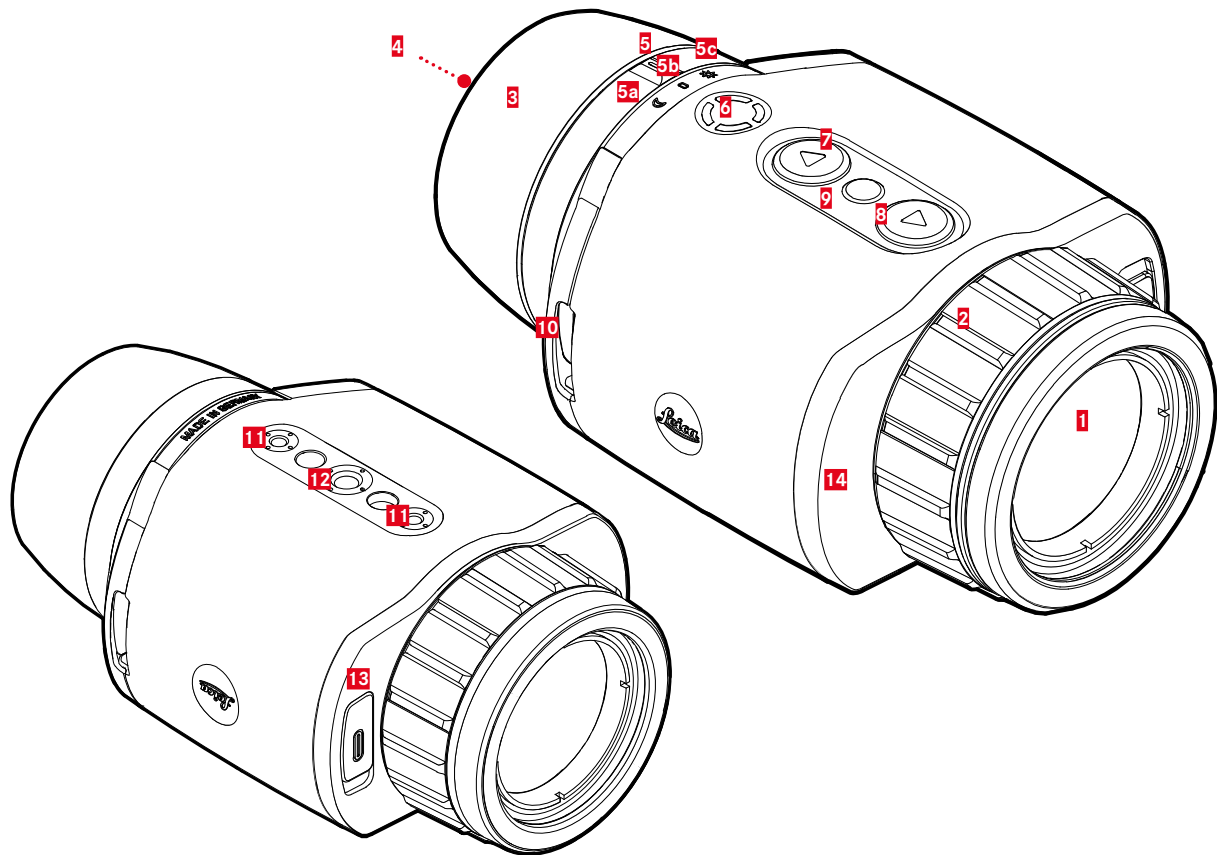

**1 Frontlins****2 Avstånds-inställningsring**

Ställa in skärpan för aktuellt avstånd

**3 Ögonmussla**

Mot ljusinfall från sidan

**4 Okular****5 Omkopplare för driftslag**

**a** Indexpunkt

**b** Driftslag

**b** Slå på och ifrån

**6 Funktionsknapp**

 Aktivera avståndsmätningen (endast LRF-modell)

 Zoom

**7 [◀]-knapp**

– Navigera i menyerna

– **Brightness**

**8 [▶]-knapp**

 **Photo**

 **Video**

**9 Menyknapp**

– Öppna menyerna

– Spara inställningar

**10 Bäröglor****11 Stativgänga**

M4-standardgänga

**12 Stativgänga**

A 1/4 DIN 4503 (1/4")

**13 USB-C-anslutning**

– Dataöverföring

– Ladda batteriet

**14 Laserlins****Information**

- Utrustningen är inte fabriksinställd för automatisk avstängning.

\* För en detaljerad översikt över knapparnas funktioner, se sid. 28.

## INDIKERINGAR

### OBSERVATIONSLÄGE



- 1** Batterikapacitet
- 2** Förstoring
- 3** Menyområde
- 4** Aktiv menypunkt

### MENY

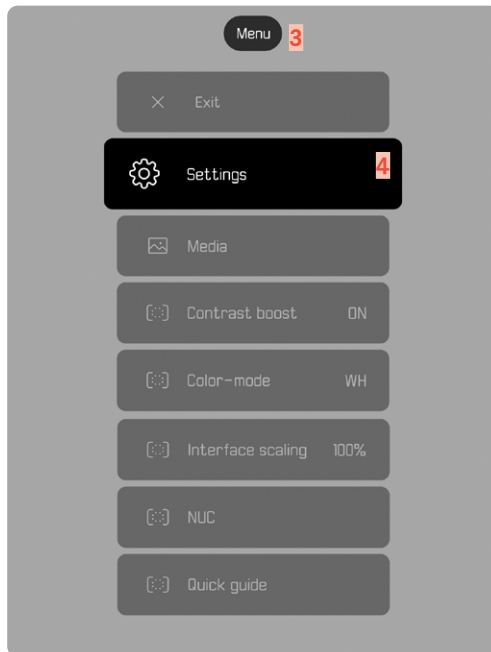

## VISNING AV LADDNINGSNIVÅ PÅ SKÄRMEN

Batteriets laddningsnivå visas längst upp på statusskärmen.

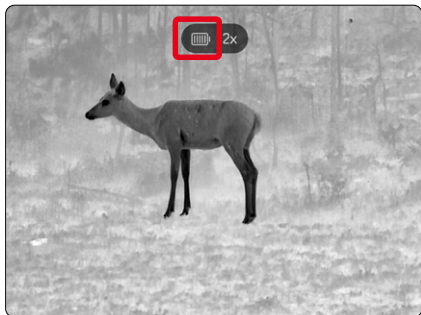

Indikering	Laddningsnivå
	Ca 80-100 %
	Ca 60-79 %
	Ca 40-59 %
	Ca 20-39 %
	Ca 0-19 % Batteriet behöver bytas ut eller laddas
	Batteriet laddas.

## FÖRBEREDELSE

### SÄTTA FAST BÄRREMMEN

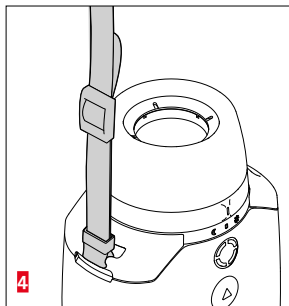
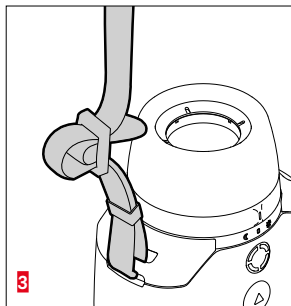
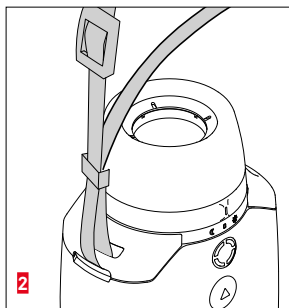
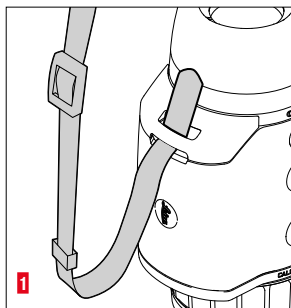

#### Anmärkning

- Efter att bärremmen har satts fast ska du kontrollera att alla spännen har monterats rätt för att undvika att utrustningen faller ned.

## LADDA BATTERIET

Utrustningen försörjs med nödvändig energi från ett litiumjon-batteri. Batteriets laddningsnivå visas på ovanraden.

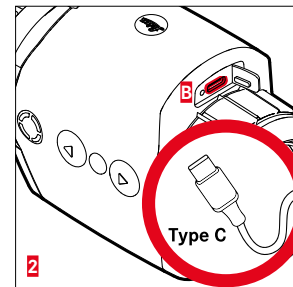
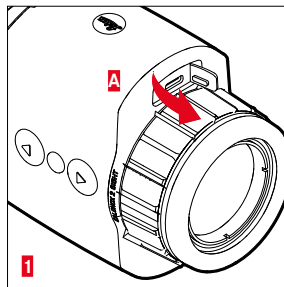

- Fatta tag i locket vid den övre änden och dra sedan uppåt (A).
- Anslut USB-kabeln (USB-C) (B).
- Anslut den andra änden av USB-kabeln till en lämplig nätadapter (min. 1,5 A/5 V input för optimal laddningstid).
  - En blinkande statuslysdiod indikerar att batteriet laddas upp. Från ca 90 % laddningsnivå lyser dioden permanent.
  - Under laddningen visas symbolen ⚡ bredvid batterisymbolen på översta raden när utrustningen är påslagen.

#### Anmärkning:

- Använd endast den medföljande kabeln för att ladda utrustningen.



## MONTERA ÖGONMUSSLAN (ANVÄNDNING SOM HANDUTRUSTNING)

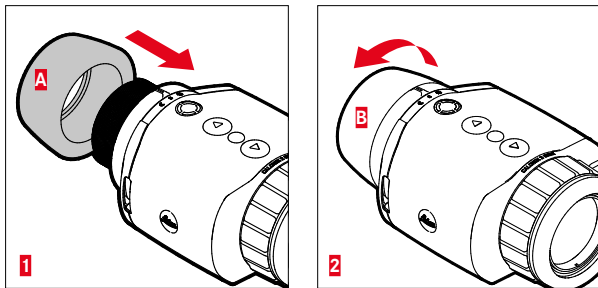

Om utrustningen ska användas som handutrustning/monokular (utan kikarsikte) måste den medföljande ögonmusslan monteras.

- ▶ Skruva på ögonmusslan (A) och dra åt den handfast (B).
  - Tillämpa inte för mycket kraft!

## MONTERA SOM TILLBEHÖRSUTRUSTNING

### Varning

- Utrustningen får inte monteras upp och ned. Rikta utrustningen rakt.
- Kontrollera inför varje montering/demontering att vapnet har laddats ur och säkrats.

Om utrustningen ska monteras med ett kikarsikte på vapnet krävs en passande adapter. Generellt rekommenderar Leica att adapterar från följande leverantörer används:

- Recknagel
- Rusan
- Präzise Jagen

Följande beskrivning kan avvika beroende på tillverkare och modell. Läs bruksanvisningen för din adapter.

### Information

- Gången på Calonox 2 Sight har storleken M43x0,75. Om du redan har en adapter med storleken M52x0,75 som ska användas så krävs reduceringsringen 590-82. Den kan köpas som tillbehör.

## MONTERA REDUCERINGSRING

För att kunna använda en befintlig installation av Calonox 1 måste du först skruva på den reduceringsring som finns att köpa som tillbehör.

- ▶ Skruva fast reduceringsringen på Calonox tills det tar emot.

## MONTERA ADAPTERRING

Gör så här för att koppla ihop reduceringsringen med en adapter:

- ▶ Skruva fast adaptern på Calonox tills det tar emot.
- ▶ Vrid tillbaka adaptern tills låsmekanismen befinner sig i avsedd position.
- ▶ Vrid låsringen handfast mot adaptern.
- ▶ Skjut adaptern med fastskruvad Calonox på kikarsiktets objektividel tills det tar emot.
  - Se till att adaptern inte sitter snett. Den måste ligga emot likformigt överallt.
- ▶ Använd spännsaken på adaptern för att klämma fast den vid kikarsiktet (följ tillverkarens anvisningar).

Vid behov måste adaptern och Calonox justeras in så att displayen och hårkorset inte står i vinkel mot varandra.

## MONTERA FLIP CAP

Calonox 2 levereras med ett passande objektivlock. Vi rekommenderar att du använder objektivlocket för att undvika skador på frontlinsen.

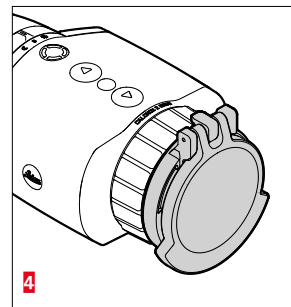
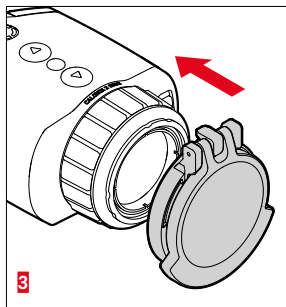
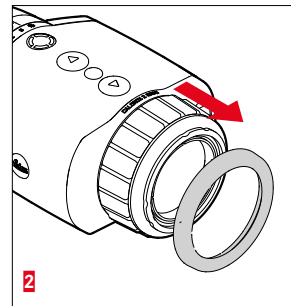
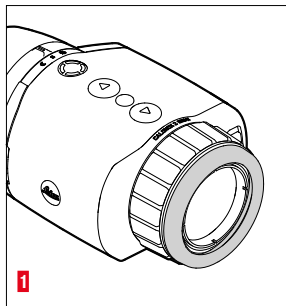

- ▶ Ta bort objektivringsen **1**.
- ▶ Sätt fast objektivlocket på rätt position och lås det med ett lätt tryck.

**Information**

- Objektivlocket kan monteras i olika riktningar.
- För att mätresultatet på LRF-modellen inte ska påverkas måste du säkerställa att laser-sändoptiken **14** inte täcks i öppet läge.

## ANVÄNDNING

### SLÅ PÅ/STÄNGA AV UTRUSTNINGEN

#### Gör så här för att slå på utrustningen

- ▶ Dagläge: Vrid omkopplaren för driftläge **5** åt vänster och ställ den på solsymbolen.
  - Utrustningen slås på.
- ▶ Nattläge: Vrid omkopplaren för driftläge **5** åt höger och ställ den på månsymbolen.
  - Utrustningen slås på.

#### Information

- Dag- och nattläge skiljer sig åt när det gäller skärmens ljusstyrka vid start och ev. i färgläge. Du kan ändra de här inställningarna i Leica 2Hunt-appen.

#### Gör så här för att stänga av utrustningen

- ▶ Flytta omkopplaren för driftläge **5** från det aktuella läget till "0". Skärmen stängs av efter 3 sekunder.

#### Information

- Utrustningen fortsätter vara påslagen i ca 60 sekunder när läget "AV" har valts, och du kan då aktivera den på nytt omgående genom att trycka på omkopplaren för driftläge **5** igen. Det innebär att om du råkar välja fel läge av misstag så stängs inte utrustningen av på en gång.

### STÄLLA IN SKÄRPAN PÅ MOTIVET (FOKUSERING)

Du ställer in skärpan på motivet med avståndsställningsringen.

#### Gör så här för att ställa in skärpan på motivet

- ▶ Bestäm bildavsnittet.
- ▶ Vrid avståndsställningsringen så att de avsedda motivsegmenten visas skarpt.

## ÖPPNA OCH NAVIGERA I MENYN

Gör så här för att öppna meny

- ▶ Håll menyknappen nedtryckt länge eller välj menypunkten **Exit**.
  - Meny visas.

Gör så här för att lämna meny

- ▶ Håll menyknappen nedtryckt länge.
  - Utrustningen går tillbaka till observationsläge.



Gör så här för att välja en meny punkt

- ▶ Använd **[▲]**-knappen och **[▼]**-knappen för att navigera till avsedd meny punkt.
- ▶ Tryck kort på menyknappen.

Gör så här för att aktivera/inaktivera ett tillval

- ▶ Använd **[▲]**-knappen och **[▼]**-knappen för att navigera till avsett tillval.
- ▶ Tryck kort på menyknappen.

## STÄLLA IN LJUSSTYRKA

Ljusstyrkan kan ställas in på nio nivåer direkt med hjälp av **[▲]**-knappen och **[▼]**-knappen.

- ▶ Tryck kort på **[▼]**-knappen.
  - Den nedrullningsbara meny öppnas.
- ▶ Använd **[▲]**-knappen och **[▼]**-knappen för att navigera till avsedd ljusstyrka.
  - Förändringen syns direkt.
- ▶ Tryck kort på menyknappen för att bekräfta ljusstyrkan och lämna meny för ljusstyrka.
  - Utrustningen går tillbaka till observationsläge.



## STÄLLA IN FÄRGLÄGE

Välj bland sex olika färglägen.

Gör så här för att ställa in färgläge

- ▶ Håll menyknappen nedtryckt länge.
- ▶ Använd [▼]-knappen för att navigera till menypunkten `Color mode`.
- ▶ Tryck på menyknappen.
  - Menyn `Color mode` öppnas.
- ▶ Använd [▲]-knappen och [▼]-knappen för att välja avsett färgläge.
  - Förändringen syns direkt.
- ▶ Tryck kort på menyknappen för att bekräfta det avsedda färgläget.
  - Utrustningen går tillbaka till huvudmenyn.



## VÄLJA ANVÄNDNINGSLÄGE

Det finns tre förinställda användningslägen (Use Cases) på utrustningen för typiska scenarier (individuella lägen finns via uppdateringar av appen).

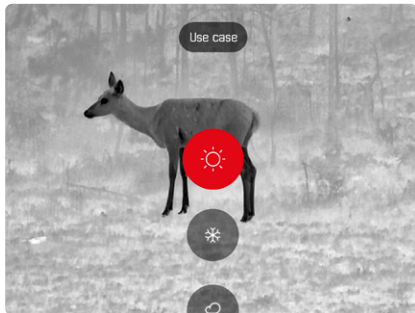

Sommarscenario: Ett läge för allmänt höga temperaturer och höga kontraster. Bildens skärpa ställs inte in i lika hög grad och bilden ska se så naturlig ut som möjligt.

- Vinterscenario: Ett läge för låga omgivningstemperaturer men där vissa platser har en hög temperatur, t.ex. stenar som har värmts upp av solen. Bilden ska vara så balanserad som möjligt och inte överstyra vid hotspots.
- Regnscenari: Ett läge för allmänt låga temperaturkontraster. Värdet ställs in på maximal kontrastvisning för att så mycket bildinformation som möjligt ska samlas in.

Gör så här för att välja ett scenario

- ▶ Tryck kort på menyknappen.
  - Den nedrullningsbara menyn öppnas.
- ▶ Använd [▲]-knappen och [▼]-knappen för att navigera till avsedd meny punkt och bekräfta med menyknappen.
  - Det valda läget visas i statusindikeringen och utrustningen går tillbaka till observationsläget.

## STÄLLA IN TILLFÄLLIG FÖRSTORING

Den tillfälliga förstoringen underlättar observationer vid handhållen användning av en Calonox 2 Sight.

Det går då att använda en 2x-digitalzoom i 30 s. Efter denna tid återgår utrustningen automatiskt till 1x-förstoring.

På så sätt undviks att siktlinjen visas på vapnet vid oavsiktlig aktivering.

Gör så här för att aktivera den tillfälliga förstoringen

- ▶ Håll [▼]-knappen nedtryckt länge.
  - Utrustningen övergår till 2x-digitalförstoring.
- ▶ Håll [▼]-knappen nedtryckt länge på nytt.
  - Utrustningen övergår till 1x-förstoring (eller automatiskt efter 30 s)

## STÄLLA IN INTERFACE SCALING

Med den här inställningen ändrar du visningsstorleken på menyn till 50 %, 75 % eller 100 %, beroende på vilket kikarsikte som används. Fabriksinställningen är 100 %.

Gör så här för att ställa in Interface Scaling

- ▶ Tryck kort på funktionsknappen.
  - Den nedrullningsbara menyn öppnas.
- ▶ Välj menypunkten **UI-Scaling** och tryck på menyknappen för att bekräfta.
  - Undermenyn med värdena visas.
- ▶ Använd [▲]-knappen och [▼]-knappen för att navigera till avsett värde och bekräfta med menyknappen.

## UTFÖRA AVSTÅNDSMÄTNING

Gör så här för att utföra en avståndsmätning

- ▶ Håll funktionsknappen nedtryckt länge.
  - Målmarkeringen visas.
- ▶ Fokusera på objektet.
- ▶ Tryck kort på funktionsknappen.
  - Mätvärdet visas.
  - Så länge målmarkeringen fortfarande lyser kan du när som helst utföra en ny mätning genom att trycka på funktionsknappen igen.



”-” visas i följande fall:

- Objektet är mindre än 10 meter bort.
- Räckvidden för avståndsmätningen har överskridits.
- Objektet är inte tillräckligt reflekterat.

Mer information om mätreckvidd finns på sidan 31.



## TA BILDER OCH FILMA

Det finns ett internt minne på utrustningen. Det gör att det går att spara både bilder och videos.

### Gör så här för att ta bilder

- ▶ Tryck kort på [▲]-knappen.
  - En ”bild i bild” av den tagna vyn visas.



### Gör så här för att filma

- ▶ Håll [▲]-knappen nedtryckt länge.
  - Det visas en kameranymbol i den övre inforaden samt en tidsangivelse för inspelningen.

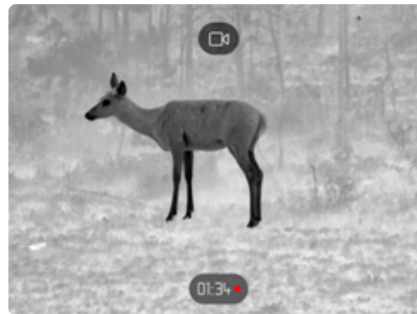

- ▶ Tryck på [▲]-knappen igen för att avsluta inspelningen.

### Information

Det går även att ta bilder/filma via en separat menypunkt.

### Gör så här för att ta en bild/filma via meny

- ▶ Håll menyknappen nedtryckt länge.
- ▶ Använd [▼]-knappen för att navigera till menypunkten Media.
- ▶ Använd [▲]-knappen och [▼]-knappen för att välja Take a snapshot eller Start video recording.
- ▶ Bekräfta valet med menyknappen.
  - Fotot tas eller videon börjar spelas in.

## UTFÖRA KALIBRERING (KORRIGERING AV BRISTANDE ENHETLIGHET)

Korrigerig av bristande enhetlighet (Non Uniformity Correction, NUC) är en metod som används för att förbättra bildkvaliteten.

Utan NUC skulle bildkvaliteten försämrans i takt med drifttiden för värmekameran på grund av sensoregenbruset.

Det finns en automatisk NUC-funktion på utrustningen.

Om du ändå upplever att bildkvaliteten försämrans kan du utföra en NUC manuellt.

### Gör så här för att utföra en manuell kalibrering

- ▶ Håll menyknappen nedtryckt **länge**.
  - Den nedrullningsbara menyn visas.
- ▶ Använd **[▼]**-knappen för att navigera till menypunkten **NUC**.
- ▶ Tryck på menyknappen.
  - Menyn **NUC** visas.
- ▶ Tryck på menyknappen.
- ▶ Stäng objektivlocket eller ställ utrustningen med objektivet på en jämn yta med så liten temperaturskillnad som möjligt (t.ex. en bordsskiva).
- ▶ Tryck på menyknappen.
  - Utrustningen kalibreras.
  - På Calonox 2 används ingen mekanisk slutare för NUC. Processen sker ljudlöst och bilden fryses inte.

## KORRIGERA BILDPOINTSFELE

Ibland kan bildpunktsfel uppstå i skärmbilden. Det går att korrigera dem.

### Gör så här för att korrigera bildpunktsfel

- ▶ Håll menyknappen nedtryckt **länge**.
- ▶ Använd **[▼]**-knappen för att navigera till menypunkten **Settings**.
- ▶ Tryck på menyknappen.
  - Menyn **Settings** öppnas.
- ▶ Använd **[▼]**-knappen för att navigera till menypunkten **Bad Pixel**.
- ▶ Tryck på menyknappen.
  - Menyn **Bad Pixel** öppnas.
  - Menypunkten **Initiate Bad pixel override** är vald på skärmbilden.
- ▶ Tryck på menyknappen.
  - Frågan "Are you sure you want to initiate bad pixel override?" visas.
- ▶ Använd **[▲]**-knappen för att navigera till menypunkten **Yes**.
- ▶ Tryck på menyknappen.
  - Anvisningen "Point the device toward a flat area and press a middle button" visas.
- ▶ Sätt fast Flip Cap-locket på objektivet eller ställ utrustningen med objektivet på en jämn yta med så liten temperaturskillnad som möjligt (t.ex. en bordsskiva).
- ▶ Tryck på menyknappen.
  - Utrustningen korrigerar bildpunktsfel automatiskt.
  - När korrigeringen är slutförd visas meddelandet "Bad pixel override successfully completed".
- ▶ Tryck på menyknappen.
  - Du lämnar då menyn.

## RADERA ALLA BILDER OCH VIDEOS

Det går att radera alla bilder och videos från det interna minnet.

- ▶ Håll menyknappen nedtryckt **länge**.
- ▶ Använd **[▼]**-knappen för att navigera till menypunkten **Settings**.
- ▶ Tryck på menyknappen.
  - Menyn **Settings** öppnas.
- ▶ Använd **[▼]**-knappen för att navigera till menypunkten **Factory reset**.
- ▶ Tryck på menyknappen.
  - Menyn **Factory reset** öppnas.
- ▶ Använd **[▼]**-knappen för att navigera till menypunkten **Delete all media**.
- ▶ Tryck på menyknappen.
  - Frågan "Are you sure you want to delete all media?" visas.
- ▶ Använd **[▲]**-knappen för att navigera till menypunkten **Yes**.
- ▶ Tryck på menyknappen.

## ÅTERSTÄLLA UTRUSTNINGEN TILL FABRIKSIN-STÄLLNINGEN

Alla inställningar som har gjorts kan raderas och återställas till de förinställda fabriksinställningarna. Samtliga sparade användarprofiler kommer då att raderas.

Om du har bytt Calonox 2 Go-fjärrkontroll kan du använda den för att radera den gamla fjärrkontrollen.

- ▶ Håll menyknappen nedtryckt **länge**.
- ▶ Använd **[▼]**-knappen för att navigera till menypunkten **Settings**.
- ▶ Tryck på menyknappen.
  - Menyn **Settings** öppnas.
- ▶ Använd **[▼]**-knappen för att navigera till menypunkten **Factory reset**.
- ▶ Tryck på menyknappen.
  - Menyn **Factory reset** öppnas.
  - Menypunkten **Reset to factory settings** är vald.
- ▶ Tryck på menyknappen.
  - Frågan "Are you sure you want to reset?" visas.
- ▶ Använd **[▲]**-knappen för att navigera till menypunkten **Yes**.
- ▶ Tryck på menyknappen.
  - Utrustningen återställs.

### Försiktighet

- Du måste kontrollera inställningarna efter att du har utfört **Factory reset**.

## FUNKTIONSOVERSIKT FÖR KNAPPARNA

		I observationsläge	I meny
[▲]-knappen	Tryck <u>kort</u>	Ta en bild	Uppåt
	Tryck <u>länge</u>	Börja / Utgång filma	–
Menyknapp	Tryck <u>kort</u>	Öppna menyn för användningsläge	Välja/spara resp. bekräfta inställning i undermenyn
	Tryck <u>länge</u>	Öppna huvudmenyn	Återgå till observationsläget
[▼]-knappen	Tryck <u>kort</u>	Ändra skärmens ljusstyrka	Nedåt
	Tryck <u>länge</u>	Starta och avsluta tillfällig 2x-förstoring	–
Funktionsknapp	Tryck <u>kort</u>	Ställa in Interface Scaling	–
	Tryck <u>länge</u>	Aktivering av mätfunktionen (på LRF)	–

### MENYSTRUKTUR

Det finns tre nivåer i menyn. Funktionen hos den första menypunkten på varje nivå är att gå en nivå uppåt resp. att stänga huvudmenyn.

Huvudmeny	Undermeny 1	Undermeny 2
Settings	Customization	Auto-display off
		Auto-power off
		Remote control function
	Language	
	Units	
	Factory reset	
	Bad pixel	
	Information	
Media		
Contrast boost		
Color mode		
Interface scaling		
NUC		
Quick Guide		

### SETTINGS

#### CUSTOMIZATION

##### Auto-display off

Lutningsberoende avstängning av skärmen (energiparläge) kan slås på resp. stängas av. Så fort utrustningen lutar > 70° uppåt eller nedåt inaktiveras skärmen och utrustningen övergår till standby-drift.

Tidslängden till avstängning kan ställas in via appen Leica 2Hunt. Se „LEICA 2HUNT-APP“ auf Seite 32.

##### Auto-power off

Automatisk avstängning av utrustningen kan slås på resp. stängas av. Den motsvarande tidslängden för avstängning kan också ställas in via appen Leica 2Hunt.

##### Remote control function

Om du använder en Calonox 2 Go-fjärrkontroll så kan du välja funktion för fjärrkontrollen här:

- **Rangefinder:** Starta avståndsmätning (endast på LRF-modeller).
- **Snapshot/video:** Börja filma.

#### LANGUAGE

Ange systemspråket. Tillgängliga språk är engelska, tyska, franska, spanska och italienska. Fabriksinställningen är engelska.

**UNITS (på LRF-modeller)**

Ange enhet för avståndsmätningen. Tillgängliga enheter är meter och yard.

**FACTORY RESET**

Återställ utrustningen till fabriksinställningarna. Se sidan 27.

**BAD PIXEL**

Korriger bildpunktsfel i skärmbilden. Se sidan 26.

**INFO**

Visa serienumret och firmware-versionen på utrustningen samt regulatorisk information.

**MEDIA**

Börja ta bilder eller filma.

**CONTRAST BOOST**

Slå på och stänga av kontrastförstärkningen. Kontrastförstärkningen kan vara användbar vid svåra förhållanden, t.ex. vid regn. Små temperaturskillnader visas tydligare. Det går att få en mer detaljerad observation.

**COLOR MODE**

Ställ in färgläge för värmebilden. Se sidan 22.

**NUC**

Utför en manuell kalibrering av utrustningen. Se sidan 26.

**QUICK GUIDE**

Visa en översikt över standard-knappkonfigurationen på utrustningen.

## MÄTRÄCKVIDD/-NOGGRANNHET

Maximal räckvidd uppnås vid följande förhållanden:

- målobjektet är väl reflekterat
- sikten är ungefär 10 km
- det går att göra säkrare mätningar av långa räckvidder resp. uppnå sådana om du håller avståndsmätaren stadigt och/eller placerar den på ett underlag.

De maximala räckvidderna är:

- ca 1000 m på högreflekterande mål
- ca 250 m på vilt

Mäträckvidderna påverkas av följande faktorer:

Räckvidd	Större	Mindre
Färg	vitt	svart
Vinkel mot objektet	lodrät	spetsig
Objektstorlek	stor	liten
Solljus	lite ljus (molnigt)	mycket ljus (sol mitt på dagen)
Atmosfäriska förhållanden	klart	disigt
Objektstruktur	homogen (husvägg)	ej homogen (buske, träd)

## FJÄRRKONTROLL CALONOX 2 GO

Det är möjligt att fjärrstyra Calonox 2 på ett avstånd upp till 5 m med en fjärrkontroll som finns som tillval.

### PAIRING

Pairing-proceduren startar automatiskt när utrustningen är påslagen och du slår på fjärrkontrollen första gången. Om du skulle råka tappa bort Calonox 2 Go och ska utföra pairing av en ny fjärrkontroll så startar denna procedur dock inte automatiskt. I detta fall måste proceduren utföras via Factory reset, se sidan 27.

### VÄLJA FUNKTIONSLÄGE

På Calonox 2 går det att välja vilken funktion Calonox 2 Go ska aktivera (se „Remote control function“ auf Seite 29).

Funktionsknappen **A** fungerar på två nivåer beroende på driftstatusen:

#### 1. Tryck (automatisk standby-drift avslutas)

- Aktivera elektroniken och ev. indikeringar
- Efter 10 min. inaktivitet återgår Calonox 2 Go till standby-drift.

#### 2. Tryck (beroende på det valda funktionsläget)

- Bildtagning/videoinspelning startar.
- Tryck igen för att avsluta en pågående videoinspelning.
- Avståndsmätningen utförs och värdet visas på utrustningen i några sekunder.

### Information

Läs den medföljande korta bruksanvisningen för att använda Calonox 2 Go-fjärrkontrollen på rätt sätt.

## APPEN LEICA 2HUNT

Utrustningen kan fjärrstyras med en mobiltelefon/surfplatta. Först måste du installera appen "Leica 2Hunt" på din mobila enhet. En lista över tillgängliga funktioner samt användaranvisningar finns i appen.

- ▶ Installera appen som finns i Apple App Store™/Google Play Store™.

## ANSLUTNING

### ANSLUTNING MED MOBIL ENHET FÖRSTA GÅNGEN

När du ansluter med en mobil enhet första gången måste du utföra en så kallad pairing mellan Calonox 2 och den mobila enheten. Det gör du när du gör den första inställningen av utrustningen med hjälp av anslutningsassistenten.

### ANSLUTNINGSSASSISTENT

#### I UTRUSTNINGEN

- ▶ Slå på Calonox 2.
  - Bluetooth® är aktiverat.

#### Information

- Bluetooth®-funktionen är alltid aktiv, så du behöver inte slå på den manuellt.

## PÅ MOBIL ENHET

- ▶ Aktivera Bluetooth®.
- ▶ Starta appen Leica 2Hunt.
- ▶ Tryck på knappen "Starta anslutning".
  - En lista över utrustningar visas.
- ▶ Välj avsedd utrustning.
  - Anslutningen upprättas. Det kan dröja en liten stund.
  - När anslutningen är upprättad visas detta i appen.

#### Information

- Pairing-proceduren behöver endast utföras en gång för varje mobil enhet. Utrustningen läggs då till i listan med kända enheter.
- Det behövs en WLAN-anslutning för att kunna använda galleriet. Följ anvisningarna i appen Leica 2Hunt.

## KOPPLA FRÅN ANSLUTNING

Om en anslutning till en mobil enhet inte längre behövs rekommenderar vi att Bluetooth-funktionen avslutas.

- ▶ Starta appen Leica 2Hunt.
- ▶ Tryck på knappen "Enhetsinfo".
- ▶ Tryck på knappen "Koppla från enhet".
  - Anslutningen kopplas från.



## SKÖTSEL/RENGÖRING

- Din Leica-produkt kräver ingen särskild skötsel.
- Grova smutspartiklar, t.ex. sand, bör tas bort med en pensel eller blåsas bort.
- Fingeravtryck och liknande på objektiv- och okularlinser kan förbehandlas med en fuktig duk och sedan torkas av med en mjuk, ren läderduk eller en dammfri duk.
- Utrustningen bör förvaras på en väl ventilerad, torr och sval plats, särskilt i fuktigt klimat, för att undvika svampbildning.
- Alkohol och andra kemiska lösningar får inte användas till att rengöra optiken eller höljet.
- Använd inte för kraftigt tryck när ytan på starkt nedsmutsade linser torkas av. Beläggningen är visserligen mycket slitstark, men kan ändå skadas av sand eller saltkristaller.
- Höljet bör endast rengöras med en fuktig läderduk. Om torra dukar används finns det risk för statisk uppladdning.
- Saltvatten ska alltid sköljas av! Intorkade saltkristaller kan annars skada ytorna.

## TEKNISKA DATA

Beteckning	Leica Calonox 2 Sight	Leica Calonox 2 Sight LRF
Utrustningstyp	Värmebildutrustning	Värmebildutrustning
Typnr	1966	1986
Best.nr	50511	50510
Leveransinnehåll	Calonox 2 Sight, cordura-väska, laddningskabel, bärrem, kort bruksanvisning, putsduk för linser, gummiögonmussla, Tenebra-ex Flip Cap, testcertifikat	Calonox 2 Sight LRF, cordura-väska, laddningskabel, bärrem, kort bruksanvisning, putsduk för linser, gummiögonmussla, Tenebra-ex Flip Cap, testcertifikat
Sensortyp	VOx	VOx
Sensorstorlek	640 × 480 bildpunkter	640 × 480 bildpunkter
Bildpunktsstorlek	12 µm	12 µm
Skärmtyp	OLED	OLED
Skärmdiagonal	0,49", aktiv yta 0,35"	0,49", aktiv yta 0,35"
Skärmupplösning	1280 × 960 bildpunkter	1280 × 960 bildpunkter
Bildens uppdateringsfrekvens	60 Hz	60 Hz
Objektivets brännvidd	42 mm	42 mm
Optisk basförstoring	1×	1×
Synfält	10,3° × 7,7° (18 m × 13,5 m / 100 m)	10,3° × 7,7° (18 m × 13,5 m / 100 m)
Räckvidd/upplösning (beräknat för objekt 1,7 m × 0,5 m)		
Räckvidd för upptäckt/upplösning	2210 m/2 bildpunkter	2210 m/2 bildpunkter
Räckvidd för åskådning/upplösning	770 m/6 bildpunkter	770 m/6 bildpunkter
Räckvidd för identifiering/upplösning	390 m/12 bildpunkter	390 m/12 bildpunkter
Laser	-	Osynlig, ofarlig för ögonen enligt EN och FDA klass 1
Våglängd	-	905 nm
Räckvidd	-	högreffektiva mål 1000 m; lågreffektiva 250 m
Videoutgång	Wi-Fi, USB-C	Wi-Fi, USB-C
Videospelning	ja	ja

Beteckning	Leica Calonox 2 Sight	Leica Calonox 2 Sight LRF
Video-/bildupplösning	640 × 480 bildpunkter	640 × 480 bildpunkter
Kabelanslutning	USB-C	USB-C
Trådlös anslutning	Bluetooth® <sup>1</sup> / Wi-Fi (2,4 GHz)	Bluetooth® <sup>1</sup> / Wi-Fi (2,4 GHz)
Internt minne	32 GB	32 GB
Kapslingsklass	IP67, kvävefyllt	IP67, kvävefyllt
Drifttemperatur	-20 °C till +50 °C	-20 °C till +50 °C
Drifttemperatur (ladda batteriet)	+10 °C till +30 °C	+10 °C till +30 °C
Batteriets drifttid	ca 6,45 h	ca 5 h
Tillsatsgänga	M43 × 0,75	M43 × 0,75
Stativgänga	A ¼ DIN 4503 (¼"), M4-standardgänga	A ¼ DIN 4503 (¼"), M4-standardgänga
Höljesmaterial	Glasfiberförstärkt plast med silikonarmering	Glasfiberförstärkt plast med silikonarmering
Mått (L×B×H)	139 × 90 × 61 mm	139 × 110 × 61 mm
Vikt (med batteri)	613 g	658 g
Slutare	shutterless	shutterless
Tillbehörsmontering	Picatinny	Picatinny
<b>Tillbehör</b>		
Fjärrkontroll (monterbar knapp)	59 083	59 083

Med förbehåll för ändringar i konstruktion, utförande och erbjudande.

<sup>1</sup> Utrustningens Bluetooth®-anslutning är påslagen permanent. Detta gör det enkelt att ansluta till Calonox 2 Go-fjärrkontrollen (tillval) och möjliggör automatisk anslutning till appen Leica 2Hunt (se „LEICA 2HUNT-APP“ auf Seite 32).

## LEICA CUSTOMER CARE

Customer Care hos Leica Camera AG står gärna till tjänst för underhåll av din Leica-utrustning samt för ytterligare rådgivning och beställning av samtliga Leica-produkter. Även vid reparationer eller skador kan du kontakta Customer Care eller reparationsavdelningen hos Leica-representanten i ditt land.

### LEICA TYSKLAND

#### Leica Camera AG

Leica Customer Care  
Am Leitz-Park 5  
35578 Wetzlar  
Tyskland

**Telefon:** +49 6441 2080-189

**Fax:** +49 6441 2080-339

**E-post:** [customer.care@leica-camera.com](mailto:customer.care@leica-camera.com)

<https://leica-camera.com>

### REPRESENTANT I DITT LAND

Du hittar närmaste ansvarig Customer Care på vår hemsida <https://leica-camera.com/contact>.