



LEICA TEMPUS 2 ASPH.

Návod k obsluze



ÚVOD

Vážení zákazníci,
přejeme vám mnoho radosti a úspěchů s novým produktem Leica.
Pro docílení optimálních funkcí tohoto zařízení si prosím důkladně přečtete tento návod k použití.
Výrobek používejte pouze tak, jak je popsáno v tomto návodu. Jen tak je zajištěna bezpečná a snadná obsluha.

Vaše Leica Camera AG

Před použitím výrobku si nejprve přečtete kapitoly „Bezpečnostní pokyny“ a „Důležitá upozornění“, abyste zabránili poškození výrobku a předešli možným zraněním a rizikům.

OBSAH BALENÍ

Následující díly jsou součástí* standardní dodávky:

- Leica Tempus 2 ASPH.
- Krytka
- 2 montážní šrouby (T10)
- Nástroj pro vyjmutí přihrádky na baterii
- Imbusový klíč 1,5 mm
- Certifikát o přezkoušení
- Baterie (CR 2032)

NÁHRADNÍ DÍLY/PŘÍSLUŠENSTVÍ

Podrobnosti k aktuálnímu sortimentu náhradních dílů a dalšího příslušenství u služby Leica Customer Care nebo u autorizovaného prodejce Leica:

<https://leica-camera.com/en-int/dealer-locator>

* Skutečný obsah balení se může lišit v závislosti na provedení.

PRÁVNÍ UPOZORNĚNÍ

PRÁVNÍ UPOZORNĚNÍ K TOMUTO NÁVODU K OBSLUZE

AUTORSKÁ PRÁVA

Všechna práva vyhrazena.

Na všechny texty, obrázky a grafiky se vztahují autorská práva a další zákony na ochranu duševního vlastnictví. Nesmí se kopírovat, upravovat ani používat ke komerčním účelům nebo k šíření.

TECHNICKÉ ÚDAJE

Po redakční uzávěrce může dojít ke změnám produktů a služeb. Výrobce si vyhrazuje právo na změny konstrukce nebo tvaru, barevné odchylky a změny rozsahu dodávky nebo plnění v průběhu dodací lhůty, pokud jsou tyto změny nebo odchylky pro zákazníka přiměřené s ohledem na zájmy společnosti Leica Camera AG. V tomto ohledu si společnost Leica Camera AG vyhrazuje právo na změny, jakož i právo na omyly. Obrázky mohou obsahovat také příslušenství, speciální vybavení nebo jiné položky, které nejsou součástí standardního rozsahu dodávky nebo služeb. Jednotlivé stránky mohou obsahovat i typy a služby, které se v jednotlivých zemích nenabízí.

ZNAČKY A LOGA

Značky a loga použitá v tomto dokumentu jsou chráněné obchodní značky. Bez předchozího souhlasu společnosti Leica Camera AG není dovoleno tyto chráněné značky a loga používat.

LICENČNÍ PRÁVA

Společnost Leica Camera AG vám ráda nabídne inovativní a informativní dokumentaci. Vzhledem k tvůrčímu designu však berte na vědomí, že společnost Leica Camera AG musí chránit své duševní vlastnictví, včetně patentů, ochranných známek a autorských práv, a že tato dokumentace neposkytuje žádnou licenci na duševní vlastnictví společnosti Leica Camera AG.

i REGULATORNÍ INFORMACE

Datum výroby Vašeho produktu najdete na štítku na obalovém kartónu. Notace je rok/měsíc/den.

LIKVIDACE ELEKTRICKÝCH A ELEKTRONICKÝCH PŘÍSTROJŮ



(Platí v zemích Evropské Unie a v zemích, které se řídí pravidly pro třídění odpadu.)

Tento produkt obsahuje elektrické a/nebo elektronické části. Z tohoto důvodu Vás prosíme, abyste jej nevhazovali do běžných popelnic komunálního odpadu. Můžete jej odevzdat u prodejce, u kterého jste tento produkt zakoupili nebo ve sběrném dvoře jako elektroodpad.

Obě možnosti jsou zdarma. Obsahuje-li produkt baterie, vyjměte je. Nepotřebné baterie odevzdejte k recyklaci na příslušné sběrné místo.

Podrobné informace o recyklaci tohoto výrobku nebo baterií vám poskytne místní Obecní úřad, sběrný dvůr nebo prodejce, u kterého byl tento produkt zakoupen.

OBECNĚ

- Přístroj uchovávejte mimo dosah malých dětí.
- Přístroj nedemontujte ani neupravujte; odkrytí vnitřní elektroniky může způsobit poškození nebo úraz elektrickým proudem.

BATERIE

- Smí se používat pouze typ baterie uvedený a popsáný v tomto návodu k obsluze. Neoprávněné užívání baterií nebo typy baterií, které námi nebyly určeny, by mohlo za určitých okolností vést k explozi!
- Nevystavujte baterie po delší dobu slunečnímu záření, vysokým teplotám, vlhku nebo mokru. Stejně tak neuchovávejte baterie v mikrovlnné troubě nebo ve vysokotlaké nádobě – hrozí nebezpečí požáru nebo exploze!
- Baterie nikdy nevhazujte do ohně, nezahřívejte, nenabíjejte, nerozebírejte ani je nerozbíjejte.
- Baterie uchovávejte mimo dosah dětí. Nenechávejte baterie volně ležet, protože by je mohly děti nebo domácí zvířata spolknout.

OBECNĚ

- Chraňte přístroj před všemi nárazy, které nejsou způsobeny zbraní.
- Poškozené těsnicí kroužky je třeba vždy vyměnit.
- Nepokoušejte se přístroj rozebírat. Veškeré opravy smí provádět jedině autorizované opravny.
- Poznamenejte si výrobní číslo svého přístroje, protože je velmi důležité pro případ ztráty.
- Použité baterie se nesmí vyhazovat do běžného domovního odpadu, protože obsahují toxické látky, které znečišťují životní prostředí. Pro správnou recyklaci je odevzdejte u prodejce nebo na sběrném místě speciálního odpadu.
- Pokud přístroj nebudete delší dobu používat, vyjměte baterii z pouzdra.
- Při nastavení seřizovacích šroubů nepoužívejte žádné silné mechanické síly.
- Chlad snižuje výkon baterie. Při nízkých teplotách je proto třeba nosit přístroj pokud možno blízko těla a provozujte jej s čerstvou baterií.
- Baterie by měly být skladovány na chladném a suchém místě.



ZÁRUKA

Kromě zákonných záručních lhůt poskytované vašim prodejcem získáte záruční servis na tento výrobek Leica od společnosti Leica Camera AG po dobu 5 let na optiku a pouzdro a elektroniku v souladu s následujícími předpisy. Záruka společnosti Leica proto neomezuje zákonná práva spotřebitele podle platných národních právních předpisů ani práva spotřebitele vůči prodejci podle vzájemně uzavřené kupní smlouvy.

ZÁRUČNÍ USTANOVENÍ

Pětiletou záruku poskytovanou na tento výrobek přebíráme od data prodeje autorizovaným prodejcem za následujících podmínek:

1. Během záruční doby budou reklamace na základě výrobních chyb podle našeho uvážení bezplatně odstraněny buď opravením, výměnou poškozených dílů nebo výměnou za podobný bezvadný výrobek. Další nároky jakéhokoli druhu a z jakéhokoli právního důvodu v souvislosti s touto zárukou jsou vyloučeny.
2. Záruka se nevztahuje na opotřebitelné díly, jako jsou očníce, kůže, pancéřování, nosné popruhy a příslušenství. Toto platí i pro poškození povrchů.
3. Nároky na záruční servis odpadají, pokud je daná závada způsobena nesprávným zacházením - což může zahrnovat i použití cizího příslušenství - zásahem neautorizovaných osob a servisů nebo pokud je výrobní číslo nerozpoznatelné.
4. Nároky ze záruky lze uplatnit pouze po předložení originální faktury - opatřené datem nákupu, adresou a podpisem autorizovaného odborného prodejce.
5. V případě reklamace v rámci záruky zašlete výrobek spolu s originálem faktury a popisem reklamace na adresu do servisního oddělení Customer Care der Leica Camera AG.

SLUŽBA VYZVEDNUTÍ ZÁSILEK URČENÝCH K OPRAVĚ

(Platí jen pro EU)

Pokud během záruční doby zjistíte závadu na svém přístroji, zašleme ji na vaši žádost do našeho oddělení Customer Care. Naše servisní číslo +49 6441 2080-189 je k dispozici pro konzultace. Naše služba od vás v dohodnutém termínu bezplatně vyzvedne váš výrobek Leica a doručí jej do našeho oddělení Customer Care ke kontrole.

Kontaktní osoba: <https://leica-camera.com/en-int/contact>

OBSAH

ÚVOD	2
OBSAH BALENÍ.....	2
NÁHRADNÍ DÍLY/PŘÍSLUŠENSTVÍ.....	2
PRÁVNÍ UPOZORNĚNÍ.....	3
BEZPEČNOSTNÍ POKYNY	5
DŮLEŽITÁ UPOZORNĚNÍ	5
ZÁRUKA.....	6
OBSAH.....	7
POPIS JEDNOTLIVÝCH ČÁSTÍ.....	8
PŘÍPRAVY.....	9
MONTÁŽ BEZPEČNOSTNÍ ŠŇŮRY.....	9
VLOŽENÍ/VÝMĚNA BATERIE.....	9
MONTÁŽNÍ SADA KOLIMÁTORU TEMPUS 2.....	10
NASTAVENÍ A OBSLUHA	11
ZAPNUTÍ A VYPNUTÍ.....	11
POHOTOVOSTNÍ AUTOMATIKA	11
SEŘÍZENÍ POLOHY BODU DOPADU STŘELY	12
NASTAVENÍ JASU.....	12
PÉČE/ČIŠTĚNÍ	13
TECHNICKÉ ÚDAJE.....	14
LEICA CUSTOMER CARE.....	15

Význam různých kategorií informací v tomto návodu

Upozornění

- Dodatečné informace

Varování

- Nedodržení může vést k poškození přístroje a příslušenství
- Při nedodržení doporučených pravidel hrozí ublížení na zdraví

Upozornění

- Při nedodržení může dojít k nebezpečí úrazu nebo dokonce k usmrcení

POPIS JEDNOTLIVÝCH ČÁSTÍ

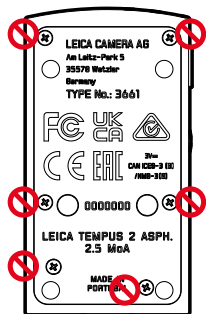
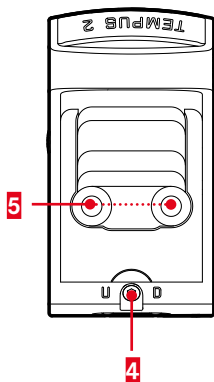
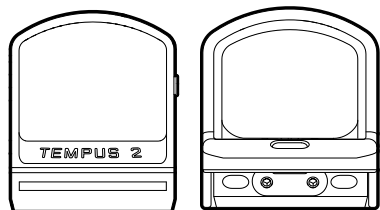
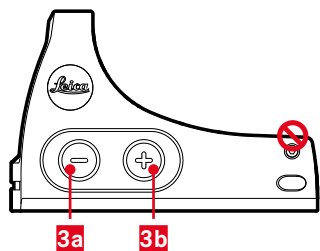
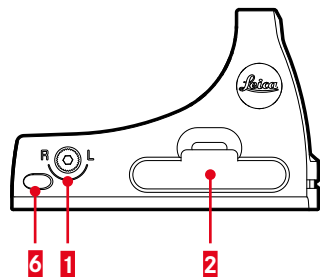

- 1 Šroub pro boční nastavení
- 2 Držák baterie
- 3a/3b Tlačítka jasu
Zapnutí/vypnutí
- 4 Šroub pro nastavení výšky
- 5 Montážní otvory (Docter-profil)
V žádném případě nepovolujte tyto šrouby krytu!
- 6 Očko pro bezpečnostní šňůru
- 7 Krytka

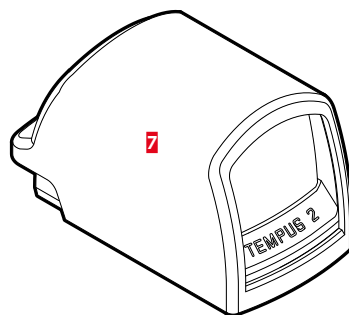

Varování

S optikou Leica se nikdy neďevíte do slunce nebo do zdrojů jasného světla! Toto může vést k poranění očí.

Upozornění

Před prováděním jakýchkoli prací nebo nastavení na přístroji a před výměnou baterie se ujistěte, že je zbraň vybitá.

PŘÍPRAVY

MONTÁŽ BEZPEČNOSTNÍ ŠŤŮRY

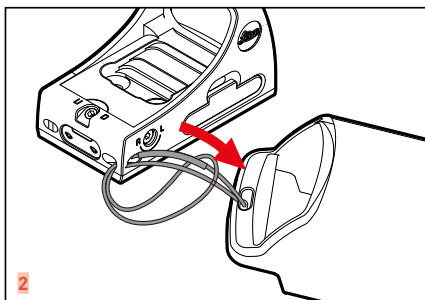
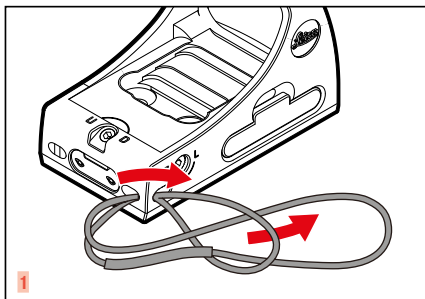

VLOŽENÍ/VÝMĚNA BATERIE

K napájení elektrickou energií je zapotřebí 3voltový lithiový kulatý článek (typ CR 2032).

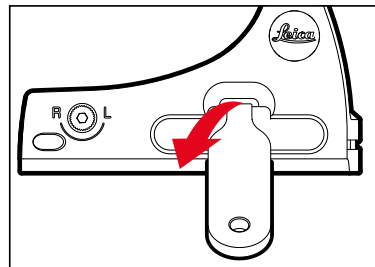

- ▶ Vytáhněte držák baterie za jeho horní okraj pomocí háčku dodaného nástroje.
- ▶ Vyjměte starou baterii (pokud je k dispozici)

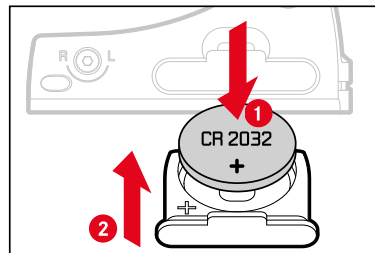

- ▶ Baterii vložte do držáku baterie
 - Ujistěte se, že je polarita správná: + = nahoře
- ▶ Vložte držák baterie



MONTÁŽNÍ SADA KOLIMÁTORU TEMPUS 2 (volitelné vybavení)

Přístroj je k držáku EAW připevněn dvěma šrouby Torx.

- ▶ Umístěte přístroj na držák EAW s lícováním podle obrázku.
- ▶ Vložte příslušné šrouby Torx do obou otvorů a utáhněte je silou cca 1 Nm.

Upozornění

- Montážní sada kolimátoru Tempus 2 je vhodná pouze pro montáž na lištu Picatinny.

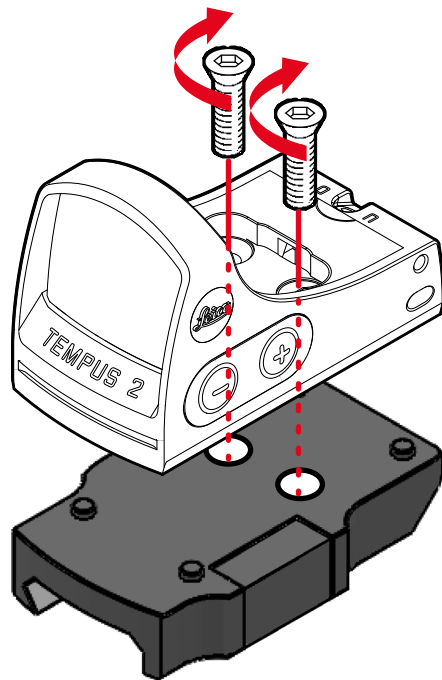

NASTAVENÍ A OBSLUHA

ZAPNUTÍ A VYPNUTÍ

Pro zapnutí přístroje

- ▶ Jedno ze dvou tlačítek jasu krátce stiskněte

Pro vypnutí přístroje

- ▶ Jedno ze dvou tlačítek jasu držte stisknuté (≈ 3 s)

POHOTOVOSTNÍ AUTOMATIKA

Vestavěný snímač polohy umožňuje automatické vypnutí osvětleného záměrného kříže v různých situacích pro úsporu energie baterie.

- pokud se osvětlený záměrný kříž nepohybuje déle než 3 minuty (např. na posedu)
- pokud je osvětlený záměrný kříž nakloněn více než 45° do strany (například při dočasném odložení zbraně).
- pokud je osvětlený záměrný kříž nakloněn nahoru o více než cca 80° nebo dolů o cca 65° (např. při nesení pušky přes rameno).

Jakmile tyto podmínky nejsou splněny, světelný bod se opět automaticky zapne na předem nastavený jas.

Funkci automatického pohotovostního režimu a pohotovostní dobu 4 hodiny lze zapnout nebo vypnout.

AKTIVACE/DEAKTIVACE FUNKCE

- ▶ Zapnout přístroj
- ▶ Obě tlačítka jasu **3a** a **3b** stiskněte současně na dobu cca 3 s
Stav pohotovostní automatiky se zobrazí světelným bodem.

Světelný bod	Stav
Bliká <u>jednou</u>	Pohotovostní automatika je deaktivována
Bliká <u>dvakrát</u>	Pohotovostní automatika je aktivována

POHOTOVOSTNÍ ČASOVAČ (4 HODINY)

AKTIVOVÁNÍ

- ▶ Vypnout přístroj
- ▶ Obě tlačítka jasu **3a** a **3b** stiskněte současně na dobu cca 3 s
 - Světelný bod zůstane vypnutý: časovač je aktivován.

DEAKTIVOVÁNÍ

- ▶ Vypnout přístroj
- ▶ Obě tlačítka jasu **3a** a **3b** stiskněte současně na dobu cca 5 s
 - Světelný bod bliká: časovač je (již) deaktivován.



SEŘÍZENÍ POLOHY BODU DOPADU STŘELY

Při odchylce polohy bodu dopadu střely je zapotřebí seřízení LED-jednotky ke zbrani.

To se provádí stejným způsobem na obou seřizovacích šroubech. (strana: **1**, výška: **4**).

- ▶ Otáčejte seřizovací šrouby k provedení korekce (viz níže)
 - Světelný bod se pohybuje v odpovídajícím směru.
 - Seřizovací šrouby mají velmi jemný doraz. Jedno kliknutí odpovídá 1,1 MOA.



– Poloha bodu dopadu střely, vysoká (nutná korekce směrem dolů)

- ▶ Otáčejte seřizovací šroub **4** ve směru hodinových ručiček



– Poloha bodu dopadu střely, nízká (nutná korekce směrem nahoru)

- ▶ Otáčejte seřizovací šroub **4** proti směru hodinových ručiček



– Poloha bodu dopadu střely, vlevo (nutná korekce doprava)

- ▶ Otáčejte seřizovací šroub **1** ve směru hodinových ručiček



– Poloha bodu dopadu střely, vpravo (nutná korekce doleva)

- ▶ Otáčejte seřizovací šroub **1** proti směru hodinových ručiček

NASTAVENÍ JASU

Jas osvětleného bodu lze regulovat v několika stupních.

Pro snížení hodnot jasu

- ▶ Krátce stiskněte tlačítko **3a**

Pro zvýšení hodnoty jasu

- ▶ Krátce stiskněte tlačítko **3b**

Upozornění

- Po cca 4 hodinách nečinnosti se přístroj automaticky vypne. Nastavený jas světelného bodu zůstane zachován.

- Výrobek Leica nevyžaduje žádnou zvláštní péči.
- Hrubé částice nečistot, jako je písek, by se měly odstranit kartáčkem na vlasy nebo vyfoukat.
- Otisky prstů a podobné nečistoty na objektivu a čočkách okuláru lze předem očistit vlhkým hadříkem a setřít měkkým, čistým koženým nebo hadříkem bez prachu.
- Přístroj by měl být skladován na dobře větraném, suchém a chladném místě, zejména proto, aby se zabránilo napadení plísněmi ve vlhkém prostředí.
- K čištění optiky nebo krytu se nesmí používat alkohol ani jiné chemické roztoky.
- Při stírání i silně znečištěných povrchů čoček nevyvíjejte velký tlak. Přestože je povrchová úprava vysoce odolná proti oděru, může být poškozena pískem nebo krystalky soli.
- Pouzdro by se mělo čistit pouze vlhkou kůží. Při použití suchých hadříků hrozí nebezpečí vzniku statického náboje.
- Slanou vodu je třeba vždy opláchnout! Zaschlé krystalky soli by jinak mohly povrchové vrstvy poškodit.

TECHNICKÉ ÚDAJE

Označení	Tempus 2 ASPH. 2.5 MOA
Objednací číslo	55503 / 55501 (včet. montážní sady)
Přední čočka (asférická)	21 x 25 mm
Bez paralaxy	40 m
Možnost montáže	Docter Sight
Přestavení bodu dopadu	1,1 MOA na kliknutí (1,6 cm na 50 m)
Rozsah nastavení záměrného kříže	100 x 100 MOA (cca 1,5 m na 50 m)
Velikost světelného bodu	2,5 MOA (3,6 cm na 50 m)
Osvětlení záměrného kříže	12 stupňů
Automatické vypnutí	ano (po 3 min nebo v závislosti na poloze/vyrovnání)
Vodotěsnost	1 m / 10 min
Hmotnost	37 g / 40 g (bez baterie / s baterií)
Rozměry (D x Š x V)	53,5 x 34,5 x 28 mm
Neprůstřelnost	1000 g (1 ms), není vhodné pro pistole
Zdroj napájení	CR 2032 - knoflíková lithiová baterie, 3 V, 230 mAh

Vyhrazuje si právo na změny v konstrukci, provedení a nabídce.

LEICA CUSTOMER CARE

V případě údržby Vaší výbavy Leica, nebo v případě poradenské činnosti ke všem produktům Leica, se prosím obraťte na náš zákaznický servis Leica Camera AG. V případě oprav nebo zjištěných závad se rovněž obraťte na náš zákaznický servis nebo přímo na servis oprav Leica ve Vaší zemi.

Leica Camera AG

Leica Customer Care

Am Leitz-Park 5

35578 Wetzlar

Spolková republika Německo

Telefon: +49 6441 2080-189

Fax: +49 6441 2080-339

E-mail: customer.care@leica-camera.com

<https://leica-camera.com>