



LEICA TEMPUS 2 ASPH.

Anleitung



VORWORT

Sehr geehrte Kundin, sehr geehrter Kunde,
wir wünschen Ihnen viel Freude und Erfolg mit Ihrem neuen Leica Produkt.

Damit Sie den Leistungsumfang Ihres Produktes vollständig nutzen können, lesen Sie bitte zunächst diese Anleitung.

Bitte verwenden Sie das Produkt nur wie in dieser Anleitung beschrieben. Nur so kann eine sichere und einfache Bedienung gewährleistet werden.

Ihre Leica Camera AG

Bitte lesen Sie vor der Inbetriebnahme des Produktes zunächst die Kapitel „Sicherheitshinweise“ und „Wichtige Hinweise“, um Schäden am Produkt zu vermeiden und möglichen Verletzungen und Risiken vorzubeugen.

LIEFERUMFANG

Im Standardlieferungsumfang* sind folgende Teile enthalten:

- Leica Tempus 2 ASPH.
- Schutzkappe
- 2 Montageschrauben (T10)
- Werkzeug zum Herausziehen des Batterieträgers
- Inbusschlüssel 1,5 mm
- Prüfzertifikat
- Batterie (CR 2032)

ERSATZTEILE/ZUBEHÖR

Einzelheiten zum aktuellen Ersatzteile-/Zubehörsortiment bekommen Sie beim Leica Customer Care oder Ihrem Leica Fachhändler:

<https://leica-camera.com/de-DE/dealer-locator>

* Der tatsächliche Lieferumfang kann je nach Ausführung abweichen.

RECHTLICHE HINWEISE

RECHTLICHE HINWEISE ZU DIESER ANLEITUNG

URHEBERRECHT

Alle Rechte vorbehalten.

Alle Texte, Bilder, Grafiken unterliegen dem Urheberrecht und anderen Gesetzen zum Schutz geistigen Eigentums. Sie dürfen weder für Handelszwecke oder zur Weitergabe kopiert, noch verändert oder verwendet werden.

TECHNISCHE DATEN

Nach Redaktionsschluss können sich Änderungen bei Produkten und Leistungen ergeben haben. Konstruktions- oder Formänderungen, Abweichungen im Farbton sowie Änderungen des Liefer- oder Leistungsumfangs seitens des Herstellers bleiben während der Lieferzeit vorbehalten, sofern die Änderungen oder Abweichungen unter Berücksichtigung der Interessen der Leica Camera AG für den Kunden zumutbar sind. Insoweit behält sich die Leica Camera AG das Recht auf Änderungen ebenso wie das Recht auf Irrtümer vor. Die Abbildungen können auch Zubehör, Sonderausstattungen oder sonstige Umfänge enthalten, die nicht zum serienmäßigen Liefer- oder Leistungsumfang gehören. Einzelne Seiten können auch Typen und Leistungen enthalten, die in einzelnen Ländern nicht angeboten werden.

MARKEN UND LOGOS

Die im Dokument verwendeten Marken und Logos sind geschützte Warenzeichen. Es ist nicht gestattet, diese Marken oder Logos ohne vorherige Zustimmung der Leica Camera AG zu nutzen.

LIZENZRECHTE

Die Leica Camera AG möchte Ihnen eine innovative und informative Dokumentation bieten. Aufgrund der kreativen Gestaltung wird aber um Verständnis dafür gebeten, dass die Leica Camera AG ihr geistiges Eigentum, einschließlich Patente, Handelsmarken und Urheberrechte, schützen muss und diese Dokumentationen keinerlei Lizenzrechte an dem geistigen Eigentum der Leica Camera AG gewähren.



REGULATORISCHE HINWEISE

Das Produktionsdatum Ihres Produktes finden Sie auf den Aufklebern auf der Verpackung. Die Schreibweise ist Jahr/Monat/Tag.

ENTSORGUNG ELEKTRISCHER UND ELEKTRONISCHER GERÄTE

(Gilt für die EU sowie andere europäische Länder mit getrennten Sammelsystemen.)



Dieses Gerät enthält elektrische und/oder elektronische Bauteile und darf daher nicht im normalen Hausmüll entsorgt werden. Stattdessen muss es zwecks Recyclings an entsprechenden, von den Gemeinden bereitgestellten Sammelstellen abgegeben werden.

Dies ist für Sie kostenlos. Falls das Gerät selbst wechselbare Batterien oder Akkus enthält, müssen diese vorher entnommen werden und ggf. Ihrerseits vorschriftsmäßig entsorgt werden.

Weitere Informationen zum Thema bekommen Sie bei Ihrer Gemeindeverwaltung, Ihrem Entsorgungsunternehmen oder in dem Geschäft, in dem Sie dieses Gerät erworben haben.

ALLGEMEIN

- Bewahren Sie das Gerät nicht in Reichweite von kleinen Kindern auf.
- Demontieren oder verändern Sie das Gerät nicht; wenn die interne Elektronik freigelegt wird, kann dies zu Schäden oder Stromschlägen führen.

BATTERIE

- Es darf ausschließlich der in dieser Anleitung aufgeführte und beschriebene Batterietyp verwendet werden. Die vorschriftswidrige Verwendung dieser Batterien und die Verwendung von nicht vorgesehenen Batterietypen können unter Umständen zu einer Explosion führen!
- Batterien dürfen nicht für längere Zeit Sonnenlicht, Hitze, Feuchtigkeit oder Nässe ausgesetzt werden. Ebenso wenig dürfen die Batterien in einem Mikrowellenofen oder einem Hochdruck-Behälter untergebracht werden – es besteht Feuer- oder Explosionsgefahr!
- Batterien niemals ins Feuer werfen, erhitzen, aufladen, zerlegen oder aufbrechen.
- Batterien außerhalb der Reichweite von Kindern aufbewahren. Lassen Sie Batterien nicht frei herumliegen, da sie von Kindern oder Haustieren verschluckt werden könnten.

ALLGEMEIN

- Das Gerät vor allen Stößen schützen, die nicht durch die Waffe verursacht werden.
- Beschädigte Dichtringe sollten immer ausgewechselt werden.
- Versuchen Sie nicht, das Gerät zu demontieren. Reparaturen dürfen nur von autorisierten Werkstätten durchgeführt werden.
- Notieren Sie die Fabrikationsnummer Ihres Gerätes, da sie im Verlustfall außerordentlich wichtig ist.
- Verbrauchte Batterien dürfen nicht in den normalen Hausmüll geworfen werden, denn sie enthalten giftige, die Umwelt belastende Substanzen. Um sie einem geregelten Recycling zuzuführen, sollten sie beim Handel abgegeben oder zum Sondermüll (Sammelstelle) gegeben werden.
- Batterie aus dem Gehäuse nehmen, wenn das Produkt für längere Zeit nicht verwendet wird.
- Bei Einstellungen an den Verstellerschrauben keine starken mechanischen Kräfte verwenden.
- Kälte reduziert die Batterieleistung. Bei niedrigen Temperaturen sollte das Gerät deshalb möglichst in Körpernähe getragen und mit einer frischen Batterie betrieben werden.
- Batterien sollten kühl und trocken gelagert werden.

GARANTIE

Neben Ihren gesetzlichen Gewährleistungsansprüchen gegenüber Ihrem Verkäufer erhalten Sie für dieses Leica Produkt von der Leica Camera AG für 5 Jahre Garantieleistungen für die Optik und das Gehäuse und die Elektronik nach den nachstehenden Regelungen. Die Leica Garantie schränkt mithin weder die gesetzlichen Rechte des Verbrauchers nach dem jeweils geltenden nationalen Recht noch die Rechte des Verbrauchers gegenüber dem Händler aus dem zwischen beiden geschlossenen Kaufvertrag ein.

REGELUNGEN DER GARANTIE

Die für dieses Produkt vorgesehene Garantie von fünf Jahren wird von uns ab dem Tage des Verkaufs durch einen autorisierten Fachhändler unter folgenden Bedingungen übernommen:

1. In der Garantiezeit werden Beanstandungen, die auf Fabrikationsfehlern beruhen, kostenlos, und zwar nach eigenem Ermessen durch Instandsetzung, Austausch defekter Teile oder Umtausch in ein gleichartiges einwandfreies Produkt behoben. Weitergehende Ansprüche, gleich welcher Art und gleich aus welchem Rechtsgrund im Zusammenhang mit dieser Garantie, sind ausgeschlossen.
2. Von der Garantie sind Verschleißteile wie Augenmuscheln, Belederungen, Armierungen, Tragriemen sowie Zubehör ausgenommen. Dies gilt auch für Beschädigungen der Oberflächen.
3. Ansprüche auf Garantieleistungen entfallen, wenn der betreffende Mangel auf unsachgemäße Behandlung – wozu auch die Verwendung von Fremdzubehör zählen kann – zurückzuführen ist, ein Eingriff von nicht autorisierten Personen und Werkstätten durchgeführt wurde oder die Fabrikationsnummer unkenntlich gemacht wurde.

4. Garantieansprüche können nur bei Vorlage der Originalrechnung – versehen mit Kaufdatum, Adresse und Unterschrift des autorisierten Fachhändlers – geltend gemacht werden.
5. Bei Inanspruchnahme der Garantie das Produkt bitte zusammen mit der Originalrechnung und einer Schilderung der Beanstandung dem Customer Care der Leica Camera AG zuleiten.

ABHOLSERVICE FÜR REPARATUR-EINSENDUNGEN

(Gilt nur für EU)

Sollten Sie während der Garantiezeit einen Fehler an Ihrem Gerät feststellen, organisieren wir auf Wunsch für Sie die Einsendung an unsere Customer Care Abteilung. Zwecks Absprache steht Ihnen unsere Service-Rufnummer +49 6441 2080-189 zur Verfügung. Unser Abholservice wird Ihr Leica Produkt zum vereinbarten Termin kostenlos bei Ihnen abholen und unserem Customer Care zur Überprüfung zustellen.

Ansprechpartner: <https://leica-camera.com/de-DE/kontakt>

INHALTSVERZEICHNIS

| | |
|--|----|
| VORWORT | 2 |
| LIEFERUMFANG | 2 |
| ERSATZTEILE/ZUBEHÖR..... | 2 |
| RECHTLICHE HINWEISE..... | 3 |
| SICHERHEITSHINWEISE | 5 |
| WICHTIGE HINWEISE | 5 |
| GARANTIE | 6 |
| INHALTSVERZEICHNIS | 7 |
| BEZEICHNUNG DER TEILE | 8 |
| VORBEREITUNGEN | 9 |
| SICHERUNGSSCHNUR ANBRINGEN | 9 |
| BATTERIE EINSETZEN/WECHSELN | 9 |
| TEMPUS 2 MONTAGE-SET | 10 |
| EINSTELLUNGEN UND BEDIENUNG..... | 11 |
| EIN- UND AUSSCHALTEN | 11 |
| STAND-BY-AUTOMATIK..... | 11 |
| TREFFPUNKTLAGE JUSTIEREN | 12 |
| HELLIGKEIT EINSTELLEN | 12 |
| PFLEGE/REINIGUNG | 13 |
| TECHNISCHE DATEN..... | 14 |
| LEICA CUSTOMER CARE..... | 15 |

Bedeutung der unterschiedlichen Kategorien von Informationen in dieser Anleitung

Hinweis

- Zusätzliche Informationen

Vorsicht

- Nichtbeachtung kann zur Beschädigung des Gerätes und des Zubehörs führen
- Nichtbeachtung kann zu Personenschäden führen

Warnung

- Nichtbeachtung kann zu schweren Verletzungen oder zum Tod führen

BEZEICHNUNG DER TEILE

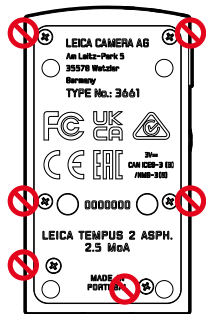
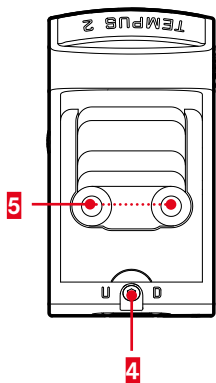
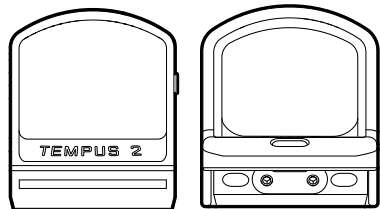
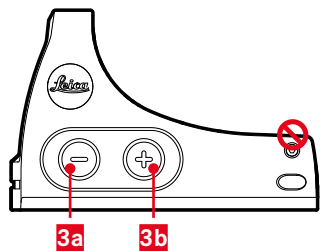
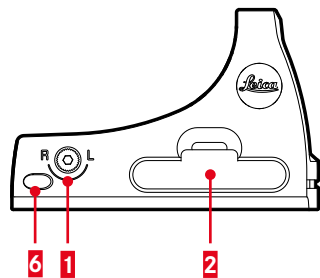

- 1 Seitenverstellschraube
- 2 Batterieträger
- 3a/3b Helligkeitstasten
Einschalten/Ausschalten
- 4 Höhenverstellschraube
- 5 Montagebohrungen (Docter-Profil)
Diese Gehäuseschrauben auf keinen Fall lösen!
- 6 Öse für Sicherungsschur
- 7 Schutzkappe

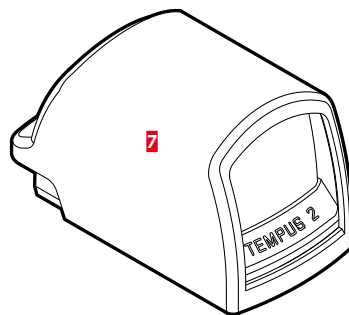

Vorsicht

Niemals mit einer Leica Optik in die Sonne oder helle Lichtquellen blicken! Dies kann zu Augenverletzungen führen.

Warnung

Vor allen Arbeiten und Einstellungen am Gerät und vor jedem Batteriewechsel sicherstellen, dass die Waffe entladen ist.

VORBEREITUNGEN

SICHERUNGSSCHNUR ANBRINGEN

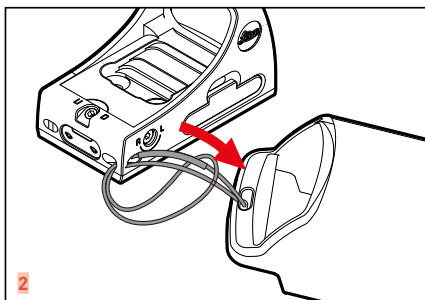
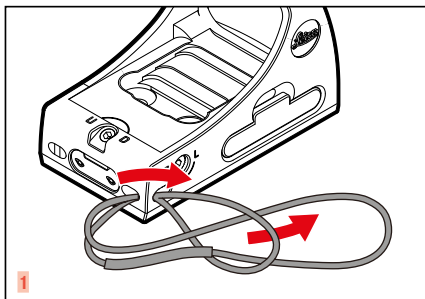

BATTERIE EINSETZEN/WECHSELN

Zur Energieversorgung wird eine 3 Volt Lithium-Rundzelle (Typ CR2032) benötigt.

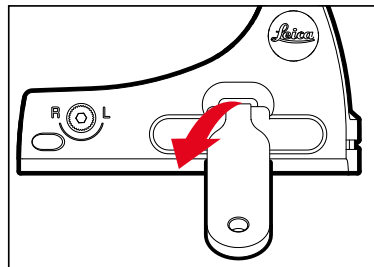

- ▶ Batterieträger an seinem oberen Rand mit dem Haken des mitgelieferten Werkzeugs herausziehen
- ▶ Alte Batterie entnehmen (falls vorhanden)

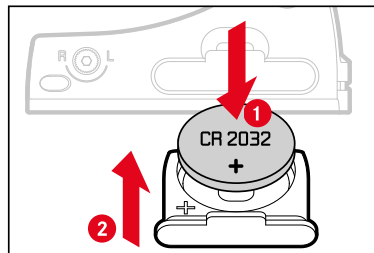

- ▶ Batterie in das Trägerfach legen
 - Dabei auf korrekte Polung achten: + = oben
- ▶ Batterieträger einsetzen



TEMPUS 2 MONTAGE-SET (optionales Zubehör)

Das Gerät wird mit zwei Torx-Schrauben auf der EAW-Montage befestigt.

- ▶ Gerät wie abgebildet mit den Passungen auf die EAW-Montage setzen
- ▶ Zugehörige Torx-Schrauben in die beiden Öffnungen einsetzen und mit ca. 1 Nm anziehen

Hinweis

- Das Tempus 2 Montage-Set ist ausschließlich für die Montage auf einer Picatinny-Schiene geeignet.

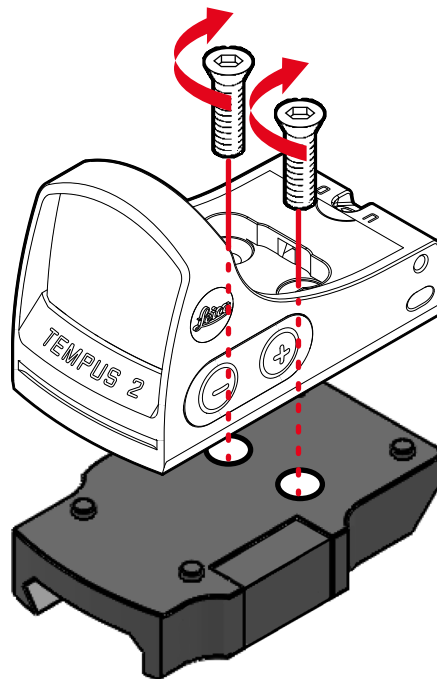

EINSTELLUNGEN UND BEDIENUNG

EIN- UND AUSSCHALTEN

Um das Gerät einzuschalten

- ▶ Eine der beiden Helligkeitstasten kurz drücken

Um das Gerät auszuschalten

- ▶ Eine der beiden Helligkeitstasten gedrückt halten (≈ 3 s)

STAND-BY-AUTOMATIK

Durch den eingebauten Lagesensor kann sich das Leuchtabsehen zur Schonung der Batterie in verschiedenen Situationen selbsttätig abschalten.

- wenn das Leuchtabsehen länger als 3 Minuten nicht bewegt wird (beispielsweise beim Ansitz)
- wenn das Leuchtabsehen um mehr als 45° zur Seite gekippt wird (beispielsweise wenn die Waffe vorübergehend abgelegt wird)
- wenn das Leuchtabsehen um mehr als ca. 80° nach oben oder ca. 65° nach unten geneigt wird (beispielsweise beim Schultern der Waffe)

Sobald diese Bedingungen nicht mehr gegeben sind, wird der Leuchtpunkt automatisch mit der zuvor eingestellten Helligkeit wieder eingeschaltet.

Die Stand-by-Automatik sowie die Bereitschaftsdauer von 4 Stunden lassen sich ein- oder ausschalten.

FUNKTION AKTIVIEREN/DEAKTIVIEREN

- ▶ Gerät einschalten
- ▶ Beide Helligkeitstasten **3a** und **3b** gleichzeitig ca. 3 s lang drücken

Der Zustand der Stand-by-Automatik wird durch den Leuchtpunkt angezeigt.

| Leuchtpunkt | Zustand |
|-----------------------|--------------------------------|
| Blinkt <u>einmal</u> | Stand-by-Automatik deaktiviert |
| Blinkt <u>zweimal</u> | Stand-by-Automatik aktiviert |

BEREITSCHAFTS-TIMER (4 STUNDEN)

AKTIVIEREN

- ▶ Gerät ausschalten
- ▶ Beide Helligkeitstasten **3a** und **3b** gleichzeitig ca. 3 s lang drücken
 - Leuchtpunkt bleibt aus: der Timer ist aktiviert.

DEAKTIVIEREN

- ▶ Gerät ausschalten
- ▶ Beide Helligkeitstasten **3a** und **3b** gleichzeitig ca. 5 s lang drücken
 - Leuchtpunkt blinkt: der Timer ist (bereits) deaktiviert.



TREFFPUNKTLAGE JUSTIEREN

Bei Abweichungen der Treffpunktlage ist eine Justierung der LED-Einheit zur Waffe erforderlich.

Dies erfolgt auf gleiche Weise an den beiden Verstellschrauben (Seite: **1**, Höhe: **4**).

- ▶ Verstellschrauben drehen, um die Korrektur vorzunehmen (s. u.)
 - Der Leuchtpunkt wandert jeweils in die entsprechende Richtung.
 - Die Verstellschrauben besitzen eine sehr feine Rastung. Ein Klick entspricht 1,1 MOA.



- Treffpunktlage hoch
(Korrektur nach unten nötig)

- ▶ Verstellschraube **4** im Uhrzeigersinn drehen



- Treffpunktlage tief
(Korrektur nach oben nötig)

- ▶ Verstellschraube **4** gegen den Uhrzeigersinn drehen



- Treffpunktlage links
(Korrektur nach rechts nötig)

- ▶ Verstellschraube **1** im Uhrzeigersinn drehen

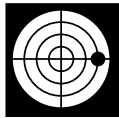

- Treffpunktlage rechts
(Korrektur nach links nötig)

- ▶ Verstellschraube **1** gegen den Uhrzeigersinn drehen

HELLIGKEIT EINSTELLEN

Die Helligkeit des Leuchtpunkts lässt sich in mehreren Stufen regeln.

Um die Helligkeit zu verringern

- ▶ Taste **3a** kurz drücken

Um die Helligkeit zu erhöhen

- ▶ Taste **3b** kurz drücken

Hinweis

- Nach ca. 4 Stunden Inaktivität erfolgt eine automatische Abschaltung. Die eingestellte Helligkeit des Leuchtpunkts bleibt erhalten.

PFLEGE/REINIGUNG

- Eine besondere Pflege Ihres Leica Produktes ist nicht notwendig.
- Grobe Schmutzteilchen wie z. B. Sand sollten mit einem Haarpinsel entfernt oder weggeblasen werden.
- Fingerabdrücke u. Ä. auf Objektiv- und Okularlinsen können mit einem feuchten Tuch vorgereinigt und mit einem weichen, sauberen Leder oder staubfreien Tuch abgewischt werden.
- Das Gerät sollte an einem gut belüfteten, trockenen und kühlen Ort gelagert werden, insbesondere um in feuchten klimatischen Verhältnissen Pilzbefall zu vermeiden.
- Alkohol und andere chemische Lösungen dürfen nicht zur Reinigung der Optik oder des Gehäuses verwendet werden.
- Beim Abwischen auch stark verschmutzter Linsenoberflächen darf kein großer Druck ausgeübt werden. Die Vergütung ist zwar hoch abriebfest, durch Sand oder Salzkristalle kann sie aber dennoch beschädigt werden.
- Das Gehäuse sollte nur mit einem feuchten Leder gereinigt werden. Bei Verwendung von trockenen Tüchern besteht die Gefahr der statischen Aufladung.
- Salzwasser sollte immer ab gespült werden! Getrocknete Salzkristalle könnten sonst die Oberflächen beschädigen.



TECHNISCHE DATEN

| Bezeichnung | Tempus 2 ASPH. 2.5 MOA |
|----------------------------|---|
| Bestell-Nr. | 55503 / 55501 (incl. Montage-Set) |
| Frontlinse (Asphäre) | 21 x 25 mm |
| Parallaxefrei | 40 m |
| Montagemöglichkeit | Docter Sight |
| Verstellung Treffpunktlage | 1,1 MOA pro Klick (1,6 cm auf 50 m) |
| Verstellbereich Absehen | 100 x 100 MOA (ca. 1,5 m auf 50 m) |
| Leuchtpunktgröße | 2,5 MOA (3,6 cm auf 50 m) |
| Absehenbeleuchtung | 12 Stufen |
| Abschaltautomatik | ja (nach 3 min oder je nach Lage/Ausrichtung) |
| Wasserdichtigkeit | 1 m/10 min |
| Gewicht | 37 g/40 g (ohne/mit Batterie) |
| Abmessungen (LxBxH) | 53,5 x 34,5 x 28 mm |
| Schussfestigkeit | 1000 g (1 ms), nicht für Pistole geeignet |
| Stromversorgung | CR 2032 - Lithium Knopfzelle, 3V, 230 mAh |

Änderungen in Konstruktion, Ausführung und Angebot vorbehalten.

LEICA CUSTOMER CARE

Für die Wartung Ihrer Leica-Ausrüstung sowie die Beratung zu sämtlichen Leica-Produkten und deren Bestellung steht Ihnen der Customer Care der Leica Camera AG zur Verfügung. Bei Reparaturen oder in Schadensfällen können Sie sich ebenfalls an den Customer Care oder direkt an den Reparaturdienst Ihrer Leica-Landesvertretung wenden.

Leica Camera AG

Leica Customer Care
Am Leitz-Park 5
35578 Wetzlar
Deutschland

Telefon: +49 6441 2080-189

Fax: +49 6441 2080-339

E-Mail: customer.care@leica-camera.com

<https://leica-camera.com>